

PowerShot G9X Mark II

Uživatelská příručka k fotoaparátu

- Před použitím fotoaparátu si přečtěte tuto příručku včetně části „Bezpečnostní upozornění“ (14).
- Přečtení této příručky vám pomůže naučit se fotoaparát správně používat.
- Příručku uložte na bezpečném místě, abyste ji měli k dispozici pro případné budoucí použití.
- Klepnutím na tlačítka vpravo dole získáte přístup na ostatní stránky.
 - ▶ : Další stránka
 - ◀ : Předchozí stránka
 - ↩ : Stránka před klepnutím na odkaz
- Chcete-li přejít na začátek kapitoly, klepněte na název kapitoly vpravo.

Před použitím

Základní příručka

Pokročilá příručka

Základy práce
s fotoaparátem

Režim Auto /
Režim Hybridní Auto

Další režimy fotografování

Režim P

Režimy Tv, Av, M a C

Režim přehrávání

Bezdrátové funkce

Nabídka nastavení

Příslušenství

Dodatek

Rejstřík

ČESKY

Před použitím

Obsah balení

Před použitím fotoaparátu zkontrolujte, zda balení obsahuje následující položky. Pokud některá z položek chybí, kontaktujte prodejce fotoaparátu.



Fotoaparát



Baterie
NB-13L*



Nabíječka baterií
CB-2LH/CB-2LHE



Řemínek na zápěstí

* Neodlepujte přilepený obal z baterie.

- Dodávány jsou rovněž tištěné materiály.
- Paměťová karta není součástí balení (📖2).

Kompatibilní paměťové karty

Následující typy paměťových karet (prodávané samostatně) lze použít, a to bez ohledu na jejich kapacitu.

- Paměťové karty SD*¹
- Paměťové karty SDHC*^{1*2}
- Paměťové karty SDXC*^{1*2}



- *¹ Karty odpovídají standardům SD. Správná činnost paměťových karet ve fotoaparátu však nebyla ověřována u všech typů paměťových karet.
*² Podporovány jsou také paměťové karty UHS-I.

Před použitím

Základní příručka

Pokročilá příručka

Základy práce
s fotoaparátem

Režim Auto /
Režim Hybridní Auto

Další režimy fotografování

Režim P

Režimy Tv, Av, M a C

Režim přehrávání

Bezdrátové funkce

Nabídka nastavení

Příslušenství

Dodatek

Rejstřík



Poznámky na úvod a právní informace

- Pořídte několik počátečních zkušebních snímků a přehrajte je, abyste se ujistili, že byly správně zaznamenány. Upozorňujeme, že společnost Canon Inc., její dceřiné firmy a pobočky ani distributoři nenesou žádnou odpovědnost za jakékoli škody vzniklé nesprávnou funkcí fotoaparátu nebo příslušenství (včetně paměťových karet), jež mají za následek poškození snímku, který má být zaznamenán a/nebo který má být zaznamenán ve strojově čitelném tvaru.
- Pokud uživatel pořizuje neautorizované fotografie nebo záznamy (video nebo zvukové) osob nebo materiálů podléhajících autorským právům, může narušovat soukromí příslušných osob nebo porušovat zákonná práva jiných osob včetně autorských práv a jiných práv týkajících se duševního vlastnictví, a to i v případě, že fotografie nebo záznamy jsou pořizovány pouze pro osobní použití.
- Informace o záručních podmínkách a zákaznické podpoře Canon naleznete v informacích o záruce dodávaných v sadě příruček k fotoaparátu.
- Přestože jsou obrazovky (monitory) vyráběny v podmínkách extrémně přesného výrobního procesu a více než 99,99 % pixelů odpovídá konstrukčním požadavkům, mohou být v ojedinělých případech některé pixely vadné nebo se mohou zobrazovat jako červené nebo černé body. Tento jev neznámá závadu fotoaparátu a neovlivňuje zaznamenané snímky.
- Při dlouhodobějším používání fotoaparátu může dojít k zahřátí jeho těla. Tento jev neznámá závadu.

Typografické konvence v této příručce

- V této příručce jsou tlačítka a voliče fotoaparátu označeny ikonami, které se na nich na fotoaparátu nacházejí, resp. ikonami jim podobnými.
- Následující tlačítka a ovladače fotoaparátu jsou označeny ikonami. Číslo v závorkách odpovídá označení ovládacích prvků v kapitole „Části přístroje“ (4).
- Ovládací kroužek (10) na přední straně
- Režimy fotografování stejně jako ikony a text, které se zobrazují na obrazovce, jsou uváděny v hranatých závorkách.
- : Důležité informace, které je třeba znát
- : Poznámky a tipy pro pokročilé používání fotoaparátu
- : Označuje použití dotykové obrazovky
- xx: Stránky se souvisejícími informacemi (v tomto příkladu představují písmena „xx“ číslo stránky)
- Pokyny v této příručce se vztahují na používání fotoaparátu ve výchozím nastavení.
- Z praktických důvodů jsou všechny podporované paměťové karty zjednodušeně označovány jako „paměťové karty“.
- Níže uvedené symboly „Statické snímky“ a „Filmy“ označují, jak je funkce používána – jestli pro statické snímky nebo pro videosekvence.

Před použitím

Základní příručka

Pokročilá příručka

Základy práce
s fotoaparátem

Režim Auto /
Režim Hybridní Auto

Další režimy fotografování

Režim P

Režimy Tv, Av, M a C

Režim přehrávání

Bezdrátové funkce

Nabídka nastavení

Příslušenství

Dodatek

Rejstřík



Části přístroje

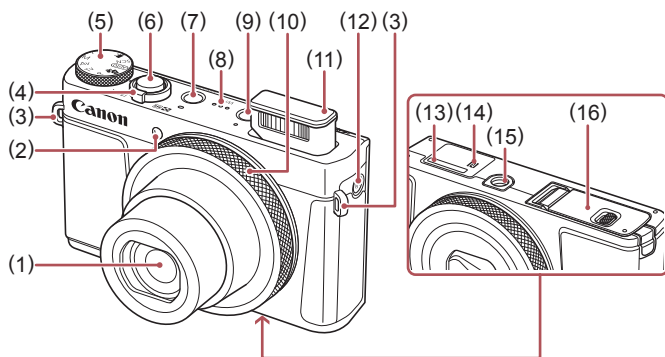

- | | |
|--|--|
| (1) Objektiv | (8) Reprodaktor |
| (2) Světlo | (9) Tlačítko [▶] (Přehrávání) |
| (3) Očko pro upevnění řemínku | (10) Ovládací kroužek |
| (4) Páčka zoomu | (11) Blesk |
| Záznam: [📷] (přiblížení) / [📷] (široký úhel) | (12) Tlačítko [📶] (Wi-Fi) |
| Přehrávání: [🔍] (zvětšení) / [📷] (index) | (13) Sériové číslo (číslo těla) |
| (5) Volič režimů | (14) [N] (Značka N-Mark)* ¹ |
| (6) Tlačítko spouště | (15) Stativový závit |
| (7) Tlačítko ON/OFF | (16) Krytka prostoru pro paměťovou kartu / baterii |

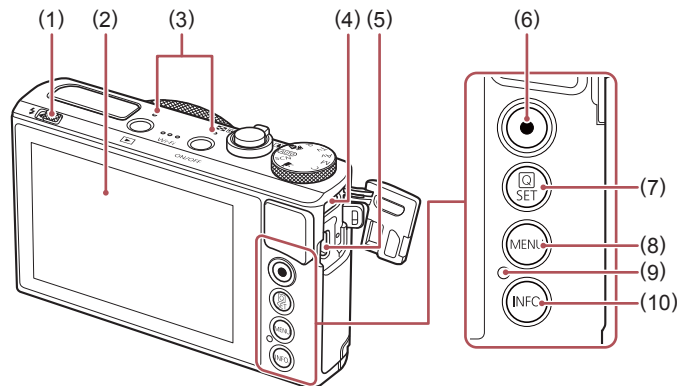

- | | |
|---|---|
| (1) Spínač [⚡] (Vysunutí blesku) | (6) Tlačítko filmu |
| (2) Obrazovka (monitor)* ² | (7) Tlačítko [📷] (Nabídka Rychlé nastavení/Nastavení) |
| (3) Mikrofon | (8) Tlačítko [MENU] |
| (4) Konektor DIGITAL (digitální výstup) | (9) Kontrolka / USB nabíjení |
| (5) Konektor HDMI™ | (10) Tlačítko [INFO] (Informace) |

*¹ Používá se s funkcemi NFC (📖135).

*² Použijete-li ochranu obrazovky, může se zhoršit rozpoznání gest. V takovém případě zvýšte citlivost dotykové obrazovky (📖167).

Před použitím

Základní příručka

Pokročilá příručka

Základy práce s fotoaparátem

Režim Auto / Režim Hybridní Auto

Další režimy fotografování

Režim P

Režimy Tv, Av, M a C

Režim přehrávání

Bezdrátové funkce

Nabídka nastavení

Příslušenství

Dodatek

Rejstřík



Před použitím

Obsah balení	2
Kompatibilní paměťové karty	2
Poznámky na úvod a právní informace	3
Typografické konvence v této příručce	3
Části přístroje	4
Běžné činnosti s fotoaparátem	13
Bezpečnostní upozornění	14

Základní příručka

Základní operace	17
Použití dotykové obrazovky	17
Dotyk	17
Přetažení	17
Základní příprava	18
Nasazení řemínku	18
Správné držení fotoaparátu	18
Nabití baterie	18
Vložení baterie a paměťové karty	19
Vyjmutí baterie a paměťové karty	20
Nastavení data a času	20
Změna data a času	21
Jazyk zobrazování	21
Seznámení s činnostmi fotoaparátu	22
Fotografování (Režim Smart Auto)	22
Prohlížení	23
Mazání snímků	24

Pokročilá příručka

Základy práce s fotoaparátem	25
Zapnutí/Vypnutí	25
Funkce úspory energie (Automatické vypnutí)	26
Funkce úspory energie v režimu fotografování	26
Funkce úspory energie v režimu přehrávání	26
Tlačítko spouště	26
Režimy fotografování	27
Možnosti zobrazení v režimu fotografování	27
Použití nabídky Rychlé nastavení	28
Používání dotykové obrazovky ke konfiguraci nastavení	28
Použití obrazovky nabídky	29
Použití dotykové obrazovky	30
Klávesnice zobrazovaná na obrazovce	30
Indikátory	31
Hodiny	32
Režim Auto / Režim Hybridní Auto	33
Fotografování s využitím fotoaparátu určených nastavení	33
Fotografování (Režim Smart Auto)	33
Fotografování v režimu Hybridní Auto	35
Přehrávání krátkých filmů	36
Statické snímky / filmy	36
Statické snímky	36
Filmy	36
Ikony scén	37
Scény pro sekvenční fotografování	38
Ikony stabilizace obrazu	38
Rámečky na obrazovce	39



Běžně používané, praktické funkce.....	39
Větší přiblížení objektů (Digitální zoom).....	39
Fotografování s využitím předvolených ohniskových vzdáleností (Skokový zoom).....	40
Použití samospouště	40
Použití samospouště pro eliminaci chvění fotoaparátu	41
Přizpůsobení samospouště	41
Fotografování prostřednictvím dotyku obrazovky (Expozice dotykem).....	42
Sekvenční fotografování	42
Používání identifikace tváře	43
Osobní informace	43
Registrace informací pro funkci Identifikace tváře.....	43
Fotografování	44
Kontrola a úprava zaregistrovaných informací	45
Přepsání a přidání informací o tváři	45
Vymazání registrovaných informací	46
Funkce pro uživatelské nastavení snímků	47
Změna poměru stran	47
Změna kvality snímku.....	47
Fotografování ve formátu RAW	48
Použití nabídky	48
Změna kvality filmů	49
Video NTSC.....	49
Video PAL.....	49
Pomocné funkce pro fotografování	50
Použití elektronické vodováhy	50
Vypnutí automatické vodováhy.....	50
Změna nastavení režimu IS.....	51
Deaktivace stabilizace obrazu	51
Záznam filmů s objekty ve stejné velikosti, jako na zobrazení před zahájením snímání.....	51

Uživatelské přizpůsobení činnosti fotoaparátu	52
Zamezení spuštění pomocného světla AF	52
Zamezení rozsvícení světla redukce červených očí.....	52
Změna způsobu zobrazení snímku po jeho pořízení.....	52
Další režimy fotografování	53
Specifické scény.....	53
Aplikace speciálních efektů	55
Vytvoření pocitu rychlosti pomocí rozmazaného pozadí (Panoramování).....	55
Pořizování snímků vysoce kontrastních scén (Velký dynamický rozsah).....	55
Přidávání uměleckých efektů	56
Fotografování s efektem objektivu rybí oko (Efekt objektivu rybí oko).....	56
Snímky podobající se olejomalbám (Efekt Olejová malba)	57
Snímky podobající se akvarelovým barvám (Efekt Akvarel).....	57
Pořizování snímků se vzhledem zmenšených modelů (Efekt miniatury)	57
Rychlosti přehrávání a odhadované doby přehrávání (pro jednonutové klipy)	58
Fotografování s efektem levného fotoaparátu (Efekt Levný fotoaparát)	58
Zvýraznění objektů na pozadí (Rozostření pozadí).....	59
Fotografování se změkčujícím efektem.....	59
Monochromatické snímky (Č/B zrno)	60
Speciální režimy pro jiné účely.....	60
Fotografování hvězdné oblohy (Hvězda).....	60
Fotografování osob pod hvězdnou oblohou (Hvězdný portrét).....	60
Fotografování nočních scén pod hvězdnou oblohou (Noční obloha s hvězdami).....	62
Fotografování hvězdných stop (Stopy hvězd)	62

Před použitím

Základní příručka

Pokročilá příručka

Základy práce
s fotoaparátem

Režim Auto /
Režim Hybridní Auto

Další režimy fotografování

Režim P

Režimy Tv, Av, M a C

Režim přehrávání

Bezdrátové funkce

Nabídka nastavení

Příslušenství

Dodatek

Rejstřík



Natáčení filmů pohybu hvězd (Časoběrný film o hvězdách).....	63
Úprava barev.....	66
Nastavení zaostření	66
Záznam různých druhů filmů	67
Záznam filmů v režimu [].....	67
Blokování nebo změna jasu snímku před zahájením záznamu	67
Zakázání funkce [] Automatický delší čas	68
Korekce výrazného chvění fotoaparátu.....	68
Nastavení zvuku	68
Deaktivace větrného filtru	68
Použití tlumiče	69
Záznam krátkých klipů.....	69
Efekty přehrávání	69
Natáčení časoběrných filmů (Časoběrný film).....	70
Záznam filmů iFrame.....	71
Režim P	72
Fotografování v režimu programové automatiky (režim [P]).....	72
Jas snímku (Expozice).....	73
Nastavení jasu snímku (Kompenzace expozice).....	73
Deaktivace simulace expozice	73
Blokování jasu snímku / Expozice (Blokování AE).....	73
Změna režimu měření expozice	73
Propojení rámečku bodu bodového AE s rámečkem AF.....	74
Změna citlivosti ISO.....	74
Úprava automatického nastavení citlivosti ISO.....	75
Změna úrovně potlačení šumu (Potlačení šumu při vysokém ISO).....	75
Bracketing expozice (Fotografování v režimu AEB).....	75

Úprava automatického nastavení ND filtru.....	76
Automatická korekce jasu a kontrastu (Automatická optimalizace jasu).....	76
Fotografování jasných objektů (Priorita zvýraznění tónu).....	76
Barvy snímku.....	77
Zachycení přirozených barev (Vyvážení bílé)	77
Uživatelské vyvážení bílé	77
Ruční korekce vyvážení bílé	78
Ruční nastavení barevné teploty vyvážení bílé.....	79
Přizpůsobení barev (Picture Style).....	79
Přizpůsobení stylů Picture Style.....	80
Uložení přizpůsobených stylů Picture Style	81
Rozsah zaostření a zaostřování.....	81
Pořizování snímků zblízka (Makro)	81
Fotografování v režimu ručního zaostřování	82
Snadná identifikace oblasti zaostření (Zvýraznění okrajů pro MF)	83
Bracketing zaostřování (BKT zaostření).....	83
Digitální telekonvertor.....	84
Výběr metody AF	84
Jeden bod AF	84
Posouvání a změna velikosti rámečků AF (Jeden bod AF) ...	85
[]+Sledování	85
Fotografování s funkcí AF servo.....	86
Změna režimu zaostřování	86
Doladění zaostření	86
Výběr zaostřované osoby (Výběr tváře)	87
Výběr zaostřovaného objektu (AF dotykem)	88
Fotografování s funkcí blokování AF	88

Před použitím

Základní příručka

Pokročilá příručka

Základy práce
s fotoaparátem

Režim Auto /
Režim Hybridní Auto

Další režimy fotografování

Režim P

Režimy Tv, Av, M a C

Režim přehrávání

Bezdrátové funkce

Nabídka nastavení

Příslušenství

Dodatek

Rejstřík



Blesk.....	89
Změna nastavení režimu blesku.....	89
Auto	89
Zap	89
Pomalá synchronizace	89
Vyp	89
Nastavení kompenzace zábleskové expozice.....	90
Fotografování s funkcí blokování FE.....	90
Změna časování blesku.....	91
Ostatní nastavení	91
Změna nastavení režimu IS.....	91
Režimy Tv, Av, M a C	92
Nastavení rychlosti závěrky (režim [Tv])	92
Nastavení clonového čísla (režim [Av])	93
Nastavení rychlosti závěrky a clonového čísla (režim [M]).....	93
Pořizování dlouhých expozic (Bulb)	94
Nastavení výkonu blesku	95
Záznam filmů s určeným nastavením rychlosti závěrky a clonového čísla.....	95
Přizpůsobení ovládacích prvků a zobrazení.....	96
Úprava nastavení během přepínání funkcí ovládacího kroužku.....	96
Změna nastavení ovládacího kroužku	97
Funkce přiřaditelné ovládacímu kroužku	97
Přizpůsobení zobrazených informací	98
Přizpůsobení zobrazených informací	98
Přřazení funkcí tlačítka filmu.....	98
Přizpůsobení nabídky Rychlé nastavení	99
Výběr položek, které budou zahrnuty v nabídce	99
Změna uspořádání položek nabídky	99

Uložení nastavení fotoaparátu.....	100
Nastavení, která lze uložit	100
Uložení běžně používaných položek nabídky režimu fotografování (Má nabídka)	101
Přejmenování záložek Moje menu	102
Smazání záložky Moje menu	102
Smazání všech záložek nebo položek Moje menu	102
Přizpůsobení zobrazení záložek Moje menu	102
Režim přehrávání	103
Prohlížení	103
Přepínání režimů zobrazení	105
Přizpůsobení zobrazených informací ke snímku	105
Varovná indikace přeexpozice (přeexponovaná místa).....	105
Histogram jasu	105
Histogram RGB	105
Prohlížení filmů vytvořených při pořizování statických snímků (Krátký film).....	106
Prohlížení podle data	106
Ověření osob detekovaných identifikací tváře.....	106
Procházení a filtrování snímků	107
Procházení snímků ve formě indexu	107
Použití dotykové obrazovky.....	107
Vyhledání snímků na základě zadaných podmínek	107
Skok mezi snímky pomocí ovládacího kroužku	109
Použití dotykové obrazovky.....	109
Zobrazení jednotlivých snímků ve skupině.....	109
Úprava informací pro funkci Identifikace tváře	110
Změna jmen.....	110
Vymazání jmen	111

Před použitím

Základní příručka

Pokročilá příručka

Základy práce
s fotoaparátem

Režim Auto /
Režim Hybridní Auto

Další režimy fotografování

Režim P

Režimy Tv, Av, M a C

Režim přehrávání

Bezdrátové funkce

Nabídka nastavení

Příslušenství

Dodatek

Rejstřík



Možnosti prohlížení snímků.....	111
Zvětšování snímků	111
Použití dotykové obrazovky.....	112
Zvětšení dvojitým dotykem.....	112
Prohlížení prezentací.....	112
Ochrana snímků.....	113
Použití nabídky.....	113
Výběr jednotlivých snímků.....	113
Výběr rozsahu	114
Nastavení ochrany u všech snímků současně	114
Odstranění ochrany u všech snímků současně	114
Mazání snímků.....	115
Vymazání více snímků současně.....	115
Volba metody výběru snímků	115
Výběr jednotlivých snímků.....	116
Výběr rozsahu	116
Označení všech snímků současně.....	116
Otáčení snímků	117
Použití nabídky.....	117
Vypnutí automatického otáčení	117
Označení snímků jako oblíbených	118
Použití nabídky.....	118
Praktické ovládání: Akce ovládání dotykem.....	119
Použití funkcí u akcí ovládání dotykem	119
Změna funkcí u akcí ovládání dotykem	119
Přiřaditelné funkce.....	119
Úpravy statických snímků.....	120
Změna velikosti snímků.....	120
Použití nabídky.....	121
Výřez	121
Aplikace efektů filtru	122
Korekce červených očí	123

Zpracování snímků RAW pomocí fotoaparátu	124
Použití nabídky.....	125
Výběr jednotlivých snímků.....	125
Výběr rozsahu	125
Úpravy filmů	126
Omezení velikosti souborů	127
Kvalita snímku komprimovaných filmů	127
Mazání kapitol filmů.....	127
Prohlížení alb (Význačné příběhy)	128
Výběr motivů do alb.....	128
Přidání hudby na pozadí k albům.....	129
Vytváření vlastních alb.....	130
Zkombinování krátkých klipů.....	131
Bezdrátové funkce	132
Dostupné bezdrátové funkce.....	132
Používání funkcí Wi-Fi.....	132
Používání funkcí Bluetooth®	132
Odeslání snímků do telefonu Smartphone	133
Přenos snímků do telefonu Smartphone s funkcí Bluetooth.....	133
Přenos snímků do telefonu Smartphone	
kompatibilního s NFC	135
Připojení prostřednictvím NFC při vypnutém fotoaparátu	
nebo při aktivním režimu fotografování	135
Připojení prostřednictvím NFC při nastavení fotoaparátu	
do režimu přehrávání	136
Přidání telefonu Smartphone pomocí nabídky Wi-Fi.....	137
Použití jiného přístupového bodu	138
Předchozí přístupové body.....	139
Ukládání snímků do počítače.....	140
Příprava k registraci počítače	140
Instalace aplikace CameraWindow	140

Před použitím

Základní příručka

Pokročilá příručka

Základy práce
s fotoaparátem

Režim Auto /
Režim Hybridní Auto

Další režimy fotografování

Režim P

Režimy Tv, Av, M a C

Režim přehrávání

Bezdrátové funkce

Nabídka nastavení

Příslušenství

Dodatek

Rejstřík



Konfigurace počítače pro připojení prostřednictvím Wi-Fi (pouze systém Windows)	140
Ukládání snímků do připojeného počítače	141
Ověření kompatibility přístupového bodu	141
Použití přístupových bodů kompatibilních s WPS	142
Připojení k přístupovým bodům na seznamu	144
Předchozí přístupové body	144
Odesílání snímků do registrované webové služby	145
Registrace webových služeb	145
Registrace služby CANON iIMAGE GATEWAY	145
Registrace dalších webových služeb	147
Přenos snímků na webové služby	147
Bezdrátový tisk snímků na připojené tiskárně	148
Odeslání snímků do jiného fotoaparátu	150
Možnosti odesílání snímků	151
Odeslání více snímků	151
Výběr jednotlivých snímků	151
Výběr rozsahu	151
Odeslání oblíbených snímků	152
Poznámky k odesílání snímků	152
Výběr počtu záznamových pixelů (Velikost snímku)	153
Přidání komentářů	153
Automatické odesílání snímků (Synchronizace snímků)	153
Základní příprava	153
Příprava fotoaparátu	153
Příprava počítače	154
Odesílání snímků	155
Zobrazení odeslaných snímků na telefonu Smartphone prostřednictvím funkce Synchr. snímků	155
Použití telefonu Smartphone pro zobrazení snímků ve fotoaparátu a ovládání fotoaparátu	156
Opatření snímků ve fotoaparátu geografickými značkami	156

Dálkové ovládání fotoaparátu pomocí telefonu Smartphone	156
Ovládání fotoaparátu prostřednictvím sítě Wi-Fi	156
Ovládání fotoaparátu prostřednictvím funkce Bluetooth	157
Úprava nebo vymazání nastavení Wi-Fi	158
Úpravy informací o připojení	158
Změna přezdívky zařízení	158
Vymazání informací o připojení	158
Určení snímků zobrazitelných na telefonech Smartphone	159
Změna přezdívky fotoaparátu	159
Opětovné nastavení sítě Wi-Fi na výchozí hodnoty	160
Vymazání informací zařízení spárovaných prostřednictvím funkce Bluetooth	160
Nabídka nastavení	161
Nastavení základních funkcí fotoaparátu	161
Ukládání snímků na základě data	161
Číslování souborů	161
Formátování paměťových karet	162
Nízkoúrovňové formátování	162
Změna videosystému	163
Kalibrace elektronické vodováhy	163
Resetování elektronické vodováhy	163
Přepnutí barvy informací na obrazovce	163
Použití režimu Eco	164
Nastavení funkce Úspora energie	164
Jas obrazovky	164
Světový čas	165
Datum a čas	165
Nastavení doby pro zasunutí objektivu	165
Jazyk zobrazování	166
Ztišení činnosti fotoaparátu	166
Nastavení hlasitosti	166

Před použitím

Základní příručka

Pokročilá příručka

Základy práce
s fotoaparátem

Režim Auto /
Režim Hybridní Auto

Další režimy fotografování

Režim P

Režimy Tv, Av, M a C

Režim přehrávání

Bezdrátové funkce

Nabídka nastavení

Příslušenství

Dodatek

Rejstřík



Uživatelské přizpůsobení zvuků	166
Úvodní obrazovka.....	166
Skrytí rad a tipů	167
Výpis režimů fotografování pomocí ikon.....	167
Zvýšení citlivosti dotykové obrazovky.....	167
Automatické blokování dotykové obrazovky.....	167
Zobrazení metrických / nemetrických hodnot.....	167
Ověřování log osvědčení.....	168
Nastavení údajů copyrightu pro záznam do snímků.....	168
Odstranění všech údajů copyrightu	168
Úprava dalších nastavení	168
Obnovení výchozích nastavení fotoaparátu	169
Obnovení všech výchozích nastavení fotoaparátu.....	169
Obnovení výchozích nastavení pro jednotlivé funkce	169
Příslušenství.....	170
Přehled systému.....	170
Volitelné příslušenství.....	171
Příslušenství pro napájení.....	171
Blesk.....	171
Ostatní příslušenství.....	171
Tiskárny	172
Ukládání snímků a filmů	172
Použití volitelného příslušenství.....	172
Přehrávání na televizoru.....	172
Vložení a nabití baterie.....	173
Použití počítače k nabití baterie	174
Použití softwaru.....	175
Kabelová připojení k počítači.....	176
Kontrola počítačového systémového prostředí	176
Instalace softwaru	176
Ukládání snímků do počítače	176

Tisk snímků	177
Snadný tisk	177
Konfigurace nastavení tisku	178
Oříznutí snímků před tiskem	179
Výběr velikosti papíru a rozvržení před tiskem.....	179
Dostupné možnosti rozvržení	180
Tisk průkazových fotografií.....	180
Tisk filmových scén.....	180
Možnosti tisku filmů	180
Přidávání snímků na seznam tisků (DPOF)	181
Konfigurace nastavení tisku	181
Nastavení tisku pro jednotlivé snímky	182
Nastavení tisku pro rozsah snímků	182
Nastavení tisku pro všechny snímky	182
Vymazání všech snímků ze seznamu tisků.....	182
Tisk snímků přidaných na seznam tisků (DPOF)	183
Přidání snímků do fotoalba.....	183
Volba metody výběru snímků	183
Přidání jednotlivých snímků.....	183
Přidání všech snímků do fotoalba	184
Odebrání všech snímků z fotoalba.....	184
Dodatek	185
Odstraňování problémů.....	185
Zprávy zobrazované na obrazovce	189
Informace zobrazované na obrazovce	192
Fotografování (zobrazené informace)	192
Stav baterie	192
Během přehrávání	193
Zobrazení informací 1	193
Zobrazení informací 2	193
Zobrazení informací 3	194
Zobrazení informací 4	194

Před použitím

Základní příručka

Pokročilá příručka

Základy práce
s fotoaparátem

Režim Auto /
Režim Hybridní Auto

Další režimy fotografování

Režim P

Režimy Tv, Av, M a C

Režim přehrávání

Bezdrátové funkce

Nabídka nastavení

Příslušenství

Dodatek

Rejstřík



Zobrazení informací 5	194
Přehled panelu pro ovládání filmů	194
Tabulky funkcí a nabídek	195
Funkce dostupné v jednotlivých režimech fotografování	195
Nabídka Rychlé nastavení	197
Karta fotografování	200
Karta nastavení	208
Karta Má nabídka	208
Karta přehrávání	209
Pokyny pro manipulaci	210
Specifikace	210
Obrazový snímač	210
Objektiv	210
Závěrka	211
Clona	211
Blesk	211
Obrazovka	211
Fotografování	211
Záznam	212
Napájení	212
Rozhraní	213
Provozní podmínky	213
Rozměry (v souladu s CIPA)	213
Hmotnost (v souladu s CIPA)	213
Baterie NB-13L	214
Nabíječka baterií CB-2LH/CB-2LHE	214
Kompaktní napájecí adaptér CA-DC30/CA-DC30E	214

Rejstřík	215
Opatření týkající se bezdrátových funkcí (Wi-Fi, Bluetooth nebo jiných)	217
Upozornění na rušení rádiových vln	217
Bezpečnostní opatření	217
Software třetích stran	218
Osobní informace a bezpečnostní opatření	218
Ochranné známky a licence	219
Zřeknutí se odpovědnosti	219

Před použitím

Základní příručka

Pokročilá příručka

Základy práce
s fotoaparátem

Režim Auto /
Režim Hybridní Auto

Další režimy fotografování

Režim P

Režimy Tv, Av, M a C

Režim přehrávání

Bezdrátové funkce

Nabídka nastavení

Příslušenství

Dodatek

Rejstřík



Běžné činnosti s fotoaparátem

Fotografování

- Použití fotoaparátem určených nastavení (Režim Auto, Režim Hybridní Auto)
 - [33](#), [35](#)

Pořízení kvalitních snímků osob



Portréty
([53](#))

Specifické scény



Noční scény
([53](#))



Hvězdná obloha
([60](#))



Ohňostroj
([54](#))

Aplikace speciálních efektů



Efekt rybí oko
([56](#))



Efekt miniaturny
([57](#))



Levný fotoaparát
([58](#))



Rozostření pozadí
([59](#))



Změkčující efekt
([59](#))



Monochromatický
([60](#))

- Zaostření na tváře osob
 - [33](#), [53](#), [85](#)
- Fotografování bez blesku (Vypnutí blesku)
 - [33](#)
- Zhotovení autoportrétů (Samospoušť)
 - [40](#)
- Kombinace filmových klipů a snímků (Krátký film)
 - [35](#)
- Vytvoření pocitu rychlosti pomocí rozmazaného pozadí
 - [55](#)

Prohlížení

- Prohlížení snímků (Režim přehrávání)
 - [103](#)
- Automatické přehrávání snímků (Prezentace)
 - [112](#)
- Prohlížení snímků na televizoru
 - [172](#)
- Prohlížení snímků na počítači
 - [176](#)
- Rychlé procházení mezi snímky
 - [107](#)
- Vymazání snímků
 - [115](#)
- Automatické vytvoření alba
 - [128](#)

Před použitím

Základní příručka

Pokročilá příručka

Základy práce
s fotoaparátem

Režim Auto /
Režim Hybridní Auto

Další režimy fotografování

Režim P

Režimy Tv, Av, M a C

Režim přehrávání

Bezdrátové funkce

Nabídka nastavení





Příslušenství

Dodatek

Rejstřík



Záznam a prohlížení filmů

- Záznam filmů
 -  33,  67,  95
- Prohlížení filmů (Režim přehrávání)
 -  103



Tisk

- Tisk snímků
 -  177

Ukládání

- Uložení snímků do počítače
 -  176

Používání funkcí Wi-Fi

- Odeslání snímků do telefonu Smartphone
 -  133
- Sdílení snímků online
 -  145
- Odeslání snímků do počítače
 -  153

Bezpečnostní upozornění

- Před použitím výrobku si nezapomeňte pečlivě přečíst níže uvedená bezpečnostní upozornění. Vždy dbejte na to, abyste výrobek používali správným způsobem.
- Bezpečnostní upozornění zde uvedená mají zabránit zranění uživatele či dalších osob a zamezit škodám na majetku.
- U každého samostatně prodávaného příslušenství si před jeho použitím přečtěte dodávané pokyny.

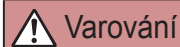

Varování

Označuje možnost vážného zranění či smrtelného úrazu.

- Neodpalujte blesk v blízkosti očí. Mohlo by dojít k jejich poranění.
- Zařízení skladujte mimo dosah dětí a batolat. Řemínek omotaný okolo krku dítěte může způsobit udušení. Pokud váš výrobek používá napájecí kabel, může náhodné omotání kabelu okolo krku dítěte způsobit udušení.
- Používejte pouze doporučené napájecí zdroje.
- Výrobek nerozebírejte, neupravujte, ani jej nevystavujte vysokým teplotám.
- Pokud je baterie opatřena přilepeným obalem, tento obal neodlepujte.
- Chraňte výrobek před pádem a nevystavujte jej silným nárazům.
- Nedotýkejte se vnitřních částí výrobku v případě, že došlo k jejich odhalení například v důsledku pádu výrobku.
- Výrobek přestaňte ihned používat v případě, že z něho vychází kouř nebo neobvyklý zápach, a v dalších případech, kdy se chová nestandardním způsobem.
- K čištění výrobku nepoužívejte organická rozpouštědla, jako je alkohol, benzín nebo ředidla.
- Zamezte kontaktu výrobku s kapalinami a nedopusťte vniknutí kapaliny nebo cizího objektu do vnitřních částí výrobku.

Mohlo by dojít k vzniku požáru nebo k úrazu elektrickým proudem. Pokud dojde k zvlhnutí výrobku nebo k vniknutí kapaliny či cizích objektů do vnitřních částí výrobku, ihned vyjměte baterii/baterie nebo výrobek odpojte od elektrické sítě.

Před použitím

Základní příručka

Pokročilá příručka

Základy práce s fotoaparátem

Režim Auto / Režim Hybridní Auto

Další režimy fotografování

Režim P

Režimy Tv, Av, M a C

Režim přehrávání

Bezdrátové funkce

Nabídka nastavení

Příslušenství

Dodatek

Rejstřík



- Pokud je váš model přístroje vybaven hledáčkem nebo výměnným objektivem, nedívejte se hledáčkem ani objektivem do silných zdrojů světla (například slunce za jasného dne nebo silný zdroj umělého světla). Hrozí riziko poškození vašeho zraku.

- Pokud je váš model přístroje vybaven výměnným objektivem, neopouštějte objektiv (nebo fotoaparát s nasazeným objektivem) na slunci bez nasazené krytky objektivu. Mohlo by dojít k požáru.

- Nedotýkejte se výrobku za bouřky, pokud je připojen k elektrické síti. Mohlo by dojít k vzniku požáru nebo k úrazu elektrickým proudem. Ihned přestaňte výrobek používat a vzdalte se od něj.

- Používejte pouze doporučené baterie.
- Neumísťujte baterii/baterie do blízkosti otevřeného ohně ani je do něj nevhazujte.

Mohlo by dojít k explozi nebo vytečení baterie/baterií a následnému úrazu elektrickým proudem nebo požáru. V případě, že dojde ke kontaktu unikajícího elektrolytu z baterie s očima, ústy, pokožkou nebo oděvem, okamžitě postižená místa opláchněte vodou.

- Pokud výrobek využívá nabíječku baterií, věnujte pozornost následujícím pokynům.
 - Pravidelně odpojte kabel a suchým hadříkem otřete prach a nečistoty ulpělé na síťové vidlici, vnějších částech zásuvky elektrické sítě a okolním prostředí.
 - Síťovou vidlici nezapojujte ani neodpojte mokřima rukama.
 - Nepoužívejte zařízení způsobem vedoucím k překročení jmenovité kapacity zásuvky elektrické sítě a napájecích kabelů. Nepoužívejte zařízení v případě poškození propojovací vidlice kabelu, ani v případě nesprávného (nedostatečného) zasunutí vidlice kabelu do zásuvky elektrické sítě.
 - Dejte pozor, aby se konektory ani vidlice nedostaly do kontaktu s prachem a kovovými předměty (jako jsou špendlíky nebo klíče).
 - Pokud je váš výrobek vybaven napájecím kabelem, nepřerušujte, nepoškozujte a neupravujte kabel, ani na něj neumísťujte těžké předměty.

Mohlo by dojít k vzniku požáru nebo k úrazu elektrickým proudem.

- Na místech, kde je zakázáno fotografovat, fotoaparát vypněte. Elektromagnetické vlnění produkované fotoaparátem může narušovat činnost elektronických přístrojů a dalších zařízení. Při použití výrobku na místech, kde je používání elektronických zařízení omezeno (například uvnitř letadel a zdravotnických zařízení), dbejte patřičné pozornosti a dodržujte pokyny.

- Zamezte dlouhodobému kontaktu fotoaparátu s pokožkou. I když fotoaparát není na dotek horký, může dojít k nízkoteplotním popáleninám a zrudnutí pokožky nebo tvorbě puchýřů. Na horkých místech a v případech špatného větrání nebo necitlivé pokožky použijte stativ.

 **Upozornění** Označuje možnost zranění.

- Při přenášení výrobku za řemínek dbejte na to, abyste výrobkem do něčeho neudeřili, ani jej nevystavili silným nárazům nebo otřesům nebo jej nezachytili o jiné předměty.
- Dejte pozor, abyste nevystavili objektiv působení silného nárazu nebo tlaku.

Mohli byste poškodit fotoaparát nebo se poranit.

- Dejte pozor, aby obrazovka nemusela čelit silným nárazům. Dojde-li k prasknutí obrazovky, můžete se zranit jejími střepey.
- Při použití blesku dejte pozor, abyste nezakrývali reflektor blesku prsty nebo oblečením.

Mohlo by dojít k popálení nebo poškození blesku.

- Výrobek nepoužívejte, neumísťujte ani neskladujte na následujících místech:
 - Místa vystavená přímému slunečnímu záření
 - Místa vystavená teplotám nad 40 °C
 - Místa s vysokou vlhkostí či prašností

Na výše uvedených místech může dojít k úniku elektrolytu, přehřátí nebo výbuchu baterií a následnému požáru, popálení, úrazu elektrickým proudem nebo jinému úrazu.

Přehřátí a poškození výrobku může vést k úrazu elektrickým proudem, požáru, popálení nebo k jinému zranění.

Před použitím

Základní příručka

Pokročilá příručka

Základy práce s fotoaparátem

Režim Auto / Režim Hybridní Auto

Další režimy fotografování

Režim P

Režimy Tv, Av, M a C

Režim přehrávání

Bezdrátové funkce

Nabídka nastavení

Příslušenství

Dodatek

Rejstřík



- Přechodové efekty v prezentacích mohou při dlouhodobém pozorování vyvolat nepříjemné pocity.
- Při použití volitelných objektivů, filtrů a filtrových adaptérů (jsou-li dostupné) kontrolujte správné připevnění tohoto příslušenství. Dojde-li k uvolnění a pádu příslušenství objektivu, může se roztržít a skleněné střezy z čoček mohou způsobit pořezání.
- U výrobků s automatickým vysouváním a zasouváním blesku dávejte při zasouvání blesku pozor, abyste se neskřípli. Mohlo by dojít ke zranění.

Upozornění

Označuje možnost škod na majetku.

- Nemiřte fotoaparátem do silných zdrojů světla, jaký představuje například slunce za jasného dne nebo silný zdroj umělého světla. Takovéto jednání by mohlo způsobit poškození obrazového snímače nebo vnitřních součástí přístroje.
- Při použití fotoaparátu na písčité pláži nebo ve větrném prostředí dbejte na to, aby se do přístroje nedostal písek nebo prach.
- U výrobků s automatickým vysouváním a zasouváním blesku netiskněte blesk silou dolů ani se jej nepokoušejte páčením otevřít. Mohlo by dojít k poškození výrobku.
- Bavlněným tamponem nebo kouskem látky otřete z blesku veškeré cizí objekty, jako je prach, špína apod. Teplo vydávané bleskem může způsobit uvolnění kouře z cizího objektu nebo může dojít k poruše výrobku.
- Pokud výrobek nepoužíváte, vyjměte baterii/baterie a uložte je. Jakékoli vytečení baterie může způsobit poškození výrobku.
- Před likvidací baterie/baterií zakryjte kontakty páskou či jiným izolačním materiálem. Dotyk těchto kontaktů a jiných kovových materiálů může vést k vzniku požáru nebo výbuchu.
- Nepoužíváte-li výrobek, odpojte od elektrické sítě jakoukoli nabíječku baterií používanou s výrobkem. Používaný výrobek nezakrývejte oblečením ani jinými objekty. Dlouhodobé nepřerušené zapojení nabíječky baterií do elektrické sítě může způsobit přehřátí a deformaci jednotky a následný požár.

- V blízkosti domácích zvířat neopouštějte žádné baterie. Rozkousáním baterie zvířetem může dojít k úniku elektrolytu, přehřátí nebo výbuchu baterie a následnému poškození výrobku nebo požáru.

- Používá-li váš výrobek více baterií, nepoužívejte společně baterie s různou úrovní nabití či staré a nové baterie. Nevkládejte baterie s chybnou polaritou kontaktů + a –.

Mohlo by dojít k poškození výrobku.

- Při vkládání fotoaparátu do brašny se ujistěte, že obrazovka se nedotýká tvrdých předmětů. Je-li výrobek vybaven sklopnou obrazovkou, rovněž ji zavřete (tak, aby displej byl přivrácen k tělu fotoaparátu).

- Na výrobek neupevňujte žádné tvrdé předměty.

Mohlo by dojít k závadě nebo k poškození obrazovky.

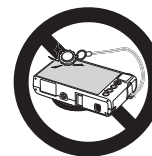

Před použitím

Základní příručka

Pokročilá příručka

Základy práce s fotoaparátem

Režim Auto / Režim Hybridní Auto

Další režimy fotografování

Režim P

Režimy Tv, Av, M a C

Režim přehrávání

Bezdrátové funkce

Nabídka nastavení

Příslušenství

Dodatek

Rejstřík



Základní příručka

Základní operace

Základní informace a pokyny, od úvodní přípravy až po fotografování a přehrávání

Použití dotykové obrazovky

Dotyková obrazovka fotoaparátu umožňuje intuitivní ovládání jednoduchým dotykem nebo klepnutím na obrazovku (monitor).

Dotyk

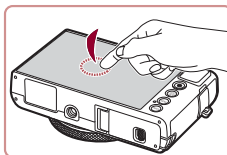

Krátce se dotkněte obrazovky prstem.

- Toto gesto se používá pro fotografování, konfiguraci funkcí fotoaparátu a podobně.

Přetažení

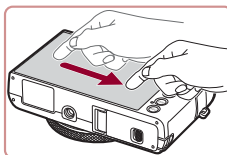

Dotkněte se obrazovky a pohněte po ní prstem.

- Toto gesto slouží v režimu přehrávání kromě jiného pro přepnutí na další snímek nebo pro změnu (přesunutí) zvětšené části obrazového pole.

Před použitím

Základní příručka

Pokročilá příručka

Základy práce s fotoaparátem

Režim Auto / Režim Hybridní Auto

Další režimy fotografování

Režim P

Režimy Tv, Av, M a C

Režim přehrávání

Bezdrátové funkce

Nabídka nastavení

Příslušenství

Dodatek

Rejstřík



Základní příprava

Na fotografování se připravte následujícím způsobem.

Nasazení řemínku

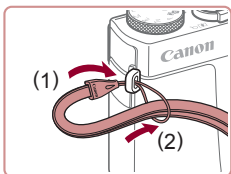

- Konec řemínku protáhněte otvorem v očku pro upevnění řemínku (1) a poté protáhněte druhý konec řemínku smyčkou na protaženém konci řemínku (2).

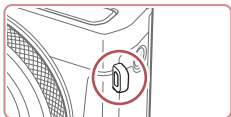

- Řemínek lze nasadit také na levou stranu fotoaparátu.

Správné držení fotoaparátu



- Řemínek fotoaparátu si nasadte na zápěstí.
- Během fotografování přitiskněte paže k tělu a držte fotoaparát pevně, abyste zabránili jeho pohybu. Pokud jste vysunuli blesk, nezakrývejte jej prsty.

Nabití baterie

Baterii před použitím nabijte pomocí dodávané nabíječky. Na toto úvodní nabití baterie nezapomeňte, protože baterie není při zakoupení fotoaparátu nabitá.

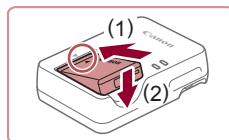

1 Vložte baterii.

- Po vyrovnání značek ▲ na baterii a nabíječce zasuněte baterii do nabíječky (1) a stiskněte ji směrem dolů (2).

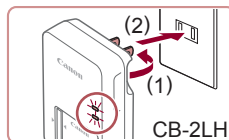

2 Nabijte baterii.

- CB-2LH: Vyklopte síťovou vidlici (1) a zapojte nabíječku do zásuvky elektrické sítě (2).
- CB-2LHE: Zapojte jeden konec napájecího kabelu do nabíječky a druhý konec do zásuvky elektrické sítě.
- Kontrolka nabíjení se rozsvítí oranžově a baterie se začne nabíjet.
- Po dokončení nabíjení změní kontrolka barvu na zelenou.

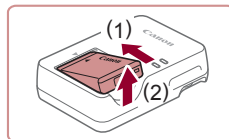
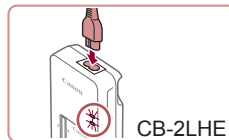

3 Vyměňte baterii.

- Po odpojení nabíječky baterií od elektrické sítě vyjměte baterii tak, že ji stisknete dovnitř (1) a vyjměte směrem nahoru (2).



- Pro ochranu baterie a zachování jejího optimálního stavu nenabíjejte baterii souvisle po dobu delší než 24 hodin.
- V případě nabíječek baterií, které používají napájecí kabel, nepřipojujte nabíječku ani kabel k jiným objektům. Takováto činnost by mohla vést k poruše nebo poškození produktu.

Před použitím

Základní příručka

Pokročilá příručka

Základy práce s fotoaparátem

Režim Auto / Režim Hybridní Auto

Další režimy fotografování

Režim P

Režimy Tv, Av, M a C

Režim přehrávání

Bezdrátové funkce

Nabídka nastavení

Příslušenství

Dodatek

Rejstřík





- Podrobnosti o dobách nabíjení, počtech snímků a dobách nahrávání při použití plně nabitě baterie viz „Napájení“ (162).
- Nabitě baterie jsou i v případě nečinnosti zatíženy samovybitím. Baterii nabíjte v den, kdy ji budete používat (nebo bezprostředně předtím).
- Jako vizuální připomenutí stavu nabití baterie nasadte krytku baterie tak, aby byla při nabitě baterii viditelná značka ▲, resp. aby při vybité baterii byla tato značka skrytá.
- Nabíječku baterií je možné používat v oblastech vybavených elektrickou sítí se střídavým proudem o napětí 100 – 240 V~ (50/60 Hz). Pokud síťová zástrčka neodpovídá zásuvce, použijte komerčně dostupný adaptér. Nikdy nepoužívejte elektrické transformátory určené pro cestování do zahraničí, neboť mohou poškodit baterii.

Vložení baterie a paměťové karty

Do fotoaparátu vložte baterii (součást dodávky) a paměťovou kartu (prodávána samostatně).

Dříve než začnete používat novou paměťovou kartu nebo paměťovou kartu, která byla naformátována v jiném zařízení, měli byste ji naformátovat pomocí tohoto fotoaparátu (162).

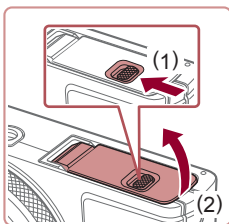

1 Otevřete krytku.

- Posuňte přepínač (1) a otevřete krytku (2).

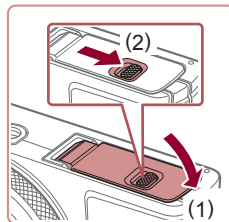
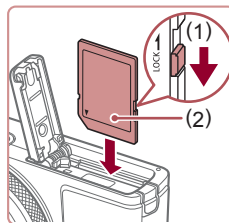
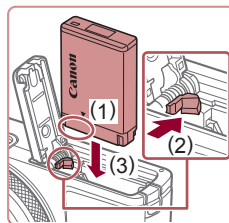

2 Vložte baterii.

- Uchopte baterii s kontakty ve vyobrazené poloze (1), podržte aretaci baterie ve směru šipky (2) a zasuňte baterii ve směru šipky (3) tak daleko do přístroje, až aretace zaklapne do zajištěné polohy.
- Pokud vložíte baterii ve špatné orientaci, nelze ji zaaretovat ve správné poloze. Vždy kontrolujte správnou orientaci baterie a její zajištění v přístroji.

3 Zkontrolujte přepínač ochrany proti zápisu na kartě a vložte paměťovou kartu.

- Pokud je paměťová karta opatřena přepínačem ochrany proti zápisu, nebude v případě nastavení přepínače do zamknuté polohy možné zaznamenávat data. Posuňte přepínač ve směru šipky (1).
- Vložte paměťovou kartu štítkem (2) směrujícím vyobrazeným způsobem tak daleko do přístroje, až zaklapne do aretované polohy.
- Vždy kontrolujte správnou orientaci vkládané paměťové karty. Vložíte-li paměťovou kartu v nesprávné orientaci, může dojít k poškození fotoaparátu.

4 Zavřete krytku.

- Sklopte krytku (1), stiskněte ji směrem dolů a současně posuňte přepínač, až zaklapne do zavřené polohy (2).

Před použitím

Základní příručka

Pokročilá příručka

Základy práce s fotoaparátem

Režim Auto / Režim Hybridní Auto

Další režimy fotografování

Režim P

Režimy Tv, Av, M a C

Režim přehrávání

Bezdrátové funkce

Nabídka nastavení

Příslušenství

Dodatek

Rejstřík





- Informace o počtech snímků a hodinách záznamu, které lze uložit na paměťovou kartu, viz „Záznam“ (212).

Vyjmutí baterie a paměťové karty

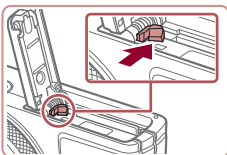

Vyjměte baterii.

- Otevřete krytku a stiskněte aretaci baterie ve směru šipky.
- Baterie se povysune.

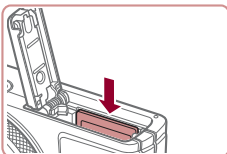

Vyjměte paměťovou kartu.

- Zatlačte paměťovou kartu směrem do těla přístroje, až uslyšíte klapnutí, a potom ji pomalu uvolněte.
- Paměťová karta se uvolní a povysune.

Nastavení data a času

Pokud se po zapnutí fotoaparátu zobrazí obrazovka [Datum/čas], nastavte následujícím způsobem přesné datum a čas. Tyto informace se při pořízení snímku uloží do vlastností snímku a využívají se při řazení snímků podle data pořízení nebo při tisku snímků s uvedením data pořízení.

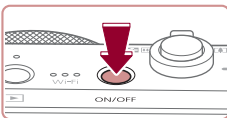

1 Zapněte fotoaparát.

- Stiskněte tlačítko ON/OFF.
- Zobrazí se obrazovka [Datum/čas].

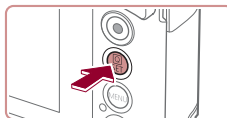
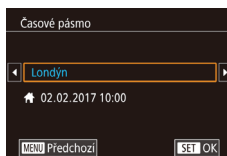
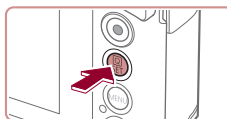
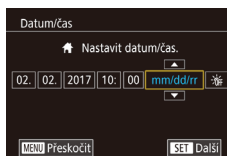

2 Nastavte datum a čas.

- Dotkněte se položky pro konfiguraci a potom dotykem tlačítek [▲][▼] zadejte hodnoty data a času.
- Po dokončení stiskněte tlačítko [SET].

3 Zadejte místní časové pásmo.

- Dotykem tlačítek [◀][▶] vyberte domácí časové pásmo.

4 Dokončete proces nastavení.

- Po dokončení nastavování stiskněte tlačítko [SET]. Po zobrazení zprávy pro potvrzení obrazovka pro nastavení zmizí.
- Stisknutím tlačítka ON/OFF vypnete fotoaparát.



- Dokud nenastavíte datum, čas a místní časové pásmo, bude se obrazovka [Datum/čas] zobrazovat při každém zapnutí fotoaparátu. Zadejte správné informace.



- Chcete-li nastavit letní čas (posunutí času o 1 hodinu dopředu), dotkněte se možnosti [☀] a vyberte možnost [☀] v kroku 2.

Před použitím

Základní příručka

Pokročilá příručka

Základy práce s fotoaparátem

Režim Auto / Režim Hybridní Auto

Další režimy fotografování

Režim P

Režimy Tv, Av, M a C

Režim přehrávání

Bezdrátové funkce

Nabídka nastavení

Příslušenství

Dodatek

Rejstřík



Změna data a času

Úpravu zobrazení data a času proveďte následujícím způsobem.

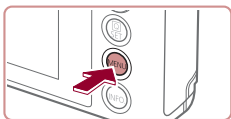

1 Zobrazte obrazovku nabídky.

- Stiskněte tlačítko [MENU].

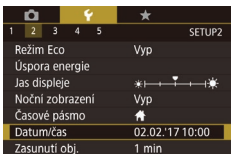

2 Vyberte [Datum/čas].

- Dotkněte se položky [Y] a potom se dotkněte položky [2].
- Dotkněte se položky [Datum/čas] a potom stiskněte tlačítko [OK].

3 Změňte datum a čas.

- Podle pokynů uvedených v kroku 2 „Nastavení data a času“ (📖20) upravte nastavení.
- Stisknutím tlačítka [MENU] zavřete obrazovku nabídky.



- Nastavení data/času jsou po vyjmutí baterie z fotoaparátu uchována po dobu přibližně tří týdnů pomocí vestavěné baterie pro datum/čas (záložní baterie).
- Po vložení nabitě baterie se baterie pro datum/čas přibližně za čtyři hodiny nabije, a to i při ponechání fotoaparátu ve vypnutém stavu.
- Dojde-li k vybití baterie pro datum/čas, zobrazí se po zapnutí fotoaparátu obrazovka [Datum/čas]. Podle pokynů uvedených v části „Nastavení data a času“ (📖20) nastavte správné datum a čas.

Jazyk zobrazení

Jazyk pro zobrazení údajů lze podle potřeby změnit.

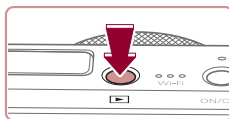

1 Přejděte do režimu přehrávání.

- Stiskněte tlačítko [▶].

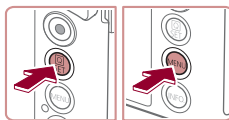

2 Otevřete obrazovku nastavení.

- Stiskněte a přidržte tlačítko [OK] a ihned potom stiskněte tlačítko [MENU].

3 Nastavte jazyk zobrazení.

- Dotykem vyberte jazyk pro zobrazení údajů a potom stiskněte tlačítko [OK].
- Po nastavení jazyka zobrazení se obrazovka nastavení zavře.



- Pokud uděláte v kroku 2 mezi stisknutím tlačítka [OK] a tlačítka [MENU] příliš dlouhou pauzu, zobrazí se aktuální čas. V takovém případě zrušte zobrazení času stisknutím tlačítka [OK] a opakujte krok 2.
- Jazyk zobrazení můžete změnit také stisknutím tlačítka [MENU] a výběrem položky [Jazyk (📖3)] na kartě [3].



- Jazyk můžete nastavit také dotykem na obrazovce v místě požadovaného jazyka v kroku 3 a následným opakovaným dotykem ve stejném místě.

Před použitím

Základní příručka

Pokročilá příručka

Základy práce s fotoaparátem

Režim Auto / Režim Hybridní Auto

Další režimy fotografování

Režim P

Režimy Tv, Av, M a C

Režim přehrávání

Bezdrátové funkce

Nabídka nastavení

Příslušenství

Dodatek

Rejstřík



Seznámení s činností fotoaparátu

► Statické snímky ► Filmy

Vyzkoušejte fotoaparát jeho zapnutím, zachycením fotografií nebo filmů a jejich následným prohlédnutím.

Fotografování (Režim Smart Auto)

Chcete-li používat plně automatický výběr optimálního nastavení pro specifické scény, jednoduše nechte určit fotoaparát fotografovaný objekt a snímání podmínky.

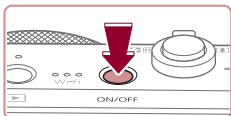

1 Zapněte fotoaparát.

- Stiskněte tlačítko ON/OFF.
- Zobrazí se úvodní obrazovka.

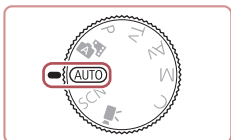

2 Přejděte do režimu [AUTO].

- Nastavte volič režimů do polohy [AUTO].
- Namiřte fotoaparát na objekt. Fotoaparát po dobu určování fotografované scény lehce cvaká.



- V levém horním rohu obrazovky se zobrazí ikona scény a ikona režimu stabilizace obrazu.
- Rámečky zobrazené okolo libovolných rozpoznávaných objektů značí zaostření těchto objektů.

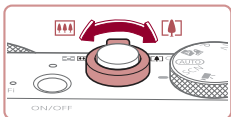

3 Určete kompozici snímku.

- Chcete-li nastavit delší ohniskovou vzdálenost a zvětšit fotografovaný objekt, posuňte páčku zoomu směrem k symbolu [T] (teleobjektiv), chcete-li nastavit kratší ohniskovou vzdálenost, posuňte páčku zoomu směrem k symbolu [W] (širokoúhlý objektiv).

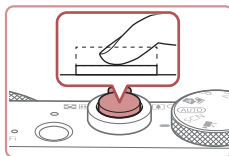
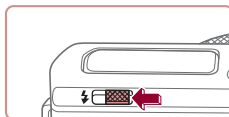
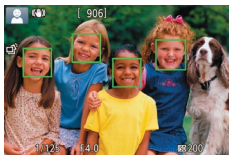
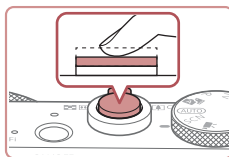

4 Exponujte/zahajte záznam. Pořizování statických snímků

1) Zaostřete.

- Namáčkněte tlačítko spouště do poloviny. Fotoaparát po zaostření dvakrát pípne a zobrazí rámečky označující zaostřená místa obrazového pole.

- Zobrazí-li se na obrazovce zpráva [Vysunout blesk], vysuňte blesk posunutím přepínače [↕]. Při expozici snímku dojde k odpálení záblesku. Nechcete-li použít blesk, stiskněte jej prsty dolů směrem k tělu fotoaparátu.

2) Exponujte.

- Stiskněte tlačítko spouště až na doraz.
- Během expozice přehrává fotoaparát zvuk závěrky a za nízké hladiny osvětlení dochází (pokud jste vysunuli blesk do pracovní polohy) k automatickému spuštění blesku.
- Fotoaparát nehybejte až do odeznění zvuku závěrky.
- Po zobrazení vašeho snímku se fotoaparát vrátí na obrazovku režimu fotografování.

Před použitím

Základní příručka

Pokročilá příručka

Základy práce
s fotoaparátem

Režim Auto /
Režim Hybridní Auto

Další režimy fotografování

Režim P

Režimy Tv, Av, M a C

Režim přehrávání

Bezdrátové funkce

Nabídka nastavení

Příslušenství

Dodatek

Rejstřík



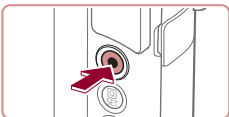

(1)



Záznam filmů

1) Zahajte záznam.

- Stisknete tlačítko filmu. Fotoaparát jednou pípne, začne zaznamenávat film a na obrazovce se zobrazí údaj [●ZÁZN] a uplynulý čas (1).
- V horní a spodní části obrazovky se zobrazují černé pruhy a objekt je lehce zvětšený. Černé pruhy označují oblasti obrazového pole, které nebudou zaznamenány.
- Rámečky zobrazené okolo libovolných rozpoznávaných tváří osob značí zaostření těchto tváří.
- Jakmile je zahájeno pořizování záznamu, sejměte prst z tlačítka filmu.

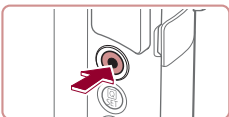

2) Ukončete záznam.

- Chcete-li zastavit záznam filmu, stiskněte znovu tlačítko filmu. Fotoaparát dvakrát pípne a záznam filmu se ukončí.

Prohlížení

Pořízené snímky nebo filmy lze následujícím způsobem prohlížet na obrazovce.

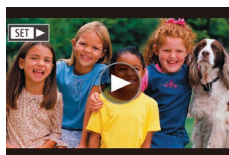
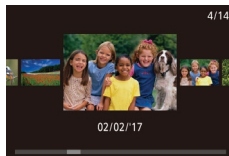
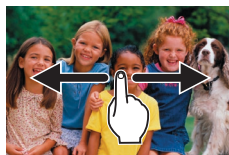
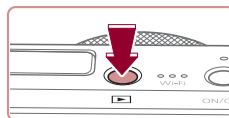

1 Přejděte do režimu přehrávání.

- Stisknete tlačítko [▶].
- Zobrazí se poslední pořízený snímek.

2 Vyberte snímky.

- Chcete-li zobrazit následující snímek, přejeďte prstem po obrazovce směrem zprava doleva; chcete-li zobrazit předcházející snímek, přejeďte prstem směrem zleva doprava.
- Chcete-li zobrazit tuto obrazovku (režim Rolování zobrazení), rychle a opakovaně přetáhněte prstem doleva nebo doprava. V tomto režimu procházíte snímky tažením po obrazovce.
- Stisknutím tlačítka [SET] obnovíte zobrazení jednotlivých snímků.
- Filmy jsou označeny ikonou [SET ▶]. Chcete-li přehrávat filmy, pokračujte krokem 3.

Před použitím

Základní příručka

Pokročilá příručka

Základy práce s fotoaparátem

Režim Auto / Režim Hybridní Auto

Další režimy fotografování

Režim P

Režimy Tv, Av, M a C

Režim přehrávání

Bezdrátové funkce

Nabídka nastavení

Příslušenství

Dodatek

Rejstřík





3 Přehrávejte filmy.

- Stiskněte tlačítko [⏮], vyberte možnost [▶] a potom stiskněte tlačítko [⏭].
- Zahájí se přehrávání filmu a po jeho dokončení se zobrazí ikona [⏮].
- Chcete-li nastavit hlasitost, rychle přetáhněte prstem po obrazovce během přehrávání směrem nahoru nebo dolů.



- Chcete-li přepnout z režimu přehrávání do režimu fotografování, namáčkněte tlačítko spouště do poloviny.



- Přehrávání filmu můžete spustit rovněž dotykem ikony [⏮].

Mazání snímků

Nepotřebné snímky můžete jednotlivě vybírat a vymazat. Při mazání snímků buďte opatrní, vymazané snímky již nelze obnovit.

1 Vyberte snímek, který chcete vymazat.

- Přetažením doleva nebo doprava přes obrazovku vyberte snímek.

2 Vymažte snímek.

- Stiskněte tlačítko [⏮], vyberte možnost [⏮] a potom stiskněte tlačítko [⏮].
- Po zobrazení zprávy [Smazat?] se dotkněte položky [Smazat].
- Aktuální snímek se vymaže.
- Chcete-li zrušit mazání, dotkněte se položky [Zrušit].



- Snímky lze vymazat rovněž pomocí akcí ovládaných dotykem (119).
- Fotoaparát umožňuje rovněž vybrat více snímků a tyto snímky vymazat současně (115).

Před použitím

Základní příručka

Pokročilá příručka

Základy práce
s fotoaparátem

Režim Auto /
Režim Hybridní Auto

Další režimy fotografování

Režim P

Režimy Tv, Av, M a C

Režim přehrávání

Bezdrátové funkce

Nabídka nastavení

Příslušenství

Dodatek

Rejstřík



Pokročilá příručka

Základy práce s fotoaparátem

Další základní operace a více způsobů zábavy s fotoaparátem včetně volitelných funkcí pro fotografování a přehrávání

Zapnutí/Vypnutí

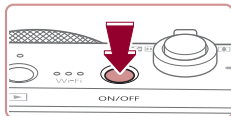

Režim fotografování

- Stisknutím tlačítka ON/OFF zapnete fotoaparát a připravíte jej k fotografování.
- Chcete-li fotoaparát vypnout, stiskněte tlačítko ON/OFF znovu.

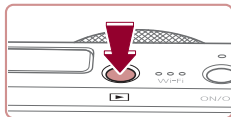

Režim přehrávání

- Stisknutím tlačítka [▶] zapnete fotoaparát a zobrazíte snímky.
- Chcete-li fotoaparát vypnout, stiskněte tlačítko [▶] znovu.



- Chcete-li přepnout z režimu fotografování do režimu přehrávání, stiskněte tlačítko [▶].
- Chcete-li přepnout z režimu přehrávání do režimu fotografování, namáčkněte tlačítko spouště do poloviny (26).
- Jakmile je fotoaparát v režimu přehrávání, dojde po uplynutí přibližně jedné minuty k zasunutí objektivu. Je-li objektiv fotoaparátu zasunutý, můžete fotoaparát vypnout stisknutím tlačítka [▶].

Před použitím

Základní příručka

Pokročilá příručka

Základy práce s fotoaparátem

Režim Auto /
Režim Hybridní Auto

Další režimy fotografování

Režim P

Režimy Tv, Av, M a C

Režim přehrávání

Bezdrátové funkce

Nabídka nastavení

Příslušenství

Dodatek

Rejstřík



Funkce úspory energie (Automatické vypnutí)

Z důvodu úspory energie se po určité době nečinnosti automaticky vypne obrazovka (Vypnutí zobrazení) a následně rovněž fotoaparát.

Funkce úspory energie v režimu fotografování

Obrazovka fotoaparátu se vypne automaticky po uplynutí přibližně jedné minuty nečinnosti. Přibližně po uplynutí dalších dvou minut se zasune objektiv a fotoaparát se zcela vypne. Jestliže je vypnutá obrazovka, ale objektiv ještě není zasunutý, namáčknutím tlačítka spouště do poloviny (📖26) aktivujete obrazovku a fotoaparát připravíte na fotografování.

Funkce úspory energie v režimu přehrávání

Fotoaparát se automaticky vypne po uplynutí přibližně pěti minut nečinnosti.



- Podle potřeby můžete deaktivovat funkci automatického vypnutí a upravit načasování vypnutí zobrazení (📖164).
- Funkce úspory energie není aktivní, je-li fotoaparát připojen k jiným zařízením pomocí Wi-Fi (📖132) nebo je-li připojen k počítači (📖176).

Tlačítko spouště

Abyste zajistili správné zaostření všech snímků, vždy nejprve namáčkněte tlačítko spouště do poloviny a po dokončení zaostřování stiskněte tlačítko zbývající část jeho chodu až na doraz pro expozici snímku.

V této příručce jsou činnosti tlačítka spouště popisovány jako *namáčknutí tlačítka spouště do poloviny* a *stisknutí tlačítka spouště až na doraz*.

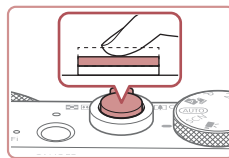

1 Namáčkněte tlačítko spouště do poloviny. (Lehce stiskněte tlačítko kvůli zaostření.)

- Namáčkněte tlačítko spouště do poloviny. Fotoaparát po dokončeném zaostření dvakrát pípne a zobrazí rámečky jako indikaci zaostřených míst obrazového pole.

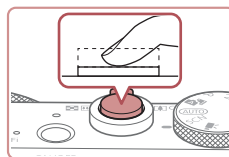

2 Stiskněte tlačítko spouště až na doraz. (Stiskněte doposud lehce namáčknuté tlačítko spouště až na doraz.)

- Fotoaparát přehraje zvuk závěrky a pořídí snímek.
- Fotoaparátem nehýbejte až do odeznění zvuku závěrky.



- Exponujete-li přímo bez předchozího namáčknutí tlačítka spouště do poloviny, nemusí být výsledný snímek správně zaostřený.
- Doba přehrávání zvuku závěrky se liší v závislosti na času závěrky potřebném pro dosažení správné expozice. Při fotografování některých scén může být tato doba delší. Pohne-li se fotoaparát (nebo fotografovaný objekt) před ukončením přehrávání zvuku závěrky, mohou být snímky rozmazané.

Před použitím

Základní příručka

Pokročilá příručka

Základy práce s fotoaparátem

Režim Auto / Režim Hybridní Auto

Další režimy fotografování

Režim P

Režimy Tv, Av, M a C

Režim přehrávání

Bezdrátové funkce

Nabídka nastavení

Příslušenství

Dodatek

Rejstřík



Režimy fotografování

K volbě jednotlivých režimů fotografování použijte volič režimů.

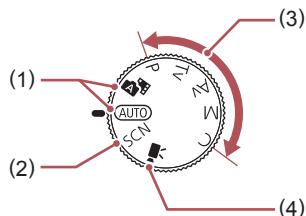

- (1) Režim Auto / Režim Hybridní Auto
Režim vhodný pro plně automatické fotografování, kdy veškerá nastavení provádí fotoaparát (122, 133, 135).
- (2) Speciální motivové programy
Umožňují fotografovat s nastavením vytvořeným pro specifické scény nebo přidávat různé efekty (153).
- (3) Režimy P, Tv, Av, M a C
Tento režim umožňuje pořizovat snímky s uživatelským nastavením fotoaparátu (172, 192).
- (4) Režim Film
Slouží k pořizování filmů (167, 195).
Filmy lze snadno pořizovat rovněž při nastavení voliče režimů do jiné polohy, stačí jen stisknout tlačítko filmu.

Možnosti zobrazení v režimu fotografování

Stisknutím tlačítka [INFO] zobrazíte nebo skryjete mřížku a elektronickou vodováhu.

Chcete-li podrobněji zkonfigurovat zobrazení na obrazovce, přejděte ke kartě [1] > a položce [Zobrazení informací ke snímku] (198).



- Při fotografování za slabého osvětlení se automaticky zvýší jas obrazu na obrazovce pomocí funkce nočního zobrazení pro možnost snazší kontroly kompozice. Jas snímku zobrazeného na obrazovce a jas skutečně zaznamenaného snímku však budou odlišné. Pamatujte si, že zkreslený nebo trhaný obraz objektu na obrazovce neovlivní zaznamenané snímky.
- Možnosti zobrazení pro přehrávání viz „Přepínání režimů zobrazení“ (105).

Před použitím

Základní příručka

Pokročilá příručka

Základy práce s fotoaparátem

Režim Auto / Režim Hybridní Auto

Další režimy fotografování

Režim P

Režimy Tv, Av, M a C

Režim přehrávání

Bezdrátové funkce

Nabídka nastavení

Příslušenství

Dodatek

Rejstřík



Použití nabídky Rychlé nastavení

Pomocí nabídky **Q** (Rychlé nastavení) lze nastavovat nejčastěji používané funkce.

Položky a možnosti nabídky se liší v závislosti na režimu fotografování (197).

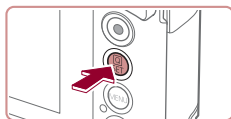

1 Zobrazte nabídku **Q**.

- Stiskněte tlačítko **Q**.

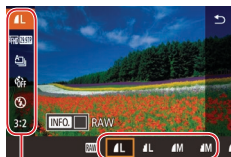

(1)

(2)

2 Vyberte položku nabídky.

- Dotykem vyberte položku nabídky (1).
- Dostupné možnosti (2) se zobrazují ve spodní části obrazovky.

3 Vyberte možnost.

- Přetažením doleva nebo doprava vyberte možnost.
- Položky označené ikonou **[MENU]** lze konfigurovat stisknutím tlačítka **[MENU]**.
- Položky označené ikonou **[INFO]** lze konfigurovat stisknutím tlačítka **[INFO]**.

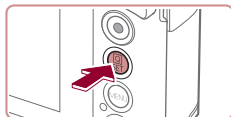

4 Potvrďte provedenou volbu a vraťte se zpět.

- Stiskněte tlačítko **Q**.
- Znovu se zobrazí obrazovka zobrazená před stisknutím tlačítka **Q** v kroku 1 a potom se zobrazí nastavená možnost.



- Pokud jste omylem provedli nesprávné nastavení, můžete obnovit výchozí nastavení fotoaparátu (169).
- Vrátit zpět se můžete rovněž dotykem ikony **[↶]** v nabídce.

Používání dotykové obrazovky ke konfiguraci nastavení



- V pravém horním rohu obrazovky se dotkněte ikony **[Q]** pro zobrazení nabídky Rychlé nastavení.
- Pro dokončení nastavování se dotkněte položky nabídky a požadované možnosti.
- Pro návrat k předchozí obrazovce se dotkněte položky nabídky **[↶]** nebo se znovu dotkněte vybrané možnosti.
- Dotykem tlačítka **[MENU]** získáte přístup na obrazovku možností označených ikonou **[MENU]**.
- Dotykem tlačítka **[INFO]** získáte přístup na obrazovku možností označených ikonou **[INFO]**.

Před použitím

Základní příručka

Pokročilá příručka

Základy práce s fotoaparátem

Režim Auto /
Režim Hybridní Auto

Další režimy fotografování

Režim P

Režimy Tv, Av, M a C

Režim přehrávání

Bezdrátové funkce

Nabídka nastavení

Příslušenství

Dodatek

Rejstřík



Použití obrazovky nabídky

Pomocí obrazovky nabídky lze následovně nastavovat různé funkce fotoaparátu.

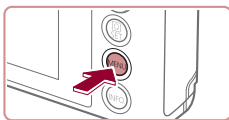

1 Zobrazte obrazovku nabídky.

- Stiskněte tlačítko [MENU].

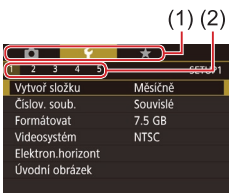

2 Vyberte kartu.

- Dotykem vyberte kartu.
- Karty představují funkce (1), například pro fotografování ([📷]), přehrávání ([▶]), nebo nastavení ([⚙]), resp. stránky v rámci funkce (2). Karty jsou v této příručce identifikovány kombinací funkce a stránky, například [📷1].
- Karty stránek lze vybrat rovněž pohybem páčky zoomu nebo přetažením směrem doleva nebo doprava po obrazovce.

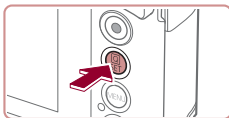
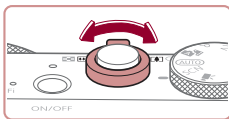

3 Vyberte položku nabídky.

- Dotykem vyberte položku a potom stiskněte tlačítko [OK].
- Položky nabídky můžete vybírat také otočením kroužku [◀].
- V případě položek nabídky a možností, které nejsou zobrazeny, nejprve přepněte stisknutím tlačítka [📷] obrazovku a potom vyberte dotykem požadovanou položku.
- Chcete-li se vrátit k předchozí obrazovce, stiskněte tlačítko [MENU].

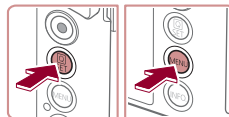
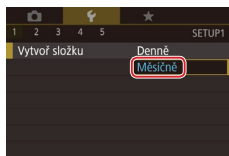

4 Vyberte možnost.

- Dotykem vyberte možnost.

5 Potvrďte provedenou volbu a vraťte se zpět.

- Stiskněte tlačítko [OK] pro potvrzení volby a návrat na obrazovku výběru položek nabídky.
- Stisknutím tlačítka [MENU] se vrátíte na obrazovku zobrazenou před stisknutím tlačítka [MENU] v kroku 1.



- Pokud jste omylem provedli nesprávné nastavení, můžete obnovit výchozí nastavení fotoaparátu (169).
- Dostupnost jednotlivých položek nabídek se liší v závislosti na vybraném režimu fotografování nebo přehrávání (200 – 209).

Před použitím

Základní příručka

Pokročilá příručka

Základy práce s fotoaparátem

Režim Auto / Režim Hybridní Auto

Další režimy fotografování

Režim P

Režimy Tv, Av, M a C

Režim přehrávání

Bezdrátové funkce

Nabídka nastavení

Příslušenství

Dodatek

Rejstřík



Použití dotykové obrazovky

- Chcete-li vybírat karty, přejděte stisknutím tlačítka [MENU] na obrazovku nabídky a poté se dotkněte karty funkcí a karty stránky.
- Tažením rolujte položky nabídky směrem nahoru nebo dolů, resp. vyberte dotykem položku nabídky.
- Pro dokončení nastavování a návrat k obrazovce výběru položek nabídky se dotkněte požadované možnosti.
- U položek nabídky zobrazovaných včetně sloupce indikujícího úroveň se dotkněte požadovaného místa sloupce.
- Chcete-li konfigurovat položky nabídky, pro něž se nezobrazují žádné možnosti, nejprve se dotkněte příslušné položky nabídky, čímž přejdete na obrazovku nastavení. Na obrazovce nastavení vyberte tažením nebo dotykem položku a poté dotykem vyberte požadovanou možnost. Chcete-li se vrátit k předchozí obrazovce, dotkněte se ikony [MENU↶].
- Můžete také dotykem vybrat prvky pro zadání vstupu (například zaškrťovací políčka či textová pole) a pomocí dotyků na klávesnici zobrazené na obrazovce zadat text.
- Zobrazuje-li se tlačítko [SET], můžete se podle potřeby namísto stisknutí tlačítka [F] dotknout tlačítka [SET].
- Zobrazuje-li se tlačítko [MENU], můžete se podle potřeby namísto stisknutí tlačítka [MENU] dotknout tlačítka [MENU].
- Zobrazuje-li se tlačítko [INFO], můžete se podle potřeby namísto stisknutí tlačítka [INFO] dotknout tlačítka [INFO].
- Chcete-li nabídku zrušit, stiskněte znovu tlačítko [MENU].

Klávesnice zobrazovaná na obrazovce

Pomocí klávesnice na obrazovce zadejte informace pro funkci identifikace tváře (👤43), bezdrátové připojení (📶132) atd. Pamatujte si, že délka a typ informací, které lze zadat, se mění v závislosti na použité funkci.

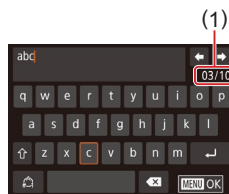

(1) Zadání znaků

- Dotkněte se opakovaně klávesy znaku pro zadání požadovaného znaku.
- Délka zadávaných informací (1) se liší v závislosti na použité funkci.

Pohyb kurzoru

- Dotkněte se položky [←] [→].

Zadávání konců řádků

- Dotkněte se položky [↵].

Přepínání režimů vstupu

- Chcete-li přepnout na čísla či symboly, dotkněte se ikony [123].
- Dotykem tlačítka [↵] zadejte velká písmena.

Mazání znaků

- Dotykem tlačítka [✕] odstraníte předchozí znak.
- Dotykem a přidržením ikony [✕] odstraníte pět znaků současně.

Před použitím

Základní příručka

Pokročilá příručka

Základy práce
s fotoaparátem

Režim Auto /
Režim Hybridní Auto

Další režimy fotografování

Režim P

Režimy Tv, Av, M a C

Režim přehrávání

Bezdrátové funkce

Nabídka nastavení

Příslušenství

Dodatek

Rejstřík



Návrat na předchozí obrazovku

- Stiskněte tlačítko [MENU].



- U některých funkcí se nezobrazuje ikona [↶] a nelze ji použít.

Indikátory

Indikátor na zadní straně fotoaparátu (📖4) svítí nebo bliká v závislosti na stavu fotoaparátu.

Barva	Stav indikátoru	Stav fotoaparátu
Zelená	Bliká	Spouštění fotoaparátu, záznam / načítání / přenos snímků, pořizování dlouhých expozičních (📖92, 📖93), připojení k počítači (📖176), připojování / přenos pomocí Wi-Fi nebo vypnutí displeje (📖26, 📖164, 📖164)
Oranžová	Svítí	Nabíjení pomocí kompaktního napájecího adaptéru



- Pokud bliká indikátor zeleně, nikdy nevytáhněte fotoaparát, neotevírejte krytku prostoru pro paměťovou kartu / baterii a netřeste fotoaparát – může dojít k poškození snímků nebo fotoaparátu či paměťové karty.

Před použitím

Základní příručka

Pokročilá příručka

Základy práce s fotoaparátem

Režim Auto / Režim Hybridní Auto

Další režimy fotografování

Režim P

Režimy Tv, Av, M a C

Režim přehrávání

Bezdrátové funkce

Nabídka nastavení

Příslušenství

Dodatek

Rejstřík



Hodiny

Můžete zkontrolovat aktuální čas.

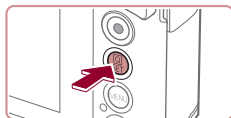

- Stiskněte a přidržte tlačítko [M/SET].
- Zobrazí se aktuální čas.
- Pokud držíte fotoaparát při používání funkce hodin na výšku, přepne se zobrazení rovněž na výšku.
- Otočením kroužku [Z] změníte barvu zobrazení.
- Opětovným stisknutím tlačítka [M/SET] ukončete zobrazení hodin.



- Při vypnutém fotoaparátu stiskněte a přidržte tlačítko [M/SET] a potom stisknutím tlačítka ON/OFF zobrazte hodiny.

Před použitím

Základní příručka

Pokročilá příručka

Základy práce
s fotoaparátem

Režim Auto /
Režim Hybridní Auto

Další režimy fotografování

Režim P

Režimy Tv, Av, M a C

Režim přehrávání

Bezdrátové funkce

Nabídka nastavení

Příslušenství

Dodatek

Rejstřík



Režim Auto / Režim Hybridní Auto

Praktický režim pro jednoduché fotografování s vyšší mírou kontroly nad výsledky

Fotografování s využitím fotoaparátu určených nastavení

Chcete-li používat plně automatický výběr optimálního nastavení pro specifické scény, jednoduše nechte určit fotoaparát fotografovaný objekt a snímací podmínky.

Fotografování (Režim Smart Auto)

► Statické snímky ► Filmy

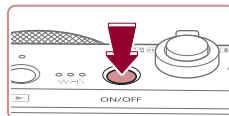

1 Zapněte fotoaparát.

- Stiskněte tlačítko ON/OFF.
- Zobrazí se úvodní obrazovka.

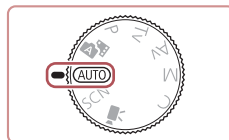

2 Přejděte do režimu [AUTO].

- Nastavte volič režimů do polohy [AUTO].
- Namiřte fotoaparát na objekt. Fotoaparát po dobu určování fotografované scény lehce cvaká.
- V levém horním rohu obrazovky se zobrazí ikona motivového programu a ikona režimu stabilizace obrazu (37, 38).
- Rámečky zobrazené okolo libovolných rozpoznávaných objektů značí zaostření těchto objektů.



Před použitím

Základní příručka

Pokročilá příručka

Základy práce s fotoaparátem

Režim Auto /
Režim Hybridní Auto

Další režimy fotografování

Režim P

Režimy Tv, Av, M a C

Režim přehrávání

Bezdrátové funkce

Nabídka nastavení

Příslušenství

Dodatek

Rejstřík



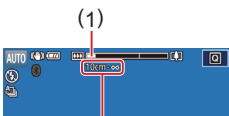
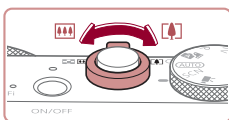

3 Určete kompozici snímku.

- Chcete-li nastavit delší ohniskovou vzdálenost a zvětšit fotografovaný objekt, posuňte páčku zoomu směrem k symbolu [↑] (teleobjektiv), chcete-li nastavit kratší ohniskovou vzdálenost, posuňte páčku zoomu směrem k symbolu [↓] (širokoúhlý objektiv). (Na obrazovce se zobrazí sloupec zoomu (1) zobrazující pozici zoomu a rozsah zaostření (2).)

4 Exponujte / Zahajte záznam.

Poživování statických snímků

1) Zaostřete.

- Namáčkněte tlačítko spouště do poloviny. Fotoaparát po zaostření dvakrát pípne a zobrazí rámečky označující zaostřená místa obrazového pole.
- Je-li zaostřených více oblastí na snímku, zobrazí se několik rámečků.

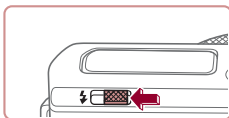
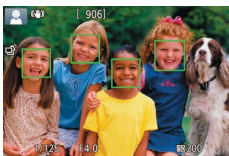
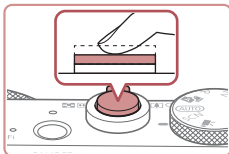

- Zobrazí-li se na obrazovce zpráva [Vysunout blesk], vysuňte blesk posunutím přepínače [⚡]. Při expozici snímku dojde k odpálení záblesku. Nechcete-li použít blesk, stiskněte jej prsty dolů směrem k tělu fotoaparátu.

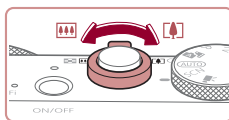
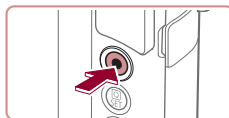
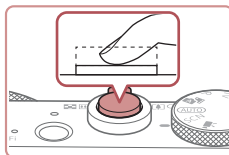

2) Exponujte.

- Stiskněte tlačítko spouště až na doraz.
- Během expozice přehrává fotoaparát zvuk závěrky a za nízké hladiny osvětlení dochází (pokud jste vysunuli blesk do pracovní polohy) k automatickému spuštění blesku.
- Fotoaparátem nehybejte až do odeznění zvuku závěrky.
- Po zobrazení vašeho snímku se fotoaparát vrátí na obrazovku režimu fotografování.

Záznam filmů

1) Zahajte záznam.

- Stiskněte tlačítko filmu. Fotoaparát jednou pípne, začne zaznamenávat film a na obrazovce se zobrazí údaj [●ZÁZN] a uplynulý čas (1).
- V horní a spodní části obrazovky se zobrazují černé pruhy a objekt je lehce zvětšený. Černé pruhy označují oblasti obrazového pole, které nebudou zaznamenány.
- Rámečky zobrazené okolo libovolných rozpoznávaných tváří osob značí zaostření těchto tváří.
- Jakmile je zahájeno pořizování záznamu, sejměte prst z tlačítka filmu.

2) Podle potřeby změňte velikost objektu a upravte kompozici záběru.

- Chcete-li změnit velikost objektu, opakujte operace v kroku 3. Dojde však k zaznamenání provozních zvuků fotoaparátu. Mějte na paměti, že filmy zaznamenané při modrém zobrazení faktoru zoomu budou zrnité.

Před použitím

Základní příručka

Pokročilá příručka

Základy práce s fotoaparátem

Režim Auto / Režim Hybridní Auto

Další režimy fotografování

Režim P

Režimy Tv, Av, M a C

Režim přehrávání

Bezdrátové funkce

Nabídka nastavení

Příslušenství

Dodatek

Rejstřík



- Pokud změníte kompozici záběru, zaostření, jas a barevné podání se automaticky upraví.

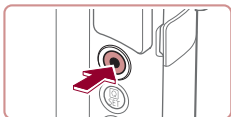

3) Ukončete záznam.

- Chcete-li zastavit záznam filmu, stiskněte znovu tlačítko filmu. Fotoaparát dvakrát pípne a záznam filmu se ukončí.
- Záznam filmu se ukončí automaticky po zaplnění paměťové karty.

Fotografování v režimu Hybridní Auto

► Statické snímky ► Filmy

Jednoduchým pořizováním statických snímků můžete vytvořit krátký film zachycující události v průběhu dne. Fotoaparát zaznamená před každým snímkem 2–4 s dlouhé klipy scén, které se později zkombinují v krátkém filmu.

Klipy zaznamenané v tomto režimu mohou být zahrnuty do alb Význačné příběhy (128).



1 Přejděte do režimu [Hybridní Auto].

- Postupem uvedeným v kroku 2 v části „Fotografování (Režim Smart Auto)“ (33) vyberte možnost [Hybridní Auto].

2 Určete kompozici snímku.

- Chcete-li vytvořit kompozici snímku a zaostřit, postupujte podle kroků 3 – 4 v části „Fotografování (Režim Smart Auto)“ (33).
- Chcete-li vytvořit působivější krátké filmy, zaměřte fotoaparát na objekty po dobu asi čtyř sekund před pořizováním statických snímků.



3 Zahajte záznam.

- Chcete-li fotografovat, postupujte podle kroku 4 v části „Fotografování (Režim Smart Auto)“ (33).
- Fotoaparát zaznamená statický snímek a filmový klip. Klip, který je ukončen statickým snímkem a zvukem závěrky, vytvoří jedinou kapitolu v krátkém filmu.



- Výdrž baterie v tomto režimu je kratší než v režimu [AUTO], protože je při expozici každého snímku zaznamenán rovněž krátký film.
- K zaznamenání krátkého filmu nemusí dojít v případě pořízení statického snímku ihned po zapnutí fotoaparátu, při výběru režimu [Hybridní Auto] a při jiných způsobech používání fotoaparátu.
- V krátkých filmech se zaznamenávají zvuky a vibrace způsobené provozem fotoaparátu.



- Kvalita krátkého filmu je automaticky nastavena na [Full HD 29.97P] v případě systému NTSC a na [Full HD 25.00P] v případě systému PAL a nelze ji měnit (163).
- Fotoaparát nepřehrává zvuky při namáčknutí tlačítka spouště do poloviny ani při spuštění samospouště (166).
- Krátké filmy jsou v následujících případech ukládány jako samostatné filmové soubory, a to i v případě, že byly zaznamenány v režimu [Hybridní Auto] ve stejný den.
 - Velikost souboru krátkého filmu dosáhne hodnoty přibližně 4 GB nebo celková doba nahrávání přibližně 16 min 40 s.
 - Krátký film je chráněn (113).
 - Dojde ke změně nastavení letního času (20) nebo časového pásma (165).
 - Je vytvořena nová složka (161).
- Zaznamenané zvuky závěrky nelze upravit ani smazat.
- Upřednostňujete-li nahrávání krátkých filmů bez statických snímků, upravte nastavení předem. Vyberte možnost MENU (29) > karta [7] > [Typ kr. filmu] > [Bez snímků].
- Jednotlivé kapitoly lze upravit (127).

Před použitím

Základní příručka

Pokročilá příručka

Základy práce s fotoaparátem

Režim Auto / Režim Hybridní Auto

Další režimy fotografování

Režim P

Režimy Tv, Av, M a C

Režim přehrávání

Bezdrátové funkce

Nabídka nastavení

Příslušenství

Dodatek

Rejstřík



Přehrávání krátkých filmů

Zobrazením statického snímku pořízeného v režimu [INFO] přehrajte krátký film vytvořený ve stejný den, nebo zadejte datum pořízení krátkého filmu, který chcete přehrát (106).

Statické snímky / filmy



- Pokud fotoaparát nevydává žádné provozní zvuky, mohl být zapnutý během podržení tlačítka [INFO] ve stisknuté poloze. Chcete-li aktivovat zvuky, stiskněte tlačítko [MENU], vyberte položku [Ztlumení] na kartě [3] a potom vyberte možnost [Vyp].

Statické snímky



- Blikající ikona [Q] varuje před pravděpodobným rozmazáním snímku vlivem pohybu fotoaparátu. V tom případě upevněte fotoaparát na stativ nebo učiňte jiné opatření pro zajištění jeho stability.
- Pokud jsou snímky tmavé bez ohledu na použití blesku, přiblížte se více k objektu. Podrobnosti o pracovním rozsahu blesku viz „Blesk“ (211).
- Pokud při namáčknutí tlačítka spouště do poloviny fotoaparát pouze jednou pípne, může se objekt nacházet příliš blízko. Podrobnosti o rozsahu zaostření viz „Objektiv“ (210).
- Pro potlačení efektu červených očí a jako pomůcka pro správné zaostření se může při fotografování za nedostatku světla rozsvítit pomocné světlo.
- Pokud se při pokusu o pořízení snímku zobrazí blikající ikona [F], znamená to, že nelze pořídit snímek před dokončením nabíjení blesku. Ve fotografování lze pokračovat až po nabití blesku, buďto tedy stiskněte tlačítko spouště až na doraz a čekejte, nebo tlačítko uvolněte a znovu stiskněte.
- Jsou-li zobrazeny ikony „Spánek“ a „Spící batolata“ (37), nejsou přehrávány zvuky závěrky.
- Ačkoliv můžete fotografovat znovu ještě před zobrazením obrazovky režimu fotografování, předchozí snímek může určit zaostření, jas a používané barvy.



- Můžete změnit dobu zobrazení snímků po expozici (52).

Filmy



- Před záznamem filmu zasaňte prstem blesk do těla přístroje. Během záznamu držte prsty mimo mikrofon (1). Ponechání blesku ve vysunutém stavu nebo blokování mikrofonu může znemožňovat záznam zvuku, resp. může způsobovat utlumení zvuku.

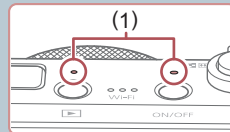

- Při záznamu filmů se vyvarujte dotyku jiných ovládacích prvků fotoaparátu než tlačítka filmu, protože hrozí riziko zaznamenání provozních zvuků fotoaparátu.
- Jakmile je zahájen záznam filmu, změní se zobrazené obrazové pole a objekty se zobrazí větší, aby bylo možné provádět korekci výraznějšího chvění fotoaparátu. Pro záznam objektů ve stejné velikosti zobrazené před záznamem postupujte podle kroků v části „Záznam filmů s objekty ve stejné velikosti, jako na zobrazení před zahájením snímání“ (51).



- Zvukový záznam je stereofonní.
- Během záznamu filmu se na filmu mohou zaznamenat rovněž zvuky činnosti objektivu při automatickém zaostřování.

Před použitím

Základní příručka

Pokročilá příručka

Základy práce s fotoaparátem

Režim Auto / Režim Hybridní Auto

Další režimy fotografování

Režim P

Režimy Tv, Av, M a C

Režim přehrávání

Bezdrátové funkce

Nabídka nastavení

Příslušenství

Dodatek

Rejstřík



Ikony scén

► **Statické snímky** ► **Filmy**

V režimech [A] a [AUTO] jsou zobrazením ikon indikovány scény určené fotoaparátem a fotoaparát automaticky vybírá odpovídající nastavení pro optimální zaostření, jas a barevné podání objektu. V závislosti na scéně může pracovat souvislý záznam snímků (38).

Objekt	Pozadí				
	Normální	Protisvětlo	Tma ¹	Západy slunce	Bodová světla
Lidé	*2	*3		–	
Lidé v pohybu	*3	*3	–	–	–
Stíny na tvářích	*2	–	–	–	–
Úsměv	*3	*3	–	–	–
Spánek	*2	*3	–	–	–
Batolata	*3	*3	–	–	–
Usmívající se batolata	*3	*3	–	–	–
Spící batolata	*2	*3	–	–	–
Děti v pohybu	*3	*3	–	–	–
Ostatní objekty	*2	*3			
Ostatní pohybující se objekty	*3	*3	–	–	–
Ostatní blízké objekty	*2	*3	–	–	

*1 Použitý stativ.

*2 Barva pozadí ikon je světle modrá, je-li na pozadí modrá obloha, tmavě modrá, je-li pozadí tmavé, a šedá u všech ostatních typů pozadí.

*3 Barva pozadí ikon je světle modrá, je-li na pozadí modrá obloha, a šedá u všech ostatních typů pozadí.

- Barva pozadí ikon [A], [A], [M], [A] a [A] je tmavě modrá a barva pozadí ikon [A] je oranžová.
- U filmů se zobrazují pouze ikony Lidé. Ostatní objekty a Ostatní blízké objekty.
- V režimu [A] se zobrazují pouze ikony Lidé, Stíny na tvářích, Ostatní objekty a Ostatní blízké objekty.
- Při použití samospouště se nezobrazují ikony pro následující objekty: lidé v pohybu a usmívající se nebo spící lidé; usmívající se nebo spící děti; děti v pohybu a další objekty v pohybu.
- Ikony pro usmívající se nebo spící osoby a pohybující se děti se nezobrazují v jiných režimech řízení než [A] (38, 42).
- Je-li blesk nastaven na [A], ikony Protisvětlo se nezobrazí u pohybujících se dětí a usmívajících se lidí.
- Při nastavení položky [Identif. tváře] na [Zap] a rozpoznání zaregistrovaných tváří batolat (ve stáří 2 – 12 let) se zobrazí ikony pro batolata (včetně usmávajících se a spících batolat) a pohybující se děti (43). Před fotografováním se ujistěte, že máte nastaveny správné hodnoty data a času (20).



- Pokud ikona vybraného motivového programu neodpovídá aktuálním snímáním podmínkám nebo pokud není možné dosáhnout na snímcích požadovaného účinku, barev nebo jasu, zkuste fotografovat v režimu [P] (72).

Před použitím

Základní příručka

Pokročilá příručka

Základy práce s fotoaparátem

Režim Auto / Režim Hybridní Auto

Další režimy fotografování

Režim P

Režimy Tv, Av, M a C

Režim přehrávání

Bezdrátové funkce

Nabídka nastavení

Příslušenství



Dodatek

Rejstřík



Scény pro sekvenční fotografování

Pokud se při pořízení statického snímku zobrazuje ikona pro jednu z následujících scén (v levém sloupci tabulky), zhotovuje fotoaparát sekvence snímků. Pokud se při namáčknutí tlačítka spouště do poloviny zobrazuje ikona pro jednu z následujících scén (v levém sloupci tabulky), zobrazí se jedna z ikon [📷], [📷] nebo [📷] jako informace o tom, že fotoaparát zhotovuje sekvence snímků.

Úsměv (včetně ikon Batolata)	 Fotoaparát souvisle pořizuje snímky a rozpoznává různé parametry každého snímku, jako je například výraz ve tváři fotografované osoby, a ukládá pouze snímek rozpoznáný jako nejlepší.
Spánek (včetně ikon Batolata)	 Umožňuje pořizovat překrásné snímky spících tváří kombinací několika sekvenčně pořízených snímků pro snížení patrnosti projevu chvění fotoaparátu a šumu. Pomocné světlo AF nepracuje, blesk se nespustí a není přehráván zvuk závěrky.
Děti	 Abyste nezmeškali správný okamžik snímku pohybujících se dětí, fotoaparát zhotoví při každé expozici sérii tří snímků.



- Při fotografování některých scén se nemusí uložit očekávané snímky a barvy nemusí mít očekávaný vzhled.
- Zaostření, jas a barvy snímků jsou určeny prvním snímkem.









- Chcete-li pořídit pouze jednotlivé snímky, dotkněte se položky [📷], vyberte v nabídce položku [📷] a potom vyberte možnost [📷].

Ikony stabilizace obrazu

► Statické snímky ► Filmy

Na základě snímacích podmínek je automaticky aplikována optimální stabilizace obrazu (Inteligentní IS) a zobrazí se následující ikony.

	Stabilizace obrazu pro statické snímky (Normální)
	Stabilizace obrazu pro statické snímky při panoramování (Panoramování)*
	Stabilizace obrazu pro úhlové chvění fotoaparátu a pravoúhlé chvění u makrosnímků (Hybridní IS). U filmů se zobrazuje ikona [📷] a je využita rovněž stabilizace obrazu [📷].
	Stabilizace obrazu pro filmy, která potlačuje účinky silného chvění fotoaparátu, například při záznamu filmů za chůze (Dynamická).
	Stabilizace obrazu pro pomalé chvění fotoaparátu, ke kterému dochází například při záznamu filmů teleobjektivem (Optická).
	Není prováděna stabilizace obrazu, protože fotoaparát je upevněn na stativu nebo jinak udržován ve stabilní poloze. Během záznamu filmu se však zobrazuje ikona [📷] a použije se stabilizace obrazu potlačující účinky větru a jiných zdrojů vibrací (Stativ IS).

* Zobrazuje se při panoramování z důvodu sledování pohyblivých objektů fotoaparátem. Pokud sledujete objekt, který se pohybuje horizontálně, potlačuje stabilizace obrazu pouze vertikální chvění fotoaparátu (horizontální stabilizace obrazu je vypnuta). Obdobně, pokud sledujete objekt, který se pohybuje vertikálně, potlačuje stabilizace obrazu pouze horizontální chvění fotoaparátu (vertikální stabilizace obrazu je vypnuta).



- Chcete-li zrušit stabilizaci obrazu, nastavte položku [Režim IS] na [Vyp] (📷51). V takovém případě se ikona IS nezobrazuje.
- [📷] není k dispozici v režimu [📷].

Před použitím

Základní příručka

Pokročilá příručka

Základy práce s fotoaparátem

Režim Auto / Režim Hybridní Auto

Další režimy fotografování

Režim P

Režimy Tv, Av, M a C

Režim přehrávání

Bezdrátové funkce

Nabídka nastavení

Příslušenství

Dodatek

Rejstřík



Rámečky na obrazovce

► Statické snímky ► Filmy

Jakmile v režimu [AUTO] fotoaparát rozpozná objekty, na které jej namíříte, zobrazí se různé rámečky.

- Kolem objektu (nebo tváře osoby), který fotoaparát vybere jako hlavní objekt, se zobrazí bílý rámeček a kolem ostatních rozpoznávaných tváří se zobrazí šedé rámečky. Tyto rámečky sledují v určitém rozmezí pohyblivé objekty pro zachování jejich zaostření. Pokud ale fotoaparát rozpozná pohyb hlavního objektu, šedé rámečky zmizí a zůstane zobrazený pouze bílý rámeček.
- Pokud namáčknete tlačítko spouště do poloviny a fotoaparát rozpozná pohyb objektu, zobrazí se modrý rámeček a zaostření a jas snímku jsou trvale upravovány (AF servo).



- Pokud se rámečky nezobrazují, zobrazují se okolo nežádoucích objektů nebo se zobrazují na pozadí a v podobných místech, zkuste fotografovat v režimu [P] (872).
- Chcete-li vybrat objekty, na něž fotoaparát zaostří, dotkněte se požadovaného objektu na obrazovce. Zobrazí se rámeček [] a fotoaparát přejde do režimu AF dotykem (88). Namáčknete tlačítko spouště do poloviny. Zobrazí se modrý rámeček a fotoaparát udržuje zaostření a nastavení jasu objektu (AF servo).

Běžně používané, praktické funkce

Větší přiblížení objektů (Digitální zoom)

► Statické snímky ► Filmy

Pokud jsou vzdálené objekty příliš daleko na to, aby je bylo možné dostatečně zvětšit pomocí optického zoomu, použijte digitální zoom pro jejich až cca 12násobné zvětšení.

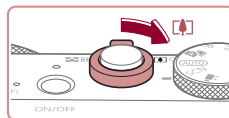

1 Posuňte páčku zoomu směrem k symbolu [].

- Přidržte páčku, dokud se zoomování nezastaví.
- Zoomování se zastaví po dosažení nejvyššího možného faktoru zoomu (před citelným zvýšením zmitosti snímků), což je indikováno na obrazovce.

2 Posuňte páčku zoomu znovu k symbolu [].

- Fotoaparát ještě více zvětší objekt.
- (1) je současný faktor zoomu.

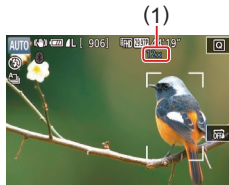

Před použitím

Základní příručka

Pokročilá příručka

Základy práce s fotoaparátem

Režim Auto / Režim Hybridní Auto

Další režimy fotografování

Režim P

Režimy Tv, Av, M a C

Režim přehrávání

Bezdrátové funkce

Nabídka nastavení

Příslušenství

Dodatek

Rejstřík





- Posunutím páčky zoomu se zobrazí sloupec zoomu (který indikuje polohu zoomu). Sloupec zoomu je barevně kódovaný pro indikaci různých částí rozsahu zoomu.
 - Bílé pásmo: rozsah optického zoomu, kde nejsou snímky znatelně zrnité.
 - Žluté pásmo: rozsah digitálního zoomu, kde se snímky nejeví znatelně zrnité (ZoomPlus).
 - Modré pásmo: rozsah digitálního zoomu, kde jsou snímky zrnité.
- Protože při některých nastaveních záznamových pixelů (47) není modrý rozsah k dispozici, lze maximálního faktoru zoomu dosáhnout postupem uvedeným v kroku 1.



- Chcete-li deaktivovat digitální zoom, vyberte možnost MENU (29) > karta [2] > [Digitální zoom] > [Vyp].

Fotografování s využitím předvolených ohniskových vzdáleností (Skokový zoom)

► Statické snímky ► Filmy

Fotografování a záznam filmů s využitím běžných ohniskových vzdáleností v rozmezí 28 – 84 mm (ekvivalent u 35mm filmu).

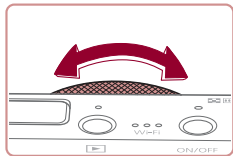

- Chcete-li změnit ohniskovou vzdálenost z 28 na 35 mm, otočte kroužkem (1) proti směru hodinových ručiček, až klapne. Pro přiblížení otočte kroužkem (1) proti směru hodinových ručiček, pro oddálení otočte kroužkem ve směru hodinových ručiček.



- Skokový zoom není k dispozici při záznamu filmů, proto zde nemá otáčení kroužku (1) žádný účinek.



- Při použití digitálního zoomu (39) nelze otáčením kroužku (1) proti směru hodinových ručiček upravovat faktor zoomu. Při otočení kroužku ve směru hodinových ručiček však lze nastavit ohniskovou vzdálenost na 84 mm.

Použití samospouště

► Statické snímky ► Filmy

Samospoušť lze použít při pořizování skupinových snímků, na kterých je přítomen rovněž fotograf, a při pořizování dalších načasovaných snímků. Fotoaparát pořídí snímek přibližně za 10 sekund od stisknutí tlačítka spouště.

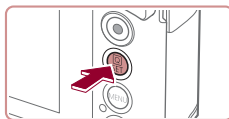

1 Proveďte konfiguraci nastavení.

- Stiskněte tlačítko (1), v nabídce vyberte položku (2), a potom vyberte možnost (3) (28).
- Jakmile dokončíte nastavení, zobrazí se ikona (3).

2 Exponujte / Zahajte záznam.

- Statické snímky: Namáčknutím tlačítka spouště do poloviny zaostřete na objekt a potom stiskněte tlačítko až na doraz.
- Filmy: Stiskněte tlačítko filmu.
- Jakmile spustíte samospoušť, kontrolka samospouště začne blikat a fotoaparát přehraje zvuk samospouště.
- Dvě sekundy před expozicí snímku se blikání a frekvence zvuku zrychlí. (Pokud dojde ke spuštění blesku, svítí kontrolka trvale.)

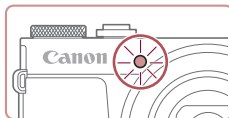

Před použitím

Základní příručka

Pokročilá příručka

Základy práce s fotoaparátem

Režim Auto / Režim Hybridní Auto

Další režimy fotografování

Režim P

Režimy Tv, Av, M a C

Režim přehrávání

Bezdrátové funkce

Nabídka nastavení

Příslušenství

Dodatek

Rejstřík



- Chcete-li zrušit pořízení snímku se samospouští po zahájení odpočítávání, stiskněte tlačítko **[MENU]**.
- Chcete-li se vrátit k původnímu nastavení, vyberte v kroku 1 možnost **[C]**.



- Snímání můžete po spuštění časovače zrušit také dotykem obrazovky.

Použití samospouště pro eliminaci chvění fotoaparátu

► **Statické snímky** ► **Filmy**

Při použití této možnosti pořídí fotoaparát snímek přibližně 2 s po stisknutí tlačítka spouště. Pokud je fotoaparát při stisknutí tlačítka spouště nestabilní, neovlivní to pořizovaný snímek.



- Postupem uvedeným v kroku 1 v části „Použití samospouště“ (40) vyberte možnost **[C]**.
- Jakmile dokončíte nastavení, zobrazí se ikona **[C]**.
- Postupem uvedeným v kroku 2 v části „Použití samospouště“ (40) exponujte.

Přizpůsobení samospouště

► **Statické snímky** ► **Filmy**

Lze nastavit dobu zpoždění (0 – 30 s) a počet pořízených snímků (1 – 10 snímků).

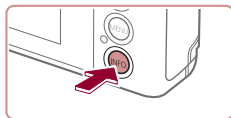

1 Vyberte položku **[C]**.

- Podle pokynů v kroku 1 v části „Použití samospouště“ (40) vyberte položku **[C]** a stiskněte tlačítko **[INFO]**.

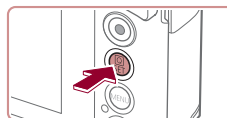
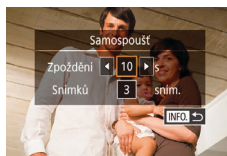

2 Proveďte konfiguraci nastavení.

- Dotkněte se doby zpoždění nebo počtu snímků pro výběr jedné z těchto položek.
- Dotykem ikon **[◀]**/**[▶]** vyberte hodnotu a potom dvakrát stiskněte tlačítko **[C]**.
- Jakmile dokončíte nastavení, zobrazí se ikona **[C]**.
- Postupem uvedeným v kroku 2 v části „Použití samospouště“ (40) exponujte.



- U filmů zaznamenaných se samospouští se záznam zahájí po nastavené době zpoždění, ale nastavení počtu snímků nemá žádný účinek.



- Pokud nastavíte pořízení více snímků, určí se nastavení jasu a vyvážení bílé podle prvního snímku. Pokud při expozici pracuje blesk nebo pokud jste zadali pořízení velkého množství snímků, může se prodloužit doba mezi expozicemi jednotlivých snímků. Fotografování se automaticky ukončí po zaplnění paměťové karty.
- Jestliže nastavíte zpoždění delší než dvě sekundy, blikání světla samospouště a rychlost zvukového signálu se dvě sekundy před expozicí snímku zrychlí. (Pokud dojde ke spuštění blesku, svítí kontrolka trvale.)

Před použitím

Základní příručka

Pokročilá příručka

Základy práce s fotoaparátem

Režim Auto / Režim Hybridní Auto

Další režimy fotografování

Režim P

Režimy Tv, Av, M a C

Režim přehrávání

Bezdrátové funkce

Nabídka nastavení

Příslušenství

Dodatek

Rejstřík



Fotografování prostřednictvím dotyku obrazovky (Expozice dotykem)

► **Statické snímky** ► Filmy

Pomocí této možnosti můžete namísto stisknutí tlačítka spouště exponovat jednoduchým dotykem prstu na obrazovce a jeho uvolněním. Fotoaparát automaticky zaostřuje na objekty a upravuje jas snímků.



1 Povolte funkci expozice dotykem.

- Dotkněte se položky [OFF] a změňte ji na [ON].

2 Exponujte.

- Dotkněte se objektu na obrazovce pro expozici snímku.
- Fotoaparát přehraje zvuk závěrky a pořídí snímek.
- Chcete-li zrušit expozici dotykem, vyberte v kroku 1 možnost [OFF].



- Nastavení expozice dotykem lze konfigurovat také výběrem položky MENU (29) > karta [1] > [Expoz. dotykem]. Chcete-li skrýt ikonu nastavení Expoz. dotykem, nastavte položku [Ikona expoz. dotyk.] na [Vyp].
- Dotykem položky [] se můžete připravit na expozici dalšího snímku i ve chvíli, kdy je na obrazovce zobrazen předchozí snímek.

Sekvenční fotografování

► **Statické snímky** ► Filmy

Chcete-li zhotovit sérii snímků v režimu [AUTO], přidržeťte tlačítko spouště stisknuté až na doraz.

Podrobnosti o rychlosti sekvenčního fotografování viz „Fotografování“ (211).

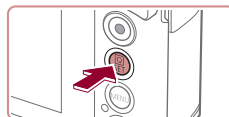

1 Proveďte konfiguraci nastavení.

- Stiskněte tlačítko [], v nabídce vyberte položku [] a potom vyberte možnost [] nebo [] (28).
- Jakmile dokončíte nastavení, zobrazí se ikona [] nebo [].

2 Zahajte záznam.

- Chcete-li zhotovit sérii snímků, přidržeťte tlačítko spouště stisknuté až na doraz.



- V režimu sekvenčního fotografování jsou zaostření, expozice a barvy blokovány v pozici/úrovni určené při namáčknutí tlačítka spouště do poloviny.
- Nelze použít sešupnutí (40).
- V závislosti na snímacích podmínkách, nastavení fotoaparátu a pozici zoomu může fotoaparát přestat dočasně fotografovat nebo se může snížit rychlost sekvenčního fotografování.
- Po zhotovení většího počtu snímků se může fotografování zpomalit.
- Pokud pracuje blesk, rychlost fotografování se může zpomalit.
- Při použití funkce Expozice dotykem (42) fotoaparát nepřetržitě exponuje po celou dobu, po kterou se dotýkáte obrazovky. Zaostření a expozice zůstávají během sekvenčního fotografování po určení pro první snímek konstantní.

Před použitím

Základní příručka

Pokročilá příručka

Základy práce s fotoaparátem

Režim Auto / Režim Hybridní Auto

Další režimy fotografování

Režim P

Režimy Tv, Av, M a C

Režim přehrávání

Bezdrátové funkce

Nabídka nastavení

Příslušenství

Dodatek

Rejstřík



Používání identifikace tváře

Pokud předem zaregistrujete osobu, fotoaparát rozpozná tvář této osoby a při fotografování upřednostní zaostření, nastavení jasu a barevného podání na tuto osobu. V režimu [AUTO] je fotoaparát schopen detekovat novorozence a děti v závislosti na zaregistrovaném datu narození a při následném fotografování optimalizovat příslušná nastavení podle nalezených osob.

Tato funkce rovněž umožňuje nalézt pořízené snímky, které obsahují zaregistrované osoby (📖107).

Osobní informace

- Do fotoaparátu se uloží osobní informace (jméno, datum narození) a také informace, jako jsou například snímky tváře (informace o tváři) zaregistrované pomocí funkce identifikace tváře. Kromě toho se do statických snímků uloží jména zaregistrovaných osob, které detekuje fotoaparát. Při použití funkce Identifikace tváře proto buďte opatrní, pokud sdílíte fotoaparát či snímky s dalšími osobami nebo pokud umísťujete snímky online, kde je může vidět mnoho dalších osob.
- Při likvidaci fotoaparátu nebo jeho předání jiné osobě po použití funkce Identifikace tváře nezapomeňte nejprve vymazat z fotoaparátu veškeré informace (zaregistrované tváře, jména a data narození) (📖46).

Registrace informací pro funkci Identifikace tváře

Pro účely identifikace tváří lze zaregistrovat informace až o 12 osobách (informace o tvářích, jména a data narození).



1 Otevřete obrazovku nastavení.

- Stiskněte tlačítko [MENU], na kartě [📷2] vyberte položku [Nastavení identifikace tváří], a potom stiskněte tlačítko [🔍] (📖29).

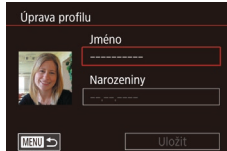
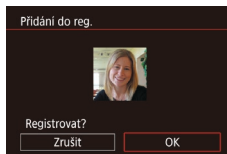
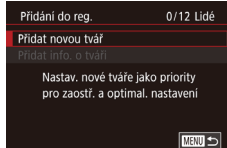
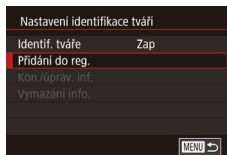

- Dotykem vyberte položku [Přidání do reg.] a potom stiskněte tlačítko [🔍].

- Vyberte položku [Přidat novou tvář] a stiskněte tlačítko [🔍].

2 Zaregistrujte informace pro identifikaci tváře.

- Nasměrujte fotoaparát tak, aby se tvář registrované osoby nacházela v šedém rámečku ve středu obrazovky.
- Bílý rámeček na tváři osoby signalizuje, že fotoaparát identifikoval příslušnou tvář. Ujistěte se, že se na tváři zobrazuje bílý rámeček, a stiskněte spoušť.
- Nedojde-li k identifikaci tváře, nelze zaregistrovat informace o tváři.
- Po zobrazení zprávy [Registrovat?] se dotkněte položky [OK].
- Zobrazí se obrazovka [Úprava profilu].

3 Zaregistrujte jméno a datum narození.

- Dotykem textového pole se jménem zobrazte klávesnici a poté zadejte jméno (📖30).

Před použitím

Základní příručka

Pokročilá příručka

Základy práce s fotoaparátem

Režim Auto / Režim Hybridní Auto

Další režimy fotografování

Režim P

Režimy Tv, Av, M a C

Režim přehrávání

Bezdrátové funkce

Nabídka nastavení

Příslušenství

Dodatek

Rejstřík



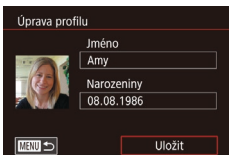
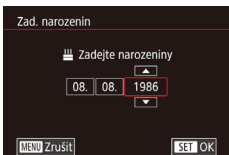

- Chcete-li zaregistrovat datum narození, dotkněte se na obrazovce [Úprava profilu] textového pole pro zadání narozenin.
- Dotykem vyberte možnost.
- Dotykem tlačítek [▲][▼] zadejte datum.
- Po dokončení stiskněte tlačítko [SET OK].

4 Uložte nastavení.

- Dotkněte se možnosti [Uložit].
- Jakmile se zobrazí zpráva, dotkněte se možnosti [Ano].

5 Pokračujte v registraci informací pro identifikaci tváře.

- Chcete-li zaregistrovat až 4 další informace pro identifikaci tváře (výrazná nebo úhly pohledu), opakujte krok 2.
- Registrované tváře se identifikují mnohem snáze, přidáte-li nejrůznější informace pro identifikaci tváře. K pohledu zepředu přidejte pohled lehce z profilu, pořídte snímek usmívající se tváře a fotografujte v interiéru i exteriéru.



- Při postupu dle kroku 2 se nespustí blesk.
- Nezaregistrujete-li v kroku 3 narozeniny, ikony novorozenců a dětí (👶👦) se v režimu [AUTO] nezobrazí.



- Zaregistrované informace o tváři lze přepsat a pokud nebyly v kroku 5 zaplněny všechny volné sloty pro uložení informací o tváři, lze přidat další (👤43).

Fotografování

Pokud předem zaregistrujete osobu, fotoaparát při fotografování upřednostní tuto osobu jako hlavní objekt a optimalizuje zaostření, nastavení expozice a barevné podání pro tuto osobu.



- Pokud namíříte fotoaparát na osoby, zobrazí se v případě rozpoznání jména až 3 zaregistrovaných osob.
- Exponujte.
- Zobrazená jména se zaznamenají ve statických snímcích. Jména rozpoznávaných osob (maximálně 5) se zaznamenají i v případech, že se nezobrazí.



- Osoby, které nejsou zaregistrovány, může fotoaparát omylem detekovat jako registrované osoby, mají-li takové osoby podobné rysy tváře.



- Zaregistrované osoby nemusí fotoaparát správně detekovat, liší-li se zachycený snímek či scéna výrazně od zaregistrovaných informací o tváři.
- Nedojde-li k detekci zaregistrované tváře nebo neprobíhá-li detekce bez potíží, přepište registrované informace novými informacemi o tváři. Zaregistrujete-li informace o tváři přímo před samotným fotografováním, zaregistrované tváře se detekují snáze.
- Dojde-li během dalšího fotografování k nesprávné identifikaci a záměně s jinou osobou, můžete v příslušném snímku během přehrávání upravit či vymazat zaznamenané jméno (👤110).
- Protože se tváře batolat a dětí během růstu rychle mění, měli byste pravidelně aktualizovat informace o jejich tváři (👤43).
- I když vymažete označovací pole [Info k fotog.] v poloze „Přizpůsobení zobrazených informací“ (👤98), jména osob se nezobrazí, ale budou zaznamenána do snímků.
- Pokud nechcete zaznamenávat jména osob do snímků, vyberte položku [Nastavení identifikace tváří] na kartě [📷2], vyberte položku [Identif. tváře] a potom vyberte možnost [Vyp].
- Na obrazovce přehrávání můžete ověřit jména zaznamenaná ve snímcích (v režimu zobrazení stručných informací) (👤105).
- Jména zaznamenaná během sekvenčního fotografování (👤42) budou nadále zaznamenávána ve stejné pozici jako v prvním snímku, i když se objekty pohybují.

Před použitím

Základní příručka

Pokročilá příručka

Základy práce s fotoaparátem

Režim Auto / Režim Hybridní Auto

Další režimy fotografování

Režim P

Režimy Tv, Av, M a C

Režim přehrávání

Bezdrátové funkce

Nabídka nastavení

Příslušenství

Dodatek

Rejstřík



Kontrola a úprava zaregistrovaných informací

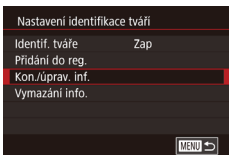

1 Zobrazte obrazovku [Kon./úprav. inf.].

- Podle pokynů v kroku 1 v části „Registrace informací pro funkci Identifikace tváře“ (📖43) vyberte možnost [Kon./úprav. inf.].

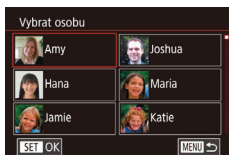

2 Vyberte osobu, jejíž údaje si přejete zkontrolovat nebo upravit.

- Dotkněte se snímku osoby, jejíž údaje si přejete zkontrolovat nebo upravit.

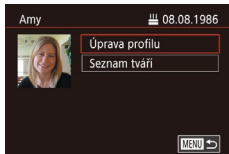

3 Podle potřeby zkontrolujte nebo upravte informace.

- Chcete-li zkontrolovat jméno nebo datum narození, dotkněte se položky [Úprava profilu]. Na zobrazené obrazovce můžete upravovat jména nebo data narození postupem popsáním v kroku 3 v části „Registrace informací pro funkci Identifikace tváře“ (📖43).
- Chcete-li zkontrolovat informace o tváři, dotkněte se položky [Seznam tváří]. Chcete-li vymazat informaci o tváři, dotkněte se možnosti [Smazat] na zobrazené obrazovce a potom se dotkněte informace o tváři, kterou chcete vymazat. Po zobrazení zprávy [Smazat?] se dotkněte možnosti [OK].



- Změna jména v části [Úprava profilu] zabrání tomu, aby se ve snímcích, které jste zachytili před změnou jména osoby, zobrazovalo její předchozí jméno.

Přepsání a přidání informací o tváři

Stávající informace o tváři lze přepsat novými informacemi o tváři. Informace o tváři byste měli pravidelně aktualizovat, a to zejména v případě novorozenců a dětí, jejichž tváře se s růstem rychle mění. Informace o tváři můžete přidat v případě, že jste ještě nezaplňli všech 5 pozic s informacemi o tváři.

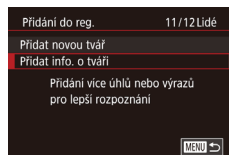

1 Zobrazte obrazovku [Přidat info. o tváři].

- Podle pokynů v kroku 1 v části „Registrace informací pro funkci Identifikace tváře“ (📖43) vyberte možnost [Přidat info. o tváři].



2 Vyberte osobu, jejíž informace o tváři chcete přepsat.

- Dotkněte se jména osoby, jejíž informace o tváři chcete přepsat.
- Je-li již zaregistrovaných pět položek informace o tváři, zobrazí se zpráva. Dotkněte se možnosti [OK].
- Je-li zaregistrováno méně než pět položek informace o tváři, přejděte ke kroku 4 pro přidání informací o tváři.

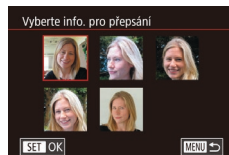

3 Vyberte informace o tváři, které chcete přepsat.

- Dotkněte se informace o tváři, kterou chcete přepsat.

Před použitím

Základní příručka

Pokročilá příručka

Základy práce s fotoaparátem

Režim Auto / Režim Hybridní Auto

Další režimy fotografování

Režim P

Režimy Tv, Av, M a C

Režim přehrávání

Bezdrátové funkce

Nabídka nastavení

Příslušenství

Dodatek

Rejstřík



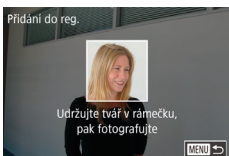

4 Zaregistrujte informace pro identifikaci tváře.

- Postupem uvedeným v kroku 2 v části „Registrace informací pro funkci Identifikace tváře“ (📖43) pořídte snímek a zaregistrujte nové informace o tváři.
- Registrované tváře se identifikují mnohem snáze, přidáte-li nejrůznější informace pro identifikaci tváře. K pohledu zepředu přidejte pohled lehce z profilu, pořídte snímek usmívající se tváře a fotografujte v interiéru i exteriéru.



- Je-li všech 5 polí s informacemi o tváři obsazeno, nelze přidat další informace o tváři. Postupem dle výše uvedených kroků přepište informace o tváři.
- Pokud je otevřený alespoň jeden slot, můžete pomoci výše uvedených kroků zaregistrovat nové informace o tváři, nemůžete však přepsat žádné informace o tváři. Namísto přepsání informací o tváři nejprve vymažte nežádoucí stávající informace (📖45) a poté podle potřeby zaregistrujte nové informace o tváři (📖43).

Vymazání registrovaných informací

Informace zaregistrované pro identifikaci tváře (informace o tvářích, jména a data narození) lze vymazat. Jména zaznamenaná v dřívě pořízených snímcích však nejsou vymazána.

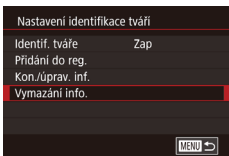

1 Zobrazte obrazovku [Vymazání info.].

- Postupem uvedeným v kroku 1 v části „Registrace informací pro funkci Identifikace tváře“ (📖43) vyberte možnost [Vymazání info.].

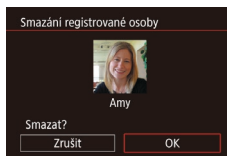

2 Vyberte osobu, jejíž údaje si přejete vymazat.

- Dotkněte se jména osoby, které chcete vymazat.
- Po zobrazení zprávy [Smazat?] se dotkněte možnosti [OK].



- Pokud vymažete informace o zaregistrované osobě, nebudete moci zobrazit jméno osoby (📖106), přepsat informace (📖110) ani vyhledávat snímky obsahující tyto informace (📖107).



- Můžete rovněž vymazat jména osob v informacích o snímku (📖111).

Před použitím

Základní příručka

Pokročilá příručka

Základy práce s fotoaparátem

Režim Auto / Režim Hybridní Auto

Další režimy fotografování

Režim P

Režimy Tv, Av, M a C

Režim přehrávání

Bezdrátové funkce

Nabídka nastavení

Příslušenství

Dodatek

Rejstřík



Funkce pro uživatelské nastavení snímků

Změna poměru stran

► **Statické snímky** ► **Filmy**

Fotoaparát umožňuje následovně měnit poměr stran (poměr šířky k výšce) obrazu snímků.

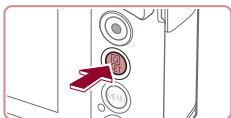

- Stisknete tlačítko [Q], vyberte v nabídce položku [3:2] a vyberte požadovanou možnost (28).
- Po dokončení nastavení se aktualizuje poměr stran obrazu na obrazovce.
- Chcete-li se vrátit k původnímu nastavení, opakujte postup, ale vyberte možnost [3:2].



16:9	Používá se pro zobrazení snímků na širokoúhlých televizorech HDTV a obdobných zobrazovačích.
3:2	Nativní poměr stran obrazovky fotoaparátu. Stejný poměr stran jako u 35mm filmu, používá se pro tisk snímků ve formátu 130 × 180 mm a pro tisk snímků v pohlednicovém formátu.
4:3	Používá se pro zobrazení snímků na standardních televizorech a obdobných zobrazovačích. Rovněž se používá pro tisk snímků ve formátu 90 × 130 mm a formátech řady A.
1:1	Čtvercový obraz.



- Není k dispozici v režimu [S8].
- Toto nastavení také můžete nakonfigurovat výběrem možnosti MENU (29) > karta [1] > [Poměr stran stat. obrazu].

Změna kvality snímku

► **Statické snímky** ► **Filmy**

Vyberte z 7 kombinací velikosti (počtu pixelů) a komprese (kvalita snímku). Rovněž určete, jestli chcete fotografovat ve formátu RAW (48). Informace o tom, kolik snímků jakého typu lze uložit na paměťovou kartu, viz „Záznam“ (212).



- Stisknete tlačítko [Q], vyberte v nabídce položku [L] a vyberte požadovanou možnost (28).
- Zobrazí se nastavená možnost.
- Chcete-li se vrátit k původnímu nastavení, opakujte postup, ale vyberte možnost [L].



- Ikony [L] a [S] indikují různé úrovně kvality snímku v závislosti na rozsahu komprese. Při stejné velikosti (počtu pixelů) nabízí možnost [L] vyšší kvalitu snímku. Přestože mají snímky [S] o něco nižší kvalitu, lze jich umístit na paměťovou kartu větší množství. Mějte na paměti, že snímky o velikosti [S2] mají kvalitu [L].
- Není k dispozici v režimu [S8].
- Toto nastavení také můžete nakonfigurovat výběrem možnosti MENU (29) > karta [1] > [Kval. snímku].

Při rozhodování o počtu pixelů na základě velikosti tisku použijte pro snímky s poměrem stran 3:2 jako vodítko následující tabulku.

L	A2 (420 × 594 mm)
M	A3 (297 × 420 mm)
S1	A4 (210 × 297 mm)
S2	90 × 130 mm, 130 × 180 mm, pohlednice

Před použitím

Základní příručka

Pokročilá příručka

Základy práce s fotoaparátem

Režim Auto /
Režim Hybridní Auto

Další režimy fotografování

Režim P

Režimy Tv, Av, M a C

Režim přehrávání

Bezdrátové funkce

Nabídka nastavení

Příslušenství

Dodatek

Rejstřík



Fotografování ve formátu RAW

Fotoaparát je schopen pořizovat snímky ve formátech JPEG a RAW.

Snímky JPEG	Snímky jsou zpracovány ve fotoaparátu pro získání optimální kvality a zkomprimovány pro zmenšení velikosti obrazového souboru. Tato komprese dat je však nevratná a snímky nelze zcela obnovit do původního nezpracovaného stavu. Zpracování snímků může rovněž způsobovat určité ztráty kvality.
Snímky RAW	„Raw“ jsou hrubá (nezpracovaná) obrazová data, která jsou zaznamenána beze ztrát kvality snímku v důsledku zpracování dat ve fotoaparátu. Obrazová data v tomto stavu nelze přímo použít pro prohlížení na počítači nebo tisk. Nejprve je musíte zpracovat v tomto fotoaparátu (124) nebo snímky pomocí aplikace Digital Photo Professional (175) převést na běžné soubory JPEG nebo TIFF. Snímky lze zpracovávat s minimálními ztrátami kvality obrazu.



- Stiskněte tlačítko [INFO] a v nabídce vyberte položku [RAW] (28).
- Chcete-li fotografovat pouze ve formátu RAW, vyberte možnost [RAW].
- Chcete-li fotografovat současně ve formátech JPEG a RAW, vyberte kvalitu snímku JPEG a potom stiskněte tlačítko [INFO]. Vedle položky [RAW] se zobrazí značka [✓]. Pro zrušení tohoto nastavení postupujte podle stejných kroků a odeberte značku [✓] vedle položky [RAW].



- Pro přenos snímků ve formátu RAW (resp. snímků zaznamenaných společně ve formátech RAW a JPEG) vždy použijte určený software (175).
- Digitální zoom (39) není k dispozici při fotografování ve formátu RAW.



- Podrobnosti ke vztahu mezi počtem záznamových pixelů a počtům snímků, které lze uložit na paměťovou kartu, viz „Záznam“ (212).
- Soubory JPEG jsou označeny příponou .JPG, soubory RAW jsou označeny příponou .CR2.

Použití nabídky

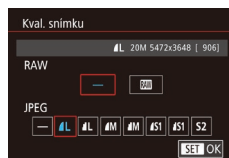

- Stiskněte tlačítko [MENU], vyberte položku [Kval. snímku] na kartě [1] a potom stiskněte tlačítko [INFO] (29).
- Chcete-li současně fotografovat ve formátu RAW, vyberte možnost [RAW] v položce [RAW]. Mějte na paměti, že v případě výběru možnosti [-] jsou pořízeny pouze snímky JPEG.
- V položce [JPEG] vyberte počet pixelů a kompresní poměr. Mějte na paměti, že v případě výběru možnosti [-] jsou pořízeny pouze snímky RAW.
- Po dokončení se stisknutím tlačítka [INFO] vraťte na obrazovku nabídky.



- Položky [RAW] a [JPEG] nelze současně nastavit na možnost [-].

Před použitím

Základní příručka

Pokročilá příručka

Základy práce s fotoaparátem

Režim Auto / Režim Hybridní Auto

Další režimy fotografování

Režim P

Režimy Tv, Av, M a C

Režim přehrávání

Bezdrátové funkce

Nabídka nastavení

Příslušenství

Dodatek

Rejstřík



Změna kvality filmů

► Statické snímky ► Filmy

Tato položka slouží k nastavení kvality filmů (velikosti snímku a rychlosti snímání). Rychlost snímání určuje, kolik snímků se zaznamená za jednu sekundu, což je určeno automaticky na základě nastavení NTSC nebo PAL (163). Informace o celkové době záznamu filmů, které se vejdou na paměťovou kartu, pro jednotlivá nastavení kvality snímku, viz „Záznam“ (212).

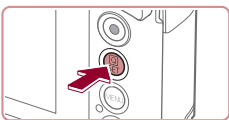

- Stiskněte tlačítko [🎞️], vyberte položku nabídky pro nastavení kvality filmu a vyberte požadovanou možnost (28).
- Zobrazí se nastavená možnost.



Video NTSC

Kvalita snímku	Počet záznamových pixelů	Rychlost snímání	Podrobnosti
📹 50.00P*	1920 × 1080	59,94 sním./s	Záznam filmů s rozlišením Full HD.
📹 29.97P	1920 × 1080	29,97 sním./s	📹 59.94P umožňuje pořizovat filmy s plynulejším pohybem.
📹 23.98P	1920 × 1080	23,98 sním./s	
📹 HD 29.97P	1280 × 720	29,97 sním./s	Záznam filmů s rozlišením HD.
📹 VGA 29.97P	640 × 480	29,97 sním./s	Záznam filmů se standardním rozlišením.

* K dispozici v režimu [📹] nebo [📹].

Video PAL

Kvalita snímku	Počet záznamových pixelů	Rychlost snímání	Podrobnosti
📹 50.00P*	1920 × 1080	50,00 sním./s	Záznam filmů s rozlišením Full HD.
📹 25.00P	1920 × 1080	25,00 sním./s	
📹 HD 25.00P	1280 × 720	25,00 sním./s	Záznam filmů s rozlišením HD.
📹 VGA 25.00P	640 × 480	25,00 sním./s	Záznam filmů se standardním rozlišením.

* K dispozici v režimu [📹] nebo [📹].



- Po opakovaném záznamu v režimu [📹 59.94P] nebo [📹 50.00P] může být záznam filmu v kvalitě této úrovně dočasně nedostupný (i v případě stisknutí tlačítka filmu), dokud se fotoaparát neochladí. Chcete-li namísto toho pokračovat v záznamu v režimu [📹 29.97P] nebo [📹 25.00P], dotkněte se po zobrazení zprávy s upozorněním možnosti [Ano]. Jinak vypněte fotoaparát a vyčkejte před obnovením záznamu nějakou dobu, než se ochladí.



- Černé pruhy (zobrazené na levé a pravé straně v režimech [📹 VGA 29.97P] a [📹 VGA 25.00P] a na horní a spodní straně v režimech [📹 59.94P], [📹 29.97P], [📹 23.98P], [📹 HD 29.97P], [📹 HD 50.00P], [📹 25.00P] a [📹 HD 25.00P]) označují oblasti obrazového pole, které se nezaznamenávají.
- Toto nastavení také můžete nakonfigurovat výběrem možnosti MENU (29) > karta [📹 7] > [Velik.film.zázn.].

Před použitím

Základní příručka

Pokročilá příručka

Základy práce s fotoaparátem

Režim Auto / Režim Hybridní Auto

Další režimy fotografování

Režim P

Režimy Tv, Av, M a C

Režim přehrávání

Bezdrátové funkce

Nabídka nastavení

Příslušenství

Dodatek

Rejstřík



Pomocné funkce pro fotografování

Použití elektronické vodováhy

► Statické snímky ► Filmy

Na obrazovce lze zobrazit elektronickou vodováhu jako vodítko pro nastavení vodorovné polohy fotoaparátu.

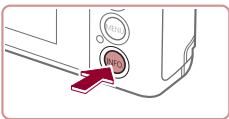

1 Zobrazte elektronickou vodováhu.

- Stisknutím tlačítka **[INFO]** zobrazte elektronickou vodováhu.

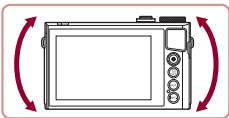

2 Vyrovnajte fotoaparát požadovaným způsobem.

- Fotoaparát vyrovnajte tak, aby se střed elektronické vodováhy zobrazil zeleně.



- Pokud se elektronická vodováha nezobrazí v kroku 1, stiskněte tlačítko **[MENU]** a zkontrolujte nastavení na kartě **[1]** > [Zobrazení informací ke snímku].
- Elektronická vodováha se nezobrazuje při záznamu filmů.
- Máte-li pocit, že fotoaparát dostatečně nepomáhá při nastavení vodorovné polohy, proveďte kalibraci elektronické vodováhy (163).
- Není k dispozici v režimu **[A]**.

Vypnutí automatické vodováhy

► Statické snímky ► Filmy

Automatická vodováha udržuje horizont filmů v rovině. Chcete-li tuto funkci zrušit, vyberte možnost [Zakáz.]



- Stiskněte tlačítko **[MENU]**, vyberte položku **[Auto úroveň]** na kartě **[4]** a potom stiskněte tlačítko **[Z]** (29).
- Vyberte možnost [Zakáz.] (29).



- Jakmile se zahájí záznam, zobrazená oblast se zúží a objekty se zvětší (51).

Před použitím

Základní příručka

Pokročilá příručka

Základy práce s fotoaparátem

Režim Auto / Režim Hybridní Auto

Další režimy fotografování

Režim P

Režimy Tv, Av, M a C

Režim přehrávání

Bezdrátové funkce

Nabídka nastavení

Příslušenství

Dodatek

Rejstřík



Změna nastavení režimu IS

Deaktivace stabilizace obrazu

► Statické snímky ► Filmy

Pokud se fotoaparát nachází ve stabilní poloze (například při použití stativu), je třeba vypnout stabilizaci obrazu nastavením na [Vyp].

1 Otevřete obrazovku nastavení.

- Stisknete tlačítko [MENU], vyberete položku [Nastavení IS] na kartě [4] a potom stisknete tlačítko [4] (29).



2 Proveďte konfiguraci nastavení.

- Dotkněte se položky [Režim IS] a potom vyberte požadovanou možnost (29).

Trvale zap.	Na základě snímacích podmínek je automaticky aplikována optimální stabilizace obrazu (Inteligentní IS) (38).
Vyp	Deaktivuje stabilizaci obrazu.

Záznam filmů s objekty ve stejné velikosti, jako na zobrazení před zahájením snímání

► Statické snímky ► Filmy

Za normálních okolností se po zahájení záznamu filmu změní zobrazené obrazové pole a objekty se zobrazí větší, aby bylo možné provádět vyrovnání obrazu a korekci výraznějšího chvění fotoaparátu.

Chcete-li zaznamenávat filmy s objekty ve stejné velikosti, jako před zahájením snímání, můžete potlačit stabilizaci obrazu a zrušit automatickou vodováhu.

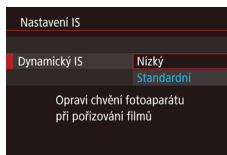

- Nastavte položku [Auto úroveň] na možnost [Zakáz.] způsobem popsaným v části „Vypnutí automatické vodováhy“ (50).
- Podle pokynů v kroku 1 v části „Deaktivace stabilizace obrazu“ (51) zobrazte obrazovku [Nastavení IS].
- Vyberte položku [Dynamický IS] a potom vyberte možnost [Nizký] (29).



- Chcete-li zaznamenat objekty ve stejné velikosti, jako před zahájením snímání, můžete rovněž nastavit položku [Režim IS] na [Vyp].
- Položka [Dynamický IS] není k dispozici při nastavení položky [Režim IS] Na [Vyp] (51).
- Při nastavení kvality filmu [29.97P] (NTSC) nebo [25.00P] (PAL) je k dispozici pouze možnost [Standardní].

Před použitím

Základní příručka

Pokročilá příručka

Základy práce s fotoaparátem

Režim Auto / Režim Hybridní Auto

Další režimy fotografování

Režim P

Režimy Tv, Av, M a C

Režim přehrávání

Bezdrátové funkce

Nabídka nastavení

Příslušenství

Dodatek

Rejstřík



Uživatelské přizpůsobení činnosti fotoaparátu

Funkce pro fotografování na kartě [📷] obrazovky nabídky lze následujícím způsobem přizpůsobovat vlastním požadavkům. Pokyny k funkcím nabídky viz „Použití obrazovky nabídky“ (📖29).

Zamezení spuštění pomocného světla AF

▶ Statické snímky ▶ Filmy

Světlo, které se za normálních okolností rozsvítí při namáčknutí tlačítka spouště do poloviny v podmínkách nízké hladiny osvětlení jako pomůcka pro správné zaostření, lze deaktivovat.

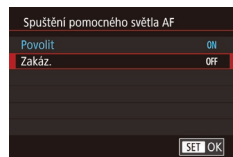

- Stiskněte tlačítko [MENU], na kartě [📷3] vyberte položku [Spuštění pomocného světla AF] a vyberte možnost [Zakáz.].
- Chcete-li se vrátit na původní nastavení, opakujte postup, ale vyberte možnost [Povolit].

Zamezení rozsvícení světla redukce červených očí

▶ Statické snímky ▶ Filmy

Světlo redukce červených očí, které redukuje projevy efektu červených očí u snímků pořízených s bleskem za nízké hladiny osvětlení, lze deaktivovat.

1 Zobrazte obrazovku [Nastavení blesku].

- Stiskněte tlačítko [MENU], vyberte položku [Nastavení blesku] na kartě [📷5] a potom stiskněte tlačítko [📷].



2 Proveďte konfiguraci nastavení.

- Vyberte položku [Kor. lampa] a potom vyberte možnost [Vyp].
- Chcete-li se vrátit k původnímu nastavení, opakujte postup, ale vyberte možnost [Zap].

Změna způsobu zobrazení snímku po jeho pořízení

▶ Statické snímky ▶ Filmy

Můžete změnit dobu zobrazení snímků po expozici.

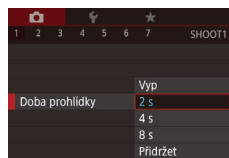

- Stiskněte tlačítko [MENU], na kartě [📷1] vyberte položku [Doba prohlídky] a zvolte požadovanou možnost.
- Chcete-li se vrátit k původnímu nastavení, opakujte postup, ale vyberte možnost [2 s].

2 s,	Snímky se zobrazují po zvolenou dobu. I ve chvíli, kdy je na obrazovce zobrazen snímek, můžete fotografovat opětovným namáčknutím tlačítka spouště do poloviny.
4 s,	
8 s	
Přidržet	Snímky se zobrazují trvale až do namáčknutí tlačítka spouště do poloviny.
Vyp	Pořízené snímky se nezobrazují.



- Stisknutím tlačítka [INFO] během zobrazení snímku po expozici lze přepínat zobrazené informace.

Před použitím

Základní příručka

Pokročilá příručka

Základy práce s fotoaparátem

Režim Auto / Režim Hybridní Auto

Další režimy fotografování

Režim P

Režimy Tv, Av, M a C

Režim přehrávání

Bezdrátové funkce

Nabídka nastavení

Příslušenství

Dodatek

Rejstřík



Další režimy fotografování

Efektivní fotografování různých scén a pořizování snímků vylepšených pomocí jedinečných obrazových efektů a speciálních funkcí

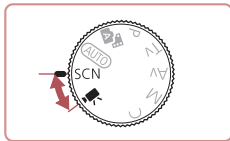

Specifické scény

Tento režim umožňuje volbu motivového programu odpovídajícího fotografované scéně a fotoaparát automaticky zkonfiguruje nastavení pro dosažení optimálních výsledných snímků.

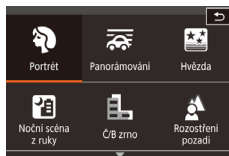
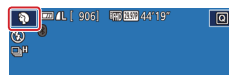

1 Přejděte do režimu [SCN].

- Nastavte volič režimů do polohy [SCN].

2 Vyberte režim fotografování.

- Dotkněte se ikony [SCN] a dotykem ikon [▲][▼] nebo přetažením nahoru či dolů po obrazovce vyberte režim snímání.
- Chcete-li potvrdit provedenou volbu, dotkněte se položky [OK].

3 Exponujte.

👤 Fotografování portrétů (Portrét)

▶ Statické snímky ▶ Filmy

- Slouží k fotografování osob se změkčujícím efektem.

Před použitím

Základní příručka

Pokročilá příručka

Základy práce s fotoaparátem

Režim Auto / Režim Hybridní Auto

Další režimy fotografování

Režim P

Režimy Tv, Av, M a C

Režim přehrávání

Bezdrátové funkce

Nabídka nastavení

Příslušenství

Dodatek

Rejstřík





Fotografování večerních scén bez použití stativu (Noční scéna z ruky)

► **Statické snímky** ► **Filmy**

- Režim pořizuje překrásné snímky večerních scén a portréty na večerním pozadí bez nutnosti naprosto stabilního držení fotoaparátu nebo použití stativu.
- Kombinací několika sekvenčně pořízených snímků je vytvořen jediný snímek se sníženou patrností projevů chvění fotoaparátu a šumu.









Fotografování ohňostrojů (Ohňostroj)





► **Statické snímky** ► **Filmy**

- Umožňuje pořizovat živé snímky ohňostrojů.



- Objekty se v režimu  jeví v porovnání s ostatními režimy větší.
- V režimu  se snímky mohou jevit jako zmité, protože dochází ke zvýšení citlivosti ISO (74) v souladu s podmínkami snímání.
- Protože fotoaparát v režimu  fotografuje sekvenčně, držte jej během fotografování stabilně.
- Při použití režimu  mohou určité snímávací podmínky nebo nadměrné rozmazání pohybu znemožnit dosažení očekávaných výsledků.
- Při použití režimu  upevněte fotoaparát na stativ nebo učinite jiné opatření pro zajištění jeho stability. Při fotografování ze stativu nebo použití jiného opatření pro zajištění přístroje je třeba nastavit v položce [Režim IS] možnost [Vyp] (51).



- Při použití stativu pro fotografování nočních scén poskytnete lepší výsledky režim [AUTO] namísto režimu  (33).
- Rovněž můžete vybrat režim snímání zobrazením nabídky MENU (29) > karta 1 > [Režim nahrávání].
- Namáčknete-li tlačítko spouště do poloviny v režimu , nastaví se optimální zaostření, i když se nezobrazují žádné snímky.

Před použitím

Základní příručka

Pokročilá příručka

Základy práce s fotoaparátem

Režim Auto / Režim Hybridní Auto

Další režimy fotografování

Režim P

Režimy Tv, Av, M a C

Režim přehrávání

Bezdrátové funkce

Nabídka nastavení

Příslušenství

Dodatek

Rejstřík



Aplikace speciálních efektů

Tento režim umožňuje přidávat k pořizovaným snímkům různé efekty.

Vytvoření pocitu rychlosti pomocí rozmazaného pozadí (Panorámování)

► **Statické snímky** ► **Filmy**

Pomocí panorámování můžete rozmazat pozadí pro vytvoření pocitu rychlosti.

Fotoaparát provede detekci a korekci rozmazání objektu, který tak zůstane relativně ostrý.

1 Vyberte položku [RE].

- Postupujte podle kroků 1 – 2 v části „Specifické scény“ (📖 53) a vyberte [RE].



2 Zahajte záznam.

- Před záznamem namáčkněte tlačítko spouště do poloviny při současném pohybu fotoaparátem tak, aby následoval objekt.
- Udržujte pohybující se objekt ve středu obrazovky a stiskněte tlačítko spouště až na doraz.
- I po stisknutí tlačítka spouště až na doraz pokračujte ve sledování objektu pohybem fotoaparátu.



- Zkuste nejprve pořídit zkušební snímky, abyste se ujistili, že dosáhnete požadovaných výsledků.



- Chcete-li upravit úroveň efektu, otočte kroužkem [RE].
- Pro nejlepší výsledky držte fotoaparát pevně oběma rukama s lokty u těla a sledujte objekt otáčením celého těla.
- Tato funkce je účinnější pro objekty, které se pohybují vodorovně, např. automobily nebo vlaky.

Pořizování snímků vysoce kontrastních scén (Velký dynamický rozsah)

► **Statické snímky** ► **Filmy**

Fotoaparát pořídí při každém stisknutí spouště tři po sobě jdoucí snímky s různým nastavením jasu a poté vybere a sloučí oblasti s nejlepším jasnem do jediného snímku. Tato metoda umožňuje potlačit ztrátu kresby ve světlech a stínech snímků, ke které běžně dochází u vysoce kontrastních scén.

1 Vyberte položku [HDR].

- Postupujte podle kroků 1 – 2 v části „Specifické scény“ (📖 53) a vyberte [HDR].

2 Exponujte.

- Během fotografování držte fotoaparát stabilně. Po stisknutí tlačítka spouště až na doraz pořídí fotoaparát tři snímky a následně je zkombinuje.



- Nadměrné rozmazání pohybu nebo určité snímací podmínky mohou znemožnit dosažení očekávaných výsledků.

Před použitím

Základní příručka

Pokročilá příručka

Základy práce s fotoaparátem

Režim Auto / Režim Hybridní Auto

Další režimy fotografování

Režim P

Režimy Tv, Av, M a C

Režim přehrávání

Bezdrátové funkce

Nabídka nastavení

Příslušenství

Dodatek

Rejstřík





- Jestliže je fotografování rušeno nadměrným chvěním fotoaparátu, umístěte fotoaparát na stativ nebo fotoaparát stabilizujte jinak. Při fotografování ze stativu nebo použití jiného opatření pro zajištění přístroje je třeba nastavit v poloze [Režim IS] možnost [Vyp] (51).
- Jakýkoliv pohyb objektu vede ve výsledku k rozmazaným snímkům.
- Další snímky lze pořídit až po určité prodlevě, protože fotoaparát zpracovává a kombinuje aktuálně pořízené snímky.
- Při namáčknutí tlačítka spouště do poloviny v podmínkách s extrémně vysokou hladinou osvětlení se může zobrazit ikona [ND], která znamená, že fotoaparát automaticky upraví jas snímku pro dosažení optimální hodnoty.

Přidávání uměleckých efektů



- Postupujte podle kroků 1 – 2 v části „Specifické scény“ (53) a vyberte [HDR].
- Otočením kroužku (E) vyberte efekt.
- Zobrazí se náhled vzhledu snímku s aplikovaným efektem.

Přirozené	Snímky mají přirozený a organický vzhled.
Standardní	Snímky se podobají malbám a mají potlačený kontrast.
Živé	Snímky se podobají živým ilustracím.
Výrazné	Snímky se podobají olejomalbám s výraznými okraji.
Reliéfní	Snímky se podobají starým fotografiím, mají výrazné okraje a temnou atmosféru.

Fotografování s efektem objektivu rybí oko (Efekt objektivu rybí oko)

► Statické snímky ► Filmy

Tento režim pořizuje snímky se zkreslujícím efektem objektivu rybí oko.



1 Vyberte položku [E].

- Postupujte podle kroků 1 – 2 v části „Specifické scény“ (53) a vyberte [E].

2 Vyberte úroveň efektu.

- Otočením kroužku (E) vyberte požadovanou úroveň efektu.
- Zobrazí se náhled vzhledu snímku s aplikovaným efektem.

3 Exponujte.



- Zkuste nejprve pořídit zkušební snímky, abyste se ujistili, že dosáhnete požadovaných výsledků.

Před použitím

Základní příručka

Pokročilá příručka

Základy práce s fotoaparátem

Režim Auto / Režim Hybridní Auto

Další režimy fotografování

Režim P

Režimy Tv, Av, M a C

Režim přehrávání

Bezdrátové funkce

Nabídka nastavení

Příslušenství

Dodatek

Rejstřík



■ Snímky podobající se olejomalbám (Efekt Olejová malba)

► Statické snímky ► Filmy

Tento režim propůjčuje objektům výraznější vzhled ve stylu olejomalby.

1 Vyberte položku [📷].

- Postupujte podle kroků 1 – 2 v části „Specifické scény“ (📖53) a vyberte [📷].



2 Vyberte úroveň efektu.

- Otočením kroužku [🔍] vyberte požadovanou úroveň efektu.
- Zobrazí se náhled vzhledu snímku s aplikovaným efektem.

3 Exponujte.

■ Snímky podobající se akvarelovým barvám (Efekt Akvarel)

► Statické snímky ► Filmy

Tento režim změkčuje barvy, aby fotografie připomínaly akvarelové malby.

1 Vyberte položku [📷].

- Postupujte podle kroků 1 – 2 v části „Specifické scény“ (📖53) a vyberte [📷].



2 Vyberte úroveň efektu.

- Otočením kroužku [🔍] vyberte požadovanou úroveň efektu.
- Zobrazí se náhled vzhledu snímku s aplikovaným efektem.

3 Exponujte.

■ Pořizování snímků se vzhledem zmenšených modelů (Efekt miniatury)

► Statické snímky ► Filmy

Tento režim vytváří efekt miniaturních modelů rozmazáním oblastí snímku nad a pod vybranou oblastí.

Výběrem rychlosti přehrávání před zaznamenáním filmu lze takto vytvářet filmy se vzhledem scén miniaturních modelů. Lidé a objekty ve scéně se při přehrávání pohybují velkou rychlostí. Není zaznamenáván zvuk.

1 Vyberte položku [📷].

- Postupujte podle kroků 1 – 2 v části „Specifické scény“ (📖53) a vyberte [📷].
- Na obrazovce se zobrazí bílý rámeček označující část obrazového pole, která nebude rozmazána.



2 Zvolte oblast, kterou chcete zachovat ostrou.

- Stiskněte tlačítko [INFO].
- Posunutím páčky zoomu upravte velikost rámečku a dotykem na obrazovce nebo přetažením bílého rámečku směrem nahoru nebo dolů upravte jeho pozici.



3 U filmů vyberte rychlost přehrávání filmu.

- Na obrazovce v kroku 2 vyberte otočením kroužku [🔍] rychlost.

4 Vraťte se na obrazovku fotografování a exponujte.

- Stisknutím tlačítka [INFO] se vraťte na obrazovku fotografování a potom exponujte.

Před použitím

Základní příručka

Pokročilá příručka

Základy práce s fotoaparátem

Režim Auto / Režim Hybridní Auto

Další režimy fotografování

Režim P

Režimy Tv, Av, M a C

Režim přehrávání

Bezdrátové funkce

Nabídka nastavení

Příslušenství

Dodatek

Rejstřík



Rychlosti přehrávání a odhadované doby přehrávání (pro jednonominutové klipy)

Rychlost	Doba přehrávání
5x	Cca 12 s
10x	Cca 6 s
20x	Cca 3 s

Filmy se přehrávají rychlostí 30 sním./s.



- Při pořizování filmů není zoom k dispozici. Před zahájením záznamu nezapomeňte zoom nastavit.
- Zkuste nejprve pořídit zkušební snímky, abyste se ujistili, že dosáhnete požadovaných výsledků.



- Chcete-li přepnout orientaci rámečku na vertikální, stiskněte v kroku 2 tlačítko [9]. Chcete-li rámeček přesunout, dotkněte se obrazovky. Chcete-li vrátit rámeček do horizontální polohy, stiskněte znovu tlačítko [9].
- Při držení fotoaparátu na výšku se změní orientace rámečku.
- Kvalita filmu je nastavena na [EVA] při použití poměru stran [4:3] a na [EHD] při použití poměru stran [16:9] (47). Tato nastavení kvality nelze změnit.

Fotografování s efektem levného fotoaparátu (Efekt Levný fotoaparát)

► Statické snímky ► Filmy

Tento efekt vytváří za pomoci vinětače (tmavé a rozmazané okraje snímků) a změny celkového barevného podání snímky připomínající snímky z levných fotoaparátů.

1 Vyberte položku [O].

- Postupujte podle kroků 1 – 2 v části „Specifické scény“ (53) a vyberte [O].



2 Vyberte barevný tón.

- Otočením kroužku [E] vyberte požadovaný barevný tón.
- Zobrazí se náhled vzhledu snímku s aplikovaným efektem.

3 Exponujte.

Standardní	Snímky připomínající snímky z levného fotoaparátu.
Teplý	Snímky s teplejším barevným tónem než snímky v režimu [Standardní].
Studený	Snímky se studenějším barevným tónem než snímky v režimu [Standardní].



- Zkuste nejprve pořídit zkušební snímky, abyste se ujistili, že dosáhnete požadovaných výsledků.

Před použitím

Základní příručka

Pokročilá příručka

Základy práce s fotoaparátem

Režim Auto /
Režim Hybridní Auto

Další režimy fotografování

Režim P

Režimy Tv, Av, M a C

Režim přehrávání

Bezdrátové funkce

Nabídka nastavení

Příslušenství

Dodatek

Rejstřík



Zvýraznění objektů na pozadí (Rozostření pozadí)

► Statické snímky ► Filmy

Objekty lze zachytit tak, aby jasně vystupovaly na pozadí. Dva po sobě jdoucí snímky jsou zaznamenány s nastavením optimalizovaným pro rozostření pozadí. Pozadí je rozostřeno prostřednictvím efektů objektivu a zpracování obrazu na základě objektu a scény.

1 Vyberte položku [👤].

- Postupujte podle kroků 1 – 2 v části „Specifické scény“ (📖53) a vyberte [👤].



2 Exponujte.

- Během fotografování držte fotoaparát stabilně. Po stisknutí tlačítka spouště až na doraz pořídí fotoaparát dva snímky.
- Blikající ikona [👤] signalizuje, že snímky se nepodařilo zpracovat.



- Nadměrné rozmazání pohybu nebo určité snímání podmínky mohou znemožnit dosažení očekávaných výsledků.



- Chcete-li dosáhnout těch nejlepších výsledků s rozostřením pozadí, pokuste se objekt vyfotografovat zblízka a ujistěte se, že mezi objektem a pozadím je dostatečná vzdálenost.
- Po použití sekvenčního fotografování může dojít k určité prodlevě, než lze pořídít další snímky.
- Chcete-li upravit úroveň efektu, otočte kroužkem [⦿].

Fotografování se změkčujícím efektem

► Statické snímky ► Filmy

Pomocí této funkce můžete pořizovat snímky tak, jako by byl na fotoaparátu nasazen filtr se změkčujícím efektem. Úroveň efektu lze nastavit požadovaným způsobem.

1 Vyberte položku [👤].

- Postupujte podle kroků 1 – 2 v části „Specifické scény“ (📖53) a vyberte [👤].



2 Vyberte úroveň efektu.

- Otočením kroužku [⦿] vyberte požadovanou úroveň efektu.
- Zobrazí se náhled vzhledu snímku s aplikovaným efektem.

3 Exponujte.



- Zkuste nejprve pořídít zkušební snímky, abyste se ujistili, že dosáhnete požadovaných výsledků.

Před použitím

Základní příručka

Pokročilá příručka

Základy práce
s fotoaparátem

Režim Auto /
Režim Hybridní Auto

Další režimy fotografování

Režim P

Režimy Tv, Av, M a C

Režim přehrávání

Bezdrátové funkce

Nabídka nastavení

Příslušenství

Dodatek

Rejstřík



Monochromatické snímky (Č/B zrno)

► Statické snímky ► Filmy

Tento režim umožňuje vytvářet monochromatické snímky s drsným, hrubým vzhledem.

1 Vyberte položku [E].

- Postupujte podle kroků 1 – 2 v části „Specifické scény“ (📖53) a vyberte [E].



2 Vyberte úroveň efektu.

- Otočením kroužku [M] vyberte požadovanou úroveň efektu.
- Zobrazí se náhled vzhledu snímku s aplikovaným efektem.

3 Exponujte.

Speciální režimy pro jiné účely

Fotografování hvězdné oblohy (Hvězda)

Fotografování osob pod hvězdnou oblohou (Hvězdný portrét)

► Statické snímky ► Filmy

Pořizujte nádherné snímky lidí pod hvězdnou oblohou. Po prvním použití blesku při fotografování osoby fotoaparát provede dvě expozice bez blesku. Tři snímky jsou zkombinovány do jednoho a zpracovány tak, aby byly hvězdy výraznější.

Podrobnosti o pracovním rozsahu blesku viz „Blesk“ (📖211).



1 Vyberte položku [E].

- Podle pokynů v krocích 1 – 2 v části „Specifické scény“ (📖53) vyberte položku [E] a potom stiskněte tlačítko [INFO].
- Dotkněte se ikony [E] a potom stiskněte tlačítko [M].
- Zoom se nastaví na nejkratší ohniskovou vzdálenost a toto nastavení nelze změnit.

2 Vysuňte blesk.

- Posuňte přepínač [B].

3 Zajistěte fotoaparát.

- Upevněte fotoaparát na stativ nebo učiňte jiné opatření pro zajištění jeho stability.

Před použitím

Základní příručka

Pokročilá příručka

Základy práce s fotoaparátem

Režim Auto / Režim Hybridní Auto

Další režimy fotografování

Režim P

Režimy Tv, Av, M a C

Režim přehrávání

Bezdrátové funkce

Nabídka nastavení

Příslušenství

Dodatek

Rejstřík



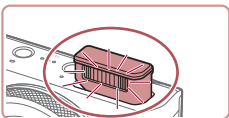

4 Exponujte.

- Stiskněte tlačítko spouště. Při pořízení prvního snímku se odpálí záblesk.
- Nyní je pořízen druhý a třetí snímek bez odpálení záblesku.

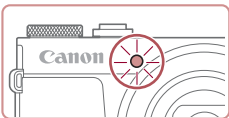

5 Nechte osobu stát bez hnutí, dokud neblikne světlo.

- Fotografovaná osoba by měla stát nepohnutě, dokud lampa po pořízení třetího snímku třikrát neblikne. To může trvat až přibližně 2 sekundy.
- Všechny snímky jsou zkombinovány do jednoho.



- Za určitých snímacích podmínek nemusí mít snímky očekávaný vzhled.
- Pro dosažení kvalitnějších snímků nechte osoby stát mimo světelné zdroje, jaký představuje například pouliční osvětlení, a ujistěte se, že máte vysunutý blesk.
- Další snímky lze pořídít až po určité prodlevě, protože fotoaparát zpracovává aktuálně pořízené snímky.
- Abyste zamezili rozmazání snímků, zajistěte, aby se fotografované osoby v průběhu kroků 4 – 5 nehýbaly.



- Pro snadnější zobrazení zkuste před fotografováním vybrat kartu MENU > [1/2] > [Noční zobrazení] > [Zap] (163).
- Pokud chcete upravit jas objektu, zkuste změnit kompenzaci zábleskové expozice (90).
- Pokud chcete upravit jas pozadí, zkuste změnit kompenzaci expozice (73). Za určitých podmínek fotografování však snímky nemusí vypadat očekávaným způsobem a je třeba zajistit, aby se fotografované osoby v rámci kroků 4 – 5 nehýbaly (tyto kroky mohou trvat až přibližně 15 sekund).
- Chcete-li zachytit více hvězd a získat jasnější světlo hvězd, vyberte možnost MENU (29) > karta [6] > [Nastavení hvězdného portrétu] > [Viditel. hvězd] > [Dominantní]. Za určitých podmínek fotografování však snímky nemusí vypadat očekávaným způsobem a je třeba zajistit, aby se fotografované osoby v rámci kroků 4 – 5 nehýbaly (tyto kroky mohou trvat až přibližně 8 sekund).
- Chcete-li získat jasnější hvězdy, vyberte možnost MENU (29) > karta [6] > [Zvýraz. hvězd] > [Ostré]. Chcete-li zvýraznit jasné hvězdy na hvězdné obloze, nastavte položku [Zvýraz. hvězd] na [Změkčené]. Toto nastavení může produkovat působivé snímky zvětšením jasných hvězd a potlačením slabších hvězd. Chcete-li zakázat zpracování světla hvězd, vyberte možnost [Vyp].



- Režim fotografování můžete také změnit výběrem položky [] v krocích 1 – 2 v části „Specifické scény“ (53), dotykem tlačítka [INFO] pro přechod na obrazovku nastavení, dotykem položky [] a poté opětovným dotykem stejné položky nebo tlačítka [INFO].

Před použitím

Základní příručka

Pokročilá příručka

Základy práce s fotoaparátem

Režim Auto / Režim Hybridní Auto

Další režimy fotografování

Režim P

Režimy Tv, Av, M a C

Režim přehrávání

Bezdrátové funkce

Nabídka nastavení

Příslušenství

Dodatek

Rejstřík



Fotografování nočních scén pod hvězdnou oblohou (Noční obloha s hvězdami)

► **Statické snímky** ► **Filmy**

Zachyťte působivé snímky hvězdné oblohy nad nočními scénami. Na snímku se světlo z hvězd automaticky posílí a hvězdná obloha tak získá krásný vzhled.

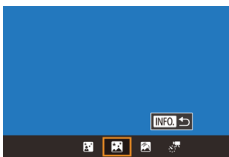

1 Vyberte položku [INFO].

- Podle pokynů v krocích 1 – 2 v části „Specifické scény“ (53) vyberte položku [INFO] a potom stiskněte tlačítko [INFO].
- Dotkněte se ikony [INFO] a potom stiskněte tlačítko [INFO].
- Zoom se nastaví na nejkratší ohniskovou vzdálenost a toto nastavení nelze změnit.

2 Zajistěte fotoaparát.

- Upevněte fotoaparát na stativ nebo učiňte jiné opatření pro zajištění jeho stability.

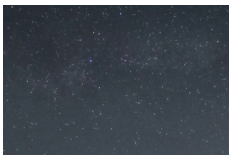

3 Exponujte.



- Další snímky lze pořídit až po určité prodlevě, protože fotoaparát zpracovává aktuálně pořízené snímky.



- Pro snadnější zobrazení zkuste před fotografováním vybrat kartu MENU > [2] > [Noční zobrazení] > [Zap] (163).
- Chcete-li získat jasnější hvězdy, vyberte možnost MENU (29) > karta [6] > [Zvýraz. hvězd] > [Ostré]. Chcete-li zvýraznit jasné hvězdy na hvězdné obloze, nastavte položku [Zvýraz. hvězd] na [Změkčené]. Toto nastavení může produkovat působivé snímky zvětšením jasných hvězd a potlačením slabších hvězd. Chcete-li zakázat zpracování světla hvězd, vyberte možnost [Vyp].
- Zkuste přepnout do režimu ručního zaostřování (82), čímž přesněji specifikujete místo zaostření před expozicí.



- Režim fotografování můžete také změnit výběrem položky [INFO] v krocích 1 – 2 v části „Specifické scény“ (53), dotykem tlačítka [INFO] pro přechod na obrazovku nastavení, dotykem položky [INFO] a poté opětovným dotykem stejné položky nebo tlačítka [INFO].

Fotografování hvězdných stop (Stopy hvězd)

► **Statické snímky** ► **Filmy**

Pruhy vytvořené pohybem hvězd napříč oblohou se zaznamenávají v jediném snímku. Jakmile stanovíte rychlost závěrky a počet snímků, fotoaparát plynule exponuje. Každá fotografická sekvence může trvat až cca dvě hodiny. Před zahájením fotografování zkontrolujte stav baterie.



1 Vyberte položku [INFO].

- Podle pokynů v krocích 1 – 2 v části „Specifické scény“ (53) vyberte položku [INFO] a potom stiskněte tlačítko [INFO].
- Dotkněte se ikony [INFO] a potom stiskněte tlačítko [INFO].
- Zoom se nastaví na nejkratší ohniskovou vzdálenost a toto nastavení nelze změnit.

Před použitím

Základní příručka

Pokročilá příručka

Základy práce
s fotoaparátem

Režim Auto /
Režim Hybridní Auto

Další režimy fotografování

Režim P

Režimy Tv, Av, M a C

Režim přehrávání

Bezdrátové funkce

Nabídka nastavení

Příslušenství

Dodatek

Rejstřík



2 Zadejte trvání fotografické relace.

- Otáčením kroužku (🔘) vyberte trvání expozice.

3 Zajistěte fotoaparát.

- Upevněte fotoaparát na stativ nebo učiňte jiné opatření pro zajištění jeho stability.

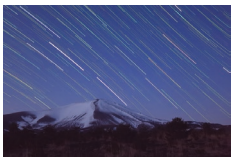

4 Exponujte.

- Stiskněte tlačítko spouště až na doraz. Krátce se zobrazí zpráva [Moment prosím] a poté započne expozice.
- Během fotografování nemanipulujte s fotoaparátem.
- Chcete-li fotografování zrušit, stiskněte opětovně tlačítko spouště až na doraz. Mějte na paměti, že zrušení může trvat až přibližně 30 sekund.



- Dojde-li ve fotoaparátu baterie, fotografování se zastaví a uloží se kompozitní snímek ze snímků pořízených až do okamžiku vybití baterie.
- Další snímky lze pořídit až po určité prodlevě, protože fotoaparát zpracovává aktuálně pořízené snímky.



- Pro snadnější zobrazení zkuste před fotografováním vybrat kartu MENU > [F2] > [Noční zobrazení] > [Zap] (📖163).
- Zkuste přepnout do režimu ručního zaostřování (🔍82), čímž přesněji specifikujete místo zaostření před expozicí.



- Režim fotografování můžete také změnit výběrem položky (📖53) v krocích 1 – 2 v části „Specifické scény“ (🔍53), dotykem tlačítka [INFO] pro přechod na obrazovku nastavení, dotykem položky (📖53) a poté opětovným dotykem stejné položky nebo tlačítka [INFO].

Natáčení filmů pohybu hvězd (Časoběrný film o hvězdách)

▶ Statické snímky ▶ **Filmy**

Zaznamenáním časoběrného filmu kombinujícího snímky pořízené ve zvoleném intervalu můžete vytvářet filmy s rychle se pohybujícími hvězdami. Podle potřeby lze nastavit interval mezi snímky a dobu trvání záznamu.

Mějte na paměti, že každá série časoběrného snímání zabere dlouhou dobu a vyžaduje pořízení mnoha snímků. Předem zkontrolujte nabití baterie a volné místo na paměťové kartě.



1 Vyberte položku [📖53].

- Podle pokynů v krocích 1 – 2 v části „Specifické scény“ (🔍53) vyberte položku (📖53) a potom stiskněte tlačítko [INFO].
- Dotkněte se ikony [📖53] a potom stiskněte tlačítko [📖53].
- Zoom se nastaví na nejkratší ohniskovou vzdálenost a toto nastavení nelze změnit.

2 Proveďte konfiguraci nastavení filmu.

- Dotkněte se položky [📖53].
- Dotkněte se položky a potom vyberte požadovanou možnost.

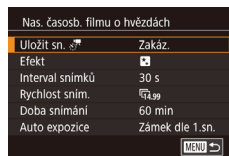

Před použitím

Základní příručka

Pokročilá příručka

Základy práce s fotoaparátem

Režim Auto / Režim Hybridní Auto

Další režimy fotografování

Režim P

Režimy Tv, Av, M a C

Režim přehrávání

Bezdrátové funkce

Nabídka nastavení

Příslušenství

Dodatek

Rejstřík



3 Zajistěte fotoaparát.

- Upevněte fotoaparát na stativ nebo učiňte jiné opatření pro zajištění jeho stability.

4 Zkontrolujte jas.

- Stisknutím tlačítka spouště až na doraz poříďte jeden statický snímek.
- Přepněte fotoaparát do režimu přehrávání (103) a zkontrolujte jas snímku.
- Chcete-li upravit jas, otočte kroužkem (1) na obrazovce fotografování a změňte úroveň expozice. Vyfotografujte další snímek a zkontrolujte opětovně jas.

5 Zahajte záznam.

- Stiskněte tlačítko filmu. Začne natáčení a indikátor na zadní straně fotoaparátu začne blikat.
- Během fotografování nemanipulujte s fotoaparátem.
- Chcete-li fotografování zrušit, stiskněte tlačítko filmu znovu. Mějte na paměti, že zrušení může trvat až přibližně 30 sekund.
- Během fotografování pracuje fotoaparát v režimu Eco (164).

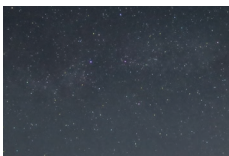

Položka	Možnosti	Podrobnosti
Uložit sn.	Povolit, Zakáz.	Můžete uložit jednotlivé snímky nashromážděné před vytvořením filmu. Mějte na paměti, že když je vybrána volba [Povolit], [Efekt] není k dispozici.
Efekt		Výběr efektů pro film, jako jsou například stopy hvězd.
Interval snímků	15 s, 30 s, 1 min	Výběr intervalu mezi jednotlivými snímky.
Rychlost snímání	4,99, 29,97 (NTSC) 2,50, 3,00 (PAL)	Výběr rychlosti snímání filmu.
Doba snímání	60 min, 90 min, 120 min, Neomezeno	Výběr délky časosběrného záznamu. Chcete-li zaznamenávat až do vybití baterie, vyberte možnost [Neomezeno].
Auto expozice	Zámek dle 1.sn., Pro každ. snímek	Zvolte, zda má být expozice určena prvním snímek nebo pro každý snímek upravena.

Před použitím

Základní příručka

Pokročilá příručka

Základy práce s fotoaparátem

Režim Auto / Režim Hybridní Auto

Další režimy fotografování

Režim P

Režimy Tv, Av, M a C

Režim přehrávání

Bezdrátové funkce

Nabídka nastavení

Příslušenství

Dodatek





Rejstřík



Odhadnuté doby přehrávání podle intervalu mezi snímky a rychlosti snímání (pro jednu hodinu trvajících záznam)

Interval mezi snímky	Rychlost snímání		Doba přehrávání
	NTSC	PAL	
15 s	14.99	12.50	16 s
15 s	29.97	25.00	8 s
30 s	14.99	12.50	8 s
30 s	29.97	25.00	4 s
1 min	14.99	12.50	4 s
1 min	29.97	25.00	2 s





- Další snímky lze pořídit až po určité prodlevě, protože fotoaparát zpracovává aktuálně pořízené snímky.
- Dojde-li ve fotoaparátu baterie nebo na paměťové kartě dojde volné místo, fotografování se zastaví a uloží se film ze snímků pořízených až do okamžiku vybití baterie.
- Interval fotografování [1 min] není k dispozici s těmito efekty: , ,  a .



- Není zaznamenáván zvuk.
- Pro snadnější zobrazení zkuste před fotografováním vybrat kartu MENU > [Y2] > [Noční zobrazení] > [Zap] (163).
- Obrazovku v kroku 2 lze zobrazit rovněž výběrem možnosti MENU (29) > karta [6] > [Nas. časosb. filmu o hvězdách].
- Snímky uložené s možností [Uložit sn.] nastavenou na [Povolit] jsou spravovány jako jediná skupina a během přehrávání se zobrazí pouze první snímek. Snímek, který je součástí skupiny, je označen ikonou [SET] zobrazovanou v levém horním rohu obrazovky. Pokud vymažete snímek, který je součástí skupiny (115), vymažou se všechny snímky této skupiny. Při mazání snímků proto buďte opatrní.
- Snímky patřící do skupiny lze přehrávat jednotlivě (109) a oddělit ze skupiny (109).
- Nastavení ochrany (113) u snímku patřícího do skupiny nastaví ochranu u všech snímků skupiny.
- Seskupené snímky lze prohlížet jednotlivě při přehrávání pomocí funkce Vyhledání snímku (107). V těchto případech se dočasně zruší seskupení snímků.
- Následující akce nejsou k dispozici pro snímky ve skupinách: zvětšení (111), označení jako oblíbených (118), úpravy (120), tisk (177), jednotlivé označování pro tisk (182) nebo přidávání do fotoalb (183). Před provedením těchto akcí zobrazte seskupené snímky jednotlivě (109) nebo nejprve zrušte seskupování (109).
- Zkuste přepnout do režimu ručního zaostřování (82), čímž přesněji specifikujete místo zaostření před expozicí.



- Režim fotografování můžete také změnit výběrem položky  v krocích 1 – 2 v části „Specifické scény“ (53), dotykem tlačítka [INFO] pro přechod na obrazovku nastavení, dotykem položky  a poté opětovným dotykem stejné položky nebo tlačítka [INFO].

Před použitím

Základní příručka

Pokročilá příručka

Základy práce s fotoaparátem

Režim Auto / Režim Hybridní Auto

Další režimy fotografování

Režim P

Režimy Tv, Av, M a C

Režim přehrávání

Bezdrátové funkce

Nabídka nastavení

Příslušenství

Dodatek

Rejstřík



Úprava barev

► Statické snímky ► Filmy

Barvy je možné ručně upravovat v režimu [M].

1 Vyberte režim fotografování.

- Zvolte [M] (60), [M] (62), [M] (62) nebo [M] (63).

2 Vyberte úpravu barvy.

- Stiskněte tlačítko [W] a v nabídce vyberte položku [W] (28).

3 Upravte nastavení.

- Otočením kroužku [W] nastavte úroveň kompenzace pro hodnoty B a A a potom stiskněte tlačítko [W].
- Jakmile dokončíte nastavení, zobrazí se ikona [W].



- B znamená modrou, A znamená žlutou.
- Při úpravě barev v režimu [M] zůstávají barevné tóny pleti stejné.
- Přístup k pokročilému nastavení lze získat stisknutím tlačítka [MENU], když se zobrazuje obrazovka v kroku 2 (78).



- Úroveň korekce můžete vybrat také dotykem nebo přetažením sloupce v kroku 2.

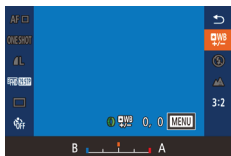

Nastavení zaostření

► Statické snímky ► Filmy

Automaticky nastavuje zaostření tak, aby vyhovovalo obloze s hvězdami.

1 Vyberte režim fotografování.

- Zvolte [M] (62), [M] (62) nebo [M] (63).

2 Zajistěte fotoaparát.

- Upevněte fotoaparát na stativ nebo učiňte jiné opatření pro zajištění jeho stability.

3 Zaměřte v záběru hvězdy, které chcete zachytit.

- Dotkněte se ikony [AF] a potom se dotkněte položky [Zpř. ostr. hvězd].
- Nakloňte fotoaparát tak, aby se hvězdy, které chcete zachytit, nacházely uvnitř zobrazeného rámečku.

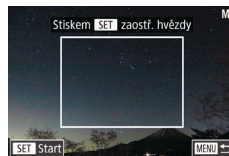

4 Nastavení zaostření.

- Stiskněte tlačítko [W]. Zobrazí se nápis [Úprava zaostření hvězd] a zahájí se nastavování.
- Nastavení může trvat až přibližně 15 sekund. Nepohybuje fotoaparát až do zobrazení nápisu [Úprava dokončena].
- Stiskněte tlačítko [W].

5 Exponujte / Zahajte záznam (62, 63).



- Zaostření nemusí být upraveno za následujících podmínek. V takovém případě opakujte postup od kroku 3.
 - Jasný zdroj světla
 - Letadla nebo jiné svítící objekty na obloze



- Pokud nastavení selže, zaostření se vrátí do původní pozice.

Před použitím

Základní příručka

Pokročilá příručka

Základy práce s fotoaparátem

Režim Auto / Režim Hybridní Auto

Další režimy fotografování

Režim P

Režimy Tv, Av, M a C

Režim přehrávání

Bezdrátové funkce

Nabídka nastavení

Příslušenství

Dodatek

Rejstřík



Záznam různých druhů filmů

Záznam filmů v režimu [M]

▶ Statické snímky ▶ Filmy

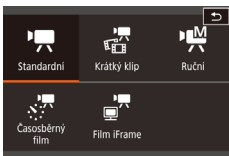

1 Přejděte do režimu [M].

- Nastavte volič režimů do polohy [M].
- Dotkněte se položky [M] a potom vyberte položku [M].
- Chcete-li potvrdit provedenou volbu, dotkněte se položky [OK].
- V horní a spodní části obrazovky se zobrazují černé pruhy a objekt je lehce zvětšený. Černé pruhy označují oblasti obrazového pole, které nebudou zaznamenány.

2 Zkonfigurujte nastavení tak, aby vyhovovalo filmu (📖195).

3 Exponujte / Zahajte záznam.

- Stiskněte tlačítko filmu.
- Chcete-li ukončit záznam filmu, stiskněte znovu tlačítko filmu.



- Rovněž můžete vybrat režim snímání zobrazením nabídky MENU (📖29) > karta [1] > [Režim nahrávání].



- Zaostření lze upravit během záznamu dotykem položky [AF] (pro přepnutí na [MF]) a poté dotykem položky [▲][▼].

Blokování nebo změna jasu snímku před zahájením záznamu

▶ Statické snímky ▶ Filmy

Před zahájením záznamu nebo v jeho průběhu můžete zablokovat expozici nebo ji měnit v krocích po 1/3 EV v rozmezí -3 až +3 EV.



1 Zablokujte expozici.

- Dotykem tlačítka [X] zablokujte expozici.
- Expozici odblokujete opětovným dotykem tlačítka [X].

2 Upravte expozici.

- Otáčením kroužku [EV] upravte za současné kontroly obrazu na obrazovce expozici.

3 Zahajte záznam (📖67).

Před použitím

Základní příručka

Pokročilá příručka

Základy práce s fotoaparátem

Režim Auto / Režim Hybridní Auto

Další režimy fotografování

Režim P

Režimy Tv, Av, M a C

Režim přehrávání

Bezdrátové funkce

Nabídka nastavení

Příslušenství

Dodatek

Rejstřík



Zakázání funkce Automatický delší čas

▶ Statické snímky ▶ Filmy

Pokud jsou pohyby ve filmech příliš trhané, můžete zakázat funkci Automatický delší čas. Za nízké hladiny osvětlení však mohou být filmy tmavé.



- Stiskněte tlačítko [MENU], vyberte položku [Automat. delší čas] na kartě [8] a potom vyberte možnost [A-SLOW OFF] (529).
- Chcete-li se vrátit k původním nastavením, opakujte postup, ale vyberte možnost [A-SLOW ON].

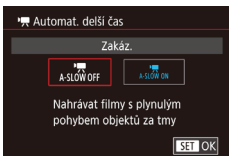

- Funkce Automatický delší čas je k dispozici pouze pro filmy [59.94P] a [50.00P].

Korekce výrazného chvění fotoaparátu

▶ Statické snímky ▶ Filmy

Tato funkce koriguje výrazné chvění fotoaparátu, ke kterému dochází například při záznamu za pohybu. Část zobrazených snímků se změní více než při použití možnosti [Standardní] a objekty se dále zvětší.

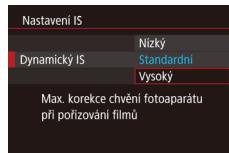

- Postupem uvedeným v krocích v části „Záznam filmů s objekty ve stejné velikosti, jako na zobrazení před zahájením snímání“ (51) vyberte možnost [Vysoký].



- Položka [Dynamický IS] není k dispozici při nastavení položky [Režim IS] na [Vyp].
- Při nastavení kvality filmu [EVA 29.97P] (NTSC) nebo [EVA 25.00P] (PAL) je k dispozici pouze možnost [Standardní].

Nastavení zvuku

▶ Statické snímky ▶ Filmy

Deaktivace větrného filtru

Hluk způsobený silným větrem lze potlačit. Použije-li se však tato možnost při bezvětří, může znít záznam zvuku nepřírozně. V takovém případě můžete větrný filtr deaktivovat.

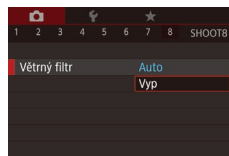

- Stiskněte tlačítko [MENU], vyberte položku [Větrný filtr] na kartě [8] a potom stiskněte tlačítko [8] (29).
- Vyberte možnost [Vyp] (29).

Před použitím

Základní příručka

Pokročilá příručka

Základy práce s fotoaparátem

Režim Auto / Režim Hybridní Auto

Další režimy fotografování

Režim P

Režimy Tv, Av, M a C

Režim přehrávání

Bezdrátové funkce

Nabídka nastavení

Příslušenství

Dodatek

Rejstřík



Použití tlumiče

Nastavte možnost na [Auto], abyste omezili zkeslení zvuku automatickou aktivací a deaktivací tlumiče podle podmínek snímání. Tlumič lze také ručně nastavit na [Zap] nebo [Vyp].

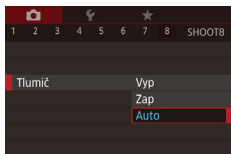

- Stiskněte tlačítko **[MENU]**, vyberte položku [Tlumič] na kartě **[08]** a potom stiskněte tlačítko **[Zap]** (📖29).
- Vyberte požadovanou možnost (📖29).

Záznam krátkých klipů

▶ Statické snímky ▶ Filmy

Aplikuje efekty přehrávání na krátké klipy v délce několika sekund, jako jsou rychlý pohyb, pomalý pohyb nebo opakované přehrávání. Klipy zaznamenané v tomto režimu mohou být zahrnuty do alb Význačné příběhy (📖128).

1 Přejděte do režimu **[📷]**.

- Nastavte volič režimů do polohy **[📷]**.
- Dotkněte se položky **[📷]** a potom vyberte položku **[📷]**.
- Chcete-li potvrdit provedenou volbu, dotkněte se položky **[OK]**.
- Černé pruhy zobrazené v horní a spodní části obrazovky značí místa obrazového pole, která nebudou zaznamenaná.



2 Specifikujte dobu snímání a efekt přehrávání.

- Stiskněte tlačítko **[INFO]**.
- Otáčením kroužku **[🕒]** nastavte dobu snímání (4 – 6 s).
- Po stisknutí tlačítka **[INFO]** nastavte efekt přehrávání (📖69) otáčením kroužku **[🕒]**.

3 Zahajte záznam (📖67).

- Na obrazovce se zobrazí uplynulý čas.

Efekty přehrávání

	Přehrávání rychlého pohybu
	Přehrávání normální rychlosti
	Přehrávání pomalého pohybu
	Normální přehrávání se zpětným přetočením posledních dvou sekund a jejich opětovným přehráním s pomalým pohybem



- U těchto klipů není zaznamenáván zvuk.
- Kvalita filmu je nastavena na **[📷 29.97P]** (NTSC) nebo **[📷 25.00P]** (PAL) (📖49) a nelze ji změnit.
- Během záznamu **[📷]** se na sloupec zobrazující uplynulý čas přidá značka označující poslední dvě sekundy.

Před použitím

Základní příručka

Pokročilá příručka

Základy práce s fotoaparátem

Režim Auto / Režim Hybridní Auto

Další režimy fotografování

Režim P

Režimy Tv, Av, M a C

Režim přehrávání

Bezdrátové funkce

Nabídka nastavení

Příslušenství

Dodatek

Rejstřík



Natáčení časosběrných filmů (Časosběrný film)

► Statické snímky ► Filmy

Časosběrné filmy kombinují snímky, které byly zaznamenány automaticky ve zvoleném intervalu. Jakékoli postupné změny objektu (např. změny krajiny) se přehrají zrychleně. Podle potřeby lze nastavit interval mezi snímky a jejich počet.

1 Vyberte položku [INFO].

- Nastavte volič režimů do polohy [P].
- Dotkněte se položky [INFO] a potom vyberte položku [INFO].
- Chcete-li potvrdit provedenou volbu, dotkněte se položky [OK].
- Černé pruhy zobrazené v horní a spodní části obrazovky značí místa obrazového pole, která nebudou zaznamenána.

2 Proveďte konfiguraci nastavení filmu.

- Stiskněte tlačítko [INFO].
- Vyberte položku, zvolte požadovanou možnost a stiskněte tlačítko [MENU].

3 Zajistěte fotoaparát.

- Upevněte fotoaparát na stativ nebo učiňte jiné opatření pro zajištění jeho stability.

4 Zahajte záznam.

- Pro zahájení záznamu stiskněte tlačítko filmu.
- Během fotografování nemanipulujte s fotoaparátem.
- Chcete-li fotografování zrušit, stiskněte tlačítko filmu znovu.
- Během fotografování pracuje fotoaparát v režimu Eco (164).

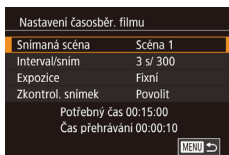

Položka	Podrobnosti
Snímaná scéna	Vyberte si ze tří typů scén.
Interval/sním	Zvolte interval (v sekundách) a celkový počet snímků.
Expozice	Zvolte, zda má být expozice určena prvním snímkem nebo pro každý snímek upravena.
Zkontrol. snímek	Zobrazí předchozí snímek na dobu až 2 sekund.
Potřebný čas	Délka časosběrného záznamu. Liší se v závislosti na intervalu mezi snímky a jejich počtu. <ul style="list-style-type: none">- Scéna 1: až 1 hodina- Scéna 2 nebo 3: až 2 hodiny
Doba přehrávání	Čas přehrávání filmu vytvořeného ze zaznamenaných fotografií.



- Rychle se pohybující objekty mohou být ve filmech zkreslené.



- Není zaznamenáván zvuk.
- Po určení zaostření pro první záběr zůstává zaostření během snímání konstantní.
- Kvalita filmu je nastavena na [FHD] a nelze ji měnit.
- Rychlost snímání časosběrného filmu je automaticky nastavena na [FHD 29.97P] v případě systému NTSC a na [FHD 25.00P] v případě systému PAL a nelze ji měnit (163).
- Toto nastavení také můžete nakonfigurovat výběrem možnosti MENU (163) > karta [7] > [Nastavení časosběr. filmu].

Před použitím

Základní příručka

Pokročilá příručka

Základy práce s fotoaparátem

Režim Auto / Režim Hybridní Auto

Další režimy fotografování

Režim P

Režimy Tv, Av, M a C

Režim přehrávání

Bezdrátové funkce

Nabídka nastavení

Příslušenství

Dodatek

Rejstřík



Záznam filmů iFrame

► Statické snímky ► Filmy

Záznam filmů, které lze upravovat pomocí softwaru nebo zařízení kompatibilních s formátem iFrame.

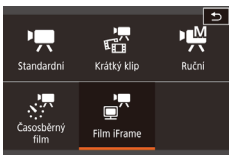

1 Vyberte položku [🎬].

- Nastavte volič režimů do polohy [🎬].
- Dotkněte se položky [🎬] a potom vyberte položku [🎬].
- Chcete-li potvrdit provedenou volbu, dotkněte se položky [OK].
- Černé pruhy zobrazené v horní a spodní části obrazovky značí místa obrazového pole, která nebudou zaznamenána.

2 Zahajte záznam (📖 67).



- iFrame je formát videa vyvinutý společností Apple Inc.
- Kvalita filmu je nastavena na [🎬 29.97P] (NTSC) nebo [🎬 25.00P] (PAL) (📖 49) a nelze ji změnit.

Před použitím

Základní příručka

Pokročilá příručka

Základy práce
s fotoaparátem

Režim Auto /
Režim Hybridní Auto

Další režimy fotografování

Režim P

Režimy Tv, Av, M a C

Režim přehrávání

Bezdrátové funkce

Nabídka nastavení

Příslušenství

Dodatek

Rejstřík



Režim P

Náročnější snímky ve vámi zvoleném stylu

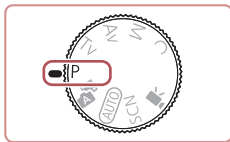

- Pokyny v této kapitole se vztahují na fotoaparát s voličem režimů nastaveným do polohy **[P]**.
- **[P]**: Programová automatika; AE: Automatická expozice
- Než začnete používat funkce popsané v této kapitole v režimech jiných než **[P]**, ověřte si, že je daná funkce v příslušném režimu dostupná (📖195).

Fotografování v režimu programové automatiky (režim [P])

► Statické snímky ► Filmy

Mnoho funkcí fotoaparátu lze uživatelsky přizpůsobit tak, aby vyhovovaly vašemu fotografickému stylu.



1 Přejděte do režimu **[P]**.

- Nastavte volič režimů do polohy **[P]**.

2 Upravte nastavení požadovaným způsobem (📖73 – 📖91) a potom exponujte / zahajte záznam.



- Pokud není při namáčknutí tlačítka spouště do poloviny možné dosáhnout optimální expozice, zobrazí se hodnoty rychlosti závěrky a clony oranžově. V takovém případě zkuste upravit nastavení citlivosti ISO (📖74) nebo zapnout blesk (pokud jsou objekty tmavé, 📖89), což může zajistit optimální expozici.
- V režimu **[P]** lze rovněž zaznamenávat filmy, a to stisknutím tlačítka filmu. Některá nastavení v nabídkách **[Q]** (📖28) a MENU (📖29) však mohou být automaticky upravena pro záznam filmu.

Před použitím

Základní příručka

Pokročilá příručka

Základy práce s fotoaparátem

Režim Auto / Režim Hybridní Auto

Další režimy fotografování

Režim P

Režimy Tv, Av, M a C

Režim přehrávání

Bezdrátové funkce

Nabídka nastavení

Příslušenství

Dodatek

Rejstřík



Jas snímku (Expozice)

Nastavení jasu snímku (Kompenzace expozice)

► Statické snímky ► Filmy

Standardní expozici nastavenou fotoaparátem lze upravovat v krocích po 1/3 EV, v rozmezí -3 až +3 EV.



- Za současného sledování obrazovky upravte jas otáčením kroužku [L].



- Toto nastavení můžete zkonfigurovat také dotykem ikony kompenzace expozice ve spodní části obrazovky fotoaparátu a poté dotykem nebo přetažením zobrazeného sloupce, resp. dotykem položek [-][+].

Deaktivace simulace expozice

Snímky se zobrazují s jasnou simulací reálného zaznamenaného jasu. Z tohoto důvodu se v reakci na změny kompenzace expozice upravuje také jas obrazovky. Tuto funkci lze deaktivovat, aby obrazovka měla stále jas vhodný pro záznam neovlivněných kompenzací expozice.

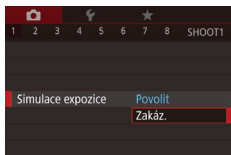

- Stisknete tlačítko [MENU], na kartě [1] vyberte položku [Simulace expozice] a vyberte možnost [Zakáz.] (29).

Blokování jasu snímku / Expozice (Blokování AE)

► Statické snímky ► Filmy

Před fotografováním můžete zablokovat expozici nebo samostatně nastavit expozici a zaostření.



1 Zablokujte expozici.

- Namířte fotoaparát na fotografovaný objekt pro určení a zablokování expozice a potom se dotkněte položky [✳].
- Zobrazí se ikona [✳] a zablokuje se expozice.
- Expozici odblokujete opětovným dotykem položky [✳]. Ikona [✳] se poté nadále nezobrazuje.

2 Upravte kompozici snímku a exponujte.



- AE: Automatická expozice
- Po zablokování expozice můžete upravit nastavení rychlosti závěrky a clony otočením kroužku [L] (Flexibilní program).

Změna režimu měření expozice

► Statické snímky ► Filmy

Režim měření expozice (způsob měření jasu) lze následujícím způsobem nastavit tak, aby odpovídal snímáním podmínkám.



- Stisknete tlačítko [L], vyberte v nabídce položku [☉] a vyberte požadovanou možnost (28).
- Zobrazí se nastavená možnost.

Před použitím

Základní příručka

Pokročilá příručka

Základy práce s fotoaparátem

Režim Auto / Režim Hybridní Auto

Další režimy fotografování

Režim P

Režimy Tv, Av, M a C

Režim přehrávání

Bezdrátové funkce



Nabídka nastavení

Příslušenství

Dodatek

Rejstřík



 Poměrové	Pro typické podmínky snímání včetně snímků v protisvětle. Fotoaparát automaticky upravuje expoziční parametry podle snímacích podmínek.
 Bodové	Měření probíhá pouze v oblasti [] (rámeček bodu bodového AE). Rámeček bodu bodového AE lze rovněž propojit s rámečkem AF (874).
 Celoplošné se zd. stř.	Určuje průměrný jas v celém obrazovém poli a při nastavování expozice přikládá nejvyšší důležitost střední části obrazu.

Propojení rámečku bodu bodového AE s rámečkem AF

▶ Statické snímky ▶ Filmy

1 Nastavte režim měření expozice [].

- Podle pokynů v krocích v části „Změna režimu měření expozice“ (873) vyberte položku [].

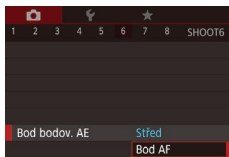

2 Proveďte konfiguraci nastavení.

- Stiskněte tlačítko [MENU], na kartě [6] vyberte položku [Bod bodov. AE], a potom vyberte možnost [Bod AF] (829).
- Rámeček bodu bodového AE je nyní propojen s pohybem rámečku AF (885).



- Není k dispozici při nastavení položky [Metoda AF] na [Sledování] (885).

Změna citlivosti ISO

▶ Statické snímky ▶ Filmy

Citlivost ISO nastavte na [AUTO] pro automatické úpravy nastavení v souladu s režimem fotografování a podmínkami. Jinak nastavte vyšší hodnoty citlivosti ISO pro vyšší citlivost ke světlu a nižší hodnoty pro nižší citlivost.



- Dotkněte se položky [ISO] a vyberte citlivost ISO (dotykem položek [] nebo otočením kroužku []).
- Zobrazí se nastavená možnost.



- Pokud chcete zobrazit automaticky určenou citlivost ISO v případě, že jste nastavili citlivost ISO [AUTO], namáčkněte tlačítko spouště do poloviny.
- Přestože se může nastavením nižší citlivosti ISO snížit zrnitost snímku, za určitých snímacích podmínek vzrůstá pravděpodobnost pohybu objektu a chvění fotoaparátu.
- Vyšší rychlosti závěrky používané při vyšších citlivostech ISO snižují rozmazání fotoaparátu a zvyšují dosah blesku. Snímky však mohou být zrnité.
- Citlivost ISO můžete nastavit rovněž zobrazením položky MENU (829) > karta [5] > [Citlivost ISO] > [Citlivost ISO].

Před použitím

Základní příručka

Pokročilá příručka

Základy práce s fotoaparátem

Režim Auto / Režim Hybridní Auto

Další režimy fotografování

Režim P

Režimy Tv, Av, M a C

Režim přehrávání

Bezdrátové funkce

Nabídka nastavení

Příslušenství

Dodatek

Rejstřík



Úprava automatického nastavení citlivosti ISO

► Statické snímky ► Filmy

Je-li fotoaparát nastaven do režimu [AUTO], lze zvolit maximální citlivost ISO v rozmezí [400] – [12800] a hodnotu citlivosti ve třech rozsazích.

1 Otevřete obrazovku nastavení.

- Stiskněte tlačítko [MENU], na kartě [5] vyberte položku [Citlivost ISO], a potom stiskněte tlačítko [29].
- Vyberte položku [Automat. nastav. citl. ISO] a stiskněte tlačítko [29].



2 Proveďte konfiguraci nastavení.

- Vyberte položku nabídky, kterou chcete nastavit, a vyberte požadovanou možnost (29).

Změna úrovně potlačení šumu (Potlačení šumu při vysokém ISO)

Můžete si vybrat ze 3 úrovní potlačení šumu: [Standardní], [Vysoký], [Nízký]. Tato funkce je obzvláště efektivní při fotografování s vysokými citlivostmi ISO.

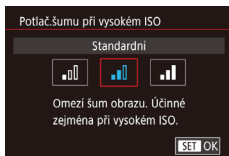

- Stiskněte tlačítko [MENU], na kartě [6] vyberte položku [Potlač.šumu při vysokém ISO], a potom vyberte požadovanou možnost (29).

Bracketing expozice (Fotografování v režimu AEB)

► Statické snímky ► Filmy

V tomto režimu pořídí fotoaparát tři snímky, u kterých automaticky upraví expozici (v pořadí standardní expozice, podexpozice a přeexpozice). Míru podexpozice a přeexpozice (ve vztahu ke standardní expozici) lze nastavit v rozmezí -2 až +2 EV, v krocích po 1/3 EV.

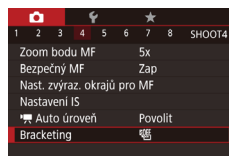

1 Vyberte položku [29].

- Stiskněte tlačítko [MENU], na kartě [4] vyberte položku [Bracketing] a potom vyberte možnost [29].

2 Proveďte konfiguraci nastavení.

- Stiskněte tlačítko [INFO] a potom zadejte hodnotu dotykem nebo přetažením sloupce na obrazovce nastavení.



- Fotografování v režimu AEB je k dispozici pouze v režimu [29].
- V tomto režimu není dostupné sekvenční fotografování (42).



- Je-li již použita kompenzace expozice (73), bere se její hodnota jako výchozí úroveň expozice pro tuto funkci.
- Obrazovku nastavení v kroku 2 lze zobrazit rovněž stisknutím tlačítka [INFO] v době zobrazení obrazovky kompenzace expozice (73).
- Bez ohledu na počet specifikovaný v položce [41] jsou pořízeny tři snímky.

Před použitím

Základní příručka

Pokročilá příručka

Základy práce s fotoaparátem

Režim Auto / Režim Hybridní Auto

Další režimy fotografování

Režim P

Režimy Tv, Av, M a C

Režim přehrávání

Bezdrátové funkce

Nabídka nastavení

Příslušenství

Dodatek

Rejstřík



Úprava automatického nastavení ND filtru

Pro optimální jas zaznamenaných scén snižuje automatický ND filtr intenzitu světla až na 1/8 aktuální úrovně, o hodnotu ekvivalentní 3 EV. Výběr možnosti [ON] vám umožní redukovat rychlost závěrky a clonové číslo.



- Stiskněte tlačítko [MENU], vyberte v nabídce položku [ND] a vyberte požadovanou možnost [ON] (28).
- Zobrazí se nastavená možnost.



- Při výběru položky [ON] upevněte fotoaparát na stativ nebo učinite jiné opatření pro zajištění jeho stability. Při fotografování ze stativu nebo použití jiného opatření pro zajištění přístroje je třeba nastavit v položce [Režim IS] možnost [Vyp] (51).



- ND: Neutrální šedý filtr

Automatická korekce jasu a kontrastu (Automatická optimalizace jasu)

► Statické snímky ► Filmy

Provádí automatickou korekci jasu a kontrastu, aby snímky nebyly příliš tmavé nebo málo kontrastní.



- Stiskněte tlačítko [MENU], na kartě [5] vyberte položku [Automatická optimalizace jasu] a vyberte požadovanou možnost [ON] (28).



- Tato funkce může za určitých snímacích podmínek zvýšit výskyt šumu.
- Když je efekt Automatická optimalizace jasu příliš silný a snímky jsou příliš jasné, nastavte ho na možnost [Nizká] nebo [Zakáz.].
- Pokud použijete tmavší nastavení kompenzace expozice nebo kompenzace expozice blesku, při jiném nastavení než [Zakáz.] mohou být snímky stále jasné nebo může být efekt kompenzace expozice slabý. Pro snímky s vaším určeným jasnem nastavte tuto funkci na [Zakáz.].



- Aby byla funkce Automatická optimalizace jasu vypnuta v režimech [M] a [P], stiskněte položku [ON] na obrazovce nastavení Automatické optimalizace jasu, abyste k položce [Zakázat při ruč. expo.] přidali značku [✓].

Fotografování jasných objektů (Priorita zvýraznění tónu)

► Statické snímky ► Filmy

Zlepší barevnou gradaci v jasných částech snímku, aby nedošlo ke ztrátě detailů u světlých objektů.

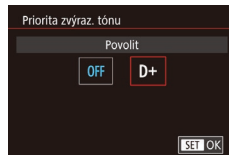

- Stiskněte tlačítko [MENU], na kartě [5] zvolte položku [Priorita zvýraz. tónu] a potom vyberte možnost [D+] (29).



- U [D+] lze citlivost ISO nastavit na [AUTO] nebo v rozsahu 250 – 6400. Automatická optimalizace jasu je v tomto případě také vypnuta.

Před použitím

Základní příručka

Pokročilá příručka

Základy práce s fotoaparátem

Režim Auto / Režim Hybridní Auto

Další režimy fotografování

Režim P

Režimy Tv, Av, M a C

Režim přehrávání

Bezdrátové funkce

Nabídka nastavení

Příslušenství

Dodatek

Rejstřík





Barvy snímku











Zachycení přirozených barev (Vyvážení bílé)

► **Statické snímky** ► **Filmy**

Úpravou vyvážení bílé (WB) můžete dosáhnout přirozenějších barev fotografované scény na snímku.



- Stiskněte tlačítko , vyberte v nabídce položku  a vyberte požadovanou možnost .
- Zobrazí se nastavená možnost.

 Auto	Automaticky nastaví optimální hodnotu vyvážení bílé podle podmínek, za kterých fotografoujete.
 Denní světlo	Pro focení venku za dobrého počasí.
 Stín	Pro focení ve stínu.
 Zataženo	Pro focení při zatažené obloze nebo za soumraku.
 Wolfram. světlo	Pro focení pod běžným žárovkovým světlem.
 Bílé zářivkové světlo	Pro focení v zářivkovém osvětlení.
 Blesk	Pro focení s bleskem.
 Uživ. nastavení	Slouží pro ruční nastavení uživatelského vyvážení bílé  (77).
 Barevná teplota	Pro ruční nastavení barevné teploty vyvážení bílé  (79).

Uživatelské vyvážení bílé

► **Statické snímky** ► **Filmy**



Chcete-li dosáhnout přirozeného vzhledu barev při fotografování pod aktuálním osvětlením, nastavte vyvážení bílé tak, aby přesně odpovídalo světelnému zdroji použitému při fotografování. Vyvážení bílé barvy nastavte pod stejným zdrojem světla, jaký se použije k osvětlení fotografované scény.

1 Vyfoťte bílý objekt.

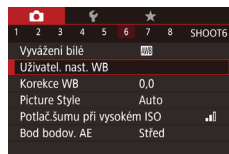
- Namířte fotoaparát na list papíru nebo jiný čistě bílý objekt tak, aby byl celý obraz na obrazovce bílý.
- Ručně zaostřete a vyfoťte snímek  (82).





2 Zvolte [Uživatel. nast. WB].



- Na kartě  6 vyberte položku [Uživatel. nast. WB] a potom stiskněte tlačítko .
- Zobrazí se obrazovka výběru uživatelského vyvážení bílé.



3 Nahrajte data bílé barvy.

- Vyberte svůj snímek z kroku 1, stiskněte tlačítko  a potom stiskněte [OK].
- Stiskněte [OK] na potvrzovací obrazovce.
- Stisknutím tlačítka  zavřete nabídku.

4 Vyberte položku .

- Podle pokynů v krocích v části „Zachycení přirozených barev (Vyvážení bílé)“  (77) vyberte položku .



Před použitím

Základní příručka

Pokročilá příručka

Základy práce s fotoaparátem

Režim Auto / Režim Hybridní Auto

Další režimy fotografování

Režim P

Režimy Tv, Av, M a C

Režim přehrávání

Bezdrátové funkce

Nabídka nastavení

Příslušenství

Dodatek

Rejstřík





- Snímky v kroku 1, které jsou příliš jasné nebo tmavé, vám mohou bránit ve správném nastavení vyvážení bílé.
- Pokud v kroku 3 zvolíte snímek, který není vhodný pro nahrání dat bílé barvy, zobrazí se zpráva. Zvolte možnost [Zrušit] pro výběr jiného snímku. Zvolte možnost [OK] pro použití daného snímku pro načtení dat bílé barvy, ale mějte na paměti, že nemusí vytvořit vhodné vyvážení bílé.
- Pokud se v kroku 3 zobrazí zpráva [Snímek nelze vybrat], zvolte [OK], abyste zprávu odstranili, a vyberte jiný snímek.
- Pokud se v kroku 3 zobrazí zpráva [Nastavit WB na " "], stiskněte tlačítko [INFO] pro návrat na obrazovku nabídky a zvolte položku [WB].



- Místo bílého objektu lze použít šedý diagram nebo 18% šedý reflektor (komerčně dostupný), s kterým je možné dosáhnout přesnějšího vyvážení bílé.
- Na současné vyvážení bílé a související nastavení není při vytváření snímku v kroku 1 brán ohled.

Ruční korekce vyvážení bílé

► Statické snímky ► Filmy

Nastavení vyvážení bílé lze korigovat. Toto nastavení může mít stejný účinek jako použití komerčně dostupných barevných konverzních nebo korekčních filtrů.



1 Proveďte konfiguraci nastavení.

- Podle pokynů v krocích v části „Zachycení přirozených barev (Vyvážení bílé)“ (77) vyberte položku [WB].
- Otáčením kroužku [WB] upravte nastavení korekce pro hodnoty B a A.
- Jakmile dokončíte nastavení, zobrazí se ikona [WB].

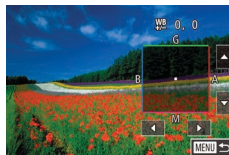

2 Zkonfigurujte pokročilá nastavení.

- Chcete-li zkonfigurovat pokročilejší nastavení, stiskněte tlačítko [MENU] a nastavte úroveň korekce (otáčením kroužku [WB]), dotykem nebo přetažením rámečku).
- Chcete-li resetovat úroveň korekce, stiskněte tlačítko [INFO].
- Nastavení dokončete stisknutím tlačítka [SET].



- Jakákoli úroveň korekce, kterou nastavíte, zůstane zachována, i když volbu vyvážení bílé v kroku 1 změníte.



- B: modrá; A: žlutá; M: purpurová; G: zelená
- Jedna úroveň korekce modrá/žlutá je ekvivalentní barevnému konverznímu filtru o síle 5 miredů. (Mired: jednotka barevné teploty používaná pro označení optické hustoty barevných konverzních filtrů)
- Toto nastavení také můžete nakonfigurovat výběrem položky MENU (29) > karta [WB] > [Korekce WB].



- Úroveň korekce můžete vybrat také dotykem nebo přetažením sloupce v kroku 1 nebo rámečku v kroku 2.
- Obrazovku v kroku 2 můžete zobrazit rovněž dotykem položky [MENU] v kroku 1.
- Na obrazovce v kroku 2 můžete stisknutím položky [INFO] obnovit původní úroveň a stisknutím položky [MENU] se vrátit na předchozí obrazovku.

Před použitím

Základní příručka

Pokročilá příručka

Základy práce s fotoaparátem

Režim Auto / Režim Hybridní Auto

Další režimy fotografování

Režim P

Režimy Tv, Av, M a C

Režim přehrávání

Bezdrátové funkce

Nabídka nastavení

Příslušenství

Dodatek

Rejstřík



Ruční nastavení barevné teploty vyvážení bílé

► **Statické snímky** ► **Filmy**

Lze nastavit hodnotu představující barevnou teplotu vyvážení bílé.



- Podle pokynů v krocích v části „Zachycení přirozených barev (Vyvážení bílé)“ (📖77) vyberte položku [K].
- Po dokončení stiskněte tlačítko [INFO].



- Toto nastavení také můžete nakonfigurovat výběrem položky MENU (📖29) > karta [📷6] > [Vyvážení bílé] > [K].
- Barevnou teplotu lze nastavit v krocích po 100 K v rozsahu 2500 – 10 000 K.

Prizpůsobení barev (Picture Style)

► **Statické snímky** ► **Filmy**

Můžete zvolit styl Picture Style s nastavením barev, které dobře vystihuje náladu nebo objekt. K dispozici je osm stylů Picture Style a každý je možné přizpůsobit.



- Stiskněte tlačítko [P], vyberte v nabídce položku [A] a vyberte požadovanou možnost (📖28).

Auto	Barevný tón bude upraven automaticky, aby odpovídal scéně. Barvy budou živější, zejména modré nebe, zeleň, západy slunce a přírodní scény.
Standardní	Obraz vypadá živě a ostře. Vhodné pro většinu scén.
Portrét	Pro jemné tóny pleti. Snímek vypadá měkčí. Vhodné pro detailní portréty. Pro úpravu tónů pleti upravte položku [Tón barvy] (📖80).
Krajina	Pro živé modré a zelené odstíny a velmi ostré snímky. Vytváří velmi působivé snímky krajiny.
Jemný detail	Pro detailní vykreslení jemných kontur a textur objektu. Snímky jsou mírně živější.
Neutrální	Pro pozdější retušování na počítači. Snímky jsou zeslabené, s nižším kontrastem a přirozenými barevnými tóny.
Věrný	Pro pozdější retušování na počítači. Věrně reprodukuje reálné barvy objektů zaznamenané na denním světle s barevnou teplotou 5200 K. Snímky jsou zeslabené a mají nižší kontrast.
Černobílý	Vytváří černobílé snímky.
Uživ. def.	Přidá nový styl založený na předvolbách, jako je [Portrét] nebo [Krajina], nebo souboru Picture Style, který je možné podle potřeby dále upravit (📖79).



- Výchozí nastavení [Auto] se používá pro [1], [2] a [3], dokud nepřidáte styl Picture Style.
- Toto nastavení také můžete nakonfigurovat zobrazením položky MENU (📖29) > karta [📷6] > [Picture Style].

Před použitím

Základní příručka

Pokročilá příručka

Základy práce s fotoaparátem

Režim Auto / Režim Hybridní Auto

Další režimy fotografování

Režim P

Režimy Tv, Av, M a C

Režim přehrávání

Bezdrátové funkce

Nabídka nastavení

Příslušenství

Dodatek

Rejstřík



Přizpůsobení stylů Picture Style

Tato nastavení stylů Picture Style můžete upravit podle potřeby.

Ostrost	Síla	Upravuje úroveň zvýraznění hran. Zvolte nižší hodnoty pro změkčení (rozmazání) objektů nebo vyšší hodnoty pro jejich zostření.
	Jemnost	Indikuje tloušťku hran, na kterou se zvýraznění vztahuje. Zvolte nižší hodnoty pro větší zvýraznění podrobností.
	Práh	Prahová hodnota kontrastu mezi hranami a okolními částmi snímku, která určuje zvýraznění hran. Zvolte nižší hodnoty pro zvýraznění hran, které příliš nevystupují z okolních oblastí. Mějte na paměti, že s nižšími hodnotami může dojít i ke zvýraznění šumu.
Kontrast	Upravte kontrast. Zvolte nižší hodnoty pro snížení kontrastu nebo vyšší hodnoty pro jeho zvýšení.	
Saturace* ¹	Upravuje intenzitu barev. Zvolte nižší hodnoty pro vytvoření vybledlejších barev nebo vyšší hodnoty pro jejich větší hloubku.	
Tón barvy* ¹	Upravuje barevný tón pleti. Zvolte nižší hodnoty pro vytvoření červenějších tónů nebo vyšší hodnoty pro vytvoření žlutějších tónů.	

Efekt filtru* ²	Zdůrazní bílé mraky v monochromatických snímcích, zeleň stromů a jiné barvy. N: Normální černobílý obraz bez efektů filtru. Ye: Modrá obloha bude vypadat přirozeněji a bílé mraky budou ostřejší. Or: Modrá obloha bude vypadat mírně tmavší. Západ slunce bude vypadat zářivěji. R: Modrá obloha bude poměrně tmavá. Podzimní listí bude vypadat ostřeji a jasněji. G: Pleťové tóny a rty budou ztlumené. Zelené listí bude vypadat ostřeji a jasněji.
Efekt tónování* ²	Můžete si vybrat z následujících monochromatických tónů: [N:Žádný], [S:Sépiový], [B:Modrý], [P:Fialový] nebo [G:Zelený].

*¹ Není k dispozici u .

*² K dispozici pouze u .



- V sekci [Ostrost] se nastavení [Jemnost] a [Práh] nevztahují na filmy.

1 Otevřete obrazovku nastavení.

- Vyberte styl Picture Style podle popisu v části „Přizpůsobení barev (Picture Style)“ (79).
- Stiskněte tlačítko **[INFO]**.

2 Proveďte konfiguraci nastavení.

- Stiskněte tlačítko **[INFO]** a potom upravte nastavení dotykem nebo přetažením sloupce na obrazovce nastavení.
- Pro vrácení provedených změn stiskněte tlačítko **[INFO]**.

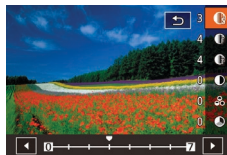

Před použitím

Základní příručka

Pokročilá příručka

Základy práce s fotoaparátem

Režim Auto / Režim Hybridní Auto

Další režimy fotografování

Režim P

Režimy Tv, Av, M a C

Režim přehrávání

Bezdrátové funkce

Nabídka nastavení

Příslušenství

Dodatek

Rejstřík





- Po dokončení stiskněte tlačítko .





- Výsledky nastavení [Efekt filtru] jsou výraznější při použití vyšších hodnot nastavení [Kontrast].

Uložení přizpůsobených stylů Picture Style

Předvolby (jako je  nebo ) , které jste přizpůsobili, můžete uložit jako nové styly. Můžete vytvořit několik stylů Picture Style s různými nastaveními parametrů, jako je ostrost nebo kontrast.

1 Vyberte číslo uživatelem definovaného stylu.

- Zvolte možnost ,  nebo  podle popisu v části „Přizpůsobení barev (Picture Style)“ (📖79).
- Stiskněte tlačítko **[INFO]**.



2 Vyberte styl, který chcete upravit.

- Dotykem nebo přetažením na obrazovce nastavení zvolte styl Picture Style, který chcete upravit.

3 Upravte styl.

- Dotykem na obrazovku nastavení zvolte položku, kterou chcete upravit, a přizpůsobte ji dotykem nebo přetažením sloupce.
- Po dokončení stiskněte tlačítko .



- Při použití softwaru CameraWindow (📖175) můžete do fotoaparátu také přidat styly Picture Style uložené v počítači. Pokyny naleznete v nápovědě k softwaru CameraWindow.



- Styl Picture Style pro úpravu můžete také zvolit stisknutím položky **[INFO]** v kroku 1.



Rozsah zaostření a zaostřování

Požizování snímků zblízka (Makro)

► **Statické snímky** ► **Filmy**

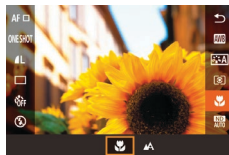
Chcete-li omezit zaostřování na blízké objekty, nastavte fotoaparát do režimu . Podrobnosti o rozsahu zaostření viz „Objektiv“ (📖210).



- Stiskněte tlačítko , v nabídce vyberte položku **[AA]**, a potom vyberte možnost  (📖28).
- Jakmile dokončíte nastavení, zobrazí se ikona .



- Pokud pracuje blesk, může dojít k viněťaci.



- Abyste zamezili pohybu fotoaparátu, zkuste upevnit přístroj na stativ a fotografujte fotoaparátem nastaveným do režimu  (📖41).

Před použitím

Základní příručka

Pokročilá příručka

Základy práce s fotoaparátem

Režim Auto / Režim Hybridní Auto

Další režimy fotografování

Režim P

Režimy Tv, Av, M a C

Režim přehrávání

Bezdrátové funkce

Nabídka nastavení

Příslušenství

Dodatek

Rejstřík



Fotografování v režimu ručního zaostřování

► Statické snímky ► Filmy

Pokud není možné zaostřit v režimu automatického zaostřování, zkuste ruční zaostřování. Můžete specifikovat obecnou vzdálenost pro zaostření a poté namáčknout tlačítko spouště do poloviny pro určení optimálního zaostření objektu v blízkosti specifikované pozice. Podrobnosti o rozsahu zaostření viz „Objektiv“ (210).



1 Vyberte položku [MF].

- Dotkněte se položky [AF].
- Zobrazí se ikona [MF] a indikátor MF.



(1)

2 Určete obecné zaostření.

- Za současné kontroly sloupce indikátoru MF (1, který zobrazuje vzdálenost a zaostření) a zvětšení zobrazení vyberte dotykem položek [▲][▼] obecné nastavení zaostření a potom stiskněte tlačítko [INFO].
- Chcete-li upravit zvětšení, stiskněte tlačítko [INFO].
- Během zvětšeného zobrazení můžete zaostřovací rámeček posouvat přetažením prstem po obrazovce.

3 Jemně doostřete.

- Namáčkněte tlačítko spouště do poloviny nebo se dotkněte položky [AF] pro jemné zaostření (Bezpečný MF).
- Chcete-li zrušit ruční zaostřování, dotkněte se položky [MF].



- Při použití ručního zaostřování se nastaví režim rámečku AF (84) na [Jeden bod AF] a velikost rámečku AF (85) na [Normální] a tato nastavení nelze změnit.
- Při použití digitálního zoomu (39) nebo digitálního telekonvertoru (84) lze zaostřovat, ale zvětšená část obrazu se nezobrazí.



- Chcete-li zaostřit přesněji, zkuste stabilizovat fotoaparát upevněním na stativ.
- Zvětšenou oblast zobrazení můžete zvětšit nebo skrýt úpravou nastavení MENU (29) > karta [4] > [Zoom bodu MF].
- Chcete-li deaktivovat jemné doladění automatického zaostřování při namáčknutí tlačítka spouště do poloviny, vyberte možnost MENU (29) > karta [4] > [Bezpečný MF] > [Vyp].



- Dotykem tlačítka [AF] můžete zablokovat zaostřování během záznamu filmu. Poté se zobrazí ikona [MF].

Před použitím

Základní příručka

Pokročilá příručka

Základy práce s fotoaparátem

Režim Auto / Režim Hybridní Auto

Další režimy fotografování

Režim P

Režimy Tv, Av, M a C

Režim přehrávání

Bezdrátové funkce

Nabídka nastavení

Příslušenství

Dodatek

Rejstřík



Snadná identifikace oblasti zaostření (Zvýraznění okrajů pro MF)

► Statické snímky ► Filmy

Okraje zaostřených objektů se zobrazují barevně, takže je ruční zaostřování snazší. Podle potřeby můžete upravit barvy a citlivost (úroveň) detekce hran.



1 Otevřete obrazovku nastavení.

- Stiskněte tlačítko [MENU], na kartě [4] vyberte položku [Nast. zvýraz. okrajů pro MF], vyberte položku [Zvýraz. okrajů] a potom vyberte možnost [Zap] (29).

2 Provedte konfiguraci nastavení.

- Vyberte položku nabídky, kterou chcete nastavit, a vyberte požadovanou možnost (29).



- Barvy zobrazené pro zvýraznění okrajů MF se na snímcích nezaznamenávají.

Bracketing zaostřování (BKT zaostření)

► Statické snímky ► Filmy

Tato funkce pořídí při každé expozici tři snímky, první s ručně nastaveným zaostřením a další se zaostřením na větší a menší vzdálenost určenou zvoleným nastavením. Rozptyl vzdálenosti od vámi zvoleného zaostření lze nastavit ve třech úrovních.

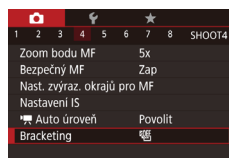

1 Vyberte položku [4].

- Stiskněte tlačítko [MENU], na kartě [4] vyberte položku [Bracketing] a potom vyberte možnost [4] (29).

2 Provedte konfiguraci nastavení.

- Stiskněte tlačítko [INFO] a potom zadejte hodnotu dotykem nebo přetažením sloupce na obrazovce nastavení.



- Bracketing zaostření je dostupný pouze v režimu [4] (89).
- V tomto režimu není dostupné sekvenční fotografování (42).



- Obrazovku nastavení v kroku 2 můžete zobrazit rovněž stisknutím tlačítka [MENU] v kroku 2 v části „Fotografování v režimu ručního zaostřování“ (82).
- Bez ohledu na počet specifikovaný v položce [4] (41) jsou pořízeny tři snímky.



- Toto nastavení můžete také nakonfigurovat zadáním hodnoty dotykem nebo přetažením sloupce na obrazovce v kroku 2, stisknutím položky [INFO] a následným stisknutím položky [MENU].

Před použitím

Základní příručka

Pokročilá příručka

Základy práce
s fotoaparátem

Režim Auto /
Režim Hybridní Auto

Další režimy fotografování

Režim P

Režimy Tv, Av, M a C

Režim přehrávání

Bezdrátové funkce

Nabídka nastavení

Příslušenství

Dodatek

Rejstřík



Digitální telekonvertor

► Statické snímky ► Filmy

Ohniskovou vzdálenost objektivu lze zvětšit přibližně 1,6× nebo 2,0×. Díky tomu lze použít menší rychlosti závěrky než při použití zoomu (včetně digitálního) se stejným faktorem a potlačit tak chvění fotoaparátu.



- Stisknete tlačítko [MENU], na kartě [2] vyberte položku [Digitální zoom] a vyberte požadovanou možnost (829).
- Obraz na obrazovce se zvětší a současně se zobrazí faktor zoomu.



- Rychlost závěrky může být ekvivalentní při posunutí páčky zoomu až na doraz směrem k symbolu [1] pro nastavení maximálního přiblížení a při nastavení zoomu pro zvětšení objektu na stejnou velikost postupem uvedeným v kroku 2 v části „Větší přiblížení objektů (Digitální zoom)“ (39).

Výběr metody AF

► Statické snímky ► Filmy

Změňte metodu automatického zaostřování (AF) tak, aby odpovídala podmínkám snímání.



- Stisknete tlačítko [AF], vyberte v nabídce položku [AF] a vyberte požadovanou možnost (28).



- Toto nastavení také můžete nakonfigurovat zobrazením položky MENU (29) > karta [3] > [Metoda AF].

Jeden bod AF

► Statické snímky ► Filmy

Fotoaparát zaostří s využitím jednoho rámečku AF. Režim vhodný pro spolehlivé zaostřování. Rámeček lze přesunout rovněž dotykem obrazovky (88).



- Pokud fotoaparát při namáčknutí tlačítka spouště do poloviny nemůže zaostřit, zobrazí se žlutý rámeček AF a ikona [!].



- Pokud fotografujete objekty, které jsou umístěny na kraji nebo v rohu snímku, pak nejprve namiřte fotoaparát tak, aby se objekt nacházel v rámečku AF a poté namáčkněte tlačítko spouště do poloviny a přidrže ho. Za pokračujícího namáčknutí tlačítka spouště do poloviny upravte kompozici snímku a poté stisknete tlačítko spouště až na doraz (Blokování zaostření).

Před použitím

Základní příručka

Pokročilá příručka

Základy práce s fotoaparátem

Režim Auto / Režim Hybridní Auto

Další režimy fotografování

Režim P

Režimy Tv, Av, M a C

Režim přehrávání

Bezdrátové funkce

Nabídka nastavení

Příslušenství

Dodatek

Rejstřík



Posouvání a změna velikosti rámečků AF (Jeden bod AF)

► **Statické snímky** ► **Filmy**

Pokud chcete změnit pozici nebo velikost rámečku AF, nastavte rámeček AF do režimu [Jeden bod AF].

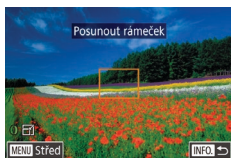

1 Posuňte rámeček AF.

- Dotkněte se obrazovky. V místě dotyku (AF dotykem) se zobrazí oranžově zbarvený rámeček AF.
- Chcete-li vrátit rámeček AF do původní středové pozice, stiskněte tlačítko [MENU].

2 Změňte velikost rámečku AF.

- Chcete-li zmenšit velikost rámečku AF, otočte kroužkem [Z]. Chcete-li obnovit původní velikost rámečku, otočte kroužkem znovu.

3 Dokončete proces nastavení.

- Stiskněte tlačítko [INFO].



- Pokud použijete digitální zoom (839) nebo digitální telekonvertor (84) a režim ručního zaostřování (82), zobrazí se rámečky AF v normální velikosti.



- Rámeček bodu bodového AE lze rovněž propojit s rámečkem AF (74).
- Velikost rámečku AF lze nastavit rovněž stisknutím tlačítka [MENU] a výběrem položky [Vel. rám. AF] na kartě [3] (29).



- Na obrazovce v kroku 1 můžete také posunout rámeček AF dotykem obrazovky, obnovit původní pozici rámečku AF dotykem položky [MENU] nebo nastavení ukončit dotykem položky [INFO].

👁️+Sledování

► **Statické snímky** ► **Filmy**

- Slouží k rozpoznání tváří osob a následnému zaostření a nastavení expozice (pouze poměrové měření) a vyvážení bílé (RAW).
- Po namíření fotoaparátu na objekt se kolem tváře osoby, kterou fotoaparát vybere jako hlavní objekt, zobrazí bílý rámeček a kolem ostatních rozpoznávaných tváří se zobrazí až dva šedé rámečky.
- Pokud fotoaparát rozpozná pohyb, rámečky v určitém rozmezí sledují pohybující se objekty.
- Po namáčknutí tlačítka spouště do poloviny se zobrazí až devět zelených rámečků okolo zaostřených tváří osob.



- Když nejsou zjištěny žádné tváře nebo se zobrazují pouze šedé rámečky (bez bílého), po namáčknutí tlačítka spouště do poloviny se v místě zaostřených oblastí zobrazí zelené rámečky. Maximální počet rámečků závisí na nastavení poměru stran (47).
- Pokud nejsou v režimu AF servo (86) rozpoznány žádné tváře osob, rámeček AF se při namáčknutí tlačítka spouště do poloviny zobrazí uprostřed obrazovky.
- Příklady tváří, které nelze rozpoznat:
 - Příliš vzdálené nebo příliš blízké objekty
 - Příliš tmavé nebo příliš světlé objekty
 - Tváře osob z profilu, z úhlu nebo částečně zakryté
- Fotoaparát může jako tváře osob chybně určit také jiné objekty.
- Pokud fotoaparát při namáčknutí tlačítka spouště do poloviny nemůže zaostřit, rámeček AF se nezobrazí.

Před použitím

Základní příručka

Pokročilá příručka

Základy práce s fotoaparátem

Režim Auto / Režim Hybridní Auto

Další režimy fotografování

Režim P

Režimy Tv, Av, M a C

Režim přehrávání

Bezdrátové funkce

Nabídka nastavení

Příslušenství

Dodatek

Rejstřík



Fotografování s funkcí AF servo

► Statické snímky ► Filmy

Tento režim pomáhá zamezit ztrátě snímků pohyblivých objektů pokračujícím zaostřováním a úpravami expozice po celou dobu namáčknutí tlačítka spouště do poloviny.

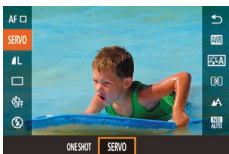

1 Proveďte konfiguraci nastavení.

- Stiskněte tlačítko [MENU], v nabídce vyberte položku [ONE SHOT], a potom vyberte možnost [SERVO].

2 Zaostřete.

- Zaostření a expozice jsou plynule aktualizovány v místě, na kterém se při namáčknutí tlačítka spouště do poloviny zobrazí modrý rámeček AF.



- Za určitých podmínek nemusí být fotoaparát schopen zaostřit na fotografovaný objekt.
- Při namáčknutí tlačítka spouště do poloviny za nízké hladiny osvětlení nemusí dojít k aktivaci režimu AF servo (rámečky AF nezmění barvu na modrou). V takovém případě se zaostření a expozice nastaví podle zvolené metody AF.
- Souvislé fotografování (42) je v režimu AF servo pomalejší.
- Není-li možné dosáhnout optimální expozice, zobrazí se rychlost závěrky a clonové číslo oranžově. Dojde-li k takové situaci, uvolněte tlačítko spouště a zkuste je znovu namáčknout do poloviny.
- Není dostupná funkce blokování AF.
- Nelze použít v kombinaci se samospouští (40).
- Použití samospouště (40) omezí režimy AF na [ONE SHOT].



- Chcete-li, aby fotoaparát trvale upravoval zaostření během souvislého fotografování (42), nastavte AF servo s položkou [Metoda AF] nastavenou na [Jeden bod AF].
- Toto nastavení také můžete nakonfigurovat zobrazením položky MENU (29) > karta [3] > [Činnost AF].

Změna režimu zaostřování

► Statické snímky ► Filmy

Výchozí nastavení fotoaparátu, ve kterém přístroj trvale zaostřuje na fotografovaný objekt i v době, kdy není stisknuté tlačítko spouště, lze změnit. Namísto tohoto nastavení lze omezit zaostřování fotoaparátu na okamžik namáčknutí tlačítka spouště do poloviny.

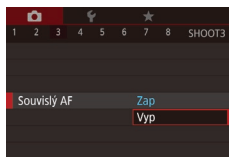

- Stiskněte tlačítko [MENU], na kartě [3] vyberte položku [Souvislý AF] a potom vyberte možnost [Vyp] (29).

Zap	Toto nastavení pomáhá zamezit zmeškání náhlých fotografických příležitostí, protože fotoaparát trvale zaostřuje na objekt až do namáčknutí tlačítka spouště do poloviny.
Vyp	Toto nastavení šetří energii, protože fotoaparát nezaostřuje trvale.

Doladění zaostření

► Statické snímky ► Filmy

Po použití automatického zaostřování můžete doladit zaostření otáčením ovládacího kroužku.

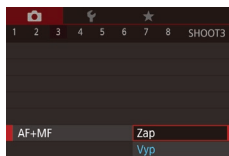

1 Proveďte konfiguraci nastavení.

- Stiskněte tlačítko [MENU], na kartě [3] vyberte položku [AF+MF] a vyberte možnost [Zap] (29).

Před použitím

Základní příručka

Pokročilá příručka

Základy práce s fotoaparátem

Režim Auto / Režim Hybridní Auto

Další režimy fotografování

Režim P

Režimy Tv, Av, M a C

Režim přehrávání

Bezdrátové funkce

Nabídka nastavení

Příslušenství

Dodatek

Rejstřík



2 Zaostřete.

- Namáčknutím tlačítka spouště do poloviny zaostřete na objekt a dále ho držte stisknuté do poloviny.

3 Jemně doostřete.

- Otočte kroužkem [M/AF]. Za současné kontroly indikátoru MF (který zobrazuje vzdálenost a zaostření) na obrazovce a zvětšeného zobrazení otočením kroužku [M/AF] upravte zaostření.
- Chcete-li zvětšit nebo zmenšit zvětšené zobrazení, stiskněte tlačítko [INFO].
- Pokud chcete zaostřování zrušit, uvolněte tlačítko spouště.

4 Zahajte záznam.

- Exponujte stisknutím tlačítka spouště až na doraz.



- Nelze použít v režimu Servo AF (86).

■ Výběr zaostřované osoby (Výběr tváře)

► Statické snímky ► Filmy

Tento režim umožňuje fotografovat po výběru tváře osoby, na kterou chcete zaostřit.

1 Nastavte metodu AF na [L+Sledování] (84).

2 Přiřaďte funkci [AF-ON] tlačítku filmu (98).



3 Přejděte do režimu Výběr tváře.

- Namířte fotoaparát na tvář osoby a stiskněte tlačítko filmu.
- Po zobrazení zprávy [Výběr tváře: Zap] se okolo tváře osoby rozpoznané jako hlavní objekt zobrazí rámeček [L].
- I když se fotografovaný objekt pohybuje, rámeček [L] jej v určitém rozmezí sleduje.
- Nemá-li rozpoznána žádná tvář, rámeček [L] se nezobrazí.

4 Vybte tvář, na kterou chcete zaostřit.

- Chcete-li přepnout rámeček [L] na jinou rozpoznanou tvář, stiskněte tlačítko filmu.
- Jakmile přepnete všechny rozpoznané tváře, zobrazí se nápis [Výběr tváře: Vyp] a následně obrazovka vybrané metody AF.

5 Exponujte.

- Namáčkněte tlačítko spouště do poloviny. Po dokončení zaostřování se rámeček [L] změní na [].
- Exponujte stisknutím tlačítka spouště až na doraz.



- Je-li položka [Identif. tváře] nastavena na [Zap], zobrazí se pouze jméno zaregistrované osoby vybrané jako hlavní objekt, a to i při rozpoznání jiných zaregistrovaných osob. Jména těchto osob se však zaznamenají ve statických snímcích (43).

Před použitím

Základní příručka

Pokročilá příručka

Základy práce s fotoaparátem

Režim Auto / Režim Hybridní Auto

Další režimy fotografování

Režim P

Režimy Tv, Av, M a C

Režim přehrávání

Bezdrátové funkce

Nabídka nastavení

Příslušenství

Dodatek

Rejstřík



Výběr zaostřovaného objektu (AF dotykem)

► Statické snímky ► Filmy

Tento režim umožňuje fotografovat po výběru tváře osoby nebo jiného objektu, na nějž chcete zaostřit.



1 Nastavte metodu AF na [L+Sledování] (84).

2 Vyberte tvář osoby nebo jiný objekt, na nějž chcete zaostřit.

- Dotkněte se objektu nebo osoby zobrazené na obrazovce.
- V případě, že fotoaparát rozpozná objekt, pípne a zobrazí rámeček [L]. Zaostření je uchováno i u pohyblivých objektů.
- Chcete-li zrušit režim AF dotykem, dotkněte se položky [L].



3 Exponujte / Zahajte záznam.

- Namáčkněte tlačítko spouště do poloviny. Po dokončení zaostřování se rámeček [L] změní na zelený [L].
- Exponujte stisknutím tlačítka spouště až na doraz.



- Pokud fotoaparát exponuje v případě, že se dotknete obrazovky, stiskněte položku [L] a vyberte možnost [AF] (84) nebo vyberte možnost MENU (29) > karta [1] > [Expoz. dotykem] > [Zakáz.].
- Sledování nemusí být možné u objektů, které jsou příliš malé nebo se příliš rychle pohybují, resp. u objektů s nedostatečným kontrastem mezi objektem a pozadím.
- I když budete fotografovat v režimu [M] (81), fotoaparát se při dotyku obrazovky (pro zadání místa zaostření) vrátí do režimu [L].
- Je-li položka [Identif. tváře] nastavena na možnost [Zap], nezobrazí se při detekci registrovaných osob jména – zaznamenají se však do statických snímků (43). Jméno se však zobrazí v případě, je-li zaostřený objekt shodný s osobou detekovanou pomocí identifikace tváře.

Fotografování s funkcí blokování AF

► Statické snímky ► Filmy

Zaostření lze zablokovat. Jakmile zablokujete zaostření, zaostřená vzdálenost se nezmění ani po uvolnění tlačítka spouště.

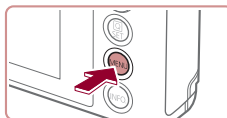

1 Zablokujte zaostření.

- Přidrže tlačítko spouště namáčknuté do poloviny a stiskněte tlačítko [MENU].
- Zaostření se zablokuje a na obrazovce se zobrazí ikona [MF] a indikátor MF.
- Chcete-li zrušit blokování zaostření, uvolněte tlačítko spouště a dotkněte se položky [MF].

2 Upravte kompozici snímku a exponujte.



- Nelze použít v kombinaci s funkcí Expozice dotykem (42).

Před použitím

Základní příručka

Pokročilá příručka

Základy práce s fotoaparátem

Režim Auto / Režim Hybridní Auto

Další režimy fotografování

Režim P

Režimy Tv, Av, M a C

Režim přehrávání

Bezdrátové funkce

Nabídka nastavení

Příslušenství

Dodatek

Rejstřík



Blesk

Změna nastavení režimu blesku

► **Statické snímky** ► **Filmy**

Režim blesku můžete změnit tak, aby odpovídal snímané scéně. Podrobnosti o pracovním rozsahu blesku viz „Blesk“ (📖211).

1 Vysuňte blesk.

- Posuňte přepínač [🔚].

2 Proveďte konfiguraci nastavení.

- Stiskněte tlačítko [📷], vyberte v nabídce položku [🔚] a vyberte požadovanou možnost.
- Zobrazí se nastavená možnost.

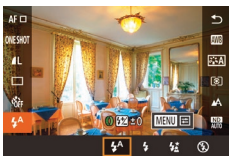

- Je-li blesk zasunutý, nelze stisknutím tlačítka [📷] změnit režim blesku. Posunutím přepínače [🔚] vysuňte blesk a potom proveďte konfiguraci nastavení.
- Pokud pracuje blesk, může dojít k viněti.

Auto

Blesk automaticky pracuje za nízké hladiny osvětlení.

Zap

Blesk pracuje při každé expozici snímku.

Pomalá synchronizace

Blesk osvětluje hlavní objekt (například osobu) a fotoaparát současně exponuje pomalou rychlostí závěrky pro získání správně exponovaného pozadí mimo dosah blesku.



- Při použití režimu [🔚] upevněte fotoaparát na stativ nebo učiňte jiné opatření pro zajištění jeho stability. Při fotografování ze stativu nebo použití jiného opatření pro zajištění přístroje je třeba nastavit v položce [Režim IS] možnost [Vyp] (📖51).
- V režimu [🔚] i po spuštění blesku při expozici zajistěte, aby se hlavní objekt nepohyboval, dokud fotoaparát nepřestane přehrávat zvuk závěrky.

Vyp

Pro fotografování bez blesku.



- Pokud při namáčknutí tlačítka spouště do poloviny během chvění fotoaparátu nebo za nízké hladiny osvětlení bliká ikona [📷], upevněte fotoaparát na stativ nebo použijte jiné opatření pro jeho stabilizaci.



- Toto nastavení lze nakonfigurovat také dotykem položky [🔚], dotykem požadované možnosti a poté opětovným dotykem v místě této možnosti.

Před použitím

Základní příručka

Pokročilá příručka

Základy práce s fotoaparátem

Režim Auto / Režim Hybridní Auto

Další režimy fotografování

Režim P

Režimy Tv, Av, M a C

Režim přehrávání

Bezdrátové funkce

Nabídka nastavení

Příslušenství

Dodatek

Rejstřík



Nastavení kompenzace zábleskové expozice

► Statické snímky ► Filmy

Stejně jako v případě kompenzace expozice (📖73) můžete upravit zábleskovou expozici v rozmezí -2 až +2 EV, v krocích po 1/3 EV.

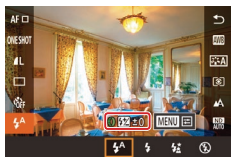

- Vysuňte blesk, stiskněte tlačítko [📷] a v nabídce vyberte položku [⚡]. Otočením kroužku [🔍] vyberte úroveň kompenzace a potom stiskněte tlačítko [📷].



- Pokud hrozí riziko přexponování, fotoaparát automaticky upraví nastavení rychlosti závěrky a clonového čísla u snímku s bleskem, aby zamezil ztrátě kresby ve světlech a zaručil pořízený snímek s optimální expozicí. Automatické úpravy nastavení rychlosti závěrky a clonového čísla však můžete deaktivovat zobrazením nabídky MENU (📖29) a výběrem karty [📷5] > [Nastavení blesku] > [Bezpečné FE] > [Vyp].
- Kompenzaci zábleskové expozice můžete nakonfigurovat rovněž zobrazením nabídky MENU (📖29) a výběrem karty [📷5] > [Nastavení blesku] > [Kom. zábl. exp.].
- Obrazovku [Nastavení blesku] (📖29) lze zobrazit rovněž následujícím způsobem.
 - Stiskněte tlačítko [📷] při vyklopeném blesku, vyberte položku [⚡] v nabídce a potom stiskněte tlačítko [MENU].

Fotografování s funkcí blokování FE

► Statické snímky ► Filmy

Podobně jako při blokování trvalé expozice pomocí funkce blokování AE (📖73) můžete zablokovat zábleskovou expozici pomocí funkce blokování FE.



1 Vysuňte blesk a nastavte jej do režimu [⚡] (📖89).

2 Zablokujte zábleskovou expozici.

- Namiřte fotoaparát na fotografovaný objekt pro určení a zablokování expozice a potom se dotkněte položky [✖].
- Dojde ke spuštění záblesku, a jakmile se zobrazí ikona [✖], je uložena hodnota výkonu blesku.
- Zábleskovou expozici odblokujete opětovným dotykem položky [✖]. Ikona [✖] se poté nadále nezobrazuje.

3 Upravte kompozici snímku a exponujte.



- FE: Záblesková expozice

Před použitím

Základní příručka

Pokročilá příručka

Základy práce s fotoaparátem

Režim Auto / Režim Hybridní Auto

Další režimy fotografování

Režim P

Režimy Tv, Av, M a C

Režim přehrávání

Bezdrátové funkce

Nabídka nastavení

Příslušenství

Dodatek

Rejstřík



Změna časování blesku

► Statické snímky ► Filmy

Tato funkce umožňuje změnit synchronizaci blesku a závěrky.

1 Otevřete obrazovku nastavení.

- Stiskněte tlačítko [MENU], vyberte položku [Nastavení blesku] na kartě [5] a potom stiskněte tlačítko [5] (529).



2 Proveďte konfiguraci nastavení.

- Vyberte položku [Synchr. závěrky] a potom vyberte požadovanou možnost (529).

1. lamely	K odpálení záblesku dojde ihned po otevření závěrky.
2. lamely	K odpálení záblesku dojde bezprostředně před zavřením závěrky.

Ostatní nastavení

Změna nastavení režimu IS

► Statické snímky ► Filmy

Stabilizace obrazu může být vypnutá až do okamžiku snímku.



- Podle pokynů v krocích v části „Deaktivace stabilizace obrazu“ (551) vyberte položku [Při fotogr.].

Před použitím

Základní příručka

Pokročilá příručka

Základy práce
s fotoaparátem

Režim Auto /
Režim Hybridní Auto

Další režimy fotografování

Režim P

Režimy Tv, Av, M a C

Režim přehrávání

Bezdrátové funkce

Nabídka nastavení

Příslušenství

Dodatek

Rejstřík



Režimy Tv, Av, M a C

Režimy umožňující pořizovat promyšlenější, sofistikovanější snímky a přizpůsobovat chování fotoaparátu vlastnímu fotografickému stylu uživatele



- Pokyny v této kapitole se vztahují na fotoaparát nastavený do odpovídajících režimů.

Nastavení rychlosti závěrky (režim [Tv])

► Statické snímky ► Filmy

V tomto režimu můžete následujícím způsobem zvolit požadovanou rychlost závěrky. Fotoaparát automaticky nastaví clonové číslo pro dosažení správné expozice.

Podrobnosti o dostupných rychlostech závěrky viz „Závěrka“ (📖211).

1 Přejděte do režimu [Tv].

- Nastavte volič režimů do polohy [Tv].



2 Nastavte rychlost závěrky.

- Otočením kroužku (🔘) nastavte rychlost závěrky.

Rychlost závěrky (s)	Dostupná citlivost ISO (📖74)
30 – 1.3	[AUTO], [125] – [3200]
1 – 1/2000	[AUTO], [125] – [12800]



- V podmínkách vyžadujících pomalejší rychlosti závěrky může před přípravou fotoaparátu k expozici dalšího snímku vznikat určitá prodleva, protože fotoaparát zpracovává snímky pro redukci šumu.
- Při použití malých rychlostí závěrky a umístění fotoaparátu na stativ je třeba nastavit položku [Režim IS] na [Vyp] (📖51).
- Oranžové zobrazení clonového čísla při namáčknutí tlačítka spouště do poloviny značí, že nebylo dosaženo optimální expozice. Upravujte nastavení rychlosti závěrky, dokud se clonové číslo nezobrazí bíle, nebo použijte funkci Bezpečný posun (📖93).



- [Tv]: Rychlost závěrky

Před použitím

Základní příručka

Pokročilá příručka

Základy práce s fotoaparátem

Režim Auto / Režim Hybridní Auto

Další režimy fotografování

Režim P

Režimy Tv, Av, M a C

Režim přehrávání

Bezdrátové funkce

Nabídka nastavení

Příslušenství

Dodatek

Rejstřík



Nastavení clonového čísla (režim [Av])

► Statické snímky ► Filmy

V tomto režimu můžete následujícím způsobem zvolit požadované clonové číslo. Fotoaparát automaticky nastaví rychlost závěrky pro dosažení správné expozice.

Podrobnosti o dostupných clonových číslech viz „Clona“ (📖211).

1 Přejděte do režimu [Av].

- Nastavte volič režimů do polohy [Av].

2 Nastavte clonové číslo.

- Otočením kroužku (🔘) nastavte clonové číslo.



- Oranžové zobrazení rychlosti závěrky při namáčknutí tlačítka spouště do poloviny značí, že nebylo dosaženo optimální expozice. Upravujte nastavení clonového čísla tak dlouho, dokud se rychlost závěrky nezobrazí bíle, nebo použijte funkci Bezpečný posun (viz níže).



- [Av]: Clonové číslo (velikost otvoru tvořeného irisovou clonou v objektivu)
- V režimech [Tv] a [Av] stiskněte tlačítko [MENU] a nastavte položku [Bezpečný posun] na kartě [📖6] na [Zap] (📖29), aby fotoaparát automaticky upravoval nastavení rychlosti závěrky a clonového čísla v případě problémů s expozicí, abyste vždy mohli fotografovat s optimální expozicí. Pokud však pracuje blesk, není funkce Bezpečný posun dostupná.

Nastavení rychlosti závěrky a clonového čísla (režim [M])

► Statické snímky ► Filmy

Tento režim umožňuje nastavit požadované hodnoty rychlosti závěrky a clonového čísla pro dosažení odpovídající expozice.

Podrobnosti o dostupných rychlostech závěrky a clonových číslech viz „Závěrka“ (📖211) a „Clona“ (📖211).

1 Přejděte do režimu [M].

- Nastavte volič režimů do polohy [M].

2 Proveďte konfiguraci nastavení.

- Dotkněte se položky (🔘) (1), vyberte rychlost závěrky (2), clonové číslo (3) nebo položku [ISO/AUTO] (4), a potom nastavte otočením kroužku (🔘) požadovanou hodnotu.
- Pokud je citlivost ISO fixní, zobrazuje se na indikátoru úrovně expozice značka úrovně expozice (6) pro specifikované expoziční parametry v porovnání se standardní úrovní expozice (5). V případě, že se aktuální expozice odchyluje o více než 3 EV od standardní expozice, zobrazuje se značka úrovně expozice ve formě [◀] nebo [▶].
- Citlivost ISO je určena a jas obrazovky se změní při namáčknutí tlačítka spouště do poloviny po nastavení položky Citlivost ISO na [AUTO]. Není-li možné dosáhnout standardní expozice s vámi specifikovanými hodnotami rychlosti závěrky a clonového čísla, zobrazí se citlivost ISO oranžově.

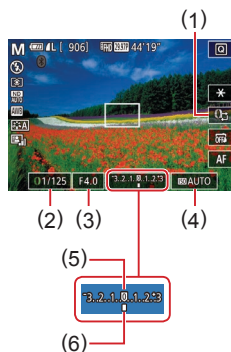

Před použitím

Základní příručka

Pokročilá příručka

Základy práce s fotoaparátem

Režim Auto / Režim Hybridní Auto

Další režimy fotografování

Režim P

Režimy Tv, Av, M a C

Režim přehrávání

Bezdrátové funkce

Nabídka nastavení

Příslušenství

Dodatek

Rejstřík



Rychlost závěrky (s)	Dostupná citlivost ISO (📖74)
[BULB], 30 – 1,3	[AUTO], [125] – [3200]
1 – 1/2000	[AUTO], [125] – [12800]



- Pokud po nastavení rychlosti závěrky a clonového čísla použijete zoom nebo změníte kompozici snímku, může se úroveň expozice změnit.
- V závislosti na nastavení rychlosti závěrky a clonového čísla se může změnit jas obrazu na obrazovce. Pokud je však vysunutý blesk a nastavený režim [⚡], jas obrazu na obrazovce se nezmění.
- Automatická optimalizace jasu může ovlivnit jas obrazu (📖76).



- **[M]**: Ruční
- Kalkulace optimální expozice je určena na základě zvoleného režimu měření expozice (📖73).
- Následující operace jsou k dispozici při nastavení položky Citlivost ISO na [AUTO].
 - Nastavení expozice několika dotykem položky [📷] pro výběr sloupce kompenzace expozice a následným otočením kroužku [🔍].
 - Dotyk položky [✖] pro zablokování citlivosti ISO. Jas obrazovky se změní odpovídajícím způsobem.

Pořizování dlouhých expozic (Bulb)

Při použití rychlosti závěrky bulb jsou snímky exponovány po dobu stisknutí tlačítka spouště.

1 Nastavte rychlost závěrky bulb.

- Nastavte rychlost závěrky [BULB] postupem popsaným v krocích 1 – 3 v části „Nastavení rychlosti závěrky a clonového čísla (režim [M])“ (📖93).

2 Exponujte.

- Snímky jsou exponovány po dobu stisknutí tlačítka spouště až na doraz. Během expozice se zobrazuje uplynulý čas.



- Maximální doba expozice s touto funkcí je 4 min 16 s.
- Upevněte fotoaparát na stativ nebo učiňte jiné opatření pro zajištění jeho stability. V takovém případě rovněž zakažte stabilizaci obrazu (📖51).



- Chcete-li zabránit chvění fotoaparátu, ke kterému by jinak došlo při přímém stisknutí tlačítka spouště, můžete fotoaparát ovládat dálkově z telefonu Smartphone (📖156).



- Při nastavení položky [Expoz. dotykem] na [Zap] se expozice spustí jedním dotykem obrazovky a ukončí dalším dotykem. Dávejte pozor, abyste při dotyku obrazovky nepohnuli fotoaparátem.

Před použitím

Základní příručka

Pokročilá příručka

Základy práce s fotoaparátem

Režim Auto / Režim Hybridní Auto

Další režimy fotografování

Režim P

Režimy Tv, Av, M a C

Režim přehrávání

Bezdrátové funkce

Nabídka nastavení

Příslušenství

Dodatek

Rejstřík



Nastavení výkonu blesku

► Statické snímky ► Filmy

V režimech [Tv][Av][M] jsou k dispozici tři různé výkony blesku.

1 Nastavte režim blesku.

- Stiskněte tlačítko [MENU], vyberte položku [Nastavení blesku] na kartě [5], a potom nastavte položku [Režim blesku] na [Ruční].

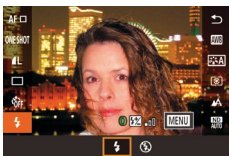

2 Proveďte konfiguraci nastavení.

- Vysuňte blesk, stiskněte tlačítko [5] a v nabídce vyberte položku [4]. Otočením kroužku [6] vyberte úroveň výkonu blesku a potom stiskněte tlačítko [5].
- Po dokončení nastavení se na obrazovce zobrazí výkon blesku.
[4]: Minimum, [4]: Střední, [4]: Maximum



- Nastavení výkonu blesku lze provést rovněž zobrazením nabídky MENU (29) a výběrem karty [5] > [Nastavení blesku] > [Výkon blesku].
- Obrazovku [Nastavení blesku] (29) lze zobrazit rovněž následujícím způsobem.
 - Stiskněte tlačítko [5] při vyklopeném blesku, vyberte položku [4] v nabídce a potom stiskněte tlačítko [MENU].

Záznam filmů s určeným nastavením rychlosti závěrky a clonového čísla

► Statické snímky ► Filmy

Nastavte požadovanou rychlost závěrky, clonové číslo, expozici a citlivost ISO.

Podrobnosti o dostupných rychlostech závěrky, clonových číslech a citlivostech ISO viz „Závěrka“ (211), „Clona“ (211) a „Změna citlivosti ISO“ (74).

1 Přejděte do režimu [P].

- Nastavte volič režimů do polohy [P].
- Dotkněte se položky [P] a potom vyberte položku [P].
- Chcete-li potvrdit provedenou volbu, dotkněte se položky [OK].

2 Proveďte konfiguraci nastavení.

- Dotkněte se položky [1] (1), vyberte položku, kterou chcete nakonfigurovat (2), a otáčením kroužku [6] nastavte požadovanou hodnotu.

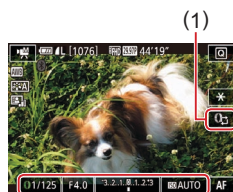

3 Zahajte záznam.

- Stiskněte tlačítko filmu.
- Během záznamu můžete přepínat konfigurovaná nastavení opakovaným dotykem položky [6] a nastavovat hodnoty otáčením kroužku [6].



- Některé rychlosti závěrky mohou způsobit u záznamů pod zářivkovým nebo LED osvětlením blikání obrazu na obrazovce, které se může zaznamenat.

Před použitím

Základní příručka

Pokročilá příručka

Základy práce s fotoaparátem

Režim Auto / Režim Hybridní Auto

Další režimy fotografování

Režim P

Režimy Tv, Av, M a C

Režim přehrávání

Bezdrátové funkce

Nabídka nastavení

Příslušenství

Dodatek

Rejstřík





- Při nastavení položky Citlivost ISO na [AUTO] můžete nastavit expozici rovněž několikerým dotykem položky [ISO], výběrem sloupce kompenzace expozice a následným otočením kroužku [ISO].
- Pokud je citlivost ISO fixní, zobrazuje se na indikátoru úrovně expozice značka úrovně expozice pro vámi specifikovanou hodnotu v porovnání se standardní úrovní expozice. V případě, že se aktuální expozice odchyluje o více než 3 EV od standardní expozice, zobrazuje se značka úrovně expozice ve formě [◀] nebo [▶].
- Hodnotu citlivosti ISO v režimu [AUTO] můžete zkontrolovat namáčknutím tlačítka spouště do poloviny. Není-li možné dosáhnout standardní expozice s vámi specifikovanými hodnotami rychlosti závěrky a clonového čísla, zobrazí se citlivost ISO oranžově.



- Zaostření lze upravit během záznamu dotykem položky [AF] (pro přepnutí na [MF]) a poté dotykem položky [▲][▼].

Prizpůsobení ovládacích prvků a zobrazení

Úprava nastavení během přepínání funkcí ovládacího kroužku

► Statické snímky ► Filmy

Dotykem obrazovky můžete přepnout funkci (citlivost ISO, kompenzace expozice, rychlost závěrky a clonové číslo) konfigurovanou ovládacím kroužkem a rychle upravit nastavení otáčením kroužku.



- Dotykem položky [ISO] přepněte na další položku a otáčením kroužku [ISO] nastavte hodnotu.

Dostupné položky nastavení se liší v závislosti na režimu fotografování.

M	Av	Tv	P
Tv	Av	Tv	+/-
Av	+/-	+/-	ISO
+/-	ISO	ISO	
ISO			

- +/-: kompenzace expozice (73); ISO: citlivost ISO (74); Tv: rychlost závěrky (92); Av: clonové číslo (93).

Před použitím

Základní příručka

Pokročilá příručka

Základy práce s fotoaparátem

Režim Auto / Režim Hybridní Auto

Další režimy fotografování

Režim P

Režimy Tv, Av, M a C

Režim přehrávání

Bezdrátové funkce

Nabídka nastavení

Příslušenství

Dodatek

Rejstřík



Změna nastavení ovládacího kroužku

► Statické snímky ► Filmy

Tato funkce umožňuje následujícím způsobem změnit funkci ovládacího kroužku. Ovládací kroužek je zábavným prostředkem, který umožňuje ovládat fotoaparát stejným způsobem, jako kdyby se jednalo o fotoaparát se zcela ručním ovládáním.

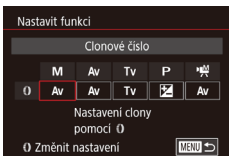

1 Vyberte funkci, kterou chcete přiřadit kroužku [0].

- Stiskněte tlačítko [MENU] a na kartě [0/2] vyberte možnost [Nastavení (0)]. Nastavte položku [Přepn. pom. (0)] na [Zakáz.].

- Vyberte položku [Nastavit funkci].

2 Zkonfigurujte přiřazenou funkci.

- Dotkněte se možnosti a potom stiskněte tlačítko [SET].

Funkce přiřaditelné ovládacímu kroužku

Funkce, které lze přiřadit ovládacímu kroužku, se liší v závislosti na režimu fotografování.

Položka	Režim fotografování			
	M	Av	Tv	P
Av	Av	Av	–	–
Tv	Tv	–	Tv	–
ISO	Nastavení citlivosti ISO (74)			
	Kompensace expozice (73)			
WB +/-	Kompensace vyvážení bílé (78)			
	Provedení krokového zoomování (40) (kromě režimu)			
	Nastavení efektu Automatická optimalizace jasu (76)			
	Nastavení poměru stran (47) (kromě režimu)			

- +/-: kompenzace expozice (73); Tv: rychlost závěrky (92); Av: clonové číslo (93).



- Kroužek [0] lze použít ke skokovému zoomování (40) v režimech [AUTO] a [M].

Před použitím

Základní příručka

Pokročilá příručka

Základy práce s fotoaparátem

Režim Auto / Režim Hybridní Auto

Další režimy fotografování

Režim P

Režimy Tv, Av, M a C

Režim přehrávání

Bezdrátové funkce

Nabídka nastavení

Příslušenství

Dodatek

Rejstřík



■ Přizpůsobení zobrazených informací

Přizpůsobte obrazovku zobrazovanou při stisknutí tlačítka [INFO] na obrazovce fotografování. Přizpůsobit můžete rovněž zobrazované informace (obsah).

1 Otevřete obrazovku nastavení.

- Na kartě [1] vyberte položku [Nastavení inf. na obraz./přepnutí] v položce [Zobrazení informací ke snímku] a potom stiskněte tlačítko [29].

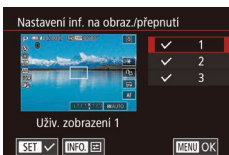

2 Proveďte konfiguraci nastavení.

- Dotkněte se každé obrazovky, kterou nechcete zobrazovat, abyste odstranili značku [✓]. Opětovným dotykem se přidá značka [✓], která indikuje položky obsažené v zobrazení.
- Chcete-li se vrátit k zobrazení obrazovky nabídky, stiskněte tlačítko [MENU].



- Příklad zobrazení s možnostmi vybranými v kroku 2 je pro názornost uveden vlevo.
- Je třeba vybrat minimálně jednu možnost.

■ Přizpůsobení zobrazených informací

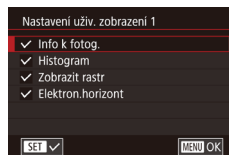

- Podle pokynů v krocích 1 – 2 v části „Přizpůsobení zobrazených informací“ (98) vyberte položku [Uživ. zobrazení 1] nebo [Uživ. zobrazení 2] a potom stiskněte tlačítko [INFO].
- Dotkněte se informace, kterou chcete zobrazit, pro přidání značky [✓].
- Chcete-li vidět příklad zobrazení, stiskněte tlačítko [MENU] pro návrat na obrazovku [Nastavení inf. na obraz./přepnutí].



- Pro menší mřížku zobrazte kartu [1] > položku [Zobrazení informací ke snímku] > [Zobrazit rastr].

■ Přiřazení funkcí tlačítka filmu

► Statické snímky ► Filmy

Funkce přiřazené tlačítka filmu lze rychle a snadno aktivovat.



1 Otevřete obrazovku nastavení.

- Stiskněte tlačítko [MENU], vyberte položku [Nast. tl.] na kartě [2] a potom stiskněte tlačítko [29].

2 Proveďte konfiguraci nastavení.

- Dotykiem přiřaďte možnost a potom stiskněte tlačítko [29].

Před použitím

Základní příručka

Pokročilá příručka

Základy práce s fotoaparátem

Režim Auto / Režim Hybridní Auto

Další režimy fotografování

Režim P

Režimy Tv, Av, M a C

Režim přehrávání

Bezdrátové funkce

Nabídka nastavení

Příslušenství

Dodatek

Rejstřík





- Chcete-li obnovit výchozí nastavení tlačítka filmu, vyberte možnost [P].
- Ikony označené [N] indikují, že funkce není dostupná v aktuálním režimu fotografování nebo v aktuálních nastaveních.
- Při použití možnosti [P] můžete stisknutím tlačítka filmu v režimu [Jeden bod AF] přesouvat rámeček AF a měnit jeho velikost (84, 85).
- Při použití funkce [AF-L] každé stisknutí tlačítka filmu zaostří, aktivuje blokování zaostření a zobrazí ikonu [AF-L] na obrazovce.
- Stisknutí tlačítka filmu při použití funkce [P] deaktivuje zobrazení na obrazovce. Zobrazení obnovíte jednou z následujících operací.
 - Stisknete libovolné tlačítko kromě tlačítka ON/OFF
 - Uchopíte fotoaparát v jiné orientaci
 - Vysuňte nebo zasuňte blesk
- I nadále můžete zaznamenávat filmy v režimu [P], [P], [P], [P] nebo [P], a to i když přiřadíte tlačítku filmu určitou funkci.



- Nastavení lze nakonfigurovat také dotykem požadované možnosti a poté opětovným dotykem v místě této možnosti nebo dotykem položky [SET].

■ Přizpůsobení nabídky Rychlé nastavení

▶ Statické snímky ▶ Filmy

Zobrazení položek nabídky Rychlé nastavení lze přizpůsobit.

Výběr položek, které budou zahrnuty v nabídce

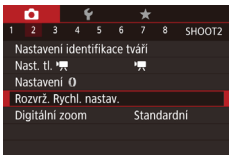

1 Otevřete obrazovku nastavení.

- Stisknete tlačítko [MENU], vyberte položku [Rozvrž. Rychl. nastav.] na kartě [2] a potom stisknete tlačítko [INFO] (29).



2 Vyberete ikony, které budou zahrnuty v nabídce.

- Dotkněte se ikon, které chcete zahrnout do nabídky Rychlé nastavení. Vybrané ikony jsou označeny symbolem [✓].
- Vybrané položky (označené ikonou [✓]) se přidají k zobrazení.
- Položky bez symbolu [✓] lze nakonfigurovat na kartě [2] na obrazovce nabídky.

3 Provedte konfiguraci nastavení.

- Stisknete tlačítko [MENU] a dotkněte se položky [OK].



- V nabídce lze zobrazit až 11 položek.
- Obrazovku v kroku 2 lze zobrazit rovněž přidržem stisknutého tlačítka [SET] při zobrazení nabídky Rychlé nastavení.

Změna uspořádání položek nabídky



1 Otevřete obrazovku nastavení.

- Na obrazovce v kroku 2 části „Výběr položek, které budou zahrnuty v nabídce“ (99) stisknete tlačítko [INFO].
- Přetažením umístíte ikonu do nové pozice.

2 Provedte konfiguraci nastavení.

- Stisknete tlačítko [MENU] a dotkněte se položky [OK].

Před použitím

Základní příručka

Pokročilá příručka

Základy práce s fotoaparátem

Režim Auto / Režim Hybridní Auto

Další režimy fotografování

Režim P

Režimy Tv, Av, M a C

Režim přehrávání

Bezdrátové funkce

Nabídka nastavení

Příslušenství

Dodatek

Rejstřík



Uložení nastavení fotoaparátu

► Statické snímky ► Filmy

Často používané režimy a přizpůsobené funkce pro fotografování si můžete uložit pro pozdější opakované použití. Chcete-li později zobrazit uložená nastavení, jednoduše otočte voličem režimů do polohy [C]. Tímto způsobem lze uchovat rovněž nastavení, která jsou obvykle vymazána přepnutím režimu fotografování nebo vypnutím fotoaparátu (například nastavení samospouště).

Nastavení, která lze uložit

- Režimy fotografování ([P], [Tv], [Av] a [M])
- Položky nastavované v režimech [P], [Tv], [Av] a [M] (📖73 – 📖93)
- Nastavení nabídky fotografování
- Pozice zoomu
- Ručně zaostřené vzdálenosti (📖82)
- Nastavení Má nabídka (📖101)

1 Přejděte do režimu fotografování s nastaveními, která chcete uložit, a změňte nastavení fotoaparátu požadovaným způsobem.

2 Otevřete obrazovku pro přiřazení funkcí.

- Stiskněte tlačítko [MENU], na kartě [5] vyberte položku [Uživ. režim snímání (C)], a potom stiskněte tlačítko [C].

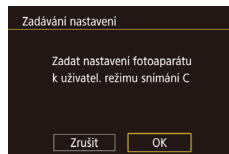
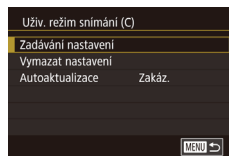

3 Uložte nastavení.

- Vyberte položku [Zadávání nastavení] a stiskněte tlačítko [C].
- Na potvrzovací obrazovce, která se objeví, stiskněte [OK].



• Chcete-li upravit uložená nastavení (kromě příslušného režimu fotografování), vyberte položku [C], změňte nastavení a opakujte kroky 2 – 3. Tato podrobná nastavení nejsou aplikována v dalších režimech fotografování.



- Chcete-li resetovat uložená nastavení na výchozí hodnoty, zvolte na obrazovce v kroku 2 položku [Vymazat nastavení], stiskněte tlačítko [C] a poté na potvrzovací obrazovce stiskněte [OK].
- Chcete-li automaticky aktualizovat svá uložená nastavení změnami provedenými při snímání v režimu [C], nastavte na obrazovce v kroku 2 položku [Autoaktualizace] na [Povolit].

Před použitím

Základní příručka

Pokročilá příručka

Základy práce s fotoaparátem

Režim Auto / Režim Hybridní Auto

Další režimy fotografování

Režim P

Režimy Tv, Av, M a C

Režim přehrávání

Bezdrátové funkce

Nabídka nastavení

Příslušenství

Dodatek

Rejstřík



Uložení běžně používaných položek nabídky režimu fotografování (Má nabídka)

► Statické snímky ► Filmy

Na kartě [★1] lze uložit až šest běžně používaných položek nabídky fotografování. Uživatelským přizpůsobením karty [★1] můžete rychle přistupovat k těmto položkám z jediné obrazovky.

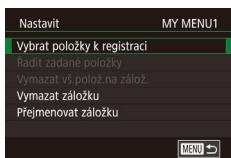
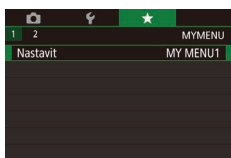
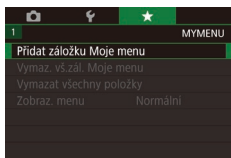

1 Otevřete obrazovku nastavení.

- Stisknete tlačítko [MENU], vyberte položku [Přidat záložku Moje menu] na kartě [★1] a potom stisknete tlačítko [OK] (29).
- Dotkněte se možnosti [OK].
- Na kartě [★1] vyberte položku [Nastavit MY MENU1] a potom stisknete tlačítko [OK].

2 Provedte konfiguraci nastavení.

- Zvolte možnost [Vybrat položky k registraci] a potom stisknete tlačítko [OK].
- Zvolte až šest položek nabídky, které chcete uložit.
- Zobrazí se ikona [✓].
- Chcete-li zrušit ukládání, stisknete tlačítko [OK]. Ikona [✓] se poté nadále nezobrazuje.
- Stisknete tlačítko [MENU].

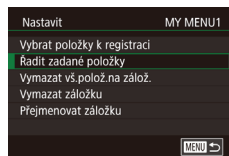

3 Podle potřeby změňte seřazení položek nabídky.

- Zvolte možnost [Řadit zadané položky] a potom stisknete tlačítko [OK].
- Zvolte položku nabídky, kterou chcete přesunout, a potom stisknete tlačítko [OK].
- Otočením kroužku [↺] změňte pořadí položek a potom stisknete tlačítko [OK].
- Stisknete tlačítko [MENU].



- Nastavit lze i šedě zobrazené položky v kroku 2, ty se však v závislosti na režimu fotografování nemusí zobrazit.



- Opakováním tohoto postupu od kroku 1 můžete přidat až [★5].
- Možnost [Vymazat vš. polož. na zálož.] na obrazovce v kroku 2 smaže všechny položky přidané do záložky.



- Na obrazovce [Vybrat položky k registraci] určené k uložení či vymazání položek můžete položky vybrat i dotykem.
- Na obrazovce [Řadit zadané položky] můžete rovněž změnit pořadí zobrazení přetažením položek.

Před použitím

Základní příručka

Pokročilá příručka

Základy práce s fotoaparátem

Režim Auto / Režim Hybridní Auto

Další režimy fotografování

Režim P

Režimy Tv, Av, M a C

Režim přehrávání

Bezdrátové funkce

Nabídka nastavení

Příslušenství

Dodatek

Rejstřík



Přejmenování záložek Moje menu

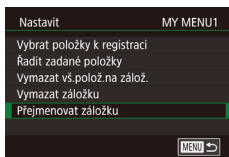

1 Zvolte položku [Přejmenovat záložku].

- Podle pokynů v kroku 2 v části „Uložení běžně používaných položek nabídky režimu fotografování (Má nabídka)“ (📖101) vyberte možnost [Přejmenovat záložku] a stiskněte tlačítko [OK].

2 Změňte název záložky.

- Pomocí zobrazené klávesnice zadejte nový název záložky (📖30).
- Stiskněte tlačítko [MENU] a dotkněte se položky [Ano].

Smazání záložky Moje menu

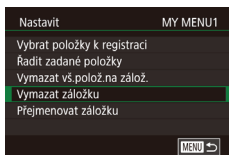

1 Zvolte položku [Vymazat záložku].

- Podle pokynů v kroku 2 v části „Uložení běžně používaných položek nabídky režimu fotografování (Má nabídka)“ (📖101) vyberte možnost [Vymazat záložku] a stiskněte tlačítko [OK].

2 Smažte položku.

- Dotkněte se možnosti [OK].

Smazání všech záložek nebo položek Moje menu

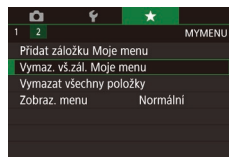

1 Vyberte položku.

- Na obrazovce v kroku 1 části „Uložení běžně používaných položek nabídky režimu fotografování (Má nabídka)“ (📖101) zvolte možnost [Vymaz. vš.zál. Moje menu] nebo [Vymazat všechny položky] a potom stiskněte tlačítko [OK].

2 Smažte položku.

- Dotkněte se možnosti [OK].
- Možnost [Vymaz. vš.zál. Moje menu] smaže všechny záložky Moje menu a obnoví výchozí záložku [★].
- Možnost [Vymazat všechny položky] smaže všechny položky přidávané do záložek [★1] až [★5].

Přizpůsobení zobrazení záložek Moje menu

Určete, která obrazovka se zobrazí při stisknutí tlačítka [MENU] v režimu fotografování.

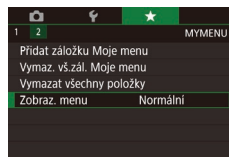

- Na obrazovce v kroku 1 části „Uložení běžně používaných položek nabídky režimu fotografování (Má nabídka)“ (📖101) zvolte možnost [Zobraz. menu] a poté vyberte požadovanou položku.

Normální zobrazení	Zobrazení poslední nabídky zobrazené v předchozí operaci.
Zobrazení ze zál. Moje menu	Zahájit zobrazení od obrazovek záložky [★].
Zobrazení jen zál. Moje menu	Omezit zobrazení na obrazovky záložky [★].

Před použitím

Základní příručka

Pokročilá příručka

Základy práce s fotoaparátem

Režim Auto / Režim Hybridní Auto

Další režimy fotografování

Režim P

Režimy Tv, Av, M a C

Režim přehrávání

Bezdrátové funkce

Nabídka nastavení

Příslušenství

Dodatek

Rejstřík



Režim přehrávání

Zábavné prohlížení, procházení a úpravy snímků mnoha různými způsoby

- Stisknutím tlačítka [▶] přejdete do režimu přehrávání a připravíte fotoaparát na tyto operace.



- Snímky, které byly přejmenovány nebo upraveny pomocí počítače, resp. snímky z jiných fotoaparátů nemusí být možné přehrát nebo upravit.

Prohlížení

▶ Statické snímky ▶ Filmy

Pořízené snímky nebo filmy lze následujícím způsobem prohlížet na obrazovce.

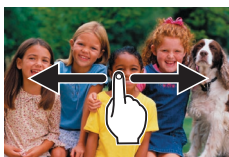
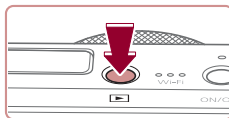

(2)

(1)

1 Přejděte do režimu přehrávání.

- Stiskněte tlačítko [▶].
- Zobrazí se poslední pořízený snímek.

2 Vyberte snímky.

- Chcete-li zobrazit následující snímek, přejeďte prstem po obrazovce směrem zprava doleva; chcete-li zobrazit předcházející snímek, přejeďte prstem směrem zleva doprava.
- Následující snímek můžete zobrazit rovněž dotykem na pravém okraji obrazovky (1). V takovém případě se zobrazí ikona [▶]. Obdobně lze zobrazit předcházející snímek dotykem na levém okraji obrazovky (2). V tomto případě se zobrazí ikona [◀].

Před použitím

Základní příručka

Pokročilá příručka

Základy práce s fotoaparátem

Režim Auto / Režim Hybridní Auto

Další režimy fotografování

Režim P

Režimy Tv, Av, M a C

Režim přehrávání

Bezdrátové funkce

Nabídka nastavení

Příslušenství

Dodatek

Rejstřík



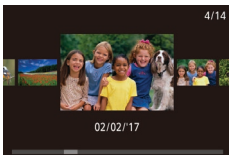

- Chcete-li zobrazit tuto obrazovku (režim Rolování zobrazení), rychle a opakovaně přetáhněte prstem doleva nebo doprava.
- V tomto režimu procházíte snímky tažením směrem doleva nebo doprava po obrazovce.
- Dotykem středního snímku obnovíte režim zobrazení jednotlivých snímků.
- Chcete-li procházet snímky seskupené podle data pořízení v režimu Rolování zobrazení, rychle přetáhněte prstem směrem nahoru nebo dolů.
- Filmy jsou označeny ikonou [▶]. Chcete-li přehrávat filmy, pokračujte krokem 3.

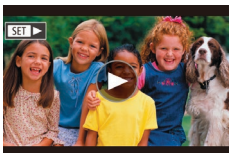

3 Přehrávejte filmy.

- Dotkněte se ikony [▶] pro spuštění přehrávání.



(1)

4 Nastavte hlasitost.

- Chcete-li upravit hlasitost, rychle přetáhněte prstem nahoru či dolů.
- Chcete-li nastavit hlasitost v okamžiku, kdy se nadále nezobrazuje indikátor hlasitosti (1), rychle přetáhněte prstem směrem nahoru nebo dolů po obrazovce.

5 Pozastavte přehrávání.

- Chcete-li pozastavit nebo obnovit přehrávání, stiskněte tlačítko [⏸].
- Chcete-li přehrávání pozastavit, dotkněte se obrazovky. Zobrazí se ovládací panel pro ovládání filmů. Chcete-li obnovit přehrávání, dotkněte se položky [▶].
- Po dokončení přehrávání filmu se zobrazí ikona [▶].



- Chcete-li přepnout z režimu přehrávání do režimu fotografování, namáčkněte tlačítko spouště do poloviny.
- Při prohlížení snímků RAW se zobrazují bílé čáry indikující poměr stran. Tyto čáry se zobrazují v horní a dolní části snímků pořízených s poměrem stran [16:9] a v levé a pravé části snímků pořízených s poměrem stran [4:3] nebo [1:1].
- Chcete-li vypnout funkci Rolování zobrazení, vyberte možnost MENU (📖29) > karta [▶5] > [Rolování zobr.] > [Vyp].
- Pokud upřednostňujete při aktivaci režimu přehrávání zobrazení posledního pořízeného snímku, vyberte možnost MENU (📖29) > karta [▶5] > [Obnovit] > [Posl. sn.].
- Chcete-li změnit přechod mezi snímky, zobrazte nabídku MENU (📖29) a potom vyberte požadovaný efekt na kartě [▶5] > [Přechod. efekt].
- Dotykem indikace hlasitosti se zobrazí panel hlasitosti. Hlasitost můžete upravit dotykem tlačítek [▲][▼].

Před použitím

Základní příručka

Pokročilá příručka

Základy práce
s fotoaparátem

Režim Auto /
Režim Hybridní Auto

Další režimy fotografování

Režim P

Režimy Tv, Av, M a C

Režim přehrávání

Bezdrátové funkce

Nabídka nastavení

Příslušenství

Dodatek

Rejstřík



Přepínání režimů zobrazení

Stiskněte tlačítko [INFO] v režimu přehrávání, abyste přepnuli ze „Zobraz. bez informací“ na „Zobraz. informací 1“ (základní informace) a na „Zobraz. informací 2“ (podrobnosti).



- Režimy zobrazení nelze přepínat, je-li fotoaparát připojen pomocí Wi-Fi k jiným zařízením než tiskárnám.

Přizpůsobení zobrazených informací ke snímku

Můžete přizpůsobit informace zobrazené na každé obrazovce. Podrobnosti o dostupných informacích viz „Během přehrávání“ (193).

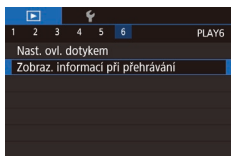

1 Otevřete obrazovku nastavení.

- Stiskněte tlačítko [MENU], na kartě [6] vyberte položku [Zobraz. informací při přehrávání] a potom stiskněte tlačítko [OK].

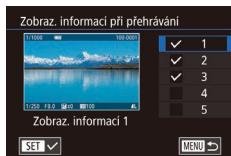

2 Zvolte informace, které se mají zobrazit.

- Vyberte informace, které chcete zobrazit, a potom stisknutím tlačítka [OK] přidejte značku [✓].
- Chcete-li se vrátit k zobrazení obrazovky nabídky, stiskněte tlačítko [MENU].



- Příklad zobrazení s možnostmi vybranými v kroku 2 je pro názornost uveden vlevo.

Varovná indikace přexpozice (přexponovaná místa)

► Statické snímky ► Filmy

V režimu zobrazení podrobných informací bliká na obrazovce indikace míst se ztrátou kresby ve světlech (193).

Histogram jasu

► Statické snímky ► Filmy

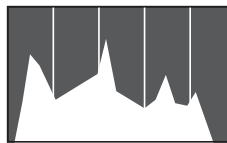

- Zobrazení informací 2 – 5 obsahují v horní části graf zvaný histogram jasu, který zobrazuje rozložení jasů na snímcích. Vodorovná osa představuje stupeň jasu a svislá osa zase podíl plochy obrázku na jednotlivých úrovních jasu. Pomocí histogramu lze kontrolovat správnost expozice.

Histogram RGB

► Statické snímky ► Filmy

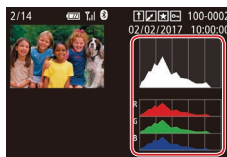

- Zobrazení informací 3 obsahuje histogram RGB, který zobrazuje rozložení červené, zelené a modré na snímcích. Vodorovná osa představuje jas červených, zelených nebo modrých barevných tónů a svislá osa zase podíl plochy obrázku na jednotlivých úrovních jasu. Zobrazením histogramu lze zkontrolovat barevné vlastnosti snímku.



- Histogram RGB lze také zobrazit v horní části zobrazení informací 2 – 5. Zvolte jednu z možností zobrazení informací 2 – 5 v části [Zobraz. informací při přehrávání] na kartě [6], stiskněte tlačítko [INFO], zvolte možnost [RGB] a potom stiskněte tlačítko [OK]. Mějte na paměti, že zobrazení informací 3 zobrazí v dolní části obrazovky histogram jasu.
- Histogram jasu lze zobrazit i během fotografování (198, 192).

Před použitím

Základní příručka

Pokročilá příručka

Základy práce s fotoaparátem

Režim Auto / Režim Hybridní Auto

Další režimy fotografování

Režim P

Režimy Tv, Av, M a C

Režim přehrávání

Bezdrátové funkce

Nabídka nastavení

Příslušenství

Dodatek

Rejstřík



Prohlížení filmů vytvořených při pořizování statických snímků (Krátký film)

► Statické snímky ► Filmy

Krátké filmy zaznamenané automaticky v režimu [] (105) v den pořízení statických snímků lze přehrávat následovně.



1 Vyberte snímek.

- Statické snímky pořízené v režimu [] jsou označeny ikonou [].
- Vyberte snímek označený ikonou [].

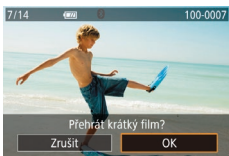

2 Přehrajte krátký film.

- Dotkněte se položky [] a potom se dotkněte možnosti [OK].
- Přehraje se (od začátku) film zaznamenaný automaticky ze statických snímků pořízených ve stejný den.



- Při použití fotoaparátu s vypnutým zobrazováním informací (105) se po krátké prodlevě přestane zobrazovat ikona [].

Prohlížení podle data

Krátké filmy lze prohlížet podle data.



- Stiskněte tlačítko [MENU], vyberte položku [Seznam/přehr. kr. filmy] na kartě [2] a potom se dotkněte data (29).

Ověření osob detekovaných identifikací tváře

► Statické snímky ► Filmy

Přepnete-li fotoaparát do režimu zobrazení stručných informací (105), zobrazí se jména až pěti detekovaných osob, jež jsou zaregistrovány pro funkci identifikace tváří (43).



- Několikanásobným stisknutím tlačítka [INFO] zobrazíte stručné informace a potom vyberte přetažením směrem doleva nebo doprava na obrazovce snímek.
- U detekovaných osob se zobrazí jména.



- Pokud nechcete, aby se zobrazovala jména osob na snímcích pořízených funkcí identifikace tváře, vyberte možnost MENU (29) > karta [3] > [Identifikace tváře] > [Zobrazení jména] > [Vyp].

Před použitím

Základní příručka

Pokročilá příručka

Základy práce s fotoaparátem

Režim Auto / Režim Hybridní Auto

Další režimy fotografování

Režim P

Režimy Tv, Av, M a C

Režim přehrávání

Bezdrátové funkce

Nabídka nastavení

Příslušenství

Dodatek

Rejstřík



Procházení a filtrování snímků

Procházení snímků ve formě indexu

► Statické snímky ► Filmy

Zobrazení více snímků ve formě indexu umožňuje rychlé vyhledání požadovaného snímku.

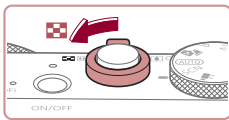

1 Zobrazte snímky v podobě indexu.

- Posunutím páčky zoomu směrem k symbolu zobrazíte snímky v podobě indexu. Dalším posunutím páčky zvýšíte počet zobrazených snímků.
- Chcete-li zobrazit méně snímků, posuňte páčku zoomu směrem k symbolu . Při každém posunutí páčky se počet snímků sníží.



2 Vyberte snímek.

- Přetažením obrazovky směrem nahoru nebo dolů posunete zobrazené snímky.
- Dotykem vyberete snímek a opětovným dotykem jej zobrazíte v režimu zobrazení jednotlivých snímků.
- Chcete-li zobrazit určitý snímek v režimu zobrazení jednotlivých snímků, můžete na obrazovce přetáhnout oranžový rámeček doleva nebo doprava a poté podržet páčku zoomu směrem k symbolu .



- Chcete-li deaktivovat efekt zobrazení ve 3D (zobrazuje se, když rychle přetáhnete obrazovku nahoru nebo dolů), vyberte položku MENU (📖29) > karta [📺5] > [Efekt indexu] > [Vyp].

Použití dotykové obrazovky



- Stažením prstů k sobě přejdete od zobrazení jednotlivých snímků k zobrazení indexu.
- Chcete-li zobrazit více miniatur na obrazovce, opětovně stáhněte prsty k sobě.
- Přetažením obrazovky směrem nahoru nebo dolů posunete zobrazené snímky.
- Chcete-li na obrazovce zobrazit méně miniatur, roztáhněte prsty od sebe.
- Dotykem vyberete snímek a opětovným dotykem jej zobrazíte v režimu zobrazení jednotlivých snímků.

Vyhledání snímků na základě zadaných podmínek

► Statické snímky ► Filmy

Umožňuje rychle vyhledávat snímky na plné paměťové kartě filtrováním zobrazení snímků na základě zadaných podmínek. U sad filtrovaných snímků lze také nastavit ochranu (📖113) nebo lze všechny tyto snímky současně vymazat (📖115).

★ Oblíbené	Zobrazí se snímky označené jako oblíbené (📖118).
📅 Datum fot.	Zobrazí se snímky pořízené k vybranému datu.
👤 Lidé	Zobrazí se snímky s rozpoznávanými tvářemi.
📺 Snímek/film	Zobrazí se statické snímky, filmy a filmy pořízené v režimu [📺] (📖35).
👤 Jméno	Zobrazí se snímky zaregistrované osoby (📖43).

Před použitím

Základní příručka

Pokročilá příručka

Základy práce s fotoaparát

Režim Auto / Režim Hybridní Auto

Další režimy fotografování

Režim P

Režimy Tv, Av, M a C

Režim přehrávání

Bezdrátové funkce

Nabídka nastavení

Příslušenství

Dodatek

Rejstřík





1 Vyberte první podmínku.

- V režimu zobrazení jednotlivých snímků stiskněte tlačítko [INFO], vyberte v nabídce položku [OK], znovu stiskněte tlačítko [INFO] a vyberte podmínku.
- Jestliže vyberete položku [★] nebo [OK], můžete dotykem ikon [◀][▶] nebo otáčením kroužku [↻] prohlížet pouze výběr snímků splňujících tuto podmínku. Chcete-li provést nějakou akci hromadně se všemi vybranými snímky, stiskněte tlačítko [OK] a přejděte ke kroku 3.

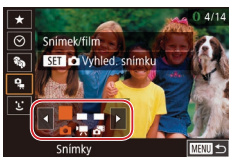

2 Vyberte druhou podmínku a zobrazte filtrované snímky.

- Pokud jste vybrali možnost [OK] nebo [OK] jako první podmínku, vyberte druhou podmínku dotykem ikon [◀][▶] a potom zobrazte otáčením kroužku [↻] pouze odpovídající snímky.
- Chcete-li přepnout do filtrovaného zobrazení snímků, stiskněte tlačítko [OK] a přejděte ke kroku 3.
- Pokud jste vybrali možnost [OK] jako první podmínku, stiskněte tlačítko [OK] a na další obrazovce vyberte osobu.



3 Prohlédněte si filtrované snímky.

- Snímky vyhovující vašim podmínkám se zobrazí ve žlutých rámečcích. Chcete-li zobrazit pouze tyto snímky, přetáhněte směrem doleva nebo doprava přes obrazovku.
- Chcete-li zrušit filtrované zobrazení, stiskněte tlačítko [OK], v nabídce vyberte položku [OK] a potom stiskněte tlačítko [OK].



- Pokud fotoaparát nenajde žádné snímky odpovídající některým podmínkám, nebudou tyto podmínky nadále k dispozici.



- Chcete-li skrýt nebo zobrazit další informace, stiskněte v kroku 3 tlačítko [INFO].
- Mezi možnosti zobrazení nalezených snímků (v kroku 3) patří „Procházení snímků ve formě indexu“ (107), „Zvětšování snímků“ (111) a „Prohlížení prezentací“ (112). Operace se snímky můžete aplikovat rovněž na všechny nalezené snímky výběrem možnosti [Chránit vš. snímky hledání] v části „Ochrana snímků“ (113) nebo [Vyb. všechny vyhl. sním.] v části „Vymazání více snímků současně“ (115), „Přidávání snímků na seznam tisků (DPOF)“ (181) nebo „Přidání snímků do fotoalba“ (183).
- Pokud snímky upravíte a uložíte jako nové (120 – 127), zobrazí se zpráva a nalezené snímky se nadále nezobrazují.



- Jakmile vyberete podmínku, můžete opětovným dotykem v místě dané podmínky zobrazit snímky, jež vyhovují příslušným podmínkám.

Před použitím

Základní příručka

Pokročilá příručka

Základy práce s fotoaparátem

Režim Auto / Režim Hybridní Auto

Další režimy fotografování

Režim P

Režimy Tv, Av, M a C

Režim přehrávání

Bezdrátové funkce

Nabídka nastavení

Příslušenství

Dodatek

Rejstřík



Skok mezi snímky pomocí ovládacího kroužku

► Statické snímky ► Filmy

Ovládacím kroužkem rychle vyhledáte snímky a přeskočíte k požadovaným snímkům pomocí filtrování zobrazených snímků podle vámi zadaných požadavků.

	Přeskočí o 1 snímek.
	Přeskočí o 10 snímků najednou.
	Přeskočí o 100 snímků najednou.
	Přeskočí na první snímek v každé skupině snímků pořízených ve stejný den.
	Zobrazí se snímky označené jako oblíbené (118).

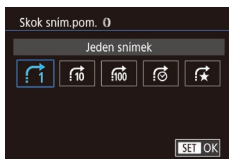

1 Vyberte podmínku vyhledávání.

- Vyberte podmínku (resp. metodu přeskočení) stisknutím tlačítka [MENU] a výběrem položky [Skok sním.pom. (1)] na kartě [5].

2 Zobrazte snímky odpovídající zadaným podmínkám, resp. skočte o zadaný počet snímků.

- V režimu zobrazení jednotlivých snímků otočením kroužku [(1)] zobrazíte pouze snímky odpovídající podmínce nebo přeskočíte o zadaný počet snímků vpřed nebo zpět.

Použití dotykové obrazovky



- Přetažením dvěma prsty vlevo či vpravo můžete také přeskočit k předcházejícímu nebo dalšímu snímku metodou skoku vybranou v kroku 1 v části „Skok mezi snímky pomocí ovládacího kroužku“ (109).

Zobrazení jednotlivých snímků ve skupině

► Statické snímky ► Filmy

Jednotlivé statické snímky uložené v režimu [1] (63) se seskupí tak, že se zobrazí pouze první snímek skupiny, ale je možné snímky prohlížet i jednotlivě.

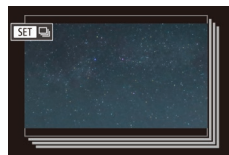

1 Vyberte seskupený snímek.

- Přetažením doleva či doprava procházejte snímky, dokud nenajdete požadovaný snímek s označením [SET (1)].

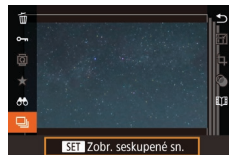

2 Vyberte položku [(1)].

- Stiskněte tlačítko [(1)] a v nabídce vyberte položku [(1)] (28).

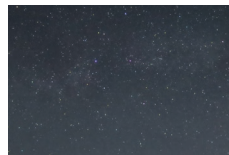

3 Zobrazte jednotlivé snímky z určité skupiny.

- Přetahováním snímků doleva či doprava lze zobrazit pouze snímky z dané skupiny.
- Chcete-li skupinové přehrávání zrušit, stiskněte tlačítko [(1)], v nabídce vyberte položku [(1)], a potom znovu stiskněte tlačítko [(1)] (28).

Před použitím

Základní příručka

Pokročilá příručka

Základy práce s fotoaparátem

Režim Auto / Režim Hybridní Auto

Další režimy fotografování

Režim P

Režimy Tv, Av, M a C

Režim přehrávání

Bezdrátové funkce

Nabídka nastavení

Příslušenství

Dodatek

Rejstřík





- Během skupinového přehrávání (krok 3) lze také rychle procházet snímky „Procházení snímků ve formě indexu“ (📖107) a zvětšovat je „Zvětšování snímků“ (📖111). Prováděné akce můžete aplikovat na všechny snímky ve skupině současně výběrem možnosti [Chránit vš. snímky skupiny] v části „Ochrana snímků“ (📖113), [Všechny sn. ve skup.] v části „Vymazání více snímků současně“ (📖115) nebo [Vybrat všechny ve skupině] v části „Přidávání snímků na seznam tisků (DPOF)“ (📖181) nebo „Přidání snímků do fotoalba“ (📖183).
- Chcete-li zrušit seskupení snímků, a prohlížet snímky jako jednotlivé statické snímky, vyberte možnost MENU (📖29) > karta [📖5] > [Skupiny snímků] > [Vyp] (📖29). U seskupených snímků však nelze během přehrávání jednotlivých snímků zrušit seskupení.



- Dotykem položky [SET] na obrazovce v krocích 1 a 2 můžete také jednotlivé zobrazit seskupené snímky.

Úprava informací pro funkci Identifikace tváře

Všimnete-li si během přehrávání nesprávného jména, můžete jméno změnit nebo vymazat. Nelze však přidat jména osob, jež se nedetekují prostřednictvím identifikace tváře (jména se nezobrazují), a osob, jejichž jména jste vymazali.

Změna jmen

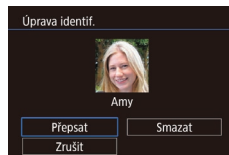
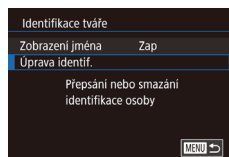

1 Otevřete obrazovku nastavení.

- Stiskněte tlačítko [MENU] a na kartě [📖3] vyberte položku [Identifikace tváře] (📖29).
- Vyberte položku [Úprava identif.] a stiskněte tlačítko [📖5].

2 Vyberte snímek.

- Procházejte snímky přetažením doleva či doprava a vyberte požadovaný snímek. Stiskněte tlačítko [📖5].
- Pro výběr jména, které chcete přepsat, se dotkněte tváře osoby.

3 Vyberte možnost pro úpravu.

- Dotkněte se možnosti [Přepsat].

4 Vyberte jméno osoby pro přepsání.

- Dotkněte se jména osoby, které chcete použít pro přepsání.



- Obrazovku [Úprava identif.] můžete zobrazit také dotykem snímků na obrazovce v kroku 2, dotykem položky [SET] zobrazit oranžový rámeček a poté se dotknout tváře osoby, jejíž jméno chcete přepsat.

Před použitím

Základní příručka

Pokročilá příručka

Základy práce s fotoaparátem

Režim Auto / Režim Hybridní Auto

Další režimy fotografování

Režim P

Režimy Tv, Av, M a C

Režim přehrávání

Bezdrátové funkce

Nabídka nastavení

Příslušenství

Dodatek

Rejstřík



Vymazání jmen

- Na obrazovce zobrazené v kroku 3 v části „Změna jmen“ (110) se dotkněte položky [Smazat].
- Po zobrazení zprávy [Smazat?] se dotkněte možnosti [OK].

Možnosti prohlížení snímků

Zvětšování snímků

► Statické snímky ► Filmy

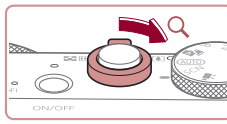

(1)

1 Zvětšíte snímek.

- Posunutím páčky zoomu směrem k symbolu [Q] lze snímek přiblížit a zvětšit. Snímky lze přidržením páčky zoomu přiblížit asi 10×.
- Pro informaci se zobrazí přibližná pozice zobrazené oblasti (1).
- Chcete-li snímek zmenšit, pohněte páčkou zoomu směrem k symbolu [Q]. Přidržením tlačítka se lze vrátit do režimu zobrazení jednotlivých snímků.

2 Podle potřeby posunujte oblast zobrazení a přepínejte mezi snímky.

- Chcete-li přesunout oblast zobrazení, přetáhněte ji na obrazovce.
- Stisknutím tlačítka [MENU] obnovíte zobrazení jednotlivých snímků.
- Chcete-li přepnout během zvětšení snímku na jiné snímky, otočte kroužkem [Z].



- Při zobrazení ikony [SET] můžete zkontrolovat pozici zaostření stisknutím tlačítka [Z] (Kontrola zaostření). Je-li zaostřeno více pozic, přepnete opakovaným stisknutím tlačítka [Z] na ostatní pozice.

Před použitím

Základní příručka

Pokročilá příručka

Základy práce s fotoaparátem

Režim Auto / Režim Hybridní Auto

Další režimy fotografování

Režim P

Režimy Tv, Av, M a C

Režim přehrávání

Bezdrátové funkce

Nabídka nastavení

Příslušenství

Dodatek

Rejstřík



Použití dotykové obrazovky



- Snímky zvětšíte roztáhnutím prstů od sebe.
- Opakováním této akce lze snímky zvětšit až 10×.
- Chcete-li přesunout oblast zobrazení, přetáhněte ji na obrazovce.
- Stáhnutím prstů k sobě snímky zmenšíte.
- Dotykem položky **[MENU]** obnovíte režim zobrazení jednotlivých snímků.



Zvětšení dvojitým dotykem



- Rychlým dvojitým dotykem na obrazovku zvětšíte snímek přibližně 3×.
- Ze zvětšeného snímku se na zobrazení jednotlivých snímků vrátíte opětovným dvojitým dotykem na obrazovku.

Prohlížení prezentací

► **Statické snímky** ► **Filmy**

Podle následujícího návodu lze automaticky přehrávat snímky na paměťové kartě.



- Stiskněte tlačítko **[MENU]** a na kartě **[▶] 1** vyberte položku **[Prezentace]** (📖 29).
- Dotkněte se možnosti **[Start]**.
- Zobrazí se zpráva **[Načítání snímku]** a po několika sekundách se spustí prezentace.
- Prezentaci ukončíte stisknutím tlačítka **[MENU]**.



- Během prezentací nepracují funkce úspory energie fotoaparátu (📖 26).



- Chcete-li pozastavit nebo obnovit přehrávání prezentace, stiskněte tlačítko **[⏸]**.
- Na obrazovce zobrazené dotykem položky **[Nastavit]** (📖 29) můžete zkonfigurovat opakování prezentací, dobu zobrazení jednotlivých snímků a přechod mezi snímky.



- Prezentaci lze zastavit rovněž dotykem obrazovky.
- Prezentace lze rovněž spouštět pomocí akcí ovládaných dotykem (📖 119).

Před použitím

Základní příručka

Pokročilá příručka

Základy práce
s fotoaparátem

Režim Auto /
Režim Hybridní Auto

Další režimy fotografování

Režim P

Režimy Tv, Av, M a C

Režim přehrávání

Bezdrátové funkce

Nabídka nastavení

Příslušenství

Dodatek

Rejstřík



Ochrana snímků

► Statické snímky ► Filmy

Důležité snímky lze chránit proti náhodnému vymazání (115).



- Stisknete tlačítko [OK], v nabídce vyberte položku [Ochrana], a potom vyberte možnost [ON]. Zobrazí se ikona [Ochrana].
- Chcete-li zrušit ochranu, vyberte možnost [OFF]. Ikona [Ochrana] se poté nadále nezobrazuje.



• V případě formátování paměťové karty budou vymazány i chráněné snímky uložené na dané kartě (162).



• Chráněné snímky nelze vymazat pomocí funkce mazání ve fotoaparátu. Chcete-li snímky vymazat tímto způsobem, nejprve zrušte funkci ochrany snímků.

Použití nabídky



1 Otevřete obrazovku nastavení.

- Stisknete tlačítko [MENU] a na kartě [1] vyberte možnost [Ochrana] (29).

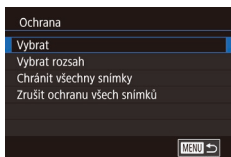

2 Zvolte metodu výběru snímků.

- Vyberte požadovanou možnost (29).
- Chcete-li se vrátit k zobrazení obrazovky nabídky, stisknete tlačítko [MENU].

Výběr jednotlivých snímků



1 Vyberte položku [Vybrat].

- Postupem uvedeným v části „Použití nabídky“ (113) vyberte možnost [Vybrat] a potom stisknete tlačítko [OK].

2 Vyberte snímek.

- Procházejte snímky přetažením doleva či doprava a vyberte požadovaný snímek. Jakmile stisknete tlačítko [SET], zobrazí se položka [OK].
- Chcete-li zrušit výběr, stisknete znovu tlačítko [SET]. Ikona [Ochrana] se poté nadále nezobrazuje.
- Chcete-li vybrat více snímků, opakujte výše uvedený postup.

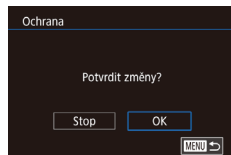

3 Nastavte ochranu snímků.

- Stisknete tlačítko [MENU]. Zobrazí se potvrzující zpráva.
- Dotkněte se možnosti [OK].



• Pokud před dokončením procesu nastavení popsaného v kroku 3 přepnete do režimu fotografování nebo vypnete fotoaparát, nastavení ochrany snímků se neuskuteční.



• Snímky můžete vybrat nebo vymazat rovněž dotykem obrazovky v kroku 2. Obrazovku pro potvrzení zobrazíte dotykem položky [MENU].

Před použitím

Základní příručka

Pokročilá příručka

Základy práce s fotoaparátem

Režim Auto / Režim Hybridní Auto

Další režimy fotografování

Režim P

Režimy Tv, Av, M a C

Režim přehrávání

Bezdrátové funkce

Nabídka nastavení

Příslušenství

Dodatek

Rejstřík



Výběr rozsahu

1 Vyberte položku [Vybrat rozsah].

- Postupem uvedeným v části „Použití nabídky“ (📖 113) vyberte možnost [Vybrat rozsah] a potom stiskněte tlačítko [OK].

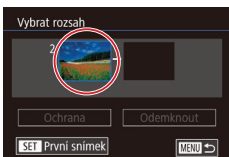

2 Vyberte počáteční snímek.

- Stiskněte tlačítko [OK].



- Procházejte snímky přetažením doleva či doprava a vyberte požadovaný snímek. Stiskněte tlačítko [OK].

3 Vyberte koncový snímek.

- Dotkněte se snímku pro aktivaci položky [Poslední snímek] a potom stiskněte tlačítko [OK].

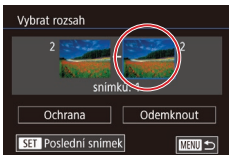

- Procházejte snímky přetažením doleva či doprava a vyberte požadovaný snímek. Stiskněte tlačítko [OK].
- Snímky předcházející prvnímu snímku nelze vybrat jako poslední snímek.



4 Nastavte ochranu snímků.

- Dotkněte se možnosti [Ochrana].

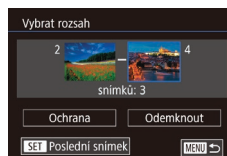

- Otáčením kroužku (🔍) můžete rovněž vybrat snímky na obrazovkách v krocích 2 a 3.
- Chcete-li zrušit ochranu skupiny snímků, v kroku 4 vyberte možnost [Odemknout].

Nastavení ochrany u všech snímků současně

1 Vyberte položku [Chránit všechny snímky].

- Postupem uvedeným v části „Použití nabídky“ (📖 113) vyberte položku [Chránit všechny snímky] a stiskněte tlačítko [OK].

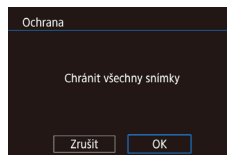

2 Nastavte ochranu snímků.

- Dotkněte se možnosti [OK].

Odstranění ochrany u všech snímků současně

Ochranu lze odstranit rovněž ze všech snímků současně. Chcete-li zrušit ochranu snímků, vyberte možnost [Zrušit ochranu všech snímků] v kroku 1 v části „Nastavení ochrany u všech snímků současně“ a potom dokončete krok 2.

Před použitím

Základní příručka

Pokročilá příručka

Základy práce s fotoaparátem

Režim Auto / Režim Hybridní Auto

Další režimy fotografování

Režim P

Režimy Tv, Av, M a C

Režim přehrávání

Bezdrátové funkce

Nabídka nastavení

Příslušenství

Dodatek

Rejstřík



Mazání snímků

► **Statické snímky** ► **Filmy**

Nepotřebné snímky můžete jednotlivě vybírat a vymazat. Při mazání snímků buďte opatrní, vymazané snímky již nelze obnovit. Chráněné snímky (📖113) však nelze vymazat.

1 Vyberte snímek, který chcete vymazat.

- Přetažením doleva nebo doprava přes obrazovku vyberte snímek.



2 Vymažte snímek.

- Stiskněte tlačítko [📖] a v nabídce vyberte položku [Smazat] (📖28).
- Po zobrazení zprávy [Smazat?] se dotkněte položky [Smazat].
- Aktuální snímek se vymaže.
- Chcete-li zrušit mazání, dotkněte se položky [Zrušit].



- V případě snímků pořízených současně ve formátech RAW a JPEG dostanete dotykem možnosti [SET Smazat] během zobrazení snímků na výběr možnosti [Smazat RAW], [Smazat JPEG] a [Smazat RAW+JPEG].
- Snímky lze vymazat rovněž pomocí akcí ovládaných dotykem (📖119).

Vymazání více snímků současně

Fotoaparát umožňuje rovněž vybrat více snímků a tyto snímky vymazat současně. Při mazání snímků buďte opatrní, vymazané snímky již nelze obnovit. Chráněné snímky (📖113) však nelze vymazat.

Volba metody výběru snímků

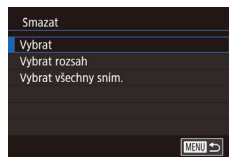

1 Otevřete obrazovku nastavení.

- Stiskněte tlačítko [MENU] a na kartě [1] vyberte možnost [Smazat] (📖29).

2 Zvolte metodu výběru snímků.

- Zvolte metodu výběru a stiskněte tlačítko [📖].
- Chcete-li se vrátit k zobrazení obrazovky nabídky, stiskněte tlačítko [MENU].
- Chcete-li se vrátit na obrazovku nabídky, dotkněte se položky [MENU].

Před použitím

Základní příručka

Pokročilá příručka

Základy práce s fotoaparátem

Režim Auto / Režim Hybridní Auto

Další režimy fotografování

Režim P

Režimy Tv, Av, M a C

Režim přehrávání

Bezdrátové funkce

Nabídka nastavení

Příslušenství

Dodatek

Rejstřík



Výběr jednotlivých snímků

1 Vyberte položku [Vybrat].

- Postupem uvedeným v části „Volba metody výběru snímků“ (📖 115) vyberte možnost [Vybrat] a potom stiskněte tlačítko [SET].



2 Vyberte snímek.

- Procházejte snímky přetažením doleva či doprava a vyberte požadovaný snímek. Jakmile se dotknete obrazovky, zobrazí se ikona [✓].
- Chcete-li zrušit výběr, znovu se dotkněte obrazovky. Ikona [✓] se poté nadále nezobrazuje.
- Chcete-li vybrat více snímků, opakujte výše uvedený postup.

3 Vymažte snímky.

- Stiskněte tlačítko [MENU]. Zobrazí se potvrzující zpráva.
- Dotkněte se možnosti [OK].

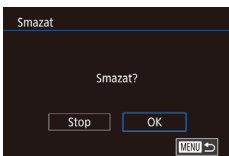

- Výběrem snímku pořízeného současně ve formátech RAW a JPEG se smažou obě verze snímku.

Výběr rozsahu

1 Vyberte položku [Vybrat rozsah].

- Postupem uvedeným v části „Volba metody výběru snímků“ (📖 115) vyberte možnost [Vybrat rozsah] a potom stiskněte tlačítko [SET].

2 Vyberte snímky.

- Snímky vyberte podle pokynů v krocích 2 – 3 v části „Výběr rozsahu“ (📖 114).

3 Vymažte snímky.

- Dotkněte se možnosti [Smazat].

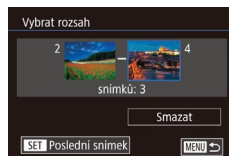

Označení všech snímků současně

1 Vyberte položku [Vybrat všechny sním.].

- Postupem uvedeným v části „Volba metody výběru snímků“ (📖 115) vyberte položku [Vybrat všechny sním.] a stiskněte tlačítko [SET].

2 Vymažte snímky.

- Dotkněte se možnosti [OK].

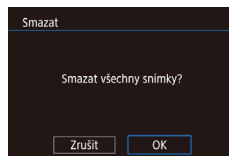

Před použitím

Základní příručka

Pokročilá příručka

Základy práce s fotoaparátem

Režim Auto / Režim Hybridní Auto

Další režimy fotografování

Režim P

Režimy Tv, Av, M a C

Režim přehrávání

Bezdrátové funkce

Nabídka nastavení

Příslušenství

Dodatek

Rejstřík



Otáčení snímků

► **Statické snímky** ► **Filmy**

Podle následujícího návodu můžete měnit orientaci snímků a ukládat je.

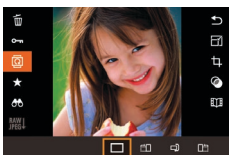

1 Vyberte položku [Otačení].

- Stiskněte tlačítko [Otačení] a v nabídce vyberte položku [Otačení] (📖28).



2 Otočte snímek.

- Při každém přetažení možnosti se snímek otočí o 90° v daném směru. Nastavení dokončete stisknutím tlačítka [OK].



- Snímky nelze otáčet, je-li možnost [Autootáčení] nastavena na [Vyp] (📖117).

Použití nabídky



1 Vyberte položku [Otačení].

- Stiskněte tlačítko [MENU] a na kartě [1] vyberte položku [Otačení] (📖29).

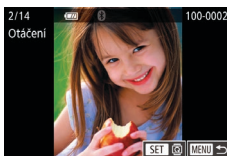

2 Otočte snímek.

- Přetažením doleva nebo doprava přes obrazovku vyberte snímek.
- Při každém stisknutí tlačítka [OK] se snímek otočí o 90°.
- Chcete-li se vrátit k zobrazení obrazovky nabídky, stiskněte tlačítko [MENU].



- Na obrazovce v kroku 2 můžete dotykem položky [SET] otočit snímky nebo se dotykem položky [MENU] vrátit na obrazovku nabídky.

Vypnutí automatického otáčení

Tento postup slouží k vypnutí funkce automatického otáčení snímků, která otáčí snímky na základě aktuální orientace fotoaparátu.

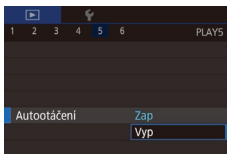

- Stiskněte tlačítko [MENU], na kartě [5] vyberte položku [Autootáčení], a potom vyberte možnost [Vyp] (📖29).



- Je-li položka [Autootáčení] nastavena na [Vyp], snímky nelze otáčet (📖117). Již otočené snímky se budou zobrazovat v původní orientaci.

Před použitím

Základní příručka

Pokročilá příručka

Základy práce s fotoaparátem

Režim Auto / Režim Hybridní Auto

Další režimy fotografování

Režim P

Režimy Tv, Av, M a C

Režim přehrávání

Bezdrátové funkce

Nabídka nastavení

Příslušenství

Dodatek

Rejstřík



Označení snímků jako oblíbených

► Statické snímky ► Filmy

Snímky lze uspořádat za pomoci jejich označení jako oblíbených. Výběrem kategorie při filtrovaném přehrávání lze omezit následující operace na všechny filtrované snímky.

- „Prohlížení“ (📖 103), „Prohlížení prezentací“ (📖 112), „Ochrana snímků“ (📖 113), „Mazání snímků“ (📖 115), „Přidávání snímků na seznam tisků (DPOF)“ (📖 181), „Přidání snímků do fotoalba“ (📖 183)

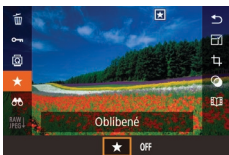

- Stiskněte tlačítko [📖], v nabídce vyberte položku [★], a potom vyberte možnost [★]. Zobrazí se ikona [★].
- Chcete-li zrušit označení snímku, tento proces opakujte, vyberte možnost [OFF] a stiskněte tlačítko [📖].

Použití nabídky



1 Vyberte položku [Oblíbené].

- Stiskněte tlačítko [MENU] a na kartě [▶] 1 vyberte položku [Oblíbené] (📖 29).

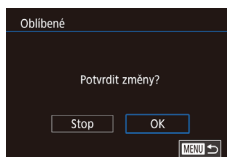

2 Vyberte snímek.

- Procházejte snímky přetažením doleva či doprava a vyberte požadovaný snímek. Jakmile stisknete tlačítko [📖], zobrazí se položka [★].
- Chcete-li zrušit označení snímku, stiskněte znovu tlačítko [📖]. Ikona [★] se poté nadále nezobrazuje.
- Chcete-li vybrat více snímků, opakujte výše uvedený postup.

3 Dokončete proces nastavení.

- Stiskněte tlačítko [MENU]. Zobrazí se potvrzující zpráva.
- Dotkněte se možnosti [OK].



- Pokud před dokončením procesu nastavení popsaného v kroku 3 přepnete do režimu fotografování nebo vypnete fotoaparát, označení snímků jako oblíbených se neuskuteční.



- Označení snímků jako oblíbených usnadňuje jejich přidávání při vytváření alb (📖 128).
- Snímky lze označit jako oblíbené rovněž pomocí akcí ovládaných dotykem (📖 119).
- Chcete-li vybrat více snímků současně, posuňte páčku zoomu směrem k symbolu [📐] pro zobrazení náhledů a poté dotykem vyberte snímky.

Před použitím

Základní příručka

Pokročilá příručka

Základy práce s fotoaparátem

Režim Auto / Režim Hybridní Auto

Další režimy fotografování

Režim P

Režimy Tv, Av, M a C

Režim přehrávání

Bezdrátové funkce

Nabídka nastavení

Příslušenství

Dodatek

Rejstřík



Praktické ovládání: Akce ovládání dotykem

► Statické snímky ► Filmy

V režimu přehrávání jednotlivých snímků můžete rychle a snadno vyvolat funkce, které jsou přiřazeny ke čtyřem různým dotykovým gestům (akcím ovládání dotykem).

Použití funkcí u akcí ovládání dotykem



- Přetáhněte prst přes obrazovku, jak je znázorněno na obrázku.
- Funkce přiřazená gestu [←] je nyní aktivována.

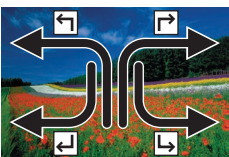

- Podobným způsobem lze přetažením prstu po obrazovce aktivovat i funkce přiřazené gestům [→], [←] a [↵].
- Funkce přiřazené jednotlivým akcím ovládání dotykem lze přizpůsobit.

Změna funkcí u akcí ovládání dotykem

Nejčastěji používané operace si můžete zjednodušit tím, že k nim přiřadíte vybrané vzory přetažení.

1 Otevřete obrazovku nastavení.

- Stiskněte tlačítko **MENU** a na kartě [▶]6 vyberte položku [Nast. ovl. dotykem] (📖29).

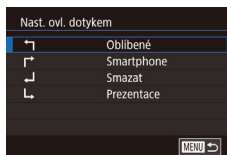

2 Přiřadte funkci akci ovládané dotykem.

- Zvolte vzor přetažení a stiskněte tlačítko [SET].
- Vyberte funkci, kterou chcete přiřadit.

Přiřaditelné funkce

Prezentace	Spuštění prezentace.
Smazat	Vymazání snímku.
Ochrana	Ochrana snímku nebo zrušení ochrany.
Otáčení	Otočení snímku.
Oblíbené	Označení snímků jako oblíbených položek nebo zrušení tohoto označení.
Další oblíbený	Přepnutí na další snímek označený jako oblíbený.
Předchozí oblíbený	Přepnutí na předchozí snímek označený jako oblíbený.
Další datum	Přepnutí na první snímek s dalším datem pořízení.
Předchozí datum	Přepnutí na první snímek s předchozím datem pořízení.
Fotoaparát	
Smartphone	Přejděte na obrazovku připojení Wi-Fi.
Počítač	Podrobnosti k funkcím Wi-Fi viz „Bezdrátové funkce“ (📖132).
Tiskárna	
Webová služba	

Před použitím

Základní příručka

Pokročilá příručka

Základy práce s fotoaparátem

Režim Auto / Režim Hybridní Auto

Další režimy fotografování

Režim P

Režimy Tv, Av, M a C

Režim přehrávání

Bezdrátové funkce

Nabídka nastavení

Příslušenství

Dodatek

Rejstřík



Úpravy statických snímků



- Úpravy snímků (📖120 – 📖123) jsou k dispozici jen tehdy, je-li na paměťové kartě dostatek volného místa.



- Zobrazuje-li se ikona [MENU] na obrazovce úprav, můžete se v případě potřeby namísto stisknutí tlačítka [MENU] dotknout ikony [MENU].
- Zobrazuje-li se ikona [SET] na obrazovce úprav, můžete se v případě potřeby namísto stisknutí tlačítka [SET] dotknout ikony [SET].

Změna velikosti snímků

► Statické snímky ► Filmy

Můžete si uložit kopie snímků s nižším počtem záznamových pixelů.



1 Vyberte velikost snímku.

- Stiskněte tlačítko [MENU], v nabídce vyberte položku [S1] a vyberte velikost snímku (📖28).

2 Uložte nový snímek.

- Dotkněte se možnosti [OK].
- Snímek bude uložen jako nový soubor.



3 Zkontrolujte nový snímek.

- Dotkněte se položky [Zprac. snímek].
- Uložený snímek se zobrazí.



- Úpravy nelze provádět u snímků pořízených při nastavení záznamových pixelů [S2].
- Snímky ve formátu RAW nelze upravovat.



- Chcete-li zrušit v kroku 1 změnu velikosti snímků, vyberte možnost [↶].
- Snímky nelze zvětšit pro dosažení většího počtu záznamových pixelů.
- Volba položky [Původní snímek] v kroku 3 zobrazí původní snímek.

Před použitím

Základní příručka

Pokročilá příručka

Základy práce s fotoaparátem

Režim Auto / Režim Hybridní Auto

Další režimy fotografování

Režim P

Režimy Tv, Av, M a C

Režim přehrávání

Bezdrátové funkce

Nabídka nastavení

Příslušenství

Dodatek

Rejstřík



Použití nabídky

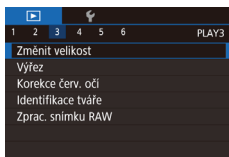

1 Vyberte položku [Změnit velikost].

- Stiskněte tlačítko [MENU] a na kartě [▶] 3 vyberte položku [Změnit velikost] (📖29).

2 Vyberte snímek.

- Procházejte snímky přetažením doleva či doprava a vyberte požadovaný snímek. Stiskněte tlačítko [SET].

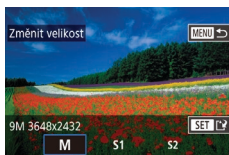

3 Vyberte velikost snímku.

- Vyberte velikost a potom stiskněte tlačítko [SET].

4 Uložte snímek jako nový soubor a zobrazte jej.

- Postupujte podle kroku 2 v části „Změna velikosti snímků“ (📖120).
- Stiskněte tlačítko [MENU] a postupujte podle kroku 3 v části „Změna velikosti snímků“ (📖120).

Výřez

▶ Statické snímky ▶ Filmy

Můžete určit oblast snímku, která bude uložena jako samostatný obrazový soubor.



1 Otevřete obrazovku nastavení.

- Stiskněte tlačítko [SET], vyberte položku [T] v nabídce a potom stiskněte tlačítko [SET] (📖28).

2 Změňte velikost, nastavte výřez a upravte poměr stran ořezávaného snímku.

- Velikost rámečku lze změnit pomocí páčky zoomu.
- Chcete-li rámeček posunout, přetáhněte po obrazovce.
- Chcete-li změnit orientaci rámečku, dotkněte se položky [R].
- Chcete-li změnit poměr stran rámečku, dotkněte se položky [K]. Chcete-li přepnout mezi poměry stran obrazu ([3:2], [16:9], [4:3] a [1:1]), stiskněte opakovaně tlačítko [R].

3 Zkontrolujte oříznutý snímek.

- Dotkněte se položky [Z].
- Chcete-li přepnout zobrazení mezi oříznutým snímkem a rámečkem výřezu, stiskněte opakovaně tlačítko [R].

4 Uložte snímek jako nový soubor a zobrazte jej.

- Dotkněte se položky [Z].
- Postupujte podle pokynů v krocích 2 – 3 v části „Změna velikosti snímků“ (📖120).

Před použitím

Základní příručka

Pokročilá příručka

Základy práce s fotoaparátem

Režim Auto / Režim Hybridní Auto

Další režimy fotografování

Režim P

Režimy Tv, Av, M a C

Režim přehrávání

Bezdrátové funkce

Nabídka nastavení

Příslušenství

Dodatek

Rejstřík





- Snímky ve formátu RAW nelze upravovat.
- Oříznuté snímky nelze znovu oříznout.
- U oříznutých snímků nelze změnit velikost (📖120) nebo aplikovat Kreativní filtry (📖122).



- Oříznuté snímky budou mít menší počet záznamových pixelů než snímky neoříznuté.
- Během zobrazení náhledu oříznutého snímku v kroku 3 můžete změnit velikost rámečku výřezu, jeho pozici a poměr stran obrazu.
- Operace v kroku 2 jsou k dispozici rovněž stisknutím tlačítka [MENU] výběrem karty [▶3] > [Výřez], stisknutím tlačítka [🔍], výběrem snímku a opětovným stisknutím tlačítka [🔍].
- Pokud oříznete statické snímky pořízené s pomocí funkce identifikace tváře (📖43), zůstanou na oříznutých snímcích pouze jména osob zbylých na těchto snímcích.



- Velikost rámečků můžete upravit rovněž stažením nebo roztažením prstů (📖112) na obrazovce.

Aplikace efektů filtru

Na snímky můžete aplikovat efekty ekvivalentní snímání v režimech [📷], [📷], [📷], [📷], [📷] a [📷] a uložit je jako samostatné snímky.

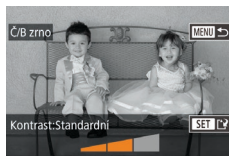
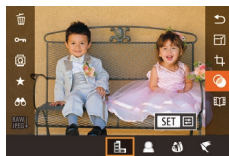

1 Vyberte efekt.

- Stiskněte tlačítko [🔍], v nabídce vyberte položku [🔍] a potom vyberte efekt (📖28).
- Stiskněte tlačítko [🔍].

2 Upravte efekt podle potřeby.

- [📷]: Dotykem nebo přetažením sloupce ve spodní části obrazovky upravíte kontrast.
- [📷]: Dotykem nebo přetažením sloupce ve spodní části obrazovky upravíte rozostření.
- [📷] nebo [📷]: Dotykem nebo přetažením sloupce ve spodní části obrazovky upravíte úroveň efektu.
- [📷]: Dotykem nebo přetažením sloupce ve spodní části obrazovky upravíte sytost barev.
- [📷]: Dotykem nebo přetažením sloupce ve spodní části obrazovky upravíte barevný tón.
- [📷]: Přesunutím páčky zoomu změňte velikost rámečku. Pro jeho přesunutí se dotkněte obrazovky nebo přetáhněte bílý rámeček směrem nahoru nebo dolů.

3 Uložte snímek jako nový soubor a zobrazte jej.

- Stiskněte tlačítko [📷].
- Postupujte podle pokynů v krocích 2 – 3 v části „Změna velikosti snímků“ (📖120).

Před použitím

Základní příručka

Pokročilá příručka

Základy práce s fotoaparátem

Režim Auto / Režim Hybridní Auto

Další režimy fotografování

Režim P

Režimy Tv, Av, M a C

Režim přehrávání

Bezdrátové funkce

Nabídka nastavení

Příslušenství

Dodatek

Rejstřík





- Stejně operace jsou dostupné stisknutím tlačítka **[MENU]** a volbou karty **[2]** > [Kreativní filtry], výběrem snímku a stisknutím tlačítka **[SET]**.
- **[Z]**: V kroku 2 můžete přepnout orientaci rámečku z vertikální na horizontální stisknutím tlačítka **[INFO]** a rámeček můžete přesunout přetáhnutím. Chcete-li vrátit rámeček do horizontální polohy, stiskněte tlačítko **[INFO]**.

Korekce červených očí

► **Statické snímky** ► **Filmy**

Tato funkce automaticky opravuje efekt červených očí na snímcích. Upravený snímek lze uložit jako samostatný soubor.

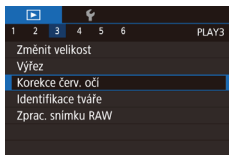

1 Vyberte položku **[Korekce červ. očí]**.

- Stiskněte tlačítko **[MENU]** a na kartě **[2]** vyberte položku **[Korekce červ. očí]** (📖129).

2 Vyberte snímek.

- Přetažením doleva nebo doprava přes obrazovku vyberte snímek.

3 Opravte snímek.

- Stiskněte tlačítko **[Z]**.
- Červené oči detekované fotoaparátem budou upraveny a kolem upravených oblastí snímku se zobrazí rámečky.
- Podle potřeby můžete snímky zvětšit nebo zmenšit. Postupujte podle kroků v části „Zvětšování snímků“ (📖111).



4 Uložte snímek jako nový soubor a zobrazte jej.

- Dotkněte se možnosti **[Nový soubor]**.
- Snímek bude uložen jako nový soubor.
- Stiskněte tlačítko **[MENU]** a postupujte podle kroku 3 v části „Změna velikosti snímků“ (📖120).



- U některých snímků nemusí korekce proběhnout správně.
- Chcete-li přepsat původní snímek opraveným snímkem, vyberte v kroku 4 možnost **[Přepsat]**. Původní snímek se v tomto případě vymaže.
- Chráněné snímky nelze přepsat.
- Tímto způsobem nelze upravovat snímky ve formátu RAW.
- Korekci červených očí lze provádět u snímků ve formátu JPEG zachycených rovněž ve formátu RAW, originální snímky však nebudou přepsány.

Před použitím

Základní příručka

Pokročilá příručka

Základy práce s fotoaparátem

Režim Auto / Režim Hybridní Auto

Další režimy fotografování

Režim P

Režimy Tv, Av, M a C

Režim přehrávání

Bezdrátové funkce

Nabídka nastavení

Příslušenství

Dodatek

Rejstřík



Zpracování snímků RAW pomocí fotoaparátu

► Statické snímky ► Filmy

Snímky zachycené ve formátu RAW lze zpracovat ve fotoaparátu. Původní snímek RAW bude zachován a kopie bude uložena ve formátu JPEG.

1 Vyberte snímek RAW.

- Přetažením doleva nebo doprava přes obrazovku vyberte snímek RAW.



2 Otevřete obrazovku nastavení.

- Stiskněte tlačítko [INFO], vyberte v nabídce položku [RAW] a vyberte požadovanou možnost.
- Při výběru položky [RAW] jděte na krok 5.



3 Nastavte podmínky zpracování.

- Pokud jste zvolili položku [RAW], po stisknutí tlačítka [SET] zvolte jednu z možností.



4 Zkonfigurujte pokročilá nastavení.

- Vyberte efekt ve spodní části obrazovky a potom stiskněte tlačítko [INFO] pro návrat na obrazovku v kroku 3.



5 Uložte snímek.

- Pokud jste vybrali položku [RAW], zvolte [OK] a dotkněte se možnosti [OK].
- Pokud jste vybrali položku [RAW], dotkněte se možnosti [OK].

Nastavení jasu	Nastavte jas.
Vyvážení bílé	Zvolte nastavení vyvážení bílé.
Picture Style	Zvolte styl Picture Style.
Automatická optimalizace jasu	Nastavte podrobnosti efektu Automatická optimalizace jasu.
Potlač. šumu při vysokém ISO	Nastavte podrobnosti potlačení šumu.
Kval. snímku	Nastavte úroveň kvality výsledného snímku JPEG.



- Pro zvětšené zobrazení na obrazovce v kroku 3 posuňte páčku zoomu směrem k symbolu [Q].
- Pokročilá nastavení funkcí označených symbolem [INFO] na obrazovce v kroku 4 můžete nakonfigurovat stisknutím tlačítka [INFO].
- Pro porovnání aktuálního snímku s původním snímek před uložením v kroku 5 stiskněte tlačítko [INFO] a otočte kroužkem [INFO]. Chcete-li se vrátit na obrazovku nastavení, stiskněte tlačítko [MENU].
- Dotykem na položku [INFO] před uložením v kroku 5 obnovíte původní nastavení.

Před použitím

Základní příručka

Pokročilá příručka

Základy práce s fotoaparátem

Režim Auto / Režim Hybridní Auto

Další režimy fotografování

Režim P

Režimy Tv, Av, M a C

Režim přehrávání

Bezdrátové funkce

Nabídka nastavení

Příslušenství

Dodatek

Rejstřík



Použití nabídky

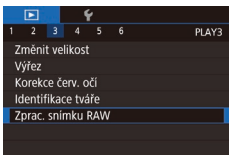

1 Otevřete obrazovku nastavení.

- Stiskněte tlačítko [MENU] a na kartě [▶]3 vyberte možnost [Zprac. snímku RAW] (📖124).

2 Zvolte metodu výběru snímků.

- Vyberte požadovanou možnost (📖29).
- Chcete-li se vrátit k zobrazení obrazovky nabídky, stiskněte tlačítko [MENU].

Výběr jednotlivých snímků

1 Vyberte položku [Vybrat].

- Postupem uvedeným v části „Použití nabídky“ (📖125) vyberte možnost [Vybrat] a potom stiskněte tlačítko [👉].



2 Vyberte snímek.

- Po výběru snímku po kroku 2 v části „Výběr jednotlivých snímků“ (📖116) se zobrazí ikona [✓].
- Chcete-li zrušit výběr, stiskněte znovu tlačítko [👉]. Ikona [✓] se poté nadále nezobrazuje.
- Chcete-li vybrat více snímků, opakujte výše uvedený postup.
- Chcete-li přejít na další obrazovku, stiskněte tlačítko [MENU].

3 Zpracujte snímek.

- Podle postupu v krocích 2 – 5 v části „Zpracování snímků RAW pomocí fotoaparátu“ (📖124) zpracujte snímek.

Výběr rozsahu

1 Vyberte položku [Vybrat rozsah].

- Postupem uvedeným v části „Použití nabídky“ (📖125) vyberte možnost [Vybrat rozsah] a potom stiskněte tlačítko [👉].

2 Vyberte snímky.

- Snímky vyberte podle pokynů v krocích 2 – 3 v části „Výběr rozsahu“ (📖114).

3 Zpracujte snímek.

- Dotkněte se možnosti [OK].
- Podle postupu v krocích 2 – 5 v části „Zpracování snímků RAW pomocí fotoaparátu“ (📖124) zpracujte snímek.



- Snímky vytvořené zpracováním ve fotoaparátu nebudou přesně odpovídat snímkům zpracovaným pomocí softwaru Digital Photo Professional.



- Najednou lze vybrat maximálně 500 snímků.

Před použitím

Základní příručka

Pokročilá příručka

Základy práce s fotoaparátem

Režim Auto / Režim Hybridní Auto

Další režimy fotografování

Režim P

Režimy Tv, Av, M a C

Režim přehrávání

Bezdrátové funkce

Nabídka nastavení

Příslušenství

Dodatek

Rejstřík



Úpravy filmů

► Statické snímky ► Filmy

Fotoaparát umožňuje odstraňovat nepotřebné úseky na začátcích a koncích filmů.

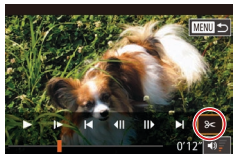

1 Vyberte položku [✂].

- Postupujte podle kroků 1 – 5 v části „Prohlížení“ (103) a vyberte [✂].
- Zobrazí se panel a proužek pro střih filmu.

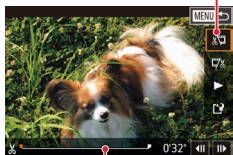

(1)

(2)

2 Určete úseky, které chcete odstranit.

- (1) je panel pro úpravy filmů a (2) proužek pro úpravy.
- Vyberte položku [↔] nebo [↔].
- Chcete-li zobrazit úseky, které lze odstříhnout (na obrazovce jsou označeny symbolem [↔]), přetáhněte položku [↔]. Začátek filmu (od [↔]) odstříhnete výběrem možnosti [↔] a konec filmu odstříhnete výběrem možnosti [↔].
- Pokud posunete ikonu [↔] na jinou pozici než značku [↔], dojde výběrem možnosti [↔] k odstříhnutí části od nejbližší značky [↔] směrem dolů, a výběrem možnosti [↔] k odstříhnutí části od nejbližší značky [↔] směrem doprava.



3 Zkontrolujte upravený film.

- Dotykem položky [▶] přehrajte upravený film.
- V případě potřeby dalších střihových úprav opakujte krok 2.
- Chcete-li zrušit úpravy, stiskněte tlačítko [MENU] a potom se dotkněte tlačítka [OK].

4 Uložte upravený film.

- Dotkněte se položky [↔].
- Dotkněte se možnosti [Nový soubor].
- Dotkněte se možnosti [UI. bez kompr.].
- Film bude uložen jako nový soubor.



- Chcete-li přepsat původní film sestříhaným, vyberte v kroku 4 položku [Přepsat]. Původní film se v tomto případě vymaže.
- Není-li na paměťové kartě dostatek volného místa, je k dispozici pouze možnost [Přepsat].
- Pokud se v průběhu ukládání vybije baterie, nemusí dojít k uložení filmů.
- Při úpravách filmů doporučujeme použít plně nabitou baterii.

Před použitím

Základní příručka

Pokročilá příručka

Základy práce s fotoaparátem

Režim Auto / Režim Hybridní Auto

Další režimy fotografování

Režim P

Režimy Tv, Av, M a C

Režim přehrávání

Bezdrátové funkce

Nabídka nastavení

Příslušenství

Dodatek

Rejstřík



Omezení velikosti souborů

Níže uvádíme postup omezení velikosti souborů pomocí komprese filmů.



- Na obrazovce v kroku 2 v části „Úpravy filmů“ vyberte možnost [L] a potom vyberte možnost [Nový soubor].
- Dotkněte se možnosti [Kompr. a uložit].

Kvalita snímku komprimovaných filmů

Před komprimací	Po komprimaci
FHD 59.94P, FHD 29.97P	FHD 29.97P
FHD 23.98P	FHD 23.98P
FHD 50.00P, FHD 25.00P	FHD 25.00P



- Filmy [FHD 29.97P] a [FHD 25.00P] nelze komprimovat.
- Upravené filmy nelze uložit v komprimovaném formátu, jestliže vyberete možnost [Přepsat].
- Komprimací filmů na [FHD 29.97P] nebo [FHD 25.00P] zmenšíte velikost souborů při zachování stejné obrazové kvality.

Mazání kapitol filmů

► Statické snímky ► Filmy

Jednotlivé kapitoly (klipy) (📖35) zaznamenané v režimu [📖] lze podle potřeby vymazat. Při mazání klipů buďte opatrní, vymazané klipy již nelze obnovit.



1 Vyberte klip, který chcete vymazat.

- Postupem uvedeným v krocích 1 – 2 v části „Prohlížení filmů vytvořených při pořizování statických snímků (Krátký film)“ (📖106) přehrajte krátký film a poté stisknutím tlačítka [📖] zobrazte ovládací panel pro přehrávání filmu.
- Dotykem položky [⏪] nebo [⏩] vyberte kapitolu.

2 Vyberte položku [🗑️].

- Dotkněte se položky [🗑️].
- Vybraný klip se opakovaně přehraje.

3 Potvrďte vymazání.

- Dotkněte se možnosti [OK].
- Klip je vymazán a krátký film je přepsán.

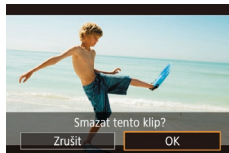

- Ikona [🗑️] se nezobrazí v případě, že jste vybrali klip v době propojení fotoaparátu s tiskárnou.

Před použitím

Základní příručka

Pokročilá příručka

Základy práce s fotoaparátem

Režim Auto / Režim Hybridní Auto

Další režimy fotografování

Režim P

Režimy Tv, Av, M a C

Režim přehrávání

Bezdrátové funkce

Nabídka nastavení

Příslušenství

Dodatek

Rejstřík



Prohlížení alb (Význačné příběhy)

► Statické snímky ► Filmy

Pro vytvoření alba automaticky vybraných snímků odpovídajících motivů můžete vybrat motiv, jako je datum nebo jméno osoby. Tyto obrázky jsou zkombinovány do prezentace, kterou lze uložit jako krátký cca 2–3minutový film.

Před použitím této funkce se ujistěte, že je baterie plně nabitá. Tvorba alb rovněž vyžaduje volný prostor na paměťové kartě. Jako vodičko lze použít paměťovou kartu s kapacitou 16 GB nebo vyšší a ujistit se, že obsahuje minimálně 1 GB volného místa.

Výběr motivů do alb

Stiskněte tlačítko [📅] a vyberte ikonu Význačné příběhy. Zobrazí se úvodní obrazovka a můžete vybrat motiv, který fotoaparát použije při výběru prvků alba. Mějte na paměti, že fotoaparát pravděpodobněji přidá do alb snímky označené jako oblíbené (📖118).

Datum	Vytvoří album ze snímků pořízených ve stejný den. Snímky jsou vybrány ze snímků pořízených ve stejný den jako snímek zobrazený před zobrazením úvodní obrazovky.
Jméno osoby	Tuto možnost lze použít k vytvoření měsíčních alb lidí, například dětí, jak rostou. Do alb lze vybrat objekty, jejichž informace pro identifikaci obličeje jste zaregistrovali před fotografováním. Snímky jsou vybrány ze snímků se stejným objektem pořízených ve stejný měsíc jako snímek zobrazený před zobrazením úvodní obrazovky.
Událost	Dobrá volba pro alba z prázdnin, večírků nebo jiných událostí. Snímky jsou vybrány ze snímků pořízených během události před a po snímku zobrazeném před zobrazením úvodní obrazovky.
Uživ. nastavení	Zahrnuje snímky založené na vámi specifikovaných snímcích, datech nebo osobách registrovaných ve funkci Identifikace tváře.

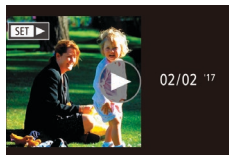
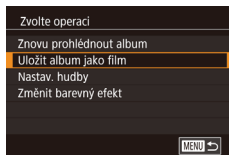

1 Vyberte snímek.

- Vyberte snímek v zobrazení jednoho snímku.
- Motivy dostupné v kroku 3 budou různé podle data pořízení snímku a informací pro identifikaci obličeje.

2 Otevřete úvodní obrazovku.

- Stiskněte tlačítko [📅], vyberte možnost [📅] a potom stiskněte tlačítko [📖] (📖28).
- Po zobrazení nápisu [Moment prosím] se zobrazí úvodní obrazovka.

3 Zobrazte náhled alba.

- Vyberte jako motiv alba osobu nebo [Datum] či [Událost] a potom stiskněte tlačítko [📖].
- Poté, co se na několik sekund zobrazí zpráva [Načítání], se přehraje album.

4 Uložte album.

- Vyberte položku [Uložit album jako film] a potom stiskněte tlačítko [📖].
- Po uložení alba se zobrazí nápis [Uloženo].

5 Přehrajte album (📖103).

Před použitím

Základní příručka

Pokročilá příručka

Základy práce s fotoaparátem

Režim Auto / Režim Hybridní Auto

Další režimy fotografování

Režim P

Režimy Tv, Av, M a C

Režim přehrávání

Bezdrátové funkce

Nabídka nastavení

Příslušenství

Dodatek

Rejstřík





- Alba mohou obsahovat následující snímky pořízené fotoaparátem.
 - Statické snímky
 - Krátké filmy (📖35), s výjimkou komprimovaných filmů
 - Krátké klipy s dobou přehrávání dvě sekundy nebo delší (📖69) kromě zkomprimovaných filmů



- Alba nelze uložit, pokud na paměťové kartě není dostatek místa.
- Úvodní obrazovka Význačné příběhy lze zobrazit rovněž výběrem položky MENU (📖29) > karta [📺2] > [📖] Story Highlights.
- Chcete-li během náhledu přeskočit k následující kapitole, přetáhněte po obrazovce směrem doleva, chcete-li přeskočit k následující kapitole, přetáhněte po obrazovce doprava.
- V kroku 4 můžete určit barevný efekt výběrem možnosti [Změnit barevný efekt] a stisknutím tlačítka [🔍]. Chcete-li zobrazit náhled vzhledu alba s vybraným aplikovaným efektem, vyberte na obrazovce v kroku 4 po přetažení směrem doleva nebo doprava pro výběr barevného efektu a stisknutí tlačítka [🔍] položku [Znovu prohlédnout album].
- Chcete-li přehrát uložená alba, vyberte položku [Seznam alb] na úvodní obrazovce Význačné příběhy, stiskněte tlačítko [🔍] a dotkněte se zobrazených alb.

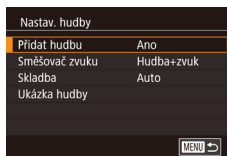
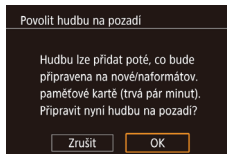

- Při použití nové nebo nedávno naformátované paměťové karty se zobrazí obrazovka uvedená vlevo. Dotkněte se možnosti [OK] a vyčkejte, až se sedm typů hudby zaregistruje na kartu. Proces trvá přibližně čtyři minuty.
- Při použití paměťové karty s již zaregistrovanou hudbou přejděte ke kroku 2.

2 Vytvořte album.

- Postupem uvedeným v krocích 1 – 3 v části „Prohlížení alb (Význačné příběhy)“ (📖128) vytvořte album.

3 Zkonfigurujte nastavení hudby na pozadí.

- Vyberte položku, stiskněte tlačítko [🔍] a vyberte požadovanou možnost (📖29).

4 Uložte album.

- Alba uložte podle pokynů v kroku 4 v části „Prohlížení alb (Význačné příběhy)“ (📖128).



- Jakmile jsou alba uložena, nelze následně přidávat hudbu na pozadí. Hudbu na pozadí v albech nelze odstranit ani změnit.
- Kapitoly nebo alba s hudbou na pozadí nelze upravovat (📖127).



- Pokud upřednostňujete nepřidávat hudbu na pozadí, nastavte na obrazovce v kroku 3 položku [Přidat hudbu] na [Ne].
- Chcete-li použít pouze hudbu na pozadí namísto zvukového doprovodu filmu, nastavte položku [Směšovač zvuku] na obrazovce v kroku 3 na [Pouze hudba].
- Chcete-li si poslechnout ukázkou hudby na pozadí vybrané v položce [Skladba], vyberte na obrazovce v kroku 3 položku [Ukázka hudby] a stiskněte tlačítko [🔍].

■ Přidání hudby na pozadí k albům

▶ Statické snímky ▶ Filmy

Vyberte ze sedmi druhů hudby na pozadí, která se bude přehrávat během přehrávání alba.

1 Zaregistrujte hudbu na pozadí na paměťovou kartu.

- Podle pokynů v krocích 1 – 4 v části „Prohlížení alb (Význačné příběhy)“ (📖128) vyberte položku [Nastav. hudby] a stiskněte tlačítko [🔍].

Před použitím

Základní příručka

Pokročilá příručka

Základy práce s fotoaparátem

Režim Auto / Režim Hybridní Auto

Další režimy fotografování

Režim P

Režimy Tv, Av, M a C

Režim přehrávání

Bezdrátové funkce

Nabídka nastavení

Příslušenství

Dodatek

Rejstřík



Vytváření vlastních alb

► **Statické snímky** ► **Filmy**

Vytvářejte svá vlastní alba výběrem požadovaných snímků.

1 Vyberte možnost vytvoření uživatelského alba.

- Podle pokynů v krocích 1 – 3 v části „Prohlížení alb (Význačné příběhy)“ (📖 128) vyberte položku [Uživ. nastavení] a stiskněte tlačítko [📁].

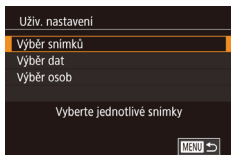

2 Zvolte metodu výběru snímků.

- Vyberte možnost [Výběr snímků], [Výběr dat] nebo [Výběr osob] a potom stiskněte tlačítko [📁].

3 Vyberte prvky alba.

- Dotkněte se prvků vašeho alba a označte je tak symbolem [✓].
- Po dokončení výběru statických snímků nebo krátkých klipů v poloze [Výběr snímků], dat v poloze [Výběr dat] nebo osob v poloze [Výběr osob] stiskněte tlačítko [MENU].
- Vyberte položku [Náhled] a stiskněte tlačítko [📁].

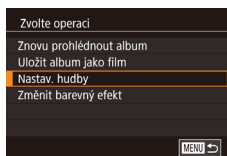

4 Vyberte hudbu na pozadí.

- Po zobrazení obrazovky vyobrazené vlevo vyberte položku [Nastav. hudby]. Postupem popsáním v části „Přidání hudby na pozadí k albům“ (📖 129) přidejte hudbu na pozadí a potom stiskněte tlačítko [MENU].

5 Vyberte barevný efekt.

- Na obrazovce v kroku 4 vyberte možnost [Změnit barevný efekt].
- Přetažením směrem doleva nebo doprava vyberte barevný efekt a potom stiskněte tlačítko [📁].

6 Uložte album.

- Alba uložte podle pokynů v kroku 4 v části „Prohlížení alb (Význačné příběhy)“ (📖 128).



- Po výběru položky [Výběr snímků] můžete vybrat až 40 souborů (nebo 10 souborů filmů). Při druhém vytvoření uživatelského alba se zobrazí možnost [Vybrat snímky podle předchozích nastavení?]. Pokud chcete jako základ použít dříve vybrané snímky, zvolte možnost [Ano]. Předchozí statické snímky nebo klipy jsou označeny ikonou [✓] a zobrazuje se více snímků najednou.
- Pokud vyberete možnost [Výběr dat], lze vybrat až 15 dat.
- U některých snímků není možné barevný efekt použít.

Před použitím

Základní příručka

Pokročilá příručka

Základy práce s fotoaparátem

Režim Auto / Režim Hybridní Auto

Další režimy fotografování

Režim P

Režimy Tv, Av, M a C

Režim přehrávání

Bezdrátové funkce

Nabídka nastavení

Příslušenství

Dodatek

Rejstřík



Zkombinování krátkých klipů

▶ Statické snímky ▶ Filmy

Krátké klipy zkombinujte pro vytvoření delšího filmu.

Mějte na paměti, že filmy vytvořené tímto způsobem se nepřidají do alb Význačné příběhy (📖 128).

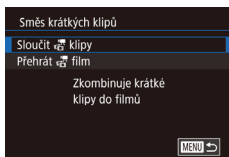

1 Otevřete obrazovku úprav.

- Stiskněte tlačítko [MENU], vyberte položku [Směs krátkých klipů] na kartě [▶] a potom vyberte možnost [Sloučit klipy] (📖 29).



2 Vyberte klipy, které chcete zkombinovat.

- Přetažením klipů v horní části obrazovky směrem doleva nebo doprava vyberte klip, který chcete zkombinovat, a stiskněte tlačítko [SET].
- Vybraný klip se zobrazí ve spodní části obrazovky.
- Chcete-li zrušit výběr, stiskněte znovu tlačítko [SET].
- Opakováním těchto kroků vyberte ostatní klipy, které chcete zkombinovat.
- Po dokončení výběru klipů stiskněte tlačítko [MENU].

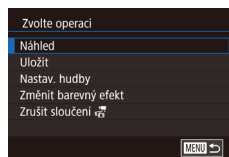

3 Zobrazte náhled filmu.

- Vyberte položku [Náhled] a stiskněte tlačítko [SET].
- Poté, co se na několik sekund zobrazí zpráva [Načítání], se přehraje náhled zkombinovaných klipů.

4 Uložte film.

- Vyberte možnost [Uložit] a stiskněte tlačítko [SET].
- Po uložení alba se zobrazí nápis [Uloženo].



5 Přehrajte film.

- Pro zobrazení seznamu vámi vytvořených filmů vyberte položku [Přehrát film] na obrazovce v kroku 1.
- Vyberte film, který chcete přehrát, a stiskněte tlačítko [SET].



- Při příštím kombinování krátkých klipů se zobrazí zpráva [Vybrat snímky podle předchozích nastavení?] a vy můžete zvolit možnost [Ano] pro zobrazení obrazovky úprav s klipy seřazenými v pořadí, ve kterém jste je vybrali naposledy.
- Chcete-li přehrát vybraný klip, posuňte na obrazovce v kroku 2 páčkou zoomu směrem k symbolu [▶].
- Chcete-li změnit uspořádání klipů, dotkněte se na obrazovce v kroku 2 položky [Řadit], vyberte klip, stiskněte tlačítko [SET], přetáhněte směrem doleva nebo doprava a znovu stiskněte tlačítko [SET].
- Chcete-li aplikovat barevný efekt, vyberte na obrazovce v kroku 3 položku [Změnit barevný efekt].
- Chcete-li přidat hudbu na pozadí, vyberte na obrazovce v kroku 3 položku [Nastav. hudby] (📖 129).
- Kvalita obrazu uložených filmů je [FHD].
- Pokud je to možné, použijte plně nabitou baterii.

Před použitím

Základní příručka

Pokročilá příručka

Základy práce s fotoaparátem

Režim Auto / Režim Hybridní Auto

Další režimy fotografování

Režim P

Režimy Tv, Av, M a C

Režim přehrávání

Bezdrátové funkce

Nabídka nastavení

Příslušenství

Dodatek

Rejstřík



Bezdrátové funkce

Umožňuje bezdrátový přenos snímků z fotoaparátu na různá kompatibilní zařízení a používání fotoaparátu v kombinaci s webovými službami



- Před použitím bezdrátových funkcí si přečtěte informace v části „Opatření týkající se bezdrátových funkcí (Wi-Fi, Bluetooth nebo jiných)“ (217).

Dostupné bezdrátové funkce

Používání funkcí Wi-Fi

Připojení fotoaparátu prostřednictvím Wi-Fi k následujícím zařízením a službám umožní odeslání a příjem snímků, i dálkové ovládání fotoaparátu.

- **Telefony Smartphone a tablety**
Můžete odesílat snímky do telefonů Smartphone a tabletů s funkcemi Wi-Fi. Také můžete fotografovat při sledování obrazovky režimu fotografování na vašem telefonu Smartphone nebo tabletu. Z praktických důvodů jsou v této příručce telefony Smartphone, tablety a další kompatibilní zařízení hromadně označovány jako „telefony Smartphone“.
- **Počítač**
Pomocí softwaru můžete ukládat snímky z fotoaparátu v počítači připojeném prostřednictvím Wi-Fi.
- **Webové služby**
Přidejte do fotoaparátu informace o svém účtu pro online fotografickou službu CANON IMAGE GATEWAY a další webové služby pro odeslání snímků z fotoaparátu na tyto služby. Neodeslané snímky ve fotoaparátu lze rovněž odesílat do počítače nebo webové služby pomocí služby CANON IMAGE GATEWAY.
- **Tiskárny**
Snímky můžete bezdrátově odeslat do tiskárny kompatibilní se standardem PictBridge (s podporou standardu DPS over IP) a vytisknout.
- **Jiný fotoaparát**
Prostřednictvím připojení Wi-Fi můžete bezdrátově odesílat snímky mezi kompatibilními fotoaparáty značky Canon.

Používání funkcí Bluetooth®

Fotoaparát můžete snadno spárovat s telefonem Smartphone pomocí nízkenergetické technologie Bluetooth*. Také můžete pořizovat nebo prohlížet snímky s použitím vašeho telefonu Smartphone jako dálkového ovládání.

* Dále označována jako „Bluetooth“.

Před použitím

Základní příručka

Pokročilá příručka

Základy práce s fotoaparátem

Režim Auto / Režim Hybridní Auto

Další režimy fotografování

Režim P

Režimy Tv, Av, M a C

Režim přehrávání

Bezdrátové funkce

Nabídka nastavení

Příslušenství

Dodatek

Rejstřík



Odeslání snímků do telefonu Smartphone

Existuje několik způsobů připojení fotoaparátu k telefonu Smartphone a odeslání snímků.

- Připojení prostřednictvím funkce Bluetooth
Fotoaparát můžete snadno připojit k telefonu Smartphone kompatibilnímu s funkcí Bluetooth tak, že je spárujete. Tím se zjednoduší přenos snímků do telefonu Smartphone.
- Připojení pomocí NFC (📖135)
U telefonů Smartphone kompatibilních se systémem NFC a vybavených operačním systémem Android stačí k propojení zařízení pouze dotknout se telefonem fotoaparátu.
- Připojení pomocí nabídky Wi-Fi (📖137)
Fotoaparát můžete připojit k telefonu Smartphone stejně, jako v případě připojování k počítači nebo jinému zařízení. Lze přidat více telefonů Smartphone.

Před připojením fotoaparátu musíte do telefonu Smartphone nainstalovat zdarma dostupnou speciální aplikaci Camera Connect. Další informace o této aplikaci (podporované telefony Smartphone a obsažené funkce) najdete na webu společnosti Canon.



- Majitelé fotoaparátů Canon kompatibilních s Wi-Fi, kteří používají software CameraWindow k propojení svých fotoaparátů s telefony Smartphone pomocí Wi-Fi, by měli zvážit přechod na mobilní aplikaci Camera Connect.

Přenos snímků do telefonu Smartphone s funkcí Bluetooth

Po spárování s telefonem Smartphone prostřednictvím funkce Bluetooth jednoduše pomocí vašeho telefonu prohlédněte a ukládejte snímky z fotoaparátu.



1 Nainstalujte aplikaci Camera Connect.

- U telefonů Smartphone s operačním systémem Android vyhledejte aplikaci Camera Connect v obchodě Google Play, stáhněte ji a nainstalujte.
- Pro zařízení iPhone nebo iPad vyhledejte aplikaci Camera Connect v obchodě App Store, stáhněte ji a nainstalujte.

2 Zaregistrujte si přezdívku.

- Zapněte fotoaparát stisknutím tlačítka ON/OFF.
- Stiskněte tlačítko **[MENU]**, vyberte položku [Nastavení bezdrát. komunikace] na kartě **[4]** a potom zvolte možnost [Přezdívka].
- Stisknutím tlačítka **[SET]** zobrazte klávesnici a potom zadejte přezdívku (📖30).
- Pro návrat do nabídky [Nastavení bezdrát. komunikace] po stisknutí tlačítka **[MENU]** stiskněte znovu tlačítko **[MENU]**.

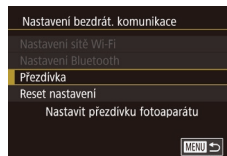

Před použitím

Základní příručka

Pokročilá příručka

Základy práce s fotoaparátem

Režim Auto / Režim Hybridní Auto

Další režimy fotografování

Režim P

Režimy Tv, Av, M a C

Režim přehrávání

Bezdrátové funkce

Nabídka nastavení

Příslušenství

Dodatek

Rejstřík



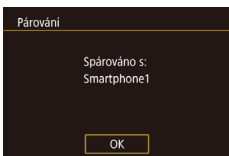
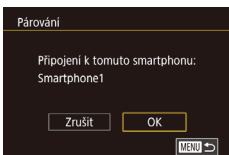
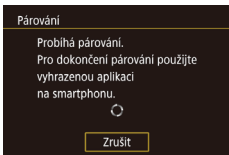

3 Připravte se na párování.

- Zvolte možnost [Nastavení Bluetooth] pro volbu možnosti [Párování] a potom stiskněte tlačítko [OK].
- Zobrazí se obrazovka indikující, že fotoaparát čeká na připojení.

4 Spusťte aplikaci Camera Connect.

- Aktivujte Bluetooth na telefonu Smartphone a spusťte na něm aplikaci Camera Connect.
- Jakmile telefon Smartphone rozpozná fotoaparát, zobrazí se obrazovka pro výběr fotoaparátu.

5 Vyberte fotoaparát, ke kterému se chcete připojit.

- Zvolte přezdívku fotoaparátu.
- Dokončete proces párování telefonu Smartphone.

6 Dokončete párování.

- Po zobrazení potvrzovací zprávy na fotoaparátu stiskněte [OK].
- Když se zobrazí obrazovka nalevo, stiskněte tlačítko [OK].



7 Přeneste snímky.

- Pokud v aplikaci Camera Connect zvolíte položku [Images on camera / Snímky ve fotoaparátu], fotoaparát se automaticky přepne na síť Wi-Fi.
- Na zařízení iPhone nebo iPad v nabídce nastavení Wi-Fi zařízení vyberte pro navázání připojení k síti SSID (název sítě) zobrazený na fotoaparátu.
- Pomocí telefonu Smartphone přeneste snímky z fotoaparátu do telefonu Smartphone.
- Pro přepnutí na funkci Bluetooth vypněte na telefonu Smartphone připojení Wi-Fi.



- Po spárování se může při používání fotoaparátu zkrátit výdrž baterie, protože se spotřebovává určité množství energie i při vypnutém fotoaparátu.
- Než fotoaparát vezmete na místa, kde je omezeno používání elektronických zařízení, nastavte položku [Bluetooth] na [Vyp], aby fotoaparát nebyl připraven na komunikaci prostřednictvím funkce Bluetooth, i když je vypnutý.



- Také můžete ve fotoaparátu zakázat připojení Wi-Fi podle popisu v kroku 7.
- Pokud chcete zkontrolovat informace telefonu Smartphone připojeného prostřednictvím funkce Bluetooth v položce [Kontrola/mazání inf. o příp.], vyberte možnost MENU (29) > karta [4] > [Nastavení bezdrát. komunikace] > [Nastavení Bluetooth]. Pro kontrolu adresy Bluetooth fotoaparátu zvolte položku [Kontrola adresy].
- Stav připojení Bluetooth je indikován jednou z následujících ikon. [OK] připojeno, [OK] odpojeno

Před použitím

Základní příručka

Pokročilá příručka

Základy práce s fotoaparátem

Režim Auto / Režim Hybridní Auto

Další režimy fotografování

Režim P

Režimy Tv, Av, M a C

Režim přehrávání

Bezdrátové funkce

Nabídka nastavení

Příslušenství

Dodatek

Rejstřík



■ Přenos snímků do telefonu Smartphone kompatibilního s NFC

Použijte funkci NFC telefonu Smartphone s operačním systémem Android, abyste zjednodušili proces instalace softwaru Camera Connect a připojení k fotoaparátu.

Operace prováděné při výchozím připojení zařízení pomocí NFC se liší v závislosti na režimu fotoaparátu v okamžiku dotyku obou zařízení.

- Pokud je fotoaparát v okamžiku dotyku obou zařízení vypnutý nebo se nachází v režimu fotografování, můžete vybírat a odesílat snímky na obrazovce výběru snímků. Jakmile jsou zařízení připojena, můžete rovněž dálkově fotografovat se zobrazením obrazovky fotografování na telefonu Smartphone a opatřovat snímky geografickými informacemi (📍156). K nedávno připojeným zařízením, která jsou uvedena v menu Wi-Fi, se lze snadno opakovaně připojit.
- Je-li fotoaparát ve chvíli připojení v režimu přehrávání, můžete si snímky vybírat a odesílat v zobrazení náhledů pro výběr snímků.

Pro připojení prostřednictvím NFC k fotoaparátu, který je vypnutý nebo se nachází v režimu fotografování, postupujte podle pokynů v níže uvedené části.

Připojení prostřednictvím NFC při vypnutém fotoaparátu nebo při aktivním režimu fotografování

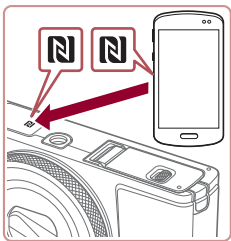

1 Nainstalujte aplikaci Camera Connect.

- Pro informace o umístění značky N-Mark (N) viz uživatelská příručka k telefonu Smartphone.
- Aktivujte NFC na telefonu Smartphone a dotkněte se zařízeními vzájemně proti značkám N-Mark (N) pro automatické spuštění aplikace Google Play na telefonu Smartphone. Jakmile se zobrazí stránka se stažením aplikace Camera Connect, stáhněte a nainstalujte aplikaci.

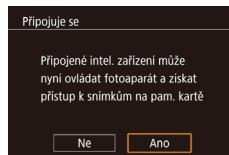
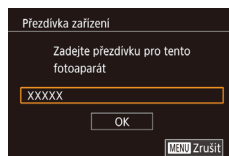

2 Vytvořte připojení.

- Ujistěte se, že je fotoaparát vypnutý nebo v režimu fotografování.
- Dotkněte se značkou N-Mark (N) na telefonu Smartphone s nainstalovaným softwarem Camera Connect značky N-Mark na fotoaparátu.
- Obrazovka fotoaparátu se automaticky změní.
- Pokud se zobrazí obrazovka [Přezdívka zařízení], dotkněte se položky [OK].

- V telefonu Smartphone se spustí aplikace Camera Connect.
- Zařízení se automaticky připojí.

3 Upravte nastavení zabezpečení.

- Při zobrazení této obrazovky se dotkněte možnosti [Ano].
- Nyní můžete použít telefon Smartphone k dálkovému fotografování s živým náhledem nebo procházení, přenosu a opatření snímků ve fotoaparátu geografickými informacemi.

Před použitím

Základní příručka

Pokročilá příručka

Základy práce s fotoaparátem

Režim Auto / Režim Hybridní Auto

Další režimy fotografování

Režim P

Režimy Tv, Av, M a C

Režim přehrávání

Bezdrátové funkce

Nabídka nastavení

Příslušenství

Dodatek

Rejstřík



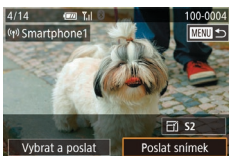

4 Pošlete snímek.

- Přetahováním snímků směrem doleva nebo doprava vyberte snímek, který chcete odeslat, a potom se dotkněte položky [Poslat snímek].
- Jakmile je snímek odeslán, zobrazí se zpráva [Přenos dokončen] a znovu se zobrazí obrazovka pro přenos snímku.
- Chcete-li ukončit připojení, dotkněte se symbolu [MENU] v pravém horním rohu obrazovky a poté se dotkněte možnosti [OK] na obrazovce pro potvrzení. Pro ukončení připojení můžete použít rovněž telefon Smartphone.



- Při používání funkce NFC věnujte pozornost následujícím informacím.
 - Vyvarujte se silných vzájemných nárazů mezi fotoaparátem a telefonem Smartphone. Mohlo by dojít k poškození zařízení.
 - V závislosti na telefonu Smartphone nemusí dojít k okamžitému vzájemnému rozpoznání obou zařízení. V takovém případě zkuste držet zařízení u sebe v lehce odlišných pozicích. Pokud není navázáno připojení, držte obě zařízení u sebe, dokud se neaktualizuje obrazovka fotoaparátu.
 - Pokoušíte-li se o připojení při vypnutém fotoaparátu, zobrazí se na telefonu Smartphone zpráva připomínající nutnost zapnutí fotoaparátu. Je-li tomu tak, zapněte fotoaparát a znovu se vzájemně dotkněte zařízeními.
 - Mezi fotoaparát a telefon Smartphone neumístujte jiné objekty. Mějte rovněž na paměti, že obaly na fotoaparát nebo telefon Smartphone a podobné příslušenství mohou znemožňovat komunikaci.
- Veškeré snímky ve fotoaparátu lze zobrazit v připojeném telefonu Smartphone výběrem možnosti [Ano] v kroku 3. Chcete-li snímky ve fotoaparátu zachovat jako soukromé tak, aby je v telefonu Smartphone nebylo možné zobrazit, zvolte v kroku 3 možnost [Ne].
- Jakmile zaregistrujete telefon Smartphone, můžete změnit nastavení zabezpečení pro tento telefon ve fotoaparátu (158).



- Připojení vyžadují přítomnost paměťové karty ve fotoaparátu.
- Přezdívku fotoaparátu můžete změnit rovněž na obrazovce v kroku 2 (158).
- Můžete vybrat rovněž více snímků pro odeslání současně a změnit rozlišení (velikost) snímků před odesláním (151).
- Chcete-li zakázat připojení NFC, vyberte možnost MENU (29) > karta [4] > [Nastavení bezdrát. komunikace] > [Nastavení sítě Wi-Fi] > [NFC] > [Vyp].

Připojení prostřednictvím NFC při nastavení fotoaparátu do režimu přehrávání

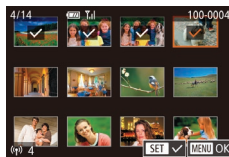

- Zapněte fotoaparát stisknutím tlačítka [▶].
- Dotkněte se telefonem Smartphone s nainstalovaným softwarem Camera Connect (135) proti značce N-Mark (N) na fotoaparátu.
- Dotykem snímku určeného k odeslání se snímek označí ikonou [✓].
- Chcete-li operaci zrušit, dotkněte se jej znovu. Ikona [✓] se poté nadále nezobrazuje.
- Chcete-li vybrat více snímků, opakujte výše uvedený postup.
- Po dokončení výběru snímků stiskněte tlačítko [MENU] a potom se dotkněte položky [OK].
- Klepněte na možnost [Poslat].
- Snímky jsou nyní odeslány.



- Pokud během připojení vyžaduje zpráva na fotoaparátu nebo telefonu Smartphone zadání přezdívky, zadejte ji způsobem popsáním v části „Klávesnice zobrazovaná na obrazovce“ (30).
- Fotoaparát neuchovává záznam o uskutečněných připojeních k telefonům Smartphone pomocí NFC v režimu přehrávání.
- Snímky můžete nastavit pro přenos ve vámi zvolené velikosti (151).

Před použitím

Základní příručka

Pokročilá příručka

Základy práce s fotoaparátem

Režim Auto / Režim Hybridní Auto

Další režimy fotografování

Režim P

Režimy Tv, Av, M a C

Režim přehrávání

Bezdrátové funkce

Nabídka nastavení

Příslušenství

Dodatek

Rejstřík



Přidání telefonu Smartphone pomocí nabídky Wi-Fi

Tyto kroky ukazují, jak použít fotoaparát jako přístupový bod, ale můžete použít rovněž existující přístupový bod (📖 138).



1 Nainstalujte aplikaci Camera Connect.

- U telefonů Smartphone s operačním systémem Android vyhledejte aplikaci Camera Connect v obchodě Google Play, stáhněte ji a nainstalujte.
- Pro zařízení iPhone nebo iPad vyhledejte aplikaci Camera Connect v obchodě App Store, stáhněte ji a nainstalujte.

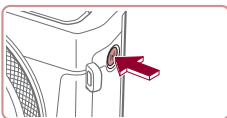

2 Vstupte do nabídky Wi-Fi.

- Stiskněte tlačítko [(Wi-Fi)].
- Pokud se zobrazí obrazovka [Předzívka zařízení], vyberte položku [OK].

3 Vyberte položku [📱].

- Dotkněte se položky [📱].



4 Vyberte položku [Přidat zařízení].

- Dotkněte se možnosti [Přidat zařízení].

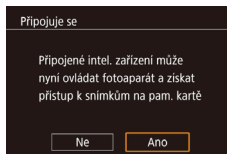
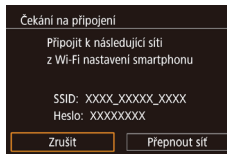

- Zobrazí se SSID a heslo fotoaparátu.

5 Připojte telefon Smartphone k síti.

- V nabídce nastavení Wi-Fi telefonu Smartphone vyberte pro navázání připojení k síti SSID (název sítě) zobrazený na fotoaparátu.
- Do pole hesla zadejte heslo zobrazované na fotoaparátu.

6 Spusťte aplikaci Camera Connect.

- V telefonu Smartphone spusťte aplikaci Camera Connect.

7 Vyberte fotoaparát, ke kterému se chcete připojit.

- Na obrazovce výběru fotoaparátu zobrazené na telefonu Smartphone zvolte fotoaparát, abyste zahájili párování.

8 Upravte nastavení zabezpečení.

- Dotkněte se možnosti [Ano].
- Nyní můžete použít telefon Smartphone k procházení a importu snímků, resp. k označení snímků ve fotoaparátu geografickými značkami nebo dálkově ovládanému fotografování.

Před použitím

Základní příručka

Pokročilá příručka

Základy práce s fotoaparátem

Režim Auto / Režim Hybridní Auto

Další režimy fotografování

Režim P

Režimy Tv, Av, M a C

Režim přehrávání

Bezdrátové funkce

Nabídka nastavení

Příslušenství

Dodatek

Rejstřík





9 Pošlete snímek.

- Přetahováním snímků směrem doleva nebo doprava vyberte snímek, který chcete odeslat, a potom se dotkněte položky [Poslat snímek].
- Jakmile je snímek odeslán, zobrazí se zpráva [Přenos dokončen] a znovu se zobrazí obrazovka pro přenos snímku.
- Chcete-li ukončit připojení, dotkněte se symbolu [MENU] v pravém horním rohu obrazovky a poté se dotkněte možnosti [OK] na obrazovce pro potvrzení. Pro ukončení připojení můžete použít rovněž telefon Smartphone.
- Chcete-li přidat více telefonů Smartphone, zopakujte výše uvedený postup počínaje krokem 1.



- Veškeré snímky ve fotoaparátu lze zobrazit v připojeném telefonu Smartphone výběrem možnosti [Ano] v kroku 8. Chcete-li snímky ve fotoaparátu zachovat jako soukromé tak, aby je v telefonu Smartphone nebylo možné zobrazit, zvolte v kroku 8 možnost [Ne].
- Jakmile zaregistrujete telefon Smartphone, můžete změnit nastavení zabezpečení pro tento telefon ve fotoaparátu (158).



- Připojení vyžadují přítomnost paměťové karty ve fotoaparátu.
- Jakmile se připojíte k zařízením pomocí nabídky Wi-Fi, zobrazí se při zobrazení nabídky Wi-Fi nejprve poslední cílová místa. Pro opětovné připojení se jednoduše dotkněte zařízení na seznamu. Přetažením směrem doleva nebo doprava pro zobrazení obrazovky pro výběr zařízení můžete zaregistrovat nová zařízení.
- Pokud upřednostňujete nezobrazovat naposled použité cílové zařízení, vyberte možnost MENU (29) > karta [4] > [Nastavení bezdrát. komunikace] > [Nastavení sítě Wi-Fi] > [Historie cílů] > [Vyp].
- Pro připojení bez zadání hesla v kroku 5 vyberte možnost MENU (29) > karta [4] > [Nastavení bezdrát. komunikace] > [Nastavení sítě Wi-Fi] > [Heslo] > [Vyp]. [Heslo] se na obrazovce SSID (v kroku 4) již nebude zobrazovat.
- Můžete vybrat rovněž více snímků pro odeslání současně a změnit rozlišení (velikost) snímků před odesláním (151).
- Jakmile je cílové místo připojení přiřazeno akciv ovládaným dotykem (119), můžete se automaticky znovu připojit k předchozímu cílovému místu jednoduchým přetažením po obrazovce prostřednictvím přiřazeného gesta.

■ Použití jiného přístupového bodu

Při navazování připojení mezi fotoaparátem a telefonem Smartphone pomocí nabídky Wi-Fi můžete použít rovněž existující přístupový bod.

1 Připravte se k připojení.

- Zobrazte obrazovku [Čekání na připojení] postupem podle kroků 1 – 4 v části „Přidání telefonu Smartphone pomocí nabídky Wi-Fi“ (137).

Před použitím

Základní příručka

Pokročilá příručka

Základy práce s fotoaparátem

Režim Auto / Režim Hybridní Auto

Další režimy fotografování

Režim P

Režimy Tv, Av, M a C

Režim přehrávání

Bezdrátové funkce

Nabídka nastavení

Příslušenství

Dodatek

Rejstřík





2 Připojte telefon Smartphone k přístupovému bodu.

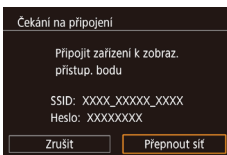

3 Vyberte možnost [Přepnout síť].

- Dotkněte se možnosti [Přepnout síť].
- Zobrazí se seznam detekovaných přístupových bodů.

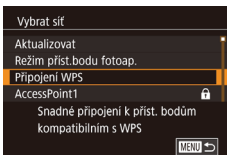

4 Připojte se k přístupovému bodu.

- U přístupových bodů kompatibilních s WPS se připojte k přístupovému bodu způsobem popsaných v krocích 5 – 8 v části „Použití přístupových bodů kompatibilních s WPS“ (142).
- U přístupových bodů nekompatibilních s WPS se připojte k přístupovému bodu způsobem popsaných v krocích 2 – 4 v části „Připojení k přístupovým bodům na seznamu“ (144).



5 Vyberte fotoaparát, ke kterému se chcete připojit.

- Na obrazovce výběru fotoaparátu zobrazené na telefonu Smartphone zvolte fotoaparát, abyste zahájili párování.

6 Nakonfigurujte nastavení zabezpečení a odešlete snímky.

- Podle pokynů v krocích 8 – 9 v části „Přidání telefonu Smartphone pomocí nabídky Wi-Fi“ (137) nakonfigurujte nastavení zabezpečení a odešlete snímky.

■ Předchozí přístupové body

Pro automatické přepojení k libovolnému předchozímu přístupovému bodu postupujte podle kroku 4 v části „Přidání telefonu Smartphone pomocí nabídky Wi-Fi“ (137).

- Chcete-li použít fotoaparát jako přístupový bod, vyberte na obrazovce zobrazené po navázání připojení položku [Přepnout síť] a potom vyberte položku [Režim příst.bodu fotoap.]
- Chcete-li přepnout přístupové body, vyberte na obrazovce zobrazené po navázání spojení položku [Přepnout síť] a poté postupujte dále podle pokynů v části „Použití jiného přístupového bodu“ (138), počínaje krokem 4.

Před použitím

Základní příručka

Pokročilá příručka

Základy práce s fotoaparátem

Režim Auto / Režim Hybridní Auto

Další režimy fotografování

Režim P

Režimy Tv, Av, M a C

Režim přehrávání

Bezdrátové funkce

Nabídka nastavení

Příslušenství

Dodatek

Rejstřík



Ukládání snímků do počítače

■ Příprava k registraci počítače

Pro podrobnosti o počítačích, ke kterým můžete fotoaparát připojit pomocí Wi-Fi, systémové požadavky a jiné informace o kompatibilitě (včetně informací o podpoře v nových operačních systémech) viz webová stránka Canon.



- Edice systémů Windows 7 Starter a Home Basic nejsou podporovány.
- Systémy Windows 7 N (evropská verze) a KN (jihokorejská verze) vyžadují stažení a instalaci balíku Windows Media Feature Pack. Podrobnosti viz následující webová stránka.
<http://go.microsoft.com/fwlink/?LinkId=159730>

Instalace aplikace CameraWindow

1 Stáhněte software.

- Z počítače připojeného k internetu navštivte následující webovou stránku.

<http://www.canon.com/icpd/>

- Vyberte zemi nebo region a podle zobrazených pokynů se připravte ke stažení softwaru.

2 Postupujte podle zobrazených instrukcí.

- Dojitým kliknutím na stažený soubor ho nainstalujte.



- Je nutné připojení k síti Internet a veškeré poplatky poskytovateli připojení za uživatelský účet a přenosy dat je třeba platit samostatně.



- Pokud chcete v systému Windows odinstalovat software, vyberte nabídku [Start] > [Všechny programy] > [Canon Utilities] a potom vyberte software, který chcete odinstalovat.

Konfigurace počítače pro připojení prostřednictvím Wi-Fi (pouze systém Windows)

U počítačů s operačním systémem Windows je třeba provést před bezdrátovým propojením fotoaparátu s počítačem konfiguraci následujících nastavení.



1 Ověřte, jestli je počítač připojen k přístupovému bodu.

- Pokyny pro kontrolu síťového připojení viz příručka k použití počítače.

2 Proveďte konfiguraci nastavení.

- Klepněte v následujícím pořadí: Nabídka [Start] > [Všechny programy] > [Canon Utilities] > [CameraWindow] > [Wi-Fi connection setup / Nastavení připojení Wi-Fi].
- V aplikaci, která se otevře, postupujte podle pokynů na obrazovce a proveďte konfiguraci nastavení.

Před použitím

Základní příručka

Pokročilá příručka

Základy práce s fotoaparátem

Režim Auto / Režim Hybridní Auto

Další režimy fotografování

Režim P

Režimy Tv, Av, M a C

Režim přehrávání

Bezdrátové funkce

Nabídka nastavení

Příslušenství

Dodatek

Rejstřík





- Následující nastavení systému Windows se konfiguruje při spuštění softwarového nástroje v kroku 2.
 - Zapněte vysílání datového proudu médií. Konfigurace umožní fotoaparátu vidět (vyhledat) počítač z důvodu připojení pomocí Wi-Fi.
 - Zapněte zjišťování sítě. Tato konfigurace umožní počítači vidět (vyhledat) fotoaparát.
 - Zapněte ICMP (Internet Control Message Protocol). Tato funkce umožňuje kontrolovat stav připojení k síti.
 - Povolte funkci Universal Plug & Play (UPnP). Tato konfigurace umožní automatickou vzájemnou detekci síťových zařízení.
- Některé druhy zabezpečovacího softwaru mohou znemožnit dokončení zde popisovaných nastavení. Zkontrolujte nastavení zabezpečovacího softwaru.

Ukládání snímků do připojeného počítače

Fotoaparát připojte k přístupovému bodu pomocí Wi-Fi následujícím způsobem. Informace naleznete rovněž v příručce k přístupovému bodu.

Ověření kompatibility přístupového bodu

Ověřte, jestli směrovač Wi-Fi nebo základnová stanice odpovídají standardům Wi-Fi v části „Rozhraní“ (213). Metody připojení se liší v závislosti na použití přístupového bodu s podporou Wi-Fi Protected Setup (WPS, 142) nebo bez podpory WPS (144). U přístupových bodů bez podpory WPS věnujte pozornost následujícím informacím.

- Název sítě (SSID/ESSID)
Identifikátory SSID či ESSID vámi používaného přístupového bodu. Používá se i označení „název přístupového bodu“ či „název sítě“.

- Ověřování v síti / šifrování dat (metoda šifrování / režim šifrování)
Metoda šifrování dat během bezdrátového přenosu. Zkontrolujte typ použitého zabezpečení: WPA2-PSK (AES), WPA2-PSK (TKIP), WPA-PSK (AES), WPA-PSK (TKIP), WEP (otevřený systém) a bez zabezpečení.
- Heslo (šifrovací klíč / síťový klíč)
Klíč používaný pro šifrování dat během bezdrátového přenosu. Tomuto klíči se také říká „šifrovací klíč“ nebo „síťový klíč“.
- Index klíče (přenosový klíč)
Klíč nastavený při použití WEP se použije pro ověřování v síti / šifrování dat. Jako nastavení použijte „1“.



- Je-li pro úpravu síťových nastavení vyžadován účet správce, obraťte se na správce systému, který vám poskytne další podrobnosti.
- Tato nastavení jsou velmi důležitá pro zabezpečení sítě. Při změně těchto nastavení postupujte s přiměřenou opatrností.



- Informace o kompatibilitě WPS a pokyny k ověření nastavení sítě najdete v uživatelské příručce dodávané k přístupovému bodu.
- Směrovač je zařízení, které vytváří síťovou strukturu (LAN) pro připojení více počítačů. Směrovač, který obsahuje interní bezdrátovou funkci Wi-Fi, se nazývá „směrovač Wi-Fi“.
- V této příručce jsou veškeré bezdrátové směrovače zmiňovány jako směrovače Wi-Fi a základnové stanice jako „přístupové body“.
- Používáte-li v připojení Wi-Fi filtrování pomocí adres MAC, nezapomeňte do přístupového bodu zadat adresu MAC fotoaparátu. Adresu MAC fotoaparátu lze ověřit výběrem položky MENU (29) > karta [4] > [Nastavení bezdrát. komunikace] > [Nastavení sítě Wi-Fi] > [Kontrola adresy MAC].

Před použitím

Základní příručka

Pokročilá příručka

Základy práce s fotoaparátem

Režim Auto / Režim Hybridní Auto

Další režimy fotografování

Režim P

Režimy Tv, Av, M a C

Režim přehrávání

Bezdrátové funkce

Nabídka nastavení

Příslušenství

Dodatek

Rejstřík



Použití přístupových bodů kompatibilních s WPS

WPS usnadňuje dokončení nastavování při propojení zařízení pomocí Wi-Fi. Pro nastavení zařízení s podporou WPS můžete použít buď metodu automatické konfigurace, nebo PIN.

1 Ověřte, jestli je počítač připojen k přístupovému bodu.

- Pokyny ke kontrole připojení najdete v uživatelské příručce dodávané k zařízení a přístupovému bodu.



2 Vstupte do nabídky Wi-Fi.

- Stiskněte tlačítko [F1].

- Pokud se zobrazí obrazovka [Přezdívka zařízení], dotkněte se položky [OK].

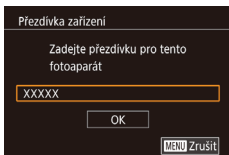

3 Vyberte položku [Připojení k počítači].

- Dotkněte se položky [Připojení k počítači].

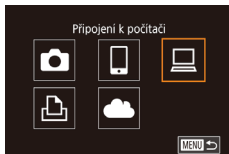

4 Vyberte položku [Přidat zařízení].

- Dotkněte se možnosti [Přidat zařízení].

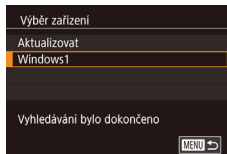
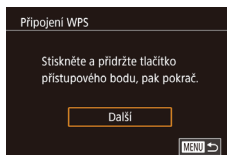
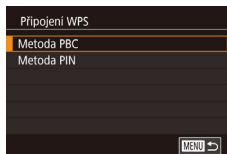
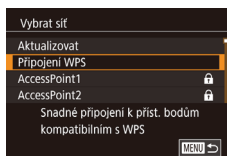

5 Vyberte možnost [Připojení WPS].

- Dotkněte se položky [Připojení WPS].

6 Vyberte možnost [Metoda PBC].

- Dotkněte se položky [Metoda PBC].

7 Vytvořte připojení.

- Na přístupovém bodu přidržte po dobu několika sekund stisknuté tlačítko připojení WPS.
- Dotkněte se možnosti [Další].
- Fotoaparát se připojí k přístupovému bodu a na obrazovce [Výběr zařízení] se objeví seznam zařízení připojených k přístupovému bodu.

8 Vyberte cílové zařízení.

- Dotkněte se názvu cílového zařízení a potom stiskněte tlačítko [OK].

Před použitím

Základní příručka

Pokročilá příručka

Základy práce s fotoaparátem

Režim Auto / Režim Hybridní Auto

Další režimy fotografování

Režim P

Režimy Tv, Av, M a C

Režim přehrávání

Bezdrátové funkce

Nabídka nastavení

Příslušenství

Dodatek

Rejstřík



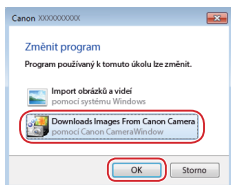
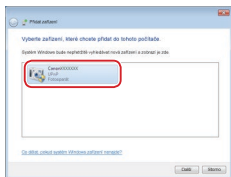
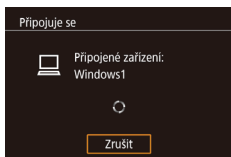

9 Nainstalujte ovladač (pouze první připojení k systému Windows).

- Zobrazí-li se na fotoaparátu tato obrazovka, klepněte na tlačítko Start v počítači, dále klepněte na položku [Ovládací panely] a potom klepněte na položku [Přidat zařízení].
- Poklepejte na ikonu připojeného fotoaparátu.
- Spustí se instalace ovladače.
- Po dokončení instalace ovladače a navázání spojení mezi fotoaparátem a počítačem se zobrazí obrazovka automatického přehrávání. Na obrazovce fotoaparátu se nezobrazí nic.

10 Zobrazte aplikaci CameraWindow.

- Systém Windows: Klepnutím na tlačítko [Downloads Images From Canon Camera / Stáhněte si snímky z fotoaparátu Canon] zobrazte aplikaci CameraWindow.

11 Importujte snímky.

- Klepněte na tlačítko [Import Images from Camera / Importovat snímky z fotoaparátu] a potom klepněte na tlačítko [Import Untransferred Images / Importovat nepřenesené snímky].
- Snímky se uloží do složky Obrázky v počítači, do samostatných složek vytvořených a pojmenovaných podle data vytvoření.

- Po dokončení importu snímků klepněte na zobrazené obrazovce na tlačítko [OK].
- K prohlížení snímků uložených v počítači použijte software Digital Photo Professional. Chcete-li zobrazovat filmy, použijte předinstalovaný nebo běžně dostupný software kompatibilní s filmy zaznamenanými fotoaparátem.



- Jakmile se připojíte k zařízením pomocí nabídky Wi-Fi, zobrazí se při zobrazení nabídky Wi-Fi nejprve poslední cílová místa. Pro opětovné připojení se jednoduše dotkněte zařízení na seznamu. Přetažením směrem doleva nebo doprava pro zobrazení obrazovky pro výběr zařízení můžete zaregistrovat nová zařízení.
- Pokud upřednostňujete nezobrazovat naposled použité cílové zařízení, vyberte možnost MENU (📖29) > karta [🔍4] > [Nastavení bezdrát. komunikace] > [Nastavení sítě Wi-Fi] > [Historie cílů] > [Vyp].
- Přečtvrtku fotoaparátu můžete změnit rovněž na obrazovce v kroku 2 (📖158).
- Pokud je fotoaparát připojen k počítači, je obrazovka fotoaparátu prázdná.
- Chcete-li fotoaparát odpojit, vypněte jej.
- Vyberete-li v kroku 6 možnost [Metoda PIN], zobrazí se na obrazovce kód PIN. Nezapomeňte tento kód nastavit v přístupovém bodu. Na obrazovce [Výběr zařízení] vyberte příslušné zařízení. Další podrobnosti najdete v uživatelské příručce dodávané k přístupovému bodu.
- Jakmile je cílové místo připojení přiřazeno akcím ovládaným dotykem (📖119), můžete se automaticky znovu připojit k předchozímu cílovému místu jednoduchým přetažením po obrazovce prostřednictvím přiřazeného gesta.

Před použitím

Základní příručka

Pokročilá příručka

Základy práce s fotoaparátem

Režim Auto / Režim Hybridní Auto

Další režimy fotografování

Režim P

Režimy Tv, Av, M a C

Režim přehrávání

Bezdrátové funkce

Nabídka nastavení

Příslušenství

Dodatek

Rejstřík



Připojení k přístupovým bodům na seznamu

1 Zobrazte seznam přístupových bodů.

- Postupem popsáním v krocích 1 – 4 v části „Použití přístupových bodů kompatibilních s WPS“ (142) zobrazte seznam sítí (přístupových bodů).

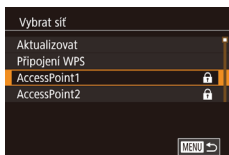

2 Vyberte přístupový bod.

- Dotykem vyberte síť (přístupový bod).

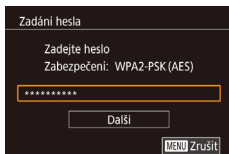

3 Zadejte heslo přístupového bodu.

- Dotkněte se textového pole (v tomto příkladu v ohraničené oblasti), zobrazte klávesnici a zadejte heslo (130).
- Dotkněte se možnosti [Další].



4 Vyberte možnost [Auto].

- Dotkněte se možnosti [Auto].
- Pro uložení snímků do připojeného počítače postupujte podle pokynů počínaje krokem 8 v části „Použití přístupových bodů kompatibilních s WPS“ (142).



- Chcete-li zjistit heslo přístupového bodu, zkontrolujte samotný přístupový bod nebo vyhledejte informace v uživatelské příručce.
- Nejsou-li rozpoznány žádné přístupové body ani po výběru možnosti [Aktualizovat] v kroku 2 pro aktualizaci seznamu, vyberte možnost [Ruční nastavení] v kroku 2 pro ruční dokončení nastavení přístupového bodu. Postupujte dle pokynů na obrazovce a zadejte identifikátor SSID, bezpečnostní nastavení a heslo (141).
- Použijete-li přístupový bod, ke kterému jste se již připojovali, k připojení jiného zařízení, zobrazí se jako heslo v kroku 3 symbol [*]. Chcete-li použít stejné heslo, dotkněte se možnosti [Další].

Předchozí přístupové body

Pro automatické přepojení k libovolnému předchozímu přístupovému bodu postupujte podle kroku 4 v části „Použití přístupových bodů kompatibilních s WPS“ (142).

- Chcete-li se připojit k zařízení pomocí přístupového bodu, ověřte, jestli je cílové zařízení již připojeno k tomuto přístupovému bodu, a potom postupujte dále počínaje krokem 8 v části „Použití přístupových bodů kompatibilních s WPS“ (142).
- Chcete-li přepnout přístupové body, vyberte na obrazovce zobrazené při navázání připojení položku [Přepnout síť] a poté postupujte dále podle pokynů počínaje krokem 5 v části „Použití přístupových bodů kompatibilních s WPS“ (142) nebo podle pokynů počínaje krokem 2 v části „Připojení k přístupovým bodům na seznamu“ (144).

Před použitím

Základní příručka

Pokročilá příručka

Základy práce
s fotoaparátem

Režim Auto /
Režim Hybridní Auto

Další režimy fotografování

Režim P

Režimy Tv, Av, M a C

Režim přehrávání

Bezdrátové funkce

Nabídka nastavení

Příslušenství

Dodatek

Rejstřík



Odesílání snímků do registrované webové služby

Registrace webových služeb

Pomocí telefonu Smartphone nebo počítače přidáte fotoaparát do požadované webové služby.

- Dokončení registrace fotoaparátu pro CANON iMAGE GATEWAY a další webové služby vyžaduje telefon Smartphone nebo počítač s Internetovým prohlížečem a připojení k Internetu.
- Podrobnosti o požadavcích na prohlížeče (Microsoft Internet Explorer atd.), včetně nastavení a informací o verzích, najdete na webové stránce služby CANON iMAGE GATEWAY.
- Informace o zemích a regionech, v nichž je k dispozici služba CANON iMAGE GATEWAY, najdete na webu společnosti Canon (<http://www.canon.com/cig/>).
- Kromě služby CANON iMAGE GATEWAY se můžete dále zaregistrovat i k jiným webovým službám. Další podrobnosti najdete na webech příslušné webové služby, k níž se chcete zaregistrovat.
- Mohou být vyžadovány poplatky za samostatné připojení od poskytovatele internetu a za přístupový bod.



- Služba CANON iMAGE GATEWAY rovněž poskytuje návody k obsluze ke stažení.

Registrace služby CANON iMAGE GATEWAY

Propojte fotoaparát a službu CANON iMAGE GATEWAY přidáním služby CANON iMAGE GATEWAY jako cílové webové služby ve fotoaparátu. Mějte na paměti, že pro doručení zprávy s upozorněním pro dokončení propojení budete potřebovat zadat e-mailovou adresu používanou ve vašem počítači nebo telefonu Smartphone.

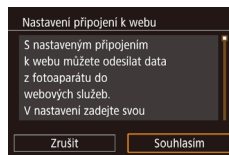
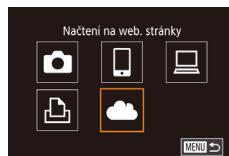
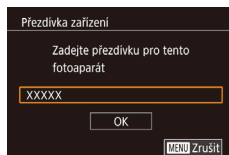
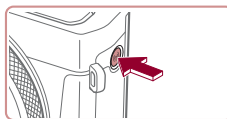

1 Vstupte do nabídky Wi-Fi.

- Stiskněte tlačítko [(Wi-Fi)].
- Pokud se zobrazí obrazovka [Přezdívka zařízení], dotkněte se položky [OK].

2 Vyberte položku [(Cloud)].

- Dotkněte se položky [(Cloud)].

3 Potvrďte smlouvu, abyste mohli zadat e-mailovou adresu.

- Přečtěte si zobrazenou smlouvu a dotkněte se možnosti [Souhlasím].

Před použitím

Základní příručka

Pokročilá příručka

Základy práce s fotoaparátem

Režim Auto / Režim Hybridní Auto

Další režimy fotografování

Režim P

Režimy Tv, Av, M a C

Režim přehrávání

Bezdrátové funkce

Nabídka nastavení

Příslušenství

Dodatek

Rejstřík



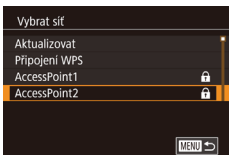

4 Vytvořte připojení k přístupovému bodu.

- Připojte se k přístupovému bodu postupem popsaným v krocích 5 – 7 v části „Použití přístupových bodů kompatibilních s WPS“ (📖142) nebo v krocích 2 – 4 v části „Připojení k přístupovým bodům na seznamu“ (📖144).

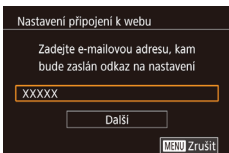

5 Zadejte svou e-mailovou adresu.

- Jakmile fotoaparát připojíte ke službě CANON iMAGE GATEWAY prostřednictvím přístupového bodu, zobrazí se obrazovka pro zadání e-mailové adresy.
- Zadejte svou e-mailovou adresu a dotkněte se položky [Další].

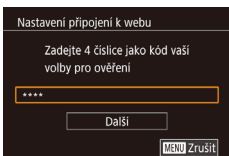

6 Zadejte čtyřmístné číslo.

- Zadejte zvolené čtyřmístné číslo a dotkněte se možnosti [Další].
- Toto číslo budete potřebovat později pro nastavení propojení se službou CANON iMAGE GATEWAY v kroku 8.

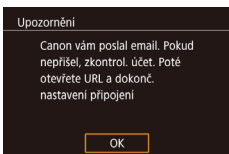

7 Zkontrolujte zprávu s upozorněním.

- Jakmile je informace odeslána do služby CANON iMAGE GATEWAY, obdržíte zprávu s upozorněním na e-mailovou adresu zadanou v kroku 5.
- Dotkněte se položky [OK] na další obrazovce, která značí odeslání zprávy s upozorněním.
- Symbol [☁️] se nyní změní na [📧].

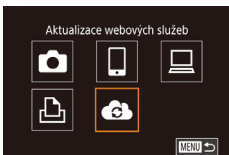

8 Zobrazte webovou stránku ve zprávě s upozorněním a dokončete nastavení propojení fotoaparátu.

- Z počítače nebo telefonu Smartphone zobrazte webovou stránku odkazovanou ve zprávě s upozorněním.
- Podle pokynů dokončete nastavení na stránce nastavení propojení fotoaparátu.



9 Dokončete nastavení služby CANON iMAGE GATEWAY ve fotoaparátu.

- Dotkněte se položky [📧].
- [📖] (📖153) a služba CANON iMAGE GATEWAY jsou nyní přidány jako cíle.
- Podle potřeby můžete přidat další webové služby. V takovém případě postupujte podle pokynů od kroku 2 v části „Registrace dalších webových služeb“ (📖147).



- Nejprve se ujistěte, že e-mailová aplikace vašeho počítače nebo telefonu Smartphone není nakonfigurována tak, aby blokovala e-maily z relevantních domén, což by mohlo znemožnit přijetí zprávy s upozorněním.



- Přečtvítku fotoaparátu můžete změnit rovněž na obrazovce v kroku 1 (📖158).
- Jakmile se připojíte k zařízení pomocí nabídky Wi-Fi, zobrazí se při zobrazení nabídky nejprve poslední cílová místa. Přetažením směrem doleva nebo doprava zobrazíte obrazovku pro výběr zařízení a potom proveďte konfiguraci nastavení.
- Jakmile je cílové místo připojení přiřazeno akcím ovládaným dotykem (📖119), můžete se automaticky znovu připojit k předchozímu cílovému místu jednoduchým přetažením po obrazovce prostřednictvím přiřazeného gesta.

Před použitím

Základní příručka

Pokročilá příručka

Základy práce s fotoaparátem

Režim Auto / Režim Hybridní Auto

Další režimy fotografování

Režim P

Režimy Tv, Av, M a C

Režim přehrávání

Bezdrátové funkce

Nabídka nastavení

Příslušenství

Dodatek

Rejstřík



Registrace dalších webových služeb

Kromě služby CANON IMAGE GATEWAY můžete do fotoaparátu přidat i jiné webové služby.



1 Přihlaste se ke službě CANON IMAGE GATEWAY a otevřete odkaz s nastavením fotoaparátu.

- Pomocí počítače nebo telefonu Smartphone přejděte na adresu <http://www.canon.com/cig/> a navštivte stránku CANON IMAGE GATEWAY.



2 Konfigurujte webovou službu, kterou chcete používat.

- Postupujte podle pokynů zobrazených na telefonu Smartphone nebo na počítači a nastavte používanou webovou službu.

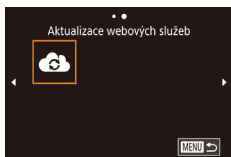

3 Vyberte položku [☁].

- Stiskněte tlačítko [(☁)].
- Přetáhněte prstem doleva či doprava na obrazovce a potom se dotkněte položky [☁].
- Nastavení webové služby je nyní aktualizováno.



- Dojde-li ke změně jakýchkoliv konfigurovaných nastavení, postupujte znovu podle těchto kroků a konfiguruje nastavení fotoaparátu.

Přenos snímků na webové služby



1 Vstupte do nabídky Wi-Fi.

- Stiskněte tlačítko [(☁)].



2 Vyberte cílové místo.

- Dotkněte se ikony webové služby, ke které se chcete připojit.
- Pokud se s webovou službou využívá více příjemců nebo možnost sdílení, dotkněte se požadované položky na zobrazené obrazovce [Vyberte příjemce] a potom stiskněte tlačítko [(☁)].

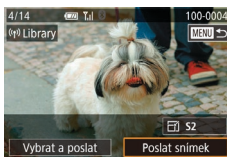

3 Pošlete snímek.

- Přetahováním snímků směrem doleva nebo doprava vyberte snímek, který chcete odeslat, a potom se dotkněte položky [Poslat snímek].
- Při přenosu dat do služby YouTube si přečtěte podmínky služby a dotkněte se položky [Souhlasím].
- Jakmile je snímek odeslán, dotkněte se na zobrazené obrazovce možnosti [OK] pro návrat na obrazovku přehrávání.

Před použitím

Základní příručka

Pokročilá příručka

Základy práce s fotoaparátem

Režim Auto / Režim Hybridní Auto

Další režimy fotografování

Režim P

Režimy Tv, Av, M a C

Režim přehrávání

Bezdrátové funkce

Nabídka nastavení

Příslušenství

Dodatek

Rejstřík





- Připojení vyžadují přítomnost paměťové karty s uloženými snímky ve fotoaparátu.
- Můžete vybrat rovněž více snímků pro odeslání současně, změnit velikost snímků a přidat komentáře před odesláním (151).
- Chcete-li na telefonu Smartphone zobrazit snímky načtené do služby CANON IMAGE GATEWAY, vyzkoušejte speciální aplikaci Canon Online Photo Album. Stáhněte a nainstalujte aplikaci Canon Online Photo Album z obchodu App Store pro zařízení iPhone a iPad a z obchodu Google Play pro zařízení Android.

Bezdrátový tisk snímků na připojené tiskárně

Fotoaparát připojte k tiskárně pomocí připojení Wi-Fi následujícím způsobem. Tyto kroky ukazují, jak použít fotoaparát jako přístupový bod, ale můžete použít rovněž existující přístupový bod (138).

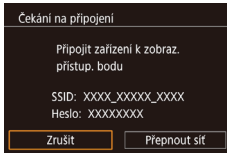
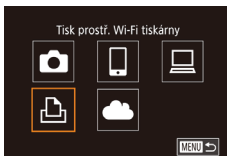

1 Vstupte do nabídky Wi-Fi.

- Stiskněte tlačítko [(P)].

2 Vyberte položku [P].

- Dotkněte se položky [P].

3 Vyberte položku [Přidat zařízení].

- Dotkněte se možnosti [Přidat zařízení].
- Zobrazí se SSID a heslo fotoaparátu.

Před použitím

Základní příručka

Pokročilá příručka

Základy práce s fotoaparátem

Režim Auto / Režim Hybridní Auto

Další režimy fotografování

Režim P

Režimy Tv, Av, M a C

Režim přehrávání

Bezdrátové funkce

Nabídka nastavení

Příslušenství

Dodatek

Rejstřík





4 Připojte tiskárnu k síti.

- V nabídce nastavení Wi-Fi tiskárny vyberte pro navázání připojení k síti SSID (název sítě) zobrazený na fotoaparátu.
- Do pole hesla zadejte heslo zobrazované na fotoaparátu.

5 Vyberte tiskárnu.

- Dotkněte se názvu tiskárny.

6 Vyberte snímek.

- Přetažením doleva nebo doprava přes obrazovku vyberte snímek.

7 Zobrazte obrazovku pro tisk.

- Stiskněte tlačítko [OK], vyberte položku [Tisk] a znovu stiskněte tlačítko [OK].

8 Vytiskněte snímek.

- Podrobné pokyny k tisku najdete v části „Tisk snímků“ (177).
- Chcete-li ukončit připojení, stiskněte tlačítko [Výchozí] a potom se dotkněte možnosti [OK] na obrazovce pro potvrzení odpojení.

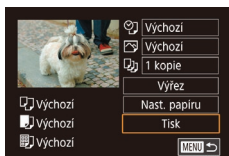
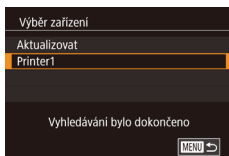

- Připojení vyžadují přítomnost paměťové karty s uloženými snímky ve fotoaparátu.
- Jakmile se připojíte k zařízením pomocí nabídky Wi-Fi, zobrazí se při zobrazení nabídky Wi-Fi nejprve poslední cílová místa. Můžete se snadno připojit znovu výběrem zařízení. Chcete-li přidat nové zařízení, zobrazte přetažením směrem doleva nebo doprava obrazovku pro výběr zařízení a potom pokračujte v konfiguraci nastavení.
- Pokud upřednostňujete nezobrazovat naposled použité cílové zařízení, vyberte možnost MENU (29) > karta [4] > [Nastavení bezdrát. komunikace] > [Nastavení sítě Wi-Fi] > [Historie cílů] > [Vyp].
- Pro připojení bez zadání hesla v kroku 4 vyberte možnost MENU (29) > karta [4] > [Nastavení bezdrát. komunikace] > [Nastavení sítě Wi-Fi] > [Heslo] > [Vyp]. [Heslo] se na obrazovce SSID (v kroku 3) již nebude zobrazovat.
- Chcete-li použít jiný přístupový bod, postupujte podle kroků 3 – 4 v části „Použití jiného přístupového bodu“ (138).
- Jakmile je cílové místo připojení přiřazeno akcím ovládaným dotykem (119), můžete se automaticky znovu připojit k předchozímu cílovému místu jednoduchým přetažením po obrazovce prostřednictvím přiřazeného gesta.

Před použitím

Základní příručka

Pokročilá příručka

Základy práce s fotoaparátem

Režim Auto / Režim Hybridní Auto

Další režimy fotografování

Režim P

Režimy Tv, Av, M a C

Režim přehrávání

Bezdrátové funkce

Nabídka nastavení

Příslušenství

Dodatek

Rejstřík



Odeslání snímků do jiného fotoaparátu

Níže uvedeným postupem propojíte dva fotoaparáty pomocí Wi-Fi.

- Prostřednictvím připojení Wi-Fi lze připojit pouze fotoaparáty značky Canon kompatibilní s funkcí Wi-Fi. Nelze se připojit k fotoaparátům Canon, které nejsou kompatibilní s funkcí Wi-Fi, a to ani když podporují karty FlashAir/Eye-Fi.

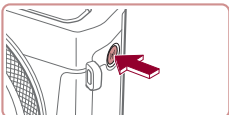

1 Vstupte do nabídky Wi-Fi.

- Stiskněte tlačítko [W].



2 Vyberte položku [📷].

- Dotkněte se položky [📷].



3 Vyberte položku [Přidat zařízení].

- Dotkněte se možnosti [Přidat zařízení].
- V cílovém fotoaparátu postupujte rovněž podle pokynů v krocích 1 – 3.
- Jakmile se v obou fotoaparátech zobrazí možnost [Spouští se připojení k cílovému fotoaparátu], přidají se do fotoaparátu informace o připojení fotoaparátu.

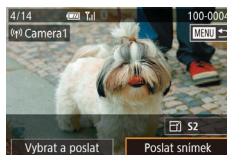

4 Pošlete snímek.

- Přetahováním snímků směrem doleva nebo doprava vyberte snímek, který chcete odeslat, a potom se dotkněte položky [Poslat snímek].
- Jakmile je snímek odeslán, zobrazí se zpráva [Přenos dokončen] a znovu se zobrazí obrazovka pro přenos snímku.
- Chcete-li ukončit připojení, dotkněte se symbolu [MENU] v pravém horním rohu obrazovky a poté se dotkněte možnosti [OK] na obrazovce pro potvrzení.



- Připojení vyžadují přítomnost paměťové karty ve fotoaparátu.
- Jakmile se připojíte k zařízením pomocí nabídky Wi-Fi, zobrazí se při zobrazení nabídky Wi-Fi nejprve poslední cílová místa. Můžete se snadno připojit znovu výběrem zařízení. Chcete-li přidat nové zařízení, zobrazte přetažením směrem doleva nebo doprava obrazovku pro výběr zařízení a potom pokračujte v konfiguraci nastavení.
- Pokud upřednostňujete nezobrazovat naposled použité cílové zařízení, vyberte možnost MENU (📷29) > karta [W4] > [Nastavení bezdrát. komunikace] > [Nastavení sítě Wi-Fi] > [Historie cílů] > [Vyp].
- Můžete vybrat rovněž více snímků pro odeslání současně a změnit rozlišení (velikost) snímků před odesláním (📷151).
- Jakmile je cílové místo připojení přiřazeno akcím ovládaným dotykem (📷119), můžete se automaticky znovu připojit k předchozímu cílovému místu jednoduchým přetažením po obrazovce prostřednictvím přiřazeného gesta.

Před použitím

Základní příručka

Pokročilá příručka

Základy práce s fotoaparátem

Režim Auto / Režim Hybridní Auto

Další režimy fotografování

Režim P

Režimy Tv, Av, M a C

Režim přehrávání

Bezdrátové funkce

Nabídka nastavení

Příslušenství

Dodatek

Rejstřík



Možnosti odesílání snímků

Můžete vybrat více snímků pro odeslání současně a změnit nastavení záznamových pixelů (velikost) snímků před odesláním. Některé webové služby rovněž umožňují opatřit odeslané snímky popiskami.

Odeslání více snímků

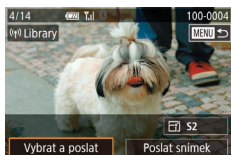

1 Vyberte položku [Vybrat a poslat].

- Na obrazovce přenosu snímku se dotkněte možnosti [Vybrat a poslat].

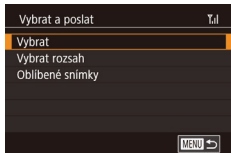

2 Zvolte metodu výběru snímků.

- Dotkněte se metody výběru a stiskněte tlačítko [OK].



2 Vyberte snímek.

- Dotykem snímku určeného k odeslání se snímek označí ikonou [✓].
- Chcete-li operaci zrušit, dotkněte se jej znovu. Ikona [✓] se poté nadále nezobrazuje.
- Chcete-li vybrat více snímků, opakujte výše uvedený postup.
- Po dokončení výběru snímků stiskněte tlačítko [MENU].
- Dotkněte se možnosti [OK].

3 Odešlete snímky.

- Klepněte na možnost [Poslat].



- Můžete také vybrat snímky v kroku 2 posunutím páčky zoomu směrem k symbolu [Q] pro přístup k zobrazení jednotlivých snímků a následným dotykem snímků.

Výběr jednotlivých snímků

1 Vyberte položku [Vybrat].

- Podle pokynů v kroku 2 v části „Odeslání více snímků“ (151) vyberte položku [Vybrat] a stiskněte tlačítko [OK].

Výběr rozsahu

1 Vyberte položku [Vybrat rozsah].

- Podle pokynů v kroku 2 v části „Odeslání více snímků“ (151) vyberte položku [Vybrat rozsah] a stiskněte tlačítko [OK].

Před použitím

Základní příručka

Pokročilá příručka

Základy práce s fotoaparátem

Režim Auto / Režim Hybridní Auto

Další režimy fotografování

Režim P

Režimy Tv, Av, M a C

Režim přehrávání

Bezdrátové funkce

Nabídka nastavení

Příslušenství

Dodatek

Rejstřík



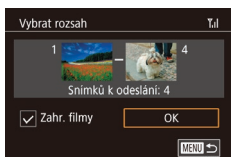

2 Vyberte snímky.

- Snímky vyberte podle pokynů v krocích 2 – 3 v části „Výběr rozsahu“ (📖 114).
- Chcete-li zahrnout filmy, dotkněte se položky [] pro přidání symbolu [✓] vedle položky [Zahr. filmy].
- Dotkněte se možnosti [OK].

3 Odešlete snímky.

- Klepněte na možnost [Poslat].

Odeslání oblíbených snímků

Odeslání snímků označených jako oblíbené (📖 118).

1 Vyberte položku [Oblíbené snímky].

- Podle pokynů v kroku 2 v části „Odeslání více snímků“ (📖 151) vyberte položku [Oblíbené snímky] a stiskněte tlačítko [📁].
- Zobrazí se obrazovka výběru snímků pro oblíbené snímky. Nechcete-li snímek zahrnout, dotkněte se snímku pro odstranění symbolu [✓].
- Po dokončení výběru snímků stiskněte tlačítko [MENU].
- Dotkněte se možnosti [OK].

2 Odešlete snímky.

- Klepněte na možnost [Poslat].



- V kroku 1 není dostupná položka [Oblíbené snímky], dokud nemáte označeny nějaké snímky jako oblíbené.

Poznámky k odesílání snímků

- V závislosti na stavu vámi používané sítě může odeslání filmů trvat dlouho. Nezapomeňte pravidelně kontrolovat úroveň nabití baterie fotoaparátu.
- Webové služby mohou limitovat počet snímků nebo délku filmů, které lze odeslat.
- V případě filmů, které nekomprimujete (📖 127), je namísto původního souboru odeslán samostatný komprimovaný soubor. Může tak dojít ke zpoždění přenosu a soubor nelze odeslat, dokud pro tento soubor není dostatek místa na paměťové kartě.
- Při odesílání filmů do telefonů Smartphone si pamatujte, že podporovaná kvalita obrazu závisí na telefonu Smartphone. Podrobné informace naleznete v uživatelské příručce k telefonu Smartphone.
- Níže uvedené ikony signalizují na obrazovce intenzitu bezdrátového signálu.
[📶] vysoká, [📶] střední, [📶] nízká, [📶] slabá
- Odesílání snímků do webových služeb trvá kratší dobu v případě, že odesíláte snímky, které jste již odeslali a které jsou ještě na serveru služby CANON IMAGE GATEWAY.

Před použitím

Základní příručka

Pokročilá příručka

Základy práce
s fotoaparátem

Režim Auto /
Režim Hybridní Auto

Další režimy fotografování

Režim P

Režimy Tv, Av, M a C

Režim přehrávání

Bezdrátové funkce

Nabídka nastavení

Příslušenství

Dodatek

Rejstřík



Výběr počtu záznamových pixelů (Velikost snímku)

Na obrazovce přenosu snímku můžete vybrat dotykem položky [F4] nastavení záznamových pixelů (velikost) odesílaných snímků.

- Chcete-li odeslat snímky v původní velikosti, vyberte možnost úpravy velikosti [Ne].
- Výběrem možnosti [S2] změníte velikost snímků, jež jsou větší než zvolená velikost před odesláním.
- Velikost filmů nelze upravit.



- Velikost snímku můžete nakonfigurovat rovněž pomocí položky MENU (F29) > karta [F4] > [Nastavení bezdrát. komunikace] > [Nastavení sítě Wi-Fi] > [Změnit velik. pro odesl.].

Přidání komentářů

Pomocí fotoaparátu můžete přidávat do snímků odesílaných na e-mailové adresy, sociální sítě apod. komentáře. Počet znaků a symbolů, které lze zadat, se liší v závislosti na webové službě.



1 Otevřete obrazovku pro přidání komentářů.

- Na obrazovce přenosu snímku se dotkněte možnosti [F30].

2 Přidejte komentář (F30).

3 Odešlete snímek.



- Není-li zadán komentář, odešle se automaticky komentář zadaný ve službě CANON IMAGE GATEWAY.
- Rovněž můžete opatřit popisem více snímků před jejich odesláním. Stejný komentář se přidá ke všem společně odeslaným snímkům.

Automatické odesílání snímků (Synchronizace snímků)

Snímky na paměťové kartě, které nebyly doposud přeneseny, lze odeslat do počítače nebo webových služeb pomocí služby CANON IMAGE GATEWAY.

Upozorňujeme, že snímky nelze odeslat pouze do webových služeb.

Základní příprava

Příprava fotoaparátu

Jako cílové místo zaregistrujte [F31].

Na cílovém počítači nainstalujte a nakonfigurujte Image Transfer Utility, zdarma dostupný software kompatibilní s funkcí Synchr. snímků.



1 Jako cílové místo přidejte [F31].

- Přidejte [F31] jako cílové místo postupem popsaným v části „Registrace služby CANON IMAGE GATEWAY“ (F145).
- Chcete-li zahrnout webovou službu jako cíl, přihlaste se ke službě CANON IMAGE GATEWAY (F145), vyberte model svého fotoaparátu, zobrazte obrazovku nastavení webové služby a vyberte cílovou webovou službu v nastavení Synchr. snímků. Podrobnosti viz nápověda k webové službě CANON IMAGE GATEWAY.

Před použitím

Základní příručka

Pokročilá příručka

Základy práce s fotoaparátem

Režim Auto / Režim Hybridní Auto

Další režimy fotografování

Režim P

Režimy Tv, Av, M a C

Režim přehrávání

Bezdrátové funkce

Nabídka nastavení

Příslušenství

Dodatek

Rejstřík



2 Vyberte typ snímků, které chcete odeslat (pouze při současném odesílání snímků a filmů).

- Stiskněte tlačítko [MENU], vyberte položku [Nastavení bezdrát. komunikace] na kartě [4] a potom zvolte možnost [Nastavení sítě Wi-Fi] (129).
- Vyberte položku [Synchr. snímků], stiskněte tlačítko [5] a potom vyberte možnost [Snímky/filmy].

Příprava počítače

Instalace a konfigurace softwaru v cílovém počítači.



1 Nainstalujte software Image Transfer Utility.

- Nainstalujte software Image Transfer Utility na počítač připojený k internetu podle postupu v krocích 1 – 2 části „Instalace softwaru CameraWindow“ (140).
- Software Image Transfer Utility lze stáhnout ze stránky nastavení Synchr. snímků služby CANON iMAGE GATEWAY (153).

2 Zaregistrujte fotoaparát.

- Systém Windows: Na liště klepněte pravým tlačítkem myši na položku [6] a poté klepněte na možnost [Add new camera / Přidat nový fotoaparát].
- Mac OS: Ve sloupci menu klepněte na ikonu [6] a potom klepněte na položku [Add new camera / Přidat nový fotoaparát].
- Zobrazí se seznam fotoaparátů propojených se službou CANON iMAGE GATEWAY. Vyberte fotoaparát, ze kterého mají být odeslány snímky.
- Jakmile proběhne registrace fotoaparátu a počítač je připraven na příjem snímků, ikona se změní na [6].

Před použitím

Základní příručka

Pokročilá příručka

Základy práce s fotoaparátem

Režim Auto / Režim Hybridní Auto

Další režimy fotografování

Režim P

Režimy Tv, Av, M a C

Režim přehrávání

Bezdrátové funkce

Nabídka nastavení

Příslušenství

Dodatek

Rejstřík



Odesílání snímků

Snímky odeslané z fotoaparátu se automaticky ukládají do počítače. Pokud je počítač, do kterého chcete odeslat snímky, vypnutý, uloží se snímky dočasně na serveru CANON iMAGE GATEWAY. Uložené snímky jsou pravidelně vymazány, takže nezapomeňte zapnout počítač a snímky uložit.

1 Odešlete snímky.

- Postupujte podle kroků 1 – 2 v části „Přenos snímků na webové služby“ (147) a vyberte [1].
- Odeslané snímky jsou označeny ikonou [1].

2 Uložte snímky do počítače.

- Snímky se po zapnutí počítače automaticky uloží v počítači.
- Snímky se automaticky odesílají do webových služeb ze serveru CANON iMAGE GATEWAY, a to i když je počítač vypnutý.



- Při odesílání snímků doporučujeme použít plně nabitou baterii.



- I v případě, že byly snímky importovány do počítače jinou metodou, veškeré snímky neodeslané do počítače prostřednictvím služby CANON iMAGE GATEWAY odešlou do počítače.
- Odesílání je rychlejší, je-li cílem počítač ve stejné síti jako fotoaparát, protože se snímky odesílají přes přístupový kód, a nikoliv prostřednictvím služby CANON iMAGE GATEWAY. Upozorňujeme, že snímky uložené v počítači se odesílají do služby CANON iMAGE GATEWAY, takže počítač musí být připojen k internetu.

Zobrazení odeslaných snímků na telefonu Smartphone prostřednictvím funkce Synchr. snímků

Po nainstalování aplikace Canon Online Photo Album (Canon OPA) můžete použít telefon Smartphone k prohlížení a stahování snímků odeslaných prostřednictvím funkce Synchr. snímků, zatímco jsou snímky dočasně uloženy na serveru CANON iMAGE GATEWAY. Při přípravě povolte následujícím způsobem přístup telefonu Smartphone.

- Ujistěte se, že máte dokončena nastavení popsaná v části „Příprava počítače“ (154).
- Stáhněte a nainstalujte aplikaci Canon Online Photo Album z obchodu App Store pro zařízení iPhone a iPad a z obchodu Google Play pro zařízení Android.
- Přihlaste se ke službě CANON iMAGE GATEWAY (145), vyberte model svého fotoaparátu, zobrazte obrazovku nastavení webové služby a povolte prohlížení a stahování snímků z telefonu Smartphone v nastavení funkce Synchr. snímků. Podrobnosti viz nápověda k webové službě CANON iMAGE GATEWAY.



- Jakmile jsou snímky dočasně uloženy na serveru CANON iMAGE GATEWAY vymazány, již je nelze zobrazit.
- Snímky odeslané před povolením prohlížení a stahování snímků telefonem Smartphone v nastavení funkce Synchr. snímků nelze tímto způsobem zobrazit.



- Pokyny k aplikaci Canon Online Photo Album viz nápověda k aplikaci Canon Online Photo Album.

Před použitím

Základní příručka

Pokročilá příručka

Základy práce s fotoaparátem

Režim Auto / Režim Hybridní Auto

Další režimy fotografování

Režim P

Režimy Tv, Av, M a C

Režim přehrávání

Bezdrátové funkce

Nabídka nastavení

Příslušenství

Dodatek

Rejstřík



Použití telefonu Smartphone pro zobrazení snímků ve fotoaparátu a ovládání fotoaparátu

S využitím speciální aplikace Camera Connect pro telefony Smartphone můžete provádět následující operace.

- Procházet snímky ve fotoaparátu a ukládat je do telefonu Smartphone
- Opatřovat snímky ve fotoaparátu geografickými značkami (📖 156)
- Ovládat fotoaparát vzdáleně pomocí telefonu Smartphone (📖 156)



- Nastavení zabezpečení (soukromí) musí být nakonfigurováno předem, aby bylo možné zobrazit snímky na telefonu Smartphone (📖 137, 📖 158).

Opatření snímků ve fotoaparátu geografickými značkami

Ke snímkům ve fotoaparátu lze přidat data GPS zaznamenaná v telefonu Smartphone pomocí vyhrazené aplikace Camera Connect. Ke snímkům se přidávají údaje zahrnující zeměpisnou šířku, zeměpisnou délku a nadmořskou výšku.



- Před fotografováním ověřte správné nastavení data a času domácího časového pásma, jak je popsáno v „Nastavení data a času“ (📖 20). Rovněž zadejte pomocí kroků v části „Světový čas“ (📖 165) veškerá cílová místa fotografování, která se nacházejí v jiných časových pásmech.
- Ostatní vás budou moci najít nebo identifikovat pomocí dat o poloze ve vašich snímcích a filmech opatřených geografickými značkami. Při sdílení těchto snímků s jinými osobami buďte opatrní, zejména při umísťování snímků on-line, kde je může vidět mnoho jiných osob.

Dálkové ovládání fotoaparátu pomocí telefonu Smartphone

Ovládání fotoaparátu prostřednictvím sítě Wi-Fi

Můžete fotografovat při sledování obrazovky režimu fotografování na vašem telefonu Smartphone.



- Nastavení zabezpečení (soukromí) musí být nakonfigurováno předem, aby bylo možné zobrazit všechny snímky z telefonu Smartphone (📖 137).

1 Zajistěte fotoaparát.

- Fotoaparát zabezpečte ve stabilní poloze připevněním na stativ nebo jiným způsobem.

2 Propojte fotoaparát a telefon Smartphone (📖 137).

- V nastavení zabezpečení vyberte možnost [Ano].

3 Vyberte režim dálkového fotografování s živým náhledem.

- V okně aplikace Camera Connect na telefonu Smartphone vyberte možnost [Remote live view shooting / Dálkové fotografování s živým náhledem].
- Jakmile je fotoaparát připraven na dálkové fotografování s živým náhledem, zobrazí se na telefonu Smartphone živý obraz z fotoaparátu.
- V tom okamžiku se na fotoaparátu zobrazí zpráva a všechny operace s výjimkou stisknutí tlačítka ON/OFF jsou zakázány.

Před použitím

Základní příručka

Pokročilá příručka

Základy práce s fotoaparátem

Režim Auto / Režim Hybridní Auto

Další režimy fotografování

Režim P

Režimy Tv, Av, M a C

Režim přehrávání

Bezdrátové funkce

Nabídka nastavení

Příslušenství

Dodatek

Rejstřík



4 Exponujte.

- Fotografování ovládejte pomocí telefonu Smartphone.



- Není dostupný záznam filmů.
- Zaostření může trvat déle.
- V závislosti na stavu připojení může mít zobrazení snímku nebo uvolnění závěrky prodlevu.



- Trhaný obraz pohybu objektu zobrazený na telefonu Smartphone díky podmínkám připojení neovlivní zaznamenané snímky.
- Pořízené snímky nejsou přenášeny do telefonu Smartphone. Pomocí telefonu Smartphone procházejte a přenášejte snímky z fotoaparátu.

Ovládání fotoaparátu prostřednictvím funkce Bluetooth

Pomocí telefonu Smartphone s funkcí Bluetooth můžete používat funkci dálkového fotografování a přepínání zobrazení snímků. To je užitečné, pokud se chcete při fotografování rychle připojit nebo pokud chcete ovládat přehrávání při připojení k TV.

1 Připravte fotoaparát.

- Nastavte režim fotografování a funkce fotografování na fotoaparátu.
- Fotoaparát při fotografování zabezpečte ve stabilní poloze připevněním na stativ nebo jiným způsobem.

2 Propojte fotoaparát a telefon Smartphone (📖133).

- Ujistěte se, že bylo navázáno připojení Bluetooth.

3 Zvolte dálkový ovladač Bluetooth.

- V aplikaci Camera Connect na telefonu Smartphone vyberte možnost [Bluetooth remote controller / Dálkový ovladač Bluetooth].
- Obrazovka telefonu Smartphone se změní na obrazovku dálkového ovládání prostřednictvím funkce Bluetooth.

4 Snímejte a přepínejte snímky.

- Pomocí telefonu Smartphone fotografujte v režimu fotografování a přepínejte snímky v režimu přehrávání.



- Možnost [Bluetooth remote controller / Dálkový ovladač Bluetooth] není k dispozici, když je fotoaparát připojen pomocí Wi-Fi.



- Stav připojení Bluetooth můžete zkontrolovat podle ikony na obrazovce (📖133).

Před použitím

Základní příručka

Pokročilá příručka

Základy práce s fotoaparátem

Režim Auto / Režim Hybridní Auto

Další režimy fotografování

Režim P

Režimy Tv, Av, M a C

Režim přehrávání

Bezdrátové funkce

Nabídka nastavení

Příslušenství

Dodatek

Rejstřík



Úprava nebo vymazání nastavení Wi-Fi

Níže uvedeným postupem upravte nebo vymažte nastavení Wi-Fi.

Úpravy informací o připojení

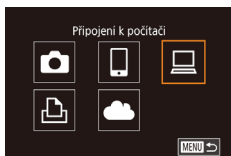

1 Zobrazte nabídku Wi-Fi a vyberte zařízení, které chcete upravit.

- Stiskněte tlačítko [F7].
- Přetažením směrem doleva nebo doprava zobrazte obrazovku pro výběr zařízení a potom se dotkněte zařízení pro úpravy.

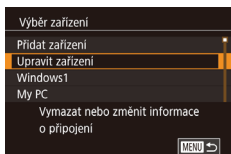

2 Vyberte položku [Upravit zařízení].

- Dotkněte se položky [Upravit zařízení] a potom stiskněte tlačítko [F8].



3 Vyberte zařízení, které chcete upravit.

- Dotkněte se zařízení, které chcete upravit, a potom stiskněte tlačítko [F8].

4 Vyberte položku, kterou chcete upravit.

- Dotkněte se položky, kterou chcete upravit.
- Položky, které lze měnit, jsou ovlivněny zařízením nebo službou.

Lze konfigurovat	Připojení				
					Webové služby
[Změnit přezdívku zařízení] (📖158)	<input type="radio"/>	<input type="radio"/>	<input type="radio"/>	<input type="radio"/>	-
[Zobř. nastavení] (📖159)	-	<input type="radio"/>	-	-	-
[Smazat informace o připojení] (📖158)	<input type="radio"/>	<input type="radio"/>	<input type="radio"/>	<input type="radio"/>	-

O : Lze konfigurovat - : Nelze konfigurovat

Změna přezdívky zařízení

Přezdívku zařízení (název zařízení), která se zobrazuje ve fotoaparátu, lze změnit.

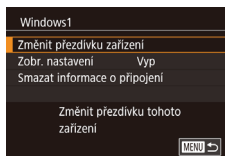

- Podle pokynů v kroku 4 v části „Úpravy informací o připojení“ (📖158) vyberte možnost [Změnit přezdívku zařízení] a stiskněte tlačítko [F8].
- Stiskněte tlačítko [F8] a zobrazí se klávesnice. Zadejte novou přezdívku (📖30).

Vymazání informací o připojení

Informace o připojení (informace o zařízeních, ke kterým jste se připojovali) lze vymazat následujícím způsobem.

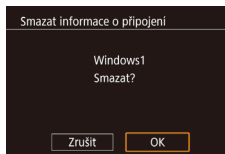

- Podle pokynů v kroku 4 v části „Úpravy informací o připojení“ (📖158) vyberte možnost [Smazat informace o připojení] a stiskněte tlačítko [F8].
- Po zobrazení zprávy [Smazat?] se dotkněte možnosti [OK].
- Informace o připojení se vymažou.

Před použitím

Základní příručka

Pokročilá příručka

Základy práce s fotoaparátem

Režim Auto / Režim Hybridní Auto

Další režimy fotografování

Režim P

Režimy Tv, Av, M a C

Režim přehrávání

Bezdrátové funkce

Nabídka nastavení

Příslušenství

Dodatek

Rejstřík



Určení snímků zobrazitelných na telefonech Smartphone

Můžete určit, zda lze na telefonech Smartphone připojených k fotoaparátu prohlížet všechny snímky na paměťové kartě fotoaparátu.

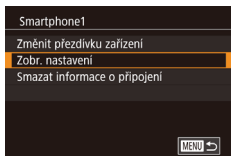

- Vyberte položku [Zobrazit nastavení] v kroku 4 části „Úpravy informací o připojení“ (📖 158) a zvolte požadovanou možnost.



- Pro režim dálkového fotografování s živým náhledem zvolte možnost [Zap].

Změna přezdívky fotoaparátu

Změňte přezdívku fotoaparátu (zobrazovaná na připojených zařízeních) požadovaným způsobem.

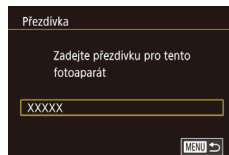
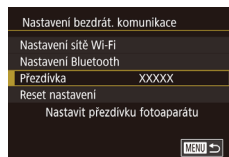

1 Zvolte položku [Nastavení bezdrát. komunikace].

- Stiskněte tlačítko [MENU] a na kartě [4] vyberte položku [Nastavení bezdrát. komunikace] (📖 29).

2 Zvolte položku [Přezdívka].

- Vyberte položku [Přezdívka] a stiskněte tlačítko [📖].

3 Změňte přezdívku.

- Stisknutím tlačítka [📖] zobrazte klávesnici a potom zadejte přezdívku (📖 30).



- Pokud přezdívka, kterou jste se zadali, začíná symbolem nebo mezerou, zobrazí se zpráva. Stiskněte tlačítko [📖] a zadejte jinou přezdívku.
- Přezdívku můžete změnit rovněž pomocí obrazovky [Přezdívka zařízení] zobrazené při prvním použití Wi-Fi. V takovém případě vyberte textové pole, stisknutím tlačítka [📖] zobrazte klávesnici a potom zadejte novou přezdívku.

Před použitím

Základní příručka

Pokročilá příručka

Základy práce s fotoaparátem

Režim Auto / Režim Hybridní Auto

Další režimy fotografování

Režim P

Režimy Tv, Av, M a C

Režim přehrávání

Bezdrátové funkce

Nabídka nastavení

Příslušenství

Dodatek

Rejstřík



Opětovné nastavení sítě Wi-Fi na výchozí hodnoty

Pokud fotoaparát předáváte jiné osobě nebo jej chcete zlikvidovat, vraťte nastavení sítě Wi-Fi na výchozí hodnoty. Resetování nastavení Wi-Fi vymaže rovněž veškerá nastavení webových služeb. Před použitím této možnosti se ujistěte, že chcete skutečně resetovat veškerá nastavení sítě Wi-Fi.



1 Zvolte položku [Nastavení bezdrát. komunikace].

- Stiskněte tlačítko [MENU] a na kartě [4] vyberte položku [Nastavení bezdrát. komunikace] (129).

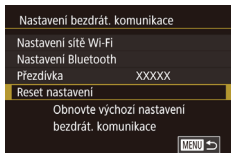

2 Vyberte položku [Reset nastavení].

- Vyberte položku [Reset nastavení] a potom stiskněte tlačítko [OK].

3 Obnovte výchozí nastavení.

- Dotkněte se možnosti [OK].
- Nastavení sítě Wi-Fi jsou nyní resetována.



- Chcete-li resetovat jiná nastavení (mimo Wi-Fi) na výchozí hodnoty, vyberte na kartě [5] položku [Reset. aparát] (169).

Vymazání informací zařízení spárovaných prostřednictvím funkce Bluetooth

Před spárováním s jiným telefonem Smartphone vymažte informace o připojených telefonech Smartphone.



1 Zvolte položku [Nastavení Bluetooth].

- Stiskněte tlačítko [MENU] a zvolte kartu [4] > [Nastavení bezdrát. komunikace] > [Nastavení Bluetooth].

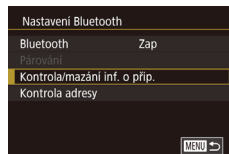

2 Zvolte položku [Kontrola/mazání inf. o příp.].

- Vyberte položku [Kontrola/mazání inf. o příp.] a potom stiskněte tlačítko [OK].

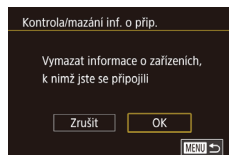

3 Vymažte informace.

- Na obrazovce [Kontrola/mazání inf. o příp.] stiskněte tlačítko [OK].
- Když se zobrazí zpráva [Vymazat informace o zařízeních, k nimž jste se připojili], stiskněte [OK].



4 Vymažte informace fotoaparátu.

- V nabídce nastavení Bluetooth na telefonu Smartphone vymažte informace fotoaparátu registrované na telefonu Smartphone.

Před použitím

Základní příručka

Pokročilá příručka

Základy práce s fotoaparátem

Režim Auto / Režim Hybridní Auto

Další režimy fotografování

Režim P

Režimy Tv, Av, M a C

Režim přehrávání

Bezdrátové funkce

Nabídka nastavení

Příslušenství

Dodatek

Rejstřík



Nabídka nastavení

Přizpůsobení nebo nastavení základních funkcí fotoaparátu pro větší pohodlí

Nastavení základních funkcí fotoaparátu

Nastavení nabídky MENU (📖29) na kartách [👉1], [👉2], [👉3], [👉4] a [👉5] lze konfigurovat. Často používané funkce můžete přizpůsobit podle vlastních požadavků.

Ukládání snímků na základě data

Místo ukládání snímků do složek vytvářených každý měsíc lze fotoaparát nastavit tak, aby vytvářel složky každý den, kde fotografujete, a ukládal do nich snímky pořízené daný den.



- Vyberte položku [Vytvoř složku] na kartě [👉1] a potom vyberte možnost [Denně].
- Snímky budou následně ukládány do složek vytvořených v den pořízení.

Číslování souborů

Pořízeným snímkům jsou automaticky přiřazena čísla souborů v pořadí, v jakém byly pořízeny (0001 – 9999). Snímky jsou ukládány do složek s kapacitou max. 2 000 snímků. Způsob přiřazování čísel souborů ve fotoaparátu lze změnit.

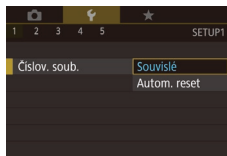

- Vyberte položku [Číslov. soub.] na kartě [👉1] potom a vyberte možnost.

Souvislé	I po vložení nové paměťové karty jsou čísla snímků přiřazována za sebou (dokud není pořízen nebo uložen snímek s číslem 9999).
Autom. reset	Jestliže vyměníte paměťovou kartu za novou nebo je vytvořena nová složka, začne číslování snímků znovu od 0001.

Před použitím

Základní příručka

Pokročilá příručka

Základy práce s fotoaparátem

Režim Auto / Režim Hybridní Auto

Další režimy fotografování

Režim P

Režimy Tv, Av, M a C

Režim přehrávání

Bezdrátové funkce

Nabídka nastavení

Příslušenství

Dodatek

Rejstřík





- Bez ohledu na možnost vybranou pro toto nastavení mohou být snímky na nově vložených paměťových kartách číslovány za sebou, a to s využitím posledního čísla stávajících snímků. Chcete-li začít snímky ukládat počínaje číslem 0001, použijte prázdnou (nebo naformátovanou, 162) paměťovou kartu.

Formátování paměťových karet

Dříve než začnete používat novou paměťovou kartu nebo kartu, která byla naformátována v jiném zařízení, měli byste ji naformátovat pomocí tohoto fotoaparátu.

Při formátování paměťové karty se vymažou všechna data, která jsou na ní uložena. Před formátováním zkopírujte snímky z paměťové karty do počítače nebo jiným způsobem vytvořte jejich zálohu.

1 Zobrazte obrazovku [Formátovat].

- Vyberte položku [Formátovat] na kartě 1 a potom stiskněte tlačítko .

2 Vyberte možnost [OK].

- Dotkněte se možnosti [OK].

3 Naformátujte paměťovou kartu.

- Na potvrzovací obrazovce, která se objeví, stiskněte [OK] pro spuštění formátování.
- Po dokončení formátování se na obrazovce zobrazí zpráva [Formátování paměť. karty bylo dokončeno]. Dotkněte se možnosti [OK].

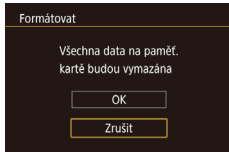
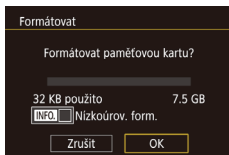

- Formátování nebo vymazání dat na paměťové kartě pouze změní informace pro správu souborů na kartě a nezajistí úplné vymazání dat. Při předávání nebo likvidaci paměťové karty proveďte příslušná opatření, např. kartu fyzicky poškodte, abyste zabránili úniku osobních informací.



- Celková kapacita karty uvedená na obrazovce formátování může být nižší, než je uvedeno na paměťové kartě.

Nizkoúrovňové formátování

Nizkoúrovňové formátování provedte v následujících případech: Zobrazí se zpráva [Chyba paměťové karty], fotoaparát nepracuje správně, poklesne rychlost zápisu nebo čtení paměťové karty, zpomalí se souvislé fotografování nebo dojde k náhlému zastavení záznamu filmu. Při nizkoúrovňovém formátování se vymažou všechna data na paměťové kartě. Před zahájením nizkoúrovňového formátování zkopírujte snímky z paměťové karty do počítače nebo jiným způsobem vytvořte jejich zálohu.

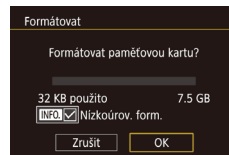

- Na obrazovce v kroku 2 v části „Formátování paměťových karet“ (162) vyberte stisknutím tlačítka položku [Nizkoúrov. form.]. Zobrazí se ikona .

- Pokračujte v procesu formátování a postupujte podle kroku 2 v části „Formátování paměťových karet“ (162).



- Nizkoúrovňové formátování může trvat déle než operace popsaná v části „Formátování paměťových karet“ (162), protože dochází k vymazání veškerých zaznamenaných dat na paměťové kartě.
- Nizkoúrovňové formátování paměťové karty můžete zrušit výběrem možnosti [Stop]. V takovém případě budou všechna data vymazána, ale paměťovou kartu můžete běžně používat.

Před použitím

Základní příručka

Pokročilá příručka

Základy práce s fotoaparátem

Režim Auto / Režim Hybridní Auto

Další režimy fotografování

Režim P

Režimy Tv, Av, M a C

Režim přehrávání

Bezdrátové funkce

Nabídka nastavení

Příslušenství

Dodatek

Rejstřík



Změna videosystému

Nastavte videosystém televizoru použitého pro zobrazení. Toto nastavení ovlivňuje kvalitu snímku (rychlost snímání) dostupnou pro filmy.

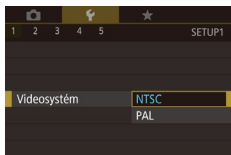

- Vyberte položku [Videosystém] na kartě [1] a potom vyberte možnost.

Kalibrace elektronické vodováhy

Máte-li pocit, že fotoaparát dostatečně nepomáhá při nastavení vodorovné polohy, proveďte kalibraci elektronické vodováhy. Pro zajištění přesnější kalibrace zobrazte mřížku (📖98), která vám pomůže nastavit fotoaparát do vodorovné polohy.

1 Ujistěte se, že je fotoaparát nastavený do vodorovné polohy.

- Umístěte fotoaparát na vodorovnou plochu, jako je stůl.

2 Zkalibrujte elektronickou vodováhu.

- Vyberte položku [Elektron.horizont] na kartě [1] a potom stiskněte tlačítko [OK].
- Vyberte položku [Kalibrace] a stiskněte tlačítko [OK]. Zobrazí se potvrzující zpráva.
- Dotkněte se možnosti [OK].



Resetování elektronické vodováhy

Chcete-li obnovit výchozí stav elektronické vodováhy, postupujte následujícím způsobem. Poznámka: Tuto operaci nelze provést, pokud jste neprováděli kalibraci elektronické vodováhy.

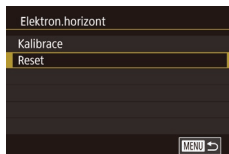

- Vyberte položku [Elektron.horizont] na kartě [1] a potom stiskněte tlačítko [OK].
- Vyberte položku [Reset] a potom stiskněte tlačítko [OK].
- Dotkněte se možnosti [OK].

Přepnutí barvy informací na obrazovce

► Statické snímky ► Filmy

Barvu informací zobrazovaných na obrazovce a v nabídkách lze změnit na barvu vhodnou pro fotografování za nízké hladiny osvětlení. Povolení tohoto nastavení je užitečné v režimech, jako je například [📷] (📖60).

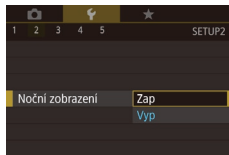

- Vyberte položku [Noční zobrazení] na kartě [2] a potom vyberte možnost [Zap] (📖29).
- Chcete-li se vrátit k původnímu zobrazení, vyberte možnost [Vyp].



- Nastavení můžete také vrátit na hodnotu [Vyp] podržením tlačítka [INFO] na dobu minimálně jedné sekundy.

Před použitím

Základní příručka

Pokročilá příručka

Základy práce s fotoaparátem

Režim Auto / Režim Hybridní Auto

Další režimy fotografování

Režim P

Režimy Tv, Av, M a C

Režim přehrávání

Bezdrátové funkce

Nabídka nastavení

Příslušenství

Dodatek

Rejstřík



Použití režimu Eco

Tato funkce umožňuje šetřit energii baterie v režimu fotografování. Pokud se fotoaparát nepoužívá, obrazovka rychle ztmavne z důvodu snížení vybití baterie.

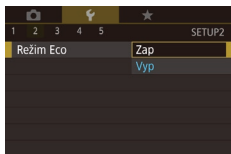

1 Provedte konfiguraci nastavení.

- Vyberte položku [Režim Eco] na kartě [F2] a potom vyberte možnost [Zap].
- Na obrazovce režimu fotografování se zobrazí ikona [ECO] (192).
- Obrazovka ztmavne po uplynutí přibližně dvou sekund nečinnosti fotoaparátu; po uplynutí dalších deseti sekund se obrazovka vypne. Fotoaparát se automaticky vypne po uplynutí přibližně tří minut nečinnosti.

2 Exponujte / Zahajte záznam.

- Jestliže je vypnutá obrazovka, ale objektiv ještě není zasunutý, aktivujete namáčknutím tlačítka spouště do poloviny obrazovku a připravíte fotoaparát na fotografování.

Nastavení funkce Úspora energie

Tato funkce umožňuje podle potřeby nastavit dobu pro deaktivaci fotoaparátu a obrazovky (Automatické vypnutí a Vypnutí zobrazení) (26).



- Vyberte položku [Úspora energie] na kartě [F2] a potom stiskněte tlačítko [SET].
- Vyberte položku a potom vyberte možnost.



- Pokud chcete šetřit energii, měli byste za normálních okolností vybrat nastavení [Zap] pro položku [Autom. vypnutí] a nastavení [1 min] pro položku [Vyp displeje].



- Nastavení [Vyp displeje] je použito i v případě, že je funkce [Autom. vypnutí] nastavena na [Vyp].
- Tyto funkce pro úsporu energie nejsou k dispozici při nastavení funkce Režim Eco (164) na [Zap].

Jas obrazovky

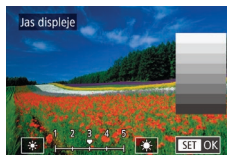

- Na kartě [F2] vyberte položku [Jas displeje] a potom stiskněte tlačítko [SET].
- Dotykem ikon [*/*] nastavte jas.



- Pro maximální jas stiskněte a přidržeťte tlačítko [INFO] na dobu minimálně jedné sekundy. (Tím potlačíte nastavení [Jas displeje] na kartě [F2].) Chcete-li obnovit původní nastavení jasu, opětovně stiskněte a přidržeťte tlačítko [INFO] po dobu alespoň jedné sekundy nebo restartujte fotoaparát.

Před použitím

Základní příručka

Pokročilá příručka

Základy práce s fotoaparátem

Režim Auto / Režim Hybridní Auto

Další režimy fotografování

Režim P

Režimy Tv, Av, M a C

Režim přehrávání

Bezdrátové funkce

Nabídka nastavení

Příslušenství

Dodatek

Rejstřík



Světový čas

Chcete-li zajistit, aby při cestách do zahraničí byl u snímků správně nastaven místní čas a datum, stačí předem zaregistrovat cílové místo a přepnout do odpovídajícího časového pásma. Díky této praktické funkci není třeba měnit nastavení položky Datum/čas ručně.

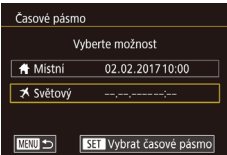
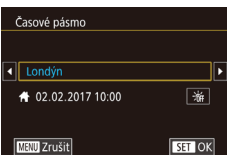
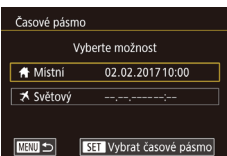

1 Zadejte místní časové pásmo.

- Vyberte položku [Časové pásmo] na kartě [📍2] a potom stiskněte tlačítko [📏].
- Při první konfiguraci tohoto nastavení zkontrolujte, zda je vybrána obrazovka [🏠 Místní], a potom stiskněte tlačítko [📏].
- Dotykiem tlačítek [◀][▶] vyberte domácí časové pásmo. Chcete-li nastavit letní čas (posunutí času o 1 hodinu dopředu), dotkněte se položky [🌞].
- Stiskněte tlačítko [📏].

2 Zadejte cílové místo.

- Dotkněte se ikony [✈ Světový] a potom stiskněte tlačítko [📏].
- Dotykiem tlačítek [◀][▶] vyberte cílové časové pásmo.
- V případě potřeby můžete stejně jako v kroku 1 nastavit letní čas.
- Stiskněte tlačítko [📏].

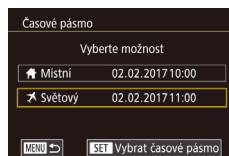

3 Přepněte do cílového časového pásma.

- Ujistěte se, že je vybrána položka [✈ Světový], a potom stiskněte tlačítko [MENU].
- Na obrazovce [Časové pásmo] a obrazovce režimu fotografování se nyní zobrazuje ikona [✈] (📖192).



- Pokud změníte datum nebo čas v režimu [✈] (📖21), nastavení [🏠 Místní] čas a datum se automaticky změni.

Datum a čas

Úpravu zobrazení data a času provedte následujícím způsobem.

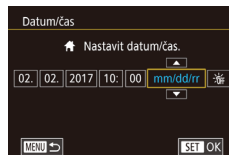

- Vyberte položku [Datum/čas] na kartě [📍2] a potom stiskněte tlačítko [📏].
- Dotkněte se možnosti pro konfiguraci a potom dotykiem tlačítek [▲][▼] zadejte hodnoty data a času.

Nastavení doby pro zasunutí objektivu

Objektiv se v režimu fotografování za normálních okolností zasune po uplynutí přibližně jedné minuty od stisknutí tlačítka [▶] v režimu fotografování (📖25). Chcete-li, aby se objektiv zasunul ihned po stisknutí tlačítka [▶], nastavte dobu zasunutí objektivu na [0 s].

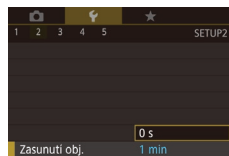

- Vyberte položku [Zasunutí obj.] na kartě [📍2] a potom vyberte možnost [0 s].

Před použitím

Základní příručka

Pokročilá příručka

Základy práce s fotoaparátem

Režim Auto / Režim Hybridní Auto

Další režimy fotografování

Režim P

Režimy Tv, Av, M a C

Režim přehrávání

Bezdrátové funkce

Nabídka nastavení

Příslušenství

Dodatek

Rejstřík



Jazyk zobrazování

Jazyk pro zobrazované údaje lze podle potřeby změnit.



- Vyberte položku [Jazyk] na kartě [43] a potom stiskněte tlačítko [SET].
- Vyberte jazyk a potom stiskněte tlačítko [SET].



- K obrazovce [Jazyk] můžete rovněž přejít v režimu přehrávání, a to stisknutím a přidržením tlačítka [SET] a následným okamžitým stisknutím tlačítka [MENU].

Ztišení činnosti fotoaparátu

Zvuky fotoaparátu a filmy lze ztlumit následujícím způsobem.

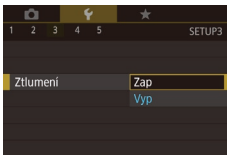

- Vyberte položku [Ztlumení] na kartě [43] a potom vyberte možnost [Zap].



- Činnost fotoaparátu můžete ztlumit rovněž přidržením tlačítka [INFO] při zapnutí fotoaparátu.
- Pokud ztlumíte zvuky fotoaparátu, ztlumí se rovněž zvuk při přehrávání filmů (103). Chcete-li u filmů obnovit přehrávání zvuku, přejeďte prstem po obrazovce nahoru. Chcete-li upravit hlasitost, přejeďte prstem po obrazovce nahoru či dolů, podle potřeby.

Nastavení hlasitosti

Hlasitost jednotlivých zvuků vydávaných fotoaparátem lze upravit následujícím způsobem.

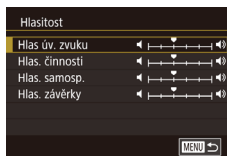

- Vyberte položku [Hlasitost] na kartě [43] a potom stiskněte tlačítko [SET].
- Zvolte položku a pak upravte hlasitost dotykem v požadované pozici na sloupci.

Uživatelské přizpůsobení zvuků

Provozní zvuky lze přizpůsobit následujícím způsobem.

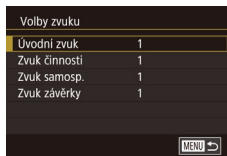

- Vyberte položku [Volby zvuku] na kartě [43] a potom stiskněte tlačítko [SET].
- Vyberte položku a potom stiskněte tlačítko [SET].
- Vyberte možnost.



- Zvuk závěrky v krátkých filmech zaznamenaných v režimu [135] nelze změnit.

Úvodní obrazovka

Úvodní obrazovku, která se zobrazí po zapnutí fotoaparátu, můžete přizpůsobit následujícím způsobem.



- Vyberte položku [Úvodní obrázek] na kartě [41] a potom stiskněte tlačítko [SET].
- Vyberte možnost.

Před použitím

Základní příručka

Pokročilá příručka

Základy práce s fotoaparátem

Režim Auto / Režim Hybridní Auto

Další režimy fotografování

Režim P

Režimy Tv, Av, M a C

Režim přehrávání

Bezdrátové funkce

Nabídka nastavení

Příslušenství

Dodatek

Rejstřík



Skrytí rad a tipů

Při výběru položek nabídky Rychlé nastavení (📖28) se za normálních okolností zobrazují rady a tipy. Nechcete-li tyto informace využívat, můžete je vypnout.

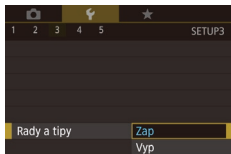

- Vyberte položku [Rady a tipy] na kartě [🔧3] a potom vyberte možnost [Vyp].

Výpis režimů fotografování pomocí ikon

Zobrazuje pro rychlejší výběr režimů fotografování na obrazovce pro výběr pouze pomocí ikon, bez názvů režimů.

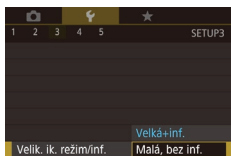

- Vyberte položku [Velik. ik. režim/inf.] na kartě [🔧3] a potom vyberte možnost [Malá, bez inf.].

Zvýšení citlivosti dotykové obrazovky

Citlivost dotykové obrazovky lze zvýšit. Fotoaparát pak reaguje na slabší dotyk.



- Vyberte položku [Dotykové ovl.] na kartě [🔧4] a potom vyberte možnost [Citlivé].

Automatické blokování dotykové obrazovky

Aby se zamezilo nežádoucím operacím, je možné nastavit automatické blokování dotykové obrazovky.



- Vyberte položku [Nastav. aut. zam. obraz.] na kartě [🔧4] a potom stisknete tlačítko [🔒].
- Vyberte položku [Auto zamk. obraz.] a potom vyberte možnost [Povolit].
- Vyberte položku [Auto zamknutí po] a potom vyberte možnost.
- Chcete-li odblokovat dotykovou obrazovku, namáčkněte tlačítko spouště do poloviny.



- Dotykovou obrazovku lze odblokovat rovněž stisknutím nebo otáčením ovládacích prvků, jako je tlačítko [MENU] nebo kroužek [🔍].

Zobrazení metrických / nemetrických hodnot

Jednotky zobrazení sloupce zoomu (📖33) indikátoru MF (📖82) a dalších údajů lze podle potřeby přepínat mezi m/cm a ft/in.

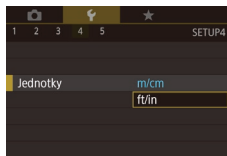

- Vyberte položku [Jednotky] na kartě [🔧4] a potom vyberte možnost [ft/in].

Před použitím

Základní příručka

Pokročilá příručka

Základy práce s fotoaparátem

Režim Auto / Režim Hybridní Auto

Další režimy fotografování

Režim P

Režimy Tv, Av, M a C

Režim přehrávání

Bezdrátové funkce

Nabídka nastavení

Příslušenství

Dodatek

Rejstřík



Ověřování log osvědčení

Některá loga osvědčení týkající se požadavků, které fotoaparát splňuje, je možné zobrazit na obrazovce. Jiná loga osvědčení jsou vytištěna v této příručce, na obalu fotoaparátu nebo na těle fotoaparátu.

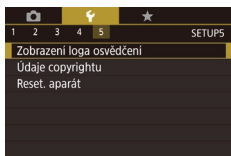

- Vyberte položku [Zobrazení loga osvědčení] na kartě [F5] a potom stiskněte tlačítko [SET].

Nastavení údajů copyrightu pro záznam do snímků

Chcete-li do snímků zaznamenávat jméno autora a údaje copyrightu, nastavte nejprve následujícím způsobem tyto informace.

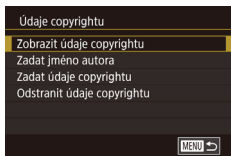

- Vyberte položku [Údaje copyrightu] na kartě [F5] a potom stiskněte tlačítko [SET].
- Vyberte položku [Zadat jméno autora] nebo [Zadat údaje copyrightu], stisknutím tlačítka [SET] zobrazte klávesnici a potom zadejte jméno (130).
- Stiskněte tlačítko [MENU]. Když se zobrazí nápis [Potvrdit změny?], dotkněte se možnosti [Ano].
- Zde nastavené informace se nyní zaznamenají do snímků.



- Chcete-li zkontrolovat zadané informace, vyberte na výše uvedené obrazovce položku [Zobrazit údaje copyrightu], a potom stiskněte tlačítko [SET].

Odstranění všech údajů copyrightu

Následujícím způsobem můžete současně odstranit jméno autora a údaje copyrightu.



- Postupem uvedeným v krocích v části „Nastavení údajů copyrightu pro záznam do snímků“ (168) vyberte položku [Odstranit údaje copyrightu].
- Dotkněte se možnosti [OK].



- Údaje copyrightu, které již byly zaznamenány do snímků, nebudou odstraněny.

Úprava dalších nastavení

Upravit lze rovněž následující nastavení.

- Karta [F4], nastavení [Nastavení bezdrát. komunikace] (132)
- Karta [F5], nastavení [Uživ. režim snímání (C)] (100)

Před použitím

Základní příručka

Pokročilá příručka

Základy práce s fotoaparátem

Režim Auto / Režim Hybridní Auto

Další režimy fotografování

Režim P

Režimy Tv, Av, M a C

Režim přehrávání

Bezdrátové funkce

Nabídka nastavení

Příslušenství

Dodatek

Rejstřík



Obnovení výchozích nastavení fotoaparátu

Pokud jste omylem provedli nesprávné nastavení, můžete obnovit výchozí nastavení fotoaparátu.

Obnovení všech výchozích nastavení fotoaparátu

1 Zobrazte obrazovku [Zákl. nastavení].

- Na kartě [F5] vyberte položku [Reset. aparát] a potom stiskněte tlačítko [OK].
- Vyberte položku [Zákl. nastavení] a stiskněte tlačítko [OK].

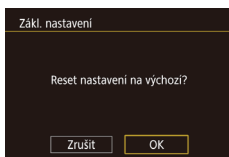

2 Obnovte výchozí nastavení.

- Dotkněte se možnosti [OK].
- Nyní jsou obnovena všechna výchozí nastavení fotoaparátu.



- Pro následující funkce nelze obnovit výchozí nastavení.
 - Karta [F1], nastavení [Videosystém] (163)
 - Karta [F2], nastavení [Časové pásmo] (165) a [Datum/čas] (165)
 - Karta [F3], nastavení [Jazyk] (166)
 - Režim fotografování (53)
 - Nastavení bezdrátové komunikace (132)
 - Kalibrovaná hodnota pro elektronickou vodováhu (163)
 - Údaje copyrightu (168)
 - Informace pro funkci Identifikace tváře

Obnovení výchozích nastavení pro jednotlivé funkce

Nastavení pro následující funkce lze obnovit na výchozí hodnoty jednotlivě.

- Uživatelské nastavení pro uživatelské režimy snímání
- Údaje copyrightu
- Kalibrovaná hodnota pro elektronickou vodováhu
- Informace pro funkci Identifikace tváře
- Nastavení bezdrátové komunikace

1 Zobrazte obrazovku [Další nastavení].

- Na kartě [F5] vyberte položku [Reset. aparát] a potom stiskněte tlačítko [OK].
- Vyberte položku [Další nastavení] a stiskněte tlačítko [OK].



2 Vyberte funkci, kterou chcete resetovat.

- Zvolte funkci, kterou chcete resetovat, a stiskněte tlačítko [OK].

3 Obnovte výchozí nastavení.

- Dotkněte se možnosti [OK].
- Výchozí nastavení funkce je nyní obnoveno.

Před použitím

Základní příručka

Pokročilá příručka

Základy práce s fotoaparátem

Režim Auto / Režim Hybridní Auto

Další režimy fotografování

Režim P

Režimy Tv, Av, M a C

Režim přehrávání

Bezdrátové funkce

Nabídka nastavení

Příslušenství

Dodatek

Rejstřík



Příslušenství

Využití fotoaparátu více způsoby při použití volitelného příslušenství Canon a dalšího kompatibilního příslušenství prodávaného samostatně

Doporučujeme vám používat originální příslušenství společnosti Canon.

Tento výrobek byl zkonstruován tak, aby dosahoval vynikajících výsledků při použití originálního příslušenství společnosti Canon. Společnost Canon není odpovědná za jakékoli škody na tomto výrobku a/nebo za nehody, jako je např. požár apod., způsobené chybou funkcí příslušenství jiných výrobců (např. únik elektrolytu a/nebo výbuch baterie). Mějte na paměti, že veškeré opravy, které může váš výrobek Canon vyžadovat v důsledku závad nekrytých zárukou, vám budou účtovány.

Přehled systému

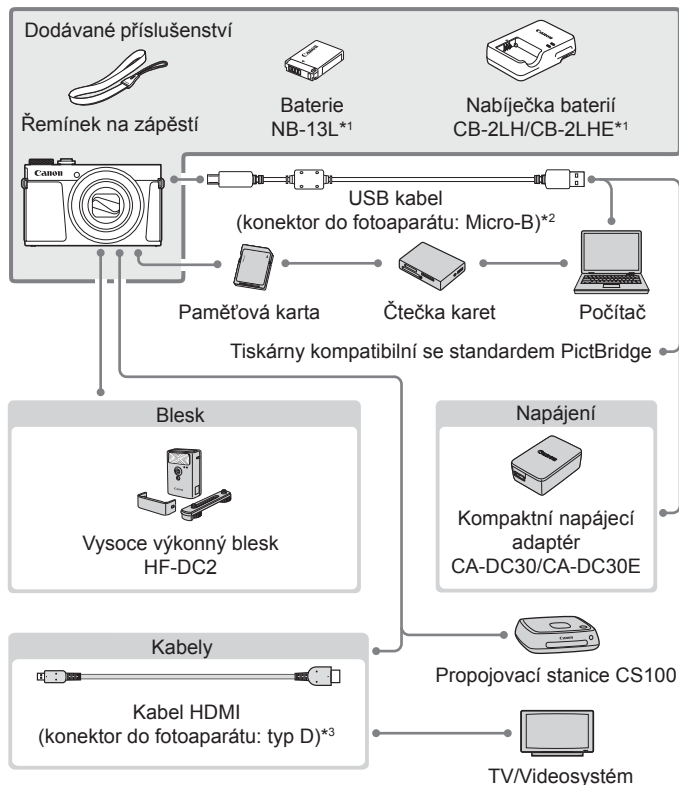

*1 Prodává se rovněž samostatně.

*2 K dispozici je rovněž originální příslušenství Canon (kabel rozhraní IFC-600PCU).

*3 Používejte komerčně dostupné kabely v délce maximálně 2,5 m.

Před použitím

Základní příručka

Pokročilá příručka

Základy práce s fotoaparátem

Režim Auto / Režim Hybridní Auto

Další režimy fotografování

Režim P

Režimy Tv, Av, M a C

Režim přehrávání

Bezdrátové funkce

Nabídka nastavení

Příslušenství

Dodatek

Rejstřík



Volitelné příslušenství

Dále uvedené příslušenství k fotoaparátu se prodává samostatně. Poznámka: Může se stát, že některé položky příslušenství nejsou prodávány v některých regionech nebo byl jejich prodej již ukončen.

■ Příslušenství pro napájení

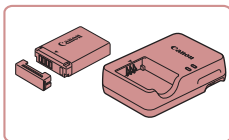

Baterie NB-13L

- Nabíjecí lithium-iontová baterie

Nabíječka baterií CB-2LH/CB-2LHE

- Nabíječka pro baterii NB-13L



- Použijete-li neoriginální baterii pro Canon, zobrazí se zpráva [Chyba komunikace baterie.] a je vyžadována reakce uživatele. Mějte na paměti, že společnost Canon není odpovědná za jakékoli škody, jako je porucha nebo požár, způsobené v důsledku použití neoriginálních baterií pro Canon.



- Baterie obsahuje praktickou krytku, kterou můžete nasadit pro rychlou indikaci stavu jejího nabití. Krytku nasadte tak, aby byla při nabití baterii viditelná značka ▲, resp. aby při vybité baterii nebyla viditelná značka ▲.

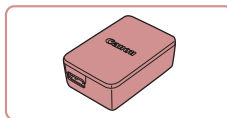

Kompaktní napájecí adaptér CA-DC30/CA-DC30E

- Do fotoaparátu vložte baterii pro nabití. Pro připojení adaptéru k fotoaparátu je nutný kabel rozhraní IFC-600PCU (prodáván samostatně).



- Nabíječku baterií a kompaktní napájecí adaptér je možné používat v oblastech vybavených elektrickou sítí se střídavým proudem o napětí 100–240 V~ (50/60 Hz).
- Pokud síťová zástrčka neodpovídá zásuvce, použijte komerčně dostupný adaptér. Nikdy nepoužívejte elektrické transformátory určené pro cestování do zahraničí, neboť mohou poškodit baterii.

■ Blesk

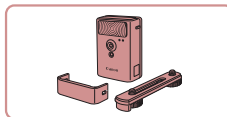

Vysoce výkonný blesk HF-DC2

- Externí blesk pro osvětlení objektů, které jsou mimo dosah vestavěného blesku. Použití lze rovněž vysoce výkonný blesk HF-DC1.



- Vysoce výkonné blesky nelze použít v režimu fotografování [M], [Av] nebo [Tv] při nastavení položky [Režim blesku] na [Ruční].

■ Ostatní příslušenství

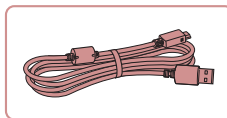

Kabel rozhraní IFC-600PCU

- Slouží k propojení fotoaparátu s počítačem nebo tiskárnou.

Před použitím

Základní příručka

Pokročilá příručka

Základy práce s fotoaparátem

Režim Auto / Režim Hybridní Auto

Další režimy fotografování

Režim P

Režimy Tv, Av, M a C

Režim přehrávání

Bezdrátové funkce

Nabídka nastavení

Příslušenství

Dodatek

Rejstřík



Tiskárny

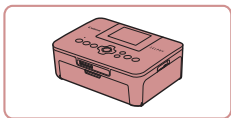

Tiskárny Canon kompatibilní se standardem PictBridge

- Připojíte-li fotoaparát přímo k tiskárně, můžete tisknout snímky bez nutnosti použití počítače. Pro další informace navštivte nejbližšího prodejce výrobků Canon.

Ukládání snímků a filmů

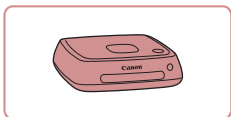

Propojovací stanice CS100

- Mediální rozhraní pro ukládání snímků z fotoaparátu, jejich zobrazování na připojeném televizoru, bezdrátový tisk na tiskárnách s podporou Wi-Fi, sdílení prostřednictvím internetu a další využití.

Použití volitelného příslušenství

► Statické snímky ► Filmy

Přehrávání na televizoru

► Statické snímky ► Filmy

Snímky můžete zobrazit na televizoru připojením fotoaparátu k televizoru HDTV pomocí komerčně dostupného kabelu HDMI (maximální délka 2,5 m, konektor typu D na straně fotoaparátu). Filmy pořízené při nastavení kvality snímku [E-FHD 69.94P], [E-FHD 29.97P], [E-FHD 23.98P], [E-HD 29.97P], [E-FHD 60.00P], [E-FHD 25.00P] nebo [E-HD 25.00P] lze zobrazit ve vysokém rozlišení.

Podrobnosti o připojení a přepínání vstupů naleznete v uživatelské příručce dodávané s televizorem.

1 Ujistěte se, že fotoaparát i televizor jsou vypnuty.

2 Připojte fotoaparát k televizoru.

- Zcela zasuňte koncovku kabelu do konektoru HDMI televizoru, jak je znázorněno na obrázku.

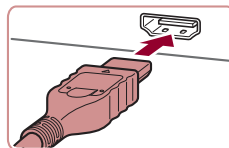

- Otevřete krytku konektorů na fotoaparátu a řádně zasuňte koncovku kabelu do zdířky fotoaparátu.

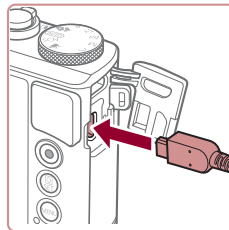

Před použitím

Základní příručka

Pokročilá příručka

Základy práce s fotoaparátem

Režim Auto / Režim Hybridní Auto

Další režimy fotografování

Režim P

Režimy Tv, Av, M a C

Režim přehrávání

Bezdrátové funkce

Nabídka nastavení

Příslušenství

Dodatek

Rejstřík



3 Zapněte televizor a přepněte jej na externí vstup.

- Přepněte televizor na externí vstup, do něž jste zapojili kabel v kroku 2.

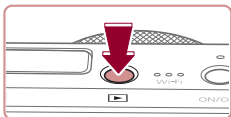

4 Zapněte fotoaparát.

- Stiskněte tlačítko [▶].
- Na televizoru se zobrazí snímky z fotoaparátu. (Na obrazovce fotoaparátu se nic nezobrazí.)
- Po skončení přehrávání snímků vypněte fotoaparát a televizor a pak odpojte kabel.



- Některé informace se při zobrazování snímků na televizoru nemusí zobrazovat správně (193).
- Je-li fotoaparát připojen k televizoru HDTV, nejsou přehrávány provozní zvuky fotoaparátu.

Vložení a nabití baterie

Nabijte dodávanou baterii pomocí volitelného kompaktního napájecího adaptéru CA-DC30/CA-DC30E a kabelu rozhraní IFC-600PCU.

1 Vložte baterii.

- Podle pokynů v kroku 1 v části „Vložení baterie a paměťové karty“ (19) otevřete krytku.
- Postupem popsaným v kroku 2 v části „Vložení baterie a paměťové karty“ (19) vložte baterii.
- Podle pokynů v kroku 4 v části „Vložení baterie a paměťové karty“ (19) zavřete krytku.

2 Připojte kompaktní napájecí adaptér k fotoaparátu.

- U vypnutého fotoaparátu otevřete krytku (1). Podržte menší zástrčku kabelu rozhraní (prodávány samostatně) ve vyobrazeném směru a zasuňte ji plně do konektoru ve fotoaparátu (2).
- Větší zástrčku kabelu rozhraní zasuňte do kompaktního napájecího adaptéru.

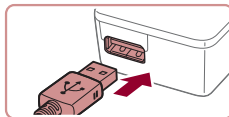
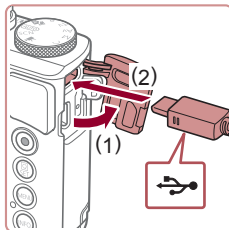

Před použitím

Základní příručka

Pokročilá příručka

Základy práce s fotoaparátem

Režim Auto / Režim Hybridní Auto

Další režimy fotografování

Režim P

Režimy Tv, Av, M a C

Režim přehrávání

Bezdrátové funkce

Nabídka nastavení

Příslušenství

Dodatek

Rejstřík



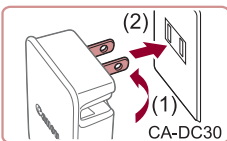

3 Nabíjte baterii.

- CA-DC30: Vyklopte síťovou vidlici (1) a zapojte nabíječku do zásuvky elektrické sítě (2).

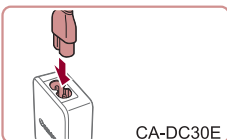

- CA-DC30E: Zapojte jeden konec napájecího kabelu do kompaktního napájecího adaptéru a druhý konec do zásuvky elektrické sítě.

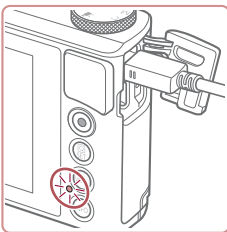

- Zahájí se nabíjení a rozsvítí se kontrolka USB nabíjení.
- Po dokončení nabíjení kontrolka zhasne.
- Odpojte kompaktní napájecí adaptér ze zásuvky elektrické sítě a kabel rozhraní od fotoaparátu.



- Pro ochranu baterie a zachování jejího optimálního stavu nenabíjejte baterii souvisle po dobu delší než 24 hodin.
- Při nabíjení jiné baterie vždy před výměnou baterie pro nabíjení odpojte kabel rozhraní od fotoaparátu.



- Podrobnosti o dobách nabíjení, počtech snímků a dobách nahrávání při použití plně nabitě baterie viz „Napájení“ (121).
- Můžete zobrazit snímky i během nabíjení baterie, a to zapnutím fotoaparátu a přechodem do režimu přehrávání (123). Během nabíjení baterie však nemůžete fotografovat.
- Nabité baterie jsou i v případě nečinnosti zatíženy samovybitím. Baterii nabíjte v den, kdy ji budete používat (nebo bezprostředně předtím).
- Nabíječku baterií je možné používat v oblastech vybavených elektrickou sítí se střídavým proudem o napětí 100 – 240 V~ (50/60 Hz). Pokud síťová zástrčka neodpovídá zásuvce, použijte komerčně dostupný adaptér. Nikdy nepoužívejte elektrické transformátory určené pro cestování do zahraničí, neboť mohou poškodit baterii.

Použití počítače k nabití baterie

Baterii můžete nabít rovněž zasunutím větší zástrčky kabelu rozhraní do konektoru USB v počítači v kroku 2 „Vložení a nabití baterie“ (173). Podrobnosti o rozhraní USB počítače naleznete v návodu k použití počítače. Doporučujeme použít kabel rozhraní IFC-600PCU (prodáváný samostatně).

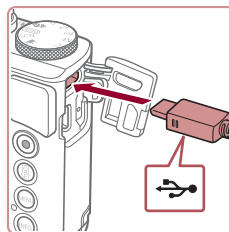

- U vypnutého fotoaparátu otevřete krytku. Menší zástrčku kabelu zasuňte plně do konektoru fotoaparátu v orientaci znázorněné na obrázku.

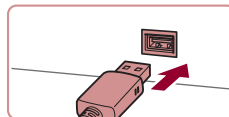

- Větší zástrčku kabelu zasuňte do konektoru v počítači. Podrobnosti o konektorech počítače naleznete v návodu k použití počítače.

Před použitím

Základní příručka

Pokročilá příručka

Základy práce s fotoaparátem

Režim Auto / Režim Hybridní Auto

Další režimy fotografování

Režim P

Režimy Tv, Av, M a C

Režim přehrávání

Bezdrátové funkce

Nabídka nastavení

Příslušenství

Dodatek

Rejstřík



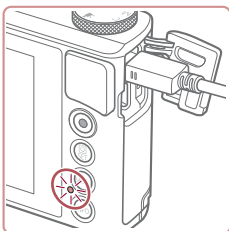

- Nyní začne nabíjení a indikátor na zadní straně fotoaparátu začne blikat zeleně. Nabíjení bude dokončeno za přibližně čtyři hodiny.
- Nabíjení může nicméně trvat déle, pokud importujete snímky z fotoaparátu do počítače, jak popisuje část „Ukládání snímků do počítače“ (📖 176).
- Dokud je fotoaparát připojen k počítači, indikátor nadále bliká zeleně i po dokončení nabíjení.



- Pokud po zahájení nabíjení podle výše uvedeného popisu stisknutím tlačítka ON/OFF vypnete fotoaparát, nabíjení se zastaví a indikátor zhasne.
- Některé počítače mohou pro nabíjení baterie vyžadovat přítomnost paměťové karty ve fotoaparátu. Před zapojením kabelu do portu USB počítače vložte do fotoaparátu paměťovou kartu (📖 19).

Použití softwaru

Chcete-li využívat funkce následujícího softwaru, stáhněte si software z webových stránek společnosti Canon a nainstalujte jej do svého počítače.

- CameraWindow
 - Import snímků do počítače
 - Přidání stylů Picture Style uložených na vašem počítači do fotoaparátu
- Image Transfer Utility
 - Nastavení synchronizace snímků (📖 153) a příjem snímků
- Map Utility
 - Pomocí mapy můžete zobrazit informace GPS zaznamenané do snímků
- Digital Photo Professional
 - Procházení, zpracovávání a úpravy snímků RAW
- Editor Picture Style
 - Upravujte styly Picture Style a vytvářejte a ukládejte soubory Picture Style



- Chcete-li zobrazovat a upravovat filmy v počítači, použijte předinstalovaný nebo běžně dostupný software kompatibilní s filmy zaznamenanými fotoaparátem.



- Software Image Transfer Utility lze stáhnout ze stránky nastavení Synchronizace snímků služby CANON iMAGE GATEWAY.

Před použitím

Základní příručka

Pokročilá příručka

Základy práce s fotoaparátem

Režim Auto / Režim Hybridní Auto

Další režimy fotografování

Režim P

Režimy Tv, Av, M a C

Režim přehrávání

Bezdrátové funkce

Nabídka nastavení

Příslušenství

Dodatek

Rejstřík



Kabelová připojení k počítači

Kontrola počítačového systémového prostředí

Podrobné informace o systémových požadavcích a kompatibilitě softwaru (včetně informací o podpoře v nových operačních systémech) viz webová stránka Canon.

Instalace softwaru

Nainstalujte software pomocí postupu popsaného v krocích 1 – 2 části „Instalace softwaru CameraWindow“ (140).



- Pro odinstalování (odstranění) softwaru v Mac OS ve složce [Canon Utilities] v rámci složky [Aplikace] přetáhněte složku softwaru, který chcete odinstalovat, do koše a potom vyprázdněte koš.

Ukládání snímků do počítače

S pomocí USB kabelu (prodáván samostatně; konektor do fotoaparátu: Micro-B) můžete propojit fotoaparát s počítačem a uložit snímky do počítače.

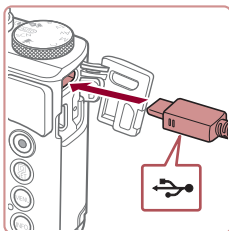

1 Připojte fotoaparát k počítači.

- U vypnutého fotoaparátu otevřete krytku. Menší zástrčku kabelu zasuňte plně do konektoru fotoaparátu v orientaci znázorněné na obrázku.

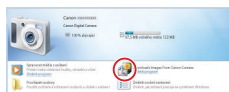
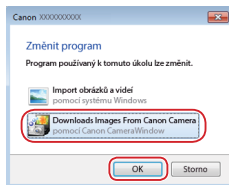
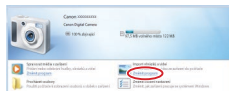
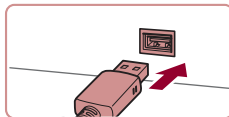

- Větší zástrčku kabelu zasuňte do konektoru v počítači. Podrobnosti o konektorech počítače naleznete v návodu k použití počítače.
- Po připojení fotoaparátu k počítači se fotoaparát automaticky zapne.

2 Otevřete software CameraWindow.

- Mac OS: Okno CameraWindow se zobrazí po navázání spojení mezi fotoaparátem a počítačem.
- Windows: Postupujte dle kroků uvedených níže.
- Na obrazovce, která je zobrazena, klepněte na odkaz [] umožňující změnu programu.
- Vyberte možnost [Downloads Images From Canon Camera / Stáhněte si snímky z fotoaparátu Canon] a klepněte na možnost [OK].
- Poklepejte na ikonu []

Před použitím

Základní příručka

Pokročilá příručka

Základy práce s fotoaparátem

Režim Auto / Režim Hybridní Auto

Další režimy fotografování

Režim P

Režimy Tv, Av, M a C

Režim přehrávání

Bezdrátové funkce

Nabídka nastavení

Příslušenství

Dodatek

Rejstřík



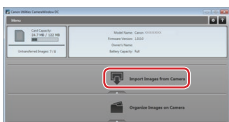

3 Uložte snímky do počítače.

- Klepněte na tlačítko [Import Images from Camera / Importovat snímky z fotoaparátu] a potom klepněte na tlačítko [Import Untransferred Images / Importovat nepřenesené snímky].
- Snímky se uloží do složky Obrázky v počítači, do samostatných složek vytvořených a pojmenovaných podle data vytvoření.
- Po uložení snímků zavřete okno programu CameraWindow, stisknutím tlačítka [▶] vypněte fotoaparát a odpojte kabel.
- Chcete-li zobrazit snímky ukládané do počítače, použijte předinstalovaný nebo běžně dostupný software kompatibilní se snímky pořizovanými fotoaparátem.



- Windows 7: Ne zobrazí-li se obrazovka v kroku 2, klepněte na ikonu [i] na liště.
- Mac OS: Jestliže se program CameraWindow nezobrazí po kroku 2, klepněte na ikonu [CameraWindow] v Doku.
- Přestože lze uložit snímky do počítače jednoduchým propojením fotoaparátu s počítačem bez použití dodávaného softwaru, platí zde následující omezení.
 - Po připojení fotoaparátu k počítači může trvat zpřístupnění snímků několik minut.
 - Snímky pořízené v orientaci na výšku se mohou uložit v orientaci na šířku.
 - Snímky RAW (nebo snímky JPEG zaznamenané současně se snímky RAW) se nemusí uložit.
 - Nastavení ochrany snímků může být při uložení snímků do počítače vymazáno.
 - V závislosti na použité verzi operačního systému, velikosti souborů snímků a používaném softwaru může docházet k problémům při přenosu snímků nebo informací o snímcích.

Tisk snímků

▶ **Statické snímky** ▶ **Filmy**

Propojením fotoaparátu s tiskárnou standardu PictBridge pomocí kabelu můžete vytisknout snímky a zkonfigurovat množství nastavení používaných tiskárnou nebo tiskovou službou.

V tomto příkladu je pro tisk standardu PictBridge použita tiskárna Canon SELPHY CP. Informace naleznete rovněž v návodu k tiskárně.

Snadný tisk

▶ **Statické snímky** ▶ **Filmy**

Snímky můžete snadno vytisknout propojením fotoaparátu s tiskárnou standardu PictBridge pomocí USB kabelu (prodávány samostatně; konektor do fotoaparátu: Micro-B).

1 Ujistěte se, že fotoaparát i tiskárna jsou vypnuté.

2 Připojte fotoaparát k tiskárně.

- Otevřete krytku konektorů. Menší zástrčku kabelu zasuňte pevně do konektoru fotoaparátu v orientaci znázorněné na obrázku.
- Větší zástrčku kabelu zasuňte do konektoru v tiskárně. Další informace o propojení naleznete v uživatelské příručce k tiskárně.

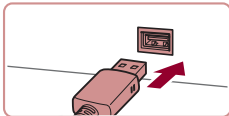
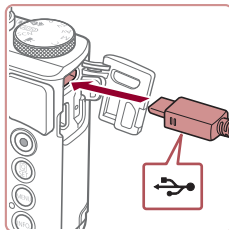

Před použitím

Základní příručka

Pokročilá příručka

Základy práce s fotoaparátem

Režim Auto / Režim Hybridní Auto

Další režimy fotografování

Režim P

Režimy Tv, Av, M a C

Režim přehrávání

Bezdrátové funkce

Nabídka nastavení

Příslušenství

Dodatek

Rejstřík



3 Zapněte tiskárnu.

4 Vyberte snímek.

- Přetažením doleva nebo doprava přes obrazovku vyberte snímek.



5 Zobrazte obrazovku pro tisk.

- Stiskněte tlačítko [OK], vyberte položku [Tisk] a znovu stiskněte tlačítko [OK].

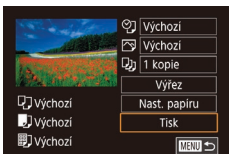

6 Vytiskněte snímek.

- Vyberte položku [Tisk] a stiskněte tlačítko [OK].
- Bude zahájen tisk.
- Chcete-li vytisknout další snímky, zopakujte po dokončení tisku výše uvedené postupy počínaje krokem 4.
- Po dokončení tisku vypněte fotoaparát a tiskárnu a odpojte kabel.



- Informace o tiskárnách Canon kompatibilních se standardem PictBridge (prodávané samostatně) viz „Tiskárny“ (172).

Konfigurace nastavení tisku

► Statické snímky ► Filmy

1 Zobrazte obrazovku pro tisk.

- Podle pokynů v krocích 1 – 5 v části „Snadný tisk“ (177) zobrazte tuto obrazovku.

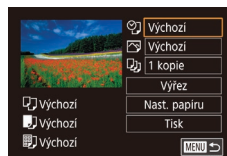

2 Proveďte konfiguraci nastavení.

- Dotkněte se položky a na další obrazovce vyberte požadovanou možnost. Chcete-li se vrátit na obrazovku tisku, stiskněte tlačítko [OK].

🖨️	Výchozí	Odpovídá aktuálnímu nastavení tiskárny.
	Datum	Vytiskne snímky s uvedením data.
	Č. soub.	Vytiskne snímky s uvedením čísla souboru.
	Obojí	Vytiskne snímky s uvedením data i čísla souboru.
🖨️	Vyp	–
	Výchozí	Odpovídá aktuálnímu nastavení tiskárny.
	Vyp	–
	Zap	K optimalizaci nastavení tisku se použijí informace o pořízení snímku.
👁️	Č. očí 1	Koriguje efekt červených očí.
	Kopie	Umožňuje výběr počtu tištěných kopií.
Výřez	–	Umožňuje určit požadovanou oblast obrazového pole snímku pro tisk (179).
Nast. papíru	–	Umožňuje určit velikost papíru, rozvržení a další informace (179).

Před použitím

Základní příručka

Pokročilá příručka

Základy práce s fotoaparátem

Režim Auto / Režim Hybridní Auto

Další režimy fotografování

Režim P

Režimy Tv, Av, M a C

Režim přehrávání

Bezdrátové funkce

Nabídka nastavení

Příslušenství

Dodatek

Rejstřík



Oříznutí snímků před tiskem

► **Statické snímky** ► **Filmy**

Oříznete-li snímky před tiskem, můžete vytisknout pouze požadovanou část obrazového pole, nikoli celý snímek.

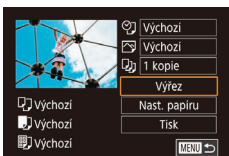

1 Vyberte položku [Výřez].

- Jakmile pomocí kroku 1 v části „Konfigurace nastavení tisku“ (📖178) zobrazíte obrazovku pro tisk, dotkněte se položky [Výřez].
- Zobrazí se rámeček oříznutí označující oblast obrazového pole snímku, která bude vytištěna.

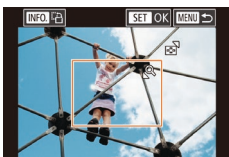

2 Upravte rámeček oříznutí podle potřeby.

- Velikost rámečku lze změnit pomocí páčky zoomu.
- Chcete-li rámeček přesunout, přetáhněte jej.
- Chcete-li rámeček otočit, stiskněte tlačítko [INFO].
- Po dokončení stiskněte tlačítko [SET].

3 Vytiskněte snímek.

- Podle pokynů v kroku 6 v části „Snadný tisk“ (📖177) zahajte tisk.



- U snímků malých velikostí nebo v případě některých poměrů stran nelze oříznutí provést.

Výběr velikosti papíru a rozvržení před tiskem

► **Statické snímky** ► **Filmy**

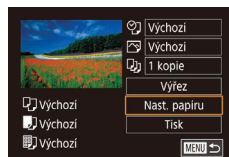

1 Vyberte položku [Nast. papíru].

- Jakmile pomocí kroku 1 v části „Konfigurace nastavení tisku“ (📖178) zobrazíte obrazovku pro tisk, dotkněte se položky [Nast. papíru].

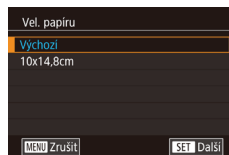

2 Vyberte velikost papíru.

- Vyberte požadovanou možnost a potom stiskněte tlačítko [SET].

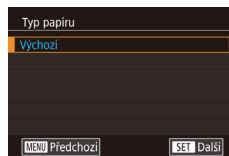

3 Vyberte typ papíru.

- Vyberte požadovanou možnost a potom stiskněte tlačítko [SET].

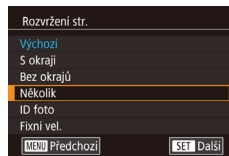

4 Vyberte rozvržení.

- Vyberte požadovanou možnost a potom stiskněte tlačítko [SET].
- Při výběru možnosti [Několik] vyberte počet snímků na list.
- Stiskněte tlačítko [SET].

5 Vytiskněte snímek.

- Podle pokynů v kroku 6 v části „Snadný tisk“ (📖177) zahajte tisk.

Před použitím

Základní příručka

Pokročilá příručka

Základy práce
s fotoaparátem

Režim Auto /
Režim Hybridní Auto

Další režimy fotografování

Režim P

Režimy Tv, Av, M a C

Režim přehrávání

Bezdrátové funkce

Nabídka nastavení

Příslušenství

Dodatek

Rejstřík



Dostupné možnosti rozvržení

Výchozí	Odpovídá aktuálnímu nastavení tiskárny.
S okraji	Vytiskne kolem snímku prázdné místo.
Bez okrajů	Tisk bez okrajů, od kraje ke kraji.
Několik	Vyberte, kolik snímků má být vytištěno na jeden list.
ID foto	Vytiskne snímky pro identifikační účely. K dispozici pouze pro snímky s nastavením záznamových pixelů L a poměrem stran 3:2.
Fixní vel.	Výběr velikosti tisku. Na výběr je 90 × 130 mm, pohlednice nebo širokoúhlé formáty.

Tisk průkazových fotografií

► Statické snímky ► Filmy

1 Vyberte možnost [ID foto].

- Podle pokynů v krocích 1 – 4 v části „Výběr velikosti papíru a rozvržení před tiskem“ (📖179) vyberte položku [ID foto] a stiskněte tlačítko [📄].



2 Vyberte velikost delší a kratší strany papíru.

- Vyberte položku a stiskněte tlačítko [📄]. Na další obrazovce vyberte délku a potom stiskněte tlačítko [📄].



3 Vyberte oblast snímku pro tisk.

- Vyberte položku [Výřez] a stiskněte tlačítko [📄].
- Postupem uvedeným v kroku 2 v části „Oříznutí snímků před tiskem“ (📖179) vyberte oblast snímku určenou k vytisknutí.

4 Vytiskněte snímek.

- Podle pokynů v kroku 6 v části „Snadný tisk“ (📖177) zahajte tisk.

Tisk filmových scén

► Statické snímky ► Filmy

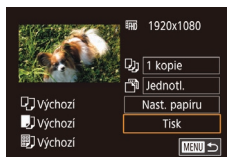

1 Zobrazte obrazovku pro tisk.

- Podle pokynů v krocích 1–5 v části „Snadný tisk“ (📖177) vyberte film. Zobrazí se obrazovka znázorněná vlevo.

2 Vyberte metodu tisku.

- Vyberte možnost [📄] a stiskněte tlačítko [📄]. Na další obrazovce vyberte požadovanou možnost a potom stiskněte tlačítko [📄] pro návrat na obrazovku tisku.

3 Vytiskněte snímek.

- Podle pokynů v kroku 6 v části „Snadný tisk“ (📖177) zahajte tisk.

Možnosti tisku filmů

Jednotl.	Vytiskne aktuální scénu jako statický snímek.
Sekvence	Vytiskne sekvenci scén v určitém časovém intervalu, a to na jeden list papíru. Nastavením možnosti [Titulek] na [Zap] můžete rovněž vytisknout číslo složky, číslo souboru a uplynulý čas.

Před použitím

Základní příručka

Pokročilá příručka

Základy práce s fotoaparátem

Režim Auto / Režim Hybridní Auto

Další režimy fotografování

Režim P

Režimy Tv, Av, M a C

Režim přehrávání

Bezdrátové funkce

Nabídka nastavení

Příslušenství

Dodatek

Rejstřík





- Chcete-li zrušit probíhající tisk, stiskněte tlačítko a potom se dotkněte tlačítka [OK].
- Po zobrazení scény pro tisk způsobem popsáním v krocích 2–5 v části „Prohlížení“ (103) můžete rovněž přistupovat k obrazovce v kroku 1 dotykem možnosti na ovládacím panelu pro přehrávání filmů.

■ Přidávání snímků na seznam tisků (DPOF)

► **Statické snímky** ► **Filmy**

Pomocí fotoaparátu lze nastavit dávkový tisk (183) a objednat tisk ve fotolaboratoři. Následujícím způsobem můžete vybrat až 998 snímků na paměťové kartě a nakonfigurovat požadovaná nastavení, například počet kopií. Tiskové informace připravené tímto způsobem budou odpovídat standardům DPOF (Digital Print Order Format).



- Do seznamu tisků nelze zahrnout snímky RAW.

Konfigurace nastavení tisku

► **Statické snímky** ► **Filmy**

Určete formát tisku, zda má být uvedeno datum nebo číslo souboru, a další nastavení. Tato nastavení budou použita pro všechny snímky v seznamu tisku.

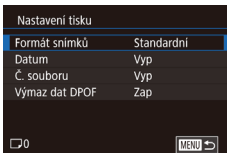

- Stiskněte tlačítko [MENU], vyberte položku [Nastavení tisku] na kartě [4] a potom stiskněte tlačítko .
- Vyberte položku [Nastavení tisku] a potom stiskněte tlačítko . Na další obrazovce vyberte a zkonfigurujte požadované položky.

Formát snímků	Standardní	Snímky se tisknou každý na jednotlivý list papíru.
	Index	Na každý list jsou vytištěny menší verze více snímků.
	Obojí	Snímky jsou vytištěny ve standardním i indexovém formátu.
Datum	Zap	Snímky jsou vytištěny s uvedením data pořízení.
	Vyp	–
Č. souboru	Zap	Snímky jsou vytištěny s uvedením čísla souboru.
	Vyp	–
Výmaz dat DPOF	Zap	Po vytištění jsou vymazána všechna nastavení snímků na seznamu tisků.
	Vyp	–



- Některé tiskárny nebo fotolaboratoře nemusí být schopny reagovat na specifická nastavení DPOF.
- Na obrazovce fotoaparátu se může zobrazit ikona , která upozorňuje, že nastavení tisku na paměťové kartě byla nakonfigurována pomocí jiného fotoaparátu. Pokud změníte nastavení tisku pomocí tohoto fotoaparátu, všechna předchozí nastavení mohou být přepsána.



- Pokud vyberete možnost [Index], nebude možné nastavit možnosti [Datum] a [Č. souboru] současně na hodnotu [Zap].
- Tisk indexů není u některých tiskáren Canon kompatibilních se standardem PictBridge (prodávané samostatně) k dispozici.
- Datum se vytiskne ve formátu odpovídajícím nastavení položky [Datum/čas] na kartě 2 (20).

Před použitím

Základní příručka

Pokročilá příručka

Základy práce s fotoaparátem

Režim Auto / Režim Hybridní Auto

Další režimy fotografování

Režim P

Režimy Tv, Av, M a C

Režim přehrávání

Bezdrátové funkce

Nabídka nastavení

Příslušenství

Dodatek

Rejstřík



Nastavení tisku pro jednotlivé snímky

► Statické snímky ► Filmy

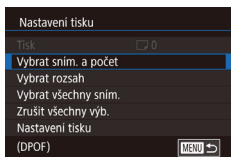

1 Vyberte položku [Vybrat sním. a počet].

- Stiskněte tlačítko [MENU], vyberte položku [Nastavení tisku] na kartě [▶]4] a potom stiskněte tlačítko [☰].
- Vyberte položku [Vybrat sním. a počet] a potom stiskněte tlačítko [☰].

2 Vyberte snímek.

- Přetažením doleva nebo doprava přes obrazovku vyberte snímek.
- Pokud jste zadali tisk indexu snímku, je označen ikonou [✓]. Chcete-li zrušit tisk indexu snímku, znovu stiskněte tlačítko [☰]. Ikona [✓] se poté nadále nezobrazuje.



3 Zadejte počet výtisků.

- Dotykem tlačítek [▲][▼] zadejte počet výtisků (max. 99).
- Opakováním kroků 2 a 3 nastavte tisk pro další snímky a zadejte počet výtisků.
- Po dokončení se stisknutím tlačítka [MENU] vraťte na obrazovku nabídky.

Nastavení tisku pro rozsah snímků

► Statické snímky ► Filmy

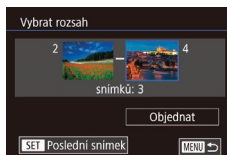

- Podle pokynů v kroku 1 v části „Nastavení tisku pro jednotlivé snímky“ (☰182) vyberte položku [Vybrat rozsah] a stiskněte tlačítko [☰].
- Snímky vyberte podle pokynů v krocích 2 – 3 v části „Výběr rozsahu“ (☰114).
- Dotkněte se možnosti [Objednat].

Nastavení tisku pro všechny snímky

► Statické snímky ► Filmy

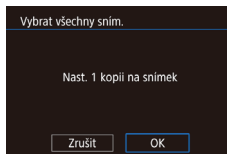

- Podle pokynů v kroku 1 v části „Nastavení tisku pro jednotlivé snímky“ (☰182) vyberte položku [Vybrat všechny sním.] a stiskněte tlačítko [☰].
- Dotkněte se možnosti [OK].

Vymazání všech snímků ze seznamu tisků

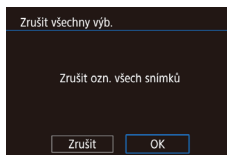

- Podle pokynů v kroku 1 v části „Nastavení tisku pro jednotlivé snímky“ (☰182) vyberte položku [Zrušit všechny výbě.] a stiskněte tlačítko [☰].
- Dotkněte se možnosti [OK].

Před použitím

Základní příručka

Pokročilá příručka

Základy práce s fotoaparátem

Režim Auto / Režim Hybridní Auto

Další režimy fotografování

Režim P

Režimy Tv, Av, M a C

Režim přehrávání

Bezdrátové funkce

Nabídka nastavení

Příslušenství

Dodatek

Rejstřík



Tisk snímků přidaných na seznam tisků (DPOF)

► **Statické snímky** ► **Filmy**

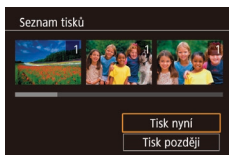

- Pokud byly na seznam tisků přidány snímky (📖181 – 📖182), zobrazí se po připojení fotoaparátu k tiskárně kompatibilní se standardem PictBridge tato obrazovka. Vyberte možnost [Tisk nyní] a potom jednoduše stiskněte tlačítko [📄] pro vytisknutí snímků v seznamu tisků.
- Všechny tiskové úlohy DPOF, které byly pozastaveny, budou obnoveny od dalšího snímku.

■ Přidání snímků do fotoalba

► **Statické snímky** ► **Filmy**

Fotoalba lze vytvořit ve fotoaparátu, a to výběrem až 998 snímků na paměťové kartě a použitím softwaru CameraWindow pro jejich import do počítače (📖175), kde budou zkopírovány do své vlastní složky. Tato funkce je praktická pro online objednávky tištěných fotoalb a pro tisk fotoalb pomocí tiskárny.

Volba metody výběru snímků

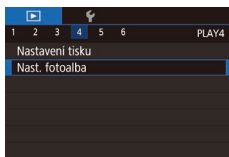

- Stiskněte tlačítko [MENU], vyberte položku [Nast. fotoalba] na kartě [▶4] a potom vyberte způsob výběru snímků.



- Na obrazovce fotoaparátu se může zobrazit ikona [!], která upozorňuje, že nastavení tisku na paměťové kartě byla nakonfigurována pomocí jiného fotoaparátu. Pokud změníte nastavení tisku pomocí tohoto fotoaparátu, všechna předchozí nastavení mohou být přepsána.

Přidání jednotlivých snímků

► **Statické snímky** ► **Filmy**

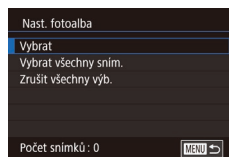

1 Vyberte možnost [Vybrat].

- Postupem uvedeným v části „Volba metody výběru snímků“ (📖183) vyberte možnost [Vybrat] a potom stiskněte tlačítko [📄].

2 Vyberte snímek.

- Procházejte snímky přetažením doleva či doprava a vyberte požadovaný snímek. Stiskněte tlačítko [📄].
- Zobrazí se ikona [✓].
- Chcete-li odebrat snímek z fotoalba, znovu stiskněte tlačítko [📄]. Ikona [✓] se poté nadále nezobrazuje.
- Chcete-li vybrat více snímků, opakujte výše uvedený postup.
- Po dokončení se stisknutím tlačítka [MENU] vraťte na obrazovku nabídky.

Před použitím

Základní příručka

Pokročilá příručka

Základy práce s fotoaparátem

Režim Auto / Režim Hybridní Auto

Další režimy fotografování

Režim P

Režimy Tv, Av, M a C

Režim přehrávání

Bezdrátové funkce

Nabídka nastavení

Příslušenství

Dodatek

Rejstřík



Přidání všech snímků do fotoalba

► Statické snímky ► Filmy

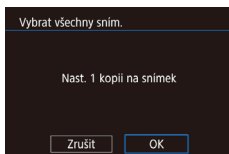

- Postupem uvedeným v části „Volba metody výběru snímků“ (183) vyberte položku [Vybrat všechny sním.] a stiskněte tlačítko [OK].
- Dotkněte se možnosti [OK].

Odebrání všech snímků z fotoalba

► Statické snímky ► Filmy

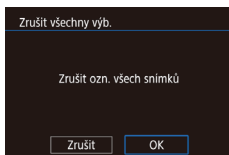

- Postupem uvedeným v části „Volba metody výběru snímků“ (183) vyberte položku [Zrušit všechny výbě.] a stiskněte tlačítko [OK].
- Dotkněte se možnosti [OK].

Před použitím

Základní příručka

Pokročilá příručka

Základy práce
s fotoaparátem

Režim Auto /
Režim Hybridní Auto

Další režimy fotografování

Režim P

Režimy Tv, Av, M a C

Režim přehrávání

Bezdrátové funkce

Nabídka nastavení

Příslušenství

Dodatek

Rejstřík



Dodatek

Užitečné informace při použití fotoaparátu

Odstraňování problému

Domníváte-li se, že s fotoaparátem není něco v pořádku, zkontrolujte nejprve následující. Pokud níže uvedené postupy váš problém nevyřeší, obraťte se na centrum zákaznické podpory Canon.

Napájení

Po stisknutí tlačítka ON/OFF nedojde k žádné odezvě.

- Ujistěte se, jestli je baterie nabitá (18).
- Ujistěte se, že je baterie vložena ve správné orientaci (19).
- Ujistěte se, jestli je krytka prostoru pro paměťovou kartu / baterii zcela zavřená (19).
- Jsou-li kontakty baterie zanesené, výkon napájení se sníží. Zkuste kontakty vyčistit bavlněným tampónem a několikrát po sobě baterii vyjměte a znovu ji zasuňte.

Baterie se rychle vybíjí.

- Výkon napájení klesá při nízkých teplotách. Ohřejte baterii například vložením do kapsy (dbejte přitom, aby nedošlo k propojení kontaktů baterie s kovovými předměty).
- Jsou-li kontakty baterie zanesené, výkon napájení se sníží. Zkuste kontakty vyčistit bavlněným tampónem a několikrát po sobě baterii vyjměte a znovu ji zasuňte.
- Pokud tato opatření nepomáhají a baterie se po nabití stále rychle vybíjí, dosáhla zřejmě konce své životnosti. Zakupte novou baterii.

Objektiv se nezasune.

- Neotvírejte krytku prostoru pro paměťovou kartu / baterii, je-li fotoaparát zapnutý. Zavřete krytku, zapněte fotoaparát a znovu jej vypněte (19).

Baterie je zvětšená.

- Zvětšení baterie je běžné a nepředstavuje žádné bezpečnostní riziko. Dojde-li však k tak velkému vyboulení baterie, že ji nelze nadále vložit do fotoaparátu, obraťte se na centrum zákaznické podpory Canon.

Zobrazení na televizoru

Snímky z fotoaparátu vypadají zkreslené nebo se na televizoru nezobrazují (172).

Před použitím

Základní příručka

Pokročilá příručka

Základy práce
s fotoaparátem

Režim Auto /
Režim Hybridní Auto

Další režimy fotografování

Režim P

Režimy Tv, Av, M a C

Režim přehrávání

Bezdrátové funkce

Nabídka nastavení

Příslušenství

Dodatek

Rejstřík



Fotografování

Nelze pořizovat snímky.

- V režimu přehrávání (📖103) namáčkněte tlačítko spouště do poloviny (📖26).

Neobvyklý obsah obrazovky za slabého osvětlení (📖27).

Neobvyklý obsah obrazovky při fotografování.

- Poznámka: Následující jevy nebudou zaznamenány na statických snímcích, ale budou zaznamenány na filmech.
 - Při zářivkovém nebo LED osvětlení může obraz blikat a mohou se zobrazit horizontální pruhy.

Během záznamu není k dispozici zobrazení na celé obrazovce (📖47).

Po stisknutí tlačítka spouště na obrazovce bliká ikona [📷] a nelze pořádit snímek (📖36).

Při namáčknutí tlačítka spouště do poloviny se zobrazí ikona [📷] (📖36).

- Nastavte položku režim [Režim IS] na [Trvale zap.] (📖51).
- Vysuňte blesk a nastavte režim blesku [📷] (📖89).
- Zvyšte citlivost ISO (📖74).
- Upevněte fotoaparát na stativ nebo učiňte jiné opatření pro zajištění jeho stability. Při fotografování ze stativu nebo použití jiného opatření pro zajištění přístroje je třeba nastavit v položce [Režim IS] možnost [Vyp] (📖51).

Snímky jsou rozostřené.

- Namáčknutím tlačítka spouště do poloviny zaostřete na objekt před stisknutím tlačítka spouště až na doraz pro expozici snímku (📖26).
- Ujistěte se, že se fotografované objekty nachází v rozsahu zaostření (📖210).
- Nastavte položku [Spuštění pomocného světla AF] na [Povolit] (📖52).
- Ověřte, zda jsou nepotřebné funkce, například režim makro, deaktivovány.
- Zkuste fotografovat s funkcí blokování AF (📖84, 📖88).

Snímky jsou rozmazané.

- K rozmazání snímků může častěji docházet při použití funkce Expozice dotykem, a to v závislosti na podmínkách fotografování. Při fotografování pevně držte fotoaparát.

Kontinuální snímání se náhle zastaví.

- Kontinuální snímání se automaticky zastaví po pořízení série přibližně 2 000 snímků. Před obnovením snímání uvolněte na okamžik tlačítko spouště.

Pokud namáčkněte tlačítko spouště do poloviny, fotoaparát nemůže zaostřit a nezobrazí se rámeček AF.

- Pokud zaměříte na kontrastnější oblasti objektu a namáčkněte tlačítko spouště do poloviny, rámeček AF se zobrazí a fotoaparát bude zaostřovat. V opačném případě zkuste opakovaně namáčknout tlačítko spouště do poloviny.

Objekty na snímcích působí příliš tmavě.

- Vysuňte blesk a nastavte režim blesku [📷] (📖89).
- Upravte nastavení jasu pomocí kompenzace expozice (📖73).
- Upravte nastavení jasu pomocí efektu Automatická optimalizace jasu (📖76).
- Použijte funkci blokování AE nebo bodové měření (📖73).

Objekty jsou příliš světlé, dochází ke ztrátě kresby ve světlech.

- Zasuňte blesk a nastavte režim blesku na [📷] (📖33).
- Upravte nastavení jasu pomocí kompenzace expozice (📖73).
- Použijte funkci blokování AE nebo bodové měření (📖73).
- Snižte osvětlení objektů.

Snímky jsou příliš tmavé bez ohledu na použití blesku (📖36).

- Fotografujte v rozmezí účinného pracovního rozsahu blesku (📖211).
- Upravte jas kompenzací zábleskové expozice nebo upravte výkon blesku (📖90, 📖95).
- Zvyšte citlivost ISO (📖74).

Objekty na snímcích s bleskem jsou příliš světlé, dochází ke ztrátě kresby ve světlech.

- Fotografujte v rozmezí účinného pracovního rozsahu blesku (📖211).
- Zasuňte blesk a nastavte režim blesku na [📷] (📖33).
- Upravte jas kompenzací zábleskové expozice nebo upravte výkon blesku (📖90, 📖95).

Na snímcích s bleskem se objevují bílé body.

- Tento jev je způsoben tím, jak se světlo blesku odráží od prachových nebo jiných částic vznášejících se ve vzduchu.

Snímky jsou zrnité.

- Snižte citlivost ISO (📖74).
- Vysoká citlivost ISO může v některých režimech fotografování způsobit zrnitost snímků (📖53).

Před použitím

Základní příručka

Pokročilá příručka

Základy práce s fotoaparátem

Režim Auto / Režim Hybridní Auto

Další režimy fotografování

Režim P

Režimy Tv, Av, M a C

Režim přehrávání

Bezdrátové funkce

Nabídka nastavení

Příslušenství

Dodatek

Rejstřík



Objekty jsou ovlivněny efektem červených očí.

- Nastavte položku [Kor. lampy] na [Zap] (152). U snímků s bleskem se rozsvítí světlo redukce červených očí (14). Nejlepších výsledků dosáhnete, pokud se objekty dívají do světla redukce červených očí. Zkuste rovněž zvýšit intenzitu osvětlení scény v interiéru nebo fotografovat z menší vzdálenosti.
- Upravte snímky pomocí korekce červených očí (123).

Zaznamenávání snímků na paměťovou kartu trvá příliš dlouho nebo dochází ke zpomalení při pořizování sérií snímků.

- Pomocí fotoaparátu proveďte nízkourovňové formátování paměťové karty (162).

Nastavení pro fotografování nebo nabídka Rychlé nastavení nejsou k dispozici.

- Dostupné položky nastavení se liší v závislosti na režimu fotografování. Další informace viz „Funkce dostupné v jednotlivých režimech fotografování“, „Nabídka Rychlé nastavení“ a „Karta fotografování“ (195 – 200).

Ikony Batolata a Děti se nezobrazují.

- Ikony Batolata a Děti se nezobrazí v případě, že není ve funkci identifikace tváře nastaveno datum narození (43). Pokud se ikony nadále nezobrazují ani po zadání data narození, přeregistrujte informace o tváři (43) nebo zkontrolujte správné nastavení data/času (165).

Funkce AF dotykem a Expozice dotykem nepracují.

- Funkce AF dotykem a Expozice dotykem nepracují při doteku na okrajích obrazovky. Zkuste se dotknout blíže středu obrazovky.
- Pokud je položka [Nastav. aut. zam. obraz.] nastavena na [Povolit], odblokuje dotykovou obrazovku (167).

Záznam filmů

Uplynulý čas se zobrazuje nesprávně nebo je záznam přerušen.

- Pomocí fotoaparátu naformátuje paměťovou kartu nebo použijte paměťovou kartu schopnou zaznamenávat vyššími rychlostmi. Pamatujte si, že i v případě, že se uplynulý čas zobrazuje nesprávně, délka filmů na paměťové kartě odpovídá aktuální době záznamu (162, 212).

Zobrazí se ikona (1) a záznam se automaticky zastaví.

- Interní vyrovnávací paměť fotoaparátu se zaplnila, protože fotoaparát dostatečně rychle nezaznamenával na paměťovou kartu. Vyzkousejte jedno z následujících opatření:
 - Pomocí fotoaparátu proveďte nízkourovňové formátování paměťové karty (162).
 - Snižte kvalitu snímku (49).
 - Použijte paměťovou kartu schopnou zaznamenávat vyššími rychlostmi (212).

Není k dispozici zoomování.

- V režimu (60) není k dispozici zoomování.
- Zoomování není při záznamu filmů v režimech (57) a (69) k dispozici.

Objekty vypadají zkresleně.

- Objekty, které rychle projdou záběrem během záznamu, mohou vypadat zkresleně. Nejedná se o chybnou funkci.

Je zaznamenán lineární šum.

- Lineární šum se může zaznamenat, pokud jsou na obrazovce snímání v jinak tmavé scéně viditelná světla nebo jiné zdroje jasného osvětlení. Změňte kompozici tak, aby na obrazovce snímání nebo v její blízkosti nebylo vidět jasná světla.

Přehrávání

Není k dispozici přehrávání.

- Přehrávání snímků nebo filmů nemusí fungovat, pokud byl pomocí počítače změněn název souborů nebo upravena struktura složek.

Přehrávání se zastaví nebo vypadne zvuk.

- Použijte paměťovou kartu, u které bylo provedeno nízkourovňové formátování v tomto fotoaparátu (162).
- Při přehrávání filmů zkopírovaných na paměťovou kartu s nízkou rychlostí čtení může docházet ke krátkým přerušením.
- Jsou-li filmy přehrávány v počítači, může v případě nedostatečného výkonu počítače docházet k výpadku některých políček nebo přerušení reprodukce zvuku.

Před použitím

Základní příručka

Pokročilá příručka

Základy práce s fotoaparátem

Režim Auto / Režim Hybridní Auto

Další režimy fotografování

Režim P

Režimy Tv, Av, M a C

Režim přehrávání

Bezdrátové funkce

Nabídka nastavení

Příslušenství

Dodatek

Rejstřík



U filmů není přehráván zvuk.

- Pokud je aktivována funkce [Ztlumení] (🔊166), nastavte hlasitost zvuku (🔊23), další možností je, že nahraný zvuk je příliš slabý.
- U filmů pořízených v režimech [📖] (📖57), [📖] (📖63, 📖70) nebo [📖] (📖71) není přehráván zvuk, protože v těchto režimech se zvuk nezaznamenává.

Dotykem tlačítka [📖] nelze přistupovat k úvodní obrazovce Význačné příběhy.

- Zobrazení úvodní obrazovky není možné v době připojení k tiskárně. Odpojte fotoaparát od tiskárny.
- Zobrazení úvodní obrazovky není možné během připojení Wi-Fi. Ukončete připojení Wi-Fi.

Požadovaná ikona objektu pro album se nezobrazuje na úvodní obrazovce Význačné příběhy.

- V režimu zobrazení zjednodušených informací (📖105) vyberte snímek, který zobrazuje jméno osoby pro album před přechodem na úvodní obrazovku Význačné příběhy (📖128).

Paměťová karta

Paměťová karta není rozpoznána.

- Restartujte fotoaparát s vloženou paměťovou kartou (📖25).

Počítač

Nelze provádět přenos snímků do počítače.

- Při pokusu o přenos snímků do počítače pomocí kabelu zkuste následujícím způsobem snížit přenosovou rychlost.
 - Za současného držení tlačítka spouště ve stisknuté poloze a páčky zoomu směrem k symbolu [📖] stiskněte tlačítko [▶]. V režimu přehrávání posuňte páčku zoomu směrem k symbolu [📖], na další obrazovce vyberte možnost [B] a stiskněte tlačítko [📖].

Wi-Fi

Nelze zobrazit nabídku Wi-Fi.

- V režimu přehrávání nelze zobrazit nabídku Wi-Fi při zvětšeném zobrazení a při zobrazení indexu. Přepněte fotoaparát do režimu zobrazení jednotlivých snímků a zkuste to znovu. Stejně tak nelze nabídku Wi-Fi zobrazit během skupinového přehrávání nebo filtrovaného zobrazení snímků podle zadaných parametrů. Zrušte skupinové nebo filtrované přehrávání.
- Nabídka Wi-Fi nelze zobrazit v případě, že je fotoaparát připojený k tiskárně, počítači nebo televizoru kabelem. Odpojte kabel.

Nelze přidat zařízení / cílové umístění.

- Do fotoaparátu lze přidat celkem 20 položek informací o připojení. Před přidáním nových zařízení / cílových umístění ve fotoaparátu nejdříve vymažte nepotřebné informace o připojení (📖158).
- Pomocí počítače nebo telefonu Smartphone zaregistrujte webové služby (📖145).
- Chcete-li přidat telefon Smartphone, nejdříve nainstalujte do telefonu Smartphone specializovanou aplikaci Camera Connect (📖137).
- Chcete-li přidat počítač, nejdříve nainstalujte do počítače software CameraWindow. Rovněž zkontrolujte prostředí a nastavení počítače a Wi-Fi (📖140, 📖141).
- Nepoužívejte fotoaparát v blízkosti zdrojů signálů interferujících s Wi-Fi, jako jsou mikrovlnné trouby a další zařízení pracující ve frekvenčním pásmu 2,4 GHz.
- Přiblížte fotoaparát k zařízení, ke kterému se pokoušíte připojit (například k přístupovému bodu), a ujistěte se, že se mezi oběma zařízeními nenacházejí žádné překážky.

Nelze se připojit k přístupovému bodu.

- Ujistěte se, že přístupový bod je nastaven na kanál podporovaný fotoaparátem (📖213). Upozorňujeme, že namísto automatického přiřazení kanálu je vhodné zadat podporovaný kanál ručně.

Před použitím

Základní příručka

Pokročilá příručka

Základy práce s fotoaparátem

Režim Auto / Režim Hybridní Auto

Další režimy fotografování

Režim P

Režimy Tv, Av, M a C

Režim přehrávání

Bezdrátové funkce

Nabídka nastavení

Příslušenství

Dodatek

Rejstřík



Nelze odesílat snímky.

- V cílovém zařízení není dostatečně velký prostor úložiště. V cílovém zařízení uvolněte prostor úložiště a snímky odešlete znovu.
- Přepínač ochrany proti zápisu na paměťové kartě v cílovém fotoaparátu je nastaven do zamčené polohy. Posuňte přepínač ochrany proti zápisu do odemčené polohy.
- Snímky ve formátu RAW nelze odeslat. U snímků pořízených ve formátu JPEG a RAW je odeslána pouze verze ve formátu JPEG. Snímky ve formátu RAW však lze odesílat pomocí funkce synchronizace snímků.
- Snímky nelze odesílat do služby CANON iMAGE GATEWAY nebo jiných webových služeb, jestliže přesunete nebo přejmenujete soubory snímků či složky v počítači, do nichž se ukládaly snímky odesílané pomocí funkce synchronizace snímků pomocí přístupového bodu (153). Před přesunutím nebo přejmenováním těchto souborů snímků či složek v počítači se ujistěte, že snímky již byly odeslány do služby CANON iMAGE GATEWAY nebo jiných webových služeb.

Nelze upravit velikost odesílaných snímků.

- Velikost snímků nelze upravit na větší, než je původní nastavení záznamových pixelů.
- Velikost filmů nelze upravit.

Odeslání snímků trvá velmi dlouho. / Bezdrátové připojení je přerušeno.

- Odeslání více snímků za sebou může trvat dlouho. Dobu odeslání (153) můžete zkusit zkrátit zmenšením snímku.
- Odeslání více filmů může trvat dlouho.
- Nepoužívejte fotoaparát v blízkosti zdrojů signálů interferujících s Wi-Fi, jako jsou mikrovlnné trouby a další zařízení pracující ve frekvenčním pásmu 2,4 GHz.
- Přiblížte fotoaparát k zařízení, ke kterému se pokoušíte připojit (například k přístupovému bodu), a ujistěte se, že se mezi oběma zařízeními nenacházejí žádné překážky.

Po přidání služby CANON iMAGE GATEWAY k fotoaparátu není počítačem nebo chytrým telefonem obdržena žádná upozorňující zpráva.

- Ujistěte se, že je vámi zadaná e-mailová adresa správná, a znovu zkuste přidat cílové místo.
- Zkontrolujte nastavení e-mailu v počítači nebo telefonu Smartphone. Pokud jsou zkonfigurovány tak, aby blokovaly e-maily z určitých domén, nemusíte být schopni přijímat upozorňující zprávy.

Chcete vymazat informace o připojení Wi-Fi před likvidací fotoaparátu nebo před jeho předáním jiné osobě.

- Resetujte nastavení sítě Wi-Fi (160).

Zprávy zobrazované na obrazovce

Pokud se zobrazí chybové hlášení, reagujte následujícím způsobem.

Fotografování a přehrávání

Není paměťová karta

- Je možné, že paměťová karta je vložena v nesprávné orientaci. Vložte paměťovou kartu znovu ve správné orientaci (19).

Paměťová karta zamčena

- Přepínač ochrany proti zápisu na paměťové kartě je v zamčené poloze. Přepněte přepínač ochrany proti zápisu do odemčené polohy (19).

Nelze nahrát!

- Pokoušíte se pořídit snímek, ale ve fotoaparátu není vložena paměťová karta. Chcete-li fotografovat, vložte paměťovou kartu ve správné orientaci (19).

Chyba paměťové karty (162)

- Zobrazuje-li se stejné chybové hlášení i po vložení naformátované podporované paměťové karty (12) ve správné orientaci (19), obraťte se na podporu zákazníků společnosti Canon.

Nedostatek místa na kartě

- Na paměťové kartě není k dispozici dostatek místa pro pořízení (33, 53, 72, 92) nebo úpravu snímků (120). Vymažte nepotřebné snímky (115) nebo vložte paměťovou kartu s dostatkem volného místa (19).

AF dotykem nedostupný

- Funkce AF dotykem není k dispozici v aktuálním režimu fotografování (195).

AF dotykem zrušen

- Fotoaparát nebude nadále rozpoznávat objekt vybraný pomocí funkce AF dotykem (88).

Nabijte baterii (18)

Není žádný snímek

- Na paměťové kartě nejsou žádné snímky, které lze zobrazit.

Chráněno! (113)

Před použitím

Základní příručka

Pokročilá příručka

Základy práce s fotoaparátem

Režim Auto / Režim Hybridní Auto

Další režimy fotografování

Režim P

Režimy Tv, Av, M a C

Režim přehrávání

Bezdrátové funkce

Nabídka nastavení

Příslušenství

Dodatek

Rejstřík



Nedefinovaný snímek / Nekompatibilní JPEG / Snímek je příliš velký / Nelze přehrávat MOV / Nelze přehrávat MP4

- Nepodporované nebo poškozené snímky nelze zobrazit.
- Snímky, které byly přejmenovány nebo upraveny pomocí počítače, resp. snímky z jiných fotoaparátů nemusí být možné zobrazit.

Nelze zvětšovat! / Nelze otáčet / Snímek nelze upravit / Nelze upravit / Snímek nelze vybrat / Žádné identifikační informace

- Pro snímky, které byly přejmenovány nebo upraveny pomocí počítače, resp. snímky z jiných fotoaparátů nemusí být následující funkce k dispozici. Poznámka: Funkce označené hvězdičkou (*) nejsou k dispozici pro filmy. Úprava identif.* (🔗110), Zvětšit* (🔗111), Otáčení* (🔗117), Oblíbené (🔗118), Upravit* (🔗120), Seznam tisků* (🔗181) a Nast. fotoalba* (🔗183).

Neplatný rozsah výběru

- Při zadávání rozsahu pro výběr snímků (🔗114, 🔗116, 🔗182) jste se pokusili vybrat počáteční snímek, který se nacházel za koncovým, nebo naopak.

Překročen limit pro výběr

- Pro seznam tisků (🔗181) nebo nastavení fotoalba (🔗183) bylo vybráno více než 998 snímků. Vyberte 998 snímků nebo méně.
- Nastavení seznamu tisků (🔗181) nebo nastavení fotoalba (🔗183) nebylo možné správně uložit. Snižte počet vybraných snímků a opakujte pokus.
- Pokusili jste se vybrat více než 500 snímků pro použití s funkcemi Ochrana (🔗113), Smazat (🔗115), Oblíbené (🔗118), Seznam tisků (🔗181) a Nastavení fotoalba (🔗183).

Chyba pojmenování!

- Složku nebylo možné vytvořit, resp. nebylo možné zaznamenat snímky, protože bylo překročeno nejvyšší podporované číslo složky (999) pro ukládání snímků na paměťovou kartu a nejvyšší podporované číslo snímku (9999) pro snímky ve složkách. Na kartě [🔗1] změňte nastavení položky [Číslov. soub.] na [Autom. reset] (🔗161) nebo naformátujte paměťovou kartu (🔗162).

Chyba objektivu

- K této chybě může dojít tehdy, když v průběhu pohybu objektivu bráníte objektivu ve volném pohybu nebo fotografujete na místech s nadměrným výskytem prachu nebo písku ve vzduchu.
- Časté zobrazení této zprávy může znamenat poškození fotoaparátu. V takovém případě kontaktujte uživatelskou podporu společnosti Canon.

Byla detekována chyba fotoap. (číslo chyby)

- Pokud se tato chybová zpráva zobrazí bezprostředně po pořízení snímku, je možné, že snímek nebyl uložen. Snímek proto zkontrolujte v režimu přehrávání.
- Časté zobrazení této zprávy může znamenat poškození fotoaparátu. V takovém případě si запиšte číslo chyby (Exx) a kontaktujte uživatelskou podporu společnosti Canon.

Chyba souboru

- Správný tisk (🔗177) nemusí být možný u snímků pořízených jinými fotoaparáty a snímků upravovaných pomocí počítače, a to i v případě připojení fotoaparátu k tiskárně.

Chyba tisku

- Zkontrolujte nastavení velikosti papíru (🔗179). Pokud se tato zpráva zobrazí a nastavení je správné, vypněte a zapněte tiskárnu a znovu proveďte nastavení fotoaparátu.

Nádržka přeb. ink. je plná

- Se žádostí o pomoc při výměnu nádržky na přebytečný inkoust se obraťte na podporu zákazníků společnosti Canon.

Před použitím

Základní příručka

Pokročilá příručka

Základy práce s fotoaparátem

Režim Auto / Režim Hybridní Auto

Další režimy fotografování

Režim P

Režimy Tv, Av, M a C

Režim přehrávání

Bezdrátové funkce

Nabídka nastavení

Příslušenství

Dodatek

Rejstřík



Wi-Fi

Připojení selhalo

- Nebyly rozpoznány žádné přístupové body. Zkontrolujte nastavení přístupového bodu (📖 141).
- Nepodařilo se nalézt zařízení. Fotoaparát vypněte, opětovně zapněte a vyzkoušejte připojení.
- Zkontrolujte připojované zařízení a ujistěte se, zda je připraveno k připojení.

Nelze určit přístupový bod

- Na několika přístupových bodech došlo k současnému stisknutí tlačítek WPS. Zkuste fotoaparát opětovně připojit.

Nebyl nalezen žádný přístupový bod

- Ujistěte se, zda je přístupový bod zapnutý.
- Připojujete-li přístupový bod ručně, ujistěte se, zda jste zadali správný identifikátor SSID.

Nesprávné heslo / Nesprávné nastavení zabezpečení sítě Wi-Fi

- Zkontrolujte nastavení zabezpečení přístupového bodu (📖 141).

Konflikt adres IP

- Resetujte IP adresu, aby nekolidovala s jinými adresami.

Odpojeno / Přijetí selhalo / Odeslání selhalo

- Můžete se nacházet v místě odstínění signálu Wi-Fi.
- Nepoužívejte bezdrátové funkce Wi-Fi fotoaparátu v blízkosti mikrovlnné trouby a jiných zařízení, jež pracují ve frekvenčním pásmu 2,4 GHz.
- Přiblížte fotoaparát k zařízení, ke kterému se pokoušíte připojit (například k přístupovému bodu), a ujistěte se, že se mezi oběma zařízeními nenacházejí žádné překážky.
- Zkontrolujte připojené zařízení, zda v něm nedochází k chybám.

Odeslání selhalo

Chyba paměťové karty

- Zobrazuje-li se stejné chybové hlášení i po vložení naformátované paměťové karty ve správné orientaci, obraťte na podporu zákazníků společnosti Canon.

Přijetí selhalo

Nedostatek místa na kartě

- V cílovém fotoaparátu není na paměťové kartě dostatek volného místa pro přijetí snímků. Vymazáním snímků uvolníte na paměťové kartě místo nebo vložte paměťovou kartu s dostatkem volného místa.

Přijetí selhalo

Paměťová karta zamčena

- Přepínač ochrany proti zápisu na paměťové kartě ve fotoaparátu, který přijímá snímky, je nastaven do zamčené polohy. Posuňte přepínač ochrany proti zápisu do odemčené polohy.

Přijetí selhalo

Chyba pojmenování!

- Snímky nelze přijmout, dosáhne-li počet snímků v cílové složce (999) či fotoaparátu (9999) nejvyšší možné hodnoty.

Nedostatek prostoru na serveru

- Vymazáním nepotřebných snímků odeslaných na server CANON iIMAGE GATEWAY uvolníte potřebné místo.
- Uložte snímky odeslané pomocí funkce Synchronizace snímků (📖 153) do počítače.

Zkontrolujte nastavení sítě

- Ujistěte se, zda se počítač připojí k internetu s aktuálním nastavením sítě.

Před použitím

Základní příručka

Pokročilá příručka

Základy práce s fotoaparátem

Režim Auto / Režim Hybridní Auto

Další režimy fotografování

Režim P

Režimy Tv, Av, M a C

Režim přehrávání

Bezdrátové funkce

Nabídka nastavení

Příslušenství

Dodatek

Rejstřík



Informace zobrazované na obrazovce

Fotografování (zobrazené informace)

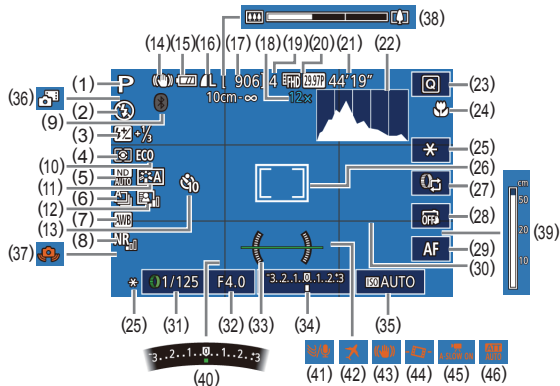

- | | |
|--|--|
| (1) Režim fotografování (195),
ikona scény (37) | (10) Režim Eco (164) |
| (2) Režim blesku (89) | (11) Picture Style (79) |
| (3) Kompenzace zábleskové expozice /
Výkon blesku (90, 95) | (12) Automatická optimalizace jasu
(76) |
| (4) Režim měření expozice (73) | (13) Samospoušť (40) |
| (5) ND filtr (76) | (14) Ikona režimu IS (38) |
| (6) Režim řízení (42),
Režim AEB (75),
Bracketing zaostřování (83) | (15) Stav baterie (192) |
| (7) Vyvážení bílé (77) | (16) Komprese snímků (47),
Nastavení záznamových pixelů
(47) |
| (8) Potlačení šumu při vysokém ISO
(75) | (17) Počet zaznamenaných snímků
(212) |
| (9) Stav připojení Bluetooth (133) | (18) Zvětšení zoomu (39),
Digitální telekonvertor (84) |

- | | |
|---|--|
| (19) Maximální počet snímků v sérii | (31) Rychlost závěrky
(92, 93) |
| (20) Kvalita filmu (49) | (32) Clonové číslo (93) |
| (21) Zbývající čas (212) | (33) Elektronická vodováha (50) |
| (22) Histogram (105) | (34) Úroveň expozice (93) |
| (23) Nabídka Rychlé nastavení
(28) | (35) Citlivost ISO (74) |
| (24) Rozsah zaostření
(81, 82),
Blokování AF (88) | (36) Režim Hybridní Auto (35) |
| (25) Blokování AE (73),
Blokování FE (90) | (37) Varování před chvěním
fotoaparátu (36) |
| (26) Rámeček AF (84),
Rámeček bodu bodového AE
(73) | (38) Sloupec zoomu (33) |
| (27) Funkce přepínání ovládacího
kroužku (96) | (39) Indikátor MF (82) |
| (28) Expozice dotykem (42) | (40) Kompenzace expozice (73) |
| (29) Přepínání ručního zaostřování
(82) | (41) Větrný filtr (68) |
| (30) Mřížka (98) | (42) Časové pásmo (165) |
| | (43) Stabilizace obrazu (51) |
| | (44) Auto úroveň (50) |
| | (45) Automat. delší čas (68) |
| | (46) Tlumič (69) |

Stav baterie

Na obrazovce se zobrazí ikona nebo zpráva indikující aktuální stav baterie.

Zobrazení	Podrobnosti
	Kapacita je dostatečná
	Baterie je částečně vybitá, ale její kapacita je dostačující
	Baterie je téměř vybitá–brzy ji nabijte
[Nabijte baterii]	Baterie je vybitá–okamžitě ji nabijte

Před použitím

Základní příručka

Pokročilá příručka

Základy práce
s fotoaparátem

Režim Auto /
Režim Hybridní Auto

Další režimy fotografování

Režim P

Režimy Tv, Av, M a C

Režim přehrávání

Bezdrátové funkce

Nabídka nastavení

Příslušenství

Dodatek

Rejstřík



Během přehrávání

Zobrazení informací 1

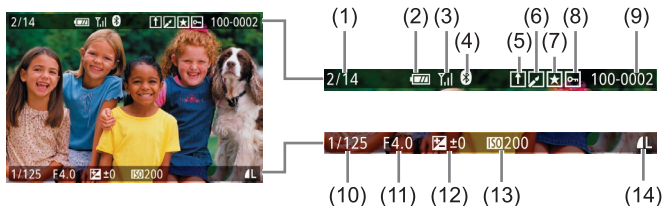

- | | |
|---|---|
| (1) Aktuální snímek /
Celkový počet snímků | (8) Ochrana (113) |
| (2) Stav baterie (192) | (9) Číslo složky – číslo souboru
(161) |
| (3) Síla signálu Wi-Fi (132) | (10) Rychlost závěrky
(92, 93) |
| (4) Stav připojení Bluetooth (133) | (11) Clonové číslo (93) |
| (5) Synchronizace snímků dokončena
(153) | (12) Úroveň kompenzace expozice
(73) |
| (6) Upraveno*1 (120, 121,
122, 123) | (13) Citlivost ISO (74) |
| (7) Oblíbené (118) | (14) Kvalita snímku*2 (47) |

*1 Zobrazuje se pro snímky, na které byl aplikován kreativní filtr, korekce červených očí, změna velikosti nebo oříznutí.

*2 Oříznuté snímky jsou označeny ikonou [□].

Zobrazení informací 2

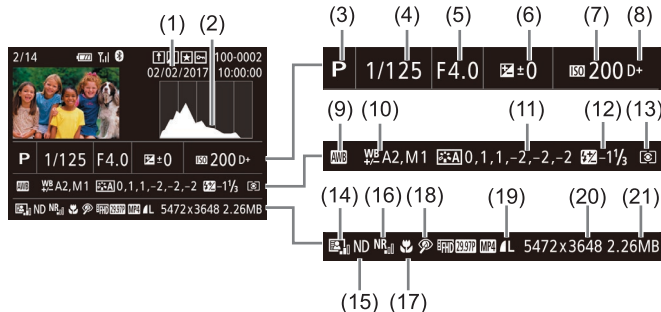

- | | |
|--|--|
| (1) Datum/čas pořízení (20) | (13) Režim měření expozice (73) |
| (2) Histogram (105) | (14) Automatická optimalizace jasu
(76) |
| (3) Režim fotografování (195) | (15) ND filtr (76), Efekt přehrávání
krátkých klipů (69), Rychlost
přehrávání miniaturních filmů
(57), Rychlost snímání /
interval časosběrných filmů
(70) nebo časosběrných
filmů o hvězdách (63) |
| (4) Rychlost závěrky
(92, 93) | (16) Potlačení šumu při vysokém ISO
(75) |
| (5) Clonové číslo (93) | (17) Rozsah zaostření (81) |
| (6) Úroveň kompenzace expozice
(73) | (18) Korekce červených očí (123) |
| (7) Citlivost ISO (74) | (19) Kvalita snímku* (47) |
| (8) Priorita zvýraznění tónu (76) | (20) Nastavení záznamových pixelů
(212) |
| (9) Vyvážení bílé (77) | (21) Velikost snímku |
| (10) Korekce vyvážení bílé (78) | |
| (11) Podrobnosti nastavení Picture
Style (79) | |
| (12) Kompenzace zábleskové expozice
(90) | |

* Oříznuté snímky jsou označeny ikonou [□].

Před použitím

Základní příručka

Pokročilá příručka

Základy práce
s fotoaparátem

Režim Auto /
Režim Hybridní Auto

Další režimy fotografování

Režim P

Režimy Tv, Av, M a C

Režim přehrávání

Bezdrátové funkce

Nabídka nastavení

Příslušenství

Dodatek

Rejstřík



Zobrazení informací 3

Zobrazuje informace GPS a histogram RGB. Informace v horní části obrazovky jsou stejné jako u Zobrazení informací 2.

Zobrazení informací 4











Zobrazuje informace vyvážení bílé. Informace v horní části obrazovky jsou stejné jako u Zobrazení informací 2.

Zobrazení informací 5

Zobrazuje informace o stylu Picture Style. Informace v horní části obrazovky jsou stejné jako u Zobrazení informací 2.

Přehled panelu pro ovládání filmů

Na panelu pro ovládání filmů zobrazeném postupem uvedeným v části „Prohlížení“ (📖 103) jsou k dispozici následující operace.

	Zobrazí se v případě připojení fotoaparátu k tiskárně kompatibilní se standardem PictBridge (📖 177).
	Dotykem zobrazíte panel pro ovládání hlasitosti a poté nastavíte hlasitost dotykem tlačítek [▲][▼]. Při hlasitosti 0 se zobrazí ikona [🔇].
	Přehrát
	Pomalý pohyb (Dotykem [◀][▶] můžete měnit rychlost přehrávání. Není přehráván žádný zvuk.)
	Skok dozadu* nebo Předchozí klip (📖 127) (Pokud přidržíte tlačítko [⏮], budete pokračovat v přeskakování dozadu.)
	Předchozí políčko (Přidržení tlačítka [⏮] plní funkci rychlého převíjení zpět.)
	Následující políčko (Přidržení tlačítka [⏭] plní funkci rychlého převíjení vpřed.)
	Skok dopředu* nebo Další klip (📖 127) (Pokud přidržíte tlačítko [⏭], budete pokračovat v přeskakování dopředu.)
	Smazat klip (Zobrazuje se, když je vybrán krátký film (📖 106) nebo album bez hudby na pozadí (📖 129).)
	Úpravy (📖 126)

* Zobrazí snímek přibližně o 4 sekundy předcházející nebo následující aktuálnímu snímku.



- Chcete-li přejít na jiné políčko, dotkněte se posuvníku nebo proveďte přetažení doleva nebo doprava.

Před použitím

Základní příručka

Pokročilá příručka

Základy práce s fotoaparátem

Režim Auto / Režim Hybridní Auto

Další režimy fotografování

Režim P

Režimy Tv, Av, M a C

Režim přehrávání

Bezdrátové funkce

Nabídka nastavení

Příslušenství

Dodatek

Rejstřík



Karta fotografování

Funkce		Režim fotografování							SCN																					
		C	M	Av	Tv	P		AUTO																						
	Režim nahrávání (53 , 55 , 67)		–	–	–	–	–	–	○	○	○	○	○	○	○	○	○	○	○	○	○	○	○	○	○	○	○	○	○	
	Kval. snímku (47)	JPEG	–	*1	○	○	○	○	–	○	○	○	○	○	○	○	○	○	○	○	○	○	○	○	○	○	○	○	○	○
				*1	○	○	○	○	○	○	○	○	○	○	○	○	○	○	○	○	○	○	○	○	○	○	○	○	○	○
		/ / / /	*1	○	○	○	○	–	○	○	○	○	○	○	○	○	○	○	○	○	○	○	○	○	○	○	○	○	○	○
	RAW	–	*1	○	○	○	○	○	○	○	○	○	○	○	○	○	○	○	○	○	○	○	○	○	○	○	○	○	○	○
			*1	○	○	○	○	–	○	○	○	○	○	○	○	○	○	○	○	○	○	○	○	○	○	○	○	○	○	○
	Poměr stran stat. obrazu (47)		Viz „Nabídka Rychlé nastavení“ (197).																											
	Zobrazení informací ke snímku (98)	Nastavení inf. na obraz./přepnutí	Info k fotog. / Histogram / Zobrazit rastr / Elektronická vodováha	○	○	○	○	○	○	○	○	○	○	○	○	○	○	○	○	○	○	○	○	○	○	○	○	○	○	○
		Zobrazit rastr	Rastr 1 [3×3] / Rastr 2 [6×4]	*1	○	○	○	○	○	○	○	○	○	○	○	○	○	○	○	○	○	○	○	○	○	○	○	○	○	○
	Simulace expozice (73)	Povolit		*1	○	○	○	○	○	○	○	○	○	○	○	○	○	○	○	○	○	○	○	○	○	○	○	○	○	○
Zakáz.		*1	○	○	○	○	–	–	–	–	–	–	–	–	–	–	–	–	–	–	–	–	–	–	–	–	–	–		
Doba prohlídky (52)	Vyp/Přidršet		*1	○	○	○	○	○	○	○	○	○	○	○	○	○	○	○	○	○	○	○	○	○	○	○	○	○	○	
	2 s / 4 s / 8 s		*1	○	○	○	○	○	○	○	○	○	○	○	○	○	○	○	○	○	○	○	○	○	○	○	○	○	○	

○ K dispozici nebo nastaveno automaticky. – Není k dispozici.

Před použitím

Základní příručka

Pokročilá příručka

Základy práce s fotoaparátem

Režim Auto / Režim Hybridní Auto

Další režimy fotografování

Režim P

Režimy Tv, Av, M a C

Režim přehrávání

Bezdrátové funkce

Nabídka nastavení

Příslušenství

Dodatek

Rejstřík



Funkce		Režim fotografování							SCN																							
		C	M	Av	Tv	P		AUTO																								
	Zoom bodu MF (82)	Vyp	*1	O	O	O	O	O	O	O	O	O	O	O	O	O	O	O	O	O	O	O	O	O	O	O	O	O	O			
		5x/10x	*1	O	O	O	O	-	-	O	-	-	O	O	-	O	-	-	-	-	-	-	-	-	-	-	-	-	-	-		
	Bezpečný MF (82)	Svíťí	*1	O	O	O	O	-	-	O	-	-	-	-	O	O	-	O	O	-	-	O	O	O	-	O	O	O	O	O		
		Vyp	*1	O	O	O	O	O	O	O	O	O	O	O	O	O	O	O	O	O	O	O	O	O	O	O	O	O	O	O		
	Nast. zvýraz. okrajů pro MF (83)	Zvýraz. okrajů	Svíťí	*1	O	O	O	O	-	-	O	O	-	O	O	O	O	O	-	O	O	O	O	O	O	-	O	O	O	O		
			Vyp	*1	O	O	O	O	O	O	O	O	O	O	O	O	O	O	O	O	O	O	O	O	O	O	O	O	O	O	O	
		Citlivost	Nízká/ Vysoká	*1	O	O	O	O	-	-	O	O	-	O	O	O	O	O	-	O	O	O	O	O	O	-	O	O	O	O	O	
	Nastavení IS (91)	Režim IS	Vyp	*1	O	O	O	O	O	O	O	-	O	O	O	O	-	O	O	O	O	O	O	O	O	O	O	O	O	O	O	
			Trvale zap.	*1	O	O	O	O	O	O	O	-	-	-	-	O	O	O	O	O	O	O	O	O	O	O	O	O	O	O	-	O
			Při fotogr.	*1	O	O	O	O	-	-	O	O	-	-	-	-	O	O	O	O	O	O	O	O	O	O	O	O	O	O	O	O
	Dynamický IS	Nízká	*1	O	O	O	O	O	O	O	O	O	O	O	O	-	O	O	O	O	O	O	O	O	O	O	O	O	O	O	O	
		Standardní	*1	O	O	O	O	O	O	O	O	-	-	-	-	O	O	O	O	O	O	O	O	O	O	-	O	O	O	-	O	
		Vysoká	-	-	-	-	-	-	-	-	-	-	-	-	-	-	-	-	-	-	-	-	-	-	-	-	-	-	O	-	O	
	Auto úroveň (50)	Povolit	*1	O	O	O	O	O	O	O	O	-	-	-	-	O	O	O	O	O	O	O	O	O	-	O	O	O	-	O	-	
		Zakáz.	*1	O	O	O	O	O	O	O	O	O	O	O	O	O	O	O	O	O	O	O	O	O	O	O	O	O	O	O	O	
	Bracketing (83)	Bracketing	Vyp BKT	*1	O	O	O	O	O	O	O	O	O	O	O	O	O	O	O	O	O	O	O	O	O	O	O	O	O	O	O	
			AEB	*1	O	O	O	O	-	-	-	-	-	-	-	-	-	-	-	-	-	-	-	-	-	-	-	-	-	-	-	-
			BKT zaostření	*1	O	O	O	O	-	-	-	-	-	-	-	-	-	-	-	-	-	-	-	-	-	-	-	-	-	-	-	-

O K dispozici nebo nastaveno automaticky. – Není k dispozici.

Před použitím

Základní příručka

Pokročilá příručka

Základy práce s fotoaparátem

Režim Auto / Režim Hybridní Auto

Další režimy fotografování

Režim P

Režimy Tv, Av, M a C

Režim přehrávání

Bezdrátové funkce

Nabídka nastavení

Příslušenství

Dodatek

Rejstřík



Funkce		Režim fotografování						SCN																					
		C	M	Av	Tv	P	AUTO																						
	Nas. časosb. filmu o hvězdách (63)	Uložit sn.	Povolit/ Zakáz.	-	-	-	-	-	-	-	-	-	-	-	-	-	-	-	-	-	-	-	-	-	-	-	-	-	
		Efekt* ³	/ /	-	-	-	-	-	-	-	-	-	-	-	-	-	-	-	-	-	-	-	-	-	-	-	-	-	-
		Interval snímků	15 s / 30 s / 1 min* ⁴	-	-	-	-	-	-	-	-	-	-	-	-	-	-	-	-	-	-	-	-	-	-	-	-	-	-
		Rychlost snímání	NTSC: 4.99 / 9.97 / PAL: 2.50 / 5.00	-	-	-	-	-	-	-	-	-	-	-	-	-	-	-	-	-	-	-	-	-	-	-	-	-	-
		Doba snímání	60 min / 90 min / 120 min / Neomezeno	-	-	-	-	-	-	-	-	-	-	-	-	-	-	-	-	-	-	-	-	-	-	-	-	-	-
		Auto expozice	Zámek dle 1.sn. / Pro kaž. snímek	-	-	-	-	-	-	-	-	-	-	-	-	-	-	-	-	-	-	-	-	-	-	-	-	-	-
	Zvýraznění hvězd (62)		Ostré/ Změkčené	-	-	-	-	-	-	-	-	-	-	-	-	-	-	-	-	-	-	-	-	-	-	-	-	-	-
			Vyp	O	O	O	O	O	O	O	O	O	O	O	O	O	O	O	O	O	O	O	O	O	O	O	O	O	O
	Nastavení hvězdného portrétu (60)	Viditel. hvězd	Standardní	O	O	O	O	O	O	O	O	O	O	O	O	O	O	O	O	O	O	O	O	O	O	O	O	O	O
			Dominantní	-	-	-	-	-	-	-	-	-	-	-	-	-	-	-	-	-	-	-	-	-	-	-	-	-	-

O K dispozici nebo nastaveno automaticky. – Není k dispozici.

Před použitím

Základní příručka

Pokročilá příručka

Základy práce
s fotoaparátem

Režim Auto /
Režim Hybridní Auto

Další režimy fotografování

Režim P

Režimy Tv, Av, M a C

Režim přehrávání

Bezdrátové funkce

Nabídka nastavení

Příslušenství

Dodatek

Rejstřík



Karta nastavení

Karta	Položka	Odkazovaná stránka
☛1	Vytvoř složku	📖161
	Číslování souborů	📖161
	Formátovat	📖162
	Videosystém	📖163
	Elektronická vodováha	📖50
	Úvodní obrázek	📖166
	Režim Eco	📖164
☛2	Úspora energie	📖26
	Jas displeje	📖164
	Noční zobrazení	📖163
	Časové pásmo	📖165
	Datum/čas	📖165
	Zasunutí obj.	📖165
	Režim Eco	📖164
☛3	Jazyk 🗺	📖166
	Ztlumení	📖166
	Hlasitost	📖166
	Volby zvuku	📖166
	Rady a tipy	📖167
	Velik. ik. režim/inf.*1	📖167

Karta	Položka	Odkazovaná stránka
☛4	Dotykové ovládání	📖167
	Nastavení automatického blokování obrazovky	📖167
	Jednotky	📖167
	Připojení Wi-Fi	📖132
	Nastavení bezdrát. komunikace	📖167
☛5	Zobrazení loga osvědčení	📖168
	Uživatelský režim snímání (C)*2	📖100
	Údaje copyrightu	📖168
	Reset. aparát*3	📖169

*1 Není k dispozici v těchto režimech: [C], [M], [Av], [Tv], [P], [A] a [AUTO].

*2 Není k dispozici v těchto režimech: [A], [AUTO], [SCN] a [P].

*3 V režimu [C] je k dispozici pouze položka [Další nastavení].

Karta Má nabídka

Karta	Položka	Odkazovaná stránka
★1	Přidat záložku Moje menu	📖101
	Vymaz. vš.zál. Moje menu	📖102
	Vymazat všechny položky	📖102
	Zobraz. menu	📖102

Před použitím

Základní příručka

Pokročilá příručka

Základy práce s fotoaparátem

Režim Auto / Režim Hybridní Auto

Další režimy fotografování

Režim P

Režimy Tv, Av, M a C

Režim přehrávání

Bezdrátové funkce

Nabídka nastavení

Příslušenství

Dodatek

Rejstřík



Karta přehrávání

Karta	Položka	Odkazovaná stránka
▶ 1	Ochrana	113
	Otáčení	117
	Smazat	115
	Oblíbené	118
	Prezentace	112
▶ 2	📖 Význačné příběhy	128
	Seznam/přehr. kr. filmy	106
	Směs krátkých klipů	131
	Vyhled. snímku	107
	Kreativní filtry	122
▶ 3	Změnit velikost	120
	Výřez	121
	Korekce červ. očí	123
	Identifikace tváře	106
	Zprac. snímku RAW	124

Karta	Položka	Odkazovaná stránka
▶ 4	Nastavení tisku	178
	Nast. fotoalba	183
▶ 5	Přechodový efekt	103
	Efekt indexu	107
	Rolování zobr.	103
	Skupiny snímků	109
	Autootáčení	117
	Obnovit	103
▶ 6	Skok sním.pom. 🗣️	109
	Nast. ovl. dotykem	119
	Zobraz. informací při přehrávání	105

Před použitím

Základní příručka

Pokročilá příručka

Základy práce
s fotoaparátem

Režim Auto /
Režim Hybridní Auto

Další režimy fotografování

Režim P

Režimy Tv, Av, M a C

Režim přehrávání

Bezdrátové funkce

Nabídka nastavení

Příslušenství

Dodatek

Rejstřík



Pokyny pro manipulaci

- Tento fotoaparát je velmi citlivé elektronické zařízení. Snažte se uchránit jej před pádem a nevystavovat jej silným nárazům.
- Nikdy neumísťujte fotoaparát do blízkosti magnetů, motorů nebo jiných zařízení, která generují silná elektromagnetická pole a mohla by způsobit nesprávnou funkci či vymazání dat snímků.
- Ulpěla-li na fotoaparátu nebo obrazovce nečistota či voda, otřete je měkkým, suchým hadříkem, například utěrkou na brýle. Při čištění nepoužívejte sílu.
- K čištění fotoaparátu ani obrazovky nikdy nepoužívejte organická rozpouštědla.
- Prach a nečistotu odstraňujte z objektivu pomocí ofukovacího štětce. Je-li čištění obtížné, obraťte na podporu zákazníků společnosti Canon.
- Chcete-li předejít kondenzaci vlhkosti na povrchu fotoaparátu při náhlých změnách teploty (je-li fotoaparát přenesen z chladu do tepla), umístěte fotoaparát do vzduchotěsného igelitového sáčku a před vyjmutím ze sáčku jej nechte pozvolna se přizpůsobit změně teploty.
- Vytvoří-li se na fotoaparátu kondenzační vlhkost, okamžitě jej přestaňte používat. Pokud tak neučiníte, můžete fotoaparát poškodit. Vyměňte paměťovou kartu a baterii a před dalším použitím vyčkejte, až se veškerá vlhkost zcela odpaří. Nepoužité baterie skladujte v plastovém sáčku nebo nějaké nádobě. Nebudete-li baterii nějakou dobu používat, pak ji pro zachování její výkonnosti přibližně jednou za rok nabijte a poté ji před uložením použijte ve fotoaparátu tak dlouho, dokud se nevybijí.

Specifikace



■ Obrazový snímač

Velikost snímku 1,0palcový typ snímače
Počet efektivních pixelů fotoaparátu
(Zpracování obrazu může
způsobit snížení počtu pixelů.) Cca 20,1 milionu pixelů
Celkový počet pixelů Cca 20,9 milionu pixelů

■ Objektiv

Ohnisková vzdálenost
(ekvivalent 35mm filmu) 10,2 – 30,6 mm (28 – 84 mm)
Zvětšení zoomu 3×

Rozsah zaostřitelných vzdáleností (měřeno od předního konce objektivu)

Režim fotografování	Rozsah zaostření	Nejkratší ohnisková vzdálenost (☺)	Nejdelší ohnisková vzdálenost (☹)
AUTO	–	5 cm – nekonečno	35 cm – nekonečno
Ostatní režimy	 	5 cm – nekonečno	35 cm – nekonečno
		5 – 50 cm	–

* Není dostupné v některých režimech fotografování.

Skokový zoom 28 mm, 35 mm, 50 mm, 84 mm

Před použitím

Základní příručka

Pokročilá příručka

Základy práce
s fotoaparátem

Režim Auto /
Režim Hybridní Auto

Další režimy fotografování

Režim P

Režimy Tv, Av, M a C

Režim přehrávání

Bezdrátové funkce

Nabídka nastavení

Příslušenství

Dodatek

Rejstřík



Závěrka

Rychlost závěrky

Režim Auto (automatické nastavení)

Max. Tv 1 s

Min. Tv 1/2000 s

Rozsah ve všech režimech snímání

Max. Tv 30 s

Min. Tv 1/2000 s

Clona

Clonová čísla

Širokoúhľý záběr 2,0 – 11,0

Přiblížení 4,9 – 11,0

Blesk

Vestavěný blesk

Rozsah blesku

(nejkratší ohnisková vzdálenost)

nejbližší bod 50,0 cm

nejvzdálenější bod 6,0 m

Rozsah blesku

(nejdelší ohnisková vzdálenost)

nejbližší bod 50,0 cm

nejvzdálenější bod 2,4 m

Obrazovka

Typ Barevný TFT z tekutých krystalů

Velikost obrazovky 7,5 cm (3,0 palců)

Počet efektivních pixelů Cca 1 040 000 pixelů

Fotografování

Digitální zoom

Zvětšení Cca 4×

Maximum při kombinaci
s optickým zoomem Cca 12×

Ohnisková vzdálenost

(nejdelší optická ohnisková vzdálenost,
ekvivalent 35mm filmu) Ekvivalent cca 336 mm

ZoomPlus

(Počet záznamových pixelů L) Cca 6×

Sekvenční fotografování

Rychlost snímání*

One-Shot AF

Rychlé souvislé fotografování...Max. cca 8,1 snímků/s

AF servo

Rychlé souvislé fotografování...Max. cca 5,3 snímků/s

* Rychlost souvislého fotografování se může snížit z následujících důvodů:
Hodnota Tv / hodnota Av / podmínky objektu / světelné podmínky / použití blesku /
pozice zoomu

Před použitím

Základní příručka

Pokročilá příručka

Základy práce
s fotoaparátem

Režim Auto /
Režim Hybridní Auto

Další režimy fotografování

Režim P

Režimy Tv, Av, M a C

Režim přehrávání

Bezdrátové funkce

Nabídka nastavení

Příslušenství

Dodatek

Rejstřík



Záznam

Formát souborů V souladu s DCF, kompatibilní s DPOF (Verze 1.1)

Typ dat

Statické snímky

Formát záznamu Exif 2.3 (DCF 2.0)

Snímek (Snímky RAW vytvořené při fotografování jsou A/D konvertovány do 12bitového formátu.) JPEG/RAW (CR2, 14bitový formát RAW společnosti Canon)

Filmy

Formát záznamu MP4

Obraz MPEG-4 AVC/H.264

Zvuk MPEG-4 AAC-LC (stereofonní)

Zaznamenané pixely, počet snímků na paměťovou kartu

Statické snímky

S použitím 16 GB (UHS-I) paměťové karty (přibližný počet snímků)

L		1786
		2999
M		3982
		6656
S1		6073
		11043
S2		7712
RAW		525
RAW+JPEG		405

Filmy

S použitím 16 GB (UHS-I) paměťové karty

Pixely	Rychlost snímání/ videosystém	Celková doba záznamu na paměťovou kartu (přibližná)	Doba záznamu jednoho klipu (přibližná)
 (1920 × 1080)	 (PAL)	59 min 30 s	9 min 59 s
	 (NTSC) (PAL)	1 h 26 min 5 s	29 min 59 s
 (1280 × 720)	(NTSC) (PAL)	4 h 5 min 15 s	29 min 59 s
 (640 × 480)	(NTSC) (PAL)	10 h 22 min 35 s	1 h

* Jednorázový záznam se automaticky zastaví při dosažení maximální doby záznamu, při dosažení velikosti souboru 4 GB nebo při zaplnění paměťové karty. V závislosti na paměťové kartě se může záznam zastavit ještě před dosažením maximální doby záznamu.

Napájení

Baterie NB-13L

Počet statických snímků (v souladu s CIPA)	Zapnutá obrazovka	Cca 235 snímků
Počet statických snímků (zapnutý režim Eco)	Zapnutá obrazovka	Cca 315 snímků
Doba záznamu filmu (v souladu s CIPA)	Zapnutá obrazovka	Cca 60 min
Doba záznamu filmu (souvislý záznam)	Zapnutá obrazovka	Cca 95 min
Doba přehrávání*		Cca 5 h

* Doba při přehrávání prezentace statických snímků

Před použitím

Základní příručka

Pokročilá příručka

Základy práce s fotoaparátem

Režim Auto / Režim Hybridní Auto

Další režimy fotografování

Režim P

Režimy Tv, Av, M a C

Režim přehrávání

Bezdrátové funkce

Nabídka nastavení

Příslušenství

Dodatek

Rejstřík



Rozhraní

Kabelové

Digitální konektor (kompatibilní s vysokorychlostním USB)	Micro USB
Konektor HDMI OUT	Typ D

Bezdrátové

NFC	V souladu s označením NFC Forum Type3/4 (Dynamické)
-----	-------	--

Bluetooth

Kompatibilní standardy	Bluetooth Ver. 4.1 (nízkoenergetická technologie Bluetooth)
------------------------	-------	---

Wi-Fi

Kompatibilní standardy	IEEE 802.11b/g/n
Frekvence přenosu	2,4 GHz
Kanály	1 – 11

Zabezpečení

Režim infrastruktury	WPA2-PSK (AES/TKIP), WPA-PSK (AES/TKIP), WEP * kompatibilní s Wi-Fi Protected Setup
Režim příst.bodu fotoap.	WPA2-PSK (AES)
Režim Ad hoc	WPA2-PSK (AES)

Provozní podmínky

Teplota Min. 0 °C, max. 40 °C

Rozměry (v souladu s CIPA)

Š 98,0 mm

V 57,9 mm

H 31,3 mm

Hmotnost (v souladu s CIPA)

Pouze tělo fotoaparátu..... Cca 182 g

Včetně baterie a paměťové karty..... Cca 206 g

Před použitím

Základní příručka

Pokročilá příručka

Základy práce
s fotoaparátem

Režim Auto /
Režim Hybridní Auto

Další režimy fotografování

Režim P

Režimy Tv, Av, M a C

Režim přehrávání

Bezdrátové funkce

Nabídka nastavení

Příslušenství

Dodatek

Rejstřík



Baterie NB-13L

Typ:	Nabíjecí lithium-iontová baterie
Nominální napětí:	3,6 V DC
Nominální kapacita:	1 250 mAh
Počet nabíjecích cyklů:	Cca 300×
Provozní teploty:	0 – 40 °C

Nabíječka baterií CB-2LH/CB-2LHE

Jmenovité vstupní hodnoty:	100 – 240 V~ (50/60 Hz) 0,09 A (100 V) – 0,06 A (240 V)
Jmenovité výstupní hodnoty:	4,2 V DC, 0,7 A
Doba nabíjení:	Cca 2 h 10 min (s baterií NB-13L)
Provozní teploty:	5 – 40 °C

Kompaktní napájecí adaptér CA-DC30/CA-DC30E

Jmenovité vstupní hodnoty:	100 – 240 V~ (50/60 Hz) 0,07 A (100 V) – 0,045 A (240 V)
Jmenovité výstupní hodnoty:	5,0 V DC, 0,55 A
Doba nabíjení:	Cca 2 h 50 min* (při nabíjení s baterií NB-13L ve fotoaparátu) * Doba nabíjení se výrazně liší v závislosti na zbývajícím kapacitě baterie.
Provozní teploty:	5 – 40 °C

- Velikost, hmotnost a počet dostupných snímků vychází z pokynů sdružení CIPA (Camera & Imaging Products Association).
- Za určitých snímacích podmínek mohou být počty snímků a doby záznamu nižší než výše uvedené.
- Počet snímků / doba při použití plně nabitě baterie.

Před použitím

Základní příručka

Pokročilá příručka

Základy práce
s fotoaparátem

Režim Auto /
Režim Hybridní Auto

Další režimy fotografování

Režim P

Režimy Tv, Av, M a C

Režim přehrávání

Bezdrátové funkce

Nabídka nastavení

Příslušenství

Dodatek

Rejstřík



Rejstřík

A

AF na dotek 88
AF servo 86
Akce ovládané dotykem 119
Automatická optimalizace jasu 76
Av (režim fotografování) 93

B

Barva (vyvážení bílé) 77
Baterie → Datum/čas
(baterie pro datum/čas)
Nabíjení 18
Režim Eco 164
Stav 192
Úspora energie 26
Bezdrátové funkce 132
Blesk
Deaktivace blesku 89
Kompenzace zábleskové
expozice 90
Pomalá synchronizace 89
Zap 89
Blokování AE 73
Blokování AF 88
Blokování FE 90
Blokování zaostření 84
Bluetooth 132
Bracketing zaostřování 83

C

C (režim fotografování) 100
Camera Connect 133
CameraWindow 175

CANON IMAGE GATEWAY 145
Cestování s fotoaparátém 165
Citlivost ISO 74

Č

Č/B zmo (režim fotografování) 60
Časosběrný film (režim filmu) 70
Číslování souborů 161

D

Dálkové fotografování s živým
náhledem 156
Datum/čas
Baterie pro datum/čas 21
Nastavení 20
Světový čas 165
Změna 21
Digitální telekonvertor 84
Digitální zoom 39
Dotyk 17
Dotyková obrazovka 17
DPOF 181

E

Efekt Akvarel (režim fotografování) 57
Efekt miniatury
(režim fotografování) 37
Efekt Olejová malba
(režim fotografování) 37
Efekt rybí oko
(režim fotografování) 36
Elektronická vodováha 50

Expozice

Blokování AE 73
Blokování FE 90
Kompenzace 73

Expozice dotykem 42

F

Filmy
Doba záznamu filmu 212
Úpravy 126
Filmy iFrame (režim filmu) 71
Fotoaparát
Resetovat vše 169
Fotografování
Datum/čas pořízení → Datum/čas
Informace o snímku 98, 192
Fotografování AEB 75

H

Hodiny 32
Hvězda (režim fotografování) 60
Časosběrný film o hvězdách
(režim fotografování) 63
Noční obloha s hvězdami
(režim fotografování) 62
Stopy hvězd
(režim fotografování) 62

Ch

Chybová hlášení 189

I

Identifikace tváře 43
Indikátor 31, 52

J

Jazyk zobrazování 21

K

Kabel HDMI 172
Komprese 47
Konektor 172, 177
Kontrola zaostření 111
Korekce červených očí 123
Krátké klipy (režim Film) 69
Kreativní filtry 122
Kvalita snímku → Komprese

L

Levný fotoaparát
(režim fotografování) 58

M

M (režim fotografování) 93
Makro (rozsah zaostření) 81
Mazání 115
Metoda AF 84
Mřížka 98

N

Nabídka
Tabulka 195
Základní činnosti 29
Nabídka Rychlé nastavení
Tabulka 197
Napájení 171
→ Baterie,
→ Nabíječka baterií
Nast. fotoalba 183
ND filtr 76
Noční scéna z ruky
(režim fotografování) 54

Před použitím

Základní příručka

Pokročilá příručka

Základy práce
s fotoaparátém

Režim Auto /
Režim Hybridní Auto

Další režimy fotografování

Režim P

Režimy Tv, Av, M a C

Režim přehrávání

Bezdrátové funkce

Nabídka nastavení

Příslušenství

Dodatek

Rejstřík



O

Oblíbené 118
Obrazovka
Ikony 192, 193
Jazyk zobrazování 21
Nabídka → Nabídka Rychlé nastavení, Nabídka
Obsah balení 2
Odesílání snímků 150
Odesílání snímků do telefonu
Smartphone 133
Odesílání snímků na webové služby 145
Odesílání snímků na jiný fotoaparát 150
Ohňostroj (režim fotografování) 54
Ochrana 113
Otáčení 117
Ovládací kroužek 97

P

P (režim fotografování) 72
Paměťové karty 2
Doba záznamu filmu 212
Paměťové karty SD / SDHC / SDXC → Paměťové karty
Panoramování
(režim fotografování) 55
Picture Style 79
Poměr stran 47
Portrét (režim fotografování) 53
Potlačení šumu při vysokém ISO 75
Prezentace 112
Programová automatika 72

Prohlížení 23

Prezentace 112
Vyhledání snímku 107
Zobrazení indexu 107
Zobrazení jednotlivých snímků 23
Zobrazení na televizoru 172
Zobrazení s přeskokováním snímků 109
Zvětšené zobrazení 111
Přehrávání → Prohlížení
Přetažení 17
Připojení pomocí přístupového bodu 141
Příslušenství 171

R

Rámečky AF 84
RAW 48
Resetovat vše 169
Režim Auto
(režim fotografování) 22, 33
Režim Eco 164
Režim měření expozice 73
Režim příst.bodu fotoap. 139
Rozostření pozadí
(režim fotografování) 59
Rozsah zaostření
Makro 81
Ruční zaostřování 82
Ruční (režim Film) 95

Ř

Řemínek na zápěstí 2, 18
Řešení možných problémů 185

S

Samospoušť 40
2sekundová samospoušť 41
Přízpusobení samospouště 41
Sekvenční fotografování 38, 42
Snímky
Doba zobrazení 52
Mazání 115
Ochrana 113
Přehrávání → Prohlížení
Software
Instalace 140, 176
Ukládání snímků do počítače 176
Stabilizace obrazu 51, 91
Standardní (režim Film) 67
Světový čas 165
Synchronizace snímků 153

T

Tisk 177
Tlačítko přepínače funkce ovládacího kroužku 97
Tv (režim fotografování) 92

U

Ukládání snímků do počítače 176
Úprava nebo smazání informací o připojení 158
Úpravy
Korekce červených očí 123
Úspora energie 26
Uživatelské vyvážení bílé 77

V

Velký dynamický rozsah (režim fotografování) 55
Větrný filtr 36
Výběr tváře 87
Vyhledávání 107
Výchozí → Resetovat vše
Vymazání všech 115
Vyvážení bílé (barva) 77
Význačné příběhy 128

W

Wi-Fi 132

Z

Zaostřování
AF na dotek 88
AF servo 86
Blokování AF 88
Rámečky AF 84
Zvýraznění okrajů pro MF 83
Záznam geografických značek do snímků 156
Záznamové pixely (velikost snímku) 47
Změkčující efekt (režim fotografování) 59
Změna velikosti snímků 120
Zobrazení na televizoru 172
Zobrazení s přeskokováním snímků 109
Zoom 22, 34, 39, 40
Zpracování snímků RAW 124
Zvětšené zobrazení 111
Zvuky 166

Před použitím

Základní příručka

Pokročilá příručka

Základy práce s fotoaparátem

Režim Auto / Režim Hybridní Auto

Další režimy fotografování

Režim P

Režimy Tv, Av, M a C

Režim přehrávání

Bezdrátové funkce

Nabídka nastavení

Příslušenství

Dodatek

Rejstřík



Opatření týkající se bezdrátových funkcí (Wi-Fi, Bluetooth nebo jiných)

- Země a regiony, které umožňují používání bezdrátových funkcí
 - Používání bezdrátových funkcí je v některých zemích a regionech omezeno a neoprávněné použití může být trestáno podle národních nebo místních ustanovení. Nechcete-li porušit ustanovení vztahující se na bezdrátové funkce, navštivte webové stránky společnosti Canon a ověřte si, kde je používání těchto funkcí dovoleno. Upozorňujeme, že společnost Canon nemůže být zodpovědná za jakékoli potíže zapříčiněné používáním bezdrátových funkcí v jiných zemích a regionech.
- Níže uvedené činnosti mohou mít za následek právní postih:
 - Změna či úprava produktu
 - Odstranění certifikačních nálepek z produktu
- Před exportem zboží nebo technologií ve fotoaparátu regulovaných v rámci zákona Foreign Exchange and Foreign Trade Act (což zahrnuje jejich přenos za hranice Japonska nebo jejich předvedení osobám, které nejsou obyvateli Japonska) může být nutné získat od japonské vlády povolení k exportu nebo k transakci služby.
- Jelikož tento produkt obsahuje americké šifrovací položky, spadá pod exportní regulační opatření vlády USA a nelze jej exportovat či dovézt do zemí, na něž USA uvalily obchodní embargo.
- Nezapomeňte si poznamenat nastavení vámi používané sítě Wi-Fi. Nastavení bezdrátové komunikace uložená v tomto produktu se mohou změnit nebo vymazat v důsledku nesprávného fungování produktu, vlivem rádiových vln nebo statické elektřiny, nehody či poruchy. Upozorňujeme, že společnost Canon nepřebírá žádnou zodpovědnost za přímé či nepřímé škody nebo ztrátu zisků následkem poškození nebo zmizení obsahu.
- Při převodu vlastnictví produktu, jeho likvidaci nebo jeho odeslání na opravu obnovte výchozí nastavení bezdrátové komunikace smazáním jakýchkoli vámi zadaných nastavení.

- Společnost Canon neposkytuje žádnou náhradu za škody vzniklé v důsledku ztráty či krádeže produktu. Společnost Canon nepřijímá žádnou odpovědnost za škody nebo ztráty vzniklé neoprávněným přístupem nebo používáním cílových zařízení registrovaných k tomuto produktu v době ztráty nebo krádeže produktu.
- Tento produkt používejte v souladu s pokyny v této příručce. Funkci bezdrátového připojení používejte v souladu s pokyny v této příručce. Společnost Canon nepřebírá žádnou zodpovědnost za škody či ztrátu produktu, pokud jsou produkt a jeho funkce využívány jiným způsobem, než jaký popisuje tato příručka.
- Bezdrátové připojení nepoužívejte v případě, že se produkt nachází v blízkosti lékařského zařízení nebo jiného elektronického zařízení. Provoz bezdrátového připojení v blízkosti lékařského zařízení nebo jiného elektronického zařízení může negativně ovlivnit činnost těchto zařízení.

Upozornění na rušení rádiových vln

- Tento produkt může být rušen jinými zařízeními, jež vysílají rádiové vlny. Chcete-li rušení předejít, umístěte tento produkt co nejdále od výše zmíněných zařízení nebo taková zařízení nepoužívejte současně s tímto produktem.

Bezpečnostní opatření

Jelikož připojení Wi-Fi využívá rádiových vln k přenosu signálů, je nutné dbát přísnějších bezpečnostních opatření než při využívání kabelových sítí LAN.

Při použití připojení Wi-Fi respektujte níže uvedené skutečnosti.

- Využívejte pouze sítě, k jejichž používání máte oprávnění. Tento produkt vyhledává blízké sítě Wi-Fi a výsledky hledání zobrazuje na obrazovce. Mohou se zobrazit i sítě (neznámé sítě), jež nemáte oprávnění používat. Připojení či pokus o připojení k těmto sítím však může být považováno za neoprávněný přístup. Používejte pouze ty sítě, k jejichž využívání máte oprávnění. Nepokoušejte se připojit k jiným neznámým sítím.

Před použitím

Základní příručka

Pokročilá příručka

Základy práce
s fotoaparátem

Režim Auto /
Režim Hybridní Auto

Další režimy fotografování

Režim P

Režimy Tv, Av, M a C

Režim přehrávání

Bezdrátové funkce

Nabídka nastavení

Příslušenství

Dodatek

Rejstřík



Nejsou-li bezpečnostní nastavení konfigurována správně, může dojít k níže uvedeným potížím.

- Monitorování přenosu
Třetí osoby s nekalými úmysly mohou monitorovat bezdrátové přenosy Wi-Fi a pokusit se získat vámi odeslaná data.
- Neoprávněný přístup do sítě
Třetí osoby s nekalými úmysly mohou získat neoprávněný přístup do vámi používané sítě a odcizit, upravit či zničit informace. Kromě toho se můžete stát obětí dalších typů neoprávněného přístupu, jako je například falešná identita (na základě falešné identity se někdo pokusí získat neoprávněný přístup k informacím) nebo útoky s využitím odrazového můstku (někdo získá neoprávněný přístup k vaší síti, kterou pak využívá jako odrazový můstek k zamaskování útoků na jiné systémy).

Chcete-li předejít tomuto typu problémů, nezapomeňte bezdrátovou síť Wi-Fi řádně zabezpečit. Bezdrátové připojení Wi-Fi používejte v tomto fotoaparátu jen v případě, že správně rozumíte zabezpečení připojení Wi-Fi a při konfiguraci bezpečnostních nastavení dovedete správně posoudit poměr mezi rizikem a pohodlím.

Software třetích stran

- expat.h
Copyright (c) 1998, 1999, 2000 Thai Open Source Software Center Ltd

Permission is hereby granted, free of charge, to any person obtaining a copy of this software and associated documentation files (the "Software"), to deal in the Software without restriction, including without limitation the rights to use, copy, modify, merge, publish, distribute, sublicense, and/or sell copies of the Software, and to permit persons to whom the Software is furnished to do so, subject to the following conditions:

The above copyright notice and this permission notice shall be included in all copies or substantial portions of the Software.

THE SOFTWARE IS PROVIDED "AS IS", WITHOUT WARRANTY OF ANY KIND, EXPRESS OR IMPLIED, INCLUDING BUT NOT LIMITED TO THE WARRANTIES OF MERCHANTABILITY, FITNESS FOR A PARTICULAR PURPOSE AND NONINFRINGEMENT. IN NO EVENT SHALL THE AUTHORS OR COPYRIGHT HOLDERS BE LIABLE FOR ANY CLAIM, DAMAGES OR OTHER LIABILITY, WHETHER IN AN ACTION OF CONTRACT, TORT OR OTHERWISE, ARISING FROM, OUT OF OR IN CONNECTION WITH THE SOFTWARE OR THE USE OR OTHER DEALINGS IN THE SOFTWARE.

- AES-128 Library
Copyright (c) 1998-2008, Brian Gladman, Worcester, UK. All rights reserved.

LICENSE TERMS

The redistribution and use of this software (with or without changes) is allowed without the payment of fees or royalties provided that:

1. source code distributions include the above copyright notice, this list of conditions and the following disclaimer;
2. binary distributions include the above copyright notice, this list of conditions and the following disclaimer in their documentation;
3. the name of the copyright holder is not used to endorse products built using this software without specific written permission.

DISCLAIMER

This software is provided 'as is' with no explicit or implied warranties in respect of its properties, including, but not limited to, correctness and/or fitness for purpose.

Osobní informace a bezpečnostní opatření

Pokud jsou ve fotoaparátu uloženy osobní informace nebo bezpečnostní nastavení sítě Wi-Fi, jako jsou např. hesla, mějte na paměti, že takové informace a nastavení mohou ve fotoaparátu zůstat. Při předání fotoaparátu jiné osobě, jeho likvidaci nebo odeslání na opravu nezapomeňte provést následující opatření, abyste zabránili úniku těchto informací a nastavení.

Před použitím

Základní příručka

Pokročilá příručka

Základy práce s fotoaparátem

Režim Auto / Režim Hybridní Auto

Další režimy fotografování

Režim P

Režimy Tv, Av, M a C

Režim přehrávání

Bezdrátové funkce

Nabídka nastavení

Příslušenství

Dodatek

Rejstřík



- Vymažte zaregistrované osobní informace volbou položky [Vymazání info.] v nastavení identifikace tvář.
- Vymažte zaregistrované bezpečnostní informace Wi-Fi volbou položky [Reset nastavení] v nastavení Wi-Fi.

Ochranné známky a licence

- Microsoft a Windows jsou ochrannými známkami nebo registrovanými ochrannými známkami společnosti Microsoft Corporation ve Spojených státech nebo v jiných zemích.
- Macintosh a Mac OS jsou ochrannými známkami společnosti Apple Inc. registrovanými ve Spojených státech a v jiných zemích.
- App Store, iPhone a iPad jsou ochrannými známkami společnosti Apple Inc.
- Logo SDXC je ochranná známka společnosti SD-3C, LLC.
- HDMI, logo HDMI a High-Definition Multimedia Interface jsou ochranné známky nebo registrované ochranné známky společnosti HDMI Licensing, LLC.
- Logo a symbol iFrame jsou ochranné známky společnosti Apple Inc.
- Wi-Fi®, Wi-Fi Alliance®, WPA™, WPA2™ a Wi-Fi Protected Setup™ jsou ochrannými známkami nebo registrovanými ochrannými známkami asociace Wi-Fi Alliance.
- Slovní označení a loga Bluetooth® jsou registrovanými ochrannými známkami společnosti Bluetooth SIG, Inc. a jejich použití společností Canon Inc. podléhá licenci. Ostatní ochranné známky a obchodní názvy jsou majetkem příslušných vlastníků.
- Značka N-Mark je ochranná známka nebo registrovaná ochranná známka společnosti NFC Forum, Inc. v USA a dalších zemích.
- Veškeré ostatní ochranné známky jsou majetkem příslušných vlastníků.
- Toto zařízení využívá technologii exFAT licencovanou společností Microsoft.

- This product is licensed under AT&T patents for the MPEG-4 standard and may be used for encoding MPEG-4 compliant video and/or decoding MPEG-4 compliant video that was encoded only (1) for a personal and non-commercial purpose or (2) by a video provider licensed under the AT&T patents to provide MPEG-4 compliant video. No license is granted or implied for any other use for MPEG-4 standard.
* Poznámka zobrazená podle potřeby v angličtině.

Zřeknutí se odpovědnosti

- Neautorizovaná reprodukce této příručky je zakázána.
- Všechny údaje jsou založeny na standardech testování společnosti Canon.
- Uváděné informace se mohou stejně jako specifikace a vzhled výrobku bez předchozího upozornění změnit.
- Ilustrace a snímky obrazovek v této příručce se mohou mírně lišit od skutečného vybavení.
- Nehledě na výše uvedené informace společnost Canon nepřebírá žádnou odpovědnost za libovolné ztráty vzniklé v důsledku používání tohoto výrobku.

Před použitím

Základní příručka

Pokročilá příručka

Základy práce
s fotoaparátem

Režim Auto /
Režim Hybridní Auto

Další režimy fotografování

Režim P

Režimy Tv, Av, M a C

Režim přehrávání

Bezdrátové funkce

Nabídka nastavení

Příslušenství

Dodatek

Rejstřík

