



MF269dw / MF267dw / MF264dw

Uživatelská příručka

Obsah

| | |
|--|----|
| Nastavení | 3 |
| Hlavní funkce | 4 |
| Příprava vyžadovaná před použitím zařízení | 5 |
| Zamezení neoprávněnému přístupu | 7 |
| Nastavení pomocí příručky nastavení | 9 |
| Nastavení data a času | 11 |
| Nastavení síťového prostředí | 14 |
| Výběr kabelové nebo bezdrátové sítě LAN | 16 |
| Připojení ke kabelové síti LAN | 17 |
| Připojení k bezdrátové síti LAN | 18 |
| Nastavení připojení pomocí funkce WPS v režimu Push Button | 20 |
| Nastavení připojení pomocí funkce WPS v režimu kódu PIN | 22 |
| Nastavení připojení výběrem bezdrátového směrovače | 24 |
| Vytvoření připojení zadáním podrobných nastavení | 27 |
| Kontrola SSID a síťového klíče | 30 |
| Nastavení adres IP | 31 |
| Nastavení adresy IPv4 | 32 |
| Nastavení adres IPv6 | 35 |
| Zobrazení nastavení sítě | 38 |
| Konfigurace nastavení pro komunikaci s počítačem | 41 |
| Konfigurace tiskových protokolů a funkcí WSD | 42 |
| Konfigurace portů tiskáren | 45 |
| Nastavení tiskového serveru | 48 |
| Konfigurace zařízení pro síťové prostředí | 51 |
| Konfigurace nastavení sítě Ethernet | 52 |
| Změna jednotky MTU | 54 |
| Nastavení čekací doby pro připojení k síti | 55 |
| Konfigurace služby DNS | 56 |
| Konfigurace protokolu SMB | 60 |
| Monitorování a ovládání zařízení pomocí protokolu SNMP | 62 |
| Konfigurace protokolu SNTIP | 66 |
| Instalace ovladačů | 68 |
| Konfigurace počátečního nastavení pro funkce faxu | 69 |
| Volba používaného režimu příjmu faxu | 70 |
| Registrace čísla faxu a názvu jednotky | 71 |
| Výběr režimu příjmu | 72 |
| Připojení telefonní linky | 73 |
| Konfigurace nastavení skenování | 75 |
| Příprava na použití zařízení jako skeneru | 76 |
| Postup nastavení odesílání e-mailu | 77 |
| Konfigurace základních nastavení e-mailu | 78 |
| Konfigurace nastavení e-mailové komunikace | 81 |
| Postup nastavení sdílené složky jako místa pro ukládání | 84 |

| | |
|--|----|
| Nastavení sdílené složky jako místa pro ukládání | 85 |
|--|----|

Základní operace 90

| | |
|---|-----|
| Součásti a jejich funkce | 93 |
| Přední strana | 94 |
| Zadní strana | 96 |
| Vnitřní prostor | 97 |
| Podavač | 98 |
| Víceúčelová přihrádka | 99 |
| Zásuvka | 100 |
| Ovládací panel | 101 |
| Zapnutí zařízení | 106 |
| Vypnutí zařízení | 107 |
| Použití ovládacího panelu | 108 |
| Základní obrazovky | 109 |
| Obrazovka Domů | 110 |
| Obrazovka <Monitor stavu> | 114 |
| Zobrazení zprávy | 116 |
| Základní operace | 117 |
| Zadávání textu | 122 |
| Vkládání originálů | 127 |
| Vkládání papíru | 131 |
| Vkládání papíru do zásuvky | 133 |
| Vkládání papíru do víceúčelové přihrádky | 137 |
| Vkládání obálek | 140 |
| Vkládání předtištěného papíru | 142 |
| Zadání velikosti a typu papíru | 144 |
| Zadání velikosti a typu papíru v zásuvce | 145 |
| Zadání velikosti a typu papíru ve víceúčelové přihrádce | 146 |
| Uložení vlastní velikosti papíru | 147 |
| Omezení zobrazených velikostí papíru | 149 |
| Přizpůsobení displeje | 150 |
| Přizpůsobení obrazovky Domů | 151 |
| Změna výchozího nastavení pro funkce | 153 |
| Nastavení zvukových signálů | 154 |
| Přechod do režimu klidu | 156 |
| Přepnutí do režimu spánku | 158 |
| Ukládání míst určených | 160 |
| Uložení míst určených do adresáře | 162 |
| Uložení míst určených pro rychlou volbu | 164 |
| Uložení více míst určených do skupiny | 166 |
| Úprava uložených míst určených v adresáři | 168 |

Kopírování 170

| | |
|--|-----|
| Základní operace kopírování | 172 |
|--|-----|

| | |
|--|------------|
| Zrušení kopií | 176 |
| Kontrola stavu a protokolu kopírování | 178 |
| Zlepšení a úprava kvality kopírování | 179 |
| Výběr typu originálu pro kopírování | 180 |
| Úprava ostrosti kopírování (Ostrost) | 181 |
| Užitečné kopírovací funkce | 183 |
| Kopírování více dokumentů na jeden list (N na 1) | 184 |
| Použití <Paper Save Copy> | 186 |
| Třídění kopií podle stránky | 187 |
| Vytváření kopií identifikačních karet | 188 |
| Vytváření kopie pasů | 189 |
| Faxování | 192 |
| Základní operace pro zasílání faxů | 194 |
| Zrušení odesílání faxů | 201 |
| Příjem faxů | 203 |
| Použití užitečných funkcí při odesílání | 206 |
| Vyvolání dříve použitých nastavení při odesílání (Vyvolat nastavení) | 207 |
| Odesílání faxu po telefonním hovoru (ruční odesílání) | 209 |
| Různé způsoby příjmu | 211 |
| Ukládání přijatých dokumentů do zařízení (Příjem do paměti) | 212 |
| Automatické přesměrování přijatých dokumentů | 214 |
| Kontrola stavu a výpisu pro odeslané a přijaté dokumenty | 216 |
| Odesílání faxů z počítače (Faxování z počítače) | 218 |
| Odesílání faxů z počítače | 219 |
| Tisk | 222 |
| Tisk z počítače | 223 |
| Zrušení tisku | 225 |
| Kontrola stavu a protokolů tisku | 228 |
| Skenování | 231 |
| Základní operace pro skenování originálů | 233 |
| Základy skenování a uložení do počítače | 234 |
| Skenování pomocí klávesové zkratky | 236 |
| Odesílání dat e-mailem/Ukládání dat do sdílené složky | 239 |
| Zrušení odesílání dokumentů | 247 |
| Kontrola stavu a protokolu naskenovaných originálů | 249 |
| Zřetelné skenování | 251 |
| Nastavení kvality obrazu | 252 |
| Nastavení sytosti | 253 |
| Úprava ostrosti při skenování (Ostrost) | 254 |
| Užitečné funkce skenování | 255 |
| Úprava poměru mezi velikostí souboru a kvalitou obrazu | 256 |

| | |
|--|------------|
| Vyvolání dříve použitých nastavení při odesílání nebo ukládání (Vyvolat nastavení) | 257 |
| Zadání nastavení e-mailu | 259 |
| Skenování pomocí počítače (vzdálené skenování) | 261 |
| Skenování dokumentů z aplikace | 262 |
| Použití dokumentu ScanGear MF | 264 |
| Propojení s mobilními zařízeními | 266 |
| Propojení s mobilními zařízeními | 267 |
| Připojení přes bezdrátový směrovač LAN (Připojení LAN) | 268 |
| Přímé připojení (Režim přístupového bodu) | 269 |
| Využívání zařízení pomocí aplikací | 272 |
| Použití služby AirPrint | 273 |
| Tisk pomocí služby AirPrint | 278 |
| Skenování pomocí služby AirPrint | 281 |
| Faxování pomocí služby AirPrint | 283 |
| Pokud nelze službu AirPrint použít | 285 |
| Použití služby Google Cloud Print | 286 |
| Správa stroje pomocí dálkového ovládání | 288 |
| Správa stroje | 290 |
| Nastavení přístupových oprávnění | 292 |
| Nastavení kódu PIN správce systému | 293 |
| Nastavení kódu PIN Vzdáleného uživatelského rozhraní | 295 |
| Konfigurace nastavení pro zabezpečení sítě | 297 |
| Omezení komunikace pomocí bran firewall | 299 |
| Zadání adres IP pro nastavení brány firewall | 300 |
| Zadání adres MAC pro nastavení brány firewall | 303 |
| Změna čísel portů | 305 |
| Nastavení serveru proxy | 306 |
| Konfigurace klíče a certifikátu pro protokol TLS | 308 |
| Vygenerování klíče a certifikátu pro síťovou komunikaci | 310 |
| Vygenerování klíče a žádosti o podepsání certifikátu (CSR) | 313 |
| Uložení klíče a certifikátu pro síťovou komunikaci | 316 |
| Konfigurace nastavení pro ověřování IEEE 802.1X | 318 |
| Omezení funkcí zařízení | 322 |
| Omezení přístupu k adresáři a funkcím odesílání | 324 |
| Omezení používání adresáře | 325 |
| Omezení dostupných míst určení | 327 |
| Omezení funkcí odesílání faxu | 329 |
| Omezení funkcí USB | 331 |
| Zákaz komunikace HTTP | 332 |
| Deaktivace Vzdáleného uživatelského rozhraní | 333 |
| Správa zařízení z počítače (Vzdálené uživatelské rozhraní) | 334 |
| Spuštění Vzdáleného uživatelského rozhraní | 335 |
| Kontrola stavu a výpisů | 338 |

| | |
|---|------------|
| Nastavení možností nabídky prostřednictvím Vzdáleného uživatelského rozhraní | 344 |
| Uložení míst určení ze Vzdáleného uživatelského rozhraní | 347 |
| Uložení/načtení položek adresáře prostřednictvím vzdáleného uživatelského rozhraní | 351 |
| Import/export dat adresáře s využitím dodaného softwaru | 353 |
| Aktualizace firmwaru | 355 |
| Inicializace nastavení | 358 |

Nastavení seznamu nabídky

| | |
|--|------------|
| <Přímé připojení> | 362 |
| <Nastavení sítě> | 363 |
| <Výstup hláš./<Tisknout hlášení> | 374 |
| <Možnosti> | 375 |
| <Nastavení časovače> | 381 |
| <Běžná nastavení> | 386 |
| <Nastavení kopírování> | 388 |
| <Nastavení faxu> | 390 |
| <Nastavení skenování> | 401 |
| <Nastavení tiskárny> | 406 |
| <Nastavení/Údržba> | 416 |
| <Nastavení správy systému> | 422 |

Údržba

| | |
|--|------------|
| Pravidelné čištění | 434 |
| Čištění vnější části přístroje | 435 |
| Čištění kopírovací desky | 436 |
| Čištění podavače | 437 |
| Čištění fixační sestavy | 441 |
| Čištění vnitřních součástí zařízení | 442 |
| Výměna tonerové kazety | 445 |
| Výměna kazety válce | 449 |
| Kontrola zbývajících množství spotřebního materiálu | 453 |
| Přemístění zařízení | 454 |
| Zobrazení hodnoty počítadla | 456 |
| Tisk hlášení a seznamů | 457 |
| Spotřební materiál | 462 |

Odstraňování problémů

| | |
|---|------------|
| Obecné problémy | 468 |
| Problémy s instalací nebo nastavením | 469 |
| Problémy s kopírováním/tiskem | 473 |
| Problémy s faxováním/telefonováním | 476 |
| Když se nedaří uspokojivě tisknout | 478 |
| Výsledky tisku nejsou uspokojivé | 480 |
| Papír se kroučí nebo mačká | 489 |

| | |
|---|------------|
| Papír není správně podáván | 491 |
| Je zobrazena zpráva nebo číslo začínající symbolem „#“ (kód chyby) | 492 |
| Postup řešení každé zprávy | 493 |
| Postup řešení každého kódu chyby | 507 |
| Odstraňování zachyceného papíru | 513 |
| Zachycení papíru v podavači | 514 |
| Uvážnutí papíru ve stroji | 517 |
| Pokud problém nelze vyřešit | 521 |

Dodatek 523

| | |
|--|------------|
| Software třetí strany | 524 |
| Užitečné funkce | 525 |
| Šetrnost vůči životnímu prostředí a úspora peněz | 526 |
| Vyšší účinnost | 528 |
| Digitalizace | 530 |
| Mnohem více | 532 |
| Specifikace | 534 |
| Hlavní jednotka | 535 |
| Podavač | 538 |
| Použitelný papír | 540 |
| Funkce faxu | 543 |
| Funkce skenování | 544 |
| Funkce tiskárny | 545 |
| Funkce správy | 547 |
| Systémové prostředí | 548 |
| Síťové prostředí | 550 |
| Příručky a jejich obsah | 551 |
| Použití dokumentu Uživatelská příručka | 552 |
| Rozložení obrazovky dokumentu Uživatelská příručka | 553 |
| Zobrazení dokumentu Uživatelská příručka | 556 |
| Základní operace v systému Windows | 558 |
| Upozornění | 567 |

Nastavení

| | |
|--|----|
| Nastavení | 3 |
| Hlavní funkce | 4 |
| Příprava vyžadovaná před použitím zařízení | 5 |
| Zamezení neoprávněnému přístupu | 7 |
| Nastavení pomocí příručky nastavení | 9 |
| Nastavení data a času | 11 |
| Nastavení síťového prostředí | 14 |
| Výběr kabelové nebo bezdrátové sítě LAN | 16 |
| Připojení ke kabelové síti LAN | 17 |
| Připojení k bezdrátové síti LAN | 18 |
| Nastavení připojení pomocí funkce WPS v režimu Push Button | 20 |
| Nastavení připojení pomocí funkce WPS v režimu kódu PIN | 22 |
| Nastavení připojení výběrem bezdrátového směrovače | 24 |
| Vytvoření připojení zadáním podrobných nastavení | 27 |
| Kontrola SSID a síťového klíče | 30 |
| Nastavení adres IP | 31 |
| Nastavení adresy IPv4 | 32 |
| Nastavení adres IPv6 | 35 |
| Zobrazení nastavení sítě | 38 |
| Konfigurace nastavení pro komunikaci s počítačem | 41 |
| Konfigurace tiskových protokolů a funkcí WSD | 42 |
| Konfigurace portů tiskáren | 45 |
| Nastavení tiskového serveru | 48 |
| Konfigurace zařízení pro síťové prostředí | 51 |
| Konfigurace nastavení sítě Ethernet | 52 |
| Změna jednotky MTU | 54 |
| Nastavení čekací doby pro připojení k síti | 55 |
| Konfigurace služby DNS | 56 |
| Konfigurace protokolu SMB | 60 |
| Monitorování a ovládání zařízení pomocí protokolu SNMP | 62 |
| Konfigurace protokolu SNTP | 66 |
| Instalace ovladačů | 68 |
| Konfigurace počátečního nastavení pro funkce faxu | 69 |
| Volba používaného režimu příjmu faxu | 70 |
| Registrace čísla faxu a názvu jednotky | 71 |
| Výběr režimu příjmu | 72 |

| | |
|---|-----------|
| Připojení telefonní linky | 73 |
| Konfigurace nastavení skenování | 75 |
| Příprava na použití zařízení jako skeneru | 76 |
| Postup nastavení odesílání e-mailu | 77 |
| Konfigurace základních nastavení e-mailu | 78 |
| Konfigurace nastavení e-mailové komunikace | 81 |
| Postup nastavení sdílené složky jako místa pro ukládání | 84 |
| Nastavení sdílené složky jako místa pro ukládání | 85 |

Nastavení

3R2K-000

Před použitím funkcí zařízení je nutné nastavit podmínky prostředí. Nejprve si projděte na kroky, které je třeba provést, a poté proveďte vlastní nastavení. ▶ **Příprava vyžadovaná před použitím zařízení(P. 5)**

POZNÁMKA

- Funkce nainstalované v zařízení se liší v závislosti na zakoupeném modelu. Před použitím zařízení si přečtěte část ▶ **Hlavní funkce(P. 4)** a projděte si dostupné funkce.

Konfigurace počátečního nastavení zařízení (Průvodce nastavením)

- Podle pokynů na obrazovce lze snadno nakonfigurovat počáteční nastavení, nutné k používání zařízení, například datum, čas a síťová nastavení. ▶ **Nastavení pomocí příručky nastavení(P. 9)**

Hlavní funkce

3R2K-001

V této příručce jsou popsány všechny funkce týkající se řady, kterou jste zakoupili. Než začnete, zkontrolujte, které funkce jsou u zakoupeného modelu dostupné.

✓ : S funkcí — : Bez funkce

| Funkce | MF269dw | MF267dw | MF264dw |
|--|----------------------------------|-----------------------------------|-----------------------------------|
| Kopírování | ✓ | ✓ | ✓ |
| Tisk | ✓ | ✓ | ✓ |
| Fax | ✓ | ✓ | — |
| Skenování | ✓ | ✓ | ✓ |
| Oboustranný tisk | ✓ | ✓ | ✓ |
| Přesměrování přijatých faxů | ✓ | ✓ | — |
| Odesílání naskenovaných dat (e-mail/SMB) | ✓ | ✓ | — |
| Připojení kabelové sítě LAN | ✓ | ✓ | ✓ |
| Připojení bezdrátové sítě LAN | ✓ | ✓ | ✓ |
| Propojení s mobilními zařízeními | ✓ | ✓ | ✓ |
| Displej | Dotykový panel | Dotykový panel | 5řádkový displej LCD |
| Kryt podavače / kopírovací desky | Oboustranné skenování z podavače | Jednostranné skenování z podavače | Jednostranné skenování z podavače |
| Sluchátko | Volitelné | Volitelné | — |

POZNÁMKA

- Dostupné typy ovladačů najdete na disku CD-ROM/DVD-ROM dodávaným se strojem nebo na webu společnosti Canon (<http://www.canon.com/>).
- Pokud se operace na různých obrazovkách liší, v příručce Uživatelská příručka jsou rozdíly uvedeny s následujícím popisem: „Model s dotykovým panelem“ a „model s 5řádkovým displejem LCD“.
- Pokud jsou operace u obou modelů stejné, ve většině případů jsou vysvětleny pomocí obrazovek dotykového panelu. Model s 5řádkovým displejem LCD a Model s dotykovým panelem mají různé obrazovky. V obou případech postupujte podle popisu na obrazovce.

ODKAZY

🔗 **Zobrazení dokumentu Uživatelská příručka(P. 556)**

Příprava vyžadovaná před použitím zařízení

3R2K-002

Provedte kroky 1 až 5 v odpovídajícím pořadí. Další informace o určitém kroku získáte kliknutím na odkaz na příslušnou část. Aby bylo používání zařízení bezpečné, projděte si také část **►Zamezení neoprávněnému přístupu(P. 7)** .

Krok 1

►Nastavení pomocí příručky nastavení(P. 9)



Krok 2

►Nastavení síťového prostředí(P. 14)

- Nakonfigurujte síťové nastavení, které není zahrnuto v Průvodci nastavením. Jestliže nebudete používat Průvodce nastavením, nakonfigurujte síťové nastavení odtud.



Krok 3

►Instalace ovladačů(P. 68)



Krok 4

►Konfigurace počátečního nastavení pro funkce faxu(P. 69)



Krok 5

►Konfigurace nastavení skenování(P. 75)



TIPY

Nastavení ze Vzdáleného uživatelského rozhraní

- Až dokončíte nastavení síťového prostředí, budete moci zařízení efektivně nastavit pomocí Vzdáleného uživatelského rozhraní. [▶ Spuštění Vzdáleného uživatelského rozhraní\(P. 335\)](#)

Zamezení neoprávněnému přístupu

3R2K-003

V této části jsou popsána bezpečnostní opatření, která slouží k ochraně před neoprávněným přístupem z vnější sítě. Jde o kriticky důležité informace, které by si všichni uživatelé a správci měli přečíst před použitím tohoto zařízení, dalších tiskáren a multifunkčních zařízení připojených k síti. Tiskárna nebo multifunkční zařízení připojené k síti v současné době nabízí řadu užitečných funkcí, například tisk z počítače, dálkové ovládání z počítače a zasílání naskenovaných dokumentů přes Internet. Na druhou stranu je nezbytně nutné zavést bezpečnostní opatření ke snížení rizika úniku informací, protože tiskárna nebo multifunkční zařízení připojené k síti je více vystaveno hrozbám, jako je neoprávněný přístup nebo krádež. V této části jsou vysvětlena nezbytná nastavení, která je před použitím tiskárny nebo multifunkčního zařízení připojeného k síti třeba zadat na ochranu před neoprávněným přístupem.

Bezpečnostní opatření na ochranu před neoprávněným přístupem z vnější sítě

- ▶ **Přiřazení privátní IP adresy (P. 7)**
- ▶ **Použití firewallu k omezení vysílání (P. 8)**
- ▶ **Zadání šifrované komunikace TLS (P. 8)**
- ▶ **Nastavení kódu PIN pro správu informací uložených ve stroji (P. 8)**

Přiřazení privátní IP adresy

IP adresa představuje numerické označení přiřazené ke každému zařízení zapojenému do počítačové sítě. „Globální IP adresa“ se používá pro komunikační připojení k internetu a „privátní IP adresa“ ke komunikaci v rámci místní sítě, například firemní sítě LAN. Je-li přiřazena globální IP adresa, je tiskárna nebo multifunkční zařízení dostupné zvenčí a umožňuje přístup přes Internet. Zvyšuje se tak riziko úniku informací při neoprávněném přístupu z vnější sítě. Je-li na druhou stranu přiřazena privátní IP adresa, je tiskárna nebo multifunkční zařízení omezeno na místní síť a mají k němu přístup pouze uživatelé v dané místní síti, například firemní síti LAN.

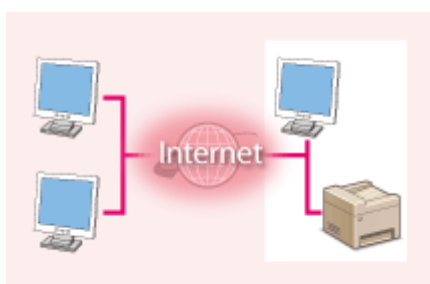

Globální IP adresa

Umožňuje přístup k externí síti



Privátní IP adresa

Umožňuje přístup uživatelům v místní síti

Nejprve přiřadte tiskárně nebo multifunkčnímu zařízení privátní IP adresu. Potvrďte, zda je IP adresa přiřazená používané tiskárně nebo multifunkčnímu zařízení privátní. Privátní IP adresa se nachází v jednom z následujících rozsahů.

■ Rozsahy privátních IP adres

- Od 10.0.0.0 do 10.255.255.255
- Od 172.16.0.0 do 172.31.255.255
- Od 192.168.0.0 do 192.168.255.255

Informace, jak ověřovat IP adresu, naleznete v části ▶ **Nastavení adresy IPv4 (P. 32)** .

POZNÁMKA

- Je-li k tiskárně nebo multifunkčnímu zařízení přiřazena globální IP adresa, můžete vytvořit síťové prostředí s cílem omezit riziko neoprávněného přístupu tak, že nainstalujete bezpečnostní software, například bránu

firewall, zabraňující přístupu z vnějších sítí. Chcete-li přiřadit globální IP adresu a použít tiskárnu nebo multifunkční zařízení, obraťte se na správce sítě.

Použití firewallu k omezení vysílání

Brána firewall zabraňuje neoprávněnému přístupu z vnějších sítí a chrání před útoky nebo narušením místní sítě. Pomocí brány firewall můžete v síťovém prostředí zablokovat přístup z vnější sítě, která může být nebezpečná, omezením komunikace z konkrétní IP adresy dané vnější sítě. Tiskárny a multifunkční zařízení Canon zahrnují funkci, která umožňuje nastavit filtrování IP adres. Pokyny k nastavení filtrování IP adres naleznete v části **➤Zadání adres IP pro nastavení brány firewall(P. 300)** .

Zadání šifrované komunikace TLS

Informace o šifrované TLS komunikaci viz část **➤Konfigurace nastavení pro zabezpečení sítě(P. 297)** a informace o postupech nastavení viz část **➤Konfigurace klíče a certifikátu pro protokol TLS(P. 308)** .

Nastavení kódu PIN pro správu informací uložených ve stroji

Riziko úniku informací v případě, že se třetí strana se zlými úmysly pokusí získat neoprávněný přístup k tiskárně nebo multifunkčnímu zařízení, snížíte zadáním kódu PIN k informacím uloženým v zařízení. Tiskárny nebo multifunkční zařízení Canon umožňují chránit různé typy informací pomocí kódu PIN.

■ Nastavení kódu PIN pro jednotlivé funkce

- Nastavení kódu PIN na použití Vzdáleného uživatelského rozhraní
Další informace naleznete v části **➤Nastavení kódu PIN Vzdáleného uživatelského rozhraní(P. 295)** .
- Nastavení kódu PIN na nastavení správce systému
Další informace naleznete v části **➤Nastavení kódu PIN správce systému(P. 293)** .
- PIN adresáře
Další informace o nastavení kódu PIN naleznete v části **➤Omezení používání adresáře(P. 325)** .

Výše jsou uvedeny příklady bezpečnostních opatření na ochranu před neoprávněným přístupem. Další informace o jiných bezpečnostních opatřeních vyhledejte v části **➤Správa stroje(P. 290)** a zaveďte nezbytná bezpečnostní opatření na ochranu proti neoprávněnému přístupu odpovídající vašemu prostředí.

Nastavení pomocí příručky nastavení

3R2K-004

Po prvním zapnutí zařízení (**Zapnutí zařízení(P. 106)**) se spustí Průvodce nastavením, který vám pomůže s konfigurací počátečního nastavení zařízení zobrazením pokynů na obrazovce. Obrazovky nastavení jsou v Průvodci nastavení zobrazeny v následujícím pořadí.

Krok 1

Nastavení jazyka displeje a země nebo oblasti

Nastavte jazyk, který se použije na obrazovkách operačního panelu a v hlášeních, a také zemi nebo oblast, kde se zařízení bude používat.

- 1 Vyberte jazyk.
- 2 Používáte-li Touch panel model, vyberte možnost <Yes>.
- 3 Vyberte zemi nebo oblast.

Krok 2

Nastavení data a času

Nastavte datum/čas zařízení.

- 1 Vyberte časové pásmo.





POZNÁMKA:

Co je UTC?





- Světový čas UTC představuje primární standard, podle něhož se po světě regulují hodiny a čas. Správné nastavení časového pásma UTC je nutné pro internetové komunikace.

- 2 Zadejte datum a čas a stiskněte tlačítko <Použít> ().

Model s dotykovým panelem

Klepnutím na tlačítko <  > nebo <  > posunujete kurzor a zadejte datum a čas pomocí číselných tlačítek. Klepnutím na tlačítko <  > nebo <  > přepněte mezi <dp> nebo <od>.

model s 5řádkovým displejem LCD

Pomocí tlačítka  nebo  posunujete kurzor a zadejte datum a čas pomocí číselných tlačítek. Pomocí tlačítka  nebo  přepněte mezi <dp> nebo <od>.

Krok 3

Nastavení bezpečnostních opatření pro přístup

Nastavte kód PIN pro použití Vzdáleného uživatelského rozhraní. Protože pomocí Vzdáleného uživatelského rozhraní lze změnit nastavení zařízení z počítače, doporučuje se nastavit kód PIN.

- 1 Vyberte možnost <Ano>.
 - Pokud vyberete <Ne>, kód PIN se nenastaví a Průvodce nastavením přejde ke kroku 4.
 - Bezpečnostní opatření pro přístup ke Vzdálenému uživatelskému rozhraní můžete také nastavit později.
- 2 Zadejte kód PIN a vyberte možnost <Použít>.
 - **Nastavení kódu PIN Vzdáleného uživatelského rozhraní(P. 295)**

3 Zadejte stejný kód PIN a vyberte možnost <Použít>.

Krok 4

Nastavení bezdrátové sítě LAN

Nakonfigurujte nastavení připojení k síti pomocí bezdrátové sítě LAN.

- 1 Vyberte možnost <Ano>.
 - Vyberte <Ne>, chcete-li ukončit průvodce nastavením bez konfigurace nastavení bezdrátové sítě LAN. Přečtěte si zobrazenou zprávu a stiskněte tlačítko <Zavřít> (**OK**).
- 2 Vyberte možnost <OK>.
- 3 Vyberte způsob nastavení.
 - Další informace o nastavení bezdrátové sítě LAN najdete v části **Připojení k bezdrátové síti LAN(P. 18)** .
- 4 Přečtěte si zobrazenou zprávu a stiskněte tlačítko <Zavřít> (**OK**).

⇒ Až se Průvodce nastavením dokončí, zobrazí se dále uvedená obrazovka.

Model s dotykovým panelem



model s 5řádkovým displejem LCD

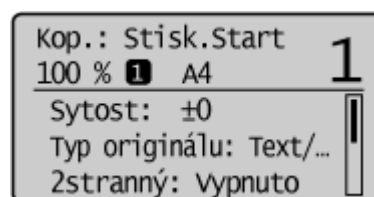

Nastavení data a času

3R2K-005

Nastavte datum a čas zařízení. Datum a čas využívají funkce, které uvádějí čas, je proto nutné zadat tyto hodnoty přesně.

- 🔘 **Nastavení časového pásma(P. 11)**
- 🔘 **Nastavení aktuálního data a času(P. 11)**
- 🔘 **Nastavení letního času(P. 12)**

Nastavení časového pásma

Změní-li se nastavení časového pásma, odpovídajícím způsobem se změní také hodnoty nastavené v <Nastavení aktuálního data/času>.

1 Zobrazení obrazovky <Nabídka>. 🔘 **Obrazovka Domů(P. 110)**

Model s dotykovým panelem

Vyberte možnost <Nabídka> na obrazovce Domů.

model s 5řádkovým displejem LCD

Stiskněte .

2 Vyberte možnost <Nastavení časovače> ▶ <Nastavení data/času> ▶ <Časová zóna>.

3 Nastavte časové pásmo.



POZNÁMKA

Co je UTC?

- Světový čas UTC představuje primární standard, podle něhož se po světě regulují hodiny a čas. Čas se liší podle toho, v jaké zemi či oblasti se zařízení používá. Správné nastavení časového pásma UTC je nutné pro internetové komunikace.

Nastavení aktuálního data a času

1 Zobrazení obrazovky <Nabídka>. 🔘 **Obrazovka Domů(P. 110)**

Model s dotykovým panelem

Vyberte možnost <Nabídka> na obrazovce Domů.

model s 5řádkovým displejem LCD

Stiskněte .

2 Vyberte možnost <Nastavení časovače> ► <Nastavení data/času> ► <Nastavení aktuálního data/času>.

3 Zadejte datum a čas.

Model s dotykovým panelem

Klepnutím na tlačítko <◀> nebo <▶> posunujte kurzor a zadejte datum a čas pomocí číselných tlačítek.

Klepnutím na tlačítko <▲> nebo <▼> přepněte mezi <dp> nebo <od>.

model s 5řádkovým displejem LCD

Pomocí tlačítka ◀ nebo ▶ posunujte kurzor a zadejte datum a čas pomocí číselných tlačítek. Pomocí tlačítka ▲ nebo ▼ přepněte mezi <dp> nebo <od>.

4 Stiskněte tlačítko <Použít> ().

DŮLEŽITÉ

- Před nastavením aktuálního data a času nastavte <Časová zóna>. Změní-li se později nastavení <Časová zóna>, změní se také aktuální datum a čas.

POZNÁMKA

- Formát zobrazení data a času lze změnit v tomto pořadí.
 - ◉ <Formát data>(P. 381)
 - ◉ <Formát času>(P. 382)

Nastavení letního času

Povolíte-li posun na letní čas, zadejte data, kdy začíná a kdy končí letní čas.

1 Zobrazení obrazovky <Nabídka>. ◉ **Obrazovka Domů(P. 110)**

Model s dotykovým panelem

Vyberte možnost <Nabídka> na obrazovce Domů.

model s 5řádkovým displejem LCD

Stiskněte .

2 Vyberte možnost <Nastavení časovače> ► <Nastavení data/času> ► <Nastavení letního času>.

3 Vyberte možnost <Vypnuto> nebo <Zapnuto> v položce <Nastavení letního času>.

- Když vyberete možnost <Zapnuto>, přejděte ke kroku 4.

4 Zadejte měsíc a den pro počáteční datum a pak vyberte klávesu <Použít>.

- Při zadávání dne určete „který den kterého týdne“.

5 Zadejte měsíc a den pro koncové datum a pak vyberte klávesu <Použít>.

- Při zadávání dne určete „který den kterého týdne“.

Nastavení síťového prostředí

3R2K-006

Pokud zařízení připojíte ke kabelové nebo bezdrátové místní síti (LAN), je třeba nastavit IP adresu, která je jedinečná ve vybrané síti. Možnost „kabelová“ nebo „bezdrátová“ vyberte podle komunikačního prostředí a síťových zařízení. Informace o nastavení konkrétní IP adresy získáte od poskytovatele služeb Internetu nebo správce sítě.

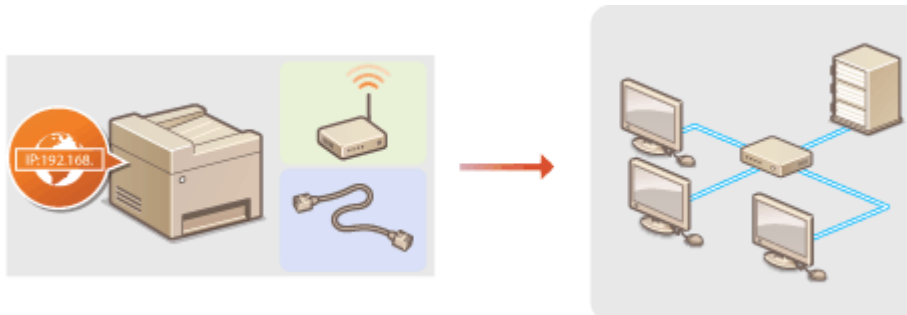

DŮLEŽITÉ

- Pokud je zařízení připojeno k nezabezpečené síti, může dojít k úniku vašich osobních údajů a jejich získání třetí stranou.

POZNÁMKA

- Zařízení nelze současně připojit ke kabelové i bezdrátové síti LAN.
- Zařízení není dodáváno s kabelem ani směrovačem sítě LAN. Opatřete si je podle potřeby.
- Další informace o síťových zařízeních naleznete v příručkách k daným zařízením nebo od jejich výrobce.

■ Než začnete



Připojte zařízení k síti podle těchto kroků.



Zkontrolujte nastavení počítače.

- Ujistěte se, že je počítač správně připojen k síti. Další informace naleznete v příručkách dodaných se zařízeními, která používáte, nebo je získáte od výrobce.
- Ujistěte se, že v počítači byla provedena síťová nastavení. Pokud nebyla síť řádně nastavena, nebude možné zařízení používat v síti, ani když provedete následující zbývající postup.

POZNÁMKA:

- Podle používané sítě může být nutné změnit nastavení způsobu komunikace nebo typu sítě Ethernet ( **Konfigurace nastavení sítě Ethernet(P. 52)**). Další informace o nastavení získáte od poskytovatele služeb Internetu nebo správce sítě.
- Kontrola adresy MAC zařízení.
 -  **Zobrazení adresy MAC pro kabelovou síť LAN(P. 38)**
 -  **Zobrazení adresy MAC a informací o bezdrátové síti LAN(P. 39)**

- Informace o připojení k síti IEEE 802.1X najdete v části **► Konfigurace nastavení pro ověřování IEEE 802.1X(P. 318)** .



2



Vyberte kabelovou nebo bezdrátovou síť LAN.

- **► Výběr kabelové nebo bezdrátové sítě LAN(P. 16)**



3



Připojte se ke kabelové či bezdrátové síti LAN.

- Pokračujte k části odpovídající nastavení, které jste vybrali v kroku 2.
 - **► Připojení ke kabelové síti LAN(P. 17)**
 - **► Připojení k bezdrátové síti LAN(P. 18)**



4



Podle potřeby nastavte IP adresu.

- V okamžiku nákupu je zařízení nastaveno na automatické získávání IP adresy. Chcete-li používat konkrétní IP adresu, změňte toto nastavení. **► Nastavení adres IP(P. 31)**

ODKAZY

- **► Konfigurace nastavení pro komunikaci s počítačem(P. 41)**
- **► Konfigurace zařízení pro síťové prostředí(P. 51)**

Výběr kabelové nebo bezdrátové sítě LAN

3R2K-007

Poté, co se rozhodnete připojit zařízení k počítači pomocí kabelové, nebo bezdrátové sítě LAN, vyberte kabelovou či bezdrátovou síť LAN pomocí ovládacího panelu. Upozorňujeme, že pokud změníte nastavení z možnosti <Kabelová síť LAN> na <Bezdrátová síť LAN> nebo naopak, bude třeba odinstalovat ovladače nainstalované v počítači a poté je znovu nainstalovat. Další informace najdete v příručkách k příslušným ovladačům na webu s online příručkami.

1 Zobrazení obrazovky <Nabídka>. **Obrazovka Domů(P. 110)**

Model s dotykovým panelem

Vyberte možnost <Nabídka> na obrazovce Domů.

model s 5řádkovým displejem LCD

Stiskněte .



2 Vyberte možnost <Nastavení sítě>.

- Pokud se zobrazí obrazovka pro zadání kódu PIN, zadejte správný kód PIN.  **Nastavení kódu PIN správce systému(P. 293)**

3 Vyberte možnost <Vybraná kabelová/bezdrátová síť LAN>.

4 Vyberte možnost <Kabelová síť LAN> nebo <Bezdrátová síť LAN>.

ODKAZY

-  **Nastavení síťového prostředí(P. 14)**
-  **Připojení ke kabelové síti LAN(P. 17)**
-  **Připojení k bezdrátové síti LAN(P. 18)**

Připojení ke kabelové síti LAN

3R2K-008

Připojte zařízení k počítači pomocí směrovače. Přístroj připojte ke směrovači pomocí kabelu LAN.

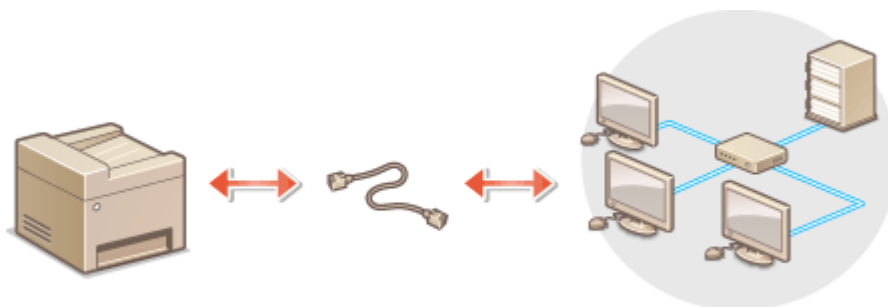

1 Připojte kabel LAN.

- Připojte zařízení ke směrovači pomocí kabelu LAN.
- Zatlačte konektor na místo, dokud nezacvakne.

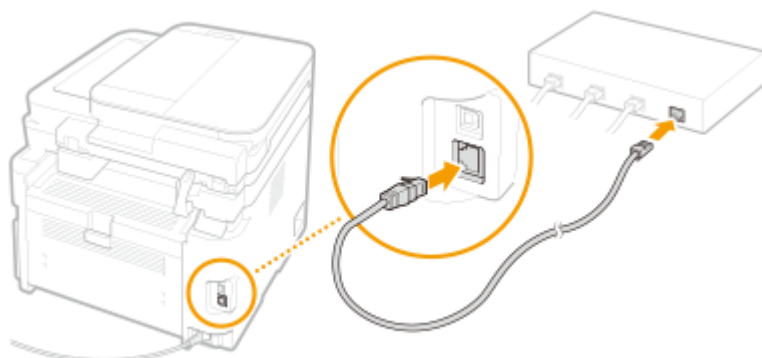

2 Pár minut počkejte.

⇒ IP adresa se nastaví automaticky.

POZNÁMKA:

- IP adresu lze nastavit ručně. [Nastavení adres IP\(P. 31\)](#)

ODKAZY

[Nastavení síťového prostředí\(P. 14\)](#)

Připojení k bezdrátové síti LAN

3R2K-009

Bezdrátové směrovače (nebo přístupové body) připojují zařízení k počítači přes rádiové vlny. Pokud bezdrátový směrovač zahrnuje funkci WPS (Wi-Fi Protected Setup), probíhá konfigurace sítě automaticky a bez komplikací. Pokud síťová zařízení nepodporují automatickou konfiguraci nebo pokud chcete zadat podrobné nastavení ověřování a šifrování, je třeba připojení nastavit ručně. Ujistěte se, že je počítač správně připojen k síti.

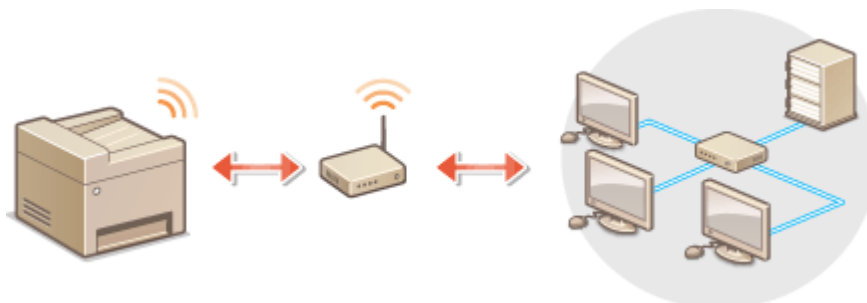

- ▶ **Nastavení připojení pomocí funkce WPS (P. 18)**
- ▶ **Ruční nastavení připojení (P. 19)**

DŮLEŽITÉ

Nebezpečí úniku informací

- Připojení přes bezdrátovou síť LAN použijte podle vlastního uvážení a na vlastní nebezpečí. Pokud je zařízení připojeno k nezabezpečené síti, mohlo by dojít k úniku vašich osobních údajů a jejich vyzrazení třetí straně, protože rádiové vlny používané při bezdrátové komunikaci se šíří po celém blízkém okolí, dokonce i za zdi.

Zabezpečení bezdrátové sítě LAN

- Funkce bezdrátové sítě LAN tohoto zařízení podporuje standard WEP, WPA-PSK a WPA2-PSK. Informace o kompatibilitě zabezpečení bezdrátového směrovače naleznete v příručkách k síťovým zařízením nebo si je vyžádejte od jejich výrobce.

POZNÁMKA

Zařízení potřebná pro připojení k bezdrátové síti LAN

- Zařízení není dodáváno s bezdrátovým směrovačem. Směrovač si opatřete podle potřeby.

Nastavení připojení pomocí funkce WPS

Při použití funkce WPS jsou dostupné dva režimy: režim Push Button a režim kódu PIN.

■ Režim Push Button

Na obalu bezdrátového směrovače vyhledejte označení WPS. Také zkontrolujte, že se na síťovém zařízení nachází tlačítko WPS. ▶ **Nastavení připojení pomocí funkce WPS v režimu Push Button (P. 20)**



■ Režim kódu PIN

Některé směrovače s funkcí WPS nepodporují režim Push Button. Pokud je na obalu nebo v příručce k síťovému zařízení zmíněn režim kódu PIN funkce WPS, nastavte připojení zadáním kódu PIN. **▶ Nastavení připojení pomocí funkce WPS v režimu kódu PIN(P. 22)**

POZNÁMKA

- Pokud je bezdrátový směrovač nastaven na použití metody ověřování WEP, možná nebudete moci nastavit připojení prostřednictvím funkce WPS.

Ruční nastavení připojení

Při ručním nastavení bezdrátového připojení můžete buď vybrat bezdrátový směrovač, nebo požadované údaje zadat ručně. Bez ohledu na zvolený způsob je třeba mít po ruce údaje požadované k instalaci, včetně identifikátoru SSID a síťového klíče. **▶ Kontrola SSID a síťového klíče(P. 30)**

■ Výběr bezdrátového směrovače

Tuto možnost instalace vyberte, pokud chcete připojení nastavit ručně, ale chcete to provést co nejjednodušeji. **▶ Nastavení připojení výběrem bezdrátového směrovače(P. 24)**

■ Ruční zadání instalačních údajů

Pokud chcete zadat podrobné nastavení zabezpečení, například ověřování a šifrování, ručně zadejte identifikátor SSID a síťový klíč, a nastavte tak připojení. **▶ Vytvoření připojení zadáním podrobných nastavení(P. 27)**

ODKAZY

- ▶ **Nastavení síťového prostředí(P. 14)**
- ▶ **Výběr kabelové nebo bezdrátové sítě LAN(P. 16)**

Nastavení připojení pomocí funkce WPS v režimu Push Button

3R2K-00A

Pokud bezdrátový směrovač podporuje funkci WPS v režimu Push Button (stisknutí tlačítka), můžete připojení snadno nastavit pomocí tlačítka WPS.

DŮLEŽITÉ

- Způsob ovládání bezdrátového směrovače se může u každého zařízení lišit. Náповědu naleznete v příručkách k síťovému zařízení.

1 Zobrazení obrazovky <Nabídka>. ▶ **Obrazovka Domů(P. 110)**

Model s dotykovým panelem

Vyberte možnost <Nabídka> na obrazovce Domů.

model s 5řádkovým displejem LCD

Stiskněte .

2 Vyberte možnost <Nastavení sítě>.

- Pokud se zobrazí obrazovka pro zadání kódu PIN, zadejte správný kód PIN. ▶ **Nastavení kódu PIN správce systému(P. 293)**

3 Vyberte možnost <Nastavení bezdrátové sítě LAN>.

- Pokud se zobrazí zpráva <Chcete povolit bezdrátovou síť LAN?>/<Povolit bezdrátovou síť LAN?>, vyberte možnost <Ano>.
- Pokud se zobrazí zpráva <Přímé připojení bude ukončeno. Souhlasíte?>, vyberte možnost <Ano>.

4 přečtěte si zobrazenou zprávu a vyberte možnost <OK>.

5 Vyberte možnost <Režim tl. odeslání WPS>.

6 Vyberte možnost <Ano>.

7 Stiskněte a podržte tlačítko WPS na bezdrátovém směrovači.

- Tlačítko je nutné stisknout do 2 minut po výběru možnosti <Ano> v kroku 6.
- U některých síťových zařízení je třeba tlačítko stisknout a podržet po dobu 2 sekund nebo déle. Náповědu naleznete v příručkách k síťovému zařízení.

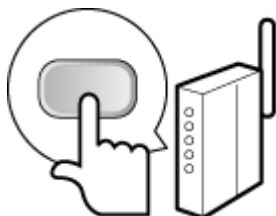

POZNÁMKA:

Pokud se během nastavování zobrazí chybová zpráva

- Vyberte možnost <Zavřít> a vraťte se ke kroku 5.

8 Počkejte, až se zobrazí zpráva <Připojeno.>.

► Počkejte pár minut, až se IP adresa a další položky automaticky nastaví.

DŮLEŽITÉ:

Síla signálu

- Je-li k vytvoření připojení dostupný více než jeden bezdrátový směrovač, přístroj se připojí k zařízení s nejsilnějším signálem. Sílu signálu udává veličina RSSI (Received Signal Strength Indication).

POZNÁMKA:

- IP adresu lze nastavit ručně. ► **Nastavení adres IP(P. 31)**
- U modelu s dotykovým panelem, když je stroj připojen k bezdrátové síti LAN, na obrazovce Domů se zobrazí ikona Wi-Fi. ► **Obrazovka Domů(P. 110)**

POZNÁMKA

Snížení spotřeby energie

- Zařízení můžete nastavit tak, aby přešlo do režimu <Režim úspory energie> na základě signálů vyslaných z bezdrátového směrovače. ► **<Režim úspory energie>(P. 364)**

Při změně adresy IP zařízení

- V prostředí protokolu DHCP se adresa IP zařízení může automaticky změnit. V takovém případě bude připojení udržováno, pokud zařízení a počítač patří do stejné podsítě.

ODKAZY

- **Připojení k bezdrátové síti LAN(P. 18)**

Nastavení připojení pomocí funkce WPS v režimu kódu PIN

3R2K-00C

Pokud bezdrátový směrovač podporuje funkci WPS v režimu kódu PIN, vygenerujte na zařízení kód PIN a tento kód zaregistrujte v síťovém zařízení.

DŮLEŽITÉ

- Způsob ovládání bezdrátového směrovače se může u každého zařízení lišit. Náповědu naleznete v příručkách k síťovému zařízení.



Z počítače

1 Pomocí počítače přejděte do nabídky bezdrátového směrovače a zobrazte obrazovku zadávání kódu PIN funkce WPS.

- Další informace naleznete v příručkách dodaných se síťovým zařízením.



Z ovládacího panelu

2 Zobrazení obrazovky <Nabídka>. ►Obrazovka Domů(P. 110)

Model s dotykovým panelem

Vyberte možnost <Nabídka> na obrazovce Domů.

model s 5řádkovým displejem LCD

Stiskněte .

3 Vyberte možnost <Nastavení sítě>.

- Pokud se zobrazí obrazovka pro zadání kódu PIN, zadejte správný kód PIN. ►Nastavení kódu PIN správce systému(P. 293)

4 Vyberte možnost <Nastavení bezdrátové sítě LAN>.

- Pokud se zobrazí zpráva <Chcete povolit bezdrátovou síť LAN?>/<Povolit bezdrátovou síť LAN?>, vyberte možnost <Ano>.
- Pokud se zobrazí zpráva <Přímé připojení bude ukončeno. Souhlasíte?>, vyberte možnost <Ano>.

5 Přečtěte si zobrazenou zprávu a vyberte možnost <OK>.

6 Vyberte možnost <Režim kódu PIN WPS>.

7 Vyberte možnost <Ano>.

⇒ Kód PIN se vygeneruje a zobrazí na displeji.

Z počítače

8 Vygenerovaný kód PIN zaregistrujte v bezdrátovém směrovači.

- Kód PIN zaregistrujte na instalační obrazovce uvedené v kroku 1.
- Kód PIN musí být zaregistrován do 10 minut po výběru možnosti <Ano> v kroku 7.

POZNÁMKA:

Pokud se během nastavování zobrazí chybová zpráva

- Vyberte možnost <Zavřít> a vraťte se ke kroku 6.

Z ovládacího panelu

9 Počkejte, až se zobrazí zpráva <Připojeno>.

⇒ Počkejte pár minut, až se IP adresa a další položky automaticky nastaví.

DŮLEŽITÉ:

Síla signálu

- Je-li k vytvoření připojení dostupný více než jeden bezdrátový směrovač, přístroj se připojí k zařízení s nejsilnějším signálem. Sílu signálu udává veličina RSSI (Received Signal Strength Indication).

POZNÁMKA:

- IP adresu lze nastavit ručně. ▶ **Nastavení adres IP(P. 31)**
- U modelu s dotykovým panelem, když je stroj připojen k bezdrátové síti LAN, na obrazovce Domů se zobrazí ikona Wi-Fi. ▶ **Obrazovka Domů(P. 110)**

POZNÁMKA

Snížení spotřeby energie

- Zařízení můžete nastavit tak, aby přešlo do režimu <Režim úspory energie> na základě signálů vyslaných z bezdrátového směrovače. ▶ **<Režim úspory energie>(P. 364)**

Při změně adresy IP zařízení

- V prostředí protokolu DHCP se adresa IP zařízení může automaticky změnit. V takovém případě bude připojení udržováno, pokud zařízení a počítač patří do stejné podsítě.

ODKAZY

▶ **Připojení k bezdrátové síti LAN(P. 18)**

Nastavení připojení výběrem bezdrátového směrovače

3R2K-00E

Můžete vyhledat bezdrátové směrovače (nebo přístupové body) dostupné k připojení a vybrat jeden z nich na displeji zařízení. Jako síťový klíč zadejte klíč WEP nebo PSK. Před výběrem bezdrátového směrovače zkontrolujte a poznamenejte si údaje požadované k instalaci, včetně identifikátoru SSID a síťového klíče ([▶Kontrola SSID a síťového klíče\(P. 30\)](#)).

POZNÁMKA

Nastavení zabezpečení

- Pokud je bezdrátové připojení vytvořeno výběrem bezdrátového směrovače, metoda ověřování funkce WEP je nastavena na možnost <Otevřený systém> nebo metoda šifrování funkce WPA/WPA2 na možnost <Auto> (AES-CCMP nebo TKIP). Chcete-li ověřování funkce WEP nastavit na možnost <Sdílený klíč>, případně šifrování funkce WPA/WPA2 na možnost <AES-CCMP> je třeba připojení nastavit pomocí možnosti <Zadejte ručně>. [▶Vytvoření připojení zadáním podrobných nastavení\(P. 27\)](#)

1 Zobrazení obrazovky <Nabídka>. [▶Obrazovka Domů\(P. 110\)](#)

Model s dotykovým panelem

Vyberte možnost <Nabídka> na obrazovce Domů.

model s 5řádkovým displejem LCD

Stiskněte .

2 Vyberte možnost <Nastavení sítě>.

- Pokud se zobrazí obrazovka pro zadání kódu PIN, zadejte správný kód PIN. [▶Nastavení kódu PIN správce systému\(P. 293\)](#)

3 Vyberte možnost <Nastavení bezdrátové sítě LAN>.

- Pokud se zobrazí zpráva <Chcete povolit bezdrátovou síť LAN?>/<Povolit bezdrátovou síť LAN?>, vyberte možnost <Ano>.
- Pokud se zobrazí zpráva <Přímé připojení bude ukončeno. Souhlasíte?>, vyberte možnost <Ano>.

4 Přečtěte si zobrazenou zprávu a vyberte možnost <OK>.

5 Vyberte možnost <Nastavení SSID>.

6 Vyberte možnost <Vybrat přístup. bod>.

⇒ Zařízení začne vyhledávat dostupné bezdrátové směrovače.

POZNÁMKA:

- Pokud se zobrazí zpráva, že přístupový bod nelze vyhledat, podívejte se do části **►Postup řešení každé zprávy(P. 493)** .

7 Vyberte směrovač bezdrátové sítě LAN.

- Vyberte směrovač s identifikátorem SSID odpovídajícím tomu, který jste si poznamenali.

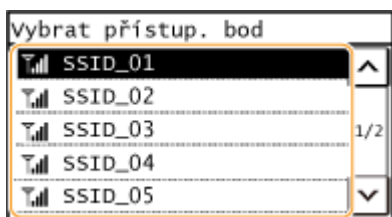

POZNÁMKA:

Pokud bezdrátový směrovač není nalezen

- Zkontrolujte, zda je přístroj správně nainstalován a připraven na připojení k síti. **►Problémy s instalací nebo nastavením(P. 469)**

8 Zadejte síťový klíč, který jste si poznamenali.

- Zadejte síťový klíč a vyberte možnost <Použít>.
- Postup vkládání textu naleznete v části **►Zadávání textu(P. 122)** .

9 Vyberte možnost <Ano>.

POZNÁMKA:

Pokud se během nastavování zobrazí chybová zpráva

- Vyberte možnost <Zavřít>, zkontrolujte síťový klíč a vraťte se ke kroku 5.

10 Počkejte, až se zobrazí zpráva <Připojeno.>.

►► Počkejte pár minut, až se IP adresa a další položky automaticky nastaví.

DŮLEŽITÉ:

Síla signálu

- Je-li k vytvoření připojení dostupný více než jeden bezdrátový směrovač, přístroj se připojí k zařízení s nejsilnějším signálem. Sílu signálu udává veličina RSSI (Received Signal Strength Indication).

POZNÁMKA:

- IP adresu lze nastavit ručně. **►Nastavení adres IP(P. 31)**
- U modelu s dotykovým panelem, když je stroj připojen k bezdrátové síti LAN, na obrazovce Domů se zobrazí ikona Wi-Fi. **►Obrazovka Domů(P. 110)**

POZNÁMKA

Snížení spotřeby energie

- Zařízení můžete nastavit tak, aby přešlo do režimu <Režim úspory energie> na základě signálů vyslaných z bezdrátového směrovače. **►<Režim úspory energie>(P. 364)**

Při změně adresy IP zařízení

- V prostředí protokolu DHCP se adresa IP zařízení může automaticky změnit. V takovém případě bude připojení udržováno, pokud zařízení a počítač patří do stejné podsítě.

ODKAZY

- **Připojení k bezdrátové síti LAN(P. 18)**

Vytvoření připojení zadáním podrobných nastavení

3R2K-00F

Chcete-li podrobně zadat nastavení zabezpečení nebo pokud bezdrátové připojení nelze vytvořit ostatními způsoby, zadejte ručně veškeré požadované informace k vytvoření připojení k bezdrátové síti LAN. Před zadáním podrobných nastavení si zkontrolujte a poznamenejte požadované údaje, včetně identifikátoru SSID, síťového klíče a protokolů bezdrátového zabezpečení. **🔗Kontrola SSID a síťového klíče(P. 30)**

1 Zobrazení obrazovky <Nabídka>. **🔗Obrazovka Domů(P. 110)**

Model s dotykovým panelem

Vyberte možnost <Nabídka> na obrazovce Domů.

model s 5řádkovým displejem LCD

Stiskněte .

2 Vyberte možnost <Nastavení sítě>.

- Pokud se zobrazí obrazovka pro zadání kódu PIN, zadejte správný kód PIN. **🔗Nastavení kódu PIN správce systému(P. 293)**

3 Vyberte možnost <Nastavení bezdrátové sítě LAN>.

- Pokud se zobrazí zpráva <Chcete povolit bezdrátovou síť LAN?>/<Povolit bezdrátovou síť LAN?>, vyberte možnost <Ano>.
- Pokud se zobrazí zpráva <Přímé připojení bude ukončeno. Souhlasíte?>, vyberte možnost <Ano>.

4 Přečtěte si zobrazenou zprávu a vyberte možnost <OK>.

5 Vyberte možnost <Nastavení SSID> ▶ <Zadejte ručně>.

6 Zadejte identifikátor SSID, který jste si poznamenali.

- Zadejte identifikátor SSID a vyberte možnost <Použít>.
- Postup vkládání textu naleznete v části **🔗Zadávání textu(P. 122)** .

7 Na základě poznamenaných údajů zadejte nastavení zabezpečení.

- Pokud není nutné nastavení zabezpečení zadávat, vyberte možnost <Žádné>.

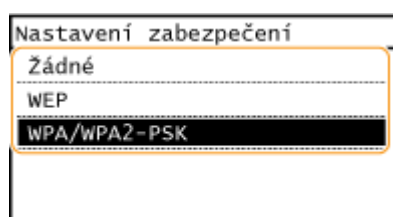

■ Použití funkce WEP

- 1 Vyberte možnost <WEP>.
- 2 Vyberte metodu ověřování.

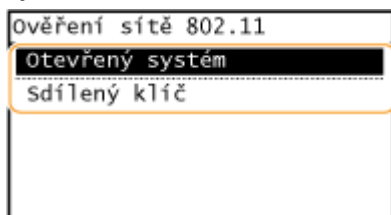

<Otevřený systém>

Nastaví se ověření typu Otevřený systém, nazývané také „otevřené ověřování“.

<Sdílený klíč>

Jako heslo se používá klíč WEP.

POZNÁMKA:

Pokud je vybrána možnost <Otevřený systém>

- Když se připojíte k bezdrátové síti LAN a na směrovači je nastaveno ověřování pomocí sdíleného klíče, v zařízení dojde k chybě ověřování. V takovém případě zařízení automaticky změní nastavení na možnost <Sdílený klíč> a pokusí se obnovit připojení.

- 3 Vyberte klíč WEP, který chcete upravit.
 - Vyberte možnost <Upravit klíč WEP> ► klíč WEP (1 až 4).
 - Lze zaregistrovat až čtyři klíče WEP.
- 4 Zadejte síťový klíč, který jste si poznamenali.
 - Zadejte síťový klíč a vyberte možnost <Použít>.
- 5 Vyberte požadovaný klíč WEP.
 - Vyberte možnost <Vybrat klíč WEP> ► vyberte klíč WEP, který jste upravili.

■ Použití šifrování WPA-PSK nebo WPA2-PSK

- 1 Vyberte možnost <WPA/WPA2-PSK>.
- 2 Vyberte metodu šifrování.

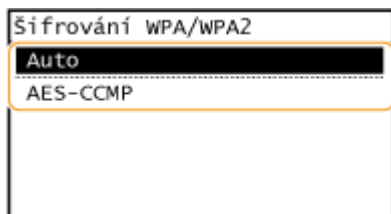

<Auto>

Nastavte zařízení na automatický výběr možnosti AES-CCMP nebo TKIP podle nastavení bezdrátového směrovače.

<AES-CCMP>

Jako metoda šifrování se nastaví AES-CCMP.

- 3** Zadejte síťový klíč, který jste si poznamenali.
- Zadejte síťový klíč a vyberte možnost <Použít>.

8 Vyberte možnost <Ano>.

POZNÁMKA:

Pokud se během nastavování zobrazí chybová zpráva

- Vyberte možnost <Zavřít>, zkontrolujte správnost zadaných nastavení a vraťte se ke kroku 5.

9 Počkejte, až se zobrazí zpráva <Připojeno.>.

►► Počkejte pár minut, až se IP adresa a další položky automaticky nastaví.

DŮLEŽITÉ:

Síla signálu

- Je-li k vytvoření připojení dostupný více než jeden bezdrátový směrovač, přístroj se připojí k zařízení s nejsilnějším signálem. Sílu signálu udává veličina RSSI (Received Signal Strength Indication).

POZNÁMKA:

- IP adresu lze nastavit ručně. ► **Nastavení adres IP(P. 31)**
- U modelu s dotykovým panelem, když je stroj připojen k bezdrátové síti LAN, na obrazovce Domů se zobrazí ikona Wi-Fi. ► **Obrazovka Domů(P. 110)**

POZNÁMKA

Snížení spotřeby energie

- Zařízení můžete nastavit tak, aby přešlo do režimu <Režim úspory energie> na základě signálů vyslaných z bezdrátového směrovače. ► **<Režim úspory energie>(P. 364)**

Při změně adresy IP zařízení

- V prostředí protokolu DHCP se adresa IP zařízení může automaticky změnit. V takovém případě bude připojení udržováno, pokud zařízení a počítač patří do stejné podsítě.

ODKAZY

- **Připojení k bezdrátové síti LAN(P. 18)**

Kontrola SSID a síťového klíče

3R2K-00H

Když nastavujete bezdrátové připojení ručně, musíte zadat SSID a síťový klíč používaného bezdrátového routeru. SSID a síťový klíč může být na těchto síťových zařízeních uveden. Před nastavením připojení zkontrolujte zařízení a poznamenejte si potřebné údaje. Další informace naleznete v příručkách k síťovým zařízením nebo si je vyžádejte od jejich výrobce.

| | |
|---|--|
| SSID | Název pro identifikaci konkrétní bezdrátové LAN. Pro SSID se používají také jiné termíny, mezi něž patří „název přístupového bodu“ a „název sítě“. |
| Síťový klíč | Klíč nebo heslo používané pro šifrování dat nebo ověřování sítě. Mezi další termíny používané pro síťový klíč patří „šifrovací klíč“, „klíč WEP“, „přístupové heslo WPA/WPA2“ nebo „předsdílený klíč (PSK)“. |
| Protokoly bezdrátového zabezpečení (ověřování/šifrování) | Když ručně nastavujete bezdrátové připojení zadáním podrobného nastavení, musíte zadat nastavení zabezpečení. Zkontrolujte následující údaje: <ul style="list-style-type: none"> • Typy zabezpečení (WEP/WPA-PSK/WPA2-PSK) • Metoda ověřování (Otevřený systém / Sdílený klíč) • Metoda šifrování (TKIP/AES-CCMP) |

ODKAZY

- ▶ **Připojení k bezdrátové síti LAN(P. 18)**
- ▶ **Nastavení připojení výběrem bezdrátového směrovače(P. 24)**
- ▶ **Vytvoření připojení zadáním podrobných nastavení(P. 27)**

Nastavení adres IP

3R2K-00J

Připojení zařízení k síti vyžaduje jedinečnou IP adresu. K dispozici jsou dvě verze IP adres: IPv4 a IPv6. Tato nastavení nakonfigurujete podle síťového prostředí. Chcete-li používat adresy IPv6, je třeba řádně nakonfigurovat nastavení adres IPv4.

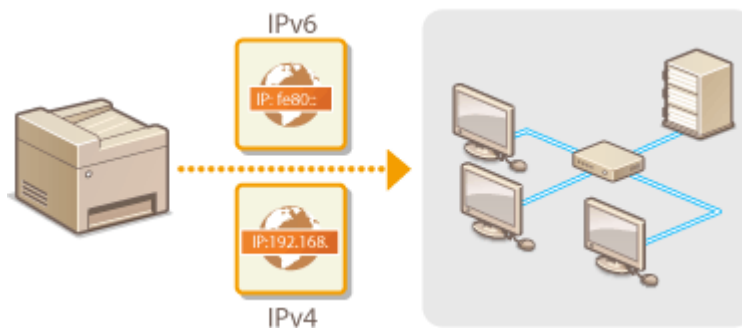

- ▶ **Nastavení adresy IPv4(P. 32)**
- ▶ **Nastavení adres IPv6(P. 35)**

Nastavení adresy IPv4

3R2K-00K



Adresu IPv4 zařízení lze přidělit automaticky dynamickým protokolem IP adresy, například protokolem DHCP, nebo zadat ručně. Připojíte-li zařízení ke kabelové síti LAN, přesvědčte se, že konektory kabelu LAN jsou pevně zastrčeny do portů (▶ **Připojení ke kabelové síti LAN(P. 17)**). V případě potřeby lze síťové připojení otestovat.

- ▶ **Nastavení adresy IPv4(P. 32)**
- ▶ **Test síťového připojení(P. 33)**

Nastavení adresy IPv4

1 Zobrazení obrazovky <Nabídka>. ▶ **Obrazovka Domů(P. 110)**

Model s dotykovým panelem

Vyberte možnost <Nabídka> na obrazovce Domů.

model s 5řádkovým displejem LCD

Stiskněte .

2 Vyberte možnost <Nastavení sítě>.

- Pokud se zobrazí obrazovka pro zadání kódu PIN, zadejte správný kód PIN. ▶ **Nastavení kódu PIN správce systému(P. 293)**

3 Vyberte možnost <Nastavení TCP/IP> ▶ <Nastavení IPv4> ▶ <Nastavení adresy IP>.

4 Nakonfigurujte nastavení IP adresy.

| |
|-----------------------------|
| Nastavení adresy IP |
| Automaticky získat: Zapnuto |
| Ručně získat |
| Kontrola nastavení |

<Autom. Získat>

Vyberte pro automatické přiřazení IP adresy prostřednictvím protokolu DHCP. Když se zobrazí <Zapnuto>, je povoleno automatické adresování.

<Ručně získat>

Vyberte, pokud chcete nastavení IP adresy nakonfigurovat ručně zadáním IP adresy. Aby bylo možné vybrat tuto volbu, automatické získání musí být nastaveno na <Vypnuto>.

<Kontrola nastavení>

Vyberte, když chcete zobrazit aktuální nastavení IP adresy.

■ Automatické přiřazení IP adresy

- 1 Vyberte možnost <Autom. Získat>.
- 2 Vyberte protokol.
 - Vyberte možnost <Vybrat protokol> ► <DHCP>.

POZNÁMKA:

Pokud nechcete použít protokol DHCP/BOOTP/RARP k přiřazení IP adresy

- Vyberte možnost <Vypnuto>. Pokud jsou tyto služby nedostupné a vy vyberete možnost <DHCP>, bude zařízení hledat tyto služby v síti, a zbytečně tak plýtvat časem i komunikačními zdroji.
- 3 Zkontrolujte, zda je volba <Autom. IP> nastavena na <Zapnuto>.
 - Je-li vybrána možnost <Vypnuto>, změňte nastavení na <Zapnuto>.
 - 4 Vyberte možnost <Použít>.

POZNÁMKA:

- IP adresy přiřazené pomocí protokolu DHCP mají přednost před adresami získanými funkcí Automatická adresa IP.

■ Ruční zadání IP adresy

- 1 Nakonfigurujte vypnutí automatického získávání.
 - Vyberte možnost <Autom. Získat> a nastavte <Vybrat protokol> i <Autom. IP> na hodnotu <Vypnuto>.
- 2 Vyberte možnost <Ručně získat>.
- 3 Zadejte IP adresu, masku podsítě a adresu brány (případně výchozí bránu).
 - Zadejte tyto hodnoty do každé obrazovky a vyberte možnost <Použít>.
 - Postup vkládání textu naleznete v části **►Zadávání textu(P. 122)** .

POZNÁMKA

Kontrola správnosti nastavení

- Zajistěte, aby bylo možné zobrazit obrazovku Vzdáleného uživatelského rozhraní na počítači (**►Spuštění Vzdáleného uživatelského rozhraní(P. 335)**). Nemáte-li k dispozici počítač, můžete připojení zkontrolovat pomocí ovládacího panelu (**►Test síťového připojení(P. 33)**).

Při změně IP adresy po instalaci ovladače tiskárny

- Pokud se používá port MFNP, připojení se udržuje, pokud jsou zařízení a počítač ve stejné podsíti; není tedy třeba přidávat nový port. Pokud se používá standardní port TCP/IP, musíte nový port přidat. **►Konfigurace portů tiskáren(P. 45)**

*Pokud nevíte, který port se používá, podívejte se do části **►Kontrola portu tiskárny(P. 563)** .

Test síťového připojení

- 1 Zobrazení obrazovky <Nabídka>. **►Obrazovka Domů(P. 110)**

Model s dotykovým panelem

Vyberte možnost <Nabídka> na obrazovce Domů.

model s 5řádkovým displejem LCD

Stiskněte .

2 Vyberte možnost <Nastavení sítě>.

- Pokud se zobrazí obrazovka pro zadání kódu PIN, zadejte správný kód PIN.  **Nastavení kódu PIN správce systému(P. 293)**

3 Vyberte možnost <Nastavení TCP/IP> ► <Nastavení IPv4> ► <Příkaz PING>.

4 Zadejte adresu IPv4 dalšího zařízení v síti a vyberte možnost <Použít>.

►► Pokud bylo vytvořeno funkční připojení, zobrazí se zpráva <Přijata odezva od hostitele.>.

ODKAZY

 **Nastavení adres IPv6(P. 35)**

 **Zobrazení nastavení sítě(P. 38)**

Nastavení adres IPv6

3R2K-00L



Adresy IPv6 zařízení lze nakonfigurovat pomocí Vzdáleného uživatelského rozhraní. Před nastavením adres IPv6 zkontrolujte nastavení adresy IPv4 ([▶ Zobrazení nastavení IPv4\(P. 38\)](#)). Chcete-li používat adresy IPv6, je třeba správně nastavit adresu IPv4. Upozorňujeme, že v prostředí IPv6 není dostupná funkce skenování, která používá ovladač skeneru nebo nástroj MF Scan Utility. Zařízení může používat více následujících adres IPv6:

| Typ | Popis |
|-------------------------|--|
| Místní spojovací adresa | Adresa platná pouze v rámci podsítě nebo linky, nelze ji používat ke komunikaci se zařízeními za hranicí směrovače. Místní spojovací adresa se nastaví automaticky po povolení funkce IPv6 zařízení. |
| Ruční adresa | Adresa, kterou zadáváte ručně. Při použití této adresy zadejte délku předpony a adresu výchozího směrovače. |
| Bezstavová adresa | Adresa, která se generuje automaticky pomocí adresy MAC zařízení a předpony sítě oznámené směrovačem. |
| Stavová adresa | Adresa získaná ze serveru DHCP pomocí protokolu DHCPv6. |

POZNÁMKA

- Další informace o základních operacích, které se provádějí při nastavování zařízení ze Vzdáleného uživatelského rozhraní, najdete v části [▶ Nastavení možností nabídky prostřednictvím Vzdáleného uživatelského rozhraní\(P. 344\)](#) .

- 1** Spusťte Vzdálené uživatelské rozhraní a přihlaste se do režimu správce systému. [▶ Spuštění Vzdáleného uživatelského rozhraní\(P. 335\)](#)
- 2** Klikněte na [Nastavení/Uložení] na stránce portálu. [▶ Obrazovka Vzdáleného uživatelského rozhraní\(P. 336\)](#)
- 3** Vyberte možnost [Nastavení sítě] ▶ [Nastavení TCP/IP].
- 4** Klikněte na [Editovat] v části [Nastavení IPv6].
- 5** Zaškrtněte políčko [Použít IPv6] a nakonfigurujte požadovaná nastavení.

[Použít IPv6]

Zaškrtnutím políčka povolte funkci IPv6 v zařízení. Nepoužíváte-li funkci IPv6, zaškrtnutí políčka zrušte.

[Použít bezstavovou adresu]

Políčko zaškrtněte při používání bezstavové adresy. Nepoužíváte-li bezstavovou adresu, zaškrtnutí políčka zrušte.

[Použít ruční adresu]

Chcete-li ručně zadat adresu IPv6, políčko zaškrtněte a do odpovídajících textových polí zadejte IP adresu, délku předpony a adresu výchozího směrovače.

[Adresa IP]

Zadejte adresu IPv6. Nelze zadat adresy začínající písmeny „ff“ (adresu vícesměrového vysílání) a adresu zpětné smyčky (::1).

[Délka prefixu]

Zadejte číslo označující počet bitů dostupných pro síťovou adresu.

[Výchozí adresa routeru]

Podle potřeby zadejte adresu IPv6 výchozího směrovače. Nelze zadat adresy začínající písmeny „ff“ (adresu vícesměrového vysílání) a adresu zpětné smyčky (::1).

[Použít DHCPv6]

Políčko zaškrtněte při používání stavové adresy. Nepoužíváte-li funkci DHCPv6, zaškrtnutí políčka zrušte.

6 Klikněte na [OK].**POZNÁMKA****Kontrola správnosti nastavení**

- Zkontrolujte, zda lze pomocí počítače zobrazit Vzdálené uživatelské rozhraní tak, že zadáte adresu IPv6 zařízení. **▶Spuštění Vzdáleného uživatelského rozhraní(P. 335)**

Volba nastavení z ovládacího panelu

- Na nastavení IPv6 lze také přistoupit z obrazovky <Nabídka>. **▶<Nastavení IPv6>(P. 368)**

Při změně IP adresy po instalaci ovladače tiskárny

- Musíte přidat nový port. ▶ **Konfigurace portů tiskáren(P. 45)**

ODKAZY

- ▶ **Nastavení adresy IPv4(P. 32)**
- ▶ **Zobrazení nastavení sítě(P. 38)**

Zobrazení nastavení sítě

3R2K-00R

- ▶ **Zobrazení nastavení IPv4(P. 38)**
- ▶ **Zobrazení nastavení IPv6(P. 38)**
- ▶ **Zobrazení informací o přímém připojení(P. 38)**
- ▶ **Zobrazení adresy MAC pro kabelovou síť LAN(P. 38)**
- ▶ **Zobrazení adresy MAC a informací o bezdrátové síti LAN(P. 39)**

POZNÁMKA

- Je-li IP adresa zobrazena ve tvaru „0.0.0.0“, není správně nakonfigurována.
- Pokud zařízení připojíte k přepínači nebo mostu, může dojít k chybě připojení, přestože je IP adresa nakonfigurována správně. Tento problém lze vyřešit nastavením určitého intervalu před zahájením komunikace zařízení. ▶ **Nastavení čekací doby pro připojení k síti(P. 55)**
- Můžete vytisknout seznam aktuálních síťových nastavení. ▶ **Seznam uživatelských dat(P. 459)**

Zobrazení nastavení IPv4



▶ <Informace sítě> ▶ <IPv4> ▶ Vyberte nastavení, které chcete zobrazit ▶ Zkontrolujte nastavení

Zobrazení nastavení IPv6



▶ <Informace sítě> ▶ <IPv6> ▶ Vyberte nastavení, které chcete zobrazit ▶ Zkontrolujte nastavení

Zobrazení informací o přímém připojení



▶ <Informace sítě> ▶ <Informace o přímém připojení> ▶ <Podrobnosti o připojení> ▶ Zkontrolujte nastavení

Zobrazení adresy MAC pro kabelovou síť LAN

- 1 **Zobrazení obrazovky <Nabídka>. ▶ Obrazovka Domů(P. 110)**

Model s dotykovým panelem

Vyberte možnost <Nabídka> na obrazovce Domů.

model s 5řádkovým displejem LCD

Stiskněte .

2 Vyberte možnost <Nastavení sítě>.

- Pokud se zobrazí obrazovka pro zadání kódu PIN, zadejte správný kód PIN.  **Nastavení kódu PIN správce systému(P. 293)**

3 Vyberte možnost <Nastavení ovladače Ethernetu>.

⇒ Zobrazí se adresa MAC.

Zobrazení adresy MAC a informací o bezdrátové síti LAN

1 Zobrazení obrazovky <Nabídka>.  Obrazovka Domů(P. 110)**Model s dotykovým panelem**

Vyberte možnost <Nabídka> na obrazovce Domů.

model s 5řádkovým displejem LCD

Stiskněte .

2 Vyberte možnost <Nastavení sítě>.

- Pokud se zobrazí obrazovka pro zadání kódu PIN, zadejte správný kód PIN.  **Nastavení kódu PIN správce systému(P. 293)**

3 Vyberte možnost <Nastavení bezdrátové sítě LAN>.

- Pokud se zobrazí zpráva <Chcete povolit bezdrátovou síť LAN?>/<Povolit bezdrátovou síť LAN?>, vyberte možnost <Ano>.
- Pokud se zobrazí zpráva <Přímé připojení bude ukončeno. Souhlasíte?>, vyberte možnost <Ano>.

4 Přečtěte si zobrazenou zprávu a vyberte možnost <OK>.**5 Vyberte možnost <Informace o bezdrátové síti LAN>.****6 Vyberte nastavení, které chcete zobrazit.**

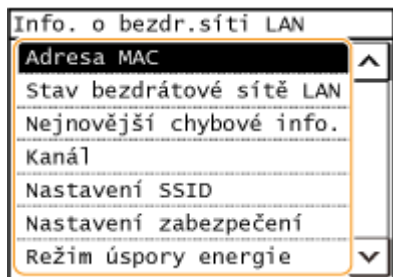



POZNÁMKA:

Zobrazení informací o zabezpečení

- Informace WEP a WPA/WPA2-PSK zobrazíte následujícím postupem.
 <Nastavení zabezpečení> ► Vyberte zobrazený protokol zabezpečení ► Vyberte nastavení, které chcete zobrazit

Zobrazení z obrazovky <Monitor stavu>

- <Stav bezdrátové sítě LAN> a <Nejnovější chybové info.> lze zobrazit pomocí .
 ► <Informace sítě> ► <Způsob připojení k síti> ► <Info.o přip.>/<Informace o připojení> ► Vyberte nastavení, které chcete zobrazit

ODKAZY

- [Připojení k bezdrátové síti LAN\(P. 18\)](#)
- [Nastavení adresy IPv4\(P. 32\)](#)
- [Nastavení adres IPv6\(P. 35\)](#)
- [Konfigurace služby DNS\(P. 56\)](#)

Konfigurace nastavení pro komunikaci s počítačem

3R2K-00S

Když zařízení ovládáte přes síť z počítače, zadejte protokol a port. Před konfigurací zařízení pro tisk z počítače proveďte základní nastavení. Další informace najdete v příručkách k příslušným ovladačům na webu s online příručkami.



- Konfigurace tiskových protokolů a funkcí WSD(P. 42)
- Konfigurace portů tiskáren(P. 45)
- Nastavení tiskového serveru(P. 48)

POZNÁMKA

- Zde popsané protokoly představují pravidla doručování dat dokumentů mezi počítačem a zařízením a lze je vybrat podle účelu nebo síťového prostředí.
- Porty představují brány k předávání dat dokumentů mezi síťovými zařízeními. Pokud na síťovém připojení dochází k selhání komunikace, příčinou problému může být nastavení portu.

Konfigurace tiskových protokolů a funkcí WSD

3R2K-00U

Nakonfigurujte protokoly, které se používají k tisku dokumentů z počítače zapojeného v síti.

POZNÁMKA

- Další informace o základních operacích, které se provádějí při nastavování zařízení ze Vzdáleného uživatelského rozhraní, najdete v části **Nastavení možností nabídky prostřednictvím Vzdáleného uživatelského rozhraní(P. 344)** .

- 1 Spusťte Vzdálené uživatelské rozhraní a přihlaste se do režimu správce systému. **Spuštění Vzdáleného uživatelského rozhraní(P. 335)**
- 2 Klikněte na [Nastavení/Uložení] na stránce portálu. **Obrazovka Vzdáleného uživatelského rozhraní(P. 336)**
- 3 Klikněte na položku [Nastavení sítě] ▶ [Nastavení TCP/IP].
- 4 Nakonfigurujte tiskové protokoly.

■ Konfigurace protokolu LPD nebo RAW

- 1 Klikněte na [Editovat] in [Nastavení tisku LPD] nebo [Nastavení tisku RAW].
- 2 Nastavení podle potřeby nakonfigurujte.

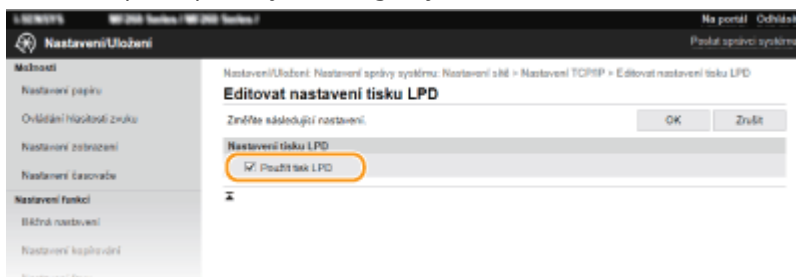

[Použít tisk LPD]

Políčko zaškrtněte, chcete-li tisknout pomocí protokolu LPD. Pokud tisk LPD nepoužíváte, zaškrtnutí políčka zrušte.

[Použít tisk RAW]

Políčko zaškrtněte, chcete-li tisknout pomocí protokolu RAW. Pokud tisk RAW nepoužíváte, zaškrtnutí políčka zrušte.

- 3 Klikněte na [OK].

■ Konfigurace protokolu WSD

- 1 Klikněte na [Editovat] v části [Nastavení WSD].

2 Nastavení podle potřeby nakonfigurujte.

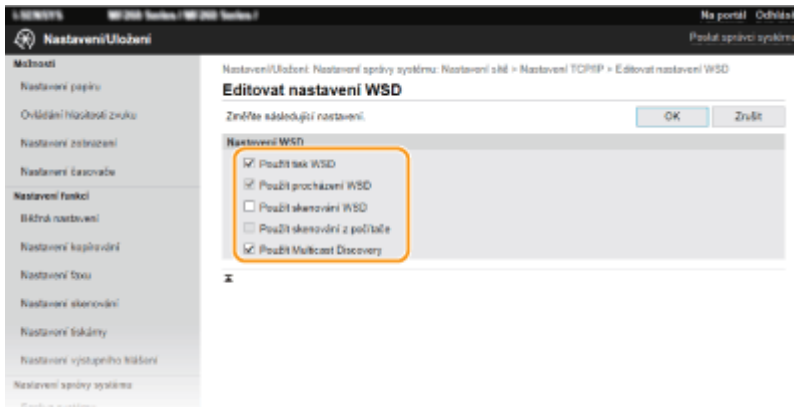

[Použít tisk WSD]

Políčko zaškrtněte, chcete-li tisknout pomocí protokolu WSD. Pokud tisk WSD nepoužíváte, zaškrtnutí políčka zrušte.

[Použít procházení WSD]

Políčko zaškrtněte, chcete-li získávat informace o zařízení z počítače pomocí protokolu WSD. Toto políčko se automaticky zaškrtně, je-li zaškrtnuto políčko [Použít tisk WSD].

[Použít skenování WSD]

Skenování WSD umožňuje skenovat dokumenty do počítače bez instalace ovladače skeneru. Toto políčko zaškrtněte, pokud chcete skenovat dokumenty pomocí protokolu WSD. Pokud skenování WSD nepoužíváte, zaškrtnutí políčka zrušte.

[Použít skenování z počítače]

Políčko zaškrtněte, chcete-li používat skenování WSD z ovládacího panelu zařízení. Toto políčko lze zaškrtnout pouze v případě, že je zaškrtnuté políčko [Použít skenování WSD]. Chcete-li skenovat, vyberte možnost <Skenovat> na obrazovce Domů nebo stiskněte klávesu  (COPY/SCAN) a zadejte počítač, který je připojený prostřednictvím WSD, jako cílové umístění pro skenování (**Základy skenování a uložení do počítače(P. 234)**).

[Použít Multicast Discovery]

Políčko zaškrtněte, chcete-li nastavit zařízení tak, aby odpovídalo na zprávy vícesměrového zjišťování. Pokud je zaškrtačací políčko prázdné, přístroj zůstane v režimu spánku, i když na síti běží zprávy vícesměrového zjišťování.

3 Klikněte na [OK].

POZNÁMKA

Volba nastavení z ovládacího panelu

- Přístup k nastavením protokolů LPD, RAW a WSD lze získat také prostřednictvím obrazovky <Nabídka>.
 - ▶<Nastavení tisku LPD>(P. 369)
 - ▶<Nastavení tisku RAW>(P. 369)
 - ▶<Nastavení WSD>(P. 369)

Nastavení zařízení sítě WSD

- Zařízení WSD je možné přidat ze složky tiskárny. Otevřete složku tiskárny (**Zobrazení složky tiskárny(P. 558)**) ▶ klikněte na možnost [Přidat zařízení] nebo [Přidat tiskárnu] a postupujte podle pokynů na obrazovce. Další informace o instalaci ovladače pro síť WSD najdete v příručkách k příslušným ovladačům na webu s online příručkami.

Změna čísla portu

- Pro tiskový protokol je nutné použít stejné číslo portu, jako je použité pro zařízení a pro počítač.
 - ▶<Konfigurace portů tiskáren(P. 45)

[▶ Změna čísel portů\(P. 305\)](#)

ODKAZY

[▶ Konfigurace portů tiskáren\(P. 45\)](#)

Konfigurace portů tiskáren

3R2K-00W

Pokud se změní IP adresa zařízení nebo pokud se přidá tiskárna pomocí složky tiskáren systému Windows, může dojít k chybám tisku. Tyto chyby jsou obvykle způsobeny nesprávným nastavením portu tiskárny. Mohlo být zadáno například nesprávné číslo nebo typ portu. V takové situaci se pokus o tisk nezdaří, protože data dokumentu se nedostanou do zařízení. Problém odstraníte konfigurací nastavení portu tiskárny v počítači.

DŮLEŽITÉ

- Před prováděním tohoto postupu se přihlaste k počítači s účtem správce.

- 1 Otevřete složku tiskárny.  Zobrazení složky tiskárny (P. 558)**
- 2 Klikněte pravým tlačítkem na ikonu ovladače pro daný stroj a klikněte na možnost [Vlastnosti tiskárny] nebo [Vlastnosti].**
- 3 Klikněte na kartu [Porty] a nakonfigurujte požadovaná nastavení.**

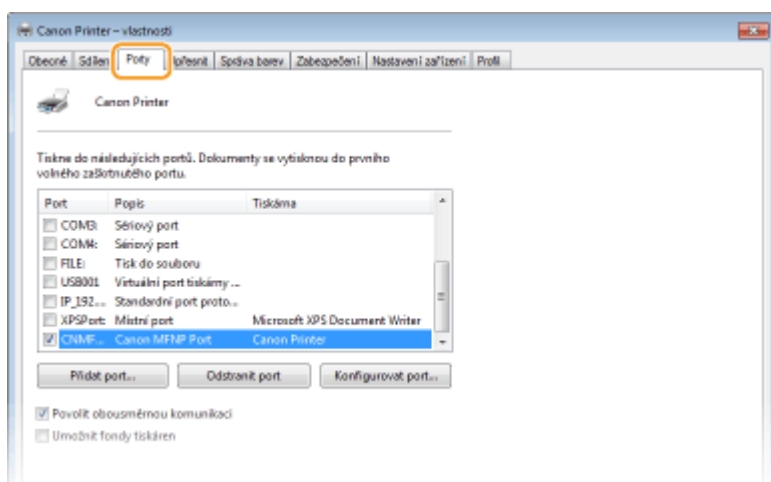

■ Přidání portu

Pokud jste změnilí IP adresu zařízení nebo pokud jste při instalaci ovladačů ze složky tiskáren systému Windows vybrali nesprávný port, přidejte nový port. Existují dva typy portů: „port MFNP“ a „standardní port TCP/IP“. Vyberte typ portu podle vašeho prostředí.

| | |
|---|--|
| Port MFNP (Pouze pro prostředí IPv4) | Tento port umožňuje automatickou detekci IP adresy zařízení. I když dojde ke změně IP adresy zařízení, bude připojení udržováno, pokud bude zařízení a počítač ve stejné podsíti. Není nutné přidávat nový port po každé změně IP adresy. Pokud zařízení používáte v prostředí IPv4, obvykle byste měli vybrat tento port. DŮLEŽITÉ: <ul style="list-style-type: none"> • Port MFNP můžete přidat pouze tehdy, když jste nainstalovali ovladač z dodaného disku CD-ROM/DVD-ROM nebo když jste stáhli a nainstalovali ovladač tiskárny nebo ovladač faxu z webu společnosti Canon. |
| Standardní port TCP/IP | Jedná se o standardní port systému Windows. Použijete-li tento typ portu, bude nutné přidat nový port po každé změně IP adresy zařízení. Tento typ portu vyberte, pokud zařízení používáte v prostředí IPv6 a když nemůžete přidat port MFNP. |

Přidání portu MFNP

- 1 Klikněte na [Přidat port].
- 2 Vyberte možnost [Canon MFNP Port] v nabídce [Dostupné typy portů] a klikněte na tlačítko [Nový port].
- 3 Klikněte na možnost [Automatická detekce], stroj po zjištění vyberte a klikněte na tlačítko [Další].

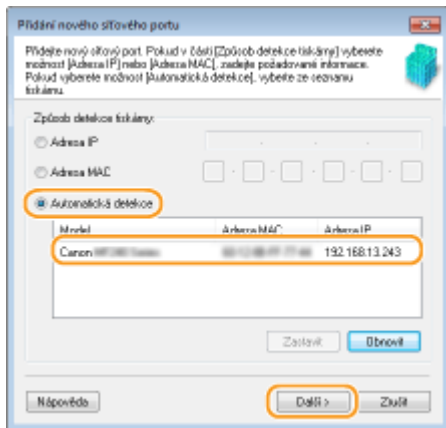
**POZNÁMKA:****Pokud se stroj nepodaří zjistit**

- Klikněte na [Aktualizovat]. Jestliže problém přetrvává, vyberte možnost [IP adresa] nebo [MAC adresa], zadejte adresu IP nebo adresu MAC stroje **► Zobrazení nastavení sítě (P. 38)** a poté klikněte na tlačítko [Další].

- 4 Klikněte na položku [Přidat] ► [Dokončit].
- 5 Klikněte na [Zavřít].

Přidání standardního portu TCP/IP

- 1 Klikněte na [Přidat port].
- 2 Vyberte možnost [Standardní port protokolu TCP/IP] v nabídce [Dostupné typy portů] a klikněte na tlačítko [Nový port].
- 3 Klikněte na [Další].
- 4 Zadejte IP adresu nebo název DNS stroje a klikněte na tlačítko [Další].
 - Možnost [Název portu] se zadá automaticky. Pokud je to nutné, můžete název změnit.

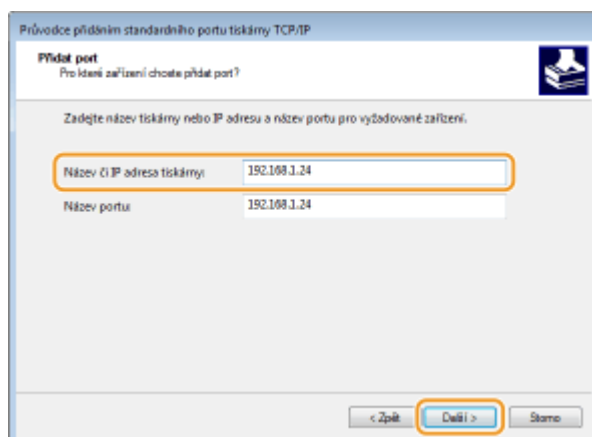

POZNÁMKA:

- Když se objeví další obrazovka, řiďte se pokyny, které jsou na ní uvedeny.

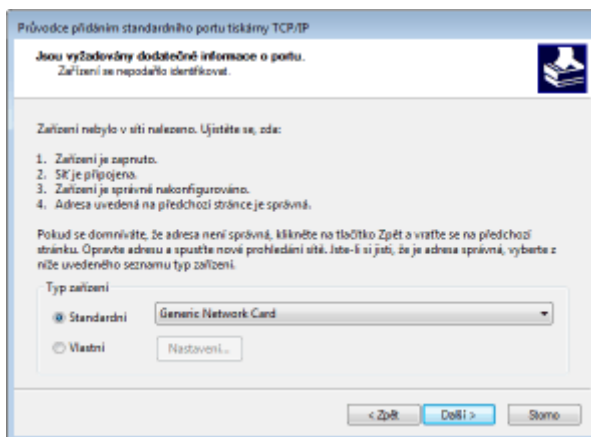

*Po výběru možnosti [Typ zařízení] vyberte [Canon Network Printing Device with P9100] v nabídce [Standardní].

- 5 Klikněte na [Dokončit].
- 6 Klikněte na [Zavřít].

■ Změna typu nebo čísla portu

Pokud se na zařízení změnilly tiskové protokoly (LPD nebo RAW) (**► Konfigurace tiskových protokolů a funkcí WSD(P. 42)**) nebo čísla portů (**► Změna čísel portů(P. 305)**), je třeba také nakonfigurovat odpovídající nastavení v počítači. Pro porty WSD není tato operace nutná.

Port MFNP

- 1 Klikněte na [Konfigurovat port].
- 2 V nabídce [Typ protokolu] vyberte možnost [RAW] nebo [LPR] a změňte hodnotu [Číslo portu].
- 3 Klikněte na [OK].

Standardní port TCP/IP

- 1 Klikněte na [Konfigurovat port].
- 2 V nabídce [Protokol] vyberte možnost [Raw] nebo [LPR].
 - Je-li vybrána možnost [Raw], změňte hodnotu [Číslo portu].
 - Pokud jste vybrali [LPR], zadejte do pole [Název fronty] text „lp“.
- 3 Klikněte na [OK].

4 Klikněte na [Zavřít].**ODKAZY**

► Nastavení tiskového serveru(P. 48)

Nastavení tiskového serveru

3R2K-00X

Pomocí tiskového serveru lze snížit zatížení počítače, z něhož tisknete. Tiskový server také umožňuje nainstalovat ovladače do každého počítače přes síť, a vyhnout se tak instalaci ovladačů v každém počítači pomocí dodaného disku CD-ROM/DVD-ROM. Chcete-li některý počítač v síti nastavit jako tiskový server, nakonfigurujte nastavení sdílení tiskárny.

DŮLEŽITÉ

- Před prováděním tohoto postupu se přihlaste k počítači s účtem správce.
- Podle operačního systému a bitové architektury (32bitové nebo 64bitové) tiskového serveru a klientských počítačů se může stát, že nebude možné nainstalovat ovladače přes síť.
- Při implementaci tiskového serveru v doménovém prostředí se poraďte se správcem sítě.

1 Otevřete složku tiskárny.  **Zobrazení složky tiskárny(P. 558)**

2 Klikněte pravým tlačítkem na ikonu ovladače tiskárny pro dané zařízení a klikněte na možnost [Vlastnosti tiskárny] nebo [Vlastnosti].

3 Klikněte na kartu [Sdílení], vyberte možnost [Sdílet tuto tiskárnu] a zadejte sdílený název zařízení.

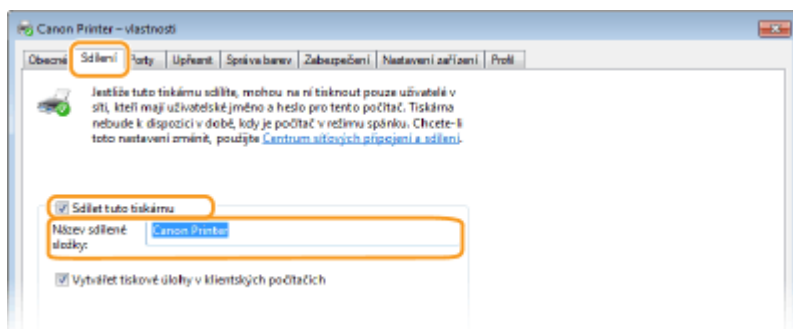

POZNÁMKA:

- Je-li zobrazeno tlačítko [Změnit možnosti sdílení], klikněte na něj.

4 Podle potřeby nainstalujte další ovladače.

- Tato akce je nutná, pokud chcete ovladače nainstalovat přes tiskový server do dalších počítačů používajících jinou bitovou architekturu.

1 Klikněte na [Další ovladače].

2 Zaškrtněte políčko u bitové architektury používané dalšími počítači a klikněte na tlačítko [OK].

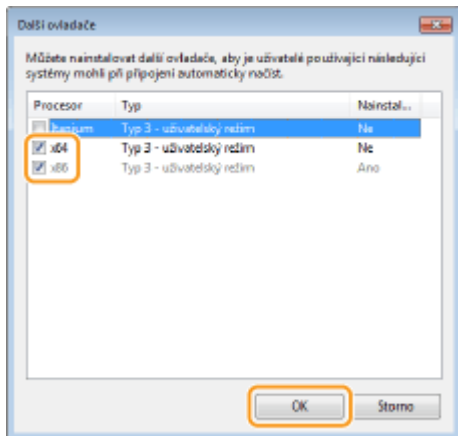

- Podle operačního systému tiskového serveru vyberte další ovladače z následujících.

| Tiskový server | Označte zaškrtnuté políčko |
|--------------------------|----------------------------|
| 32bitový operační systém | [x64] |
| 64bitový operační systém | [x86] v části [Procesor] |

POZNÁMKA:

- Pokud nevíte, zda systém Windows představuje 32bitovou, nebo 64bitovou verzi, podívejte se do části **► Kontrola bitové architektury (P. 561)**.
- 3 Vložte do jednotky počítače dodaný disk CD-ROM/DVD-ROM, klikněte na možnost [Procházet] a zadejte složku s ovladači. Poté klikněte na tlačítko [OK].
 - Pokud tiskový server používá 32bitový operační systém, vyberte složky [intdrv] ► [UFRII] ► [x64] ► [Driver] na dodaném disku CD-ROM/DVD-ROM.
 - Pokud tiskový server používá 64bitový operační systém, vyberte složky [intdrv] ► [UFRII] ► [32bit] ► [Driver] na dodaném disku CD-ROM/DVD-ROM.
 - 4 Další ovladače nainstalujte podle pokynů na obrazovce.
 - 5 Klikněte na [OK].

■ Instalace ovladačů do počítače přes tiskový server

- 1 Vyhledejte na tiskovém serveru sdílenou tiskárnu. **► Zobrazení sdílených tiskáren na tiskovém serveru (P. 559)**
- 2 Dvakrát klikněte na sdílenou tiskárnu.
- 3 Ovladače nainstalujte podle pokynů na obrazovce.

▶ **Tisk z počítače(P. 223)**

Konfigurace zařízení pro síťové prostředí

3R2K-00Y

Konfigurace sítě se liší podle účelu dané sítě. Zařízení bylo navrženo tak, aby bylo kompatibilní s maximálním množstvím síťových konfigurací, a zahrnuje řadu technologií. Poradte se se správcem sítě a nastavte konfiguraci odpovídající danému síťovému prostředí.

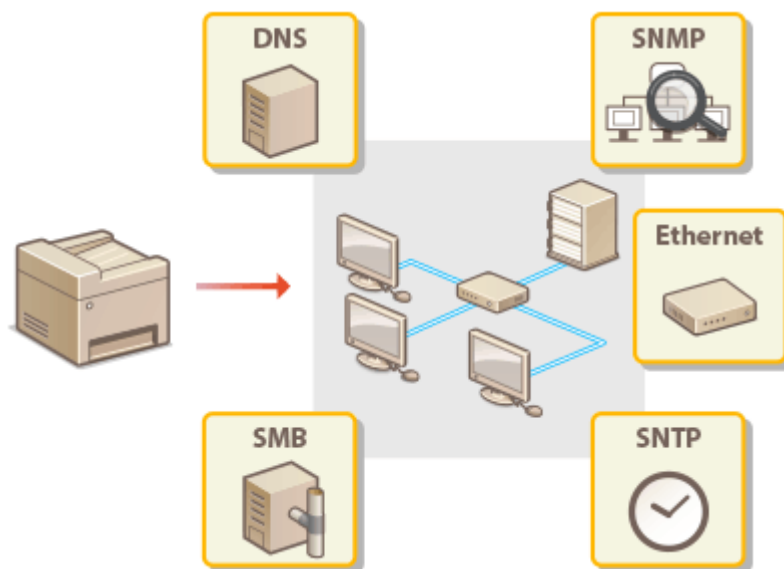

- ▶ Konfigurace nastavení sítě Ethernet(P. 52)
- ▶ Změna jednotky MTU(P. 54)
- ▶ Nastavení čekací doby pro připojení k síti(P. 55)
- ▶ Konfigurace služby DNS(P. 56)
- ▶ Konfigurace protokolu SMB(P. 60)
- ▶ Monitorování a ovládání zařízení pomocí protokolu SNMP(P. 62)
- ▶ Konfigurace protokolu SNTP(P. 66)

Konfigurace nastavení sítě Ethernet

3R2K-010

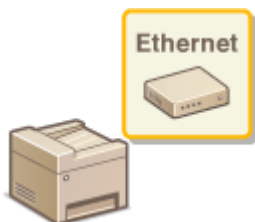

Ethernet představuje standard datové komunikace v místní síti (LAN). Můžete zadat režim komunikace a typ sítě Ethernet. Zařízení lze obecně používat beze změny výchozích nastavení (**▶<Nastavení ovladače Ethernetu>(P. 372)**), můžete je však změnit podle používaného síťového prostředí.

1 Zobrazení obrazovky <Nabídka>. **▶<Obrazovka Domů>(P. 110)**

Model s dotykovým panelem

Vyberte možnost <Nabídka> na obrazovce Domů.

model s 5řádkovým displejem LCD

Stiskněte .

2 Vyberte možnost <Nastavení sítě>.

- Pokud se zobrazí obrazovka pro zadání kódu PIN, zadejte správný kód PIN. **▶<Nastavení kódu PIN správce systému>(P. 293)**

3 Vyberte možnost <Nastavení ovladače Ethernetu> **▶<Aut. detek.>**.

4 Zvolte, zda chcete nastavení sítě Ethernet konfigurovat automaticky nebo ručně.

- Je-li povolena automatická detekce, zařízení rozpozná a automaticky nastaví režim komunikace a typ sítě Ethernet, který lze použít.



■ Automatická konfigurace nastavení sítě Ethernet

Vyberte možnost <Zapnuto> v položce <Aut. detek.>.

■ Ruční konfigurace nastavení sítě Ethernet

- 1 Nakonfigurujte vypnutí automatické detekce.
Vyberte možnost <Vypnuto> v položce <Aut. detek.>.
- 2 <Režim komunikace> **▶** vyberte režim komunikace.

**<Poloviční duplex>**

Buď zasílá, nebo přijímá komunikační data. Zvolte, pokud je zařízení připojeno k síťovému zařízení používajícímu poloviční duplex.

<Úplný duplex>

Současně zasílá i přijímá komunikační data. Toto nastavení použijte ve většině prostředí.

- 3** <Typ Ethernetu> ► vyberte typ sítě Ethernet.
- 4** Vyberte možnost <Použít>.

ODKAZY

- **Změna jednotky MTU(P. 54)**
- **Nastavení čekací doby pro připojení k síti(P. 55)**

Změna jednotky MTU

3R2K-011

Ve většině sítí Ethernet je maximální velikost paketu, který lze zaslat, 1 500 bajtů. Pakety představují bloky dat, na které se před zasláním rozdělí původní data. Jednotka MTU se může v každé síti lišit. Nastavení zařízení podle potřeby změňte. Další informace získáte od správce sítě.

1 Zobrazení obrazovky <Nabídka>. **Obrazovka Domů(P. 110)**

Model s dotykovým panelem

Vyberte možnost <Nabídka> na obrazovce Domů.

model s 5řádkovým displejem LCD

Stiskněte .

2 Vyberte možnost <Nastavení sítě>.



- Pokud se zobrazí obrazovka pro zadání kódu PIN, zadejte správný kód PIN.  **Nastavení kódu PIN správce systému(P. 293)**

3 Vyberte možnost <Nastavení TCP/IP> <Velikost MTU>.

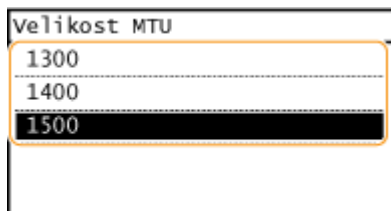
4 Vyberte MTU.



ODKAZY

-  **Konfigurace nastavení sítě Ethernet(P. 52)**
-  **Nastavení čekací doby pro připojení k síti(P. 55)**

Nastavení čekací doby pro připojení k síti

3R2K-012

Pokud síť nabízí nadbytečné možnosti připojení pomocí více přepínačů či mostů, musí zahrnovat mechanismus, jak zabránit zacyklení paketů. Účinným řešením je definování role každého přepínacího portu. Po dobu několika desetin sekundy po změně způsobu, jakým jsou připojena síťová zařízení, případně po přidání nového zařízení, však může přesto docházet k přerušování komunikace. Pokud dochází k tomuto typu problémů, nastavte čekací dobu pro připojení k síti.

1 Zobrazení obrazovky <Nabídka>. **Obrazovka Domů(P. 110)**

Model s dotykovým panelem

Vyberte možnost <Nabídka> na obrazovce Domů.

model s 5řádkovým displejem LCD

Stiskněte .

2 Vyberte možnost <Nastavení sítě>.

- Pokud se zobrazí obrazovka pro zadání kódu PIN, zadejte správný kód PIN.  **Nastavení kódu PIN správce systému(P. 293)**

3 Vyberte možnost <Doba čekání na připojení při spuštění>.

4 Zadejte dobu čekání před zahájením komunikace se sítí a stiskněte tlačítko <Použít> ()

ODKAZY

-  **Konfigurace nastavení sítě Ethernet(P. 52)**
-  **Změna jednotky MTU(P. 54)**

Konfigurace služby DNS

3R2K-013

DNS (Domain Name System) je služba pro rozpoznávání názvů, která přiřazuje název hostitele (či domény) k IP adrese. Nastavení možností DNS, mDNS či DHCP nakonfigurujte podle svých potřeb. Upozorňujeme, že postup konfigurace služby DNS se liší u adres IPv4 a IPv6.



POZNÁMKA

- Další informace o základních operacích, které se provádějí při nastavování zařízení ze Vzdáleného uživatelského rozhraní, najdete v části [▶ Nastavení možností nabídky prostřednictvím Vzdáleného uživatelského rozhraní\(P. 344\)](#) .

- 1** Spusťte Vzdálené uživatelské rozhraní a přihlaste se do režimu správce systému. [▶ Spuštění Vzdáleného uživatelského rozhraní\(P. 335\)](#)
- 2** Klikněte na [Nastavení/Uložení] na stránce portálu. [▶ Obrazovka Vzdáleného uživatelského rozhraní\(P. 336\)](#)
- 3** Klikněte na položku [Nastavení sítě] ▶ [Nastavení TCP/IP].
- 4** Nakonfigurujte nastavení služby DNS.

■ Konfigurace služby IPv4 DNS

- 1** Klikněte na [Editovat] v části [Nastavení IPv4].
- 2** Nakonfigurujte nastavení služby IPv4 DNS.

The screenshot shows the network configuration interface with the following settings:

- Nastavení DNS:**
 - Adresa primárního serveru DNS: 192.168.1.28
 - Adresa sekundárního serveru DNS: 192.168.3.10
 - Jméno hostitele: CanonMF6037
 - Jméno domény: (empty)
 - Dynamická aktualizace DNS
 - Interval dynamické aktualizace DNS: 24 h (3-88)
- Nastavení mDNS:**
 - Změnit-li (Název mDNS), změní se také (Název hostitele) v (Nastavení AirPrint)
 - Použít mDNS
 - Název mDNS: Canon MF200
- Nastavení volby DHCP:**
 - Získat jméno hostitele
 - Dynamická aktualizace DNS
 - Získat adresu serveru SMTP
 - Získat adresu serveru POP

a [Nastavení DNS]**[Adresa primárního serveru DNS]**

Zadejte adresu IP serveru DNS.

[Adresa sekundárního serveru DNS]

Zadejte adresu IP sekundárního serveru DNS, je-li k dispozici.

[Jméno hostitele]

Formou alfanumerických znaků zadejte název hostitele zařízení, které chcete zaregistrovat na serveru DNS.

[Jméno domény]

Formou alfanumerických znaků zadejte název domény, do níž zařízení patří, například „example.com“.

[Dynamická aktualizace DNS]

Toto políčko zaškrtněte, chcete-li dynamicky aktualizovat záznamy služby DNS při každé změně IP adresy zařízení. Interval mezi aktualizacemi lze zadat v hodinách do textového pole [Interval dynamické aktualizace DNS].

b [Nastavení mDNS]**[Použít mDNS]**

mDNS (multicast DNS) je protokol přijatý službou Bonjour, který slouží k přiřazení názvu hostitele k adrese IP bez použití systému DNS. Chcete-li funkci mDNS povolit, zaškrtněte políčko a zadejte název mDNS do textového pole [Název mDNS].

c [Nastavení volby DHCP]**[Získat jméno hostitele]**

Zaškrtnutím tohoto políčka povolíte možnost 12 sloužící k získávání názvu hostitele ze serveru DHCP.

[Dynamická aktualizace DNS]

Zaškrtnutím tohoto políčka povolíte možnost 81 sloužící k dynamické aktualizaci záznamů DNS pomocí serveru DHCP.

[Získat adresu serveru SMTP]

Zaškrtnutím políčka povolíte možnost 69 pro získání adresy serveru SMTP ze serveru DHCP.

[Získat adresu serveru POP]

Zaškrtnutím políčka povolíte možnost 70 pro získání adresy serveru POP3 ze serveru DHCP.

3 Klikněte na [OK].

■ Konfigurace služby IPv6 DNS

1 Klikněte na [Editovat] v části [Nastavení IPv6].

2 Nakonfigurujte nastavení služby IPv6 DNS.

- Před konfigurací těchto nastavení musí být zaškrtnuté políčko [Použít IPv6]. **► Nastavení adres IPv6(P. 35)**

a [Nastavení DNS]

[Adresa primárního serveru DNS]

Zadejte adresu IP serveru DNS. Nelze zadat adresy začínající písmeny „ff“ (adresu vícesměrového vysílání).

[Adresa sekundárního serveru DNS]

Zadejte adresu IP sekundárního serveru DNS, je-li k dispozici. Nelze zadat adresy začínající písmeny „ff“ (adresu vícesměrového vysílání).

[Použít stejné jméno hostitele/domény jako pro IPv4]

Políčko zaškrtněte, pokud chcete používat stejný název hostitele a domény jako ve funkci IPv4.

[Jméno hostitele]

Formou alfanumerických znaků zadejte název hostitele zařízení, které chcete zaregistrovat na serveru DNS.

[Jméno domény]

Formou alfanumerických znaků zadejte název domény, do níž zařízení patří, například „example.com“.

[Dynamická aktualizace DNS]

Toto políčko zaškrtněte, chcete-li dynamicky aktualizovat záznamy služby DNS při každé změně IP adresy zařízení. Pokud chcete zadat typ nebo typy adres, které chcete uložit na server DNS, zaškrtněte políčko pro [Uložit ruční adresu], [Uložit stavovou adresu] nebo [Uložit bezstavovou adresu]. Interval mezi aktualizacemi lze zadat v hodinách do textového pole [Interval dynamické aktualizace DNS].

b [Nastavení mDNS]

[Použít mDNS]

mDNS (multicast DNS) je protokol přijatý službou Bonjour, který slouží k přiřazení názvu hostitele k adrese IP bez použití systému DNS. Pokud chcete povolit protokol mDNS, zaškrtněte toto políčko.

[Použít stejné jméno mDNS jako IPv4]

Toto políčko zaškrtněte, chcete-li použít stejný název mDNS jako v IPv4. Chcete-li nastavit jiný název, zrušte zaškrtnutí políčka a zadejte název mDNS do textového pole [Název mDNS].

3 Klikněte na [OK].

POZNÁMKA

Volba nastavení z ovládacího panelu

- Na nastavení DNS lze také přistoupit z obrazovky <Nabídka>.
 - <Nastavení IPv4>(P. 366)
 - <Nastavení IPv6>(P. 368)

ODKAZY

- ▶ **Nastavení adresy IPv4(P. 32)**
- ▶ **Nastavení adres IPv6(P. 35)**
- ▶ **Zobrazení nastavení sítě(P. 38)**

Konfigurace protokolu SMB

3R2K-014

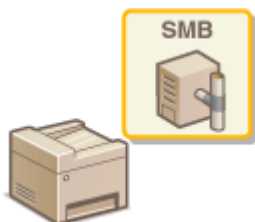

SMB (Server Message Block) představuje protokol ke sdílení zdrojů, například souborů a tiskáren, s více než jedním zařízením v síti. Zařízení využívá protokol SMB k ukládání naskenovaných dokumentů do sdílené složky. Podle používané sítě může být nutné nastavit název systému NetBIOS a pracovní skupiny.

Název NetBIOS

V síti systému Windows využívající systém NetBIOS slouží názvy systému NetBIOS k identifikaci počítačů zapojených do sítě a také ke sdílení souborů a dalších síťových služeb. U většiny počítačů slouží jako název systému NetBIOS název počítače.

Název pracovní skupiny

Název pracovní skupiny je název sloužící k seskupení více počítačů tak, aby v síti systému Windows byly dostupné základní síťové funkce, například sdílení souborů. Zadejte název pracovní skupiny označující skupinu, do níž zařízení patří.

POZNÁMKA

- Další informace o základních operacích, které se provádějí při nastavování zařízení ze Vzdáleného uživatelského rozhraní, najdete v části **Nastavení možností nabídky prostřednictvím Vzdáleného uživatelského rozhraní(P. 344)** .

- 1 Spusťte Vzdálené uživatelské rozhraní a přihlaste se do režimu správce systému. ▶ Spuštění Vzdáleného uživatelského rozhraní(P. 335)**
- 2 Klikněte na [Nastavení/Uložení] na stránce portálu. ▶Obrazovka Vzdáleného uživatelského rozhraní(P. 336)**
- 3 Vyberte možnost [Nastavení sítě] ▶ [Nastavení SMB].**
- 4 Klikněte na [Editovat].**
- 5 Zadejte požadovaná nastavení.**

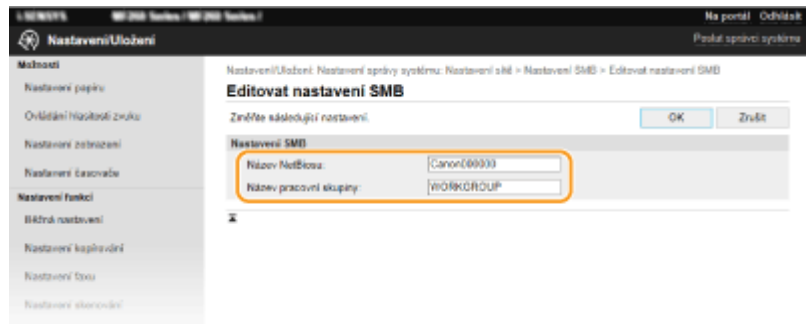
**[Název NetBiosu]**

Formou alfanumerických znaků zadejte název systému NetBIOS zařízení.

[Název pracovní skupiny]

Formou alfanumerických znaků zadejte název pracovní skupiny, do níž zařízení patří.

6 Klikněte na [OK].

Monitorování a ovládání zařízení pomocí protokolu SNMP

3R2K-015

SNMP (Simple Network Management Protocol) je protokol určený k monitorování a ovládání komunikačních zařízení v síti pomocí funkce MIB (Management Information Base). Zařízení podporuje protokol SNMPv1 a protokol SNMPv3 s vylepšenými funkcemi zabezpečení. Stav zařízení lze zkontrolovat z počítače při tisku dokumentů nebo pomocí Vzdáleného uživatelského rozhraní. Můžete povolit buď protokol SNMPv1, nebo SNMPv3, případně oba současně. U každé verze zadejte nastavení odpovídající síťovému prostředí a účelům používání.

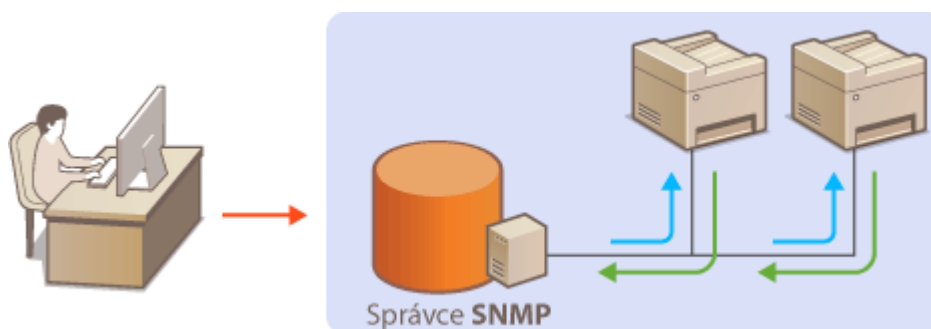

SNMPv1

Protokol SNMPv1 využívá informace nazývané „komunita“ k určení rozsahu komunikace SNMP. Protože se tyto informace objevují na síti ve formě prostého textu, bude síť ohrožena útoky. Chcete-li zajistit zabezpečení sítě, vypněte protokol SNMPv1 a používejte SNMPv3.

SNMPv3

Při použití protokolu SNMPv3 můžete implementovat správu síťových zařízení chráněnou robustními funkcemi zabezpečení. Upozorňujeme, že před konfigurací protokolu SNMPv3 musí být aktivována funkce TLS Vzdáleného uživatelského rozhraní ([▶Konfigurace klíče a certifikátu pro protokol TLS\(P. 308\)](#)).

POZNÁMKA

- Zařízení nepodporuje funkci upozornění pomocí depeší protokolu SNMP.
- Informace o změně čísla portu protokolu SNMP najdete v části [▶Změna čísel portů\(P. 305\)](#) .
- Máte-li v počítači nebo na síti nainstalovaný software pro správu pomocí SNMP, můžete zařízení vzdáleně konfigurovat, monitorovat a ovládat z počítače. Další informace naleznete v příručkách dodaných se softwarem pro správu.
- Další informace o základních operacích, které se provádějí při nastavování zařízení ze Vzdáleného uživatelského rozhraní, najdete v části [▶Nastavení možností nabídky prostřednictvím Vzdáleného uživatelského rozhraní\(P. 344\)](#) .

- 1 Spusťte Vzdálené uživatelské rozhraní a přihlaste se do režimu správce systému. ▶ Spuštění Vzdáleného uživatelského rozhraní(P. 335)**
- 2 Klikněte na [Nastavení/Uložení] na stránce portálu. ▶Obrazovka Vzdáleného uživatelského rozhraní(P. 336)**
- 3 Vyberte možnost [Nastavení sítě] ▶ [Nastavení SNMP].**

4 Klikněte na [Editovat].

5 Zadejte nastavení protokolu SNMPv1.

- Nepotřebujete-li změnit nastavení SNMPv1, přejděte k dalšímu kroku.

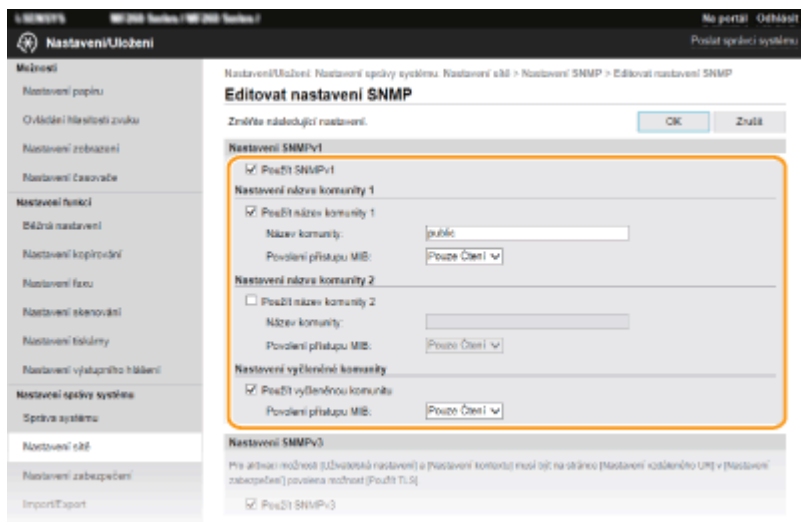

[Použít SNMPv1]

Zaškrtnutím políčka povolte protokol SNMPv1. Ostatní nastavení protokolu SNMPv1 můžete zadat, pouze pokud je toto políčko zaškrtnuté.

[Použít název komunity 1]/[Použít název komunity 2]

Zaškrtněte toto políčko, chcete-li zadat název komunity. Pokud není nutné zadávat název komunity, zrušte zaškrtnutí políčka.

[Název komunity]

Formou alfanumerických znaků zadejte název komunity.

[Povolení přístupu MIB]

Pro každou komunitu vyberte [Čtení/Zápis] nebo [Pouze Čtení] pro přístupová oprávnění k objektům MIB.

| | |
|---------------|--|
| [Čtení/Zápis] | Povoluje zobrazení i změnu hodnot objektů MIB. |
| [Pouze Čtení] | Povoluje pouze zobrazení hodnot objektů MIB. |

[Použít vyčleněnou komunitu]

Vyhrazená komunita představuje předvolenou komunitu, určenou výhradně pro správce používající software Canon. Políčko zaškrtněte, chcete-li používat vyhrazenou komunitu, a zadejte [Povolení přístupu MIB]. Pokud funkci vyhrazené komunity nechcete používat, zaškrtnutí políčka zrušte.

6 Zadejte nastavení protokolu SNMPv3.

- Nepotřebujete-li změnit nastavení SNMPv3, přejděte k dalšímu kroku.

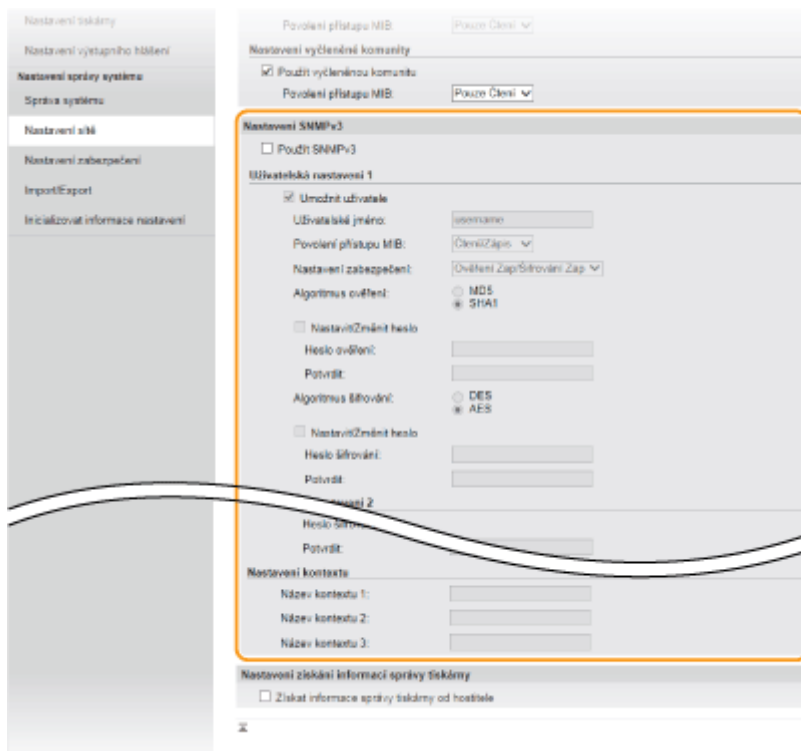

[Použít SNMPv3]

Zaškrtnutím tohoto políčka povolíte protokol SNMPv3. Ostatní nastavení protokolu SNMPv3 můžete zadat, pouze pokud je toto políčko zaškrtnuté.

[Umožnit uživatele]

Toto políčko zaškrtněte, chcete-li povolit [Uživatelská nastavení 1]/[Uživatelská nastavení 2]/[Uživatelská nastavení 3]. Pokud chcete zakázat uživatelské nastavení, zrušte označení příslušného zaškrtačacího pole.

[Uživatelské jméno]

Formou alfanumerických znaků zadejte uživatelské jméno.

[Povolení přístupu MIB]

Vyberte [Čtení/Zápis] nebo [Pouze Čtení] pro přístupová oprávnění k objektům MIB.

| | |
|---------------|--|
| [Čtení/Zápis] | Povoluje zobrazení i změnu hodnot objektů MIB. |
| [Pouze Čtení] | Povoluje pouze zobrazení hodnot objektů MIB. |

[Nastavení zabezpečení]

Výběrem [Ověření Zap/Šifrování Zap], [Ověření Zap/Šifrování Vyp] nebo [Ověření Vyp/Šifrování Vyp] nastavte požadovanou kombinaci nastavení ověřování a šifrování.

[Algoritmus ověřením]

Kliknutím na položku [Ověření Zap/Šifrování Zap] nebo [Ověření Zap/Šifrování Vyp] v části [Nastavení zabezpečení] nastavte algoritmus odpovídající prostředí.

[Algoritmus šifrování]

Kliknutím na položku [Ověření Zap/Šifrování Zap] v části [Nastavení zabezpečení] nastavte algoritmus odpovídající prostředí.

[Nastavit/Změnit heslo]

Chcete-li zadat nebo změnit heslo, zaškrtněte toto políčko a formou alfanumerických znaků zadejte heslo do textového pole [Heslo ověření] nebo [Heslo šifrování]. Heslo potvrďte jeho opětovným zadáním do textového pole [Potvrdit]. Pro algoritmus ověřování a šifrování lze nastavit samostatné heslo.

[Název kontextu 1]/[Název kontextu 2]/[Název kontextu 3]

Zadejte název kontextu prostřednictvím alfanumerických znaků. Zaregistrovat lze maximálně tři názvy kontextu.

7 Zadejte nastavení Získávání informací o správě tiskárny.

- Díky funkci SNMP lze pomocí počítače v síti monitorovat a pravidelně získávat informace o správě tiskárny, například tiskové protokoly a porty tiskárny.

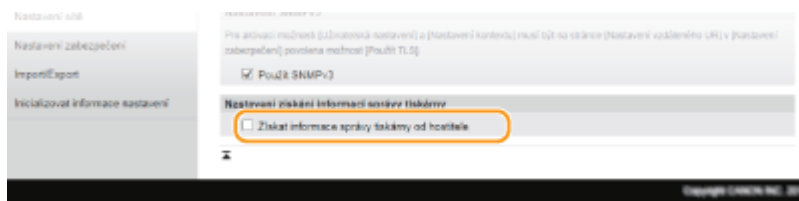

[Získat informace správy tiskárny od hostitele]

Políčko zaškrtněte, pokud chcete povolit monitorování informací správy tiskárny pomocí protokolu SNMP. Chcete-li monitorování informací správy tiskárny zakázat, zaškrtnutí políčka zrušte.

8 Klikněte na [OK].

POZNÁMKA

Zakázání protokolu SNMPv1

- Pokud je zakázán protokol SNMPv1, některé z funkcí zařízení nebudou dostupné, například získávání informací o zařízení pomocí ovladače tiskárny.

Použití ovládacího panelu

- Na obrazovce <Nabídka> můžete také zadat nastavení SNMPv1 a povolit nebo zakázat nastavení SNMPv3. ▶ **<Nastavení SNMP>(P. 370)**

Povolení protokolu SNMPv1 i SNMPv3

- Jsou-li povoleny obě verze protokolu SNMP, doporučuje se nastavit přístupová oprávnění MIB v protokolu SNMPv1 na [Pouze Čtení]. Přístupová oprávnění MIB lze nastavit nezávisle ve verzi SNMPv1 a SNMPv3 (a pro každého uživatele ve verzi SNMPv3). Výběrem volby [Čtení/Zápis] (plná přístupová oprávnění) ve verzi SNMPv1 se zruší robustní funkce zabezpečení zahrnuté ve verzi SNMPv3, protože většinu nastavení zařízení lze pak ovládat pomocí protokolu SNMPv1.

ODKAZY

- ▶ **Konfigurace klíče a certifikátu pro protokol TLS(P. 308)**

Konfigurace protokolu SNTP

3R2K-016

Protokol SNTP (Simple Network Time Protocol) umožňuje upravit systémové hodiny pomocí časového serveru v síti. Používá-li se server SNTP, časový server se kontroluje v určených intervalech; proto lze vždy zachovat správný čas. Čas se upravuje na základě světového času UTC (Coordinated Universal Time), před konfigurací protokolu SNTP tedy zadejte časové pásmo (**Nastavení data a času(P. 11)**). Nastavení protokolu SNTP lze provést pomocí Vzdáleného uživatelského rozhraní.

POZNÁMKA

- Funkce SNTP zařízení podporuje server NTP (verze 3) i SNTP (verze 3 a 4).
- Další informace o základních operacích, které se provádějí při nastavování zařízení ze Vzdáleného uživatelského rozhraní, najdete v části **Nastavení možností nabídky prostřednictvím Vzdáleného uživatelského rozhraní(P. 344)** .

- 1** Spusťte Vzdálené uživatelské rozhraní a přihlaste se do režimu správce systému. **Nastavení Vzdáleného uživatelského rozhraní(P. 335)**
- 2** Klikněte na [Nastavení/Uložení] na stránce portálu. **Obrazovka Vzdáleného uživatelského rozhraní(P. 336)**
- 3** Vyberte možnost [Nastavení sítě] ► [Nastavení TCP/IP].
- 4** Klikněte na [Editovat] v části [Nastavení SNTP].
- 5** Zaškrtněte políčko [Použít SNTP] a zadejte požadovaná nastavení.

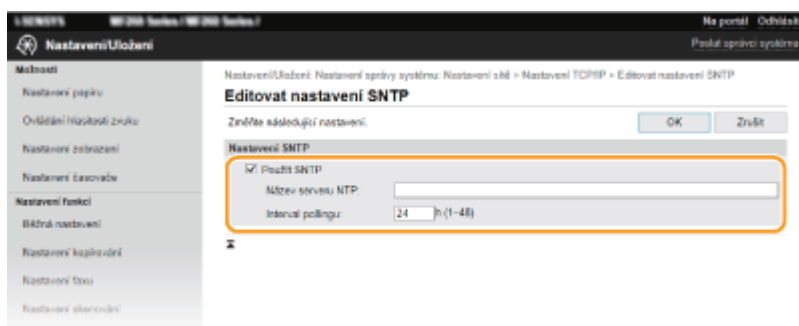

[Použít SNTP]

Políčko zaškrtněte, chcete-li provádět synchronizaci pomocí funkce SNTP. Pokud funkci SNTP nechcete používat, zaškrtnutí políčka zrušte.

[Název serveru NTP]

Zadejte IP adresu serveru NTP nebo SNTP. Je-li v síti dostupná služba DNS, můžete místo toho zadat název hostitele (nebo FQDN) obsahující alfanumerické znaky (příklad: ntp.example.com).

[Interval pollingu]

Zadejte interval mezi dvěma synchronizacemi.

6 Klikněte na [OK].

POZNÁMKA

Testování komunikace se serverem NTP/SNTP

- Stav komunikace s registrovaným serverem můžete zobrazit kliknutím na tlačítko [Nastavení/Uložení] ► [Nastavení sítě] ► [Nastavení TCP/IP] ► [Kontrola serveru NTP] v nabídce [Nastavení SNTP]. Pokud bylo vytvořeno funkční připojení, výsledek se zobrazí v následující podobě. Upozorňujeme, že touto operací se neupraví systémové hodiny.

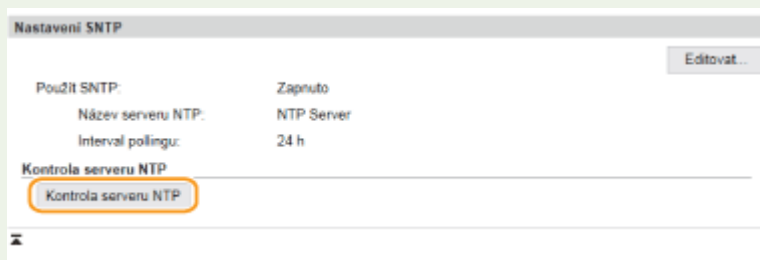

Instalace ovladačů

3R2K-017

Nainstalujte do počítače různé ovladače a přidružený software.

1 Před instalací proveďte nezbytnou přípravu.

- Je-li k zařízení dodaný disk CD-ROM/DVD-ROM, vložte disk CD-ROM/DVD-ROM do jednotky v počítači.
- Potřebné ovladače a software si můžete stáhnout z webu společnosti Canon (<http://www.canon.com/>).

POZNÁMKA:

- Nové verze ovladačů a softwaru budou nahrány na webu společnosti Canon v okamžiku, kdy budou dostupné. Podle potřeby si je můžete stáhnout. Nejprve zkontrolujte požadavky na systém.
- V závislosti na zařízení a podmínkách prostředí nemusí být některé funkce dostupné.
- Některé verze operačních systémů nepodporují některé z ovladačů. Další informace o podpoře nejnovějších operačních systémů najdete na webu společnosti Canon.

2 Proveďte instalaci.

- Podrobné informace o instalaci naleznete v příručkách k ovladačům a softwaru.

DŮLEŽITÉ

- Pokud [Filtr adres IP] nepovoluje příjem IP adresy, instalace ovladačů není možná. Další informace najdete v části **Zadání adres IP pro nastavení brány firewall(P. 300)** .
- Pokud [Filtr adres IP] nepovoluje odesílání a příjem IP adresy počítače, na kterém jsou nainstalované ovladače, nelze z daného počítače tisknout ani posílat faxy.

Konfigurace počátečního nastavení pro funkce faxu

3R2K-018



Nastavení faxu nakonfigurujte podle kroků 1 až 4 níže. Nejprve se rozhodněte, který režim příjmu nejlépe odpovídá předpokládanému používání, a poté nakonfigurujte nastavení podle pokynů na obrazovce. Další informace o určitém kroku získáte kliknutím na odkaz na příslušnou část.

Krok 1**► Volba používaného režimu příjmu faxu(P. 70)****Krok 2****► Registrace čísla faxu a názvu jednotky(P. 71)****Krok 3****► Výběr režimu příjmu(P. 72)****Krok 4****► Připojení telefonní linky(P. 73)**

Volba používaného režimu příjmu faxu

3R2K-019

Před konfigurací nastavení faxu se rozhodněte, který režim příjmu nejlépe odpovídá předpokládanému používání.

| Předpokládané používání | Režim příjmu | |
|---|---|---|
| Používat pouze fax / nepoužívat telefon  | <Auto> Toto nastavení je vhodné, pokud chcete zařízení používat pouze k příjmu faxů a nechcete používat telefon či volitelné sluchátko. | |
| Používat hlavně telefon / fax používat minimálně  | <Ruční> Připojte k zařízení telefon nebo sluchátko. Toto nastavení je vhodné, pokud chcete používat převážně telefon. Příchozí faxy lze přijímat ručně. | |
| Používat fax i telefon  | Používat záznamník | <Záznamník> Připojte záznamník. Pokud volající telefonují v okamžiku, kdy nejste u telefonu, mohou zaznamenat zprávu. Zařízení automaticky přijímá příchozí faxy. |
| | Použití standardního telefonu nebo volitelného sluchátka | <Fax/Tel (Autom. prep.)> Připojte telefon nebo sluchátko. Zařízení automaticky přijímá příchozí faxy a telefon vyzvání u příchozích volání. |

POZNÁMKA

- V závislosti na typu připojeného telefonu nemusí být zařízení schopno správně přijímat nebo odesílat faxy.
- K dispozici může být možnost ručně nastavit režimy příjmu jinak, než je popsáno výše, a to v závislosti na vaší zemi nebo oblasti.

► **Příjem faxů(P. 203)**

» Pokračujte částí ► **Registrace čísla faxu a názvu jednotky(P. 71)**

ODKAZY

► **Příjem faxů(P. 203)**

Registrace čísla faxu a názvu jednotky

3R2K-01A

Zaregistrujte číslo faxu a název jednotky svého zařízení. Tyto údaje se vytisknou v horní části každé stránky odeslané ze zařízení.



- 1** Vyberte možnost <Nabídka> na obrazovce Domů. Obrazovka Domů(P. 110)
 - 2** Vyberte možnost <Nastavení faxu> <Průvodce nastavením faxu>.
 - 3** Vyberte možnost <Nastavit nyní>.
 - 4** Vyberte možnost <Další>.
 - 5** Zadejte faxové číslo a vyberte možnost <Použít>.
 - 6** Vyberte možnost <Další>.
 - 7** Zadejte název jednotky (například jméno uživatele či název firmy) a vyberte možnost <Použít>.
 - Postup vkládání textu naleznete v části Zadávání textu(P. 122) .
 - ➡ Po registraci názvu jednotky se zobrazí obrazovka pro nastavení režimu příjmu.
- » Pokračujte částí Výběr režimu příjmu(P. 72)

ODKAZY

Příjem faxů(P. 203)

Výběr režimu příjmu

3R2K-01C

Předem vyberte režim příjmu vhodný pro předpokládané používání (**► Volba používaného režimu příjmu faxu(P. 70)**).

1 Vyberte možnost <Další>.

2 Vyberte režim příjmu.

- Pomocí možnosti <Ano> nebo <Ne> vyberte režim příjmu pro operace, které budete využívat.

POZNÁMKA:

- K dispozici může být možnost ručně nastavit režimy příjmu jinak, než je popsáno níže, a to v závislosti na vaší zemi nebo oblasti. **► Příjem faxů(P. 203)**

■ Nastavení režimu příjmu na možnost <Auto>

Vyberte možnost <Ne>.

■ Nastavení režimu příjmu na možnost <Záznamník>

Vyberte možnost <Ano> ► <Ano>.

■ Nastavení režimu příjmu na možnost <Fax/Tel (Autom. přep.)>

Vyberte možnost <Ano> ► <Ne> ► <Ano>.

■ Nastavení režimu příjmu na možnost <Ruční>

Vyberte možnost <Ano> ► <Ne> ► <Ne>.

3 Vyberte možnost <Použít>.

⇒ Po nastavení režimu příjmu se zobrazí způsob připojení telefonní linky.

» Pokračujte částí **► Připojení telefonní linky(P. 73)**

ODKAZY

► Příjem faxů(P. 203)

Připojení telefonní linky

3R2K-01E

Připojte k zařízení telefonní linku.

1 Vyberte možnost <Další>.

- Po nastavení režimu příjmu se zobrazí některá z uvedených obrazovek. ► **Výběr režimu příjmu (P. 72)**

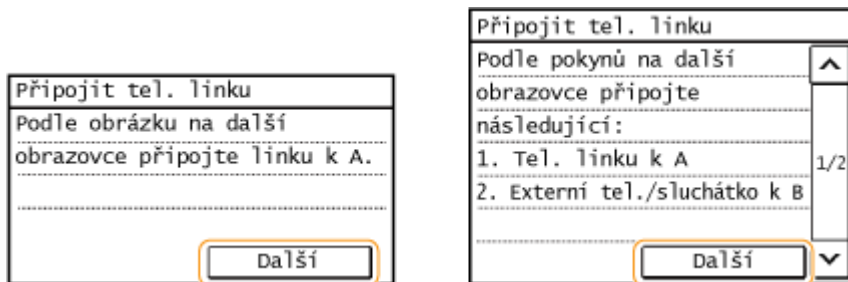

2 Připojte k zařízení telefonní linku.

- Zapojte přiložený telefonní kabel do konektoru telefonní linky (A) na zařízení a do konektoru telefonní linky ve zdi.
- Používáte-li telefon, záznamník nebo volitelné sluchátko, zapojte jej do konektoru externího telefonu (B).

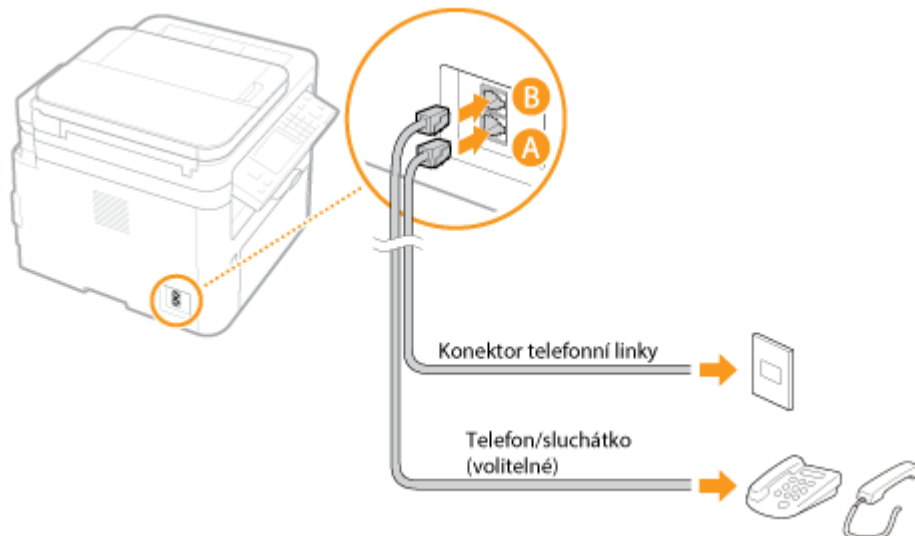

POZNÁMKA:

- Připojujete-li externí telefon s funkcemi faxu, nastavte telefon na ruční příjem faxů.

3 Po připojení telefonní linky vyberte možnost <Další>.

4 Vyberte možnost <Ano>.

Pokud zařízení automaticky nenastaví typ telefonní linky

Nastavte typ telefonní linky podle následujících kroků. Jestliže si nejste jistí, jaký typ telefonní linky používáte, obraťte se na místní telefonní společnost. Nastavení <Vybrat typ linky> nemusí být dostupné v závislosti na zemi, kde přístroj používáte.

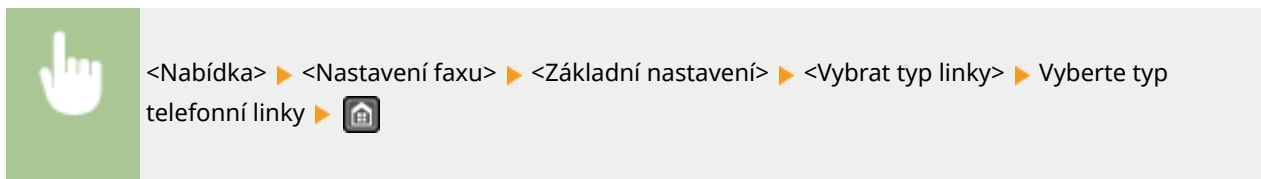

ODKAZY

► **Základní operace pro zasílání faxů(P. 194)**

► **Příjem faxů(P. 203)**

Konfigurace nastavení skenování

3R2K-01F

Chcete-li odeslat skenované předlohy přímo e-mailem nebo je uložit do sdílených složek, je třeba konfigurovat síť. S požadovaným nastavením vám pomůže nástroj Nástroj pro nastavení funkce odesílání, dodaný spolu se zařízením. Proveďte potřebnou konfiguraci v závislosti na účelu a síťovém prostředí.

Uložení v počítači

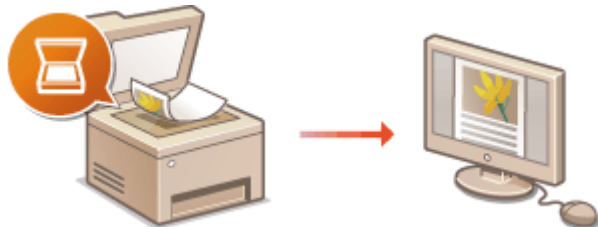

► Příprava na použití zařízení jako skeneru (P. 76)

Skenování do e-mailu



► Postup nastavení odesílání e-mailu (P. 77)

Skenování do sdílených složek

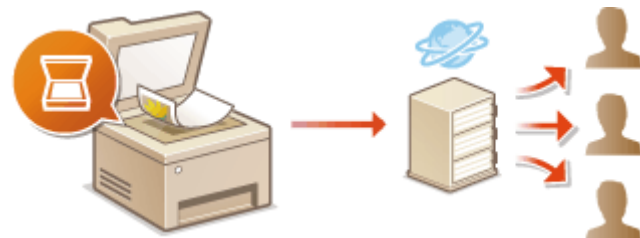

► Postup nastavení sdílené složky jako místa pro ukládání (P. 84)

ODKAZY

- Systémové prostředí (P. 548)
- Funkce skenování (P. 544)

Příprava na použití zařízení jako skeneru

3R2K-01H

Chcete-li toto zařízení používat jako skener, je třeba provést přípravné kroky, včetně instalace softwaru do počítače. Další informace najdete v příručkách k příslušným ovladačům na webu s online příručkami. Když toto zařízení v systému Windows připojíte k počítači přes bezdrátovou nebo pevnou síť LAN, musíte zařízení registrovat v nástroji „MF Network Scanner Selector“ podle níže uvedeného postupu. Tento postup není nutný, je-li zařízení propojené s počítačem přes rozhraní USB.

DŮLEŽITÉ

- Funkce skenování není k dispozici, je-li zařízení propojeno s počítačem v prostředí IPv6. Použijte prostředí IPv4 nebo připojení USB.

1 Na hlavním panelu systému klikněte na tlačítko .

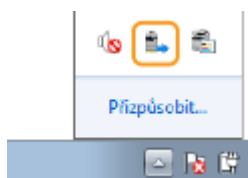

2 Zaškrtněte políčko u zařízení a klikněte na položku [OK].

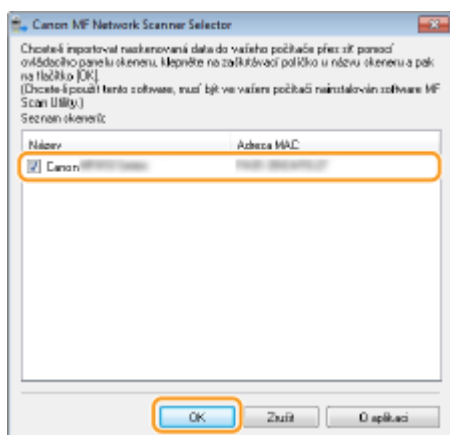

Postup nastavení odesílání e-mailu

3R2K-01J

Před konfigurací zařízení na skenování do e-mailu zkontrolujte postup nastavení níže.

1



Ujistěte se, zda jsou stroj a počítač správně připojené.

- ▶ **Připojení k bezdrátové síti LAN(P. 18)**
- ▶ **Připojení ke kabelové síti LAN(P. 17)**



2



Zkontrolujte následující informace:

- IP adresa zařízení. ▶ **Zobrazení nastavení sítě(P. 38)**
- e-mailová adresa, kterou chcete uložit jako místo určení;
- informace týkající se poštovního serveru, včetně názvu serveru SMTP, čísel portů, zda je vyžadováno ověření a uživatelské jméno a heslo pro ověřování.

POZNÁMKA:

- Bližší informace týkající se nastavení poštovního serveru získáte u svého poskytovatele internetových služeb nebo u správce sítě.



3



Ujistěte se, že počítač splňuje systémové požadavky nástroje Nástroj pro nastavení funkce odesílání (odesílání e-mailů).

- Systémové požadavky nástroje Nástroj pro nastavení funkce odesílání ▶ **Systémové prostředí(P. 548)**

POZNÁMKA:

- Ujistěte se také, že možnosti <Použít HTTP> a <Použít vzdálené UR> jsou nastavené na <Zapnuto>.
 - ▶ **Zákaz komunikace HTTP(P. 332)**
 - ▶ **Deaktivace Vzdáleného uživatelského rozhraní(P. 333)**



4



Proveďte konfiguraci zařízení.

- Konfigurace základních nastavení e-mailu ▶ **Konfigurace základních nastavení e-mailu(P. 78)**
- Konfigurace podrobných nastavení e-mailové komunikace (ověřování, šifrování atd.) ▶ **Konfigurace nastavení e-mailové komunikace(P. 81)**

Konfigurace základních nastavení e-mailu

3R2K-01K

V této části je popsán způsob konfigurace nastavení e-mailu pomocí nástroje Nástroj pro nastavení funkce odesílání. Pomocí nástroje Nástroj pro nastavení funkce odesílání lze také ukládat e-mailové adresy do adresáře.

POZNÁMKA

- Pomocí nástroje Nástroj pro nastavení funkce odesílání lze nakonfigurovat základní nastavení pro odesílání e-mailů. Namísto nástroje Nástroj pro nastavení funkce odesílání můžete podrobnější nastavení, například nastavení ověřování POP před odesláním nebo pro šifrovanou komunikaci, nakonfigurovat pomocí Vzdáleného uživatelského rozhraní. ▶ **Konfigurace nastavení e-mailové komunikace (P. 81)**

1 Spusťte nástroj Nástroj pro nastavení funkce odesílání.

■ Pomocí webového prohlížeče

Do pole adresy webového prohlížeče zadejte „http://<IP adresa zařízení>/sendsupport_login.html“ a stiskněte klávesu [ENTER] na klávesnici.

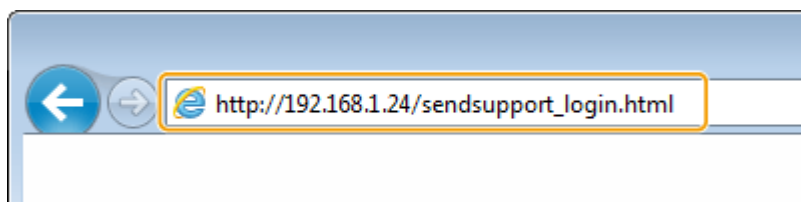

■ Pomocí disku CD-ROM/DVD-ROM

- 1 Vložte dodaný disk CD-ROM/DVD-ROM do jednotky v počítači.
 - Vyberte jazyk a klikněte na tlačítko [OK], pokud k tomu budete vyzváni.
- 2 Klikněte na [Spustit softwarové programy].

POZNÁMKA:

- Pokud se obrazovka [Instalace softwarových programů / příruček] nezobrazí, podívejte se do části ▶ **Zobrazení obrazovky [Software Programs/Manuals Setup] (P. 560)**.
 - Pokud se zobrazí možnost [Přehrát automaticky], klikněte na možnost [Spustit MInst.exe].
- 3 Klikněte na možnost [Spustit] u položky [Nástroj pro nastavení funkce odesílání].
 - 4 Klikněte na [Další].
 - Pokud chcete zobrazit „Příručka pro nastavení odesílání“, klikněte na možnost [Jak nastavit].

POZNÁMKA:

- Pokud se zobrazí obrazovka pro zrušení brány firewall systému Windows, klikněte na možnost [Ano].
- 5 Vyberte zařízení z nabídky [Seznam zařízení] a klikněte na tlačítko [Další].

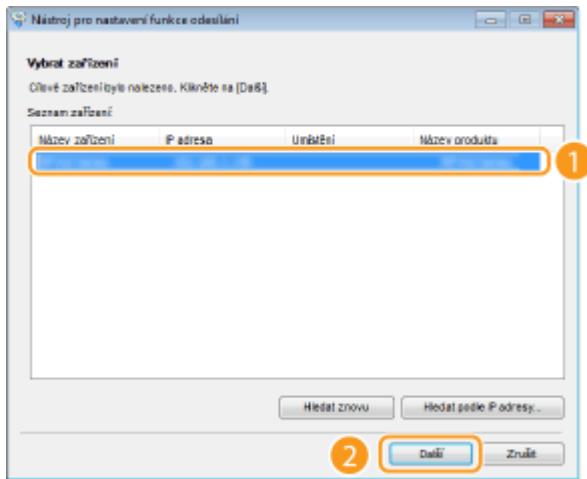

POZNÁMKA:

Pokud se stroj nezobrazí v položce [Seznam zařízení]

- Klikněte na [Hledat znovu]. Pokud se problém nevyřeší, klikněte na možnost [Hledat podle IP adresy], zadejte IP adresu zařízení a poté klikněte na tlačítko [OK].

6 Potvrďte nastavení a klikněte na tlačítko [OK].

2 Klikněte na [Spustit].

- Pokud se zobrazí přihlašovací obrazovka, zadejte do příslušných textových polí kód PIN a poté klikněte na možnost [Přihlásit].

3 Klikněte na [Nastavení odesílání na e-mail].

- Pokud se na obrazovce zobrazí výzva k zadání kódu PIN adresáře, zadejte PIN pro adresář a klikněte na tlačítko [OK]. **▶ Omezení používání adresáře (P. 325)**

4 Zadejte požadovaná nastavení.

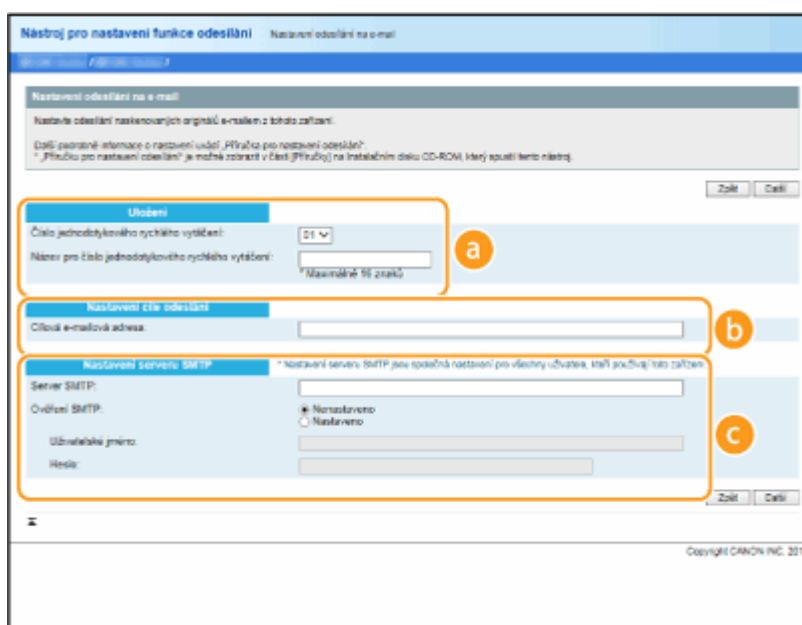

a [Uložení]

[Číslo jednodotykového rychlého vytáčení]

Pomocí nástroje Nástroj pro nastavení funkce odesílání můžete e-mailovou adresu zaregistrovat do skupiny <Rychlá volba> v adresáři. V rozbalovacím seznamu vyberte číslo.

[Název pro číslo jednodotykového rychlého vytáčení]

Zadejte název identifikující místo určení, které chcete uložit. Zadejte název, který se vám bude dobře hledat v adresáři.

b [Nastavení cíle odeslání]**[Cílová e-mailová adresa]**

Zadejte e-mailovou adresu, na kterou chcete naskenované originály odeslat.

c [Nastavení serveru SMTP]**[Server SMTP]**

Zadejte název serveru SMTP.

[Ověření SMTP]

Kliknutím na přepínač [Nenastaveno] nebo [Nastaveno] zvolte nastavení ověřování odpovídající serveru SMTP. Vyberete-li možnost [Nastaveno], zadejte uživatelské jméno do pole [Uživatelské jméno] a heslo do pole [Heslo].

POZNÁMKA:**Způsoby ověřování pro odesílání e-mailů**

- Aby nedocházelo k přenosům e-mailů neověřenými uživateli, zařízení podporuje ověřování protokolem SMTP (SMTP AUTH) a POP před SMTP. Další informace o požadované metodě ověřování získáte od poskytovatele služeb Internetu nebo správce sítě.
- Ověřování POP před SMTP lze nakonfigurovat pouze pomocí Vzdáleného uživatelského rozhraní. ▶ **Konfigurace nastavení e-mailové komunikace(P. 81)**

5 Klikněte na [Další].**6 Potvrďte nastavení a klikněte na tlačítko [Uložit].****7 Restartujte stroj.**

- Vypněte zařízení, počkejte nejméně 10 sekund a opět jej zapněte.

DŮLEŽITÉ

V závislosti na síti, kterou používáte, může být vyžadováno další nastavení. Další informace o nastavení získáte od poskytovatele služeb Internetu nebo správce sítě.

- Informace o povolení TLS pro odesílání e-mailů najdete v části ▶ **Konfigurace nastavení e-mailové komunikace(P. 81)** .
- Informace o změně čísel portů najdete v části ▶ **Změna čísel portů(P. 305)** .

ODKAZY

- ▶ **Postup nastavení odesílání e-mailu(P. 77)**
- ▶ **Zadání nastavení e-mailu(P. 259)**
- ▶ **Ukládání míst určení(P. 160)**

Konfigurace nastavení e-mailové komunikace

3R2K-01L

Ke konfiguraci podrobných nastavení odesílání, například nastavení ověřování POP a šifrování komunikace před odesláním e-mailu, použijte Vzdálené uživatelské rozhraní. Informace o požadovaných nastaveních získáte od poskytovatele připojení nebo správce sítě.

POZNÁMKA

- Další informace o základních operacích, které se provádějí při nastavování zařízení ze Vzdáleného uživatelského rozhraní, najdete v části **Nastavení možností nabídky prostřednictvím Vzdáleného uživatelského rozhraní(P. 344)** .

- 1** Spusťte Vzdálené uživatelské rozhraní a přihlaste se do režimu správce systému. **Nastavení Vzdáleného uživatelského rozhraní(P. 335)**
- 2** Klikněte na [Nastavení/Uložení] na stránce portálu. **Obrazovka Vzdáleného uživatelského rozhraní(P. 336)**
- 3** Vyberte možnost [Nastavení sítě] ► [Nastavení e-mailu].
- 4** Klikněte na [Editovat].
- 5** Zadejte požadovaná nastavení.

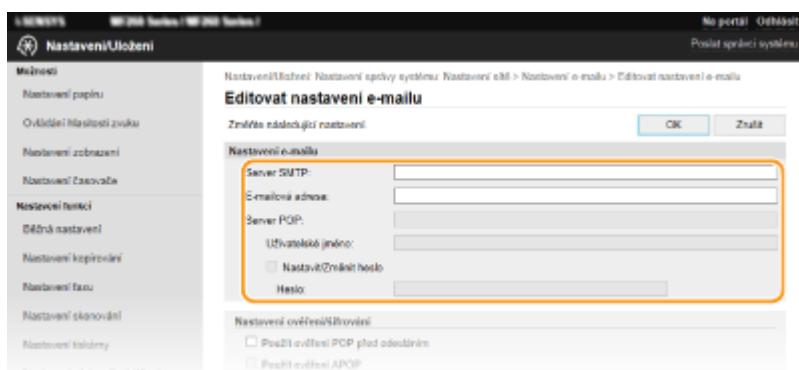

[Server SMTP]

Zadejte alfanumerické znaky pro název serveru SMTP (nebo IP adresu) k odesílání e-mailů.

[E-mailová adresa]

Formou alfanumerických znaků zajdete e-mailovou adresu, kterou chcete pro zařízení používat.

[Server POP]

Zadejte alfanumerické znaky pro název serveru POP3 nebo IP adresu k odesílání e-mailů.

[Uživatelské jméno]

Formou alfanumerických znaků zajdete uživatelské jméno určeného e-mailového účtu, jestliže je používán server POP3.

[Nastavit/Změnit heslo]

Je-li používán server POP3 a chcete nastavit nebo změnit heslo, zaškrtněte toto políčko a do pole [Heslo] zadejte alfanumerické znaky.

■ Konfigurace ověřování Pop před odesláním

Ověřování POP před SMTP zabraňuje neoprávněným uživatelům v používání e-mailu prováděním ověřování uživatelů na serveru POP3.

The screenshot shows a web-based configuration interface. On the left is a sidebar menu with categories like 'Nastavení kopírování', 'Nastavení faxu', and 'Nastavení ověřování'. The main area is titled 'Nastavení ověřování/šifrování' and contains several sections. The top section is for POP3, with fields for 'Server POP:', 'Uživatelské jméno:', and 'Heslo:'. Below it, the 'Nastavení ověřování/šifrování' section is highlighted with an orange box and contains three checkboxes: 'Použít ověření POP před odesláním' (checked), 'Použít ověření APOP', and 'Použít ověření SMTP (SMTP AUTH)'. Below these are fields for 'Uživatelské jméno:' and 'Heslo:'. Further down are options for 'Použít TLS pro SMTP', 'Ověřit certifikát', and 'Přidat CN k požadkům pro ověření'.

[Použít ověření POP před odesláním]

Toto políčko zaškrtněte, chcete-li používat server POP3 pro ověřování před odesláním e-mailů.

[Použít ověření APOP]

Toto políčko zaškrtněte, chcete-li během ověřování šifrovat heslo pomocí protokolu APOP.

■ Konfigurace ověřování SMTP

Pokud nakonfigurujete ověřování SMTP (SMTP AUTH), provádí se při odesílání e-mailů identifikace uživatele podle uživatelského jména a hesla.

This screenshot is similar to the previous one, showing the same configuration interface. In this view, the 'Použít ověření SMTP (SMTP AUTH)' checkbox in the 'Nastavení ověřování/šifrování' section is selected and highlighted with an orange box. The 'Použít ověření POP před odesláním' checkbox is now unchecked.

[Použít ověření SMTP (SMTP AUTH)]

Chcete-li aktivovat ověřování na serveru SMTP, zaškrtněte toto políčko a zadejte alfanumerické znaky do textového pole [Uživatelské jméno].

[Nastavit/Změnit heslo]

Chcete-li zadat nebo změnit heslo, zadejte alfanumerické znaky do textového pole [Heslo].

■ Konfigurace šifrované komunikace

Můžete nakonfigurovat šifrování komunikace na serveru SMTP nebo POP3.

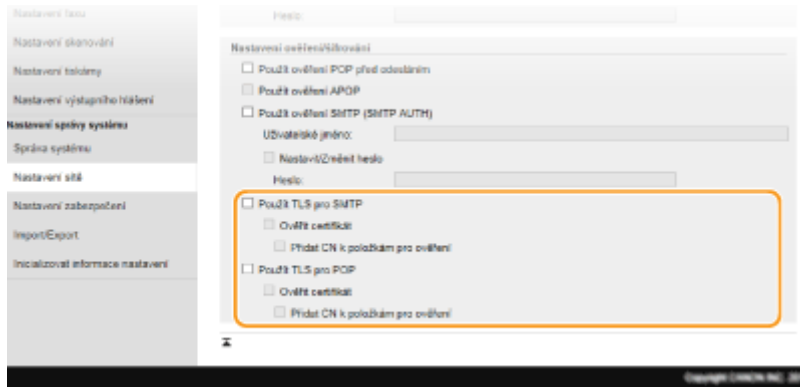

[Použít TLS pro SMTP]

Zaškrtněte toto políčko, chcete-li používat TLS pro šifrování komunikace se serverem SMTP. Podle potřeby zaškrtněte políčko [Ověřit certifikát] nebo [Přidat CN k položkám pro ověření].

[Použít TLS pro POP]

Toto políčko zaškrtněte, chcete-li komunikaci se serverem POP3 šifrovat pomocí protokolu TLS. Podle potřeby můžete zaškrtnout políčko [Ověřit certifikát] a [Přidat CN k položkám pro ověření].

6 Klikněte na [OK].

DŮLEŽITÉ

- V závislosti na síti, kterou používáte, může být nutné změnit nastavení portu SMTP nebo POP3 (**Změna čísel portů(P. 305)**). Další informace o nastavení získáte od poskytovatele služeb Internetu nebo správce sítě.

ODKAZY

- ▶ **Postup nastavení odesílání e-mailu(P. 77)**
- ▶ **Konfigurace základních nastavení e-mailu(P. 78)**
- ▶ **Základní operace pro skenování originálů(P. 233)**

Postup nastavení sdílené složky jako místa pro ukládání

3R2K-01R

Před konfigurací zařízení pro skenování do sdílených složek je třeba nejprve zkontrolovat nastavení podle níže uvedeného postupu.

1



Ujistěte se, zda jsou stroj a počítač správně připojené.

- ▶ **Připojení k bezdrátové síti LAN(P. 18)**
- ▶ **Připojení ke kabelové síti LAN(P. 17)**



2



Zkontrolujte následující informace:

- IP adresa zařízení. ▶ **Zobrazení nastavení sítě(P. 38)**
- Název počítače, v němž se nachází sdílená složka. ▶ **Kontrola názvu počítače(P. 562)**
- cesta ke sdílené složce a její název (jsou-li u složky nastavená omezení přístupu, je potřeba zadat také uživatelské jméno a heslo).

POZNÁMKA:

- Pokyny k vytvoření nové sdílené složky najdete v dokumentu „Příručka pro nastavení odesílání“ (na dodaném disku CD-ROM/DVD-ROM).



3



Ujistěte se, zda počítač splňuje systémové požadavky nástroje Nástroj pro nastavení funkce odesílání.

- Systémové požadavky nástroje Nástroj pro nastavení funkce odesílání ▶ **Systémové prostředí(P. 548)**

POZNÁMKA:

- Ujistěte se také, že možnosti <Použít HTTP> a <Použít vzdálené UR> jsou nastavené na <Zapnuto>.
 - ▶ **Zákaz komunikace HTTP(P. 332)**
 - ▶ **Deaktivace Vzdáleného uživatelského rozhraní(P. 333)**



4



Proveďte konfiguraci zařízení. ▶ Nastavení sdílené složky jako místa pro ukládání(P. 85)

Nastavení sdílené složky jako místa pro ukládání

3R2K-01S

Funkce skenování do sdílených složek se také nazývá „Skenování do SMB“, protože tato funkce využívá technologii SMB (Server Message Block) specifickou pro systém Windows. SMB představuje protokol ke sdílení zdrojů, například souborů a tiskáren, s více než jedním zařízením v síti (**► Konfigurace protokolu SMB(P. 60)**). Chcete-li zařízení nakonfigurovat na ukládání naskenovaných dokumentů do sdílené složky v síti pomocí funkce SMB, předem zadejte z počítače umístění sdílené složky. V této části je popsáno, jak zadat umístění pro ukládání pomocí nástroje Nástroj pro nastavení funkce odesílání.

POZNÁMKA

- K zadání umístění sdílené složky jako cíle pro ukládání uložením složky do adresáře můžete také použít Vzdálené uživatelské rozhraní. Uložení míst určených do adresáře prostřednictvím Vzdáleného uživatelského rozhraní. **► Uložení míst určených ze Vzdáleného uživatelského rozhraní(P. 347)**

1 Spustíte nástroj Nástroj pro nastavení funkce odesílání.

■ Pomocí webového prohlížeče

Do pole adresy webového prohlížeče zadejte „http://<IP adresa zařízení>/sendsupport_login.html“ a stiskněte klávesu [ENTER] na klávesnici.

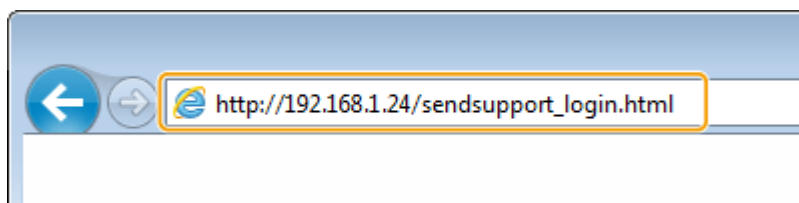

■ Pomocí disku CD-ROM/DVD-ROM

- 1 Vložte dodaný disk CD-ROM/DVD-ROM do jednotky v počítači.
 - Vyberte jazyk a klikněte na tlačítko [OK], pokud k tomu budete vyzváni.
- 2 Klikněte na [Spustit softwarové programy].

POZNÁMKA:

- Pokud se obrazovka [Instalace softwarových programů / příruček] nezobrazí, podívejte se do části **► Zobrazení obrazovky [Software Programs/Manuals Setup](P. 560)** .
- Pokud se zobrazí možnost [Přehrát automaticky], klikněte na možnost [Spustit MInst.exe].

- 3 Klikněte na možnost [Spustit] u položky [Nástroj pro nastavení funkce odesílání].
- 4 Klikněte na [Další].
 - Pokud chcete zobrazit „Příručka pro nastavení odesílání“, klikněte na možnost [Jak nastavit].

POZNÁMKA:

- Pokud se zobrazí obrazovka pro zrušení brány firewall systému Windows, klikněte na možnost [Ano].

- 5 Vyberte zařízení z nabídky [Seznam zařízení] a klikněte na tlačítko [Další].

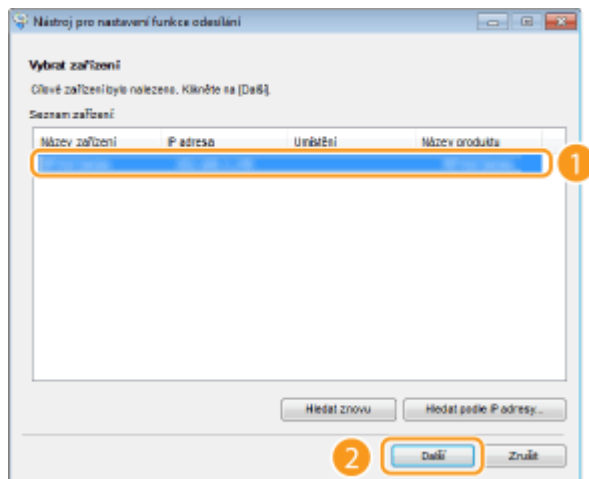

POZNÁMKA:

Pokud se stroj nezobrazí v položce [Seznam zařízení]

- Klikněte na [Hledat znovu]. Pokud se problém nevyřeší, klikněte na možnost [Hledat podle IP adresy], zadejte IP adresu zařízení a poté klikněte na tlačítko [OK].

6 Potvrďte nastavení a klikněte na tlačítko [OK].

2 Klikněte na [Spustit].

- Pokud se zobrazí přihlašovací obrazovka, zadejte do příslušných textových polí kód PIN a poté klikněte na možnost [Přihlásit].

3 Klikněte na [Nastavení ukládání do sdílené složky].

- Pokud se na obrazovce zobrazí výzva k zadání kódu PIN adresáře, zadejte PIN pro adresář a klikněte na tlačítko [OK]. **➤ Omezení používání adresáře (P. 325)**

4 Zadejte požadovaná nastavení.

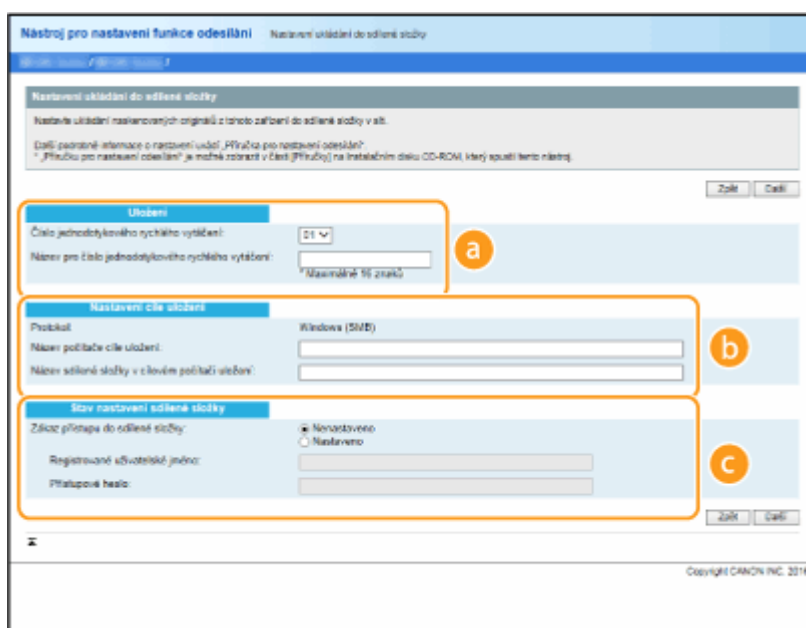

a [Uložení]

[Číslo jednodotkového rychlého vytáčení]

Pomocí nástroje Nástroj pro nastavení funkce odesílání můžete uložit složku k ukládání naskenovaných dokumentů do skupiny <Rychlá volba> v adresáři. V rozbalovacím seznamu vyberte číslo.

[Název pro číslo jednodotkového rychlého vytáčení]

Zadejte název identifikující místo určení, které chcete uložit. Zadejte název, který se vám bude dobře hledat v adresáři.

b [Nastavení cíle uložení]

[Protokol]

Zobrazí se protokol používaný k zasílání naskenovaných dokumentů do sdílené složky.

[Název počítače cíle uložení]

Zadejte název hostitele nebo IP adresu počítače, kde se sdílená složka nachází.

[Název sdílené složky v cílovém počítači uložení]

Zadejte název cílové složky nebo cestu k cílové složce. Pokud se například sdílená složka nachází v podsložce s názvem „sdílení“ a je obsažena ve složce [Veřejný] na jednotce C (cesta: C:\users\public\sdílení), zadejte text „users\public\sdílení“.

c [Stav nastavení sdílené složky]

[Zákaz přístupu do sdílené složky]

Kliknutím na přepínač [Nenastaveno] nebo [Nastaveno] zvolte omezení přístupu nastavené u sdílené složky. Vyberete-li možnost [Nastaveno], zadejte uživatelské jméno do pole [Registrované uživatelské jméno] a heslo do pole [Přístupové heslo].

5 Klikněte na [Další].

6 Potvrďte nastavení a klikněte na tlačítko [Uložit].

7 Restartujte stroj.

- Vypněte zařízení, počkejte nejméně 10 sekund a opět jej zapněte.

ODKAZY

▶ **Postup nastavení sdílené složky jako místa pro ukládání(P. 84)**

▶ **Základní operace pro skenování originálů(P. 233)**

Základní operace

| | |
|---|-----|
| Základní operace | 90 |
| Součásti a jejich funkce | 93 |
| Přední strana | 94 |
| Zadní strana | 96 |
| Vnitřní prostor | 97 |
| Podavač | 98 |
| Víceúčelová přihrádka | 99 |
| Zásuvka | 100 |
| Ovládací panel | 101 |
| Zapnutí zařízení | 106 |
| Vypnutí zařízení | 107 |
| Použití ovládacího panelu | 108 |
| Základní obrazovky | 109 |
| Obrazovka Domů | 110 |
| Obrazovka <Monitor stavu> | 114 |
| Zobrazení zprávy | 116 |
| Základní operace | 117 |
| Zadávání textu | 122 |
| Vkládání originálů | 127 |
| Vkládání papíru | 131 |
| Vkládání papíru do zásuvky | 133 |
| Vkládání papíru do víceúčelové přihrádky | 137 |
| Vkládání obálek | 140 |
| Vkládání předtištěného papíru | 142 |
| Zadání velikosti a typu papíru | 144 |
| Zadání velikosti a typu papíru v zásuvce | 145 |
| Zadání velikosti a typu papíru ve víceúčelové přihrádce | 146 |
| Uložení vlastní velikosti papíru | 147 |
| Omezení zobrazených velikostí papíru | 149 |
| Přizpůsobení displeje | 150 |
| Přizpůsobení obrazovky Domů | 151 |
| Změna výchozího nastavení pro funkce | 153 |
| Nastavení zvukových signálů | 154 |
| Přechod do režimu klidu | 156 |

| | |
|---|------------|
| Přepnutí do režimu spánku | 158 |
| Ukládání míst určení | 160 |
| Uložení míst určení do adresáře | 162 |
| Uložení míst určení pro rychlou volbu | 164 |
| Uložení více míst určení do skupiny | 166 |
| Úprava uložených míst určení v adresáři | 168 |

Základní operace

3R2K-01U

Tato kapitola popisuje základní operace, např. používání ovládacího panelu nebo postup při vkládání papíru. Jedná se o operace, které jsou při obsluze zařízení prováděny často.

■ Součásti a jejich funkce

Tato část popisuje vnitřní a vnější součásti zařízení a jeho funkce, dále pak způsoby používání tlačítek na operačním panelu a zobrazení na displeji. ▶ **Součásti a jejich funkce(P. 93)**



■ Zapnutí zařízení

Tato část popisuje, jak zařízení zapnout a vypnout. ▶ **Zapnutí zařízení(P. 106)**



■ Použití ovládacího panelu

Tato část popisuje použití displeje pro různé úlohy, například volbu položek nebo úpravu nastavení. Také popisuje, jak se zadávají znaky a číslice. ▶ **Použití ovládacího panelu(P. 108)**



■ Vkládání originálů

Tato část popisuje, jak se originály pokládají na kopírovací desku a do podavače. ▶ **Vkládání originálů(P. 127)**



■ Vkládání papíru

Tato část popisuje postup vkládání papíru do zásuvky na papír. ▶ **Vkládání papíru(P. 131)**

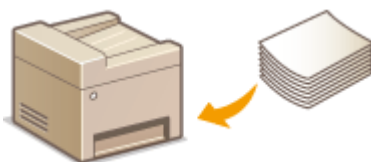

■ Přizpůsobení displeje

V této části je popsáno, jak uspořádat tlačítka a vytvořit tlačítka pro klávesové zkratky ke snazšímu používání obrazovek na displeji. ▶ **Přizpůsobení displeje(P. 150)**

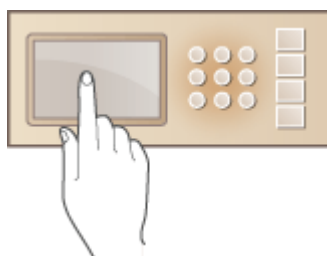

■ Přejít do režimu klidu

Tato část popisuje, jak přepnout zařízení do režimu klidu a ztlumit tak provozní zvuky. ▶ **Přejít do režimu klidu(P. 156)**



■ Přepnutí do režimu spánku

Tato část popisuje, jak nastavit režim spánku. ▶ **Přepnutí do režimu spánku(P. 158)**



■ Ukládání míst určení

Tato část popisuje, jak registrovat místa určení pro odesílání faxů nebo skenování dokumentů. **▶ Ukládání míst určení(P. 160)**

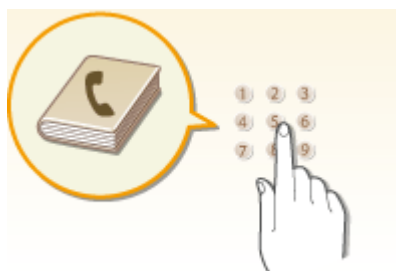

Součásti a jejich funkce

3R2K-01W

Tato část popisuje části zařízení (vnější součásti, přední a zadní stranu, vnitřní součásti) a jejich funkci. Kromě uvedení informací týkajících se součástí zařízení používaných k základním operacím, jako jsou vkládání papíru a výměna tonerových kazet atd., popisuje tato část také tlačítka na ovládacím panelu a displej. V této části naleznete tipy pro správné používání zařízení.



- ▶ **Přední strana(P. 94)**
- ▶ **Zadní strana(P. 96)**
- ▶ **Vnitřní prostor(P. 97)**
- ▶ **Podavač(P. 98)**
- ▶ **Víceúčelová přihrádka(P. 99)**
- ▶ **Zásuvka(P. 100)**
- ▶ **Ovládací panel(P. 101)**

Přední strana

3R2K-01X

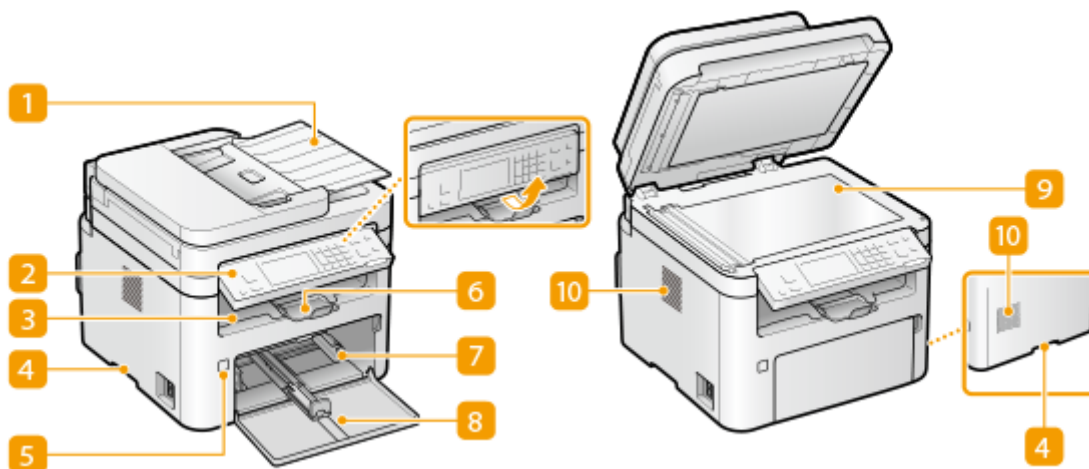

1 Podavač

Automaticky podává originály ke skenování do zařízení. Pokud jsou do podavače vloženy dva nebo více listů originálu, originály se skenují postupně bez přerušení. ▶**Podavač(P. 98)**

2 Ovládací panel

Na ovládacím panelu se nacházejí tlačítka, jako je tlačítko Stop, displej a indikátory stavu. Prostřednictvím ovládacího panelu lze provádět všechny operace a nastavení.

- ▶**Ovládací panel(P. 101)**
- ▶**Základní obrazovky(P. 109)**

3 Výstupní přihrádka

Do výstupní přihrádky se vysouvá potištěný papír.

4 Rukojeti

Při přenášení držte zařízení za tyto rukojeti. ▶**Přemístění zařízení(P. 454)**

5 Vypínač

Zapněte nebo vypněte napájení. Pokud chcete zařízení restartovat, vypněte zařízení, počkejte nejméně 10 sekund a poté zařízení znovu zapněte.

6 Zarážka papíru

Otevřením zářky papíru zabráníte vypadávání papíru mimo výstupní přihrádku.

7 Zásuvka

Do zásuvky vložte typ papíru, který používáte nejčastěji. ▶**Vkládání papíru do zásuvky(P. 133)**

8 Přední kryt

Přední kryt otevřete, chcete-li vyměnit tonerovou kazetu nebo kazetu válce. ▶ **Postup výměny tonerové kazety(P. 446)**

9 Kopírovací deska

Skenujete-li knihy, originály se silným nebo tenkým papírem a jiné originály, které nelze skenovat s použitím podavače, uložte tyto originály na kopírovací desku. ▶ **Vkládání originálů(P. 127)**

10 Větrací otvory

Vzduch uvnitř zařízení musí mít možnost unikat ven z důvodu chlazení vnitřních částí zařízení. Upozornění. Umístěním předmětů před ventilační otvory zamezíte ventilaci.

Zadní strana

3R2K-01Y

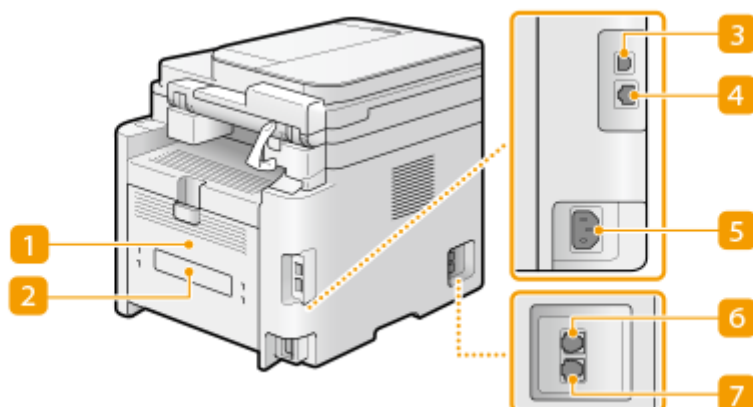

1 Zadní kryt

Tento kryt se otvírá při odstraňování zachyceného papíru. ▶ **Odstraňování zachyceného papíru(P. 513)**

2 Typový štítek

Na štítku je uvedeno sériové číslo, které využijete v případě dotazů týkajících se zařízení. ▶ **Pokud problém nelze vyřešit(P. 521)**

3 Port USB

Kabel USB použijte pro propojení stroje s počítačem.

4 Port LAN

Kabel LAN použijte pro propojení stroje a kabelového směrovače LAN apod. ▶ **Připojení ke kabelové síti LAN(P. 17)**

5 Zásuvka napájení

Slouží k připojení napájecí šňůry.

6 Konektor externího telefonu

Připojte telefon, záznamník nebo volitelné sluchátko. ▶ **Připojení telefonní linky(P. 73)**

7 Konektor telefonní linky

Telefonní kabel použijte pro připojení zařízení k telefonní lince. ▶ **Připojení telefonní linky(P. 73)**

Vnitřní prostor

3R2K-096

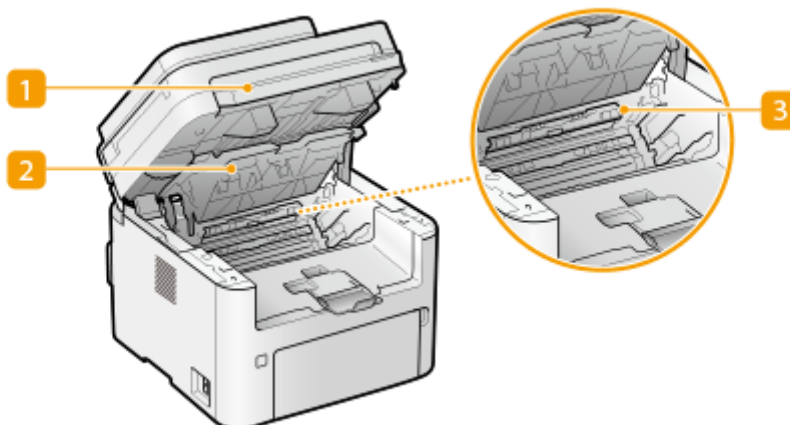

1 Ovládací panel

Tento panel zvedněte při výměně tonerových kazet apod. nebo odstraňování zachyceného papíru.

- ▶ **Výměna tonerové kazety(P. 445)**
- ▶ **Výměna kazety válce(P. 449)**
- ▶ **Uváznutí papíru ve stroji(P. 517)**

2 Kryt toneru

Tento kryt otevřete při výměně tonerových kazet apod. nebo odstraňování zachyceného papíru.

- ▶ **Výměna tonerové kazety(P. 445)**
- ▶ **Výměna kazety válce(P. 449)**
- ▶ **Uváznutí papíru ve stroji(P. 517)**

3 Výstupní vodítko papíru

Otevřením tohoto vodítka odstraníte zaseknutý papír. ▶ **Uváznutí papíru ve stroji(P. 517)**

ODKAZY

- ▶ **Výměna tonerové kazety(P. 445)**
- ▶ **Výměna kazety válce(P. 449)**

Podavač

3R2K-020

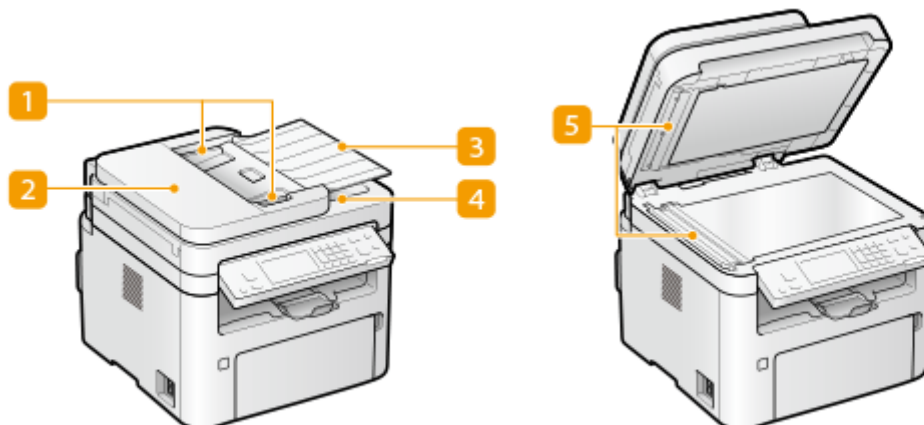

1 Posuvná vodítka

Tato posuvná vodítka vždy nastavte podle šířky originálu.

2 Kryt podavače

Otevřete při odstraňování zachyceného papíru. ▶ **Zachycení papíru v podavači(P. 514)**

3 Přihrádka podávání originálů

Automaticky podává originály ke skenování do zařízení. Pokud jsou do podavače vloženy dva nebo více listů originálu, originály se skenují postupně bez přerušení. ▶ **Vkládání originálů(P. 127)**

4 Výstupní přihrádka na originály

Zde vystupují naskenované originály.

5 Oblast skenování originálů

Originály vložené do podavače jsou při skenování automaticky podávány do oblasti skenování originálů.

DŮLEŽITÉ

- Do oblasti výstupu originálů nepokládejte žádné předměty. Kdybyste tak učinili, mohli byste originály poškodit.
- V zájmu zajištění dobré kvality tisku pravidelně čistěte podavač a kopírovací desku. ▶ **Pravidelné čištění(P. 434)**

Víceúčelová přihrádka

3R2K-021

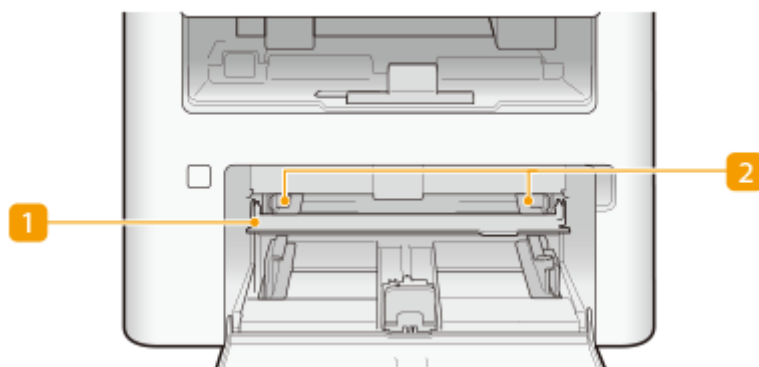

1 Víceúčelová přihrádka

Před vložením papíru spusťte víceúčelovou přihrádku.

2 Vodítka papíru

Vodítka papíru nastavte přesně podle šířky uloženého papíru, aby byl papír do zařízení správně podáván.

ODKAZY

▶ **Vkládání papíru do víceúčelové přihrádky (P. 137)**

Zásuvka

3R2K-022

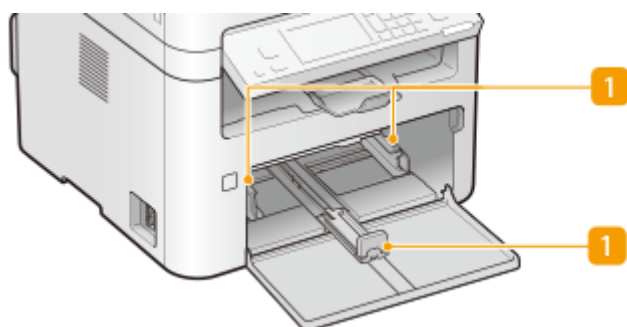

1 Vodítka papíru

Vodítka papíru nastavte přesně podle velikosti vkládaného papíru, aby byl papír do zařízení správně podáván.

ODKAZY

▶ Vkládání papíru do zásuvky(P. 133)

Ovládací panel

3R2K-097

- ▶ Ovládací panel – Model s dotykovým panelem(P. 101)
- ▶ Ovládací panel model s 5řádkovým displejem LCD(P. 103)

Ovládací panel – Model s dotykovým panelem

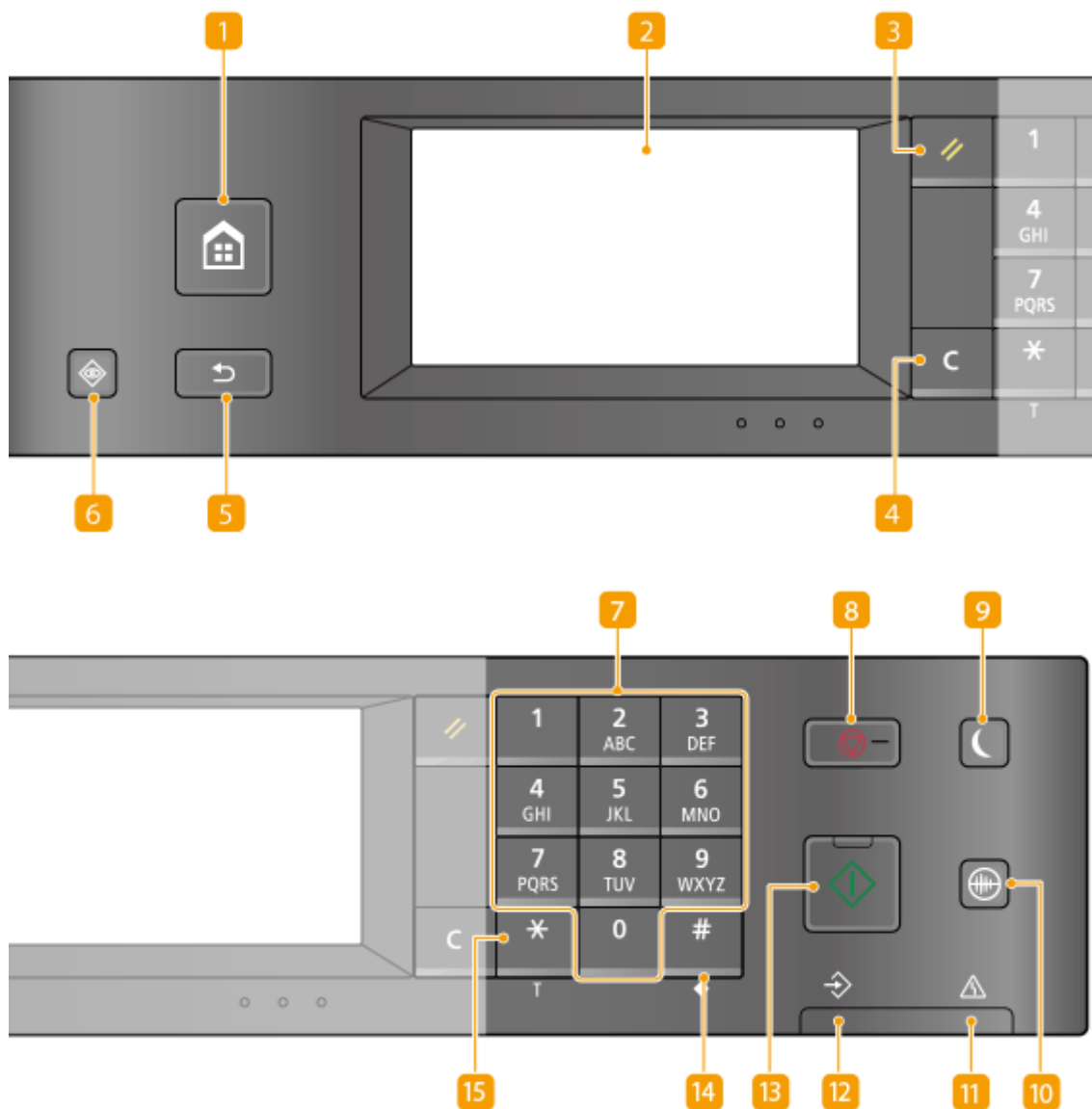

1 Tlačítko Home

Stisknutím tohoto tlačítka otevřete obrazovku Domů, která poskytuje přístup k nabídce nastavení a funkcím, jako je kopírování a skenování.

- ▶ **Obrazovka Domů(P. 110)**
- ▶ **Přízpůsobení obrazovky Domů(P. 151)**

2 Displej

Zobrazuje postup zařízení a chybové stavy. Displej je také dotykový, takže umožňuje zadávat nastavení stisknutím určitých míst na obrazovce.

- ▶ **Základní obrazovky(P. 109)**
- ▶ **Základní operace(P. 117)**

3 Tlačítko Reset

Stisknutím zrušíte změny nastavení a obnovíte předchozí nastavení.

4 Tlačítko C (Vynulovat)

Stisknutím odstraníte zadané číslice a znaky.

5 Tlačítko Zpět

Stiskněte, chcete-li se vrátit na předchozí obrazovku. Pokud toto tlačítko stisknete, např. při určování nastavení, provedené změny nebudou uloženy a na displeji se zobrazí předchozí obrazovka.

6 Tlačítko [Status Monitor] (Monitor stavu)

Stisknutím zkontrolujete stav tisku nebo faxu, zobrazíte historii používání nebo síťová nastavení, jako je adresa IP zařízení. Můžete také ověřit stav zařízení, např. velikost papíru a zbývající množství toneru v kazetách apod. nebo výskyt chyb. ▶ **Obrazovka <Monitor stavu>(P. 114)**

7 Číselná tlačítka (tlačítka [0]–[9])

Stisknutím zadáte číslice a znaky. ▶ **Zadávání textu(P. 122)**

8 Tlačítko Stop

Stisknutím zrušíte tisk nebo jiné operace.

9 Tlačítko Úspora energie

Stisknutím přepnete zařízení do režimu spánku. Pokud je zařízení v režimu spánku, pak se tlačítko rozsvítí zeleným světlem. Opětovným stisknutím tlačítka režim spánku ukončíte. ▶ **Přepnutí do režimu spánku(P. 158)**

10 Tlačítko režimu klidu

Stisknutím přepnete zařízení do režimu klidu. Pokud je zařízení v režimu klidu, tlačítko svítí zeleně. Opětovným stisknutím tlačítka režim klidu ukončíte. ▶ **Přechod do režimu klidu(P. 156)**

11 Indikátor Chyba

Bliká nebo svítí, pokud se vyskytla chyba, např. došlo k zachycení papíru.

12 Indikátor Zpracování/Data

Bliká během probíhající operace, např. při odesílání nebo tisku. Rozsvítí se v případě, že nějaké dokumenty čekají na zpracování.

13 Tlačítko Start

Stisknutím spustíte skenování nebo kopírování originálů.

14 Tlačítko [#]

Stisknutím získáte možnost zadávat symboly, např. „@“ nebo „/“.

15 Tlačítko [*]

Stisknutím přepnete typ zadávaného textu.

Ovládací panel model s 5řádkovým displejem LCD

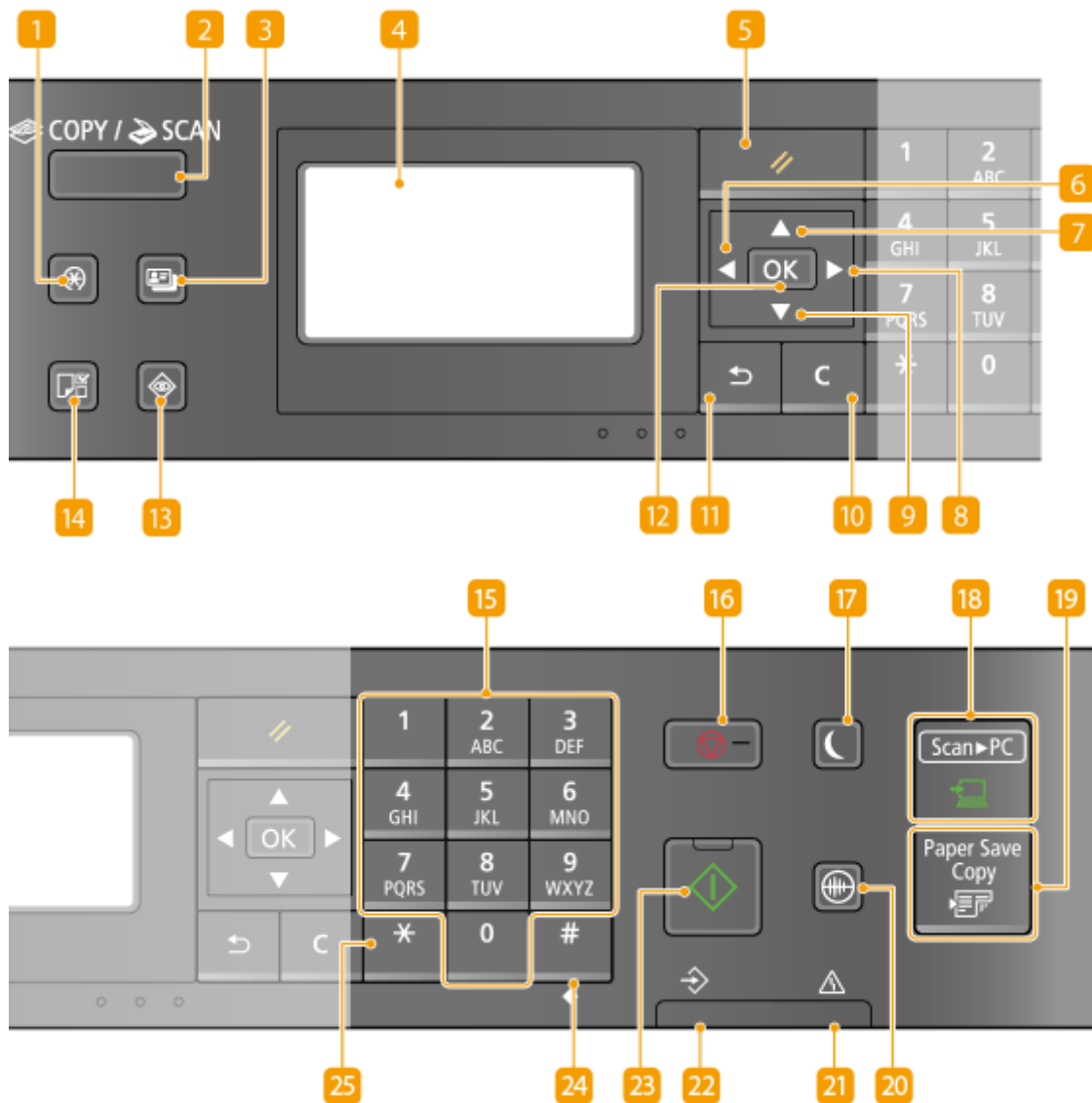

1 Tlačítko Menu (Nabídka)

Stiskněte, chcete-li začít provádět různá nastavení zařízení, jako např. <Nastavení časovače> nebo <Možnosti>. **Nastavení seznamu nabídky(P. 361)**

2 Tlačítko [COPY/SCAN] (Kopírování/Skenování)

Stisknutím tohoto tlačítka přepnete režim na kopírování nebo skenování.

3 Tlačítko kopie ID karty

Stisknutím přejděte do režimu kopírování přední i zadní strany řidičského nebo občanského průkazu na stejnou stranu stránky ve skutečné velikosti. **Vytváření kopií identifikačních karet(P. 188)**

4 Displej

Ukazuje provozní a chybový stav zařízení, zbývající množství toneru v tonerových kazetách apod. a další stavové informace.

▶ **Základní obrazovky(P. 109)**

▶ **Základní operace(P. 117)**

5 Tlačítko Reset

Stisknutím zrušíte změny nastavení a obnovíte předchozí nastavení.

6 Tlačítko [◀]

Při určování nastavení se stisknutím tlačítka vrátíte na předchozí obrazovku. Při zadávání čísel se po stisknutí tlačítka přesune kurzor doleva.

7 Tlačítko [▲]

Při určování nastavení vyberete stisknutím tlačítka položku těsně nad aktuálně vybranou položkou. Při změnách nastavených hodnot se po stisknutí tlačítka hodnota zvýší.

8 Tlačítko [▶]

Při určování nastavení přejdete po stisknutí tlačítka na další obrazovku. Při zadávání čísel přesunete stisknutím tlačítka kurzor doprava.

9 Tlačítko [▼]

Při určování nastavení vyberete stisknutím tlačítka položku těsně pod aktuálně vybranou položkou. Při změnách nastavených hodnot se po stisknutí tlačítka hodnota sníží.

10 Tlačítko C (Vynulovat)

Stisknutím odstraníte zadané číslice a znaky.

11 Tlačítko Zpět

Stiskněte, chcete-li se vrátit na předchozí obrazovku. Pokud toto tlačítko stisknete, např. při určování nastavení, provedené změny nebudou uloženy a na displeji se zobrazí předchozí obrazovka.

12 Tlačítko [OK]

Stisknutím uložíte změny nastavení nebo jiné provedené změny.

13 Tlačítko [Status Monitor] (Monitor stavu)

Po stisknutí tohoto tlačítka můžete zkontrolovat stav tisku, zobrazit historii používání nebo síťová nastavení, jako je adresa IP zařízení. Můžete také ověřit stav zařízení, např. velikost papíru a zbývající množství toneru v kazetách apod. nebo výskyt chyb. ▶ **Obrazovka <Monitor stavu>(P. 114)**

14 Klávesa Nastavení papíru

Stisknutím vyberete požadovaný papír nebo nastavíte velikost a typ papíru, který je vložen do zdroje papíru.

▶ **Zadání velikosti a typu papíru(P. 144)**

15 Číselná tlačítka (tlačítka [0]–[9])

Stisknutím zadáte číslice a znaky. ▶ **Zadávání textu(P. 122)**

16 Tlačítko Stop

Stisknutím zrušíte tisk nebo jiné operace.

17 Tlačítko Úspora energie

Stisknutím přepnete zařízení do režimu spánku. Pokud je zařízení v režimu spánku, pak se tlačítko rozsvítí zeleným světlem. Opětovným stisknutím tlačítka režim spánku ukončíte. ▶ **Přepnutí do režimu spánku(P. 158)**

18 Klávesa [Scan -> PC]

Stisknutím tohoto tlačítka odešlete naskenované dokumenty do registrovaného počítače. ▶ **Skenování pomocí klávesové zkratky(P. 236)**

19 Tlačítko [Ekonomická kopie]

Stisknutím přepnete zařízení do režimu ekonomického kopírování a kopírujte více stránek dokumentů na jeden list. ▶ **Použití <Paper Save Copy>(P. 186)**

20 Tlačítko režimu klidu

Stisknutím přepnete zařízení do režimu klidu. Pokud je zařízení v režimu klidu, tlačítko svítí zeleně. Opětovným stisknutím tlačítka režim klidu ukončíte. ▶ **Přechod do režimu klidu(P. 156)**

21 Indikátor Chyba

Bliká nebo svítí, pokud se vyskytla chyba, např. došlo k zachycení papíru.

22 Indikátor Zpracování/Data

Bliká během probíhající operace, např. při odesílání nebo tisku. Rozsvítí se v případě, že nějaké dokumenty čekají na zpracování.

23 Tlačítko Start

Stisknutím spustíte skenování nebo kopírování originálů.

24 Tlačítko [#]

Stisknutím získáte možnost zadávat symboly, např. „@“ nebo „/“.

25 Tlačítko [*]

Stisknutím přepnete typ zadávaného textu.

ODKAZY

▶ **Základní operace(P. 117)**

Zapnutí zařízení

3R2K-023

V této části je popsáno, jak zařízení zapnout.

1 Ujistěte se, že je zástrčka řádně zasunutá do elektrické zásuvky.

2 Stiskněte hlavní vypínač.

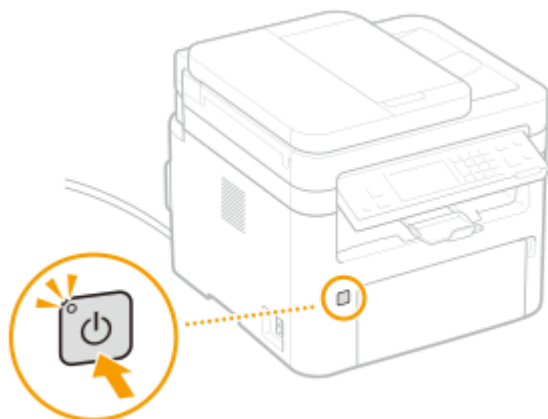

⇒ Zobrazí se úvodní obrazovka. ▶ **Ovládací panel(P. 101)**

POZNÁMKA

- Při prvním zapnutí stroje po jeho zakoupení se může vysunout čistý list papíru. Nejedná se o chybu.
- Na modelu s dotykovým panelem si můžete zvolit, která obrazovka se má zobrazit hned po zapnutí stroje. ▶ **<Výchozí obrazovka po spuštění/obnově>(P. 377)**

ODKAZY

▶ **Vypnutí zařízení(P. 107)**

Vypnutí zařízení

3R2K-024

V této části je popsáno, jak zařízení vypnout.

1 Stiskněte hlavní vypínač.

- Ujistěte se, že indikátor napájení zhasl.

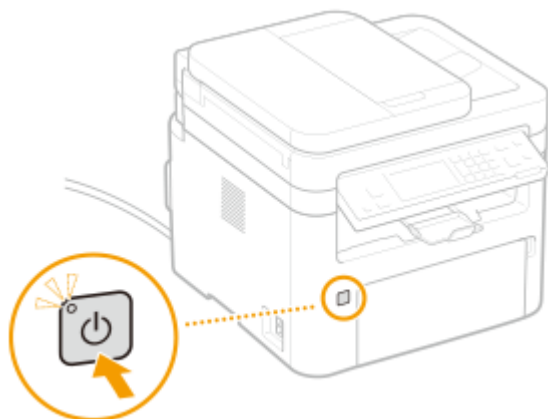

POZNÁMKA

- Úplné vypnutí zařízení může trvat delší dobu. Neodpojujte napájecí šňůru, dokud se nevypne displej.
- Chcete-li zařízení restartovat, počkejte nejméně 10 sekund po vypnutí zařízení.
- I když je napájení vypnuté, stroj i nadále odebírá malé množství energie. Chcete-li snížit spotřebu energie na nulu, odpojte zástrčku od zásuvky střídavého proudu.

Použití ovládacího panelu

3R2K-025

Pomocí displeje a tlačítek ovládacího panelu můžete konfigurovat nastavení nebo ovládat funkce zařízení. V této části je popsáno základní použití tohoto displeje a tlačítek.



- ▶ **Základní obrazovky**(P. 109)
- ▶ **Základní operace**(P. 117)
- ▶ **Zadávání textu**(P. 122)

TIPY

- Chcete-li převrátit světlé a tmavé části displeje: ▶ **<Obrátit barvy obrazovky>**(P. 377)
- Chcete-li upravit kontrast displeje: ▶ **<Kontrast>**(P. 377)

ODKAZY

- ▶ **Ovládací panel**(P. 101)

Základní obrazovky

3R2K-026

Na displeji se zobrazí obrazovka Domů nebo obrazovka nastavení, ze které můžete spustit funkce, jako je kopírování nebo skenování. Displej lze použít také ke kontrole různých informací, jako jsou chybové zprávy a provozní stav zařízení. Obrazovka je také dotyková, takže můžete provádět různé úlohy přímým stisknutím požadovaného místa na obrazovce.

- ▶ **Obrazovka Domů(P. 110)**
- ▶ **Obrazovka <Monitor stavu>(P. 114)**
- ▶ **Zobrazení zprávy(P. 116)**

POZNÁMKA

Pro Model s dotykovým panelem

- Obrazovku Domů si můžete přizpůsobit, když často používaná tlačítka uspořádáte tak, abyste měli snazší přístup k příslušným funkcím. ▶ **Přizpůsobení obrazovky Domů(P. 151)**

Obrazovka Domů

3R2K-027

- ▶ **Obrazovka Domů (Model s dotykovým panelem)(P. 110)**
- ▶ **Hlavní obrazovka (Model s 5řádkovým displejem LCD)(P. 112)**

Obrazovka Domů (Model s dotykovým panelem)

Obrazovka Domů se zobrazí po zapnutí zařízení nebo po stisknutí tlačítka  na ovládacím panelu. Tato obrazovka slouží k zadávání nastavení funkcí a k ukládání funkcí.



1 <Nabídka>

Toto tlačítko umožňuje přístup k nastavením zařízení, jako jsou <Nastavení časovače>, <Možnosti>, a k řadě dalších. ▶ **Nastavení seznamu nabídky(P. 361)**

2 Změna stránky

Slouží k zobrazení další stránky na obrazovce Domů.

3 Ikona sítě Wi-Fi

Zobrazí se, když je zařízení připojeno k bezdrátové síti LAN.



4 <Kopírovat>

Tímto tlačítkem spustíte kopírování. ▶ **Kopírování(P. 170)**

5 <Fax>

Tímto tlačítkem odešlete ze zařízení fax. ▶ **Faxování(P. 192)**

6 <Skenovat>

Naskenuje originál a převede ho do elektronického souboru. Naskenované soubory můžete uložit v počítači nebo poslat e-mailem. ▶ **Skenování(P. 231)**

7 <Adresář>

Slouží k ukládání nebo úpravě míst určení pro e-maily a faxy. Můžete také zobrazit uložené místo určení, když odesíláte e-mail nebo fax. ▶ **Ukládání míst určení(P. 160)**

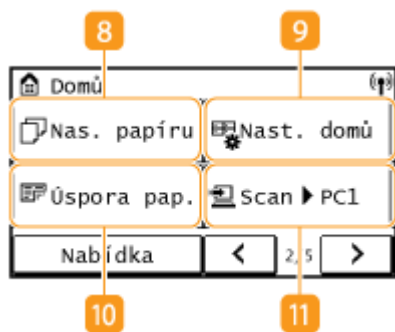

8 <Nas. papíru>

Toto tlačítko slouží k zadání velikosti a typu papíru vloženého v zásuvce a víceúčelové přihrádce. ▶ **Zadání velikosti a typu papíru(P. 144)**

9 <Nast. domů>

Umožňuje změnit pořadí, v jakém se zobrazují tlačítka na obrazovce Domů. ▶ **Přizpůsobení obrazovky Domů(P. 151)**

10 <Úspora pap.>

Nastavení je předdefinované na ekonomické kopírování 2 stránek (nebo 4 stránek) zmenšených na jeden list. ▶ **Použití <Paper Save Copy>(P. 186)**

11 <Scan -> PC1> / <Scan -> PC2>

Chcete-li využít předem uložené nastavení skenování, stačí jednoduše vybrat toto tlačítko a spustit skenování. ▶ **Skenování pomocí klávesové zkratky(P. 236)**

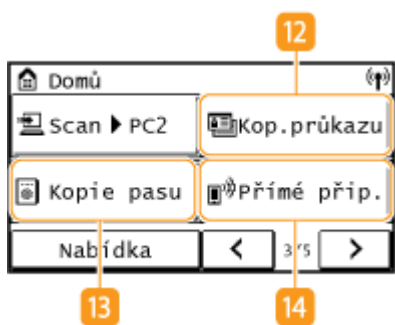

12 <Kop.průkazu>

Tato funkce slouží ke kopírování přední i zadní strany řidičského nebo jiného průkazu na stejnou stranu listu papíru. ▶ **Vytváření kopií identifikačních karet(P. 188)**

13 <Kopie pasu>

Tuto funkci lze využít při kopírování pasů několika osob rozmístěných na jeden list papíru. ▶ **Vytváření kopie pasů(P. 189)**

14 <Přímé přip.>

Slouží k vytvoření připojení k mobilnímu zařízení. ▶ **Propojení s mobilními zařízeními(P. 267)**

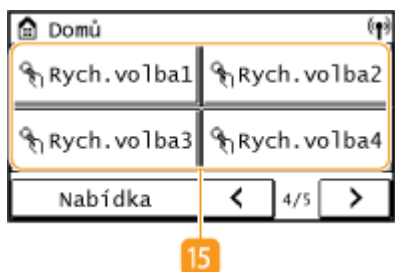

15 <Rych.volba1> na <Rych.volba4>

Umožňuje rychlé zobrazení předem definovaných čísel rychlé volby. ▶ **Uložení více míst určení do skupiny(P. 166)**

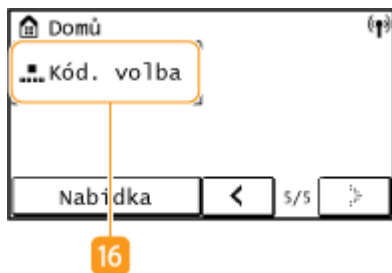

16 <Kód. volba>

Pokud jste předem definovali místa určení jako čísla kódovaných voleb, lze je rychle zobrazit pouhým zadáním třímístného čísla. **Uložení míst určení do adresáře(P. 162)**

Hlavní obrazovka (Model s 5řádkovým displejem LCD)

Hlavní obrazovka zobrazuje obrazovky týkající se funkce kopírování, skenování a dalších funkcí a dále obrazovky pro určování nastavení těchto funkcí.

Hlavní obrazovka kopírování / hlavní obrazovka skenování

Po stisknutí tlačítek (COPY/SCAN) se zobrazí hlavní obrazovka vybrané funkce. Jako příklad je níže uvedena hlavní obrazovka kopírování.

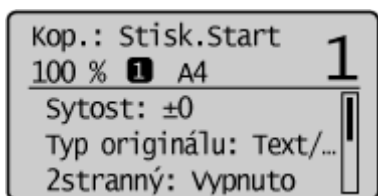

- ▶ **Základní operace kopírování(P. 172)**
- ▶ **Základní operace pro skenování originálů(P. 233)**

Obrazovka <Nastavení papíru>

Stisknete-li tlačítko (Nastavení papíru) k výběru papíru pro kopírování nebo tisk, zobrazí se obrazovka <Nastavení papíru>. Na této obrazovce vyberte papír. Pomocí tohoto tlačítka můžete také změnit např. nastavení papíru, pokud jste vložili do zařízení papír jiné velikosti, než byla předchozí velikost. Nastavení papíru musí být určeno správně, aby byl papír podáván bez problémů.

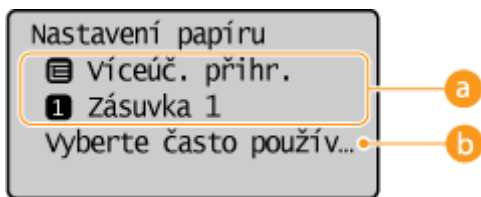

a Výběr přihrádky na papír

Tuto funkci použijte k výběru papíru pro jednotlivé přihrádky. **▶Zadání velikosti a typu papíru(P. 144)**

b <Vyberte často používané velik. papíru>

Zařízení lze nastavit tak, aby se na obrazovce výběru zobrazovaly pouze často používané velikosti papíru.

Obrazovka <Nabídka>

Po stisknutí se zobrazí obrazovka <Nabídka>. Prostřednictvím této obrazovky je možné zadat obecná nastavení zařízení, např. <Možnosti> nebo <Nastavení časovače>, a dále také mnoho nastavení jednotlivých funkcí, jako je kopírování a skenování.

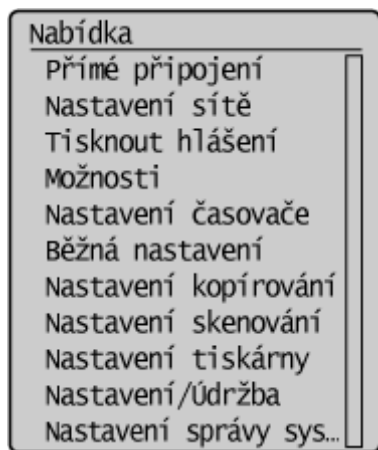

➤ **Nastavení seznamu nabídky(P. 361)**

ODKAZY

➤ **Přizpůsobení obrazovky Domů(P. 151)**

Obrazovka <Monitor stavu>

3R2K-098

Když stisknete možnost , otevře se obrazovka, kde můžete zkontrolovat průběh zpracování dokumentů a také stav zařízení (např. zbývající množství toneru v kazetách) a nastavení sítě, například IP adresu zařízení.

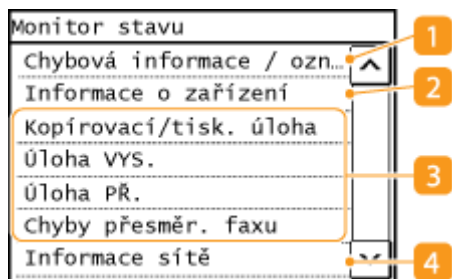

1 <Chybová informace / oznámení>

Ukazuje podrobné informace o vzniklých chybách. ► **Postup řešení každé zprávy(P. 493)**

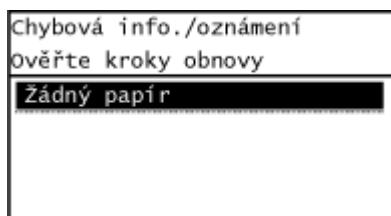

2 <Informace o zařízení>

Zobrazí stav zařízení, např. velikost papíru nebo zbývající množství toneru v tonerových kazetách.

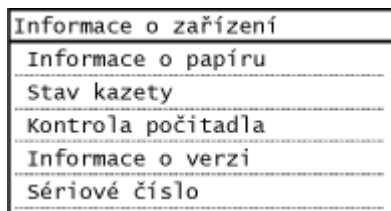

<Informace o papíru>

Ukazuje, zda je v každém zdroji papíru vložen papír.

<Stav kazety>

Ukazuje zbývající množství toneru v kazetách. Před vyprázdněním tonerových kazet může skončit životnost dalších vnitřních částí.

<Kontrola počítadla>

Zobrazuje celkový počet výtisků. ► **Tisk hlášení a seznamů(P. 457)**

<Informace o verzi>



Zobrazuje informace o verzi firmwaru.

<Sériové číslo>

Zobrazí sériové číslo stroje.

3 Stav a výpisy zkopírovaných, vytištěných a odeslaných nebo přijatých dokumentů

Umožňuje zobrazit aktuální stav vybraných položek. Stav <Úloha VYS.>, <Úloha PŘ.>, a <Chyby přesměrování faxu> můžete zkontrolovat pouze u modelů s dotykovým panelem. Jako příklad je níže uvedena obrazovka <Kopírovací/tisková úloha>.

| Stav kop./tisk. úlohy | |
|---|----------------------------|
|  | Kopírovat 10:00dp Kopír... |
|  | Tiskárna 10:03dp Pozast.. |
|  | Fax 10:05dp Pozastaveno |

4 <Informace síť>

Zobrazuje nastavení sítě, jako je adresa IP zařízení, a stav, například komunikací v bezdrátové síti LAN. ▶

Zobrazení nastavení sítě(P. 38)

| Informace síť |
|-------------------------------|
| IPv4 |
| IPv6 |
| Způsob připojení k síti |
| Informace o přímém připojení |
| Chybová informace IEEE 802.1X |

Zobrazení zprávy

3R2K-028

Zpráva se zobrazí např. v situaci, kdy dojde papír nebo skončí životnost tonerové kazety. ► **Postup řešení každé zprávy(P. 493)**

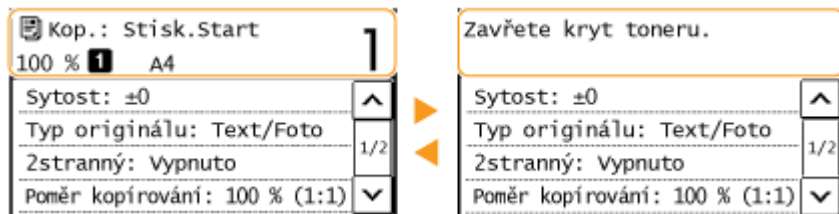

POZNÁMKA

Když se zobrazí zpráva <Máte nová oznámení.> nebo <Klepněte na ikonu [i].> (Model s dotykovým panelem)

- Klepnutím na možnost  zobrazíte upozornění.



Dojde-li k chybě

V některých případech se po výskytu chyby zobrazí postup, jak na chybu reagovat. Podle pokynů na obrazovce problém vyřešte. Jako příklad je níže uvedena obrazovka, která se objeví, pokud došlo k zachycení papíru.

Model s dotykovým panelem



model s 5řádkovým displejem LCD

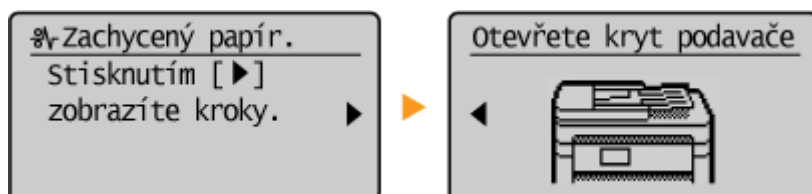

Základní operace

3R2K-099

- ◉ Základní operace – Model s dotykovým panelem (P. 117)
- ◉ Základní operace – model s 5řádkovým displejem LCD (P. 119)

Základní operace – Model s dotykovým panelem

Displej je dotykový panel, který umožňuje ovládat zařízení přímo prostřednictvím obrazovky.

DŮLEŽITÉ

Vyhňte se následujícím činnostem.

- Displej by nemusel fungovat správně nebo by mohlo dojít k jeho poškození.
 - Použití velkého tlaku při dotyku
 - Použití špičatých předmětů (nehtů, propisovacích per, tužek apod.) k dotykovému ovládní
 - Ovládní mokřýma nebo špinavýma rukama
 - Ovládní displeje, pokud na něm leží nějaký předmět

POZNÁMKA

- Před použitím displeje dotekového panelu odstraňte z displeje ochrannou fólii.

Ovládní klepnutím

Na obrazovku klepejte lehce a rychle. Klepnutí slouží k výběru položek a dokončení nastavení.

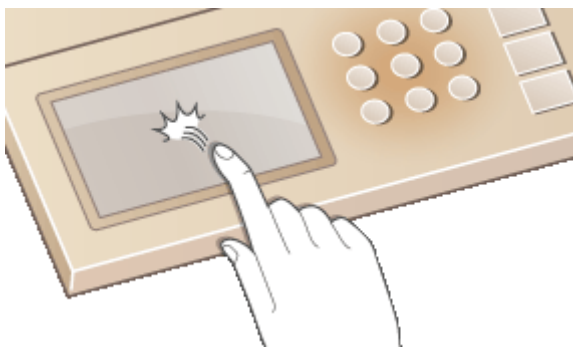

Dlouhé stisknutí

Podržte prst přitisknutý k obrazovce. Pokud se text nezobrazuje na jednom řádku (objeví se „...“), dotkněte se řádku a nepřerušujte dotyk, dokud se neposune celý text. Slouží také k plynulému zvýšení/snížení úrovně zvětšení kopie.

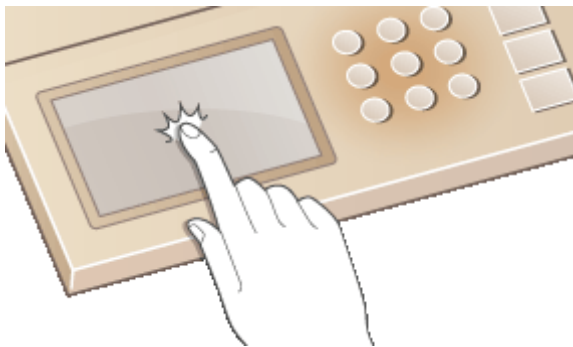

■ Výběr položek

Výběr provedete klepnutím na název položky nebo na tlačítko.

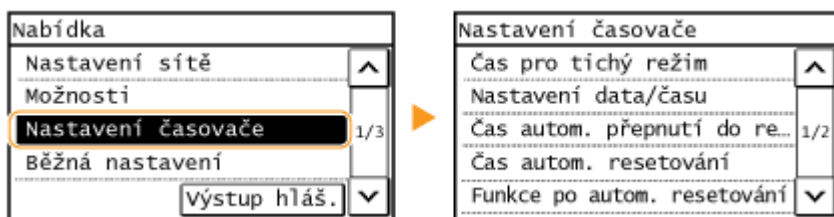

POZNÁMKA

Pokud klepnete na položku omylem



- Chcete-li výběr položky zrušit, posuňte prst mimo položku a poté přerušte dotyk s obrazovkou.



Návrat na předchozí obrazovku

- Stiskněte , chcete-li se vrátit na předchozí obrazovku.

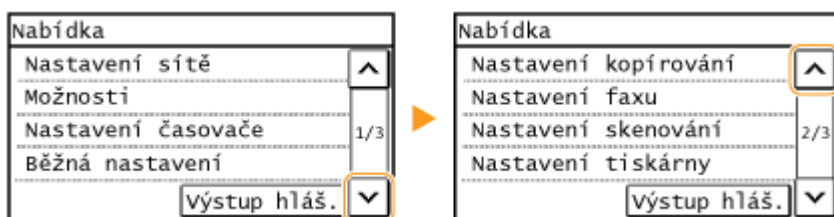

■ Posouvání obrazovky

Jestliže se na obrazovce nevejdu všechny informace, zobrazí se na obrazovce posuvník. Pokud je zobrazen posuvník, pak je možné klepnutím na tlačítka <  > nebo <  > obrazovku posunout. Stránky na obrazovce se posunují po jednotlivých stránkách a číslo aktuální stránky se zobrazuje v posuvníku.



■ Změna hodnoty a nastavení

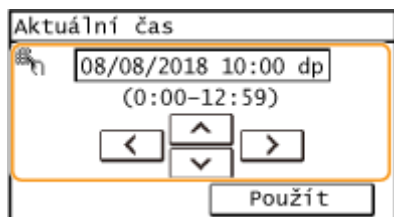

Změna hodnoty

Hodnoty se zadávají klepnutím na tlačítka <  > nebo <  >. Pokud se v levém horním rohu zobrazí ikona, jakou ukazuje obrázek níže, můžete zadat hodnoty přímo pomocí číselných tlačítek.



POZNÁMKA

Přesun kurzoru



- Pokud se zobrazí tlačítka <  > nebo <  > můžete klepnutím na tato tlačítka měnit polohu kurzoru.

Změna hodnot nastavení

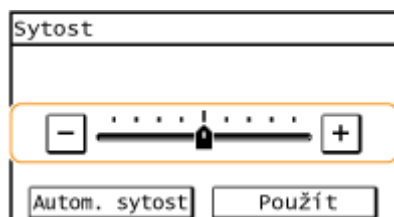
Pomocí tlačítek <+> nebo <-> lze upravovat nastavení na měřítku.



TIPY

- Máte možnost změnit celou řadu nastavení zobrazovaných na displeji, jako je jazyk zobrazování:  **<Nastavení zobrazení>(P. 377)**
- Můžete změnit obrazovku, která se automaticky zobrazí poté, co je zařízení po určenou dobu v nečinnosti:  **<Funkce po autom. resetování>(P. 383)**
- Můžete změnit různá nastavení související s ovládáním, například jas obrazovky:  **<Nastavení zobrazení>(P. 377)**

Základní operace – model s 5řádkovým displejem LCD

Pomocí zobrazených tlačítek zadejte nastavení a upravte hodnoty.

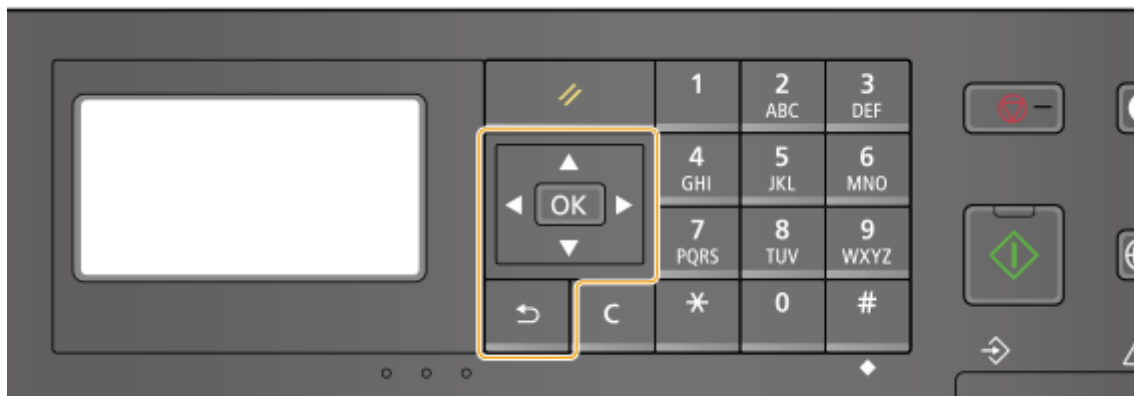

Použití tlačítek ▲ / ▼

■ Posouvání obrazovky

Jestliže se na obrazovku nevejdou všechny informace, zobrazí se na její pravé straně posuvník. Pokud je zobrazen posuvník, pak je možné pomocí tlačítek ▲ / ▼ posouvat obrazovku nahoru a dolů. Při výběru této možnosti se vymění barva textu a pozadí položky.

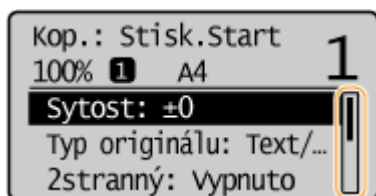

■ Změna hodnoty nastavení

K zadávání hodnot použijte tlačítka ▲ / ▼. Pokud se v levém horním rohu zobrazí ikona, jakou ukazuje obrázek níže, můžete zadat hodnoty přímo pomocí číselných tlačítek. ➤ **Zadávání textu (P. 122)**

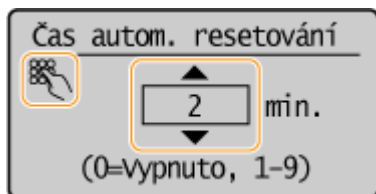

POZNÁMKA:

Hodnoty v závorkách „()“ zobrazené pod vstupním polem představují nastavitelný rozsah hodnot.

Použití tlačítek ◀ / ▶

■ Přejít na další obrazovku / návrat na předchozí obrazovku

Stisknutím tlačítka ▶ přejdete na další obrazovku. Stisknutím tlačítka ◀ se vrátíte na předchozí obrazovku.

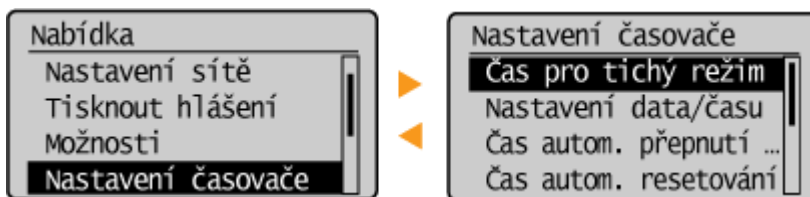

POZNÁMKA:

Na další obrazovku lze přejít také stisknutím tlačítka **OK** a vrátit se na předchozí obrazovku stisknutím tlačítka ↶.

■ Změna hodnot nastavení

Pomocí tlačítek ◀ / ▶ upravíte měřítko jezdce.

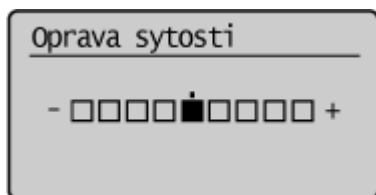

■ Přesunutí kurzoru

Pomocí tlačítek ◀ / ▶ lze zadávat text a hodnoty. ▶ **Zadávání textu(P. 122)**

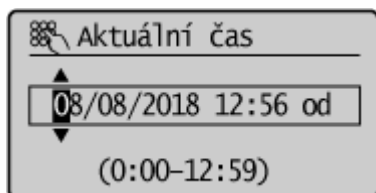

Použití dokumentu OK

Stisknutím tlačítka OK uložíte zvolené nastavení.

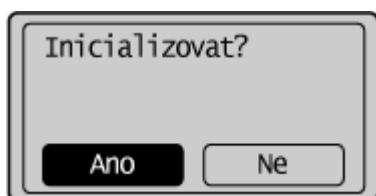

Použití číselných tlačítek

Pro zadávání textu a hodnot slouží číselná tlačítka. ▶ **Zadávání textu(P. 122)**

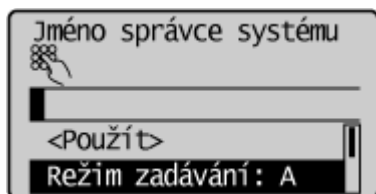

TIPY

- Máte možnost změnit celou řadu nastavení zobrazovaných na displeji, jako je např. rychlost posouvání obrazovky nebo jazyk zobrazování: ▶ **<Nastavení zobrazení>(P. 377)**
- Máte také možnost změnit obrazovku, která se zobrazí poté, co je zařízení po určenou dobu v nečinnosti: ▶ **<Funkce po autom. resetování>(P. 383)**
- Můžete změnit různá nastavení související s ovládáním, například jas obrazovky: ▶ **<Nastavení zobrazení>(P. 377)**

Zadávání textu

3R2K-09A

- ▶ Zadávání textu – Touch Panel Model(P. 122)
- ▶ Zadávání textu – model s 5řádkovým displejem LCD(P. 124)

Zadávání textu – Touch Panel Model

Pro zadávání textu a hodnot slouží displej a číselná tlačítka.

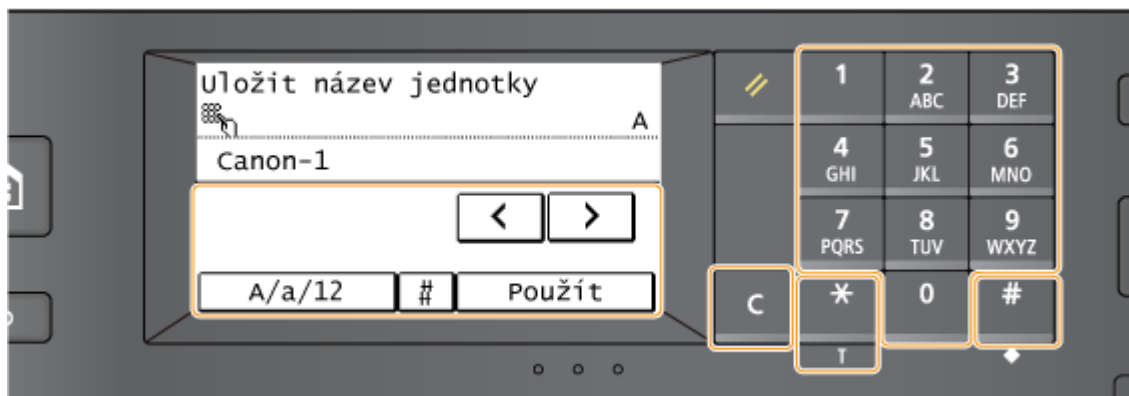

Přepnutí typu zadávaného znaku

Klepnutím na tlačítko <A/a/12> přepnete typ zadávaného znaku. Aktuálně zvolený typ znaku je označen jako „A“, „a“ nebo „12“ vpravo nad textovým polem.

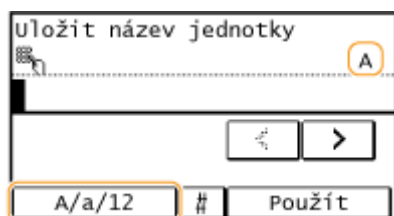



POZNÁMKA

- Typ zadávaného znaku lze rovněž změnit stisknutím tlačítka .

Typy znaku, které lze zadat

Znak lze zadávat pomocí číselných tlačítek a displeje. Níže jsou uvedeny znaky, které lze zadat.

| Tlačítko | A | a | 12 |
|---|-----------|------|----|
|  | @ . - _ / | | 1 |
|  | AÁBC | aábc | 2 |

| | | | |
|--|--|-------|--------------------|
| | DEÉF | deéF | 3 |
| | GHIÍ | ghií | 4 |
| | JKL | jkl | 5 |
| | MNOÓ | mnoó | 6 |
| | PQRS | pqrs | 7 |
| | TUÚÚV | tuúúv | 8 |
| | WXYZ | wxyz | 9 |
| | (není k dispozici) | | 0 |
| | (mezera) - . * # ! " , ; : ^ ` _ = / ' ? \$ @ % & + \ ~ () [] { } <> | | (není k dispozici) |



POZNÁMKA

- Pokud je typ zadávaného textu <A> nebo <a>, stiskněte nebo klepněte na <#> a na obrazovce se zobrazí seznam symbolů, které je možné zadat. Klepnutím na vybraný symbol tento symbol zadáte.



Příklad zadávání textu a číslic

Příklad: „Canon-1“



- 1 Opakovaně klepejte na tlačítko <A/a/12> (nebo stiskněte tlačítko) dokud není vybrána možnost <A>.
- 2 Opakovaně tiskněte tlačítko , dokud nebude vybrán znak „C“.
- 3 Opakovaně klepejte na tlačítko <A/a/12> (nebo stiskněte tlačítko) , dokud nebude vybrána možnost <a>.
- 4 Opakovaně tiskněte , dokud nebude vybráno písmeno „a“.
- 5 Opakovaně tiskněte , dokud nebude vybráno písmeno „n“.
- 6 Opakovaně tiskněte , dokud nebude vybráno písmeno „o“.
- 7 Opakovaně tiskněte , dokud nebude vybráno písmeno „n“.
- 8 Opakovaně tiskněte tlačítko , dokud nebude vybrán symbol „-“.

- 9 Opakovaně klepejte na tlačítko <A/a/12> (nebo stiskněte tlačítko ) , dokud nebude vybrána možnost <12>.
- 10 Stiskněte  .
- 11 Klepněte na tlačítko <Použít>.

Odstraňování textu

Každým stisknutím tlačítka  se odstraní jeden znak. Stisknutím a podržením tlačítka  se smaže celý zadaný text.

Přesunutí kurzoru (zadání mezery)

Klepnutím na tlačítka <  > nebo <  > pohybuje kurzorem. Chcete-li zadat mezeru, přesuňte kurzor na konec textu a klepněte na tlačítko <  > .

Zadávání textu – model s 5řádkovým displejem LCD

Pro zadávání textu a hodnot slouží číselná tlačítka.

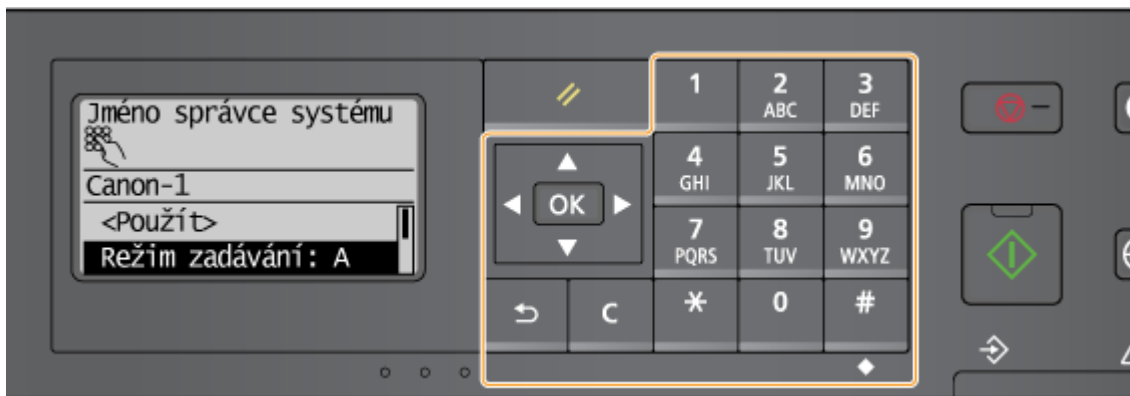

Přepnutí typu zadávaného znaku

Stisknutím  přepnete typ zadávaného znaku. Aktuálně zvolený typ znaku je označen jako „A“, „a“, nebo „12“ v nabídce <Entry Mode>.

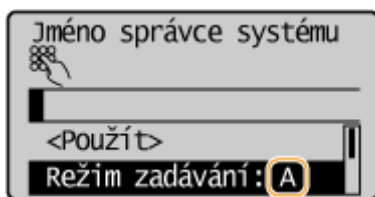











POZNÁMKA

- Typ zadávaného znaku lze rovněž zvolit výběrem možnosti <Entry Mode> a stisknutím tlačítka  .







Typy znaku, které lze zadat

Text, který lze zadávat pomocí číselných tlačítek a tlačítka  je následující.



| | | | |
|----------|---|---|----|
| Tlačítko | A | a | 12 |
|----------|---|---|----|

| | | | |
|---|---|-------|--------------------|
|  | @ . - _ / | | 1 |
|  | AÁBC | aábc | 2 |
|  | DEÉF | deéF | 3 |
|  | GHIÍ | ghií | 4 |
|  | JKL | jkl | 5 |
|  | MNOÓ | mnoó | 6 |
|  | PQRS | pqrs | 7 |
|  | TUÚŮV | tuúův | 8 |
|  | WXYZ | wxyz | 9 |
|  | (není k dispozici) | | 0 |
|  | (mezera) - . * # ! " , ; : ^ ` _ = / ' ? \$ @ % & + \ ~ () [] { } < > | | (není k dispozici) |



POZNÁMKA

- Pro zobrazení obrazovky pro výběr symbolů stiskněte  nebo vyberte <Symbol> a stiskněte , pokud je typ zadávaného znaku <A> nebo <a>. Pomocí kláves  /  /  /  vyberte symbol, který chcete zadat, a stiskněte tlačítko .

Odstraňování textu











Každým stisknutím tlačítka  se odstraní jeden znak. Stisknutím a podržením tlačítka  se smaže celý zadaný text.

Přesunutí kurzoru (zadání mezery)

Stisknutím tlačítka  /  pohybujte kurzorem. Chcete-li zadat mezeru, přesuňte kurzor na konec textu a stiskněte .

Příklad zadávání textu a číslic

Příklad: „Canon-1“

- 1** Opakovaně tiskněte , dokud nebude vybrána možnost <A>.
- 2** Opakovaně tiskněte , dokud nebude vybráno písmeno „C“.
- 3** Opakovaně tiskněte , dokud nebude vybrána možnost <a>.
- 4** Opakovaně tiskněte , dokud nebude vybráno písmeno „a“.
- 5** Opakovaně tiskněte , dokud nebude vybráno písmeno „n“.
- 6** Opakovaně tiskněte , dokud nebude vybráno písmeno „o“.
- 7** Opakovaně tiskněte , dokud nebude vybráno písmeno „n“.
- 8** Opakovaně tiskněte tlačítko , dokud nebude vybrán symbol „-“.
- 9** Opakovaně tiskněte , dokud nebude vybrána možnost <12>.
- 10** Stiskněte .
- 11** Vyberte možnost <Použít> a stiskněte tlačítko .

Vkládání originálů

3R2K-029

Umístěte originály na kopírovací desku nebo je vložte do podavače. Kopírovací desku používejte při skenování silných nebo vázaných dokumentů, např. knih. Do podavače můžete vložit dva nebo více listů originálu, aby se mohly skenovat bez přerušení. Informace o velikostech vkládaného papíru apod. najdete v části **▶Hlavní jednotka(P. 535)** nebo **▶Podavač(P. 538)** .



▶Vkládání originálů na kopírovací desku(P. 128)

▶Vkládání originálů do podavače(P. 128)

DŮLEŽITÉ

Použijte originály, které jsou zcela suché.

- Před umístěním originálů zajistěte, aby veškerá lepidla, inkousty nebo korekční barvy na originálech byly zcela zaschlé.

Pokud chcete zabránit uvíznutí papíru

- Do podavače nevkládejte následující typy originálů, protože by mohlo dojít k uvíznutí papíru:
 - Zvrásněný nebo pomačkaný papír
 - Karbonový papír
 - Zvlněný nebo stočený papír
 - Papír s povrchovou úpravou
 - Potrhaný papír
 - Průsvitný nebo tenký papír
 - Sešité nebo sepnuté originály
 - Papír vytištěný tiskárnou s termickým přenosem
 - Transparentní listy



POZNÁMKA

Přesnější skenování originálů

- Pokud jsou originály vloženy do podavače, jsou skenovány během podávání do zařízení. Originály, které jsou položeny na kopírovací desku, oproti tomu zůstávají po celou dobu skenování nehybné. Pokud tedy potřebujete, aby bylo skenování co nejpřesnější, doporučujeme položit originály na kopírovací desku.

Skenování pauzovacího papíru nebo transparentních listů

- Chcete-li skenovat transparentní originály (například pauzovací papír nebo transparentní listy), umístěte je na kopírovací desku.

Vkládání originálů na kopírovací desku

1 Otevřete podavač.

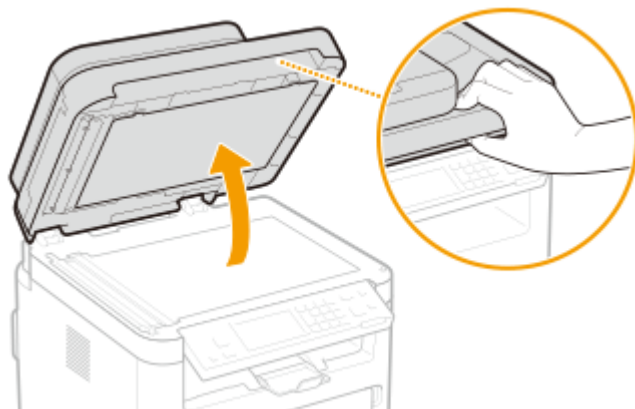

2 Položte originál na kopírovací desku potištěnou stranou dolů.

- Přiložte roh originálu k levému hornímu rohu kopírovací desky.

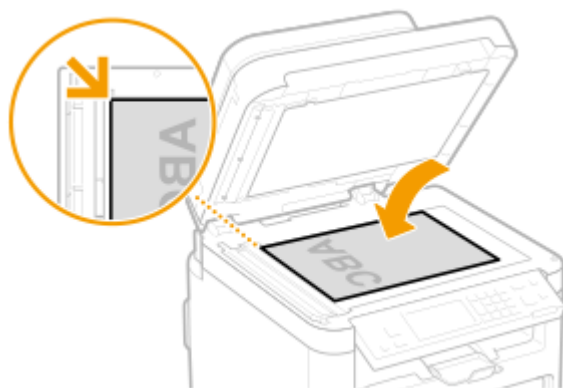

POZNÁMKA:

- Chcete-li skenovat transparentní originály (například pauzovací papír nebo transparentní listy), položte na ně běžný bílý papír.

3 Opatrně sklopte podavač.

- ⇒ Zařízení je připraveno naskenovat originál.

POZNÁMKA:

Po dokončení skenování

- Odeberte originál z kopírovací desky.

Vkládání originálů do podavače

1 Otevřete vstupní přihrádku pro originály.

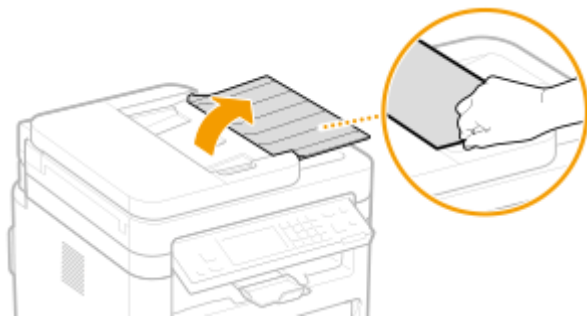

2 Roztáhněte posuvná vodítka od sebe.

- Posuňte vodítka od sebe, aby vzdálenost mezi nimi byla o něco větší, než je skutečná šířka originálu.



3 Originál prolistujte a zarovnejte okraje.

- Prolistujte originál po malých částech a zarovnejte okraje několikerým lehkým poklepáním celého stohu na rovnou plochu.



4 Vložte originály do podavače potištěnou stranou nahoru.

- Objem sady originálů nesmí přesáhnout linku maximálního množství (a).

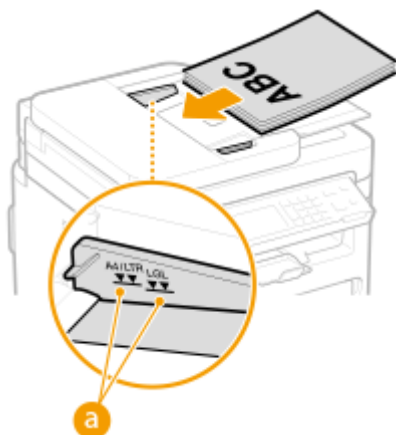

DŮLEŽITÉ:

- Nevkládejte současně originály různých velikostí.
- Pokud vložené originály přesahují značku maximálního množství, může se skenování zastavit nebo může dojít k zachycení papíru.

5 Vyrovnajte posuvná vodítka podle okrajů originálu.

- Posuňte vodítka k sobě a pevně je vyrovnajte podle okrajů originálu.

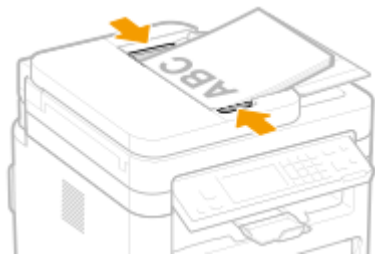

⇒ Zařízení je připraveno naskenovat originál.

DŮLEŽITÉ:

Pevně vyrovnajte posuvná vodítka podle okrajů originálu.

- Pokud jsou posuvná vodítka nastavena příliš volně nebo příliš těsně, může dojít k nesprávnému podávání nebo k zachycení papíru.

Během skenování originálů

- Nepřidávejte ani neodebírejte originály.

Po dokončení skenování

- Odeberte naskenované originály nacházející se pod podavačem, abyste předešli zachycení papíru.

Vkládání papíru

3R2K-02A

Papír můžete vložit do zásuvky. V části **Použitelný papír(P. 540)** jsou uvedeny použitelné velikosti a typy papíru.

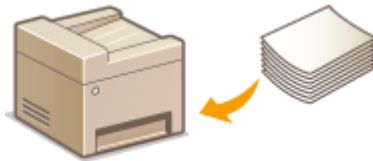

Informace o papíru

- ▶ **Bezpečnostní opatření týkající se papíru(P. 131)**
- ▶ **Uchování papíru potištěného tímto strojem(P. 132)**

Jak vkládat papír

- ▶ **Vkládání papíru do zásuvky(P. 133)**
- ▶ **Vkládání papíru do víceúčelové přihrádky(P. 137)**
- ▶ **Vkládání obálek(P. 140)**
- ▶ **Vkládání předtištěného papíru(P. 142)**

Konfigurace nastavení pro vložený papír

- ▶ **Zadání velikosti a typu papíru(P. 144)**

Bezpečnostní opatření týkající se papíru

DŮLEŽITÉ

Nepoužívejte následující typy papíru:

- Může dojít k zachycení papíru nebo chybě tisku.
 - Zvrásněný nebo pomačkaný papír
 - Zvlněný nebo stočený papír
 - Potrhaný papír
 - Zvlhlý papír
 - Velmi tenký papír
 - Tenký hrubý papír
 - Papír vytištěný tiskárnou s termickým přenosem
 - Zadní strana papíru vytištěného tiskárnou s termickým přenosem
 - Papír s výraznou texturou
 - Lesklý papír

Poznámky k používání papíru

- Používejte pouze papír, který je zcela aklimatizovaný na prostředí, v němž je zařízení nainstalováno. Papír, který byl skladován za odlišných podmínek teploty nebo vlhkosti, může způsobit zachycení papíru nebo snížit kvalitu tisku.

Manipulace s papírem a jeho skladování

- Papír se doporučuje použít co nejdříve po vybalení. Nevyužitý papír je třeba přikrýt původním balicím papírem a skladovat na rovném povrchu.
- Papír skladujte zabalený v původním obalu, aby byl chráněn před vlhkostí či vyschnutím.
- Neskladujte papír tak, že by se mohl zvlítnout nebo zohýbat.
- Neskladujte papír svisle a neukládejte na sebe příliš velké množství papíru.
- Papír neskladujte na přímém slunečním světle nebo na místě vystaveném vysoké vlhkosti, suchu nebo výrazným změnám teploty a vlhkosti.

POZNÁMKA

Při tisku na navlhlý papír

- V oblasti výstupu papíru se může tvořit pára, případně se kolem oblasti výstupu papíru mohou tvořit kapky vody. Tyto jevy jsou zcela obvyklé, důvodem je teplo vznikající při fixaci toneru na papír, které způsobuje odpařování vlhkosti obsažené v papíru (k této situaci dochází zejména při nízké pokojové teplotě).

Uchování papíru potištěného tímto strojem

Při manipulaci s papírem potištěným na tomto stroji a jeho uchovávání dodržujte následující bezpečnostní opatření.

■ Jak potištěný papír skladovat

- Papír uchovávejte na rovné ploše.
- Papír neskladujte spolu s předměty vyrobenými z PVC (polyvinylchlorid), jako jsou průsvitné fólie. Toner se může roztavit a způsobit přichycení papíru k předmětům z PVC.
- Dbejte na to, aby se papír nepřehnul nebo nepomačkal. Toner může odloupnout.
- Chcete-li výtisky uchovávat po dlouhou dobu (dva roky a déle), použijte např. šanon.
- Při delším skladování může papír vyblednout a může se zdát, že tisk změnil barvu.
- Neskladujte na místě s vysokou teplotou.

■ Upozornění k používání lepidla

- Používejte vždy nerozpustné lepidlo.
- Před nanesením lepidla si to vyzkoušejte na nepotřebném výtisku.
- Než dáte listy papíru s naneseným lepidlem na sebe, nechte lepidlo úplně uschnout.

ODKAZY

► Uložení vlastní velikosti papíru(P. 147)

Vkládání papíru do zásuvky

3R2K-02C

Do zásuvky vložte papír, který používáte nejčastěji. Pokud chcete tisknout na papír, který není vložen v zásuvce, vložte papír do víceúčelové přihrádky. **►Vkládání papíru do víceúčelové přihrádky(P. 137)**

POZNÁMKA

Při vkládání papíru velikosti A5

- Při nastavování velikosti papíru zkontrolujte aktuální orientaci papíru. Při vkládání papíru na šířku musíte toto nastavení nakonfigurovat v ovladači tiskárny. Další informace získáte v možnosti Nápověda ovladače tiskárny.

Orientace na šířku



Orientace na výšku



1 Otevřete přední kryt.

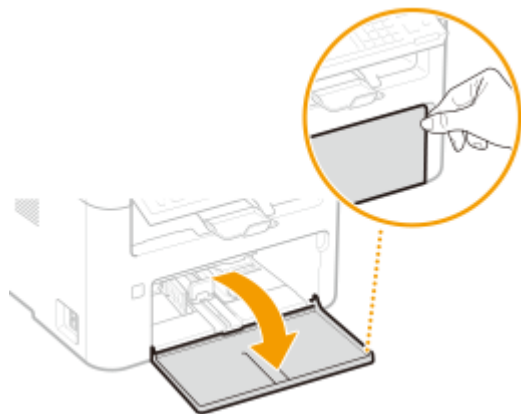

2 Roztáhněte vodítka papíru.

- Vodítka papíru odsuňte od sebe.



3 Vložte papír a zasuňte jej zcela dozadu, až se dotkne zadní stěny.

- Vložte papír v orientaci na výšku (kratší stranou směrem k zařízení) a tiskovou stranou nahoru. Papír nesmí být vložen v orientaci na šířku.
- Sadu papíru před vložením dobře prolustujte a okraje papíru zarovnejte klepnutím o rovnou plochu.
- Jestliže vložíte papír, když je možnost <Oznámení pro kontrolu nastavení papíru> nastavena na <Zapnuto>, objeví se obrazovka pro potvrzení. ▶<Oznámení pro kontrolu nastavení papíru>(P. 378)

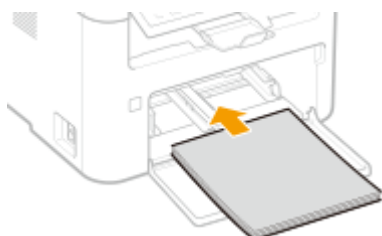

DŮLEŽITÉ:

Stoh papíru naplňte pouze do limitu omezovacích vodiček

Ujistěte se, zda výška stohu papíru nepřesahuje omezovací vodička (a). Vložení velkého množství papíru může způsobovat uvíznutí papíru.

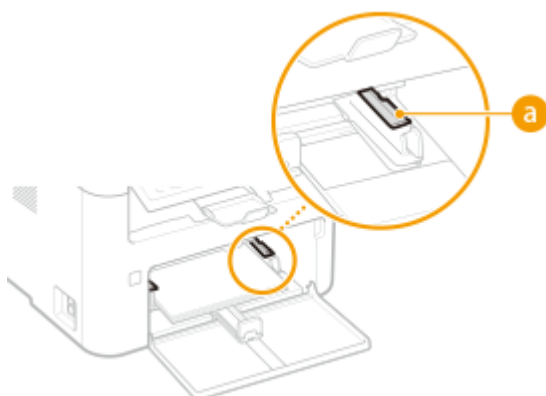

POZNÁMKA:

Postup pro vkládání obálek nebo předtištěného papíru naleznete v části ▶<Vkládání obálek>(P. 140) nebo ▶<Vkládání předtištěného papíru>(P. 142) .

4 Vyrovnajte vodička papíru podle okrajů papíru.

- Pevně vyrovnajte vodička papíru podle okrajů papíru.

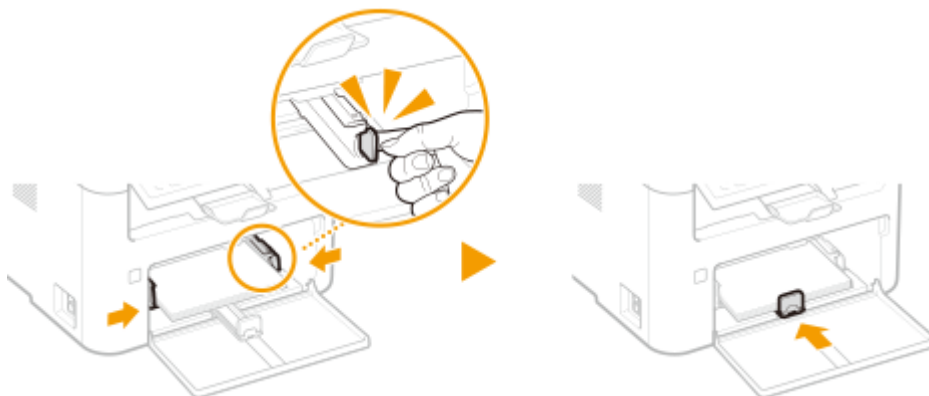

DŮLEŽITÉ:

Pevně vyrovnejte vodítka papíru podle papíru

Pokud jsou vodítka papíru příliš volná nebo příliš těsná, může dojít k nesprávnému podávání nebo k uvíznutí papíru.

5 Zavřete přední kryt.



POZNÁMKA

- Při tisku předem vysuňte zarážku papíru, abyste zabránili vypadávání papíru mimo výstupní přihrádku.

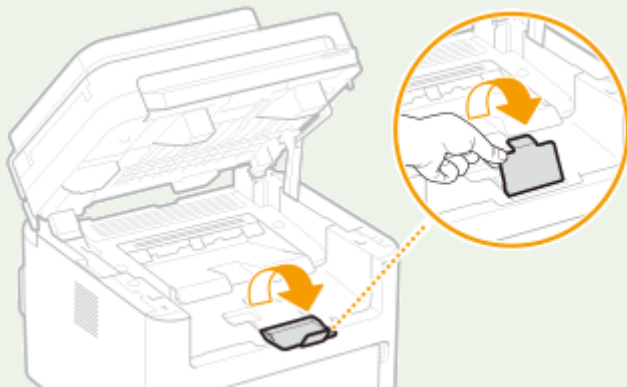

» Pokračujte částí **Zadání velikosti a typu papíru v zásuvce (P. 145)**

DŮLEŽITÉ:

Při změně velikosti a typu papíru

- Výchozí nastavení velikosti a typu papíru je <A4> a <Běžný>. Pokud do zařízení vložíte papír jiné velikosti nebo typu, musíte změnit příslušná nastavení. Pokud tato nastavení nezměníte, zařízení nebude tisknout správně.

Tisk na zadní stranu potištěného dokumentu (ruční oboustranný tisk)

- Stroj umožňuje tisk na zadní stranu potištěného papíru. Vyrovnějte případné zvlnění potištěného papíru a vložte ho do zásuvky nebo do víceúčelové přihrádky (**▶Vkládání papíru do víceúčelové přihrádky(P. 137)**) stranou určenou k tisku nahoru (již potištěnou stranou dolů).
 - Při použití víceúčelové přihrádky papír vkládejte po jednom listu.
 - Používejte pouze papír potištěný na tomto zařízení.
 - Není možné tisknout na stejnou stranu papíru, která již byla potištěna.
 - Pokud používáte papír velikosti A5, opačná strana nemusí být vytištěna správně.

ODKAZY

▶Použitelný papír(P. 540)

Vkládání papíru do víceúčelové přihrádky

3R2K-02E

Pokud chcete tisknout na papír, který není vložen v zásuvce, vložte papír do víceúčelové přihrádky. Do zásuvky vložte papír, který používáte nejčastěji. **►Vkládání papíru do zásuvky(P. 133)**

DŮLEŽITÉ

Vkládejte vždy pouze jeden list papíru.

- Je možné tisknout vždy pouze na jeden list papíru.

POZNÁMKA

Při vkládání papíru velikosti A5

- Při nastavování velikosti papíru zkontrolujte aktuální orientaci papíru. Při vkládání papíru na šířku musíte toto nastavení nakonfigurovat v ovladači tiskárny. Další informace získáte v možnosti Nápověda ovladače tiskárny.

Orientace na šířku



Orientace na výšku



1 Otevřete přední kryt.

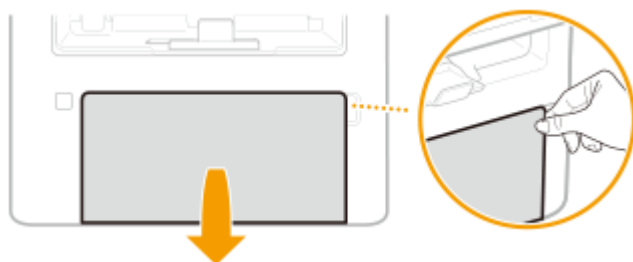

2 Spusťte víceúčelovou přihrádku.

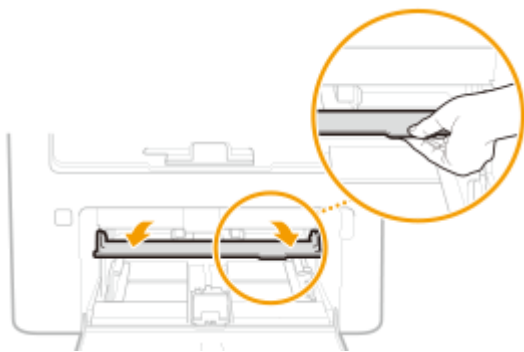

3 Roztáhněte vodítka papíru.

- Vodítka papíru odsuňte od sebe.

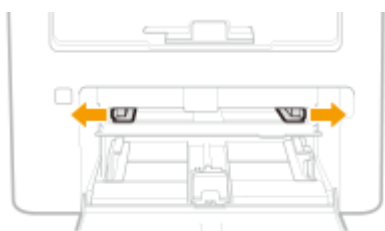

4 Vložte papír pomalu do víceúčelové přihrádky, dokud nedosáhne jejího konce.

- Papír vložte stranou určenou k tisku nahoru.

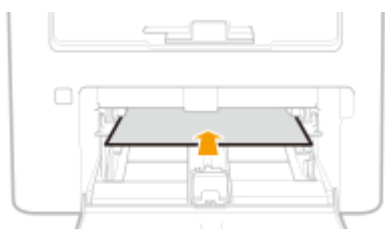

POZNÁMKA:

- Postup pro vkládání obálek nebo papíru s logem naleznete v části **Vkládání obálek(P. 140)** nebo **Vkládání předtištěného papíru(P. 142)** .

5 Vyrovnějte vodítka papíru podle okrajů papíru.

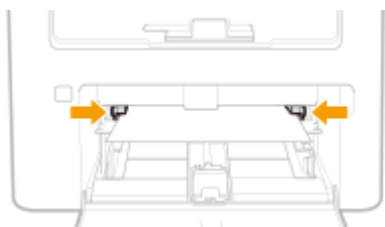

DŮLEŽITÉ:

Pevně vyrovnějte vodítka papíru podle okrajů papíru

- Pokud jsou vodítka papíru příliš volná nebo příliš těsná, může dojít k nesprávnému podávání nebo k zachycení papíru.

6 Zavřete přední kryt.

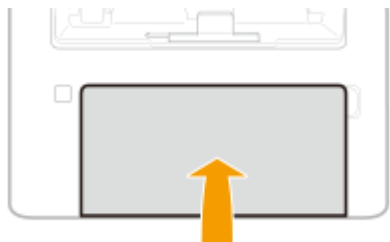

» Pokračujte částí **» Zadání velikosti a typu papíru ve víceúčelové přihrádce(P. 146)**

Tisk na zadní stranu potištěného dokumentu (ruční oboustranný tisk)

- Stroj umožňuje tisk na zadní stranu potištěného papíru. Vyrovnajte případné zvlnění potištěného papíru a vložte ho do zásuvky (**» Vkládání papíru do zásuvky(P. 133)**) nebo do víceúčelové přihrádky stranou určenou k tisku nahoru (již potištěnou stranou dolů).
 - Používejte pouze papír potištěný na tomto zařízení.
 - Není možné tisknout na stejnou stranu papíru, která již byla potištěna.
 - Pokud používáte papír velikosti A5, opačná strana nemusí být vytištěna správně.

ODKAZY

» Použitelný papír(P. 540)

Vkládání obálek

3R2K-02F

Před uložením vyrovnejte případné zvlnění obálek. Také dejte pozor na orientaci obálek a stranu, kterou jsou otočeny nahoru.

- ◻ Než vložíte obálky(P. 140)
- ◻ Vkládání obálek do zásuvky(P. 141)
- ◻ Ukládání obálek do víceúčelové přihrádky(P. 141)

POZNÁMKA

- Tato část popisuje vkládání obálek v požadované orientaci a postupy, které je třeba před vložením obálek provést. Popis obecného postupu pro ukládání obálek do zásuvky naleznete v části ◻ **Vkládání papíru do zásuvky(P. 133)** nebo ◻ **Vkládání papíru do víceúčelové přihrádky(P. 137)** .

Než vložíte obálky

Před uložením obálek je třeba obálky připravit následujícím způsobem.

1 Zavřete chlopně všech obálek.



2 Zmáčkněte je, abyste vytlačili přebytečný vzduch a pevně stiskněte okraje.



3 Uvolněte nepoddajné rohy obálek a vyrovnejte zvlnění.

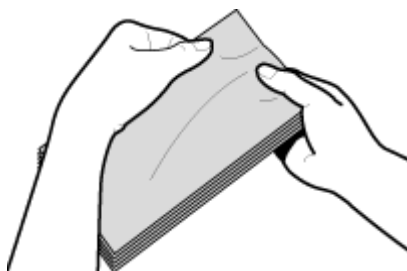

4 Okraje obálek zarovnejte na rovném povrchu.

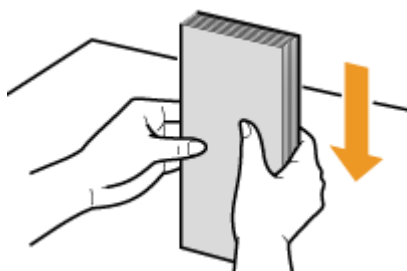

Vkládání obálek do zásuvky

Obálky Monarch, č. 10 (COM10), DL či C5 vložte v orientaci na výšku (kratší stranou směrem k zařízení) stranou bez lepidla (přední stranou) nahoru. Nelze tisknout na opačnou stranu obálek.

POZNÁMKA

- Obálky vložte tak, aby okraj s chlopní směřoval k levé straně zásuvky, jak ukazuje obrázek.



Ukládání obálek do víceúčelové přihrádky

Obálky Monarch, č. 10 (COM10), DL či C5 vložte v orientaci na výšku (kratší stranou směrem k zařízení) stranou bez lepidla (přední stranou) nahoru. Nelze tisknout na opačnou stranu obálek.

POZNÁMKA

- Obálky vložte tak, aby okraj s chlopní směřoval k levé straně zásuvky, jak ukazuje obrázek.



Vkládání předtištěného papíru

3R2K-02H

Používáte-li papír s předtištěným logem, při jeho vkládání dávejte pozor na jeho orientaci. Papír vložte tak, aby se potiskla správná strana papíru s logem.



- ▶ Vytvoření výtisků na papír s logem (P. 142)
- ▶ Vytvoření oboustranných výtisků na papír s logem (P. 142)

POZNÁMKA

- Tato část popisuje způsob vložení předtištěného papíru správnou stranou nahoru a ve správné orientaci. Popis obecného postupu pro ukládání papíru do zásuvky naleznete v části ▶ **Vkládání papíru do zásuvky (P. 133)** nebo ▶ **Vkládání papíru do víceúčelové přihrádky (P. 137)**.

Vytvoření výtisků na papír s logem

Papír vložte stranou s logem (tiskovou stranou) nahoru.

Tisk na papír s logem v orientaci na výšku

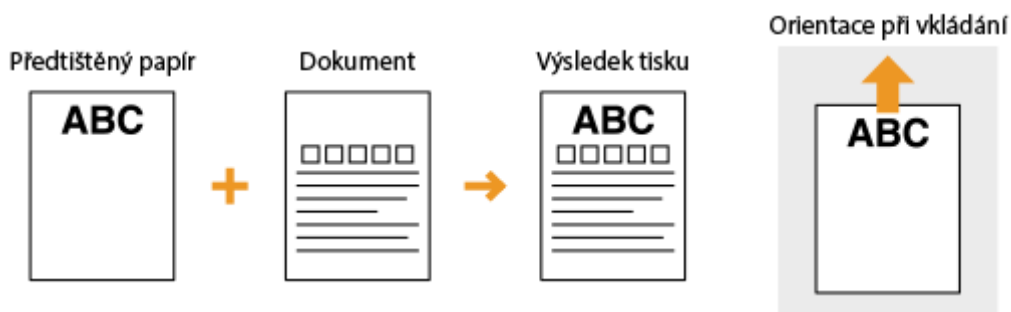

Tisk na papír s logem v orientaci na šířku

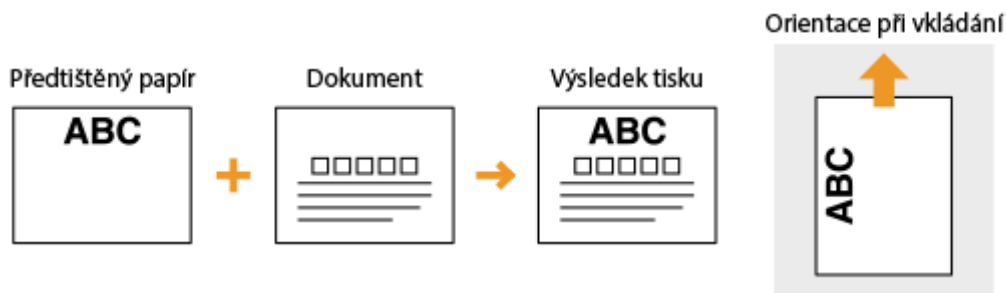

Vytvoření oboustranných výtisků na papír s logem

Papír vložte stranou s logem (tiskovou stranou pro první stranu dokumentu) nahoru.

Tisk na papír s logem v orientaci na výšku

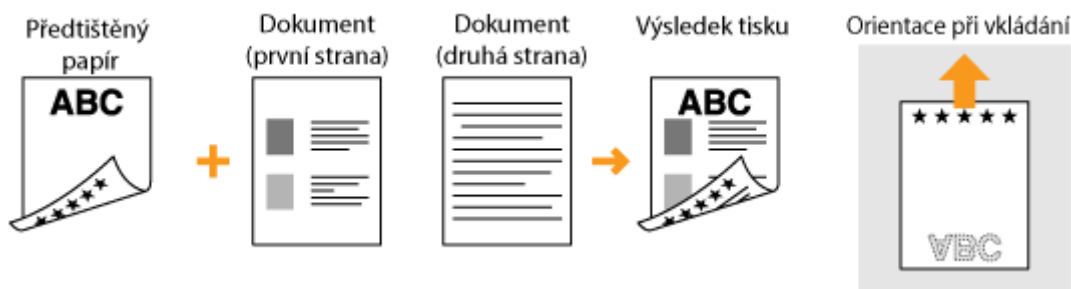

Tisk na papír s logem v orientaci na šířku

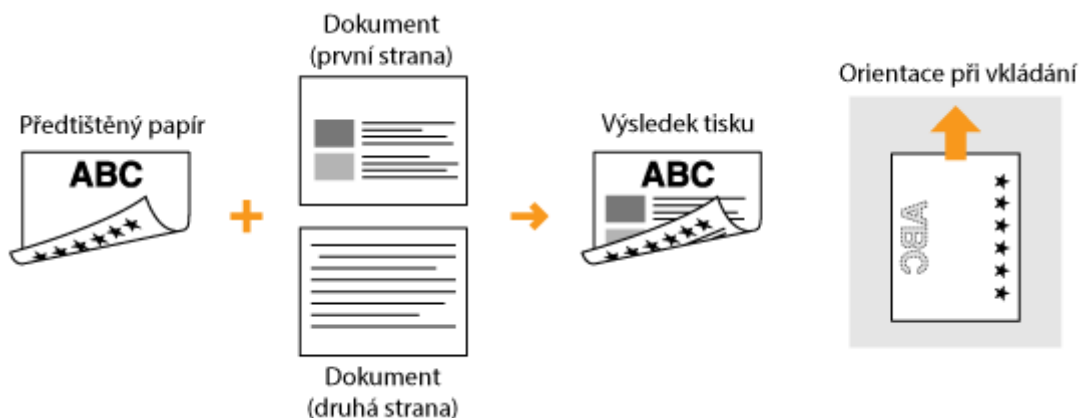

POZNÁMKA

Nastavení <Přepnout způsob podávání papíru>

- Při tisku na předtištěný papír je potřeba obrátit vložený papír vždy, když změníte jednostranný režim tisku na oboustranný a naopak. Je-li však možnost <Přepnout způsob podávání papíru> nastavena na hodnotu <Priorita rychlosti>, otočení tiskové strany předtištěného papíru při oboustranném tisku (stranou s logem směrem dolů) lze použít také při jednostranném tisku. Toto nastavení je užitečné zejména v případě, kdy často střídáte režim jednostranného a oboustranného tisku. ►<Přepnout způsob podávání papíru> (P. 386)

Zadání velikosti a typu papíru

3R2K-02J

Nastavte velikost a typ papíru, pokud tisknete z aplikace, v níž nelze nastavit velikost a typ papíru. Pokud jste do zařízení vložili papír s jinými parametry, než měl předchozí papír, je třeba změnit nastavení papíru.

- 🔴 **Zadání velikosti a typu papíru v zásuvce(P. 145)**
- 🔴 **Zadání velikosti a typu papíru ve víceúčelové přihrádce(P. 146)**
- 🔴 **Uložení vlastní velikosti papíru(P. 147)**
- 🔴 **Omezení zobrazených velikostí papíru(P. 149)**

DŮLEŽITÉ

- Pokud nastavení neodpovídá skutečné velikosti a typu vloženého papíru, může dojít k zachycení papíru nebo k tiskové chybě.

Zadání velikosti a typu papíru v zásuvce

3R2K-02K

1 Zobrazení obrazovky <Nastavení papíru>. Obrazovka Domů(P. 110)

Model s dotykovým panelem

Vyberte možnost <Nas. papíru> na obrazovce Domů.

model s 5řádkovým displejem LCD

Stiskněte  (Nastavení papíru).

2 Vyberte možnost <Zásuvka 1>.

3 Vyberte velikost papíru.

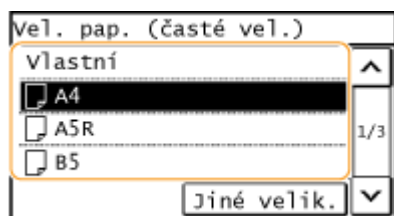

- Pokud se velikost vloženého papíru nenachází mezi zobrazenými možnostmi, vyberte možnost <Jiné velik.>.

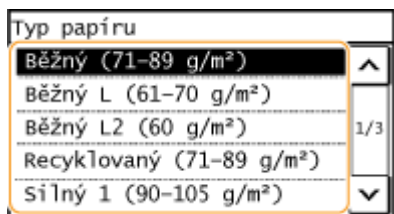

4 Vyberte typ papíru.



ODKAZY

-  Vkládání papíru do zásuvky(P. 133)
-  Omezení zobrazených velikostí papíru(P. 149)
-  Použitelný papír(P. 540)

Zadání velikosti a typu papíru ve víceúčelové přihrádce

3R2K-02L

1 Zobrazení obrazovky <Nastavení papíru>. Obrazovka Domů(P. 110)

Model s dotykovým panelem

Vyberte možnost <Nas. papíru> na obrazovce Domů.

model s 5řádkovým displejem LCD

Stiskněte  (Nastavení papíru).

2 Vyberte možnost <Víceúč. přihr.>.

3 Vyberte velikost papíru.



- Pokud se velikost vloženého papíru nenachází mezi zobrazenými možnostmi, vyberte možnost <Jiné velik.>.

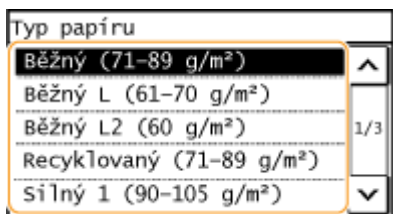

4 Vyberte typ papíru.



ODKAZY

-  Vkládání papíru do víceúčelové přihrádky(P. 137)
-  Omezení zobrazených velikostí papíru(P. 149)
-  Použitelný papír(P. 540)

Uložení vlastní velikosti papíru

3R2K-02R

Můžete zaregistrovat jednu nejčastěji používanou vlastní velikost papíru.

1 Zobrazení obrazovky <Nastavení papíru>. Obrazovka Domů (P. 110)

Model s dotykovým panelem













Vyberte možnost <Nas. papíru> na obrazovce Domů.

model s 5řádkovým displejem LCD

Stiskněte  (Nastavení papíru).

2 Vyberte <Víceúč. přihr.> nebo <Zásuvka 1> <Vlastní>.

3 Zadejte délku strany <X> a strany <Y>.

- Provedte tyto kroky v daném pořadí: <X>  zadejte délku strany <X> pomocí tlačítek <  > () / <  > ()  <Použít> ()  <Y>  zadejte délku strany <Y>  <Použít> ()  <Použít>

Model s dotykovým panelem

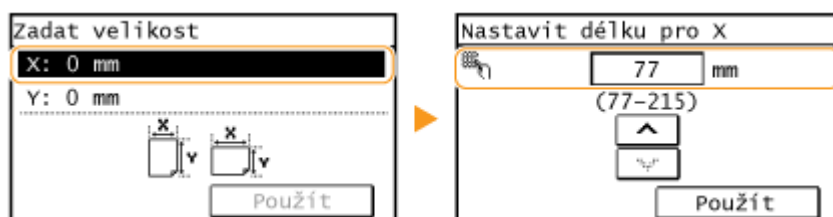

model s 5řádkovým displejem LCD

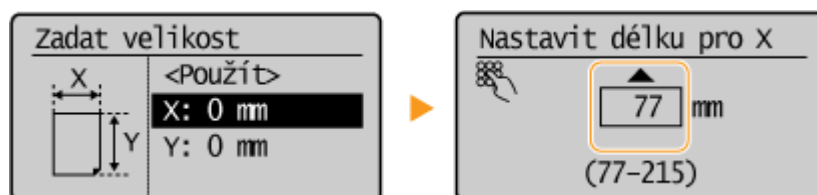

4 Vyberte možnost <Použít>.

5 Vyberte typ papíru.

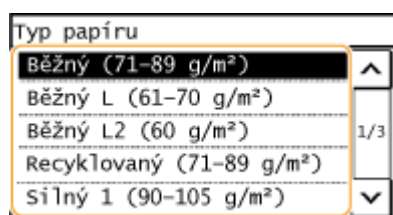

ODKAZY

- ▶ **Vkládání papíru do zásuvky(P. 133)**
- ▶ **Vkládání papíru do víceúčelové přihrádky(P. 137)**

Omezení zobrazených velikostí papíru

3R2K-02S

Můžete určit, aby obrazovka pro volbu nastavení velikosti papíru nabízela jen ty velikosti, které používáte často.

1 Zobrazení obrazovky <Nastavení papíru>. Obrazovka Domů(P. 110)

Model s dotykovým panelem

Vyberte možnost <Nas. papíru> na obrazovce Domů.

model s 5řádkovým displejem LCD

Stiskněte  (Nastavení papíru).

2 Vyberte možnost <Vyberte často používané velik. papíru>.

3 Vyberte možnost <Víceúčelová přihrádka> nebo <Zásuvka 1>.

4 Zrušte zaškrtnutí políček u velikostí papíru, které nechcete zobrazovat.

- Ověřte, že jsou zaškrtnuta pouze políčka u velikostí papíru, které často používáte.

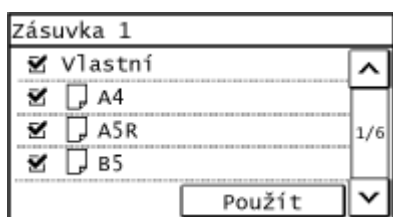



POZNÁMKA:

- Velikosti papíru, které nejsou vybrané, lze zobrazit výběrem možnosti <Jiné velik.> na obrazovce pro volbu nastavení velikosti papíru.

5 Vyberte možnost <Použít>.

ODKAZY

-  **Zadání velikosti a typu papíru v zásuvce(P. 145)**
-  **Zadání velikosti a typu papíru ve víceúčelové přihrádce(P. 146)**

Přizpůsobení displeje

3R2K-02U

Obrazovku Domů si můžete přizpůsobit, aby se snáze používala.



Přizpůsobení obrazovky Domů

Uspořádání tlačítek zobrazených na obrazovce Domů můžete změnit. ► **Přizpůsobení obrazovky Domů (P. 151)**

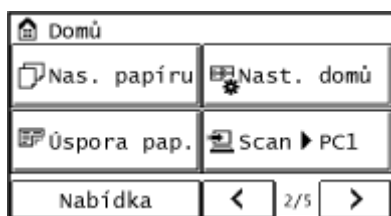

Přizpůsobení obrazovky Domů

3R2K-09C

Uspořádání zobrazených položek můžete změnit tak, aby byl přístup k obrazovce Domů snazší, a obrazovku Domů si můžete přizpůsobit.

■ Změna uspořádání tlačítek

1 Vyberte možnost <Nast. domů> na obrazovce Domů. **Obrazovka Domů(P. 110)**

- Pokud se na obrazovce zobrazí výzva k zadání kódu PIN, zadejte pomocí číselných tlačítek správný kód PIN a klepněte na tlačítko <Použít>.  **Nastavení kódu PIN správce systému(P. 293)**

2 Vyberte možnost <Nastavit pořadí zobrazení>.

3 Vyberte tlačítko, které chcete přesunout.

4 Vyberte tlačítko <Předchozí> nebo <Další> pro posun tlačítka, a poté vyberte <Použít>.

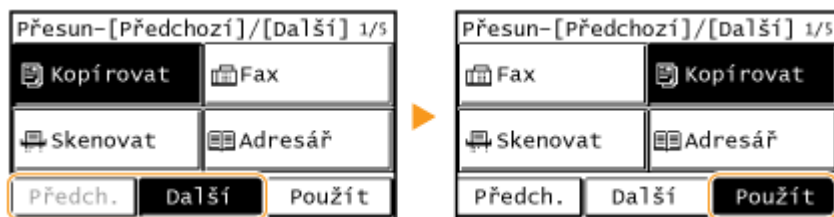

- Tlačítko se přesune po každém klepnutí.
- Dlouhým dotykem na položku <Předchozí> nebo <Další> můžete vybrané tlačítko plynule posunovat.

5 Opakujte kroky 3 až 4, dokud nepřesunete všechna požadovaná tlačítka.

6 Vyberte možnost <Konec>.

■ Vložení prázdného místa

1 Vyberte možnost <Nast. domů> na obrazovce Domů. **Obrazovka Domů(P. 110)**

- Pokud se na obrazovce zobrazí výzva k zadání kódu PIN, zadejte pomocí číselných tlačítek správný kód PIN a vyberte možnost <Použít>.  **Nastavení kódu PIN správce systému(P. 293)**

2 Vyberte možnost <Vložit a smazat Prázdné>.

3 Vyberte tlačítko, před které chcete vložit prázdné místo, a vyberte tlačítko <Vložit>.

- Chcete-li prázdná tlačítka odstranit, vyberte prázdné tlačítko, klepněte na tlačítko <Smazat> a přejděte ke kroku 5.

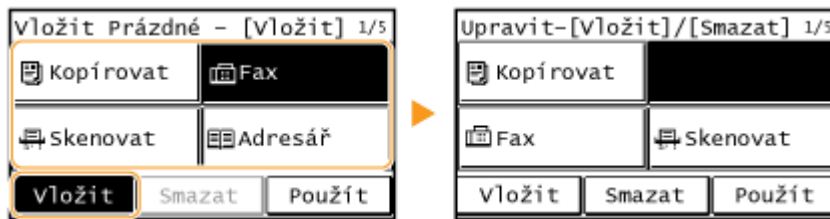

4 Vyberte možnost <Použít>.

5 Vyberte možnost <Konec>.

ODKAZY

- **Základní operace(P. 117)**

Změna výchozího nastavení pro funkce

3R2K-02W

Výchozí nastavení jsou nastavení, která se zobrazí po zapnutí zařízení nebo po stisknutí tlačítka . Tato výchozí nastavení můžete upravit tak, aby lépe vyhovovala operacím, které nejčastěji provádíte. Nebudete tak muset zadávat opakovaně stejná nastavení při každé akci.

■ Kopírování

Podrobnosti o položkách nastavení, které lze změnit, najdete v části  **<Změnit výchozí nastavení>(P. 388)** .



<Nabídka> () ▶ <Nastavení kopírování> ▶ <Změnit výchozí nastavení> ▶ Vyberte nastavení
▶ Změňte výchozí hodnotu vybrané položky ▶ <Použít>

■ FAX

Podrobnosti o položkách nastavení, které lze změnit, najdete v části  **<Nastavení faxu>(P. 390)** .



<Nabídka> ▶ <Nastavení faxu> ▶ <Nastavení funkce VYS.> ▶ <Změnit výchozí nastavení>
▶ Vyberte nastavení ▶ Změňte výchozí hodnotu vybrané položky ▶ <Použít>

■ E-mail

Podrobnosti o položkách nastavení, které lze změnit, najdete v části  **<Nastavení e-mailu>(P. 401)** .



<Nabídka> ▶ <Nastavení skenování> ▶ <Nastavení e-mailu> ▶ <Změnit výchozí nastavení>
▶ Vyberte nastavení ▶ Změňte výchozí hodnotu vybrané položky ▶ <Použít>

■ Sdílená složka

Podrobnosti o položkách nastavení, které lze změnit, najdete v části  **<Nastavení souboru>(P. 402)** .



<Nabídka> ▶ <Nastavení skenování> ▶ <Nastavení souboru> ▶ <Změnit výchozí nastavení> ▶
Vyberte nastavení ▶ Změňte výchozí hodnotu vybrané položky ▶ <Použít>

POZNÁMKA

- Pokud na každé obrazovce nastavení vyberete možnost <Inicializovat výchozí nastavení>, můžete vrátit výchozí nastavení.

Nastavení zvukových signálů

3R2K-02X

Zařízení vydává v různých situacích zvuky, např. po odeslání faxu nebo v případě výskytu chyby. Hlasitost jednotlivých zvuků lze nastavit samostatně.

1 Vyberte možnost <Nabídka> na obrazovce Domů.  **Obrazovka Domů (P. 110)**

2 Vyberte možnost <Možnosti>  <Nastavení hlasitosti>.

3 Vyberte nastavení.

| Nastavení | Popis | Akce |
|------------------------------------|--|---|
| <Faxový tón> | Zvuk vydávaný během přenosu faxu | Přejděte ke kroku 4. |
| <Tón vyzvánění> | Zvuk vydávaný při příjmu příchozího faxu | |
| <Tón dokončení VYS.> | Zvuk vydávaný po odeslání faxu | |
| <Tón dokončení PŘ.> | Zvuk vydávaný po přijetí faxu | |
| <Tón dokončení skenování> | Zvuk vydávaný po dokončení skenování originálu faxu | |
| <Tón zadávání> | Potvrzovací zvuk po každém stisknutí tlačítka na ovládacím panelu nebo klepnutí na tlačítko na displeji | Vyberte možnost <Zapnuto> (ozve se zvuk) nebo možnost <Vypnuto> (neozve se zvuk). |
| <Tón při chybném zadání> | Zvuk vydávaný při provedení neplatné operace tlačítka, např. pokud zadáte hodnotu, která se nachází mimo povolený rozsah nastavení | |
| <Tón varování> | Zvuk vydávaný, pokud dojde k zachycení papíru nebo k jiné chybě | |
| <Tón dokončení úlohy> | Zvuk vydávaný po dokončení operace, jako je kopírování nebo skenování | |
| <Výstraha spořiče energie> | Zvuk vydávaný při přechodu zařízení do nebo z režimu spánku | |
| <Tón detekce originálu v podavači> | Zvuk vydaný po vložení originálu do podavače | |

4 Nastavte hlasitost a stiskněte <Použít>.

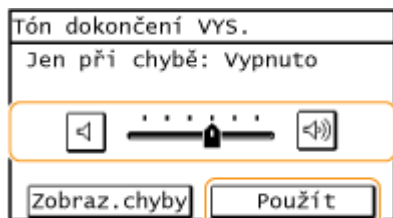

- Chcete-li zvuk vypnout, posuňte kurzor zcela doleva.



■ Zvuk při ukončení v případě chyby

Vyberte možnost <Zobraz.chyby>, vyberte <Zapnuto> a vyberte možnost <Použít>.

Přechod do režimu klidu

3R2K-02Y

Funkce režimu klidu ztlumí provozní zvuky zařízení. Pokud používáte zařízení například v noci, stiskněte na ovládacím panelu tlačítko . Touto jednoduchou operací snadno omezíte provozní zvuky zařízení. Můžete rovněž určit čas, kdy má zařízení automaticky přejít do režimu klidu.



POZNÁMKA

V režimu klidu

- Pokud zařízení přejde do režimu klidu, rozsvítí se tlačítko  zeleně.

Pokud je režim klidu povolený

- Provádění funkcí se zpomalí.
- Na modelu s dotykovým panelem se hlasitost upozornění, jako například <Tón zadávání> a <Tón dokončení úlohy> nesníží. Chcete-li hlasitost upravit nebo zvuky ztlumit, podívejte se do části **Nastavení zvukových signálů(P. 154)** .

Když zařízení nemůže přejít do režimu klidu

- Zařízení je ve speciálním režimu tisku
- Jsou zadány určitá velikost papíru nebo určitý typ papíru

Určení času, kdy má zařízení přejít do režimu klidu

Můžete určit čas, kdy má zařízení automaticky přejít do režimu klidu nebo naopak režim ukončit. Tato funkce je užitečná pro omezení provozního hluku například pouze při pozdním nočním provozu.



<Nabídka> () ► <Nastavení časovače> ► <Čas pro tichý režim> ► Zadejte každé nastavení ►
<Použít>

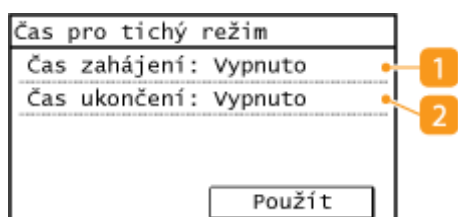

1 <Čas zahájení>

Určete čas přechodu do režimu klidu. Vyberte tlačítko <Zapnuto> a následným zadáním času proveďte nastavení.

2 <Čas ukončení>

Určete čas ukončení režimu klidu. Vyberte tlačítko <Zapnuto> a následným zadáním času proveďte nastavení.

Ukončení režimu klidu

Režim klidu ukončíte stisknutím tlačítka .

Přepnutí do režimu spánku

3R2K-030

Funkce režim spánku snižuje množství energie spotřebované zařízením vypnutím ovládacího panelu. Pokud bude zařízení po určitou dobu v nečinnosti, např. během přestávky na oběd, můžete šetřit energii pouhým stisknutím  na ovládacím panelu.



POZNÁMKA

V režimu spánku

- Pokud zařízení přejde do režimu spánku, rozsvítí se tlačítko  zeleně.



Situace, kdy zařízení nepřejde do režimu spánku

- Přístroj je v provozu
- Svítí nebo bliká indikátor [Zpracování/data]
- Do podavače jsou vloženy originály
- V zařízení probíhají operace, jako je např. nastavování nebo čištění
- Stroj odstraňuje kondenzaci
- Došlo k uvíznutí papíru
- Když je vyvěšeno volitelné sluchátko nebo externí telefon
- Když je zařízení nastaveno tak, aby se neozvalo příchozí vyzvánění faxu
- Je zobrazena obrazovka nabídky
- Na obrazovce je zobrazena zpráva o chybě (Existují výjimky. Zařízení v některých případech může přejít do režimu spánku, když je na obrazovce zobrazena chybová zpráva.)
- Když zařízení čeká na připojení přes bezdrátovou síť LAN nebo přímé připojení

Změna času automatického přepnutí do režimu spánku

Čas automatického přepnutí do režimu spánku slouží k tomu, aby zařízení automaticky přešlo do režimu spánku, bude-li po určitou dobu v nečinnosti. V zájmu maximální úspory energie doporučujeme používat výchozí tovární nastavení ( <Nastavení časovače>(P. 381)). Pokud chcete změnit dobu, po kterou má být zařízení v nečinnosti, než přejde automaticky do režimu spánku, postupujte následovně.



<Nabídka> () ▶ <Nastavení časovače> ▶ <Čas autom. přepnutí do režimu spánku> ▶ Nastavte dobu, po kterou má být stroj v nečinnosti, než přejde automaticky do režimu spánku ▶ <Použít> ()

Přechod z režimu spánku

Pro ukončení režimu spánku stiskněte  nebo jakékoli jiné tlačítko na ovládacím panelu.

POZNÁMKA

- Na modelu s dotykovým panelem můžete režim spánku také ukončit klepnutím na displej.
- Pokud je připojeno volitelné sluchátko nebo externí telefon, zařízení přejde z režimu spánku ve chvíli, kdy zvednete sluchátko.

Ukládání míst určení

3R2K-031



Často používaná místa určení pro fax nebo skenování můžete uložit do adresáře a v případě potřeby je snadno vybrat (**Uložení míst určení do adresáře(P. 162)**). Místa určení lze v seznamech adresáře vyhledávat podle abecedního pořádku nebo zadáním trojmístných čísel (čísla kódovaných voleb). Místa určení můžete také zadat rychleji pomocí následujících funkcí.

■ Rychlá volba

Pokud je v adresáři uloženo velké množství adres, může být obtížné nalézt požadovanou adresu. Tomu se lze vyhnout, pokud často používaná místa určení uložíte do seznamu rychlých voleb. Poté se tato čísla budou zobrazovat pod tlačítka rychlé volby na obrazovce Domů. Pod tlačítka rychlé volby můžete uložit až 4 místa určení. **Uložení míst určení pro rychlou volbu(P. 164)**

■ Skupinová volba

Z uložených míst určení můžete vybrat několik míst, která pak lze uložit hromadně jako jednu skupinu. Můžete pak posílat faxy nebo e-maily do více míst určení najednou. Skupiny lze uložit také jako rychlé volby. **Uložení více míst určení do skupiny(P. 166)**

■ Index

Uložená místa určení jsou klasifikována do indexů v závislosti na původním znaku nebo typu adresy. Změna indexů vám umožní provádět vyhledávání místa určení rychle. Zobrazení změňte klepnutím na tlačítka < < > nebo < > > nebo přejeďte přes cílový index směrem do strany.

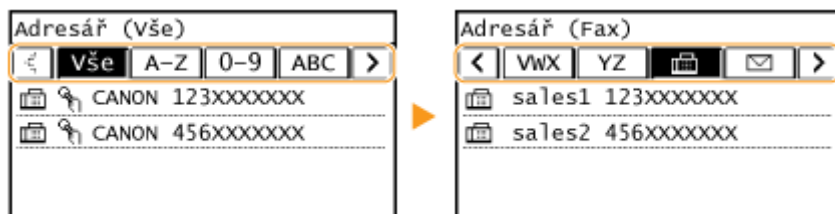

<Vše>

Zobrazí všechna místa určení uložená v adresáři.

<A-Z>, <0-9> nebo <ABC> až <YZ>

Zobrazí místa určení se jmény příjemců začínajícími na znak na vybraném indexu.

< < >

Zobrazí místa určení pro faxy.

< < >

Zobrazí místa určení pro e-maily.

< < >

Zobrazí místa určení pro sdílené složky. Uložení míst určení se provádí z počítače.

Uložení míst určení jako složky jako místa pro ukládání(P. 85)

Uložení míst určení ze Vzdáleného uživatelského rozhraní(P. 347)



Zobrazí seznam míst určených uložených pro skupinové vytáčení.



Zobrazují se pouze místa určená uložená jako rychlá volba.

POZNÁMKA

- Pokud jako místo určení pro naskenované dokumenty chcete zaregistrovat sdílenou složku, použijte počítač.
 - ▶ **Nastavení sdílené složky jako místa pro ukládání(P. 85)**
 - ▶ **Uložení míst určení ze Vzdáleného uživatelského rozhraní(P. 347)**
- Adresář můžete ve formě souboru uložit do počítače (tento soubor adresáře však nelze v počítači upravovat). Je také možné importovat uložený adresář z počítače do zařízení. ▶ **Uložení/načtení položek adresáře prostřednictvím vzdáleného uživatelského rozhraní(P. 351)**
- Seznam míst určení uložených v adresáři je také možné vytisknout. ▶ **Seznam adresáře (Model s dotykovým panelem)(P. 459)**

Uložení míst určení do adresáře

3R2K-032

Tato část popisuje způsob uložení míst určení z ovládacího panelu. K uložení míst určení můžete použít také Vzdálené uživatelské rozhraní. **► Uložení míst určení ze Vzdáleného uživatelského rozhraní (P. 347)**

1 Vyberte možnost <Adresář> na obrazovce Domů. **► Obrazovka Domů (P. 110)**

2 Vyberte možnost <Uložit místo>.

- Pokud se na obrazovce zobrazí výzva k zadání kódu PIN, zadejte kód PIN pro adresář a vyberte možnost <Použít>. **► Omezení používání adresáře (P. 325)**

3 Vyberte možnost <Kódovaná volba> ► Vyberte typ adresy k uložení.

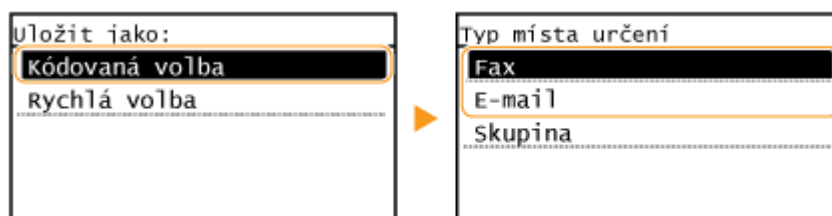

- Podle adresy k uložení vyberte možnost <Fax> nebo <E-mail>.

4 Vyberte možnost <Jméno>.

- Uložení položky <Jméno> je volitelné. Jestliže uložíte <Jméno>, pak lze místo určení vyhledávat podle abecedního pořádku.

5 Zadejte jméno a vyberte možnost <Použít>.

- Postup vkládání textu naleznete v části **► Zadávání textu (P. 122)**.

6 Vyberte možnost <Faxové číslo> nebo <E-mailová adresa>

7 Zadejte místo určení a vyberte možnost <Použít>.

■ Provedení podrobného nastavení (jen při uložení pro fax)

Po výběru možnosti <Detaily> se zobrazí obrazovka podobná níže uvedené.

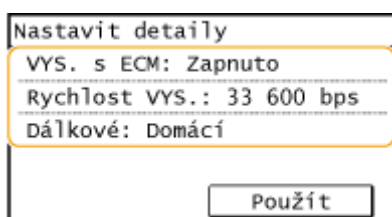

<VYS. s ECM>

Pokud je tato položka nastavená na možnost <Zapnuto>, pak v případě chyby při odesílání obrázku je tato chyba překontrolována a opravena, aby nedošlo k odeslání chybného obrázku.

<Rychlost VYS.>

Pokud přenosy začínají se zpožděním, například kvůli nevyhovujícímu telefonnímu připojení, můžete snížit počáteční rychlost přenosu.

<Dálkové>

Při ukládání mezinárodních faxových čísel nastavte položky <Mezinárodní (1)> až <Mezinárodní (3)> podle příslušných podmínek přenosu.

POZNÁMKA

- Podrobné nastavení míst určení můžete provést pomocí možnosti <Nabídka> ► <Nastavení faxu>. Pokud však provedete nastavení prostřednictvím nabídky <Adresář>, máte možnost provést podrobné nastavení míst určení uložených v adresáři.

8 Vyberte možnost <Použít>.

- Místům určení jsou automaticky přiřazena trojmístná čísla. Uložené číslo je možné upravovat.

POZNÁMKA

- Z míst určení, která už jsou v adresáři uložena, můžete udělat skupinu a uložit ji jako jedno místo určení. Další informace najdete v části **Uložení více míst určení do skupiny(P. 166)** .
- Chcete-li změnit nebo odstranit informace o místech určení uložených v adresáři, vyhledejte informace v části **Úprava uložených míst určení v adresáři(P. 168)** .

Uložení míst určení pro rychlou volbu

3R2K-09E

Pod tlačítka rychlé volby můžete uložit často používaná místa určení. Výběrem tlačítka rychlé volby na obrazovce Domů lze rychle zobrazit místa určení. Uložená místa určení je možné upravit nebo odstranit. Pod tlačítka rychlé volby můžete uložit až 4 místa určení.

1 Vyberte možnost <Adresář> na obrazovce Domů. ▶ **Obrazovka Domů(P. 110)**

2 Vyberte možnost <Uložit místo>.

- Pokud se na obrazovce zobrazí výzva k zadání kódu PIN, zadejte kód PIN pro adresář a vyberte možnost <Použít>. ▶ **Omezení používání adresáře(P. 325)**

3 Vyberte možnost <Rychlá volba> ▶ Vyberte typ adresy k uložení.

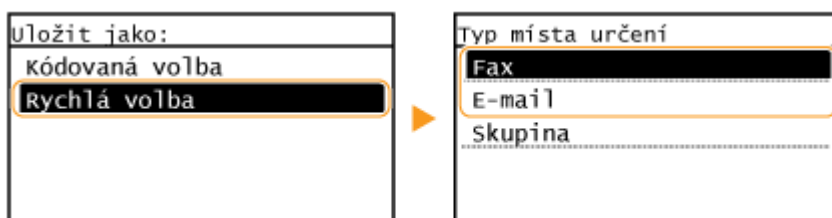

- Podle adresy k uložení vyberte možnost <Fax> nebo <E-mail>.

4 Výběrem čísla jej uložte.

- Později můžete toto číslo změnit.

5 Vyberte možnost <Jméno>.

- Uložení položky <Jméno> je volitelné. Jestliže uložíte <Jméno>, pak lze místo určení vyhledávat podle abecedního pořádku.

6 Zadejte jméno a vyberte možnost <Použít>.

- Postup vkládání textu naleznete v části ▶ **Zadávání textu(P. 122)** .

7 Vyberte možnost <Faxové číslo> nebo <E-mailová adresa>.

8 Zadejte místo určení a vyberte možnost <Použít>.

■ **Provedení podrobného nastavení (jen při uložení pro fax)**

Po výběru možnosti <Detaily> se zobrazí obrazovka podobná níže uvedené.

| Nastavit detaily | |
|---------------------------------------|------------|
| VYS. s ECM: | Zapnuto |
| Rychlost VYS.: | 33 600 bps |
| Dálkové: | Domácí |
| <input type="button" value="Použít"/> | |

<VYS. s ECM>

Pokud je tato položka nastavená na možnost <Zapnuto>, pak v případě chyby při odesílání obrázku je tato chyba překontrolována a opravena, aby nedošlo k odeslání chybného obrázku.

<Rychlost VYS.>

Pokud přenosy začínají se zpožděním, například kvůli nevyhovujícímu telefonnímu připojení, můžete snížit počáteční rychlost přenosu.

<Dálkové>

Při ukládání mezinárodních faxových čísel nastavte položky <Mezinárodní (1)> až <Mezinárodní (3)> podle příslušných podmínek přenosu.

POZNÁMKA

Podrobné nastavení míst určení můžete provést pomocí možnosti <Nabídka> ► <Nastavení faxu>. Pokud však provedete nastavení prostřednictvím nabídky <Adresář>, máte možnost provést podrobné nastavení míst určení uložených v adresáři.

9 Vyberte možnost <Použít>.

Uložení více míst určení do skupiny

3R2K-033

Z uložených míst určení můžete vybrat několik míst, která pak lze uložit hromadně jako jednu skupinu. Tato část popisuje způsob uložení skupiny z ovládacího panelu. K uložení skupiny můžete použít také Vzdálené uživatelské rozhraní. **Uložení míst určení ze Vzdáleného uživatelského rozhraní(P. 347)**

POZNÁMKA

- Do stejné skupiny lze registrovat pouze místa určení se stejným typem adresy.
- Sdílené složky nelze ve skupině registrovat jako místa určení.

1 Vyberte možnost <Adresář> na obrazovce Domů. ▶Obrazovka Domů(P. 110)

2 Vyberte možnost <Uložit místo>.

- Pokud se na obrazovce zobrazí výzva k zadání kódu PIN, zadejte kód PIN pro adresář a vyberte možnost <Použít>. **Omezení používání adresáře(P. 325)**

3 Vyberte možnost <Kódovaná volba> ▶ <Skupina>.

- Skupiny lze uložit také jako rychlé volby. Chcete-li uložit skupinu jako číslo rychlé volby, vyberte možnost <Rychlá volba>.

4 Vyberte možnost <Jméno>.

- Uložení položky <Jméno> je volitelné. Jestliže uložíte <Jméno>, pak lze místo určení vyhledávat podle abecedního pořádku.

5 Zadejte jméno a vyberte možnost <Použít>.

- Postup vkládání textu naleznete v části **Zadávání textu(P. 122)** .

6 Vyberte možnost <Počet míst určení>.

7 Vyberte možnost <Přidat>.

8 Vyberte index obsahující místo určení, které chcete registrovat. ▶Index(P. 160)

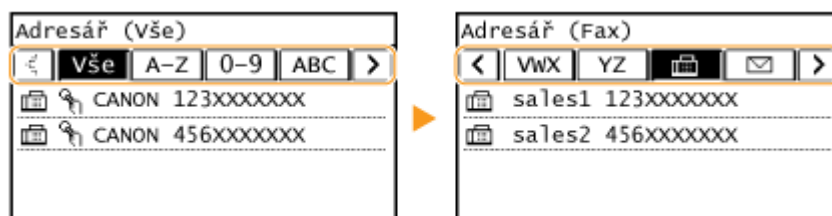

9 Vyberte místo určení.

10 Opakujte kroky 7 až 9, dokud neuložíte všechna požadovaná místa určení a poté vyberte možnost <Použít>.

POZNÁMKA:

Zobrazení informací o místě určení

- Vyberte cílové místo určení.

Jak odstranit místo určení ze skupiny

- Vyberte místo určení, které chcete ze skupiny odstranit, a vyberte možnost <Odebrat> ► <Ano>.

11 Vyberte možnost <Použít>.

Úprava uložených míst určení v adresáři

3R2K-034

Svá nastavení můžete změnit, například změnit uložené číslo faxu nebo jméno, změnit typ místa určení uloženého jako číslo faxu na místo určení e-mailu, změnit číslo kódované volby a přidat nebo odstranit skupinová místa určení. Místa určení nebo skupiny můžete také odstranit.

1 Vyberte možnost <Adresář> na obrazovce Domů. ▶ **Obrazovka Domů(P. 110)**

2 Vyberte možnost <Detaily/Edit>.

3 Vyberte index obsahující místo určení, které chcete upravit. ▶ **Index(P. 160)**

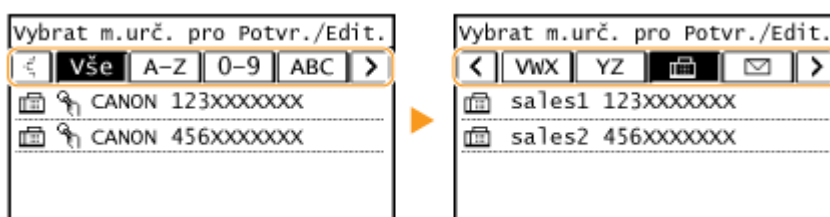

4 Vyberte místo určení a vyberte možnost <Editovat>.

- Chcete-li místo určení odstranit, vyberte možnost <Smazat> ▶ <Ano>.
- Pokud se na obrazovce zobrazí výzva k zadání kódu PIN, zadejte kód PIN pro adresář a vyberte možnost <Použít>. ▶ **Omezení používání adresáře(P. 325)**

5 Po úpravě potřebných položek vyberte možnost <Použít>.

Kopírování

| | |
|--|-----|
| Kopírování | 170 |
| Základní operace kopírování | 172 |
| Zrušení kopií | 176 |
| Kontrola stavu a protokolu kopírování | 178 |
| Zlepšení a úprava kvality kopírování | 179 |
| Výběr typu originálu pro kopírování | 180 |
| Úprava ostrosti kopírování (Ostrost) | 181 |
| Užitečné kopírovací funkce | 183 |
| Kopírování více dokumentů na jeden list (N na 1) | 184 |
| Použití <Paper Save Copy> | 186 |
| Třídění kopií podle stránky | 187 |
| Vytváření kopií identifikačních karet | 188 |
| Vytváření kopie pasů | 189 |

Kopírování

3R2K-035

Tato kapitola popisuje základní činnosti kopírování a další různé užitečné funkce kopírování, například oboustranné kopírování nebo kopírování průkazu.

■ Používání základních operací

- ▶ Základní operace kopírování(P. 172)
- ▶ Zrušení kopií(P. 176)
- ▶ Kontrola stavu a protokolu kopírování(P. 178)

■ Zvýšení kvality ▶ Zlepšení a úprava kvality kopírování(P. 179)



▶ Výběr typu originálu pro kopírování(P. 180)

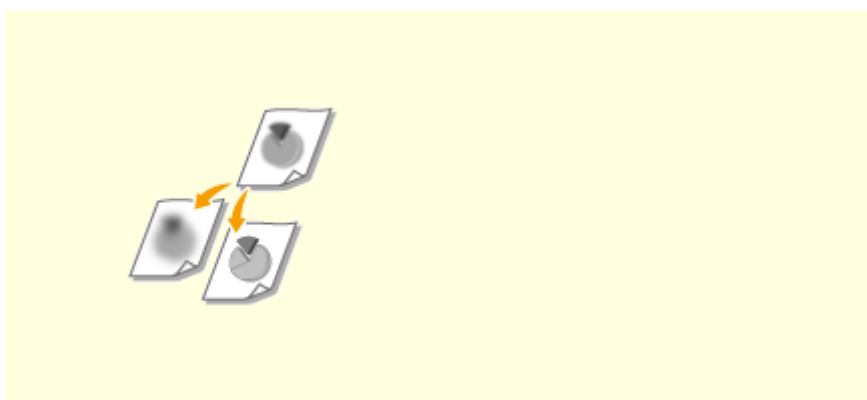

▶ Úprava ostrosti kopírování (Ostrost)(P. 181)

■ Použití užitečných kopírovacích funkcí ▶ Užitečné kopírovací funkce(P. 183)



▶ Kopírování více dokumentů na jeden list (N na 1)(P. 184)



▶ Použití <Paper Save Copy>(P. 186)

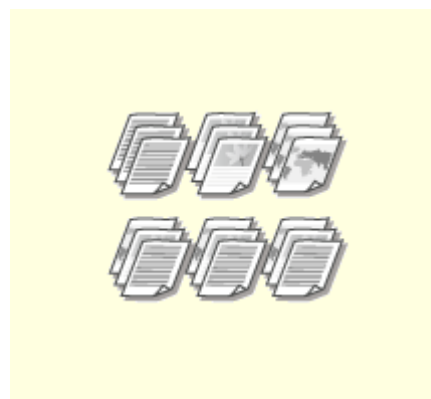

▶ Třídění kopií podle stránky(P. 187)



▶ Vytváření kopií identifikačních karet(P. 188)



▶ Vytváření kopie pasů(P. 189)

Základní operace kopírování

3R2K-036

Tato část popisuje základní postup zkopírování originálu.

1 Umístěte originály. ▶ Vkládání originálů (P. 127)

2 Zobrazení obrazovky <Kopírovat>. ▶ Obrazovka Domů (P. 110)

Model s dotykovým panelem

Vyberte možnost <Kopírovat> na obrazovce Domů.

model s 5řádkovým displejem LCD

Stiskněte tlačítko  (COPY/SCAN).

3 Pomocí číselných tlačítek zadejte počet kopií.

- Pokud jste zadali nesprávnou hodnotu, vymažte ji tlačítkem .

4 Podle potřeby zadejte nastavení kopírování.

- ▶ Nastavení sytosti
- ▶ Oboustranné kopírování
- ▶ Zvětšení nebo zmenšení

Nastavení sytosti



Sytost upravte, pokud jsou text nebo obrázky v originálu příliš světlé nebo příliš tmavé. Optimální sytost lze pro originál nastavit také automaticky.



<Sytost> ▶ Upravte sytost ▶ <Použít> ()

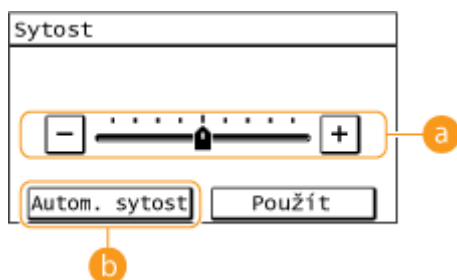

a Ruční sytost

Upravte sytost ručně.

b <Autom.sytost>

Optimální sytost se pro originál nastavuje automaticky. Možnost <Typ originálu> je automaticky nastavena na hodnotu <Text>. **►Výběr typu originálu pro kopírování(P. 180)**

Oboustranné kopírování



Dvě stránky originálu můžete zkopírovat na obě strany papíru. Oboustranný originál můžete také tisknout na obě strany papíru nebo na dva listy papíru.

POZNÁMKA

- Funkce <2stranný> nemusí být k dispozici pro některé velikosti a typy papíru. **►Použitelný papír(P. 540)**
- Možnost <2stranný> není dostupná při použití funkce <Úspora pap.>/<Paper Save Copy>, <Kop.průkazu>/<Kopie průkazu> ani <Kopie pasu>/<Kopie pasu>.

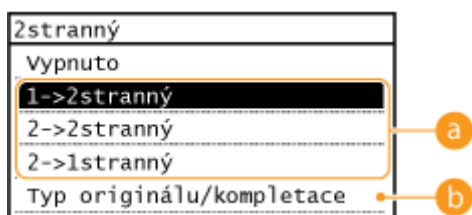

<2stranný> ► Vyberte typ oboustranného kopírování

**a Typy oboustranného kopírování**

Na následujícím obrázku jsou uvedené typy oboustranného kopírování.

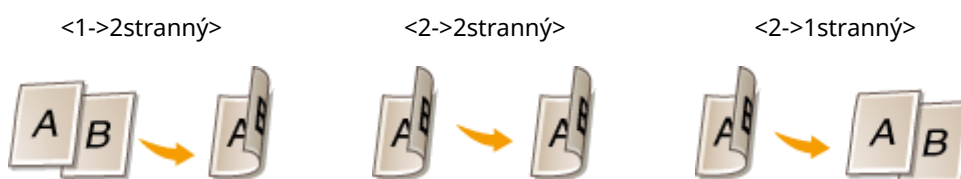
**b <Typ originálu/kompletace>**

Zadejte orientaci originálu, typ otevírání a typ kompletace.

Zvětšení nebo zmenšení



Kopie lze zvětšit nebo zmenšit pomocí předvolených poměrů kopírování, například <141 % A5->A4>, nebo nastavením vlastního poměru kopírování v krocích po 1 %.

POZNÁMKA

- Pokud jste provedli nastavení pro možnost <N na 1> po nastavení poměru kopírování, má prioritu nastavení redukce poměru v možnosti <N na 1>.



<Poměr kopírování> ► Vyberte poměr kopírování

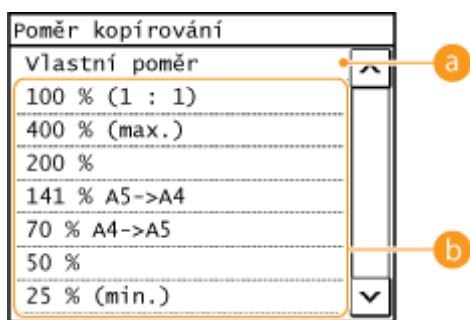

a <Vlastní poměr>

Můžete nastavit jakýkoli poměr kopírování od 25 do 400 % v krocích po 1 %.

b Předvolený poměr kopírování

Vyberte poměr kopírování.

POZNÁMKA:

- Informace o dalších nastavení kopírování najdete v části **Zlepšení a úprava kvality kopírování(P. 179)** nebo **Užitečné kopírovací funkce(P. 183)** .

5 Stiskněte .

⇒ Spustí se kopírování.

- Pokud chcete akci zrušit, vyberte možnost <Zrušit> ► <Ano>. **Zrušení kopií(P. 176)**

■ Při vkládání originálů do podavače podle kroku 1

Originál se naskenuje automaticky.

■ Při vkládání originálů na kopírovací desku podle kroku 1

V nastavení případě oboustranného kopírování, kopírování N na 1 nebo třídění se zobrazí obrazovka s výzvou k vložení dalšího originálu.

- 1 Zvolte velikost dokumentu.
 - Zobrazí se pouze při nastavení oboustranného kopírování.
- 2 Umístěte na kopírovací desku další originál a stiskněte tlačítko .
 - Také můžete zadat <Sytost> a <Typ originálu> samostatně pro každý originál.

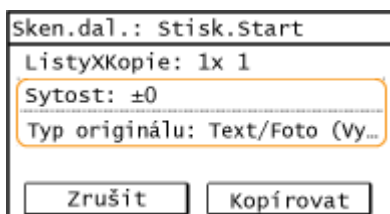

- Tento krok opakujte, dokud nenaskenujete celý originál.
- 3 Vyberte možnost <Kopírovat>/<Spustit kopírování>.

POZNÁMKA:

- Je-li na displeji zobrazena zpráva <Neshoda velik./nastav.> nebo <Paměť je plná. Skenování bude zrušeno. Chcete tisknout?>/<Paměť je plná. Skenování bude zrušeno. Tisknout?>. **► Postup řešení každé zprávy(P. 493)**

DŮLEŽITÉ

Při kopírování originálů s textem či obrázky, které sahají k okrajům stránky

- Může se stát, že se nezkopírují okrajové části originálu. Další informace o okrajích skenování viz **► Hlavní jednotka(P. 535)** .

TIPY

- Pokud chcete vždy kopírovat se stejným nastavením: **► Změna výchozího nastavení pro funkce(P. 153)**

ODKAZY

- Kontrola stavu a protokolu kopírování(P. 178)**

Zrušení kopií

3R2K-037

Chcete-li kopírování zrušit okamžitě po stisknutí tlačítka , vyberte možnost <Zrušit> na obrazovce nebo stiskněte tlačítko  na ovládacím panelu. Kopírování lze také zrušit po kontrole stavu kopírování.

- Na obrazovce zobrazené během kopírování vyberte možnost <Zrušit>

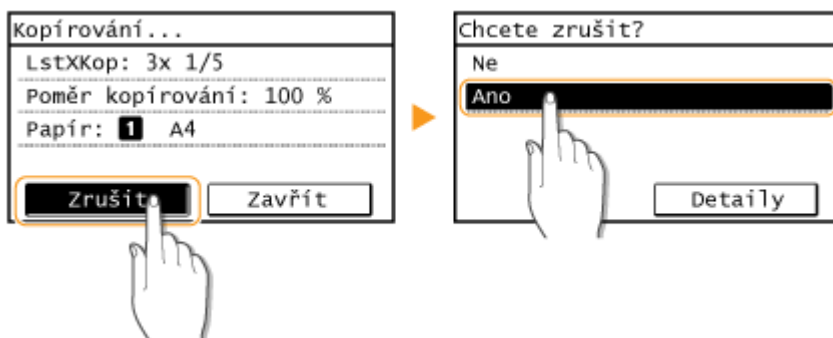

- Akci zrušíte stisknutím tlačítka 



Pokud se po stisknutí tlačítka zobrazí na obrazovce seznam dokumentů

Originály jsou naskenovány a čekají na vytištění. Vyberte kopírovaný dokument, který chcete zrušit, a vyberte možnost <Ano>.

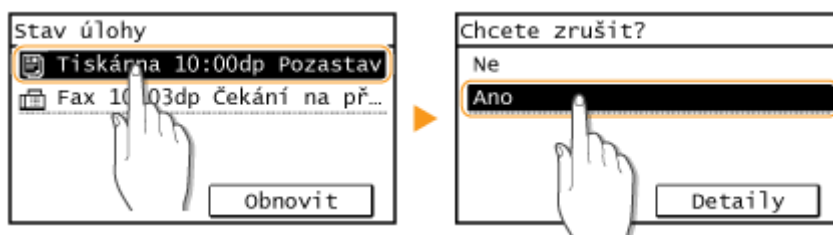

- Kontrola stavu úlohy kopírování před zrušením

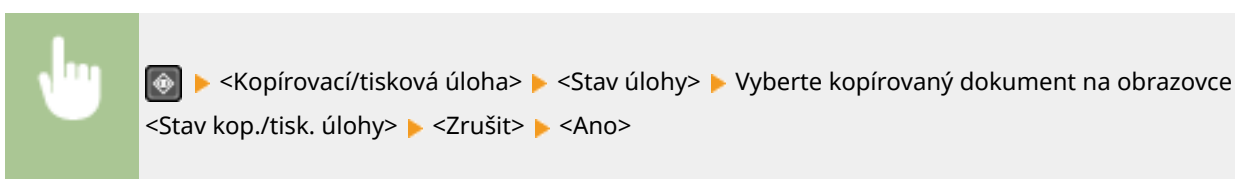

ODKAZY

➤ **Základní operace kopírování(P. 172)**

Kontrola stavu a protokolu kopírování

3R2K-038

Můžete zkontrolovat aktuální stavy kopírování a protokoly kopírovaných dokumentů.

DŮLEŽITÉ

- Pokud je možnost <Zobrazit výpis úloh> nastavena na <Vypnuto>, protokoly kopírování nelze kontrolovat. ▶
<Zobrazit výpis úloh>(P. 426)

Užitečné v následujících případech

- Když uplyne dlouhá doba po skenování originálu, který se má zkopírovat, ale tisk dokumentu se ještě nezahájil, může být užitečné zobrazit seznam dokumentů čekajících na vytištění.
- Když nemůžete najít výtisky, které se podle vás měly zkopírovat, můžete se podívat, zda nedošlo k chybě.

1 Stiskněte .

2 Vyberte možnost <Kopírovací/tisková úloha>.

3 Vyberte možnost <Stav úlohy> a vyberte dokument, jehož stav chcete zkontrolovat.

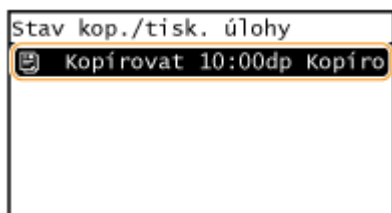

⇒ Ukazuje podrobné informace o dokumentu.

ODKAZY

- ▶ Základní operace kopírování(P. 172)
- ▶ Zrušení kopií(P. 176)

Zlepšení a úprava kvality kopírování

3R2K-039

Kvalitu kopírování můžete zlepšit, když zadáte podrobnější nastavení, například úpravou jasu, smazáním nadbytečných stínů apod.

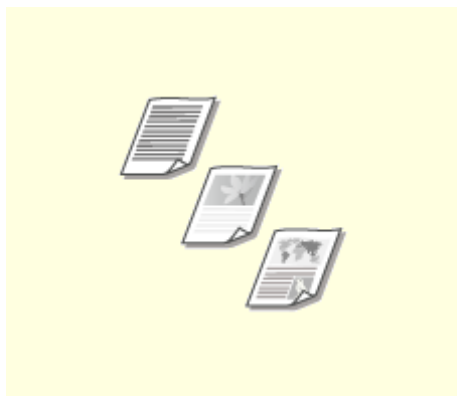

▶ **Výběr typu originálu pro kopírování(P. 180)**

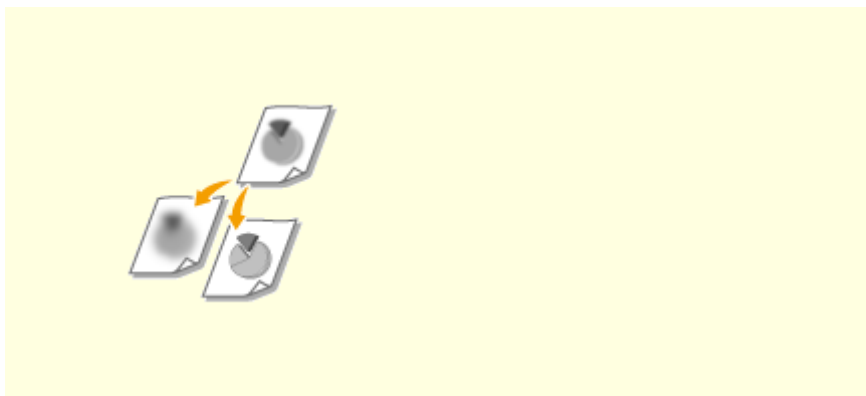

▶ **Úprava ostrosti kopírování (Ostrost)(P. 181)**

Výběr typu originálu pro kopírování

3R2K-03A



Můžete určit optickou obrazovou kvalitu kopie podle typu originálu, například dokumenty obsahující pouze text, dokumenty s nákresey nebo grafy, nebo fotografie z časopisu.

Model s dotykovým panelem



<Kopírovat> ► <Typ originálu> ► Vyberte typ originálu

model s 5řádkovým displejem LCD



 (COPY/SCAN) ► <Typ originálu> ► Vyberte typ originálu

| | |
|-------------------------------|---|
| <Text> | Vhodné nastavení při kopírování originálů, které obsahují pouze text. |
| <Text/Foto (Vysoká rychlost)> | Vhodné při kopírování originálů, které obsahují text i fotografie. Prioritu má rychlost před kvalitou obrazu. |
| <Text/Foto> | Vhodné při kopírování originálů, které obsahují text i fotografie. |
| <Foto> | Vhodné při kopírování originálů, které obsahují vytištěné fotografie, jako jsou časopisy či letáky. |

POZNÁMKA

- Pokud je vybraná možnost <Text/Foto (Vysoká rychlost)>, <Text/Foto> nebo <Foto> a možnost <Sytost> je nastavena na hodnotu <Autom.sytost>, nastavení sytosti se změní na možnost Ruční sytost.

ODKAZY

- **Základní operace kopírování(P. 172)**

Úprava ostrosti kopírování (Ostrost)

3R2K-03C



Můžete upravit ostrost kopírovaného obrazu. Ostrost zvýšte, chcete-li zостřít rozmazaný text a linky, případně snižte, chcete-li zlepšit vzhled fotografií v časopise.

Model s dotykovým panelem

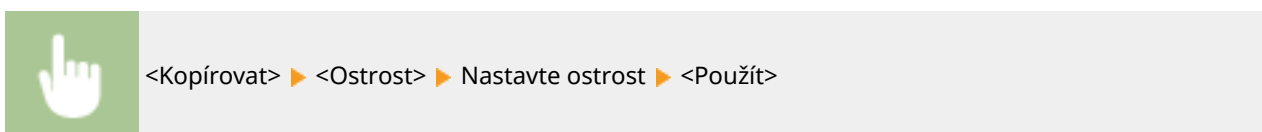

model s 5řádkovým displejem LCD

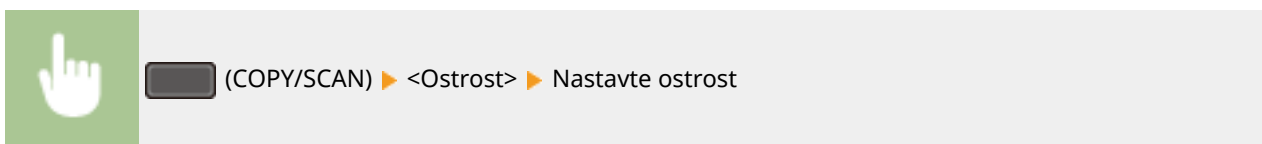

Příklad: Jestliže chcete zvýšit ostrost textu a čar psaných tužkou

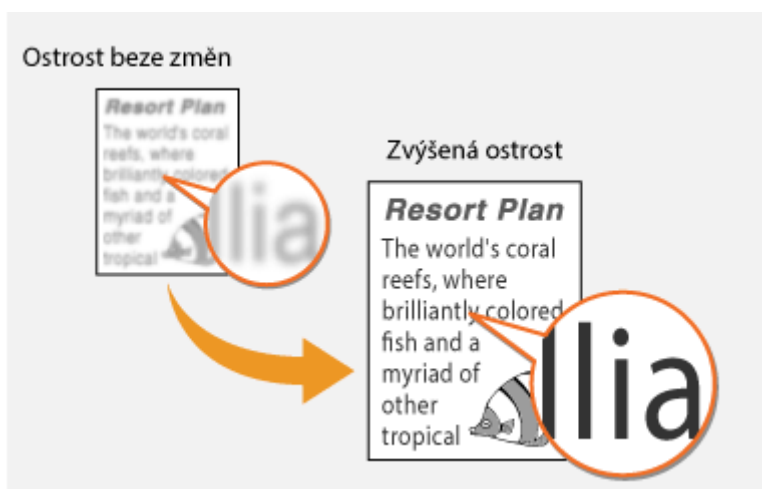

Příklad: Chcete-li zlepšit vzhled snímků z časopisu



ODKAZY

- **Základní operace kopírování(P. 172)**

Užitečné kopírovací funkce

3R2K-03E

Můžete zkopírovat více listů na jednu stránku nebo kopírovat skupiny listů tvořící kompletní sady po sobě jdoucích stránek. K dispozici je také funkce pro kopírování obou stran průkazu apod. na jednu stránku.



► **Kopírování více dokumentů na jeden list (N na 1)(P. 184)**



► **Použití <Paper Save Copy>(P. 186)**



► **Třídění kopií podle stránky(P. 187)**



► **Vytváření kopií identifikačních karet(P. 188)**

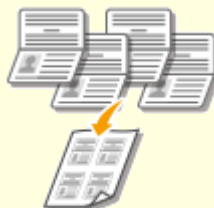

► **Vytváření kopie pasů(P. 189)**

Kopírování více dokumentů na jeden list (N na 1)

3R2K-09F



Můžete kopírovat dva nebo čtyři zmenšené dokumenty na jeden list. Sníží se tak počet stránek a můžete ušetřit papír.

POZNÁMKA

- Použitím možnosti <N na 1> se automaticky sníží poměr kopírování (poměr kopírování je zobrazen na obrazovce). Poměr kopírování lze zvýšit nebo ještě více snížit před stisknutím tlačítka , pokud jej však zvýšíte, nemusí se vytisknout okraje originálu.
- Možnost <N na 1> není dostupná při použití možnosti <Úspora pap.> (**Paper Save Copy**), <Kop.průkazu>/<Kopie průkazu>, nebo <Kopie pasu>/<Kopie pasu>.
- Při kopírování více originálů na jednu stránku se mohou na zkopírovaném obrázku vytvořit okraje.

TIPY

- Pomocí tlačítka <Úspora pap.> (**Paper Save Copy**) lze zkombinovat oboustranné kopírování a <N na 1>:  **Použití <Paper Save Copy>(P. 186)**

Model s dotykovým panelem



<Kopírovat> ► <N na 1> ► Vyberte možnost <2 na 1> nebo <4 na 1> ► Vyberte velikost originálu na obrazovce <Velikost skenování>

model s 5řádkovým displejem LCD



 (COPY/SCAN) ► <N na 1> ► Vyberte možnost <2 na 1> nebo <4 na 1> ► Vyberte velikost originálu na obrazovce <Velikost skenování>



a Počet stránek, které chcete zkombinovat

Vyberte počet stránek, které chcete zkombinovat na jednu stranu papíru. Možnost <4 na 1> například znamená, že „čtyřstránkový originál lze zkombinovat na jeden list“.

b <Vybrat rozvržení>

Určete, jak chcete originály na stránce uspořádat.

ODKAZY

▶ **Základní operace kopírování**(P. 172)

▶ **Použití <Paper Save Copy>**(P. 186)

Použití <Paper Save Copy>

3R2K-09H



Funkci <Úspora pap.> (**Paper Save Copy**) můžete použít pro provedení kopírování N na 1 a také oboustranného kopírování najednou pomocí jediné operace, což vede k úspoře papíru. Také vám tato operace ušetří čas, protože nemusíte nastavit každou funkci samostatně.

POZNÁMKA

- Použitím možnosti <Úspora pap.> (**Paper Save Copy**) se automaticky sníží poměr kopírování (poměr kopírování je zobrazen na obrazovce). Poměr kopírování lze zvýšit nebo ještě více snížit před stisknutím tlačítka , pokud jej však zvýšíte, nemusí se vytisknout okraje dokumentu.
- Možnost <Úspora pap.> (**Paper Save Copy**) není dostupná při použití funkce <2stranný>, <N na 1>, <Kop.průkazu>/<Kopie průkazu> nebo <Kopie pasu>/<Kopie pasu>.
- Při kopírování více dokumentů na jednu stránku se mohou na zkopírovaném obrázku vytvořit okraje.



<Úspora pap.> (**Paper Save Copy**) ► Vyberte nastavení ekonomické kopie ► Vyberte velikost dokumentu na obrazovce <Velikost skenování>

ODKAZY

► **Základní operace kopírování(P. 172)**

Třídění kopií podle stránky

3R2K-03F



Chcete-li při zhotovování více kopií vícestránkových originálů kopie třídít v pořadí podle stránek, nastavte <Třídít> na <Zapnuto>. Tato funkce je užitečná při přípravě materiálů pro schůzky nebo prezentace.

Model s dotykovým panelem



<Kopírovat> ► <Třídít> ► <Zapnuto>

model s 5řádkovým displejem LCD



(COPY/SCAN) ► <Třídít> ► <Zapnuto>

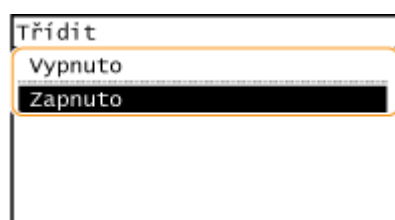

<Vypnuto>

Kopie se seskupí podle stránky, netřídí se. Pokud například vytváříte tři kopie pětistránkového originálu, budou výtisky uspořádány v následujícím pořadí stránek: 1, 1, 1, 2, 2, 2, 3, 3, 3, 4, 4, 4, 5, 5, 5.



<Zapnuto>

Kopie se seskupí do úplných sad podle pořadových čísel stránek. Pokud například vytváříte tři kopie pětistránkového originálu, budou výtisky uspořádány v následujícím pořadí stránek: 1, 2, 3, 4, 5, 1, 2, 3, 4, 5, 1, 2, 3, 4, 5.



ODKAZY

🔗 **Základní operace kopírování(P. 172)**

Vytváření kopií identifikačních karet

3R2K-03H



Pomocí funkce <Kop.průkazu>/<Kopie průkazu> lze zkopírovat přední i zadní stranu průkazu na jednu stránku listu. Tato funkce je užitečná při kopírování řidičského či občanského průkazu.

POZNÁMKA

- Možnost <Kop.průkazu>/<Kopie průkazu> není dostupná při použití funkce <Úspora pap.>/<Paper Save Copy>, <2stranný>, <N na 1>, <Poměr kopírování> ani <Kopie pasu>/<Kopie pasu>.



Model s dotykovým panelem



Umístěte průkaz na kopírovací desku ▶ <Kop.průkazu> ▶  ▶ Obráťte průkaz ▶ 

model s 5řádkovým displejem LCD



Umístěte průkaz na kopírovací desku ▶ stiskněte tlačítko  (Kopie ID karty) ▶  ▶ Obráťte průkaz ▶ 

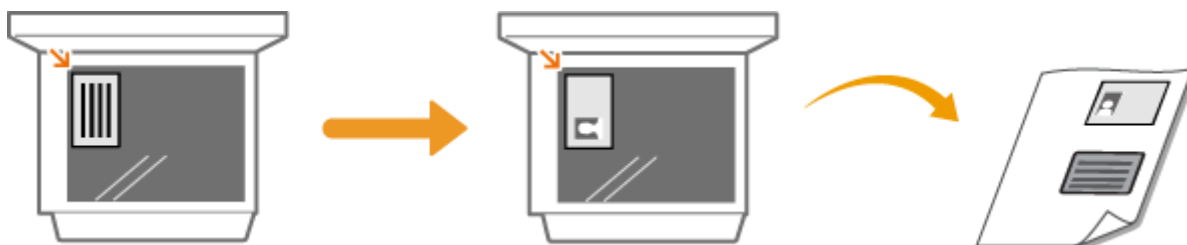

ODKAZY

- Základní operace kopírování (P. 172)

Vytváření kopie pasů

3R2K-09J



Kopírování pasů několika osob rozmístěných na jeden list papíru. Tato funkce se hodí například v případě, kdy kopírujete pasy na recepci.

POZNÁMKA

- Použitím možnosti Kopírování pasů se automaticky sníží poměr kopírování (poměr kopírování je zobrazen na obrazovce). Pokud se kopírování nezačíná, můžete velikost obrazu ještě snížit snížením automaticky zobrazené číselné hodnoty. Hodnota může být také zvýšena, ale poté se nemusí zkopírovat okraje originálu.
- Velikost skenování je fixně stanovena na 130 mm x 180 mm.
- Pořadí rozvržení nelze nastavit.
- Možnost <Kopie pasu>/<Kopie pasu> není dostupná při použití možnosti <Úspora pap.>/<Paper Save Copy>, <N na 1>, nebo <Kop.průkazu>/<Kopie průkazu>.
- Nastavení oboustranného kopírování nelze změnit.

Model s dotykovým panelem



Položte jeden z pasů na kopírovací desku ▶ <Kopie pasu> ▶ Specifikujte rozvržení
 ▶ ▶ Umístěte další pas, ▶ Postup opakujte až do naskenování všech originálů pasů
 ▶ <Kopírovat>

model s 5řádkovým displejem LCD



Položte jeden z pasů na kopírovací desku ▶ (COPY/SCAN) ▶ <Kopie pasu> ▶ Specifikujte rozvržení
 ▶ ▶ Umístěte další pas, ▶ Postup opakujte až do naskenování všech originálů pasů ▶ <Spustit kopírování>



ODKAZY

🔗 [Základní operace kopírování\(P. 172\)](#)

Faxování

| | |
|--|-----|
| Faxování | 192 |
| Základní operace pro zasílání faxů | 194 |
| Zrušení odesílání faxů | 201 |
| Příjem faxů | 203 |
| Použití užitečných funkcí při odesílání | 206 |
| Vyvolání dříve použitých nastavení při odesílání (Vyvolat nastavení) | 207 |
| Odesílání faxu po telefonním hovoru (ruční odesílání) | 209 |
| Různé způsoby příjmu | 211 |
| Ukládání přijatých dokumentů do zařízení (Příjem do paměti) | 212 |
| Automatické přesměrování přijatých dokumentů | 214 |
| Kontrola stavu a výpisu pro odeslané a přijaté dokumenty | 216 |
| Odesílání faxů z počítače (Faxování z počítače) | 218 |
| Odesílání faxů z počítače | 219 |

Faxování

3R2K-03J

Tato kapitola popisuje nastavení faxu, základní operace faxu a různé další užitečné funkce odpovídající vašim potřebám, například funkce Faxování z počítače umožňující odesílat dokumenty přímo z počítačů, Adresář k jednoduchému zadávání míst určení a Přesměrování, díky němuž můžete přijímat faxy, i když jste mimo kancelář.

POZNÁMKA

- Před začátkem používání faxu je třeba provést několik operací. **► Konfigurace počátečního nastavení pro funkce faxu(P. 69)**
- Před použitím této funkce je nejprve třeba uložit místa určení do adresáře. **► Ukládání míst určení(P. 160)**

■ Používání základních operací

- **Základní operace pro zasílání faxů(P. 194)**
- **Zrušení odesílání faxů(P. 201)**
- **Příjem faxů(P. 203)**
- **Kontrola stavu a výpisu pro odeslané a přijaté dokumenty(P. 216)**

■ Použití užitečných funkcí při odesílání **► Použití užitečných funkcí při odesílání(P. 206)**



► **Vyvolání dříve použitých nastavení při odesílání (Vyvolat nastavení)(P. 207)**



► **Odesílání faxu po telefonním hovoru (ruční odesílání)(P. 209)**

■ Příjem přizpůsobený vašim účelům ▶ **Různé způsoby příjmu(P. 211)**

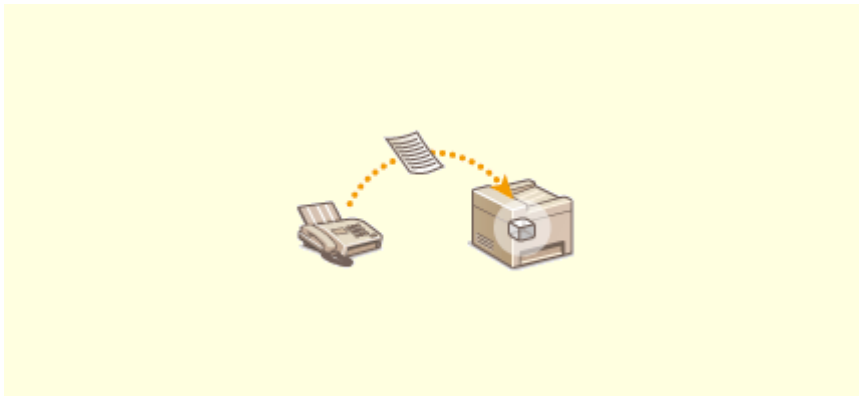

▶ **Ukládání přijatých dokumentů do zařízení (Příjem do paměti)(P. 212)**

■ Přesměrování všech přijatých dokumentů



▶ **Automatické přesměrování přijatých dokumentů(P. 214)**

■ Odeslání faxů přímo z počítače



▶ **Odesílání faxů z počítače (Faxování z počítače)(P. 218)**

Základní operace pro zasílání faxů

3R2K-03K

Tato část popisuje základní postup faxování originálu.

POZNÁMKA

- Před začátkem používání faxu je třeba provést několik operací. ▶ **Konfigurace počátečního nastavení pro funkce faxu(P. 69)**

1 Umístěte originály. ▶ **Vkládání originálů(P. 127)**

2 Vyberte možnost <Fax> na obrazovce Domů. ▶ **Obrazovka Domů(P. 110)**

3 Stiskněte .

- Pokud jsou místa určení nastavená předchozím uživatelem stále vybraná, může dojít k chybám přenosu. Toto nastavení proto před odesláním vždy resetujte.

4 Zadejte místo určení.

- ▶ Zadání z adresáře
- ▶ Zadání pomocí čísel kódovaných voleb
- ▶ Zadání z rychlé volby
- ▶ Přímé zadání míst určení

Zadání z adresáře



Místa určení lze zadat z adresáře jejich výběrem ze seznamu uložených míst určení nebo jejich vyhledáním podle jména, pokud je k místu určení přiřazeno jméno příjemce.

POZNÁMKA

- Před použitím této funkce je nejprve třeba uložit místa určení do adresáře. ▶ **Ukládání míst určení(P. 160)**

1 Vyberte možnost <Mís. určení> ▶ <Zadat z adresáře>.

2 Vyberte index. ▶ **Index(P. 160)**

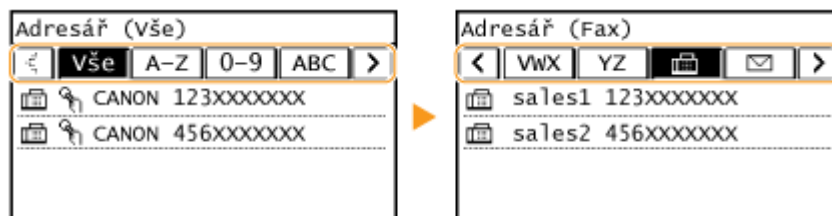

3 Vyberte místo určení.

TIPY

- Pokud místo určení vyberete v nabídce <Adresář> na obrazovce Domů, lze obrazovku základních funkcí faxování zobrazit i během zadávání vybraných míst určení.

Zadání pomocí čísel kódovaných voleb



K adresám v adresáři jsou přiřazená trojmístná čísla (čísla kódovaných voleb). Požadovanou adresu můžete snadno zadat zadáním čísla kódované volby.

POZNÁMKA

- Chcete-li použít vytáčení pomocí kódovaných voleb, nejprve je třeba uložit do adresáře místo určení.
 - ▶ **Ukládání míst určení(P. 160)**

1 Vyberte možnost <Mís. určení> ▶ <Zadat z kódované volby>.

2 Zadejte tříciferné číslo.

- Pokud jste zadali nesprávnou hodnotu, vymažte ji tlačítkem .

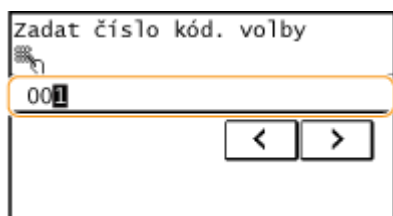

POZNÁMKA:

Pokud se objeví obrazovka pro potvrzení

- Když je volba <Potvrzení VYS. rychlé/kódované volby> nastavena na <Zapnuto>, zobrazí se obrazovka s místem určení a příslušným názvem čísla. (Pro skupinové vytáčení se zobrazuje název skupiny a počet míst určení.) Zkontrolujte všechny údaje a pokud jsou v pořádku, vyberte možnost <OK>. Chcete-li zadat jiné místo určení, vyberte možnost <Zrušit> a zadejte třímístné číslo kódované volby znovu.
 - ▶ **Zobrazení míst určení uložených v adresáři(P. 327)**

TIPY

- Pokud vyberete v nabídce <Kód. volba> na obrazovce Domů kódovanou volbu čísla, lze obrazovku základních funkcí faxování zobrazit i během zadávání vybraných míst určení.

Zadání z rychlé volby



Zadejte místo určení výběrem ze seznamu uloženého do tlačítek rychlé volby.

POZNÁMKA

- Před použitím funkce rychlé volby je třeba místa určení nejprve uložit. ► **Uložení míst určení do adresáře(P. 162)**

1 Vyberte možnost <Mís. určení> ► <Zadejte pomocí rychlé volby>.

2 Vyberte místo určení.

POZNÁMKA:

Pokud se objeví obrazovka pro potvrzení

- Když je volba <Potvrzení VYS. rychlé/kódované volby> nastavena na <Zapnuto>, zobrazí se obrazovka s místem určení a názvem místa určení uloženého pod tlačítkem rychlé volby. (Pro skupinové vytáčení se zobrazuje název skupiny a počet míst určení). Zkontrolujte všechny údaje a pokud jsou v pořádku, vyberte možnost <OK>. Chcete-li zadat jiné místo určení, vyberte možnost <Zrušit> a pak znovu vyberte tlačítka rychlé volby.

TIPY

- Pokud vyberete některou z možností <Rych.volba1> až <Rych.volba4> na obrazovce Domů, lze obrazovku základních funkcí faxování zobrazit i během zadávání vybraných míst určení.

Přímé zadání míst určení

Místo určení, které zatím není v adresáři uloženo, zadejte pomocí čísla faxu.

1 Vyberte možnost <Mís. určení> ► <Zadat pomocí číselných tlačítek>.

2 Zadejte faxové číslo.

- Pokud je zařízení připojeno k ústředně, před zadáním místa určení vyberte možnost <R>. Není-li možnost <R> dostupná, je nutné zaregistrovat nastavení tlačítka R. ▶<Nastavení tl. R>(P. 391)
- Pokud jste zadali nesprávnou hodnotu, vymažte ji stisknutím tlačítka .

POZNÁMKA

Pokud se objeví obrazovka pro potvrzení

- Pokud je pro možnost <Potvrdit zadané faxové číslo> vybráno nastavení <Zapnuto>, znovu se otevře vstupní obrazovka, na které můžete potvrdit místo určení (▶<Potvrzení zadaného čísla faxu>(P. 329)). Zadejte místo určení znovu.

Odesílání faxu do zahraničí

- Pro místo určení zadejte mezinárodní přístupový kód, kód země a faxové číslo příjemce. Pokud se nedaří s příjemcem spojit, vyberte možnost <Prodleva> a mezi čísla vložte pauzu.

POZNÁMKA:

Přidání místa určení

- Chcete-li fax současně odeslat na několik míst určení (sekvenční vysílání), postup zopakujte a zadejte všechna místa určení.
- Lze také vyvolat naposledy použitá místa určení. ▶<Vyvolání dříve použitých nastavení při odesílání (Vyvolat nastavení)>(P. 207)

■ Odstranění míst určení

Zadáte-li větší počet míst určení, můžete místa podle potřeby odstranit.

- 1 Vyberte možnost <Mís. určení> ▶ <Potvr./Edit.>.
- 2 Vyberte místo určení, které chcete odstranit.
 - Pokud zadáte skupinovou volbu, zobrazí se položka „XX míst(a) určení“. Vyberete-li na tlačítko <Počet míst určení>, zobrazí se místa určení uložená ve skupině.
- 3 Vyberte možnost <Odebrat> ▶ <Ano>.

3 Zadejte požadovaná nastavení skenování.

- ▶ Nastavení kvality obrazu
- ▶ Skenování 2stranných originálů

Nastavení kvality obrazu



Umožňuje vybrat vhodné rozlišení pro příslušný typ originálu. Platí, že čím vyšší je rozlišení, tím ostřejší je snímek, ale o to delší je doba potřebná k jeho odeslání. ▶ **Výběr rozlišení(P. 198)**



Sytost je vhodné upravit, pokud jsou text nebo obrázky v originálu příliš světlé nebo příliš tmavé. ▶ **Nastavení sytosti(P. 198)**



Umožňuje upravit ostrost obrazu. Ostrost zvýšte, chcete-li zostrit rozmazaný text a linky, případně snižte, chcete-li zlepšit vzhled fotografií v časopise. ▶ **Nastavení ostrosti(P. 198)**

■ Výběr rozlišení



<Rozlišení> ▶ Vyberte rozlišení

■ Nastavení sytosti



<Sytost> ▶ Upravte sytost ▶ <Použít>

■ Nastavení ostrosti



<Ostrost> ▶ Nastavte ostrost ▶ <Použít>

Příklad: Jestliže chcete zvýšit ostrost textu a čar psaných tužkou

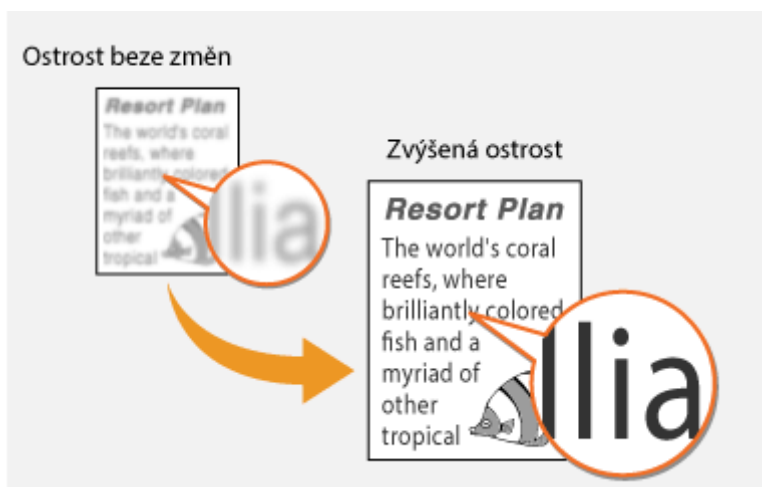

Příklad: Chcete-li zlepšit vzhled snímků z časopisu



Skenování 2stranných originálů



Zařízení dokáže automaticky naskenovat přední i zadní strany originálů vložených do podavače.

DŮLEŽITÉ

- Pokud jsou originály položeny na kopírovací desku nebo pokud je zařízení nastaveno v režimu ručního odesílání, pak zařízení nedokáže naskenovat automaticky obě strany originálu.



<2str. Originál> ► Vyberte možnost <Typ kniha> nebo <Typ kalendář>

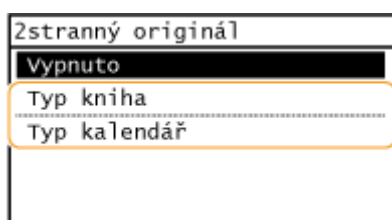

<Typ kniha>

Tuto možnost vyberte, jsou-li obrázky v dokumentu otočeny na předních i zadních stranách stejným směrem.

<Typ kalendář>

Tuto možnost vyberte, jsou-li obrázky v dokumentu otočeny na předních i zadních stranách opačným směrem.

4 Stiskněte .

► Spustí se skenování originálu.

- Pokud chcete akci zrušit, vyberte možnost <Zrušit> ► <Ano>. **🚫 Zrušení odesílání faxů (P. 201)**

■ Při vkládání originálů do podavače podle kroku 1



Faxy jsou odeslány, jakmile je dokončeno skenování.

■ Při vkládání originálů na kopírovací desku podle kroku 1



Po dokončení skenování se řiďte níže uvedeným postupem.

- 1 Vyberte velikost originálu.
 - Pokud chcete naskenovat pouze jednostránkový dokument, přejděte ke kroku 3.
- 2 Umístěte na kopírovací desku další originál a stiskněte tlačítko .
- Tento krok opakujte, dokud nejsou naskenovány všechny požadované strany.
- 3 Vyberte možnost <Spustit VYS.>.
 - ▢ Faxy jsou odeslány.

TIPY



- Plánujete-li odesílat všechny faxy se stejným nastavením:  **Změna výchozího nastavení pro funkce(P. 153)**
- Chcete-li, aby zazněl alarm, jestliže zůstane vyvěšené sluchátko:  **<Alarm vyvěšení>(P. 391)**

ODKAZY

-  **Zrušení odesílání faxů(P. 201)**
-  **Použití užitečných funkcí při odesílání(P. 206)**
-  **Kontrola stavu a výpisu pro odeslané a přijaté dokumenty(P. 216)**

Zrušení odesílání faxů

3R2K-03L

Chcete-li odesílání faxů zrušit okamžitě po stisknutí tlačítka , vyberte možnost <Zrušit> na displeji nebo stiskněte tlačítko  na ovládacím panelu. Odesílání faxů lze také zrušit po kontrole stavu faxování.

■ Během odesílání faxu vyberte na obrazovce možnost <Zrušit>



■ Akci zrušíte stisknutím tlačítka



Pokud se po stisknutí tlačítka zobrazí na obrazovce seznam dokumentů

Originály jsou naskenovány a čekají na zpracování. Vyberte dokument, který chcete zrušit, a vyberte možnost <Ano>.

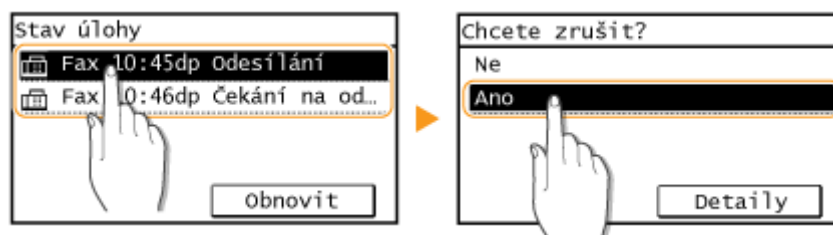

■ Před zrušením zkontrolujte stav přenosu

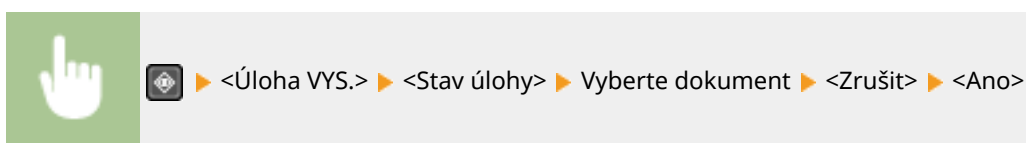

ODKAZY

○ Základní operace pro zasílání faxů (P. 194)

► **Kontrola stavu a výpisu pro odeslané a přijaté dokumenty(P. 216)**

Příjem faxů

3R2K-03R





Tato část popisuje způsoby příjmu faxů a nastavení zařízení pro příjem faxů. Před zadáním nastavení pro příjem faxu je třeba provést několik operací. **► Konfigurace počátečního nastavení pro funkce faxu (P. 69)**



POZNÁMKA

- Přístroj umí tisknout dokumenty přijaté faxem na velikost A4 nebo Letter. Pokud jsou dokumenty přijaté faxem vytištěny na jinou velikost papíru, část stránky se buď nevytiskne, nebo se stránka vytiskne na dva samostatné listy.

■ Způsoby příjmu faxů

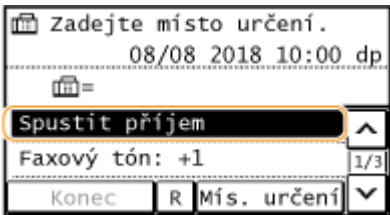
Zařízení nabízí následující způsoby příjmu. Vyberte nejvhodnější způsob a proveďte příslušná nastavení podle postupu v části **► Nastavení zařízení na příjem faxů (P. 204)**.

| | |
|---|---|
| <p><Auto></p>  | <p>Vyhrazeno pro příjem faxů Zařízení přijímá faxy automaticky. V případě telefonního hovoru není možné s volajícím hovořit.</p> |
| <p><Fax/Tel (Autom. přep.)></p>  | <p>V případě faxového volání Zařízení přijímá fax automaticky.</p> <p>V případě telefonního hovoru Ozve se vyzvánění příchozího volání. Zvedněte sluchátko a uskutečňte hovor.</p> <p>POZNÁMKA:</p> <ul style="list-style-type: none"> • K zařízení je třeba předem připojit telefon nebo volitelné sluchátko. |
| <p><Ruční></p>  | <p>V případě faxového volání Ozve se vyzvánění příchozího volání. Zvedněte sluchátko. Uslyšíte-li pípnutí, přijměte faxy výběrem možnosti  ► <Fax> ► <Spustit příjem>.</p>  <p>V případě telefonního hovoru Ozve se vyzvánění příchozího volání. Zvedněte sluchátko. Pokud neuslyšíte pípnutí, zahajte telefonní hovor.</p> <p>POZNÁMKA:</p> <ul style="list-style-type: none"> • K zařízení je třeba předem připojit telefon nebo volitelné sluchátko. |

| | |
|---|---|
| | <ul style="list-style-type: none"> • Zařízení můžete nastavit tak, aby ve stanovené lhůtě po ohlášení příchozího volání spustilo automatický příjem faxů. >>>Přepnout na Auto PŘ.>>>(P. 397) |
| <p><Záznamník></p>  | <p>V případě faxového volání Jakmile se ozve vyzvánění pro příchozí volání, zařízení automaticky přijme fax.</p> <p>V případě telefonního hovoru Aktivuje se záznamník a volající má možnost nechat vzkaz. Pokud přijmete hovor dříve, než začne záznamník nahrávat vzkaz, můžete uskutečnit hovor s volajícím.</p> <p>POZNÁMKA:</p> <ul style="list-style-type: none"> • K zařízení je třeba předem připojit záznamník. • Nastavte jej na příjem hovoru po několika zazvoněních. • Doporučujeme na začátek zprávy přidat přibližně 4 sekundy ticha nebo nastavit maximální čas záznamu na 20 sekund. |
| <p><Sítový přepínač></p>  | <p>Přístroj rozlišuje mezi hovory z faxu a telefonu. Tento režim je k dispozici pouze v některých zemích a vyžaduje předplatné služby přepnutí sítě.</p> <p>POZNÁMKA:</p> <ul style="list-style-type: none"> • K zařízení je třeba předem připojit telefon nebo volitelné sluchátko. |

POZNÁMKA

- V závislosti na typu připojeného telefonu nemusí být zařízení schopno správně přijímat nebo odesílat faxy.
- Připojujete-li externí telefon s funkcemi faxu, nastavte telefon na ruční příjem faxů.
- Zvednete-li sluchátko telefonu a uslyšíte pípnutí, jde o faxové volání. Fax lze přijmout snadno zadáním určitého čísla ID pomocí telefonu. **>>>Použití telefonu pro příjem faxů (Dálkový příjem)(P. 205)**

■ Nastavení zařízení na příjem faxů

1 Vyberte možnost **<Fax>** na obrazovce **Domů**. **>>>Obrazovka Domů(P. 110)**

2 Vyberte možnost **<Režim PŘ.>**.

3 Určete způsob příjmu.

■ Při výběru volby **<Fax/Tel (Autom. přep.)>**

Dle potřeby zadejte tři následující nastavení. Po dokončení nastavení vyberte možnost **<Použít>**.

| |
|---------------------------|
| Fax/Tel (Autom. přep.) |
| Čas zahájení vyzvánění: 8 |
| Doba přích. vyzvánění: 22 |
| Po vyzvánění: Příjem |
| Použít |

<Čas zahájení vyzvánění>

Slouží k nastavení doby, po kterou má zařízení možnost rozpoznat, zda vyzvánění oznamuje telefonní nebo faxové volání.

<Doba příchozího vyzvánění>

Slouží k nastavení doby, po kterou má zařízení možnost rozpoznat, zda vyzvánění oznamuje telefonní volání.

<Po vyzvánění>

Slouží k nastavení způsobu odpovědi zařízení na vyzvánění oznamující příchozí volání, pokud nezvednete sluchátko. Vyberte <Konec> pro odpojení volání nebo <Příjem> pro příjem příchozího faxu.

TIPY

- Chcete-li tisknout přijaté dokumenty oboustranně: **☛<Tisk na obě strany>(P. 398)**
- Chcete-li v dolní části dokumentů vytisknout informace, jako je datum a čas příjmu: **☛<Zápatí přijaté stránky>(P. 399)**
- Chcete-li pokračovat v tisku, i když je v kazetě málo toneru: **☛<Pokrač. v tisku při končící životn. kaz.>(P. 399)**

■ Použití telefonu pro příjem faxů (Dálkový příjem)

Pokud po zvednutí sluchátka uslyšíte tón oznamující příchozí fax, nemusíte kvůli jeho příjmu jít k zařízení. Stačí prostřednictvím telefonu zadat určené číslo ID, a spustit tak příjem faxu.

POZNÁMKA

- Pokud není telefon připojen přímo k zařízení, není funkce dálkového příjmu k dispozici.

1 Pokud telefon vyzvání, zvedněte sluchátko.

2 Uslyšíte-li pípnutí, zadejte číslo ID pro dálkový příjem prostřednictvím telefonu.

- Další informace o nastavení čísla ID najdete v části **☛<Vzdálený PŘ.>(P. 397)** .

3 Zavěste sluchátko.

ODKAZY

- ☛ **Kontrola stavu a výpisu pro odeslané a přijaté dokumenty(P. 216)**
- ☛ **Různé způsoby příjmu(P. 211)**

Použití užitečných funkcí při odesílání

3R2K-03S

V této části je popsáno, jak lze fax přeměřovat na dříve zadané místo určení, jak odeslat fax po telefonním hovoru nebo jak uložit kopii faxového dokumentu.



► **Vyvolání dříve použitých nastavení při odesílání (Vyvolat nastavení)(P. 207)**

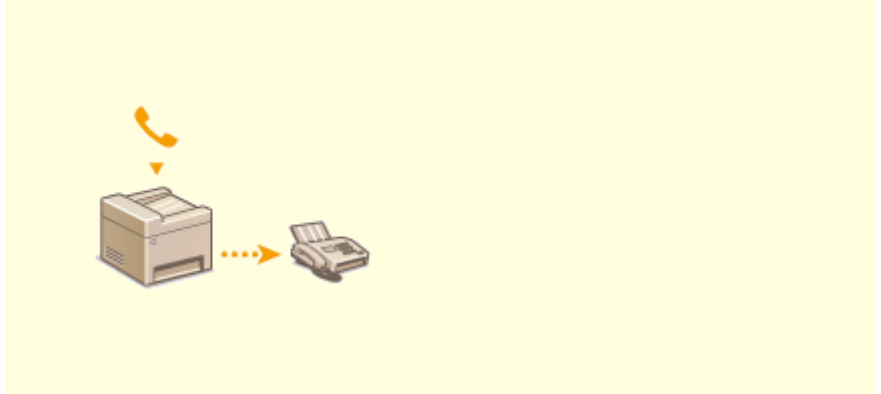

► **Odesílání faxu po telefonním hovoru (ruční odesílání)(P. 209)**

Vyvolání dříve použitých nastavení při odesílání (Vyvolat nastavení)

3R2K-03U



Dříve nastavená místa určení lze znovu vyvolat. Jakmile zadáte některé z naposledy použitých míst určení, zařízení také vybere shodná nastavení faxu, například sytost, která byla pro odeslání dokumentu na toto místo určení naposledy použita.

DŮLEŽITÉ

- Pokud je možnost <Omezit odesílání z výpisu> nastavena na hodnotu <Zapnuto>, tuto funkci nelze použít. **▶ Zákaz použití naposledy použitých míst určení(P. 327)**
- Pokud vypnete zařízení nebo nastavíte možnost <Omezit nová místa určení> na hodnotu <Zapnuto>, dojde k odstranění naposledy použitých míst určení a tato funkce není k dispozici. **▶ Omezení nových míst určení, která lze zadávat(P. 327)**
- Místa určení použitá při ručním odesílání nejsou pro tuto funkci dostupná. **▶ Odesílání faxu po telefonním hovoru (ruční odesílání)(P. 209)**

POZNÁMKA

- Zadáte-li místo určení pomocí této funkce, odstraní se veškerá místa určení, která jste již zadali.

1 Umístěte originály. **▶ Vkládání originálů(P. 127)**

2 Vyberte možnost <Fax> na obrazovce Domů. **▶ Obrazovka Domů(P. 110)**

3 Stiskněte .

- Pokud jsou místa určení nastavená předchozím uživatelem stále vybraná, může dojít k chybám přenosu. Toto nastavení proto před odesláním vždy resetujte.

4 Vyberte možnost <Místo určení> ▶ <Vyvol. nast.>.

5 Vyberte místo určení.

- Když přenášíte více míst určení, v protokolu se zobrazí jen adresa zadaná pro první přenos, budou však zadána všechna místa určení.

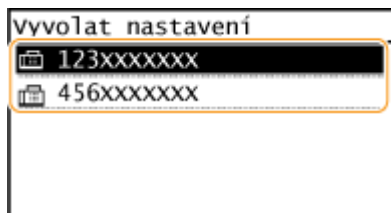

⇒ Zadá se vybrané místo určení a příslušné nastavení faxu. Nastavení lze změnit také před odesláním.

■ Odstranění míst určení

Přenášíte-li do většího počtu míst určení, můžete místa podle potřeby odstraňovat.

- 1 Vyberte možnost <Mís. určení> ► <Potvr./Edit.>.
- 2 Vyberte místo určení, které chcete odstranit.
 - Pokud zadáte skupinovou volbu, zobrazí se položka „XX míst(a) určení“. Vyberete-li na tlačítko <Počet míst určení>, zobrazí se místa určení uložená ve skupině.
- 3 Vyberte možnost <Odebrat> ► <Ano>.

6 Zadejte požadovaná nastavení skenování. ◀ Základní operace pro zasílání faxů (P. 194)

7 Stiskněte .

⇒ Spustí se skenování originálu.

- Pokud chcete akci zrušit, vyberte možnost <Zrušit> ► <Ano>. ◀ Zrušení odesílání faxů (P. 201)

■ Při vkládání originálů do podavače podle kroku 1

Faxy jsou odeslány, jakmile je dokončeno skenování.

■ Při vkládání originálů na kopírovací desku podle kroku 1

Po dokončení skenování se řiďte níže uvedeným postupem.

- 1 Vyberte velikost originálu.
 - Pokud chcete naskenovat pouze jednostránkový dokument, přejděte ke kroku 3.
- 2 Umístěte na kopírovací desku další originál a stiskněte tlačítko .
 - Tento krok opakujte, dokud nejsou naskenovány všechny požadované strany.
- 3 Vyberte možnost <Spustit VYS.>.

⇒ Faxy jsou odeslány.

ODKAZY

◀ Základní operace pro zasílání faxů (P. 194)

Odesílání faxu po telefonním hovoru (ruční odesílání)

3R2K-03W



Po ukončení hovoru je možné poslat faxy ručně. Pípnutí ve sluchátku znamená, že se příjemce pokouší přijmout faxy. Stiskněte tlačítko  a faxy odešlete.

POZNÁMKA

- K zařízení je třeba předem připojit telefon nebo volitelné sluchátko.

1 Umístěte originály. **Vkládání originálů(P. 127)**

- Pokud je nastaven režim ručního odesílání, pak zařízení nedokáže naskenovat automaticky obě strany originálu.

2 Vyberte možnost <Fax> na obrazovce Domů. **Obrazovka Domů(P. 110)**

3 Stiskněte .

- Pokud jsou místa určení nastavená předchozím uživatelem stále vybraná, může dojít k chybám přenosu. Toto nastavení proto před odesláním vždy resetujte.

4 Zadejte požadovaná nastavení skenování. **Základní operace pro zaslání faxů(P. 194)**

5 Zvolte faxové číslo příjemce.

6 Požádejte příjemce, aby nastavil svůj faxový přístroj pro příjem vašich faxů.

- Pokud uslyšíte pípnutí, přejděte ke kroku 7.

7 Stiskněte .

⇒ Spustí se skenování originálu.

- Pokud chcete akci zrušit, vyberte možnost <Zrušit>  <Ano>.  **Zrušení odesílání faxů(P. 201)**

8 Zavěste sluchátko.

- ▶ **Základní operace pro zasílání faxů(P. 194)**
- ▶ **Zrušení odesílání faxů(P. 201)**
- ▶ **Kontrola stavu a výpisu pro odeslané a přijaté dokumenty(P. 216)**

Různé způsoby příjmu

3R2K-03X

Přijaté faxy můžete uložit do paměti zařízení, aniž byste je tiskli. Když si podrobné informace na faxových dokumentech projdete a vytisknete pouze potřebné dokumenty, můžete omezit spotřebu papíru.

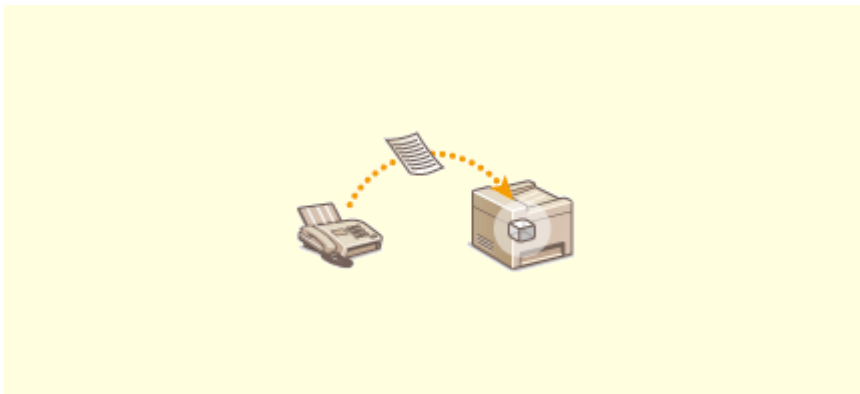

► Ukládání přijatých dokumentů do zařízení (Příjem do paměti)(P. 212)

Ukládání přijatých dokumentů do zařízení (Příjem do paměti)

3R2K-03Y



Přijaté faxy můžete uložit do paměti zařízení a vytisknout je později. Tato funkce znemožňuje neoprávněným osobám přístup k důvěrným dokumentům.

- ▶ Ukládání dokumentů v paměti (P. 212)
- ▶ Tisk dokumentů uložených v paměti (P. 212)
- ▶ Kontrola/přesměrování/odstranění dokumentů uložených v paměti (P. 213)

Ukládání dokumentů v paměti

Chcete-li přijaté dokumenty ukládat do paměti, nastavte <Nastavení zámku paměti> na <Zapnuto>. Můžete zadat také volitelné nastavení, např. časové nastavení určující časové období během dne, ve kterém se mají přijaté dokumenty uložit do paměti.

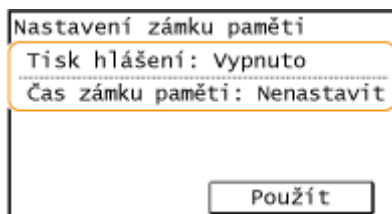
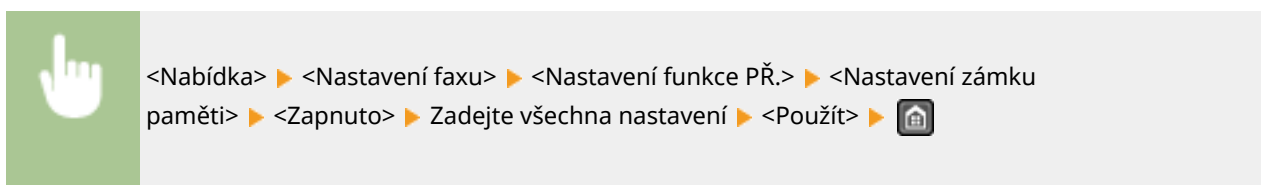

<Tisk hlášení>

Umožňuje vytisknout hlášení o výsledku příjmu pokaždé, když jsou do paměti uloženy dokumenty. Chcete-li tisknout hlášení, vyberte možnost <Zapnuto>. Je také třeba nastavit <Hlášení o výsledku PŘ.> na <Zapnuto>. ▶ **Hlášení o výsledku PŘ. (Model s dotykovým panelem) (P. 458)**

<Čas zámku paměti>

Zadejte časové období během dne, ve kterém se mají přijaté dokumenty ukládat do paměti. Pokud žádné časové období nenastavíte, zařízení bude ukládat do paměti každý přijatý dokument po celou dobu, po kterou bude funkce Příjem do paměti zapnuta.

Tisk dokumentů uložených v paměti

Chcete-li vytisknout přijaté dokumenty uložené v paměti, nastavte <Nastavení zámku paměti> na <Vypnuto>. Vytisknou se všechny dokumenty uložené v paměti.

POZNÁMKA

- Nemůžete vybrat konkrétní dokument, který se má vytisknout.
- Pokud je nastaven čas vypnutí funkce, pak se v tuto dobu vytisknou všechny dokumenty.



<Nabídka> ▶ <Nastavení faxu> ▶ <Nastavení funkce PŘ.> ▶ <Nastavení zámku paměti> ▶
<Vypnuto> ▶

Kontrola/přesměrování/odstranění dokumentů uložených v paměti

Můžete zkontrolovat přehled každého dokumentu uloženého v paměti, včetně faxových čísel odesílatele a začtu poslaných stránek. Dokumenty uložené v paměti můžete také vybrat a přesměrovat, případně odstranit nepotřebné dokumenty.

- 1 Stiskněte .
- 2 Vyberte možnost <Úloha PŘ.>.
- 3 Vyberte možnost <Stav úlohy> a vyberte dokument, jehož stav chcete zkontrolovat.

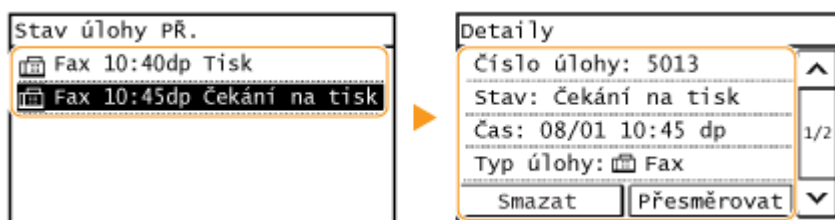

⇒ Ukazuje podrobné informace o dokumentu.

- Chcete-li dokument přesměrovat, vyberte možnost <Přesměrovat> a zadejte místo určení.
- Chcete-li dokument odstranit, vyberte možnost <Smazat> ▶ <Ano>.

TIPY

- Náhled přijatých dokumentů lze zobrazit pomocí funkce Vzdáleného uživatelského rozhraní. **Kontrola stavu a výpisů(P. 338)**

ODKAZY

- Příjem faxů(P. 203)**
- Kontrola stavu a výpisu pro odeslané a přijaté dokumenty(P. 216)**

Automatické přesměrování přijatých dokumentů

3R2K-040

Zařízení dokáže přesměrovat všechny přijaté dokumenty do zadaných míst určení. Dokonce i když jste mimo kancelář, můžete kdykoliv a kdekoliv přijímat informace z faxu.

- ◉ **Zadání nastavení pro automatické přesměrování dokumentů(P. 214)**
- ◉ **Tisk dokumentů určených k přesměrování(P. 214)**
- ◉ **Tisk / opakované odeslání / odstranění dokumentů, jejichž přesměrování se nezdařilo(P. 214)**

Zadání nastavení pro automatické přesměrování dokumentů

Pokud je funkce Přesměrování zapnuta, pak jsou všechny příchozí dokumenty automaticky přesměrovány.



<Nabídka> ► <Nastavení faxu> ► <Nastavení přesměrování> ► <Povolit nastavení přesměrování>
► <Zapnuto> ► Vyberete z adresáře místo určení pro přesměrování ►

Tisk dokumentů určených k přesměrování

Chcete-li si zkontrolovat dokumenty určené k přesměrování, můžete nastavit zařízení tak, aby vytisklo dokumenty, kdykoliv jsou přesměrovány, nebo aby vytisklo pouze dokumenty, jejichž přesměrování se nezdařilo.



<Nabídka> ► <Nastavení faxu> ► <Nastavení přesměrování> ► <Tisknout obrazy> ► Vyberte
<Zapnuto> nebo <Jen dojde-li k chybě> ►

Tisk / opakované odeslání / odstranění dokumentů, jejichž přesměrování se nezdařilo

Dokumenty, jejichž přesměrování se nezdařilo, je možné uložit do paměti a vytisknout je, opakovaně je odeslat nebo je odstranit až později.

■ Uložení dokumentů, jejichž přesměrování se nezdařilo, do paměti



<Nabídka> ► <Nastavení faxu> ► <Nastavení přesměrování> ► <Uložit obrazy v paměti> ► <Jen dojde-li k chybě> ►

■ Tisk / opakované odeslání / odstranění dokumentů uložených v paměti

1 Stiskněte .

2 Vyberte možnost <Chyby přesměrování faxu>.

3 Vyberte dokument, který chcete vytisknout, znovu poslat nebo odstranit.

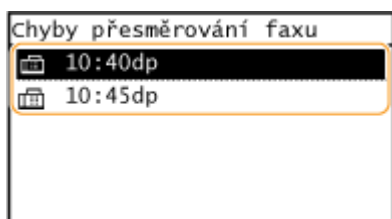

☞ Ukazuje podrobné informace o dokumentu.

- Chcete-li dokument vytisknout, vyberte možnost <Tisk/přesm.> ► <Tisk> ► <Ano>.
- Chcete-li dokument znovu poslat, vyberte možnost <Tisk/přesm.> ► <Přesměrovat> a zadejte místo určení.
- Chcete-li dokument odstranit, vyberte možnost <Smazat> ► <Ano>.

ODKAZY

► **Příjem faxů(P. 203)**

► **Kontrola stavu a výpisu pro odeslané a přijaté dokumenty(P. 216)**

Kontrola stavu a výpisu pro odeslané a přijaté dokumenty

3R2K-041

Stavy a výpisy komunikace týkající se dokumentů odeslaných a přijatých faxem je možné kontrolovat odděleně pro odeslané a pro přijaté.

DŮLEŽITÉ

- Když je volba <Zobrazit výpis úloh> nastavena na <Vypnuto>, výpisy komunikace nelze kontrolovat. **<Zobrazit výpis úloh>(P. 426)**

POZNÁMKA

- Místa určení v režimu Ručního odesílání nelze zkontrolovat, protože se nezobrazí.

1 Stiskněte .

2 Vyberte možnost <Úloha VYS.> nebo <Úloha PŘ.>.

3 Zkontrolujte stavy a výpisy komunikace týkající se odeslaných a přijatých dokumentů.

■ Kontrola stavů odeslaných a přijatých dokumentů

1 Vyberte možnost <Stav úlohy> a vyberte dokument, jehož stav chcete zkontrolovat.

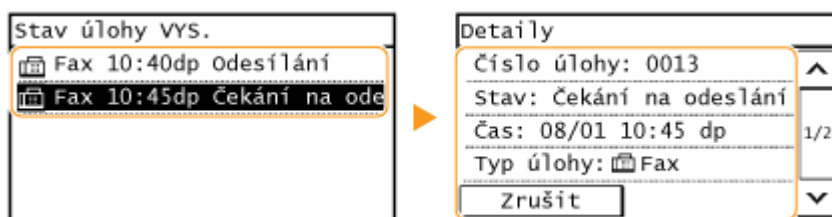

☞ Ukazuje podrobné informace o dokumentu.

- Pokud je zadán větší počet míst určení, zobrazí se na obrazovce jejich počet. Chcete-li zkontrolovat podrobnosti o více zadanych místech určení, vyberte možnost <Počet míst určení>.

■ Kontrola výpisů komunikace týkajících se odeslaných a přijatých dokumentů

1 Vyberte možnost <Výpis úloh> a vyberte dokument, jehož stav chcete zkontrolovat.

- <OK> je zobrazeno, pokud byl dokument úspěšně odeslán nebo přijat, a <Chyba> je u dokumentu zobrazeno, pokud se odeslání nebo příjem nezdařily z důvodu jejich zrušení nebo výskytu chyby.

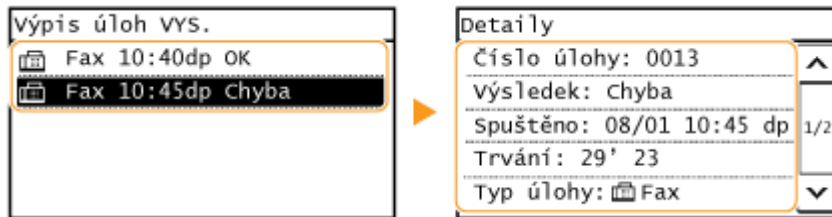

☞ Ukazuje podrobné informace o dokumentu.

POZNÁMKA:

Je-li ve sloupci <Výsledek> uvedeno trojmístné číslo

- Toto číslo představuje kód chyby. ▶ Postup řešení každého kódu chyby(P. 507)

ODKAZY

- ▶ Základní operace pro zasílání faxů(P. 194)
- ▶ Zrušení odesílání faxů(P. 201)
- ▶ Příjem faxů(P. 203)
- ▶ Tisk hlášení a seznamů(P. 457)

Odesílání faxů z počítače (Faxování z počítače)

3R2K-042

Faxové dokumenty vytvořené v počítačové aplikaci je možné odeslat přímo z počítače. Díky této funkci není třeba dokumenty před odesláním faxem tisknout a dochází k úspoře papíru. Je třeba zadat základní nastavení faxu ( **Konfigurace počátečního nastavení pro funkce faxu(P. 69)**) a nainstalovat do počítače ovladač faxu. Další informace o instalaci ovladače faxu najdete v příručkách k příslušným ovladačům na webu s online příručkami.



Odesílání faxů z počítače(P. 219)

POZNÁMKA

- V závislosti na operačním systému a verzi ovladače faxu, který používáte, se obrazovky ovladače faxu uvedené v této příručce mohou od vašich obrazovek lišit.

Informace o nápovědě k faxovému ovladači

- Okno nápovědy zobrazíte kliknutím na tlačítko [Nápověda] na obrazovce ovladače faxu. Na této obrazovce můžete nalézt informace, které nejsou obsaženy v dokumentu Uživatelská příručka, včetně informací týkajících se funkcí ovladače, například registrace často používaných nastavení, a možností jejich nastavení.

Odesílání faxů z počítače

3R2K-043

DŮLEŽITÉ

- Pokud je pro možnost <Povolit ovladač faxu VYS.> v zařízení vybráno nastavení <Vypnuto>, faxy nelze z počítačů odesílat. **☞ Omezení odesílání faxů z počítače (P. 329)**

1 Otevřete dokument v aplikaci a zobrazte dialogové okno pro tisk.

- Způsob zobrazení dialogového okna pro tisk se liší v závislosti na použité aplikaci. Další informace naleznete v příručce s pokyny k používané aplikaci.

2 Vyberete faxový ovladač pro dané zařízení a klikněte na tlačítko [Tisk].

3 Zadejte místo určení.

■ Zadání jen jednoho místa určení

- 1 Klikněte na kartu [Zadat cíl].
- 2 Nastavte režim komunikace a faxové číslo (nebo identifikátor URI).

■ Zadání více míst určení současně

- 1 Klikněte na kartu [Vybrat cíl].
- 2 Klikněte na [Přidat cíl].
- 3 Nastavte režim komunikace a faxové číslo (nebo identifikátor URI) a klikněte na [OK].

4 Zopakováním kroků 2 a 3 přidejte místa určení k odeslání v rámci jedné operace.

- Místo určení také můžete přidat kliknutím na možnost [Přidat další cíl] v kroku 3.

- Potřebujete-li zadat číslo k volbě vnější linky, vyberte možnost [Podrobná nastavení] ► [Přidat k faxovému číslu G3/IP externí předvolbu] a zadejte číslo jako číslo připojení externí linky. Až bude zařízení provádět volbu, zadané číslo se přidá na začátek faxového čísla.
- Místo určení lze jednodušeji zadat prostřednictvím adresáře.
- Vyberete-li možnost [Uložit informace a obraz pro odeslaný fax], můžete uchovat protokoly zaslání dokumentů a zkontrolovat podrobné informace o zaslaném dokumentu spolu s jeho obrázkem, včetně míst určení a počtu stránek. Další informace získáte kliknutím na tlačítko [Nápověda] v okně faxového ovladače.

POZNÁMKA:

- Když je pole [Potvrzení faxového čísla] nebo [Potvrzení identifikátoru URI] aktivní, zadejte také do pole vhodné číslo. Nastavení toho, zda potvrdit zadaná čísla, lze změnit na obrazovce ovladače faxu. Další informace získáte kliknutím na tlačítko [Nápověda] v okně faxového ovladače.

4 Kliknutím na tlačítko [Odeslat] dokument odešlete.

Tisk

| | |
|--|-----|
| Tisk | 222 |
| Tisk z počítače | 223 |
| Zrušení tisku | 225 |
| Kontrola stavu a protokolů tisku | 228 |

Tisk

3R2K-044

Dokumenty v počítači lze tisknout pomocí ovladače tiskárny.

■ Tisk z počítače

Dokument vytvořený v počítači lze tisknout pomocí ovladače tiskárny.

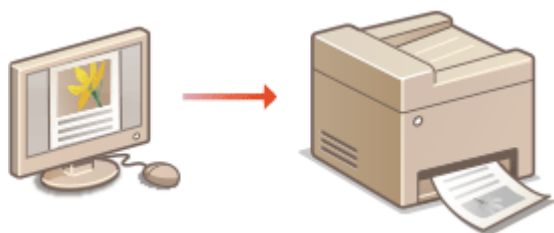

▶ **Tisk z počítače(P. 223)**

Tisk z mobilních zařízení

- Připojení mobilního zařízení, například smartphonu nebo tabletu, k tomuto zařízení umožňuje rychlý a snadný tisk fotografií a webových stránek. Stroj také podporuje službu Google Cloud Print™.

▶ **Propojení s mobilními zařízeními(P. 266)**

▶ **Použití služby Google Cloud Print(P. 286)**

Tichý tisk

Pokud vám vadí hluk při tisku, můžete jej snížit zadáním tichého režimu. Vezměte na vědomí, že pokud tisknete v tichém režimu, rychlost tisku se zpomalí.

Tisk z počítače

3R2K-045

Pomocí ovladače tiskárny lze tisknout dokument vytvořený pomocí aplikace v počítači. Ovladač tiskárny zahrnuje užitečná nastavení, například zvětšení/zmenšení a oboustranný tisk, díky nimž lze dokumenty tisknout mnoha způsoby. Než budete moci tuto funkci použít, je třeba provést některé kroky, například nainstalovat do počítače ovladač tiskárny. Další informace najdete v příručkách k příslušným ovladačům na webu s online příručkami.

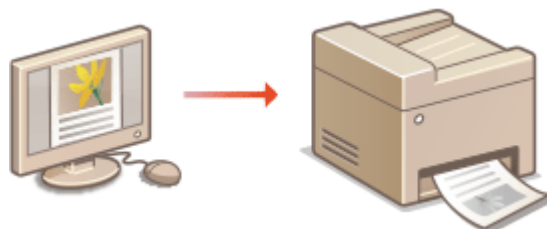

- ◉ **Nápověda k ovladači tiskárny(P. 223)**
- ◉ **Základní operace tisku(P. 223)**

Nápověda k ovladači tiskárny

Obrazovku nápovědy zobrazíte kliknutím na možnost [Nápověda] na obrazovce ovladače tiskárny. Na této obrazovce najdete podrobné popisy, které Uživatelská příručka neuvádí.

Základní operace tisku

Tato část popisuje postup tisku dokumentu v počítači pomocí ovladače tiskárny.

POZNÁMKA

Nastavení papíru v zařízení

- Obvykle je nutné před tiskem zadat velikost a typ papíru vloženého v každém zdroji papíru.

- 1 Otevřete dokument v aplikaci a zobrazte dialogové okno pro tisk.**
- 2 Vyberete ovladač tiskárny pro daný stroj a klikněte na tlačítko [Předvolby] nebo [Vlastnosti].**
- 3 Podle potřeby zadejte nastavení tisku a klikněte na [OK].**
 - Přepněte kartu podle nastavení.

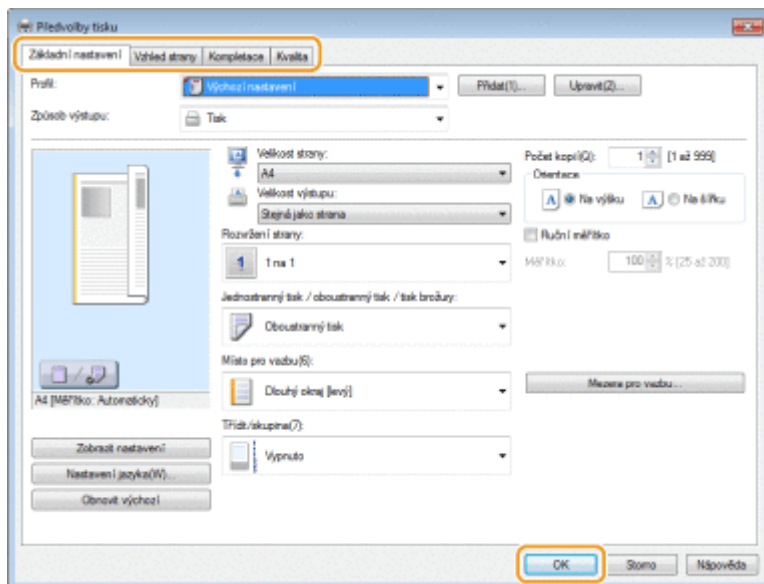

4 Klikněte na [Tisk] nebo [OK].

⇒ Zahájí se tisk.

- Informace o zrušení tisku najdete v části [Zrušení tisku\(P. 225\)](#) .

ODKAZY

- [Kontrola stavu a protokolů tisku\(P. 228\)](#)

Zrušení tisku

3R2K-046

Tisk lze zrušit z počítače nebo z ovládacího panelu zařízení.

- **Z počítače(P. 225)**
- **Z ovládacího panelu(P. 226)**

Z počítače

Tisk lze zrušit pomocí ikony tiskárny zobrazené na hlavním panelu na ploše počítače.

1 Dvakrát klikněte na ikonu tiskárny.



POZNÁMKA:

Pokud ikona tiskárny není zobrazena

- Otevřete složku tiskáren (➤ **Zobrazení složky tiskárny(P. 558)**), pravým tlačítkem klikněte na ikonu ovladače tiskárny pro tento stroj a klikněte na možnost [Zobrazit aktuální tiskové úlohy], případně dvakrát klikněte na ikonu příslušného ovladače tiskárny pro tento stroj.

2 Vyberte dokument, který chcete zrušit, a klikněte na možnost [Dokument] ► [Storno].

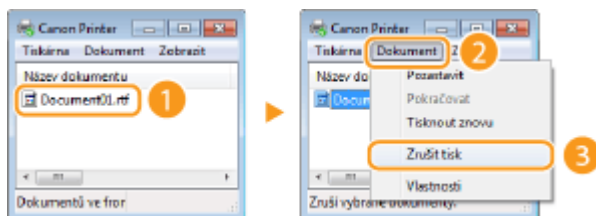

3 Klikněte na [Ano].

⇒ Tisk vybraných dokumentů se zruší.

POZNÁMKA

- Po zrušení tisku se může vysunout několik stránek.

TIPY

Zrušení pomocí Vzdáleného uživatelského rozhraní

- Tisk lze zrušit ze stránky [Stav úlohy] ve Vzdáleném uživatelském rozhraní: ➤ **Kontrola aktuálního stavu tištěných dokumentů(P. 338)**

Zrušení z aplikace

- U některých aplikací se objeví obrazovka podobná níže uvedené obrazovce. Tisk lze zrušit kliknutím na tlačítko [Storno].

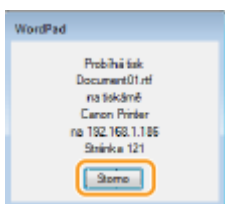

Z ovládacího panelu

Tisk zrušíte pomocí tlačítka  nebo .

- Akci zrušíte stisknutím tlačítka .



Pokud se po stisknutí tlačítka  zobrazí na obrazovce seznam dokumentů

Vyberte dokument, který chcete zrušit, a vyberte možnost <Ano>.

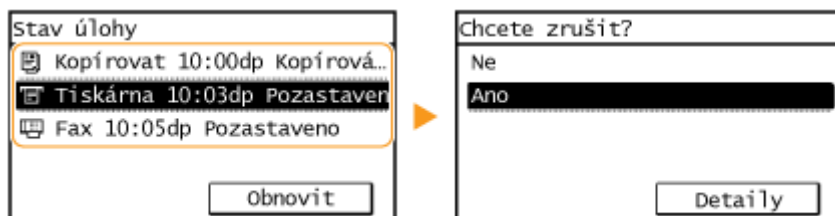

- Kontrola stavu tiskové úlohy před zrušením



 ► <Kopírovací/tisková úloha> ► <Stav úlohy> ► Vyberte dokument na obrazovce <Stav kop./ tisk. úlohy> ► <Zrušit> ► <Ano>

POZNÁMKA

- Po zrušení tisku se může vysunout několik stránek.

ODKAZY

- 🔗 **Základní operace tisku(P. 223)**

► **Kontrola stavu a protokolů tisku(P. 228)**

Kontrola stavu a protokolů tisku

3R2K-047

Můžete zkontrolovat aktuální stavy tisku a výpisy tištěných dokumentů.

DŮLEŽITÉ

- Když je volba <Zobrazit výpis úloh> nastavena na <Vypnuto>, protokoly tisku nelze kontrolovat. ▶<Zobrazit výpis úloh>(P. 426)

Užitečné v následujících případech

- Pokud se dokumenty dlouhou dobu netisknou, můžete zobrazit seznam dokumentů čekajících na vytištění.
- Když nemůžete najít výtisky, které se podle vás měly vytisknout, můžete se podívat, zda nedošlo k chybě.

1 Stiskněte .

2 Vyberte možnost <Kopírovací/tisková úloha>.

3 Zkontrolujte stavy tisku a protokoly.

■ Kontrola stavů tisku

1 Vyberte možnost <Stav úlohy> a vyberte dokument, jehož stav chcete zkontrolovat.

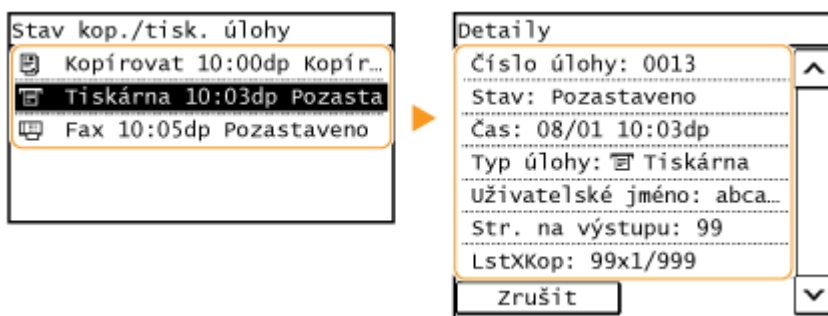

☞ Ukazuje podrobné informace o dokumentu.

■ Kontrola výpisů tisku

1 Vyberte možnost <Výpis úloh tisku> a vyberte dokument, jehož výpis chcete zkontrolovat.

- <OK> se zobrazí, když byl dokument vytištěn úspěšně, a <Chyba> se zobrazí, když se dokument nepodařilo vytisknout, protože byl zrušen nebo došlo k chybě.

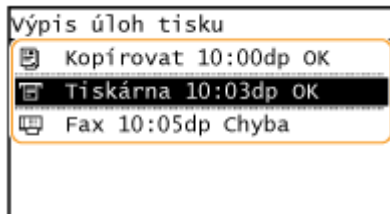

☞ Ukazuje podrobné informace o dokumentu.

- Zobrazený název dokumentu nebo uživatelské jméno nemusí odpovídat skutečnému dokumentu nebo uživatelskému jménu.

POZNÁMKA:

Když se v případě <Chyba> zobrazí třímístné číslo

- Toto číslo představuje kód chyby. ▶ [Postup řešení každého kódu chyby\(P. 507\)](#)

ODKAZY

▶ [Základní operace tisku\(P. 223\)](#)

▶ [Zrušení tisku\(P. 225\)](#)

Skenování

| | |
|--|-----|
| Skenování | 231 |
| Základní operace pro skenování originálů | 233 |
| Základy skenování a uložení do počítače | 234 |
| Skenování pomocí klávesové zkratky | 236 |
| Odesílání dat e-mailem/Ukládání dat do sdílené složky | 239 |
| Zrušení odesílání dokumentů | 247 |
| Kontrola stavu a protokolu naskenovaných originálů | 249 |
| Zřetelné skenování | 251 |
| Nastavení kvality obrazu | 252 |
| Nastavení sytosti | 253 |
| Úprava ostrosti při skenování (Ostrost) | 254 |
| Užitečné funkce skenování | 255 |
| Úprava poměru mezi velikostí souboru a kvalitou obrazu | 256 |
| Vyvolání dříve použitých nastavení při odesílání nebo ukládání (Vyvolat nastavení) | 257 |
| Zadání nastavení e-mailu | 259 |
| Skenování pomocí počítače (vzdálené skenování) | 261 |
| Skenování dokumentů z aplikace | 262 |
| Použití dokumentu ScanGear MF | 264 |

Skenování

3R2K-048

Originální dokumenty můžete skenovat pomocí ovládacího panelu zařízení nebo aplikace v počítači. Bez ohledu na použitý způsob se naskenované originály převedou do elektronických formátů souborů, například PDF. Pomocí funkce skenování můžete rozsáhlé papírové dokumenty převést na soubory, takže je lze snadno uspořádat.

POZNÁMKA

- Chcete-li toto zařízení používat jako skener, je třeba provést přípravné kroky, včetně instalace softwaru do počítače. Další informace najdete v příručkách k příslušným ovladačům nebo softwaru na webu s online příručkami. Chcete-li zařízení připojit k vašemu počítači přes síť, musíte zařízení registrovat k nainstalovanému softwaru. ▶ **Příprava na použití zařízení jako skeneru (P. 76)**
- V závislosti na operačním systému a verzi ovladače skeneru nebo aplikací, které používáte, se obrazovky uvedené v této příručce mohou od vašich obrazovek lišit.

■ Používání základních operací

Pomocí ovládacího panelu zařízení můžete skenovat originály a ukládat je do počítače. Originály lze také odeslat jako přílohy e-mailů.

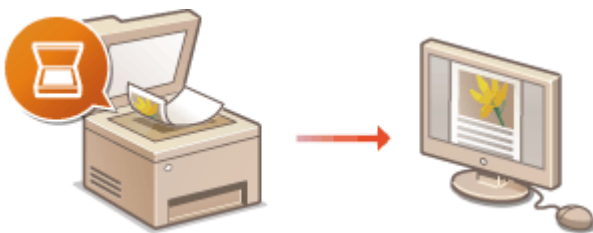

- ▶ **Základní operace pro skenování originálů (P. 233)**
- ▶ **Zrušení odesílání dokumentů (P. 247)**
- ▶ **Kontrola stavu a protokolu naskenovaných originálů (P. 249)**

■ Zvýšení kvality

Najdete zde pokyny k řešení problémů, jako jsou rozmazané fotografie nebo nečitelný text kvůli příliš tmavé barvě papíru.

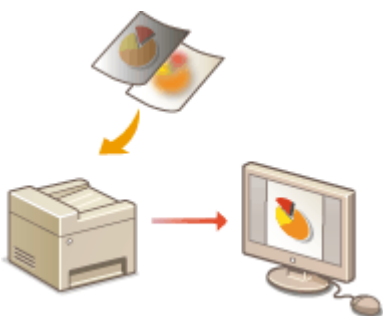

- ▶ **Zřetelné skenování (P. 251)**

■ Efektivně a spolehlivě

Najdete zde pokyny ke zvýšení efektivity při odesílání dat a popisy užitečných nastavení.

► **Užitečné funkce skenování(P. 255)**

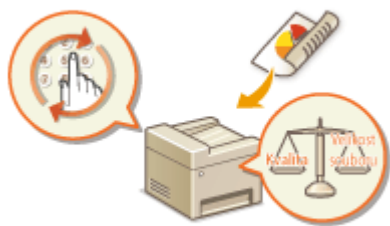

■ **Skenování z počítače**

Originály umístěné v zařízení lze skenovat z počítače. Naskenované originály se ukládají do počítače. Skenovat můžete pomocí nástroje MF Scan Utility (dodaný se zařízením) nebo pomocí jiných aplikací, například pro zpracování textu nebo obrazu.

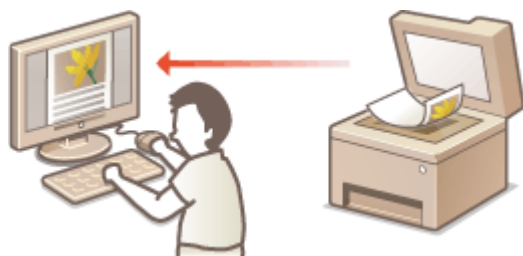

► **Skenování pomocí počítače (vzdálené skenování)
(P. 261)**

Skenování z mobilních zařízení

- Připojení mobilního zařízení, například smartphonu nebo tabletu, k tomuto zařízení umožňuje rychlé a snadné skenování originálů umístěných na tomto zařízení. ► **Propojení s mobilními zařízeními(P. 266)**

Základní operace pro skenování originálů

3R2K-049

Tato část popisuje základní operace pro skenování originálů.

■ Skenování



▶ **Základy skenování a uložení do počítače(P. 234)**

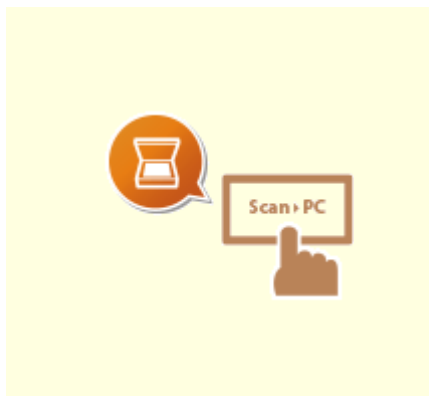

▶ **Skenování pomocí klávesové zkratky(P. 236)**



▶ **Odesílání dat e-mailem/Ukládání dat do sdílené složky(P. 239)**

■ Provádění úloh

▶ **Zrušení odesílání dokumentů(P. 247)**

▶ **Kontrola stavu a protokolu naskenovaných originálů(P. 249)**

Základy skenování a uložení do počítače

3R2K-04A

Postup „naskenování originálu a jeho uložení do počítače“ lze provést pouze při skenování ze zařízení. Při skenování je třeba zadat, do kterého počítače se originály uloží; zda se mají skenovat barevně, nebo černobíle; zda originály uložit ve formátu PDF nebo JPEG; a další nastavení. Pokud chcete jako místo určení zadat počítač připojený k síti, je nutné zařízení na tomto počítači předem zaregistrovat ([▶ Příprava na použití zařízení jako skeneru\(P. 76\)](#)).

1 Umístěte originály. [▶ Vkládání originálů\(P. 127\)](#)

2 Zobrazení obrazovky <Skenovat>. [▶ Obrazovka Domů\(P. 110\)](#)

Model s dotykovým panelem

Vyberte možnost <Skenovat> na obrazovce Domů.

model s 5řádkovým displejem LCD

Stiskněte tlačítko  (COPY/SCAN).

3 Vyberte možnost <Počítač>.

- Používáte-li pouze počítač připojený k zařízení přes funkci USB, pokračujte krokem 5.

4 Vyberte cílový počítač.

5 Vyberte typ skenování.

- Zobrazené typy a nastavení skenování lze potvrdit a změnit pomocí nástroje MF Scan Utility. Další informace získáte kliknutím na možnost [Pokyny] v nástroji MF Scan Utility.

POZNÁMKA:

- Pokud používáte systém macOS, další informace najdete v příručkách k příslušným ovladačům nebo softwaru na webu s online příručkami.

6 Stiskněte tlačítko ().

⇒ Spustí se skenování originálu.

- Pokud chcete akci zrušit, vyberte možnost <Zrušit> ▶ <Ano>. [▶ Zrušení odesílání dokumentů\(P. 247\)](#)

DŮLEŽITÉ:

- Pokud je zobrazena obrazovka ScanGear MF, nelze skenovat. Před skenováním obrazovku zavřete.

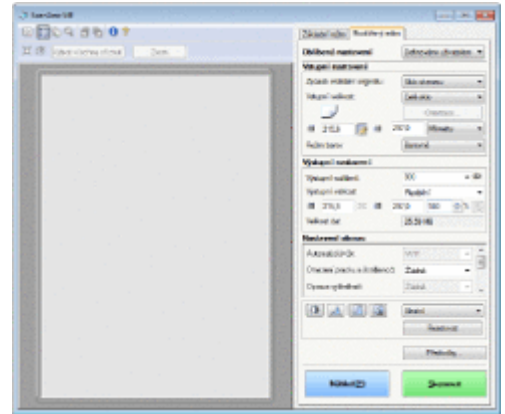

■ Při vkládání originálů do podavače podle kroku 1

Po dokončení skenování se na počítači otevře cílová složka.

■ Při vkládání originálů na kopírovací desku podle kroku 1

Po dokončení skenování proveďte následující postup (pokud má soubor formát PDF).

- 1 Pokud potřebujete skenovat další stránky originálu, umístěte na kopírovací desku další originál a stiskněte  .
 - Tento krok opakujte, dokud nejsou naskenovány všechny požadované strany.
 - Pokud chcete naskenovat pouze jednostránkový dokument, přejděte k dalšímu kroku.
- 2 Vyberte možnost <Dokon. sken.>/<Dokončit sken.>.
 - ▣ Na počítači se otevře cílová složka pro uložení souborů.

POZNÁMKA

Cílová složka pro ukládání

- Ve výchozím nastavení se naskenovaná data ukládají do složky [Dokumenty]. Vytvoří se podložka pojmenovaná podle data skenování a data se uloží do této složky.
- Z nástroje MF Scan Utility můžete také změnit místo určení pro uložení dat. Další informace získáte kliknutím na možnost [Pokyny] v nástroji MF Scan Utility.

Jednodušší skenování ze stroje

- Pokud pravidelně používáte určité předvolby, například barevné nebo černobílé skenování, případně určený počítač, kam se budou ukládat naskenované originály, zadávání těchto nastavení při každém skenování vás může obtěžovat. Tato nastavení uložte pod klávesovou zkratkou, abyste mohli skenovat stisknutím jediného tlačítka.  **Skenování pomocí klávesové zkratky (P. 236)**

Skenování pomocí klávesové zkratky

3R2K-09K

Po vložení originálu na stroj použijte klávesovou zkratku a dojde ke spuštění skenování. Do položek nabídky lze také uložit typ skenování (barevné nebo černobílé), cílové umístění pro uložení originálu a další nastavení, pomocí nichž lze originál skenovat. Tato část popisuje, jak nastavení uložit do položky nabídky a použít při skenování.

- ▶ **Uložení nastavení do klávesové zkratky(P. 236)**
- ▶ **Použití klávesové zkratky(P. 237)**

Uložení nastavení do klávesové zkratky

Počítač, do něhož se ukládají naskenované obrázky, a typ skenování uložte do klávesové zkratky.

1 Zobrazení obrazovky <Nabídka>. ▶ **Obrazovka Domů(P. 110)**

Model s dotykovým panelem

Vyberte možnost <Nabídka> na obrazovce Domů.

model s 5řádkovým displejem LCD

Stiskněte .

2 Vyberte možnost <Nastavení skenování>.

3 Vyberte možnost <Nastavení kl. zkratek> ▶ <Uložit>.

4 Vyberte klávesovou zkratku, pod kterou chcete nastavení uložit.

5 Vyberte typ použitého připojení zařízení k počítači.

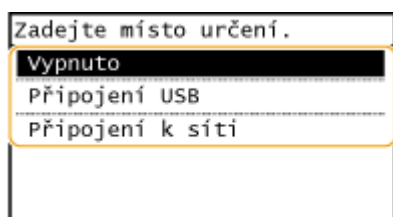

<Vypnuto>

Výběrem tohoto nastavení vymažete uložená nastavení.

<Připojení USB>

Toto nastavení vyberte v případě, že je stroj připojen k počítači pomocí kabelu USB.

<Připojení k síti>

Toto nastavení vyberte v případě, že je stroj připojen k počítači prostřednictvím sítě.

6 Vyberte cílový počítač.

- Pokud v kroku 5 vyberete možnost <Připojení USB>, přejděte ke kroku 7.

7 Vyberte typ skenování.

- Zobrazené typy a nastavení skenování lze potvrdit a změnit pomocí nástroje MF Scan Utility. Další informace získáte kliknutím na možnost [Pokyny] v nástroji MF Scan Utility.

POZNÁMKA:

- Pokud používáte systém macOS, další informace najdete v příručkách k příslušným ovladačům nebo softwaru na webu s online příručkami.

■ Kontrola uložených nastavení

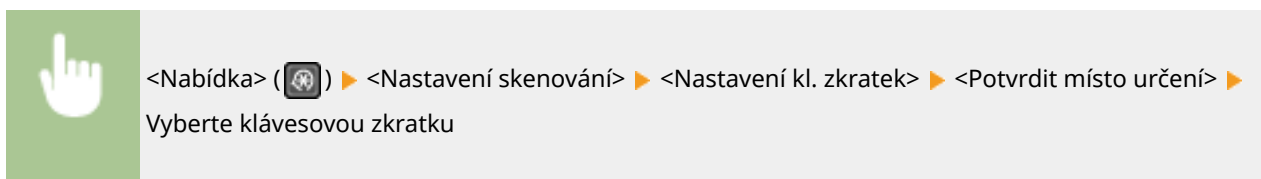

Použití klávesové zkratky

1 Umístěte originály. ▶ Vkládání originálů(P. 127)

2 Vyberte klávesovou zkratku.

Model s dotykovým panelem

Vyberte možnost <Scan -> PC1> nebo <Scan -> PC2> na obrazovce Domů. ▶ **Obrazovka Domů(P. 110)**

model s 5řádkovým displejem LCD

Stiskněte .

- Chcete-li zkontrolovat nastavení uložená pod tlačítkem, podívejte se do části ▶ **Kontrola uložených nastavení(P. 237)** .
- Spustí se skenování.
- Pokud chcete akci zrušit, vyberte možnost <Zrušit> ▶ <Ano>. ▶ **Zrušení odesílání dokumentů(P. 247)**

DŮLEŽITÉ:

Pokud je zobrazena obrazovka ScanGear MF, nelze skenovat.
Před skenováním obrazovku zavřete.

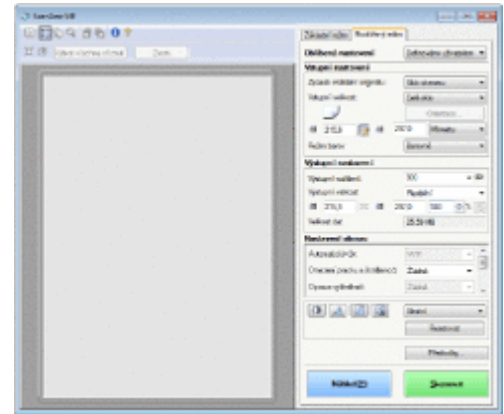

■ Při vkládání originálů do podavače podle kroku 1

Po dokončení skenování se na počítači otevře cílová složka.

■ Při vkládání originálů na kopírovací desku podle kroku 1

Po dokončení skenování proveďte následující postup (pokud má soubor formát PDF).

- 1 Pokud potřebujete skenovat další stránky originálu, umístěte na kopírovací desku další originál a stiskněte .
 - Tento krok opakujte, dokud nejsou naskenovány všechny požadované strany.
 - Pokud chcete naskenovat pouze jednostránkový dokument, přejděte k dalšímu kroku.
- 2 Vyberte možnost <Dokon. sken.>/<Dokončit sken.>.
 - ➡ Na počítači se otevře cílová složka pro uložení souborů.

POZNÁMKA

Cílová složka pro ukládání

- Ve výchozím nastavení se naskenovaná data ukládají do složky [Dokumenty]. Vytvoří se podložka pojmenovaná podle data skenování a data se uloží do této složky.
- Z nástroje MF Scan Utility můžete také změnit místo určení pro uložení dat. Další informace získáte kliknutím na možnost [Pokyny] v nástroji MF Scan Utility.

Odesílání dat e-mailem/Ukládání dat do sdílené složky

3R2K-04C

V této části jsou popsány postupy skenování originálů a odesílání naskenovaných dat přímo na zařízení tak, že je připojíte k e-mailu nebo uložíte do sdílené složky.

POZNÁMKA

- Než budete moci data přímo odeslat e-mailem, je třeba provést některé kroky, například zadat nastavení e-mailového serveru. ▶ **Postup nastavení odesílání e-mailu(P. 77)**
- Než budete moci data uložit do sdílené složky, je třeba provést některé kroky, například zadat umístění, do kterého se mají naskenované originály uložit. ▶ **Postup nastavení sdílené složky jako místa pro ukládání(P. 84)**

1 Umístěte originály. ▶ **Vkládání originálů(P. 127)**

2 Vyberte možnost <Skenovat> na obrazovce Domů. ▶ **Obrazovka Domů(P. 110)**

3 Vyberte možnost <E-mail> nebo <Soubor>.

4 Zadejte místo určení.

- Pokud jste v kroku 3 vybrali možnost <Soubor>, zobrazí se obrazovka Adresář. Místo určení lze též zadat pomocí čísel kódované volby nebo čísel tlačítek rychlé volby.
 - ▶ Zadání z adresáře
 - ▶ Zadání pomocí čísel kódovaných voleb
 - ▶ Zadání z rychlé volby
 - ▶ Zadání míst určení přímo (Odesílání e-mailu)

Zadání z adresáře



Místa určení lze zadat z adresáře jejich výběrem ze seznamu uložených míst určení nebo jejich vyhledáním podle jména, pokud je k místu určení přiřazeno jméno příjemce.

POZNÁMKA

- Před použitím této funkce je nejprve třeba uložit místa určení do adresáře. ▶ **Ukládání míst určení(P. 160)**
- Z počítače zaregistrujte sdílenou složku.
 - ▶ **Nastavení sdílené složky jako místa pro ukládání(P. 85)**

► **Uložení míst určení ze Vzdáleného uživatelského rozhraní(P. 347)**

1 Vyberte možnost <Mís. určení> ► <Zadat z adresáře>.

- Pokud se objeví obrazovka <Typ>, vyberte jako typ místa určení <Komu>, <Cc> nebo <Bcc>.

2 Vyberte index. ► **Index(P. 160)**



3 Vyberte místo určení.

POZNÁMKA:

Chcete-li zadat více míst určení (e-mail)

- Opakujte kroky 1 až 3.

TIPY

- Pokud místo určení vyberete v nabídce <Adresář> na obrazovce Domů, lze nastavení pro odesílání e-mailů nebo ukládání souborů provést, i když vybrané místo určení zůstane zadané.

Zadání pomocí čísel kódovaných voleb



K adresám v adresáři jsou přiřazená trojmístná čísla (čísla kódovaných voleb). Požadovanou adresu můžete snadno zadat zadáním čísla kódované volby.

POZNÁMKA

- Chcete-li použít vytáčení pomocí kódovaných voleb, nejprve je třeba uložit do adresáře místo určení.
 - **Ukládání míst určení(P. 160)**
- Z počítače zaregistrujte sdílenou složku.
 - **Nastavení sdílené složky jako místa pro ukládání(P. 85)**
 - **Uložení míst určení ze Vzdáleného uživatelského rozhraní(P. 347)**

1 Vyberte možnost <Mís. určení> ► <Zadat z kódované volby>.

- Pokud se objeví obrazovka <Typ>, vyberte jako typ místa určení <Komu>, <Cc> nebo <Bcc>.

2 Zadejte třiciferné číslo.

- Pokud jste zadali nesprávnou hodnotu, vymažte ji tlačítkem .

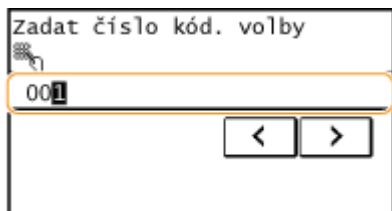

POZNÁMKA:

Pokud se objeví obrazovka pro potvrzení

- Když je volba <Potvrzení VYS. rychlé/kódované volby> nastavena na <Zapnuto>, zobrazí se obrazovka s místem určení a příslušným názvem čísla. (Pro skupinové vytáčení se zobrazuje jméno a počet míst určení.) Zkontrolujte všechny údaje a pokud jsou v pořádku, vyberte možnost <OK>. Chcete-li zadat jiné místo určení, vyberte možnost <Zrušit> a zadejte třímístné číslo kódované volby znovu.  **Zobrazení míst určení uložených v adresáři(P. 327)**

Chcete-li zadat více míst určení (e-mail)

- Opakujte kroky 1 až 2.

Zadání z rychlé volby



Zadejte místo určení výběrem ze seznamu uloženého do tlačítek rychlé volby.

POZNÁMKA

- Před použitím funkce rychlé volby je třeba místa určení nejprve uložit.  **Uložení míst určení do adresáře(P. 162)**

1 Vyberte možnost <Mís. určení>  <Zadejte pomocí rychlé volby>.

2 Vyberte místo určení.

POZNÁMKA:

Pokud se objeví obrazovka pro potvrzení

- Když je volba <Potvrzení VYS. rychlé/kódované volby> nastavena na <Zapnuto>, zobrazí se obrazovka s místem určení a názvem místa určení uloženého pod tlačítkem rychlé volby. (Pro skupinové vytáčení se zobrazuje název skupiny a počet míst určení). Zkontrolujte všechny údaje a pokud jsou v pořádku, vyberte možnost <OK>. Chcete-li zadat jiné místo určení, vyberte možnost <Zrušit> a pak znovu vyberte tlačítka rychlé volby.

TIPY

- Pokud místo určení vyberete v jedné z nabídek <Rych.volba1> až <Rych.volba4> na obrazovce Domů, lze nastavení pro odeslání e-mailu nebo ukládání souborů provést, i když vybrané místo určení zůstane zadané.

Zadání míst určení přímo (Odesílání e-mailu)

Místo určení, které zatím není v adresáři uloženo, zadejte pomocí e-mailové adresy.

1 Vyberte možnost <Mís. určení> ► <Zadat pomocí číselných tlačítek>.

2 Zadejte e-mailovou adresu a vyberte možnost <Použít>.

- Postup vkládání textu naleznete v části ► **Zadávání textu**(P. 122) .

POZNÁMKA:

Zadání míst určení ze záznamů o přenosech

- Lze také vyvolat naposledy použitá místa určení. ► **Vyvolání dříve použitých nastavení při odesílání nebo ukládání (Vyvolat nastavení)**(P. 257)

Uložení naskenovaných dat do sdílené složky

- Specifikovat lze pouze jedno místo určení.

5 Při odesílání e-mailu můžete podle potřeby zadat více míst určení, včetně míst určení pro Cc (kopie) nebo Bcc (skrytá kopie).

- Vyberte tlačítko <Místo určení> a vyberte způsob zadávání míst určení.

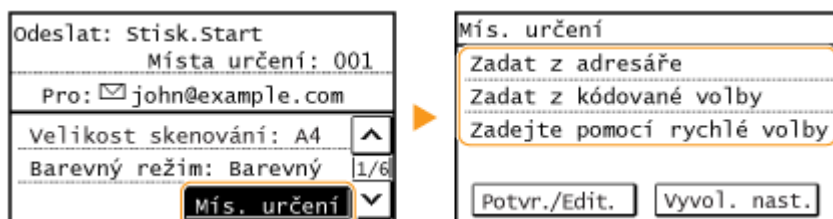

- Adresy <Cc> a <Bcc> lze vybrat pouze pomocí možnosti <Zadat z adresáře>, <Zadat z kódované volby> nebo <Zadejte pomocí rychlé volby>.

■ Odstranění míst určení

Zadáte-li větší počet míst určení, můžete místa podle potřeby odstranit.

1 Vyberte možnost <Místo určení> ► <Potvr./Edit.>.

2 Vyberte místo určení, které chcete odstranit.

- Pokud zadáte skupinovou volbu, zobrazí se položka „XX míst(a) určení“. Vyberete-li na tlačítko <Počet míst určení>, zobrazí se místa určení uložená ve skupině.

3 Vyberte možnost <Odebrat> ► <Ano>.

6 Zadejte požadovaná nastavení skenování.

- ▶ Zadání skenovací velikosti originálu
- ▶ Zadání režimu barev
- ▶ Výběr formátu souboru
- ▶ Zadání orientace originálu
- ▶ Skenování 2stranných originálů

Zadání skenovací velikosti originálu



Můžete zadat skenovací velikosti originálu.



<Velikost skenování> ▶ Vyberte velikost originálu

Zadání režimu barev



Můžete si vybrat, zda skenovat dokumenty barevně nebo černobíle.



<Barevný režim> ▶ Vyberte režim barev

Výběr formátu souboru



Můžete vybrat formát souborů, do kterého se mají originály naskenovat. Vybrat lze formát PDF, JPEG nebo TIFF. U formátu PDF můžete vybrat kompaktní soubor PDF, který omezuje velikost dat.



<Typ souboru> ► Vyberte formát souboru

POZNÁMKA

- Pokud vyberete v nabídce <Typ souboru> formát JPEG a pokusíte se naskenovat originál z kopírovací desky, je možné naskenovat jen jednu stránku. Chcete-li najednou naskenovat vícestránkový originál, použijte podavač. Každá stránka originálu se uloží do samostatného souboru. Pokud vyberete formát TIFF nebo PDF, můžete naskenovat vícestránkové originály z kopírovací desky nebo podavače.
- Formát <PDF (Kompakt)> komprimuje fotografie a ilustrace na originálech větší měrou než formát <PDF>. Soubor bude menší, nicméně u některých originálů to může vést ke zhoršení kvality obrazu. Může také dojít k tomu, že se sníží počet originálů, které mohou být naskenovány najednou.

Zadání orientace originálu



Můžete zadat buď orientaci na výšku, nebo na šířku.



<Orientace originálu> ► Vyberte orientaci originálu

Skenování 2stranných originálů



Zařízení dokáže automaticky naskenovat přední i zadní strany originálů vložených do podavače.

DŮLEŽITÉ

- Pokud jsou originály umístěny na kopírovací desce, pak zařízení nedokáže naskenovat automaticky obě strany.

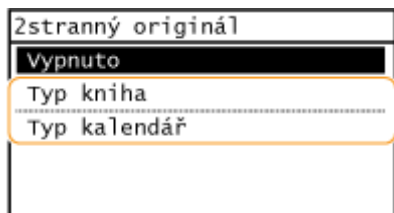

<2str. Originál> ► Vyberte možnost <Typ kniha> nebo <Typ kalendář>

**<Typ kniha>**

Tuto možnost vyberte, jsou-li obrázky v dokumentu otočeny na předních i zadních stranách stejným směrem.

<Typ kalendář>

Tuto možnost vyberte, jsou-li obrázky v dokumentu otočeny na předních i zadních stranách opačným směrem.

POZNÁMKA:

- Informace o dalších nastavení skenování najdete v části **Zřetelné skenování(P. 251)** nebo **Úprava poměru mezi velikostí souboru a kvalitou obrazu(P. 256)** .
- U e-mailů můžete zadat předmět, zprávu, adresu, na kterou se má zaslat odpověď, a prioritu. **Zadání nastavení e-mailu(P. 259)**

7 Stiskněte .

⇒ Spustí se skenování originálu.

- Pokud chcete akci zrušit, vyberte možnost <Zrušit>  <Ano>. **Zrušení odesílání dokumentů(P. 247)**

■ Při vkládání originálů do podavače podle kroku 1

Jakmile se skenování dokončí, zahájí se odesílání nebo ukládání.

■ Při vkládání originálů na kopírovací desku podle kroku 1

Po dokončení skenování proveďte následující postup (kromě případů, kdy vyberete formát souboru JPEG).

- 1** Pokud potřebujete skenovat další stránky originálu, umístěte na kopírovací desku další originál a stiskněte  .
 - Tento krok opakujte, dokud nejsou naskenovány všechny požadované strany.
 - Pokud chcete naskenovat pouze jednostránkový dokument, přejděte k dalšímu kroku.
- 2** Vyberte možnost <Spustit VYS.>.

⇒ Zahájí se odesílání nebo ukládání.

POZNÁMKA:**Název souboru odeslaného dokumentu**

- Název souboru odeslaného dokumentu se přidělí automaticky podle následujícího formátu: číslo správy komunikace (čtyři číslice)_datum a čas odeslání_číslo dokumentu (tři číslice).přípona názvu souboru.

Pokud dojde k chybě odesílání e-mailu

Na e-mailovou adresu zadanou do zařízení se někdy odešle oznámení o chybě. Pokud to necháte bez povšimnutí, může to v závislosti na vašem poštovním serveru vést k nedostatečné kapacitě poštovní schránky. Doporučuje se, abyste mailovou schránku pravidelně čistili.

■ Smazání obsahu poštovní schránky**DŮLEŽITÉ:**



- Když se poštovní schránka vyčistí, všechny e-maily v poštovní schránce na serveru se vymažou. Když zadáte e-mailový účet, který běžně používáte, nejprve zkontrolujte, zda není třeba některé e-maily ve schránce uchovat.
- 1** Spusťte Vzdálené uživatelské rozhraní a přihlaste se do režimu správce systému. **▶ Spuštění Vzdáleného uživatelského rozhraní(P. 335)**
 - 2** Klikněte na [Nastavení/Uložení] na stránce portálu. **▶ Obrazovka Vzdáleného uživatelského rozhraní(P. 336)**
 - 3** Vyberte možnost [Nastavení sítě] ▶ [Nastavení e-mailu].
 - 4** Klikněte na [Vyprázdnit] v části [Vyprázdnit poštovní schránku].
 - 5** Přečtěte si zobrazenou zprávu a klikněte na tlačítko [OK].
▢ E-mail je odstraněn z poštovní schránky.

TIPY

- Plánujete-li skenovat vždy se stejným nastavením: **▶ Změna výchozího nastavení pro funkce(P. 153)**

Zrušení odesílání dokumentů

3R2K-04E

Pokud chcete zrušit odeslání dokumentů bezprostředně po stisknutí tlačítka , vyberte na displeji tlačítko <Zrušit> nebo stiskněte tlačítko . Odesílání dokumentů lze také zrušit po kontrole stavu odesílání.

■ Akci zrušíte výběrem možnosti <Zrušit>

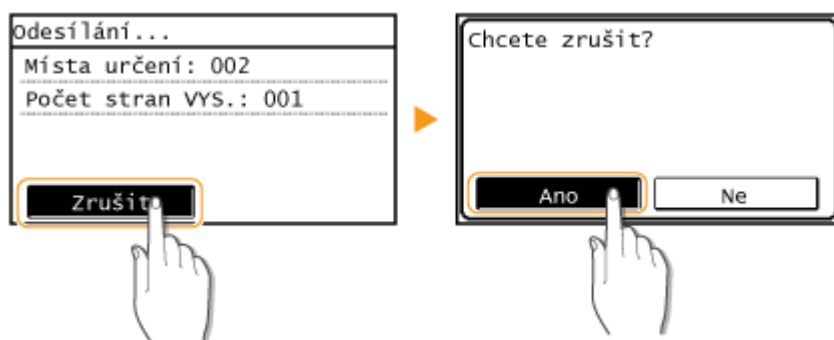

■ Akci zrušíte stisknutím tlačítka

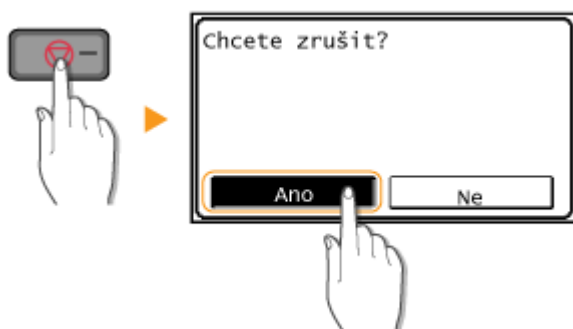

Pokud se po stisknutí tlačítka zobrazí na obrazovce seznam dokumentů

Originály jsou naskenovány a čekají na zpracování. Vyberte dokument, který chcete zrušit, a vyberte možnost <Ano>.



■ Před zrušením zkontrolujte stav přenosu

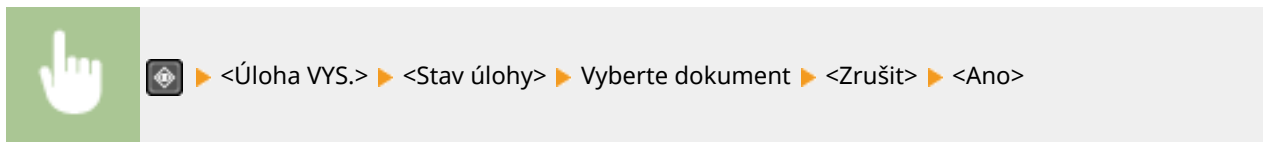

ODKAZY

- ▶ **Základní operace pro skenování originálů(P. 233)**
- ▶ **Kontrola stavu a protokolu naskenovaných originálů(P. 249)**

Kontrola stavu a protokolu naskenovaných originálů

3R2K-04F

Můžete zkontrolovat stav a protokol skenovaných originálů odeslaných přímo ze zařízení.

DŮLEŽITÉ

- Když je <Zobrazit výpis úloh> nastaveno na <Vypnuto>, nelze výpisy odeslaných dokumentů kontrolovat. ◀ <Zobrazit výpis úloh>(P. 426)

1 Stiskněte .

2 Vyberte možnost <Úloha VYS.>.

3 Zkontrolujte stavy a protokoly odeslaných dokumentů.

■ Kontrola stavu odeslaných dokumentů

1 Vyberte možnost <Stav úlohy> a vyberte dokument, jehož stav chcete zkontrolovat.



☞ Ukazuje podrobné informace o dokumentu.

- Pokud je zadán větší počet míst určení, zobrazí se na obrazovce jejich počet. Chcete-li zkontrolovat podrobnosti o více zadanych místech určení, vyberte možnost <Místo určení>.

■ Kontrola protokolů odeslaných dokumentů

1 Vyberte možnost <Výpis úloh> a vyberte dokument, jehož výpis chcete zkontrolovat.

- <OK> se zobrazí, když byl dokument odeslán úspěšně, a <Chyba> se zobrazí, když se dokument nepodařilo odeslat, protože byl zrušen nebo došlo k chybě.

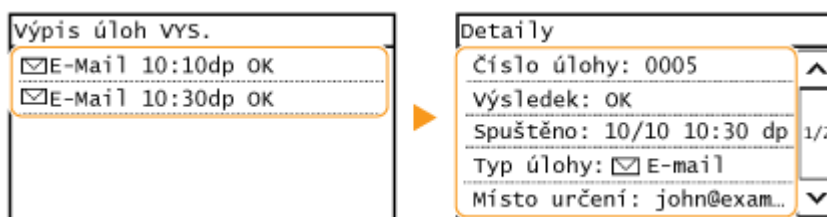

☞ Ukazuje podrobné informace o dokumentu.

POZNÁMKA:

Když se v případě <Chyba> zobrazí třímístné číslo

- Toto číslo představuje kód chyby. ▶ **Postup řešení každého kódu chyby(P. 507)**

ODKAZY

- ▶ **Základní operace pro skenování originálů(P. 233)**
- ▶ **Zrušení odesílání dokumentů(P. 247)**
- ▶ **Tisk hlášení a seznamů(P. 457)**

Zřetelné skenování

3R2K-04H

Při vytváření souborů z brožur, které obsahují mnoho obrázků nebo ručně psaných zpráv, můžete upravit sytost a jas, aby byl obraz zřetelnější.

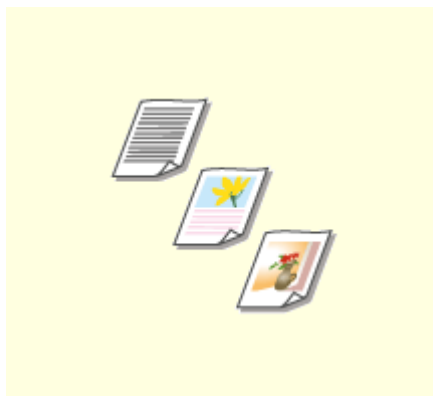

► **Nastavení kvality obrazu(P. 252)**

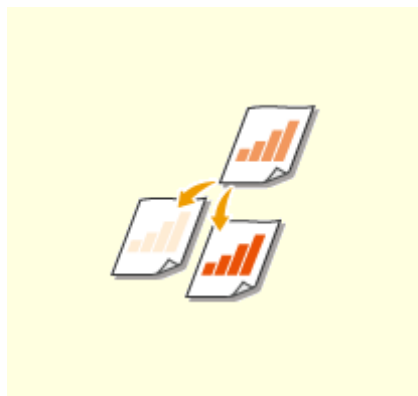

► **Nastavení sytosti(P. 253)**

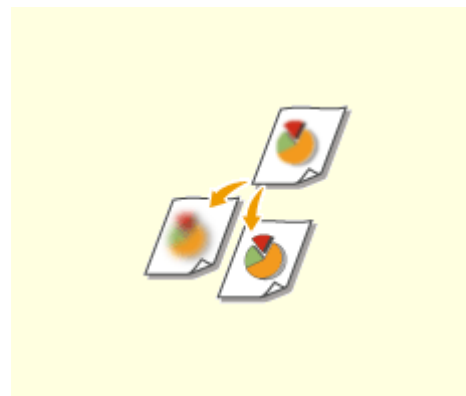

► **Úprava ostrosti při skenování (Ostrost)(P. 254)**

Nastavení kvality obrazu

3R2K-04J



Můžete vybrat obrazovou kvalitu skenování podle typu originálu, například originály obsahující pouze text, originály s nákresy nebo grafy, nebo fotografie z časopisu.



<Skenovat> ▶ Zadejte místo určení pomocí položky <E-mail> nebo <Soubor> ▶ <Typ originálu> ▶
Vyberte typ originálu

ODKAZY

🔗 **Základní operace pro skenování originálů(P. 233)**

Nastavení sytosti

3R2K-04K



Sytost je vhodné upravit, pokud jsou text nebo obrázky v originálu příliš světlé nebo příliš tmavé.



<Skenovat> ► Zadejte místo určení pomocí položky <E-mail> nebo <Soubor> ► <Sytost> ► Upravte sytost ► <Použít>

ODKAZY

- 🔗 **Základní operace pro skenování originálů(P. 233)**
- 🔗 **Úprava ostrosti při skenování (Ostrost)(P. 254)**

Úprava ostrosti při skenování (Ostrost)

3R2K-04L



Umožňuje upravit ostrost obrazu. Ostrost zvýšte, chcete-li zостřit rozmazaný text a linky, případně snižte, chcete-li zlepšit vzhled fotografií v časopise.



<Skenovat> ▶ Zadejte místa určení pomocí položky <E-mail> nebo <Soubor> ▶ <Ostrost> ▶ Upravte ostrost ▶ <Použít>

Příklad: Jestliže chcete zvýšit ostrost textu a čar psaných tužkou

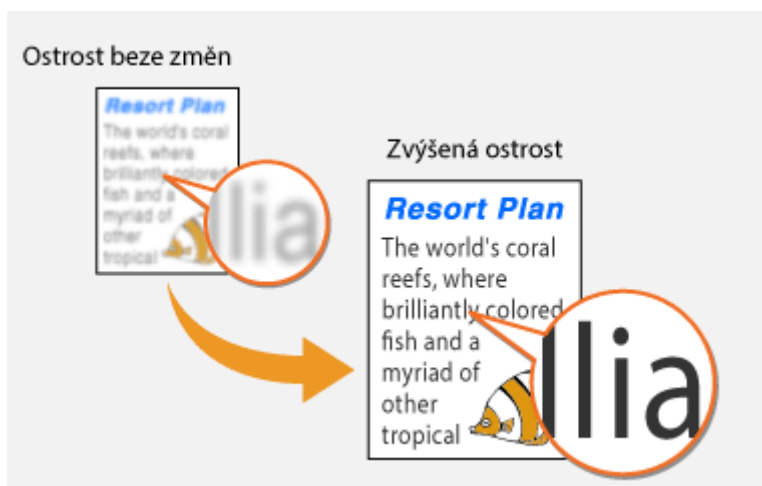

Příklad: Chcete-li zlepšit vzhled snímků z časopisu



ODKAZY

- 🔴 Základní operace pro skenování originálů (P. 233)
- 🔴 Nastavení sytosti (P. 253)

Užitečné funkce skenování

3R2K-04R

Toto zařízení je vybaveno užitečnými funkcemi, například k vytváření zabezpečených souborů PDF chráněných proti manipulaci nebo k opětovnému odesílání dat na dříve zadaná místa určení.



► Úprava poměru mezi velikostí souboru a kvalitou obrazu (P. 256)

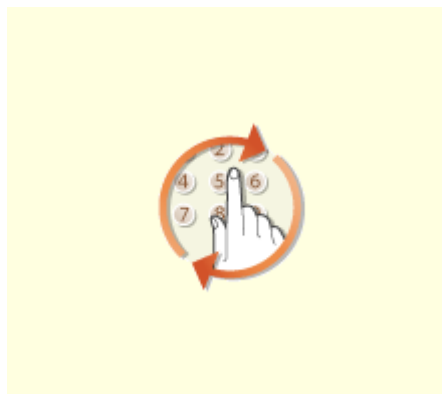

► Vyvolání dříve použitých nastavení při odesílání nebo ukládání (Vyvolat nastavení) (P. 257)



► Zadání nastavení e-mailu (P. 259)

Úprava poměru mezi velikostí souboru a kvalitou obrazu

3R2K-04S



Můžete zadat poměr komprese souborů, když se naskenované originály převádějí na formát JPEG. Volba <Malá: Priorita paměti> zvyšuje poměr komprese oproti normální hodnotě a vytvořené soubory jsou menší, ale s nižší kvalitou obrazu. Volba <Velká: Priorita kvality obrazu> naopak snižuje poměr komprese oproti normální hodnotě a vytvořené soubory větší, ale s vyšší kvalitou obrazu.



<Skenovat> ► Zadejte místa určení pomocí položky <E-mail> nebo <Soubor> ► <Velikost dat> ►
Zadejte nastavení

ODKAZY

► **Základní operace pro skenování originálů(P. 233)**

Vyvolání dříve použitých nastavení při odesílání nebo ukládání (Vyvolat nastavení)

3R2K-04U



Místo určení lze vybrat z naposledy použitých míst určení. Jakmile zadáte některé z naposledy použitých míst určení, zařízení také vybere shodná nastavení skenování, například sytost, kterou jste pro odeslání dokumentu na toto místo určení naposledy použili.

DŮLEŽITÉ

- Pokud je možnost <Omezit odesílání z výpisu> nastavena na hodnotu <Zapnuto>, tuto funkci nelze použít. **▶ Zákaz použití naposledy použitých míst určení(P. 327)**
- Pokud vypnete zařízení nebo nastavíte možnost <Omezit nová místa určení> na hodnotu <Zapnuto>, dojde k odstranění naposledy použitých míst určení a tato funkce není k dispozici. **▶ Omezení nových míst určení, která lze zadávat(P. 327)**

POZNÁMKA

- Zadáte-li místo určení pomocí této funkce, odstraní se veškerá místa určení, která jste již zadali.

1 Umístěte originály. ▶ Vkládání originálů(P. 127)

2 Vyberte možnost <Skenovat> na obrazovce Domů. ▶ Obrazovka Domů(P. 110)

3 Vyberte možnost <E-mail> nebo <Soubor>.

4 Vyberte možnost <Mís. určení> ▶ <Vyvol. nast.>.

5 Vyberte místo určení.

- Když přenášíte více míst určení, v protokolu se zobrazí jen adresa zadaná pro první přenos, budou však zadána všechna místa určení.



- ▶▶ Vybrané místo určení a příslušné nastavení skenování jsou zadány. Nastavení lze změnit také před odesláním.

■ Odstranění míst určení (e-mail)

Zadáte-li větší počet míst určení, můžete místa podle potřeby odstranit.

- 1 Vyberte možnost <Místo určení> ► <Potvr./Edit.>.
- 2 Vyberte místo určení, které chcete odstranit.
 - Pokud zadáte skupinovou volbu, zobrazí se položka „XX míst(a) určení“. Vyberete-li na tlačítko <Počet míst určení>, zobrazí se místa určení uložená ve skupině.
- 3 Vyberte možnost <Odebrat> ► <Ano>.

6 Stiskněte .

► Spustí se skenování originálu.

- Pokud chcete akci zrušit, vyberte možnost <Zrušit> ► <Ano>. **🔴 Zrušení odesílání dokumentů(P. 247)**

■ Při vkládání originálů do podavače podle kroku 1

Jakmile se skenování dokončí, zahájí se odesílání nebo ukládání.

■ Při vkládání originálů na kopírovací desku podle kroku 1

Po dokončení skenování proveďte následující postup (kromě případů, kdy vyberete formát souboru JPEG).

- 1 Pokud potřebujete skenovat další stránky originálu, umístěte na kopírovací desku další originál a stiskněte .
 - Tento krok opakujte, dokud nejsou naskenovány všechny požadované strany.
 - Pokud chcete naskenovat pouze jednostránkový dokument, přejděte k dalšímu kroku.
- 2 Vyberte možnost <Spustit VYS.>.

► Zahájí se odesílání nebo ukládání.

ODKAZY

- 🔴 **Základní operace pro skenování originálů(P. 233)**

Zadání nastavení e-mailu

3R2K-04W



Když naskenované originály připojujete k e-mailu, můžete před odesláním zadat předmět, zprávu, adresu pro odpověď a prioritu e-mailu.

- 1 Umístěte originály. [▶Vkládání originálů\(P. 127\)](#)
- 2 Vyberte možnost <Skenovat> na obrazovce Domů. [▶Obrazovka Domů\(P. 110\)](#)
- 3 Vyberte možnost <E-mail>.
- 4 Zadejte místo určení a podle potřeby nakonfigurujte nastavení skenování. [▶Základní operace pro skenování originálů\(P. 233\)](#)
- 5 Zadejte předmět, text zprávy, adresu, na kterou se má zaslat odpověď, a prioritu e-mailu.

| | |
|---------------------------|-------------------|
| Odeslat: Stisk.Start | Místa určení: 001 |
| Pro: john@example.com | |
| Velikost dat: Standardní | ▲ |
| Předmět/Zpráva: (Vloženo) | 5/6 |
| Mis. určení | ▼ |

■Zadání předmětu a zprávy

- 1 Vyberte možnost <Předmět/Zpráva>.
- 2 Vyberte možnost <Předmět>.
- 3 Zadejte předmět a vyberte možnost <Použít>.
 - Postup vkládání textu naleznete v části [▶Zadávání textu\(P. 122\)](#) .
- 4 Vyberte možnost <Zpráva>.
- 5 Zadejte zprávu a vyberte možnost <Použít>.
- 6 Vyberte možnost <Použít>.

■Zadání adresy, na kterou se má zaslat odpověď

Chcete-li příjemce upozornit na e-mailovou adresu pro odpověď odlišnou od adresy zařízení, zadejte adresu pro odpověď. Vyberte cílovou adresu pro odpověď z míst určení uložených v adresáři a zadejte ji. Není-li místo určení v adresáři uloženo, vyhledejte informace v části [▶Ukládání míst určení\(P. 160\)](#) .

- 1 Vyberte možnost <Odpovědět>.
- 2 Vyberte možnost <Zadat z adresáře>.
- 3 Vyberte adresu pro odpověď.

■Zadání priority

- 1 Vyberte možnost <Priorita>.
- 2 Vyberte úroveň priority.

6 Stiskněte .

⇒ Spustí se skenování originálu.

- Pokud chcete akci zrušit, vyberte možnost <Zrušit> ► <Ano>. **🔴Zrušení odesílání dokumentů(P. 247)**

■Při vkládání originálů do podavače podle kroku 1

E-maily se odešlou, jakmile se skenování dokončí.

■Při vkládání originálů na kopírovací desku podle kroku 1

Po dokončení skenování proveďte následující postup (kromě případů, kdy vyberete formát souboru JPEG).

- 1 Pokud potřebujete skenovat další stránky originálu, umístěte na kopírovací desku další originál a stiskněte  .
 - Tento krok opakujte, dokud nejsou naskenovány všechny požadované strany.
 - Pokud chcete naskenovat pouze jednostránkový dokument, přejděte k dalšímu kroku.
- 2 Vyberte možnost <Spustit VYS.>.

⇒ E-maily se odešlou.

TIPY

- Plánujete-li skenovat vždy se stejným nastavením: **🔴Změna výchozího nastavení pro funkce(P. 153)**
- Chcete-li zadat jméno odesílatele e-mailu: **🔴<Uložit název jednotky (E-mail)>(P. 403)**

ODKAZY

- 🔴Kontrola stavu a protokolu naskenovaných originálů(P. 249)**

Skenování pomocí počítače (vzdálené skenování)

3R2K-04X

Pro skenování z počítače můžete použít nástroj MF Scan Utility nebo aplikaci určenou například pro zpracování obrazu nebo zpracování textu. Pokud použijete nástroj ScanGear MF dodaný se zařízením, můžete nakonfigurovat pokročilá nastavení skenování (**Použití dokumentu ScanGear MF(P. 264)**).

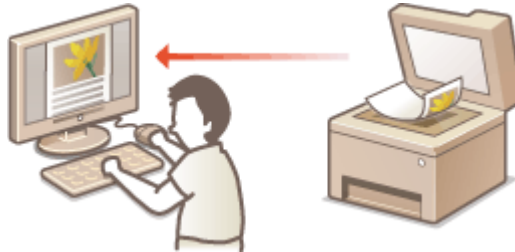

DŮLEŽITÉ

- Při použití zařízení s připojením USB ukončete před skenováním režim spánku. **Přepnutí do režimu spánku(P. 158)**

Skenování pomocí nástroje MF Scan Utility



Nástroj MF Scan Utility je aplikace dodaná se zařízením, která umožňuje skenovat dokumenty nebo obrázky do počítače. Naskenovaná data lze přesměrovat do vybraných aplikací nebo je připojit k e-mailu jako přílohu. Další informace získáte kliknutím na možnost [Pokyny] v nástroji MF Scan Utility.

POZNÁMKA

- Pokud používáte systém macOS, další informace najdete v příručkách k příslušným ovladačům nebo softwaru na webu s online příručkami.

Skenování pomocí aplikace



Obrázky lze skenovat pomocí aplikace, například pro zpracování textu nebo obrázků, a obrázky načítat přímo do dané aplikace. Ke skenování není třeba spouštět další aplikaci. **Skenování dokumentů z aplikace(P. 262)**

Skenování dokumentů z aplikace

3R2K-04Y



Originály můžete skenovat z různých aplikací, například z aplikace pro zpracování obrázků nebo textu. Naskenovaný obraz se načte přímo v aplikaci, takže jej můžete okamžitě upravit nebo zpracovat. Následující postup se liší v závislosti na aplikaci.

DŮLEŽITÉ

- Aplikace musí být kompatibilní se standardem TWAIN nebo WIA*. Další informace naleznete v uživatelské příručce k příslušné aplikaci.

*TWAIN je standard pro připojení vstupních zařízení pro zpracování obrazu, například skenerů, k počítačům. WIA je funkce představující integrovaný standard v systému Windows.

1 Umístěte originály. ▶ Vkládání originálů (P. 127)

DŮLEŽITÉ:

- V některých aplikacích se nemusí naskenovat druhý nebo další originál, případně se může zobrazit chybová zpráva. V takovém případě originály vkládejte a skenujte po jednom.
- Pokud je možnost <Aut. online pro dálkové skenování> nastavena na <Vypnuto>, musíte stisknout tlačítko <Skenovat> ( (COPY/SCAN)) ▶ <Vzdálený skener>, aby stroj přešel do stavu online. ▶ <Aut. online pro dálkové skenování> (P. 425)

2 V aplikaci vyberte příkaz ke spuštění skenování.

- Postup výběru takového příkazu závisí na typu použité aplikace. Další informace naleznete v uživatelské příručce k příslušné aplikaci.

3 Vyberte ovladač skeneru tohoto zařízení.

- Vyberte ScanGear MF nebo WIA. Vyberete-li možnost ScanGear MF, můžete konfigurovat pokročilá nastavení skenování.

4 Zadejte požadovaná nastavení skenování.

5 Klikněte na [Skenovat].

⇒ Spustí se skenování originálu.

- Po dokončení skenování se naskenovaný dokument přesměruje do aplikace.

Jak používat nástroj ScanGear MF

- Klikněte na možnost  na obrazovce ScanGear MF a podívejte se do nápovědy.

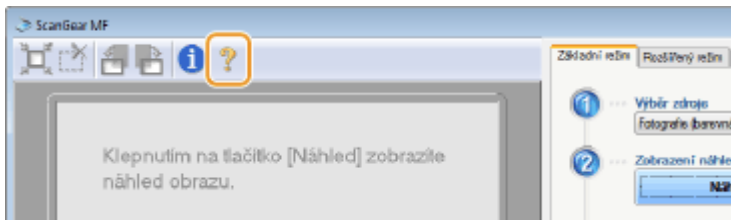

ODKAZY

- ▶ **Použití dokumentu ScanGear MF(P. 264)**

Použití dokumentu ScanGear MF

3R2K-050



ScanGear MF je ovladač skeneru dodávaný se zařízením. Pomocí nástroje ScanGear MF lze během skenování konfigurovat pokročilá nastavení skenování.

Nástroj ScanGear MF se spouští různě podle toho, jakým způsobem probíhá skenování z počítače.

Spuštění z nástroje MF Scan Utility

Pokud skenujete z nástroje MF Scan Utility, klikněte na možnost [ScanGear], a spusťte tak nástroj ScanGear MF. Další informace získáte kliknutím na možnost [Pokyny] v nástroji MF Scan Utility.

POZNÁMKA

- Pokud používáte systém macOS, další informace najdete v příručkách k příslušným ovladačům nebo softwaru na webu s online příručkami.

Zahájení skenování z aplikace

Pro skenování z aplikací, jako je software pro zpracování obrazu nebo textu, vyberte jako ovladač skeneru nástroj ScanGear MF. **➤ Skenování dokumentů z aplikace (P. 262)**

TIPY

Funkce nástroje ScanGear MF

- Zobrazení náhledu před skenováním
- Zadání oblasti skenování originálů
- Podrobná úprava kvality obrazu

Jak používat nástroj ScanGear MF

- Klikněte na možnost  na obrazovce ScanGear MF a podívejte se do nápovědy.

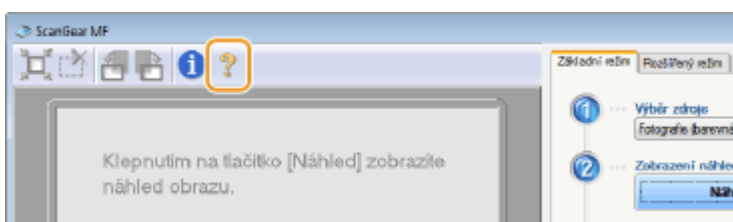

Propojení s mobilními zařízeními

| | |
|--|-----|
| Propojení s mobilními zařízeními | 266 |
| Propojení s mobilními zařízeními | 267 |
| Připojení přes bezdrátový směrovač LAN (Připojení LAN) | 268 |
| Přímé připojení (Režim přístupového bodu) | 269 |
| Využívání zařízení pomocí aplikací | 272 |
| Použití služby AirPrint | 273 |
| Tisk pomocí služby AirPrint | 278 |
| Skenování pomocí služby AirPrint | 281 |
| Faxování pomocí služby AirPrint | 283 |
| Pokud nelze službu AirPrint použít | 285 |
| Použití služby Google Cloud Print | 286 |
| Správa stroje pomocí dálkového ovládání | 288 |

Propojení s mobilními zařízeními

3R2K-051

Když zařízení propojíte s mobilním zařízením, například smartphonem nebo tabletem, budete moci jednoduše využívat příslušné aplikace k tisku nebo dalším činnostem. Pomocí dálkového ovládání budete také moci z mobilního zařízení ověřit stav tisku a změnit nastavení zařízení.



- ▶ **Propojení s mobilními zařízeními**(P. 267)
- ▶ **Přímé připojení (Režim přístupového bodu)**(P. 269)
- ▶ **Využívání zařízení pomocí aplikací**(P. 272)
- ▶ **Použití služby AirPrint**(P. 273)
- ▶ **Použití služby Google Cloud Print**(P. 286)
- ▶ **Správa stroje pomocí dálkového ovládání**(P. 288)

DŮLEŽITÉ

- V závislosti na vašem mobilním zařízení nemusí stroj pracovat správně.

Propojení s mobilními zařízeními

3R2K-052

Mobilní zařízení můžete se strojem propojit dvěma způsoby: přes směrovač bezdrátové sítě LAN a bezdrátová komunikace přímo se strojem. Zvolte způsob připojení odpovídající komunikačnímu prostředí a používanému zařízení.

■ Připojení přes bezdrátový směrovač LAN

Podobně jako při propojení počítače a strojem propojte mobilní zařízení s strojem pomocí bezdrátového směrovače sítě LAN. ➤ **Připojení přes bezdrátový směrovač LAN (Připojení LAN)(P. 268)**



■ Přímé připojení

Připojte mobilní zařízení ke stroji bezdrátově přímo bez použití bezdrátové LAN. Ke stroji se lze okamžitě bezdrátově připojit i mimo prostředí bezdrátové sítě LAN. ➤ **Přímé připojení (Režim přístupového bodu)(P. 269)**



Připojení přes bezdrátový směrovač LAN (Připojení LAN)

3R2K-053

Je-li k síti připojené ke stroji připojen bezdrátový směrovač LAN, lze pomocí něj navázat komunikaci s mobilním zařízením stejně jako v případě počítače. Informace o připojení mobilního zařízení k bezdrátovému směrovači naleznete v příručkách k síťovým zařízením nebo si je vyžádejte od jejich výrobce. Připojte stroj ke směrovači prostřednictvím kabelové nebo bezdrátové sítě LAN. **►Nastavení síťového prostředí(P. 14)**



POZNÁMKA

- Pokud mobilní zařízení nepodporují protokol IPv6, použijte adresu IPv4. **►Nastavení adresy IPv4(P. 32)**

1 Stiskněte .

2 Vyberte možnost <Informace sítě>.

3 Zobrazte IP adresu stroje.

■IPv4

- Vyberte možnost <IPv4> ► <Adresa IP>.

■IPv6

- Vyberte možnost <IPv6> ► <Lokální linková adresa> ► <Adresa IP>.

4 Z mobilního zařízení se připojte k IP adrese uvedené na obrazovce.

Přímé připojení (Režim přístupového bodu)

3R2K-054

I v prostředí bez bezdrátového směrovače LAN můžete pomocí funkce „Režim přístupového bodu“ ke stroji bezdrátově připojit mobilní zařízení, které držíte v ruce, bez provádění složitých nastavení.



- ▶ **Příprava na přímé připojení (Režim přístupového bodu)(P. 269)**
- ▶ **Přímé připojení (Model s dotykovým panelem)(P. 270)**
- ▶ **Přímé připojení (Model s 5řádkovým displejem LCD)(P. 270)**

Příprava na přímé připojení (Režim přístupového bodu)

Vytvořte připojení pomocí režimu přístupového bodu podle tohoto postupu (pouze pro prostředí IPv4).



Příprava mobilního zařízení

- Nakonfigurujte nastavení na připojení mobilního zařízení k síti Wi-Fi.



Uveďte stroj do stavu čekání na připojení.

- <Nabídka> () ▶ <Nastavení sítě> ▶ <Nastavení přímého připojení> ▶ nastavte možnost <Použít přímé připojení> na <Zapnuto>.

POZNÁMKA

Zadání času do automatického ukončení

- Když je aktivované přímé připojení, můžete nastavit dobu, po jejímž uplynutí se připojení zruší. ▶ <Čas do ukončení přímého připojení>(P. 365)

Připojení více mobilních zařízení současně

- Nakonfigurujte libovolnou hodnotu pro identifikátor SSID a síťový klíč. Síťový klíč může být ponechán prázdný. ▶ <Nastavení režimu přístupového bodu>(P. 365)

Změna IP adresy pro přímé připojení

- IP adresa pro přímé připojení se nastaví automaticky. Můžete též nastavit libovolnou IP adresu. ▶ <Nastavení adresy IP pro přímé připojení>(P. 365)

Přímé připojení (Model s dotykovým panelem)

DŮLEŽITÉ

- Může nějakou dobu trvat, než se připojení mezi strojem a mobilním zařízením vytvoří.

1 Vyberte možnost <Přímé přip.> na obrazovce Domů. ▶ **Obrazovka Domů(P. 110)**

- Pokud se zobrazí zpráva, postupujte podle pokynů na obrazovce.

2 Nakonfigurujte z mobilního zařízení nastavení Wi-Fi pomocí hodnoty SSID a síťového klíče uvedené na displeji.

3 Po dokončení cílové operace vyberte možnost <Odpojit> ▶ <Ano>.

Přímé připojení (Model s 5řádkovým displejem LCD)

DŮLEŽITÉ

- Může nějakou dobu trvat, než se připojení mezi strojem a mobilním zařízením vytvoří.

1 Stiskněte tlačítko a vyberte možnost <Přímé připojení>.

- Pokud se zobrazí zpráva, postupujte podle pokynů na obrazovce.

2 Vyberte možnost <Zobrazit SSID / Síťový klíč>.

3 Nakonfigurujte z mobilního zařízení nastavení Wi-Fi pomocí hodnoty SSID a síťového klíče uvedené na displeji.

4 Po dokončení cílové operace stiskněte tlačítko a vyberte možnost <Odpojit> ▶ <Ano>.

TIPY

- Chcete-li zkontrolovat připojené mobilní zařízení, vyberte možnost <Info.o přip.>/<Informace o připojení> na obrazovce pod přímým připojením.

DŮLEŽITÉ

- Během přímého připojení nemusí být v závislosti na použitém mobilním zařízení možné připojit se k Internetu.
- Pokud se bezdrátové připojení mobilního zařízení neuskuteční do 5 minut, zatímco je zobrazeno SSID společně se síťovým klíčem, doba čekání na připojení se ukončí.
- Pokud během komunikace přes přímé připojení pokračuje stav bez datového přenosu mezi mobilním zařízením a strojem, může se komunikace ukončit.
- Při připojení přes přímé připojení režim spánku vykazuje nižší úsporu energie.
- Pokud stroj používáte s bezdrátovou sítí LAN, je třeba nechat ho připojený k bezdrátové síti i během používání přímého připojení. Pokud stroj není připojen k bezdrátové síti LAN nebo ještě není navázáno připojení, nemůže se zahájit přímé připojení. Pokud se během komunikace přes přímé připojení ztratí připojení mezi strojem a bezdrátovou sítí LAN, může se komunikace ukončit.
- Až dokončíte požadovanou operaci, nezapomeňte ukončit připojení mezi strojem a mobilním zařízením. Pokud zůstanou propojené, klesá úspornost režimu spánku.
- Používáte-li přímé připojení, nenastavujte na mobilním zařízení IP adresu ručně. Mohlo by to zabránit správné komunikaci po použití přímého připojení.

Využívání zařízení pomocí aplikací

3R2K-055

Pomocí aplikací můžete z mobilního zařízení připojeného ke stroji tisknout a provádět další operace. Jsou podporovány různé aplikace, včetně těch určených výhradně pro značku Canon. Použití přizpůsobte zařízení, aplikaci a situaci.

■ Použití dokumentu Canon PRINT Business

Tato aplikace slouží k tisku a dalším operacím z mobilních zařízení, která podporují systém iOS/Android. Při tisku není nutné provádět operace na zařízení. Další informace o podporovaných operačních systémech, způsobech podrobného nastavení a operacích naleznete v nápovědě k příslušné aplikaci nebo na serveru společnosti Canon (<http://www.canon.com/gomp/>).

DŮLEŽITÉ

- Aplikaci Canon PRINT Business si můžete stáhnout zdarma, bude vám však účtován poplatek za připojení k internetu.

■ Tisk pomocí služby Canon Print Service

Můžete snadno tisknout z nabídky aplikací podporujících tiskový subsystém systému Android. Další informace o podporovaných operačních systémech, podrobném nastavení a operacích naleznete na serveru společnosti Canon (<http://www.canon.com/>).

■ Tisk pomocí funkce Mopria®

Toto zařízení podporuje také technologii Mopria®. Pomocí funkce Mopria® můžete tisknout z mobilních zařízení podporujících systém Android. Operace a nastavení jsou shodná, i když se výrobce a model liší. Když například používáte tiskárny podporující funkci Mopria® vyrobené různými výrobci nebo tiskárnu podporující funkci Mopria® nacházející se na místě, kde jste na návštěvě, můžete tisknout bez instalace aplikace určené speciálně pro daného výrobce nebo model. Další informace o podpoře modelu a provozních prostředích najdete na stránce <http://www.mopria.org>.



■ Tisk pomocí služby Google Cloud Print

Pomocí aplikací a služeb, které podporují Google Cloud Print, můžete tisknout z počítače nebo mobilního zařízení bez použití ovladače tiskárny. ► **Použití služby Google Cloud Print (P. 286)**

Použití služby AirPrint

3R2K-09L

V této části jsou popsána nastavení, která jsou nutná k používání funkce AirPrint, a postup u zařízení Apple.



Nastavení AirPrint

- ▶ **Konfigurace nastavení služby AirPrint (P. 273)**
- ▶ **Otevření obrazovky služby AirPrint (P. 276)**

Funkce služby AirPrint

- ▶ **Tisk pomocí služby AirPrint (P. 278)**
- ▶ **Skenování pomocí služby AirPrint (P. 281)**
- ▶ **Faxování pomocí služby AirPrint (P. 283)**

Odstraňování problémů

- ▶ **Pokud nelze službu AirPrint použít (P. 285)**

Konfigurace nastavení služby AirPrint

Můžete zaregistrovat údaje, včetně názvu zařízení a instalačního umístění, pomocí nichž lze zařízení identifikovat. Můžete také deaktivovat službu AirPrint zařízení. Tato nastavení lze změnit pomocí Vzdáleného uživatelského rozhraní.

POZNÁMKA

- Další informace o základních operacích, které se provádějí při nastavování zařízení ze Vzdáleného uživatelského rozhraní, najdete v části ▶ **Nastavení možností nabídky prostřednictvím Vzdáleného uživatelského rozhraní (P. 344)** .

- 1 Spusťte Vzdálené uživatelské rozhraní a přihlaste se do režimu správce systému. ▶ Spuštění Vzdáleného uživatelského rozhraní (P. 335)**
- 2 Klikněte na [Nastavení/Uložení] na stránce portálu. ▶ Obrazovka Vzdáleného uživatelského rozhraní (P. 336)**
 - Používáte-li mobilní zařízení, například iPad, iPhone nebo iPod touch, výrazu „klikněte“ v tomto oddíle rozumějte jako „klepněte“.
- 3 Vyberte možnost [Nastavení sítě] ▶ [Nastavení AirPrint].**
- 4 Klikněte na [Editovat].**

5 Zadejte požadovaná nastavení.

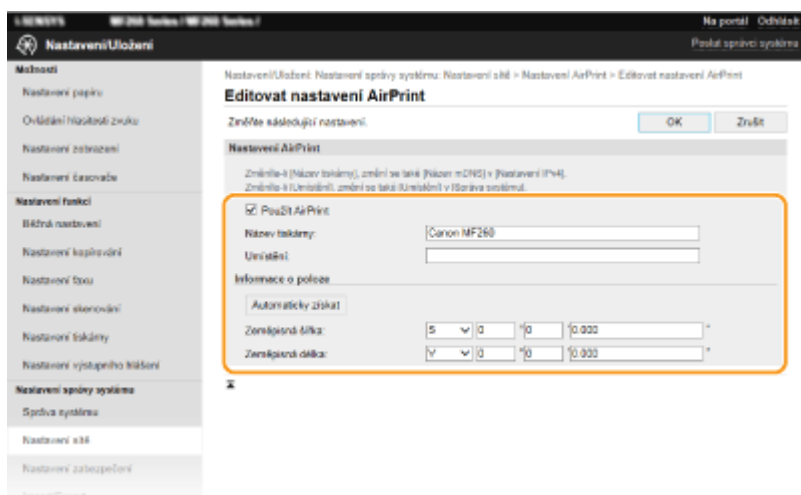

[Použít AirPrint]

Zaškrtnutím tohoto políčka povolíte funkci AirPrint. Službu AirPrint lze zakázat tak, že zrušíte zaškrtnutí políčka.

[Název tiskárny]

Zadejte název přístroje. Pokud je název mDNS již uložen v části [Nastavení mDNS] ([► Konfigurace služby DNS\(P. 56\)](#)), zobrazí se uložený název.

[Umístění]

Zadejte umístění přístroje. Pokud je umístění již uloženo v části [Informace o zařízení] ([Správa systému] v nabídce [Nastavení správy systému] (Nastavení/Uložení)), zobrazí se uložený název.

[Zeměpisná šířka]

Zadejte zeměpisnou šířku místa, kde je stroj nainstalován.

[Zeměpisná délka]

Zadejte zeměpisnou délku místa, kde je stroj nainstalován.

6 Klikněte na [OK].

DŮLEŽITÉ

Pokud vyberete možnost [Použít AirPrint], následující nastavení se nastaví na zapnuté.

- <Použít HTTP>
- [Nastavení tisku IPP]
- <Nastavení mDNS> (Nastavení IPv4)
- <Nastavení mDNS> (Nastavení IPv6)
- <Nastavení Network Link Scan>

POZNÁMKA

- Pokud změníte možnost [Název tiskárny], kterou jste dříve nastavili, může přestat fungovat tisk z počítače Mac, který doposud fungoval. K tomuto jevu dochází, protože se současně automaticky změní [Název mDNS] ([► Konfigurace služby DNS\(P. 56\)](#)) adresy IPv4. V takovém případě znovu přidejte toto zařízení do počítače Mac.
- Když zadáte název tiskárny, bude snazší rozpoznat několik tiskáren, které podporují funkci AirPrint.

■ Změna nastavení funkcí dostupných pomocí služby AirPrint

Pokud chcete zakázat funkce, které nechcete používat pomocí AirPrint nebo šifrovaných komunikací, nakonfigurujte nezbytná nastavení pomocí ovládacího panelu nebo Vzdáleného uživatelského rozhraní.

Změna nastavení tisku a faxu

Chcete-li tisknout nebo odeslat fax pomocí služby AirPrint, použijte protokol IPP.

Zapnutí a vypnutí funkce

Můžete zadat, zda chcete provádět tisk nebo odesílat fax pomocí AirPrint. Výchozí tovární nastavení je [Zapnuto].



Přihlaste se ke Vzdálenému uživatelskému rozhraní v režimu správce systému (**▶ Spuštění Vzdáleného uživatelského rozhraní(P. 335)**) ▶ [Nastavení/Uložení] ▶ [Nastavení sítě] ▶ [Nastavení TCP/IP] ▶ [Editovat] v nabídce [Nastavení tisku IPP] ▶ Zrušte zaškrtnutí nebo zaškrtněte pole [Použít tisk IPP] ▶ [OK]

Změna nastavení TLS

Můžete zadat, zda chcete šifrovat komunikaci pomocí TLS při provádění tisku nebo odesílání faxů pomocí AirPrint. Výchozí tovární nastavení je [Zapnuto].



Přihlaste se ke Vzdálenému uživatelskému rozhraní v režimu správce systému (**▶ Spuštění Vzdáleného uživatelského rozhraní(P. 335)**) ▶ [Nastavení/Uložení] ▶ [Nastavení sítě] ▶ [Nastavení TCP/IP] ▶ [Editovat] v nabídce [Nastavení tisku IPP] ▶ Zrušte zaškrtnutí nebo zaškrtněte pole [Použít TLS] ▶ [OK]

Změna nastavení skenování

Nakonfigurujte nastavení skenování pomocí funkce AirPrint.

Zapnutí nebo vypnutí funkce

Funkci skenování pomocí AirPrint můžete zapnout nebo vypnout. Výchozí tovární nastavení je <Zapnuto>.



<Nabídka> () ▶ <Nastavení sítě> ▶ <Nastavení TCP/IP> ▶ <Nastavení Network Link Scan> ▶ Nastavte možnost <Použít Network Link Scan> na hodnotu <Vypnuto> nebo <Zapnuto>

Změňte nastavení TLS

Můžete zadat, zda chcete při skenování dat pomocí funkce AirPrint šifrovat komunikaci TLS. Výchozí tovární nastavení je <Zapnuto>.



<Nabídka> () ▶ <Nastavení sítě> ▶ <Nastavení TCP/IP> ▶ <Nastavení Network Link Scan>
 ▶ Nastavte možnost <Použít TLS> na hodnotu <Vypnuto> nebo <Zapnuto>

Otevření obrazovky služby AirPrint

Z obrazovky služby AirPrint máte přístup k nastavením služby AirPrint a také k informacím o spotřebním materiálu, například papíru a tonerové kazety. Můžete zde rovněž nakonfigurovat nastavení funkcí zabezpečení.

- 1 Vyberte možnost [Předvolby systému] ▶ [Tiskárny a skenery] a poté přidejte zařízení do používaného počítače Mac.**
 - Pokud již zařízení bylo přidáno, tato operace není nutná.
- 2 Vybere tento stroj ze seznamu tiskáren v části [Tiskárny a skenery].**
- 3 Klikněte na [Volby a materiály].**
- 4 Klikněte na [Zobrazit webovou stránku tiskárny].**
- 5 Přihlaste se ke Vzdálenému uživatelskému rozhraní.**
 - Chcete-li nastavení služby AirPrint změnit, musíte se do systému přihlásit jako administrátor (správce).

■ Stránka služby AirPrint

Když se přihlásíte s oprávněními správce, zobrazí se následující stránka služby AirPrint.

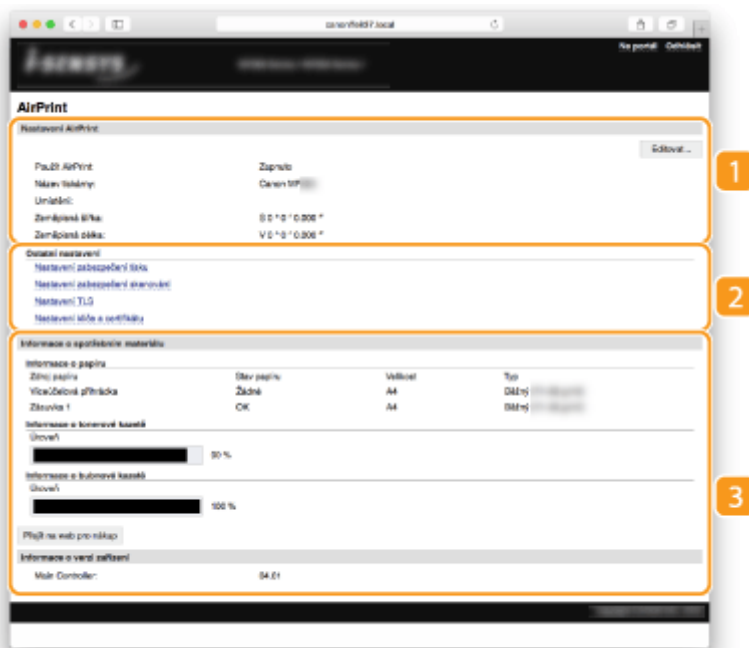

1 [Nastavení AirPrint]

Umožňuje zkontrolovat hodnoty zadané v nastaveních služby AirPrint, například název umístění stroje. Pro změnu nastavení klikněte na možnost [Editovat].

2 [Ostatní nastavení]

[Nastavení zabezpečení tisku]

Nakonfigurujte nastavení zabezpečení tisku pomocí protokolu TLS nebo ověřování.

[Nastavení zabezpečení skenování]

Nakonfigurujte nastavení zabezpečení skenování pomocí protokolu TLS nebo ověřování.

[Nastavení TLS]

Umožňuje změnit klíč a certifikát používaný protokolem TLS. ▶ **Konfigurace klíče a certifikátu pro protokol TLS(P. 308)**

[Nastavení klíče a certifikátu]

Umožňuje vygenerovat a nainstalovat klíč a certifikát nebo požádat o vydání certifikátu. ▶ **Konfigurace klíče a certifikátu pro protokol TLS(P. 308)**

3 [Informace o spotřebním materiálu]

Umožňuje zkontrolovat informace o zdroji papíru a spotřebním materiálu a verzi zařízení.

Ochranné známky

Apple, Bonjour, iPad, iPhone, iPod touch, Mac, macOS, OS X a Safari jsou ochranné známky společnosti Apple Inc., registrované v USA a v dalších zemích. AirPrint a logo AirPrint jsou ochranné známky společnosti Apple Inc.

Tisk pomocí služby AirPrint

3R2K-056

Můžete tisknout ze zařízení iPad, iPhone, iPod touch nebo Mac bez použití ovladače tiskárny.



🔗 **Tisk ze zařízení iPad, iPhone nebo iPod touch (P. 278)**

🔗 **Tisk z počítače Mac (P. 279)**

Požadavky na systém

Tisk pomocí služby AirPrint vyžaduje jedno z těchto zařízení Apple.

- iPad (všechny modely)
- iPhone (3GS nebo novější)
- iPod touch (3. generace nebo novější)
- Mac (Mac OS X 10.7 nebo novější)*

*Při použití USB připojení systém OS X v10.9 nebo novější

Síťové prostředí

Akce vyžaduje jedno z následujících prostředí.

- Prostor, ve kterém je zařízení Apple i stroj připojen do stejné sítě LAN
- Prostor, ve kterém jsou zařízení Apple i stroj přímo propojeny
- Prostor, ve kterém je ke stroji přes USB připojen počítač Mac

DŮLEŽITÉ

- Pro tisk je nutné nastavit [Použít tisk IPP] na [Zapnuto]. 🔗 **Změna nastavení funkcí dostupných pomocí služby AirPrint (P. 275)**

Tisk ze zařízení iPad, iPhone nebo iPod touch

1 Ujistěte se, že je stroj zapnutý a připojený k zařízení Apple.

- Informace o tom, jak to provést, najdete v části 🔗 **Nastavení síťového prostředí (P. 14)** .
- Informace o přímém připojení najdete v části 🔗 **Přímé připojení (Režim přístupového bodu) (P. 269)** .

2 Z aplikace v zařízení Apple zobrazte možnosti nabídky klepnutím na položku .

3 Klepněte na tlačítko [Tisk].

4 Vyberte tento stroj z nabídky [Tiskárna].

- Zobrazí se zde tiskárny připojené k síti. V tomto kroku vyberte toto zařízení.

DŮLEŽITÉ:

- V aplikacích, které funkci AirPrint nepodporují, se obrazovka pro výběr tohoto stroje v nabídce [Tiskárna] nezobrazí. Z takových aplikací nelze tisknout.

5 Podle potřeby zadejte nastavení tisku.

POZNÁMKA:

- Dostupné možnosti nastavení a velikosti papíru se liší v závislosti na používané aplikaci.

6 Klepněte na tlačítko [Tisk].

⇒ Zahájí se tisk.

POZNÁMKA:

Kontrola stavu tisku

- Během tisku dvakrát stiskněte tlačítko Domů na zařízení Apple ► a klepněte na možnost [Tisk].

Tisk z počítače Mac

1 Ujistěte se, že je zařízení zapnuté a připojené k počítači Mac.

- Informace o tom, jak to provést, najdete v části ► **Nastavení síťového prostředí (P. 14)** .

2 Přidejte stroj do počítače Mac pomocí možnosti [Předvolby systému] ► [Tiskárny a skenery].

- Pokud již zařízení bylo přidáno, tato operace není nutná.

3 Otevřete dokument v aplikaci a zobrazte dialogové okno pro tisk.

- Způsob zobrazení dialogového okna pro tisk se liší v závislosti na použité aplikaci. Další informace naleznete v příručce s pokyny nebo v nápovědě k používané aplikaci.

4 V dialogovém okně tisku vyberte toto zařízení.

- Zobrazí se tiskárny připojené k systému Mac. V tomto kroku vyberte toto zařízení.

5 Podle potřeby zadejte nastavení tisku.

POZNÁMKA:

- Dostupné možnosti nastavení a velikosti papíru se liší v závislosti na používané aplikaci.

6 Klikněte na [Tisk].

⇒ Zahájí se tisk.

Skenování pomocí služby AirPrint

3R2K-057

Pro přenos dat, naskenovaných na stroji přímo do počítače Mac, můžete použít službu AirPrint.



Požadavky na systém

Chcete-li skenovat pomocí služby AirPrint, je třeba mít počítač Mac se systémem OS X 10.9 nebo novějším. Chcete-li skenovat pomocí protokolu TLS, je třeba mít počítač Mac se systémem OS X 10.11 nebo novějším.

Síťové prostředí

Akce vyžaduje jedno z následujících prostředí.

- Prostor, ve kterém je zařízení Apple i stroj připojen do stejné sítě LAN
- Prostor, ve kterém je ke stroji přes USB připojen počítač Mac

DŮLEŽITÉ

- Pro skenování je požadováno nastavení <Použít Network Link Scan> nebo <Zapnuto>. **Změna nastavení funkcí dostupných pomocí služby AirPrint(P. 275)**
- Před zahájením skenování se musí zařízení přepnout do stavu online. Když je funkce automatického připojení k internetu (<Aut. online pro dálkové skenování>) nastavena na <Vypnuto>, nejprve připojte zařízení k internetu výběrem možnosti <Skenovat> ► <Vzdálený skener> a pak zahajte postup skenování.
- Nemůžete skenovat v průběhu provádění nastavení činností, nebo když zařízení provádí jakoukoliv operaci.

Skenování z počítače Mac

- 1 Ujistěte se, že je zařízení zapnuté a připojené k počítači Mac.**
 - Informace o tom, jak to provést, najdete v části **Nastavení síťového prostředí(P. 14)** .
- 2 Přidejte stroj do počítače Mac pomocí možnosti [Předvolby systému] ► [Tiskárny a skenery].**
 - Pokud již zařízení bylo přidáno, tato operace není nutná.
- 3 Vybere tento stroj ze seznamu tiskáren v části [Tiskárny a skenery].**
- 4 Klikněte na [Skenovat].**

5 Klikněte na [Otevřít skener].

⇒ Zobrazí se obrazovka [Skener].

6 Nastavení skenování podle potřeby nakonfigurujte.

7 Klikněte na [Skenovat].

⇒ Originál se naskenuje a zobrazí se obrázek.

Faxování pomocí služby AirPrint

3R2K-058

Faxy lze odesílat z počítače Mac způsobem, který je shodný s postupem pro tisk.



Požadavky na systém

Chcete-li odesílat faxy pomocí služby AirPrint, je třeba mít počítač Mac se systémem OS X 10.9 nebo novějším.

Síťové prostředí

Akce vyžaduje jedno z následujících prostředí.

- Prostředí, ve kterém je zařízení Apple i stroj připojen do stejné sítě LAN
- Prostředí, ve kterém je ke stroji přes USB připojen počítač Mac

DŮLEŽITÉ

- Pro faxování je požadováno nastavení [Použít tisk IPP] na [Zapnuto]. **► Změna nastavení funkcí dostupných pomocí služby AirPrint (P. 275)**

Faxování z počítače Mac

1 Ujistěte se, že je zařízení zapnuté a připojené k počítači Mac.

- Informace o tom, jak to provést, najdete v části **► Nastavení síťového prostředí (P. 14)** .

2 Přidejte stroj do počítače Mac pomocí možnosti [Předvolby systému] ► [Tiskárny a skenery].

- Pokud již zařízení bylo přidáno, tato operace není nutná.

3 Otevřete dokument v aplikaci a zobrazte dialogové okno pro tisk.

- Způsob zobrazení dialogového okna pro tisk se liší v závislosti na použité aplikaci. Další informace naleznete v příručce s pokyny k používané aplikaci.

4 V dialogovém okně tisku vyberte toto zařízení.

- Zobrazí se tiskárny připojené k systému Mac. V tomto kroku vyberete faxový ovladač pro dané zařízení.

5 Zadejte místo určení.

6 Klikněte na [Fax].

⇒ Spustí se odesílání faxu.

Pokud nelze službu AirPrint použít

3R2K-059

Pokud nelze použít službu AirPrint, zkuste některé z následujících řešení.

- Ujistěte se, že je stroj zapnutý. Pokud je stroj zapnutý, nejdříve jej vypněte, vyčkejte nejméně 10 sekund a poté stroj opět zapněte a zkontrolujte, zda problém přetrvává.
- Zkontrolujte, zda na stroji nejsou zobrazeny chybové zprávy.
- Přesvědčte se, že zařízení Apple a stroj jsou připojeny ke stejné síti LAN. Je-li stroj zapnutý, může trvat několik minut, než bude připraven na komunikaci.
- Je třeba, aby na zařízení Apple byla povolena služba Bonjour.
- V případě tisku ověřte, že je v zařízení vložen papír a že v tonerových kazetách zbývá dostatek toneru v tonerové kazetě a kazetě válce. ▶ **Otevření obrazovky služby AirPrint(P. 276)**
- V případě skenování se ujistěte, že v nastavení stroje pro Network Link Scan je zvolena možnost <Zapnuto>. ▶ **Změna nastavení funkcí dostupných pomocí služby AirPrint(P. 275)**

Použití služby Google Cloud Print

3R2K-05A

Pomocí služby Google Cloud Print může uživatel s účtem Google tisknout ze smartphonu, tabletu nebo počítače připojeného k internetu pomocí aplikací, které jsou se službou Google Cloud Print kompatibilní. Na rozdíl od běžného tisku z počítače tento způsob tisku nevyžaduje ovladač tiskárny.



► **Kontrola nastavení stroje (P. 286)**

► **Registrace stroje ve službě Google Cloud Print (P. 286)**

DŮLEŽITÉ

- K registraci stroje a k tisku pomocí služby Google Cloud Print je nutné prostředí, v němž se lze připojit k internetu. Zákazník navíc hradí případné poplatky za internetové připojení.
- Služba Google Cloud Print nemusí být ve vaší zemi nebo oblasti k dispozici.

POZNÁMKA

- K použití služby Google Cloud Print je nutný účet Google. Nemáte-li účet Google, vytvořte si jej na webu Google.

Kontrola nastavení stroje

Před konfigurací cloudového tisku zkontrolujte následující položky.

Pro stroj musí být zadána adresa IPv4 nebo IPv6 a stroj musí být schopný komunikovat s počítači v síti.

► **Připojení ke kabelové síti LAN (P. 17)**

► **Připojení k bezdrátové síti LAN (P. 18)**

- Zkontrolujte, zda jsou datum a čas stroje zadány správně. ► **Nastavení data a času (P. 11)**

Registrace stroje ve službě Google Cloud Print

Když stroj zaregistrujete ve službě Google Cloud Print, budete moci pomocí této služby tisknout odkudkoli.

POZNÁMKA

- Další informace o základních operacích, které se provádějí při nastavování zařízení ze Vzdáleného uživatelského rozhraní, najdete v části ► **Nastavení možností nabídky prostřednictvím Vzdáleného uživatelského rozhraní (P. 344)** .

- 1** Spusťte Vzdálené uživatelské rozhraní a přihlaste se jako správce systému. ▶
Spuštění Vzdáleného uživatelského rozhraní(P. 335)
- 2** Klikněte na [Nastavení/Uložení] na stránce portálu. ▶Obrazovka Vzdáleného uživatelského rozhraní(P. 336)
- 3** Vyberte možnost [Nastavení sítě] ▶ [Nastavení Google Cloud Print].
- 4** Klikněte na možnost [Editovat] u položky [Základní nastavení].
- 5** Zaškrtněte pole [Použít Google Cloud Print] ▶ [OK].
- 6** Klikněte na [Ukládám] v části [Stav uložení].

POZNÁMKA:

Opětovné zaregistrování stroje

- Chcete-li stroj znovu zaregistrovat, nejprve jeho registrace odstraňte.

- 7** Klikněte na odkaz URL zobrazený v části [Adresa URL pro uložení].
- 8** Zaregistrujte stroj podle pokynů na obrazovce.

⇒ Nyní lze tisknout z aplikací podporujících službu Google Cloud Print, jako je Google Chrome™.

POZNÁMKA:

- Informace o nejnovějších aplikacích, které podporují službu Google Cloud Print, najdete na domovské stránce služby Google Cloud Print.

POZNÁMKA

Konfigurace nastavení na ovládacím panelu

- Službu Cloud Print můžete také povolit nebo zakázat na obrazovce <Nabídka>. ▶<Nastavení Google Cloud Print>(P. 428)

Registrace z mobilního zařízení nebo aplikace Google Chrome

- Zařízení lze zaregistrovat z mobilního zařízení nebo aplikace Google Chrome. Před dokončením registrace se na displeji zařízení objeví obrazovka s potvrzením. Registraci dokončíte výběrem možnosti <Ano>.
- Postup registrace vyhledejte v návodu k použití zařízení nebo na webu služby Google Cloud Print.

Správa stroje pomocí dálkového ovládání

3R2K-05C

Vzdálené uživatelské rozhraní můžete používat z webového prohlížeče smartphonu nebo tabletu. Z mobilního zařízení lze ověřit stav stroje nebo provádět různá nastavení.



Podporované webové prohlížeče

Webové prohlížeče podporující Vzdálené uživatelské rozhraní pro mobilní zařízení jsou následující.

Android OS

- Chrome

iOS

- Safari

Spuštění Vzdáleného uživatelského rozhraní z mobilních zařízení

Vzdálené uživatelské rozhraní spustíte zadáním IP adresy zařízení do webového prohlížeče. Před zahájením práce ověřte IP adresu nastavenou pro stroj (**Zobrazení nastavení sítě(P. 38)**). Pokud není známá, zeptejte se správce sítě.

1 Spusťte webový prohlížeč mobilního zařízení.

2 Do sloupku pro adresu zadejte „http://<IP adresa zařízení>/“.

- Chcete-li použít adresu IPv6, dejte adresu IPv6 do závorek

Příklad http://[fe80::2e9e:fcff:fe4e:dbce]/

POZNÁMKA:

- Ve verzi Vzdáleného uživatelského rozhraní pro „Verze chytrého telefonu“ jsou vynechané některé položky. Pokud chcete zkontrolovat všechny položky, zobrazte si „Verze počítače“.

ODKAZY

- **Správa zařízení z počítače (Vzdálené uživatelské rozhraní)(P. 334)**

Správa stroje

| | |
|---|-----|
| Správa stroje | 290 |
| Nastavení přístupových oprávnění | 292 |
| Nastavení kódu PIN správce systému | 293 |
| Nastavení kódu PIN Vzdáleného uživatelského rozhraní | 295 |
| Konfigurace nastavení pro zabezpečení sítě | 297 |
| Omezení komunikace pomocí bran firewall | 299 |
| Zadání adres IP pro nastavení brány firewall | 300 |
| Zadání adres MAC pro nastavení brány firewall | 303 |
| Změna čísel portů | 305 |
| Nastavení serveru proxy | 306 |
| Konfigurace klíče a certifikátu pro protokol TLS | 308 |
| Vygenerování klíče a certifikátu pro síťovou komunikaci | 310 |
| Vygenerování klíče a žádosti o podepsání certifikátu (CSR) | 313 |
| Uložení klíče a certifikátu pro síťovou komunikaci | 316 |
| Konfigurace nastavení pro ověřování IEEE 802.1X | 318 |
| Omezení funkcí zařízení | 322 |
| Omezení přístupu k adresáři a funkcím odesílání | 324 |
| Omezení používání adresáře | 325 |
| Omezení dostupných míst určení | 327 |
| Omezení funkcí odesílání faxu | 329 |
| Omezení funkcí USB | 331 |
| Zákaz komunikace HTTP | 332 |
| Deaktivace Vzdáleného uživatelského rozhraní | 333 |
| Správa zařízení z počítače (Vzdálené uživatelské rozhraní) | 334 |
| Spuštění Vzdáleného uživatelského rozhraní | 335 |
| Kontrola stavu a výpisů | 338 |
| Nastavení možností nabídky prostřednictvím Vzdáleného uživatelského rozhraní | 344 |
| Uložení míst určení ze Vzdáleného uživatelského rozhraní | 347 |
| Uložení/načtení položek adresáře prostřednictvím vzdáleného uživatelského rozhraní | 351 |
| Import/export dat adresáře s využitím dodaného softwaru | 353 |
| Aktualizace firmwaru | 355 |
| Inicializace nastavení | 358 |

Správa stroje

3R2K-05E

Aby se snížila různá rizika spojená s používáním tohoto zařízení, například únik osobních údajů nebo neoprávněné použití třetími stranami, je nutné zavést stálá a účinná bezpečnostní opatření. Správce by měl dohlížet na důležitá nastavení, například přístupová oprávnění a nastavení zabezpečení, aby bylo zajištěno bezpečné používání zařízení.

■ Konfigurace základního systému pro správu zařízení



► Nastavení přístupových oprávnění(P. 292)



► Konfigurace nastavení pro zabezpečení sítě(P. 297)

■ Opatření na ochranu před nedbalostí a nesprávným použitím



► Omezení funkcí zařízení(P. 322)

■ Zajištění efektivní správy



► Správa zařízení z počítače (Vzdálené uživatelské rozhraní)(P. 334)

■ Správa konfigurace a nastavení systému



▶ Aktualizace firmwaru(P. 355)

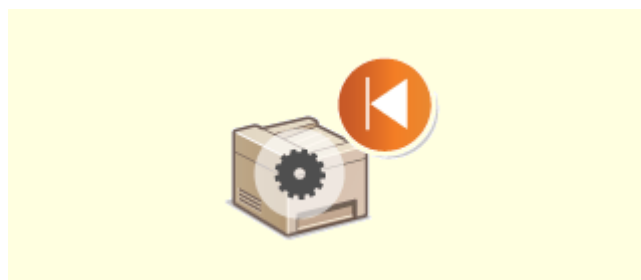

▶ Inicializace nastavení(P. 358)

Nastavení přístupových oprávnění

3R2K-05F

Zabraňte neoprávněnému přístupu k zařízení tím, že povolíte přístup pouze uživatelům s přístupovým oprávněním. Jsou-li nastavena oprávnění, musí uživatel před změnou nastavení nebo přístupem ke Vzdálenému uživatelskému rozhraní zadat kód PIN.



Přístupová oprávnění se dělí na dva typy: Režim správce systému a režim běžného uživatele. Režim správce systému zahrnuje plná přístupová oprávnění, která lze omezit nastavením kódu PIN správce systému. A nastavením položky kód PIN pro přístup ke Vzdálenému uživatelskému rozhraní můžete omezit použití Vzdáleného uživatelského rozhraní v režimu běžného uživatele a v režimu správce systému bez nastavení kódu PIN správce systému.

PIN správce systému

PIN správce systému je určen výhradně pro správce s plnými přístupovými oprávněními. Pokud zadáte tento kód PIN, bude zadání tohoto kódu PIN při přihlašování ke stroji nutné pro získání přístupu do nabídky <Nastavení sítě> nebo <Nastavení správy systému> atd. Kód PIN správce systému nastavte v případě, že potřebujete zajistit různou úroveň přístupových oprávnění pro správce a pro běžné uživatele. **▶Nastavení kódu PIN správce systému(P. 293)**

PIN Vzdáleného uživatelského rozhraní (Přístupový PIN vzdáleného UR)

Jde o kód PIN pro použití Vzdáleného uživatelského rozhraní. Ke Vzdálenému uživatelskému rozhraní budou mít přístup pouze uživatelé, kteří znají tento kód PIN. **▶Nastavení kódu PIN Vzdáleného uživatelského rozhraní(P. 295)**

Nastavení kódu PIN správce systému

3R2K-05H

Nastavte kód PIN správce systému, který je určený pouze pro správce. K položkám <Nastavení sítě>, <Nastavení správy systému> atd. lze přistoupit pouze po zadání správného kódu PIN. Doporučujeme, aby kód PIN znali pouze správci.

1 Zobrazení obrazovky <Nabídka>. Obrazovka Domů(P. 110)

Model s dotykovým panelem

Vyberte možnost <Nabídka> na obrazovce Domů.

model s 5řádkovým displejem LCD

Stiskněte .

2 Vyberte možnost <Nastavení správy systému>.



3 Vyberte možnost <Nastavení informací správce systému> ► <PIN správce systému>.

4 Zadejte kód PIN správce systému.

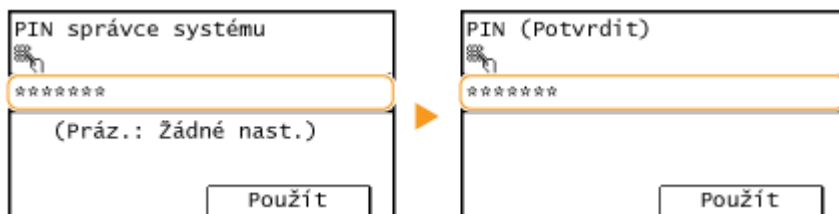
- Zadejte čísla do každé položky a vyberte možnost <Použít> ().
- Když se zobrazí <PIN (Potvrdit)>, zadejte kód PIN znovu pro potvrzení.



POZNÁMKA:

- Není možné nastavit kód PIN, který se skládá ze samých nul, například „00“ nebo „0000000“.
- Chcete-li zrušit nastavení kódu PIN správce systému, vymažte zadané údaje stisknutím tlačítka  a stiskněte tlačítko <Použít> () , když jsou daná pole prázdná.

■ Nastavení jména správce systému

- 1 Vyberte možnost <Jméno správce systému>.
- 2 Zadejte jméno správce systému a vyberte možnost <Použít>.
 - Postup vkládání textu naleznete v části  **Zadávání textu(P. 122)** .

DŮLEŽITÉ

- Kód PIN se snažte nezapomenout. Pokud svůj kód PIN zapomenete, kontaktujte místního autorizovaného prodejce produktů Canon nebo linku podpory společnosti Canon.

POZNÁMKA

Konfigurace nastavení prostřednictvím Vzdáleného uživatelského rozhraní

- Spusťte Vzdálené uživatelské rozhraní a přihlaste se do režimu správce systému. Klikněte na [Nastavení/Uložení] ► [Správa systému] ► [Editovat] a na zobrazené obrazovce zadejte potřebná nastavení.
- Vzdálené uživatelské rozhraní umožňuje uložit celou řadu informací, včetně kontaktních údajů, poznámek správce, umístění instalace zařízení a také nastavení, která lze zadat pomocí ovládacího panelu. Uložené informace lze zobrazit na stránce [Informace o zařízení] Vzdáleného uživatelského rozhraní. ► **Kontrola informací správce systému(P. 341)**

Pokud je nastaven PIN správce systému

- Při pokusu o přístup do nabídky <Nastavení sítě> nebo <Nastavení správy systému> atd. se zobrazí následující obrazovka. Zadejte platný kód PIN.
- Při vstupu do režimu správce systému prostřednictvím Vzdáleného uživatelského rozhraní je také vyžadováno zadání kódu PIN. ► **Spuštění Vzdáleného uživatelského rozhraní(P. 335)**

ODKAZY

- **Nastavení přístupových oprávnění(P. 292)**

Nastavení kódu PIN Vzdáleného uživatelského rozhraní

3R2K-05J

Můžete nastavit kód PIN pro použití Vzdáleného uživatelského rozhraní. Všichni uživatelé používají stejný kód PIN.

POZNÁMKA

- Další informace o základních operacích, které se provádějí při nastavování zařízení ze Vzdáleného uživatelského rozhraní, najdete v části **Nastavení možností nabídky prostřednictvím Vzdáleného uživatelského rozhraní(P. 344)** .

- 1** Spusťte Vzdálené uživatelské rozhraní a přihlaste se do režimu správce systému. **Nastavení možností nabídky prostřednictvím Vzdáleného uživatelského rozhraní(P. 335)**
- 2** Klikněte na [Nastavení/Uložení] na stránce portálu. **Obrazovka Vzdáleného uživatelského rozhraní(P. 336)**
- 3** Vyberte možnost [Nastavení zabezpečení] ▶ [Nastavení vzdáleného UR].
- 4** Klikněte na [Editovat].
- 5** Zaškrtněte políčko [Použít přístupový PIN vzdáleného UR] a nastavte kód PIN.

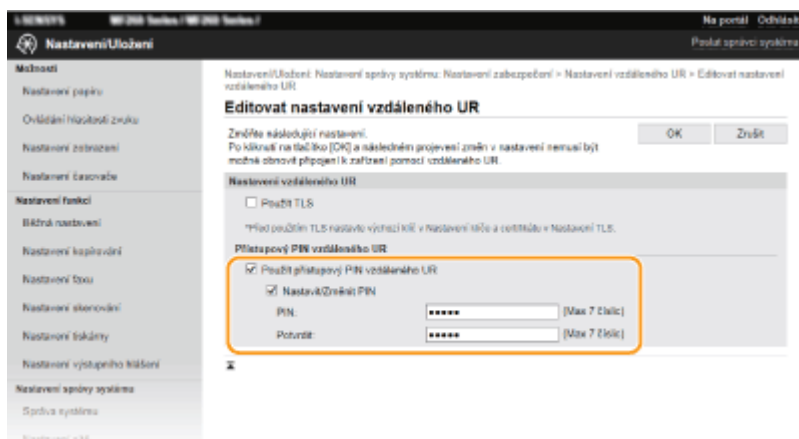

[Použit přístupový PIN vzdáleného UR]

Pokud toto políčko zaškrtnete, bude třeba zadat kód PIN pro přístup ke Vzdálenému uživatelskému rozhraní.

[Nastavit/Změnit PIN]

Chcete-li zadat nebo změnit kód PIN, zaškrtněte dané políčko a zadejte stejné číslo do textového pole [PIN] a [Potvrdit].

- 6** Klikněte na [OK].

POZNÁMKA

Použití ovládacího panelu

- K nastavení přístupového kódu PIN Vzdáleného uživatelského rozhraní lze také získat přístup z obrazovky <Nabídka>. ▶<Nastavení vzdáleného UR>(P. 425)

Pokud jsou inicializovaná <Nastavení správy systému>

- Inicializuje se také kód PIN pro přístup ke Vzdálenému uživatelskému rozhraní. Po inicializaci nastavte nový kód PIN. ▶<Inicializovat nabídku>(P. 429)

ODKAZY

- ▶Nastavení přístupových oprávnění(P. 292)
- ▶Nastavení kódu PIN správce systému(P. 293)

Konfigurace nastavení pro zabezpečení sítě

3R2K-05K

Autorizovaní uživatelé jsou ohroženi škodlivými útoky třetích stran, jedná se např. o sniffing (falšování), spoofing (odposlech) nebo tampering (nepovolené úpravy) dat při jejich průchodu sítí, které mohou způsobit ztráty, jejichž rozsah nelze předvídat. Zařízení podporuje následující funkce, které slouží ke zvýšení zabezpečení a utajení, a tím chrání vaše důležité a cenné informace před těmito útoky.

Nastavení brány firewall

Neoprávněný přístup třetích stran a také útoky a narušení ze sítě lze zablokovat tak, že komunikaci omezíte pouze na zařízení s konkrétní adresou IP nebo MAC. **➤Omezení komunikace pomocí bran firewall(P. 299)**



Změna čísel portů

Protokolu, který se používá k výměně informací s ostatními zařízeními, se přiřadí čísla portů, předem určená podle typu protokolu. Číslo portu musí být stejné pro všechna komunikační zařízení; abyste zabránili útokům zvenčí, je proto důležité změnit ho na arbitrární číslo. **➤Změna čísel portů(P. 305)**

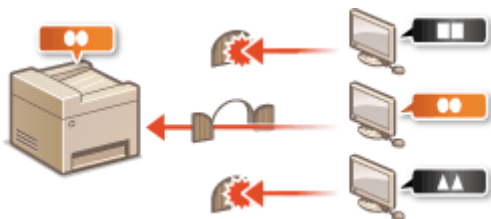

Nastavení serveru proxy

Když jsou klientská zařízení připojena k externí síti, komunikace se naváže přes server proxy. Když se používá server proxy, procházení webů je bezpečnější, a zpravidla se tak zvýší zabezpečení. **➤Nastavení serveru proxy(P. 306)**



Šifrovaná komunikace TLS

Protokol TLS se používá pro šifrování dat odesílaných prostřednictvím sítě a často také pro komunikaci přes webový prohlížeč nebo e-mailovou aplikaci. Protokol TLS umožňuje bezpečnou síťovou komunikaci, jestliže přistupujete k zařízení z počítače prostřednictvím Vzdáleného uživatelského rozhraní. **➤Konfigurace klíče a certifikátu pro protokol TLS(P. 308)**



Ověřování IEEE 802.1X

Standard IEEE 802.1X je mechanismus blokování neoprávněného přístupu k síti využívající hromadnou správu informací o ověřování uživatele. Pokud se zařízení pokusí připojit k síti 802.1X, musí projít procesem ověření uživatele, který prokáže, zda se o připojení pokouší autorizovaný uživatel.

Informace o ověření je odeslána ke kontrole na server RADIUS, který na základě výsledku ověření buď povolí, nebo odmítne komunikaci se sítí. Pokud se ověření nezdaří, přepínač LAN (nebo přístupový bod) zablokuje přístup z vnější sítě. Zařízení se může k síti 802.1X připojit jako klientské zařízení. **🔴 Konfigurace nastavení pro ověřování IEEE 802.1X (P. 318)**

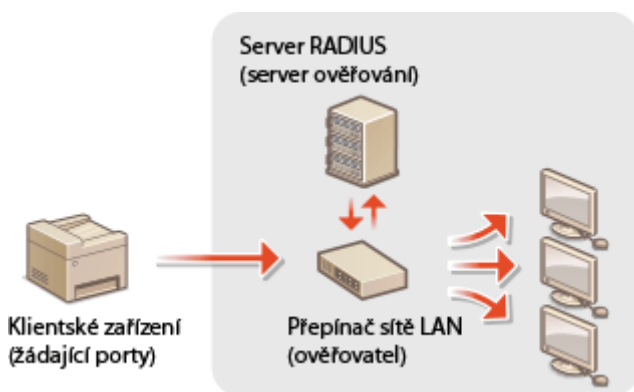

Omezení komunikace pomocí bran firewall

3R2K-05L

Bez řádného zabezpečení mohou třetí strany získat neoprávněný přístup k počítačům a dalším komunikačním zařízením, které jsou připojené k síti. Chcete-li zabránit tomuto neoprávněnému přístupu, zadejte nastavení pro filtrování paketů. Je to funkce, která slouží k omezení komunikace se zařízeními s určitými IP adresami nebo MAC adresami.

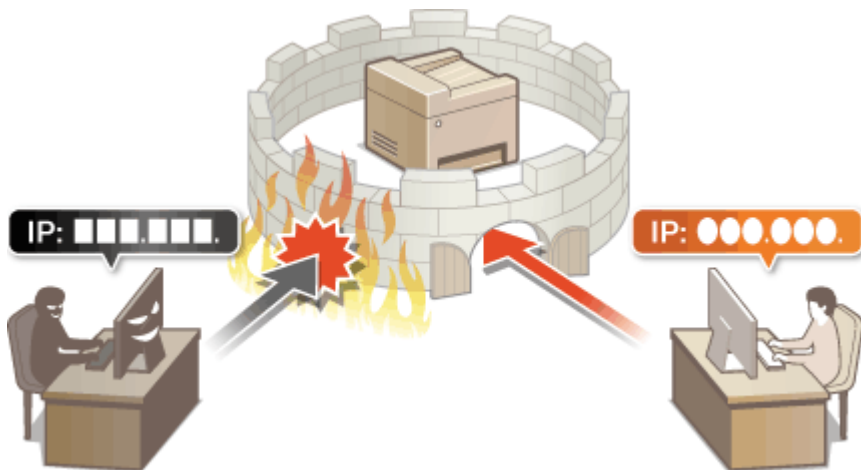

- Zadání adres IP pro nastavení brány firewall(P. 300)
- Zadání adres MAC pro nastavení brány firewall(P. 303)

Zadání adres IP pro nastavení brány firewall

3R2K-05R

Můžete buď umožnit komunikaci pouze se zařízeními s určitými IP adresami, nebo blokovat zařízení s určitými IP adresami a komunikaci s ostatními povolit. Můžete zadat jednu IP adresu nebo rozsah IP adres.

POZNÁMKA

- Další informace o základních operacích, které se provádějí při nastavování zařízení ze Vzdáleného uživatelského rozhraní, najdete v části [▶ Nastavení možností nabídky prostřednictvím Vzdáleného uživatelského rozhraní\(P. 344\)](#) .

1 Spusťte Vzdálené uživatelské rozhraní a přihlaste se do režimu správce systému. [▶ Spuštění Vzdáleného uživatelského rozhraní\(P. 335\)](#)

2 Klikněte na [Nastavení/Uložení] na stránce portálu. [▶ Obrazovka Vzdáleného uživatelského rozhraní\(P. 336\)](#)

3 Vyberte možnost [Nastavení zabezpečení] ▶ [Filtr adres IP].

4 Klikněte na tlačítko [Editovat] a zadejte typ filtru.

[Adresa IPv4: Vstupní filtr]

Omezte data přijatá strojem z počítače zadáním adresy IPv4.

[Adresa IPv6: Vstupní filtr]

Omezte data přijatá strojem z počítače zadáním adresy IPv6.

5 Zadejte nastavení filtrování paketů.

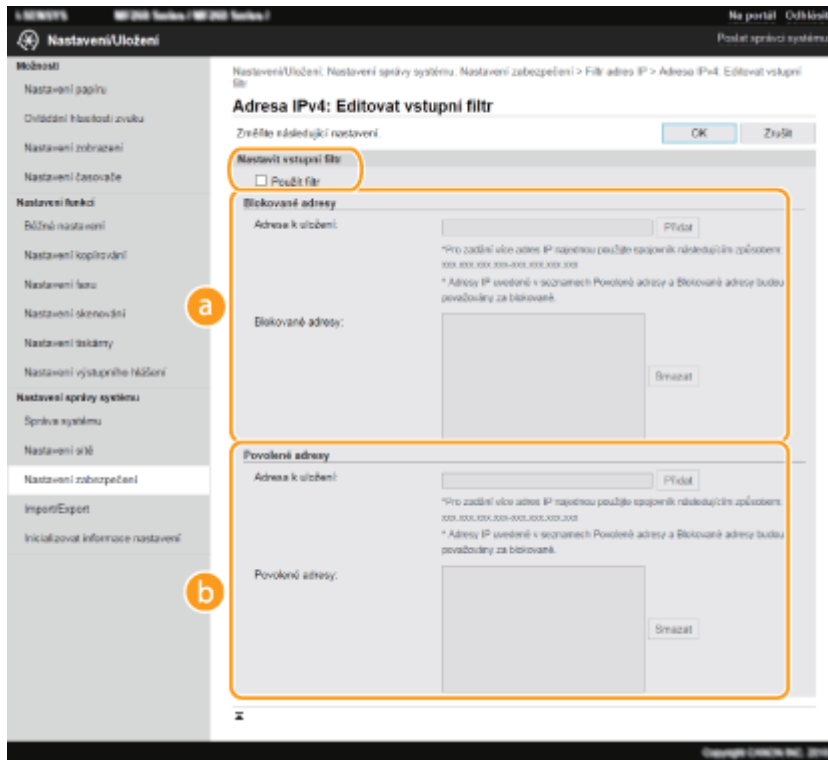

a [Blokované adresy]

Slouží k uložení adres, které se mají blokovat, a umožňuje kontrolovat a odstraňovat uložené blokové adresy.

b [Povolené adresy]

Slouží k uložení adres, které se mají povolit, a umožňuje kontrolovat a odstraňovat uložené povolené adresy.

- 1 Zaškrtněte políčko [Použít filtr].
 - Pole zaškrtněte, pokud chcete komunikaci omezit. Zrušením zaškrtnutí políčka zákaz zrušíte.
- 2 Zadejte adresu.
 - Zadejte IP adresu (nebo rozsah IP adres) do textového pole [Adresa k uložení] a klikněte na [Přidat].

| Uložená adresa | Výsledek |
|-----------------------|--|
| [Blokované adresy] | Omezuje komunikaci (příjem) se zařízeními, jejichž IP adresy jsou zadané v poli [Adresa k uložení]. Komunikace se zařízeními s jinými IP adresami je povolena. |
| [Povolené adresy] | Povoluje komunikaci (příjem) pouze se zařízeními, jejichž IP adresy jsou zadané v poli [Adresa k uložení]. Komunikace se zařízeními s jinými IP adresami je omezená. |
| Uloženo v obou polích | Povoluje komunikaci (příjem) pouze se zařízeními, jejichž IP adresy jsou uloženy v poli [Povolené adresy]. Komunikace se zařízeními s jinými IP adresami je omezená. Zároveň je omezená komunikace také pro IP adresy uložené v poli [Blokované adresy]. |

DŮLEŽITÉ:

Zkontrolujte správnost zadaných adres

- Pokud zadáte adresy IP nesprávně, může se stát, že nebude možný přístup do zařízení prostřednictvím Vzdáleného uživatelského rozhraní. V takovém případě je třeba nastavit <Filtr adres IPv4> nebo <Filtr adres IPv6> na <Vypnuto>.
 - ▶ <Filtr adres IPv4>(P. 423)
 - ▶ <Filtr adres IPv6>(P. 423)

POZNÁMKA:**Formulář pro zadávání IP adres**

| | Popis | Příklad |
|---|---|---------------------------|
| Zadání jedné adresy | IPv4: Čísla odděluje tečkami. | 192.168.0.10 |
| | IPv6: Alfanumerické znaky odděluje dvojtečkami. | fe80::10 |
| Zadání rozsahu adres | Mezi jednotlivé adresy vkládejte pomlčku. | 192.168.0.10-192.168.0.20 |
| Zadání rozsahu adres s předponou (pouze IPv6) | Zadejte adresu, pak lomítko a dále číslo označující délku předpony. | fe80::1234/64 |

Odstranění adresy IP ze seznamu výjimek

- Vyberte adresu IP a klikněte na možnost [Smazat].

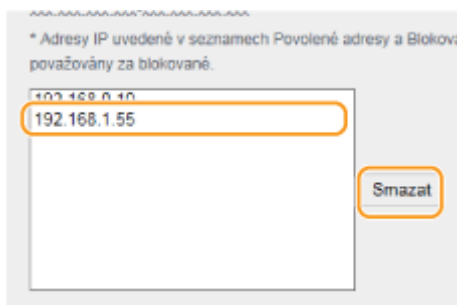

- 3 Klikněte na [OK].

POZNÁMKA**Použití ovládacího panelu**

- Filtrování IP adres lze také povolit nebo zakázat z obrazovky <Nabídka>.
 - ▶<Filtr adres IPv4>(P. 423)
 - ▶<Filtr adres IPv6>(P. 423)

ODKAZY

- ▶Zadání adres MAC pro nastavení brány firewall(P. 303)

Zadání adres MAC pro nastavení brány firewall

3R2K-05S

Komunikaci můžete omezit pouze na zařízení se zadanými adresami MAC.

DŮLEŽITÉ

Funkce je nedostupná, když je zařízení připojeno k bezdrátové síti LAN.

POZNÁMKA

- Další informace o základních operacích, které se provádějí při nastavování zařízení ze Vzdáleného uživatelského rozhraní, najdete v části [▶ Nastavení možností nabídky prostřednictvím Vzdáleného uživatelského rozhraní\(P. 344\)](#) .

- 1** Spusťte Vzdálené uživatelské rozhraní a přihlaste se do režimu správce systému. [▶ Spuštění Vzdáleného uživatelského rozhraní\(P. 335\)](#)
- 2** Klikněte na [Nastavení/Uložení] na stránce portálu. [▶ Obrazovka Vzdáleného uživatelského rozhraní\(P. 336\)](#)
- 3** Vyberte možnost [Nastavení zabezpečení] ▶ [Filtr adres MAC].
- 4** Klikněte na [Editovat].
- 5** Zadejte nastavení filtrování paketů.
 - Zadejte MAC adresy pro výjimky.

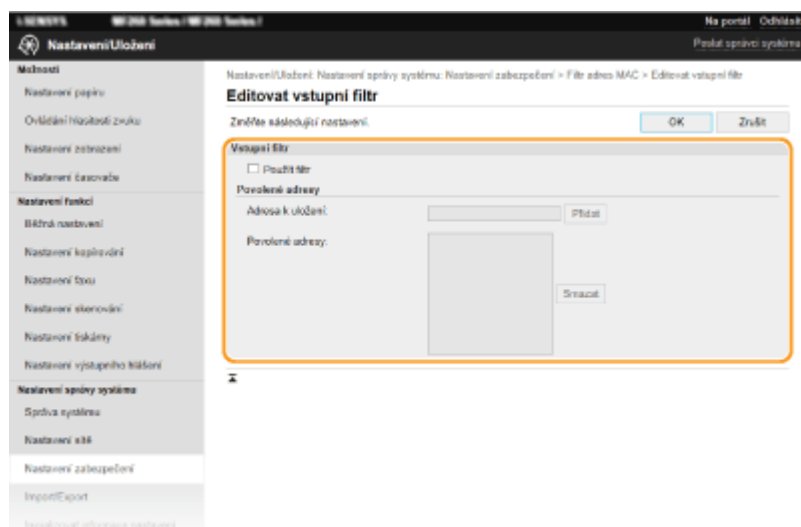

- 1** Zaškrtněte políčko [Použít filtr].

- Pole zaškrtněte, pokud chcete komunikaci omezit. Zrušením zaškrtnutí políčka zákaz zrušíte.

2 Zadejte adresy do seznamu výjimek.

- Zadejte adresu MAC do textového pole [Adresa k uložení] a klikněte na možnost [Přidat].
- Jednotlivé adresy není nutné oddělovat pomlčkami nebo dvojtečkami.

DŮLEŽITÉ:

Zkontrolujte správnost zadaných adres

- Zadáte-li adresy MAC nesprávně, nebude možné se k zařízení připojit prostřednictvím Vzdáleného uživatelského rozhraní. V takovém případě je třeba nastavit <Filtr adres MAC> na <Vypnuto>.  <Filtr adres MAC>(P. 424)

POZNÁMKA:

Odstranění adresy MAC ze seznamu výjimek

- Vyberte adresu MAC a klikněte na [Smazat].



3 Klikněte na [OK].

POZNÁMKA

Použití ovládacího panelu

- Filtrování MAC adres lze také povolit nebo zakázat z obrazovky <Nabídka>.  <Filtr adres MAC>(P. 424)

ODKAZY

-  [Zadání adres IP pro nastavení brány firewall\(P. 300\)](#)

Změna čísel portů

3R2K-05U

Porty slouží jako koncové body pro komunikaci s ostatními zařízeními. Pro hlavní protokoly jsou typicky použita běžná čísla portů. Vzhledem k tomu, že tato čísla portů jsou dobře známa, jsou zařízení s těmito čísly portů zranitelná vůči útokům. Váš správce sítě může změnit čísla portů za účelem zvýšení zabezpečení zařízení. Po změně čísla portu musí být pro nové číslo nastaveno sdílení s komunikujícími zařízeními, jakými jsou počítače a servery. V závislosti na síťovém prostředí zadejte nastavení čísla portu.

POZNÁMKA

- Chcete-li změnit číslo portu pro server proxy, vyhledejte informace v části **Nastavení serveru proxy(P. 306)**.

1 Zobrazení obrazovky <Nabídka>. **Obrazovka Domů(P. 110)**

Model s dotykovým panelem

Vyberte možnost <Nabídka> na obrazovce Domů.

model s 5řádkovým displejem LCD

Stiskněte .

2 Vyberte možnost <Nastavení sítě>.

- Pokud se zobrazí obrazovka pro zadání kódu PIN, zadejte správný kód PIN. **Nastavení kódu PIN správce systému(P. 293)**

3 Vyberte možnost <Nastavení TCP/IP> ► <Nastavení čísla portu>.

4 Výběr protokolu, u něhož chcete změnit číslo portu.

POZNÁMKA:

Další informace o protokolech

- <LPD>, <RAW> nebo <WSD Multicast Discovery> **Konfigurace tiskových protokolů a funkcí WSD(P. 42)**
- <HTTP> **Zákaz komunikace HTTP(P. 332)**
- <POP3> nebo <SMTP> **Konfigurace nastavení e-mailové komunikace(P. 81)**
- <SNMP> **Monitorování a ovládání zařízení pomocí protokolu SNMP(P. 62)**

5 Zadejte číslo portu a stiskněte tlačítko <Použít> ().

ODKAZY

- **Konfigurace portů tiskáren(P. 45)**

Nastavení serveru proxy

3R2K-05W

Proxy (nebo HTTP proxy server) je buď počítač, nebo software, který ostatním zařízením zprostředkovává komunikaci HTTP, a to zejména komunikaci se zdroji mimo síť, např. při procházení webových stránek. Klientská zařízení jsou k vnější síti připojena přes server proxy a nekomunikují tedy s vnějšími zdroji přímo. Nastavení serveru proxy jednak usnadňuje řízení provozu mezi vnitřní a vnější sítí, a zároveň přispívá ke zvýšení zabezpečení díky blokování neoprávněného přístupu a konsolidaci antivirové ochrany. Pokud k tisku přes Internet používáte službu Google Cloud Print, můžete zvýšit zabezpečení nastavením serveru proxy. Při nastavování serveru proxy se ujistěte, že máte potřebné informace týkající se serveru proxy, včetně IP adresy, čísla portu a uživatelského jména a hesla pro ověření.

POZNÁMKA

- Další informace o základních operacích, které se provádějí při nastavování zařízení ze Vzdáleného uživatelského rozhraní, najdete v části [▶ Nastavení možností nabídky prostřednictvím Vzdáleného uživatelského rozhraní \(P. 344\)](#).

- 1 Spusťte Vzdálené uživatelské rozhraní a přihlaste se do režimu správce systému. [▶ Spuštění Vzdáleného uživatelského rozhraní \(P. 335\)](#)
- 2 Klikněte na [Nastavení/Uložení] na stránce portálu. [▶ Obrazovka Vzdáleného uživatelského rozhraní \(P. 336\)](#)
- 3 Vyberte možnost [Nastavení sítě] ▶ [Nastavení TCP/IP].
- 4 Klikněte na [Editovat] v části [Nastavení Proxy].
- 5 Zaškrtněte políčko [Použít Proxy] a zadejte požadovaná nastavení.

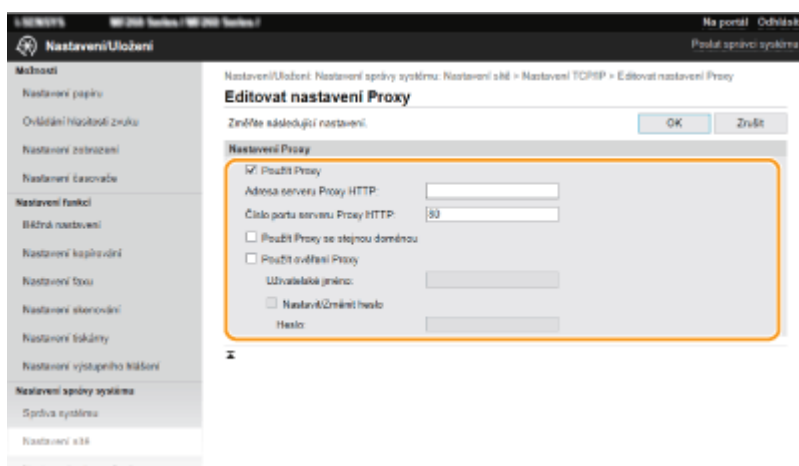

[Použít Proxy]

Pokud zaškrtnete toto políčko, při komunikaci se serverem HTTP se použije zadaný server proxy.

[Adresa serveru Proxy HTTP]

Zadejte adresu serveru proxy. V závislosti na prostředí zadejte IP adresu nebo název hostitele.

[Číslo portu serveru Proxy HTTP]

Podle potřeby změňte číslo portu.

[Použit Proxy se stejnou doménou]

Zaškrtnete-li toto políčko, můžete použít také zadaný proxy server ke komunikaci se zařízeními ve stejné doméně.

[Použit ověření Proxy]

Chcete-li povolit ověření serverem proxy, zaškrtněte políčko a do textového pole [Uživatelské jméno] zadejte uživatelské jméno formou alfanumerických znaků.

[Nastavit/Změnit heslo]

Chcete-li nastavit nebo změnit heslo pro ověření serverem proxy, pokud je povoleno, zaškrtněte políčko a do textového pole [Heslo] zadejte nové heslo formou alfanumerických znaků.

6 Klikněte na [OK].

ODKAZY

- ▶ **Použití služby Google Cloud Print(P. 286)**

Konfigurace klíče a certifikátu pro protokol TLS

3R2K-05X

Komunikaci mezi zařízením a webovým prohlížečem v počítači je možné šifrovat pomocí funkce TLS (Transport Layer Security). Protokol TLS je mechanismus šifrování dat odeslaných nebo přijatých prostřednictvím sítě. Pokud je Vzdálené uživatelské rozhraní použito pro zadávání nastavení jako SNMPv3, musí být povolen protokol TLS. Pokud chcete pro Vzdálené uživatelské rozhraní používat šifrovanou komunikaci TLS, je třeba před povolením funkce TLS zadat „klíč a certifikát“ (certifikát serveru). Před povolením funkce TLS je třeba vygenerovat nebo nainstalovat klíč a certifikát pro protokol TLS (**►Funkce správy(P. 547)**).



POZNÁMKA

- Další informace o základních operacích, které se provádějí při nastavování zařízení ze Vzdáleného uživatelského rozhraní, najdete v části **►Nastavení možností nabídky prostřednictvím Vzdáleného uživatelského rozhraní(P. 344)** .

- 1** Spusťte Vzdálené uživatelské rozhraní a přihlaste se do režimu správce systému. **► Spuštění Vzdáleného uživatelského rozhraní(P. 335)**
- 2** Klikněte na [Nastavení/Uložení] na stránce portálu. **►Obrazovka Vzdáleného uživatelského rozhraní(P. 336)**
- 3** Vyberte možnost [Nastavení sítě] ► [Nastavení TCP/IP].
- 4** Klikněte na [Klíč a certifikát] v části [Nastavení TLS].
- 5** Klikněte na [Uložit výchozí klíč] nacházející se vpravo od klíče a certifikátu, které chcete použít.

POZNÁMKA:

Zobrazení podrobností o certifikátu

- Máte možnost zkontrolovat podrobné informace o certifikátu nebo můžete certifikát ověřit kliknutím na příslušný textový odkaz pod možností [Název klíče] nebo na ikonu certifikátu.

6 Povolte TLS pro Vzdálené uživatelské rozhraní.

- 1** Klikněte na položku [Nastavení zabezpečení] ► [Nastavení vzdáleného UR].
- 2** Klikněte na [Editovat].

3 Zaškrtněte políčko [Použití TLS] a klikněte na [OK].

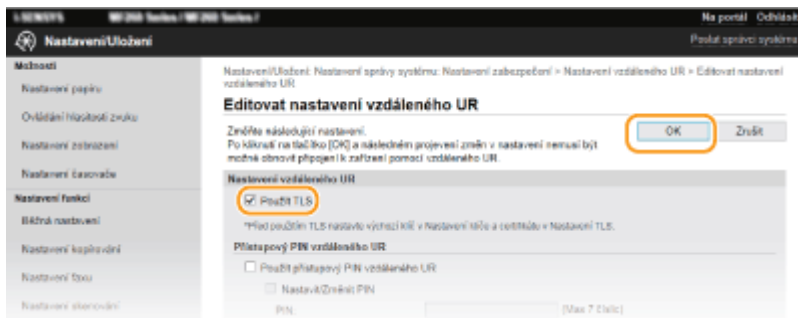

POZNÁMKA

Použití ovládacího panelu

- Na obrazovce <Nabídka> také můžete povolit nebo zakázat komunikaci šifrovanou pomocí protokolu TLS. ▶ **<Použití TLS>(P. 423)**

Spuštění Vzdáleného uživatelského rozhraní s TLS

- Pokud zkusíte spustit Vzdálené uživatelské rozhraní, když je povoleno TLS, může se zobrazit upozornění zabezpečení ohledně certifikátu zabezpečení. V takovém případě zkontrolujte, že je do pole adresy zadána správná adresa URL a poté zobrazte obrazovku Vzdáleného uživatelského rozhraní. ▶ **Spuštění Vzdáleného uživatelského rozhraní(P. 335)**

Povolení TLS pro e-mail

- Pokud server SMTP a server POP3 podporují funkci TLS, lze funkci TLS povolit pro komunikaci mezi těmito dvěma servery (▶ **Konfigurace nastavení e-mailové komunikace(P. 81)**). Bližší informace týkající se serveru SMTP a POP3 získáte u svého poskytovatele internetových služeb nebo u správce sítě.

ODKAZY

- ▶ **Monitorování a ovládání zařízení pomocí protokolu SNMP(P. 62)**
- ▶ **Vygenerování klíče a certifikátu pro síťovou komunikaci(P. 310)**
- ▶ **Vygenerování klíče a žádosti o podepsání certifikátu (CSR)(P. 313)**
- ▶ **Uložení klíče a certifikátu pro síťovou komunikaci(P. 316)**
- ▶ **Konfigurace nastavení pro ověřování IEEE 802.1X(P. 318)**

Vygenerování klíče a certifikátu pro síťovou komunikaci

3R2K-05Y

Pokud šifrovaná komunikace vedená prostřednictvím protokolu TLS (Transport Layer Security) vyžaduje klíč a certifikát, je možné je pomocí zařízení vygenerovat. K přístupu k zařízení přes Vzdálené uživatelské rozhraní lze použít funkci TLS. Pro klíč a certifikát vygenerovaný v části „Síťová komunikace“ se používají certifikáty podepsané svým držitelem.

POZNÁMKA

- Chcete-li použít serverový certifikát s podpisem certifikační autority (CA), můžete s klíčem místo certifikátu vygenerovat žádost o podepsání certifikátu (CSR). ▶ **Vygenerování klíče a žádosti o podepsání certifikátu (CSR)(P. 313)**
- Další informace o základních operacích, které se provádějí při nastavování zařízení ze Vzdáleného uživatelského rozhraní, najdete v části ▶ **Nastavení možností nabídky prostřednictvím Vzdáleného uživatelského rozhraní(P. 344)** .

- 1 Spusťte Vzdálené uživatelské rozhraní a přihlaste se do režimu správce systému. ▶ Spuštění Vzdáleného uživatelského rozhraní(P. 335)**
- 2 Klikněte na [Nastavení/Uložení] na stránce portálu. ▶ Obrazovka Vzdáleného uživatelského rozhraní(P. 336)**
- 3 Vyberte možnost [Nastavení zabezpečení] ▶ [Nastavení klíče a certifikátu].**
- 4 Klikněte na [Generuji klíč].**

POZNÁMKA:

Odstranění uloženého klíče a certifikátu

- Klikněte na tlačítko [Smazat] nacházející se napravo od klíče a certifikátu, které chcete smazat ▶ klikněte na [OK].
- Klíč a certifikát nelze smazat, jestliže se z nějakého důvodu aktuálně používají, např. když je zobrazen protokol „[TLS]“ v části [Použití klíče]. V takovém případě je před smazáním nutné příslušnou funkci zakázat nebo druhý klíč a certifikát vyměnit.

- 5 Vyberte možnost [Komunikace v síti] a klikněte na tlačítko [OK].**
- 6 Zadejte nastavení pro klíč a certifikát.**

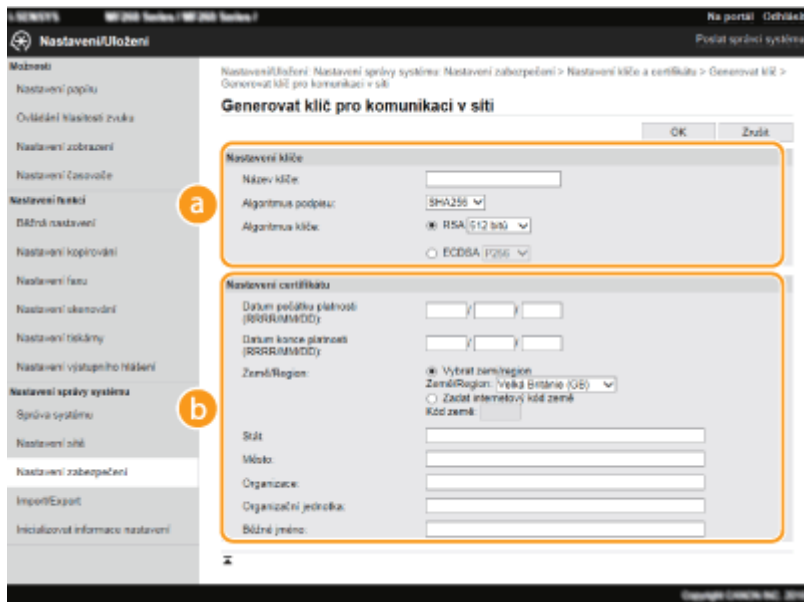

a [Nastavení klíče]

[Název klíče]

Zadejte název klíče formou alfanumerických znaků. Zadejte název, který budete schopni později v seznamu snadno nalézt.

[Algoritmus podpisu]

V rozevíracím seznamu vyberte algoritmus.

[Algoritmus klíče]

V části [RSA] nebo [ECDSA] vyberte algoritmus k vygenerování klíče a potom v rozevíracím seznamu vyberte délku klíče. V obou případech platí, že čím delší je klíč, tím vyšší je úroveň zabezpečení. Rychlost komunikace se však snižuje.

POZNÁMKA:

- Pokud je v části [Algoritmus podpisu] vybrána možnost [SHA384] nebo [SHA512], jako délku klíče nelze vybrat [512 bitů], pokud je v části [Algoritmus klíče] vybrána možnost [RSA].

b [Nastavení certifikátu]

[Datum počátku platnosti (RRRR/MM/DD)]

Zadejte datum zahájení platnosti certifikátu v pořadí: rok, měsíc, den.

[Datum konce platnosti (RRRR/MM/DD)]

Zadejte datum ukončení platnosti certifikátu v pořadí: rok, měsíc, den. Nelze nastavit dřívější datum, než je [Datum počátku platnosti (RRRR/MM/DD)].

[Země/Region]

Klikněte na přepínač [Vybrat zemi/region] a z rozevíracího seznamu vyberte zemi/oblast. Můžete také kliknout na přepínač [Zadat internetový kód země] a zadat kód země, např. CZ pro Českou republiku.

[Stát]/[Město]

Podle potřeby zadejte umístění formou alfanumerických znaků.

[Organizace]/[Organizační jednotka]

Podle potřeby zadejte název organizace formou alfanumerických znaků.

[Běžné jméno]

Podle potřeby zadejte běžný název certifikátu formou alfanumerických znaků. Pro „běžný název“ je často používána zkratka „CN“.

7 Klikněte na [OK].

- Vygenerování klíče a certifikátu může chvíli trvat.

- Jakmile bude klíč a certifikát vygenerován, automaticky se uloží do zařízení.

ODKAZY

- ▶ **Konfigurace klíče a certifikátu pro protokol TLS(P. 308)**
- ▶ **Uložení klíče a certifikátu pro síťovou komunikaci(P. 316)**

Vygenerování klíče a žádosti o podepsání certifikátu (CSR)

3R2K-060

Protože certifikáty vygenerované na zařízení nemají podpis CA, může při komunikaci s některými zařízeními dojít k chybě komunikace. Aby certifikační autorita vydala certifikát s podpisem CA, musíte získat data žádosti o podepsání certifikátu (CSR), kterou může správce vygenerovat ze Vzdáleného uživatelského rozhraní. Po vydání certifikátu ho zaregistrujte do klíče, u kterého jste CSR vygenerovali.

► **Vygenerování klíče a žádosti CSR(P. 313)**

► **Registrace certifikátu ke klíči(P. 315)**

POZNÁMKA

- Další informace o základních operacích, které se provádějí při nastavování zařízení ze Vzdáleného uživatelského rozhraní, najdete v části ► **Nastavení možností nabídky prostřednictvím Vzdáleného uživatelského rozhraní(P. 344)** .

Vygenerování klíče a žádosti CSR

- 1** Spusťte Vzdálené uživatelské rozhraní a přihlaste se do režimu správce systému. ► Spuštění Vzdáleného uživatelského rozhraní(P. 335)
- 2** Klikněte na [Nastavení/Uložení] na stránce portálu. ► **Obrazovka Vzdáleného uživatelského rozhraní(P. 336)**
- 3** Vyberte možnost [Nastavení zabezpečení] ► [Nastavení klíče a certifikátu].
- 4** Klikněte na [Generuji klíč].

POZNÁMKA:

Odstranění uloženého klíče a certifikátu

- Klikněte na tlačítko [Smazat] nacházející se napravo od klíče a certifikátu, které chcete smazat ► klikněte na [OK].
- Klíč a certifikát nelze smazat, jestliže se z nějakého důvodu aktuálně používají, např. když je zobrazen protokol „[TLS]“ v části [Použití klíče]. V takovém případě je před smazáním nutné příslušnou funkci zakázat nebo klíč a certifikát vyměnit.

- 5** Vyberte možnost [Klíč a žádost o podepsání certifikátu (CSR)] a klikněte na tlačítko [OK].
- 6** Zadejte nastavení pro klíč a CSR.

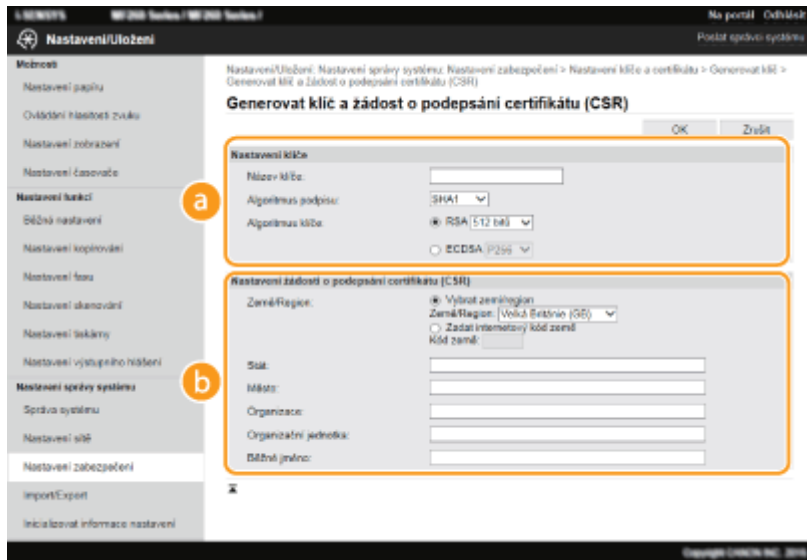

a [Nastavení klíče]

[Název klíče]

Zadejte název klíče formou alfanumerických znaků. Zadejte název, který budete schopni později v seznamu snadno nalézt.

[Algoritmus podpisu]

V rozevíracím seznamu vyberte algoritmus.

[Algoritmus klíče]

V části [RSA] nebo [ECDSA] vyberte algoritmus k vygenerování klíče a potom v rozevíracím seznamu vyberte délku klíče. V každém případě platí, že čím vyšší je hodnota délky klíče, tím pomalejší je komunikace. Zabezpečení je však vyšší.

POZNÁMKA:

- Pokud je v části [Algoritmus podpisu] vybrána možnost [SHA384] nebo [SHA512], jako délku klíče nelze vybrat [512 bitů], pokud je v části [Algoritmus klíče] vybrána možnost [RSA].

b [Nastavení žádosti o podepsání certifikátu (CSR)]

[Země/Region]

Klikněte na přepínač [Vybrat zemi/region] a z rozevíracího seznamu vyberte zemi/oblast. Můžete také kliknout na přepínač [Zadat internetový kód země] a zadat kód země, např. CZ pro Českou republiku.

[Stát]/[Město]

Podle potřeby zadejte umístění formou alfanumerických znaků.

[Organizace]/[Organizační jednotka]

Podle potřeby zadejte název organizace formou alfanumerických znaků.

[Běžné jméno]

Podle potřeby zadejte běžný název certifikátu formou alfanumerických znaků. Pro „běžný název“ je často používána zkratka „CN“.

7 Klikněte na [OK].

- Vygenerování klíče a žádosti CSR může chvíli trvat.

8 Klikněte na [Uložit v souboru].

- Zobrazí se dialogové okno pro uložení souboru. Zvolte místo pro jeho uložení a klikněte na tlačítko [Uložit].
 ➡ Soubor žádosti CSR se uloží do počítače.

9 Připojte uložený soubor a odešlete žádost certifikační autoritě.

Registrace certifikátu ke klíči

Klíč s vygenerovanou žádostí CSR nelze použít, dokud se v něm nezaregistruje certifikát vydaný na základě této žádosti CSR certifikační autoritou. Jakmile certifikační autorita certifikát vystaví, uložte jej podle následujících pokynů.

- 1 Spusťte Vzdálené uživatelské rozhraní a přihlaste se do režimu správce systému. ▶
Spuštění Vzdáleného uživatelského rozhraní(P. 335)
- 2 Klikněte na [Nastavení/Uložení] na stránce portálu. ▶
Obrazovka Vzdáleného uživatelského rozhraní(P. 336)
- 3 Vyberte možnost [Nastavení zabezpečení] ▶ [Nastavení klíče a certifikátu].
- 4 Klikněte na možnost [Název klíče] nebo [Certifikát] k uložení certifikátu.

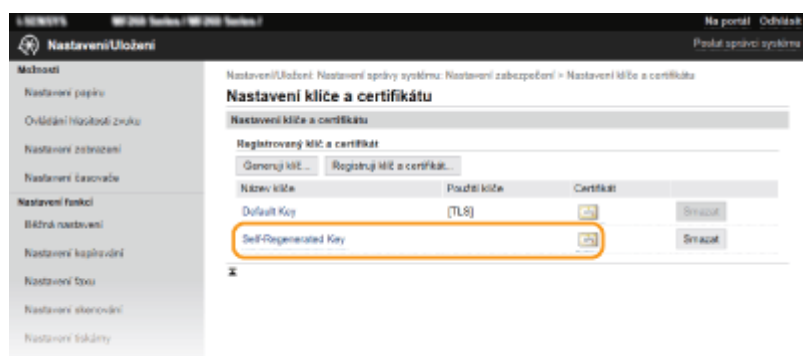

- 5 Klikněte na [Uložit certifikát].
- 6 Klikněte na tlačítko [Procházet], zadejte soubor, pro který chcete žádat o podepsání certifikátu, a klikněte na tlačítko [Uložit].

ODKAZY

- ▶ Konfigurace klíče a certifikátu pro protokol TLS(P. 308)
- ▶ Vygenerování klíče a certifikátu pro síťovou komunikaci(P. 310)
- ▶ Uložení klíče a certifikátu pro síťovou komunikaci(P. 316)

Uložení klíče a certifikátu pro síťovou komunikaci

3R2K-061

Můžete získat klíč a certifikát a certifikát CA od certifikačního úřadu (CA) k použití se zařízením. Získaný soubor klíče a certifikátu a soubor certifikátu CA nainstalujte a uložte do zařízení pomocí Vzdáleného uživatelského rozhraní. Předem zkontrolujte podmínky pro klíč a certifikát a pro certifikát CA, které musí zařízení splňovat ([►Funkce správy\(P. 547\)](#)).



POZNÁMKA

- Další informace o základních operacích, které se provádějí při nastavování zařízení ze Vzdáleného uživatelského rozhraní, najdete v části [►Nastavení možností nabídky prostřednictvím Vzdáleného uživatelského rozhraní\(P. 344\)](#) .

- 1 Spusťte Vzdálené uživatelské rozhraní a přihlaste se do režimu správce systému. [► Spuštění Vzdáleného uživatelského rozhraní\(P. 335\)](#)**
- 2 Klikněte na [Nastavení/Uložení] na stránce portálu. [►Obrazovka Vzdáleného uživatelského rozhraní\(P. 336\)](#)**
- 3 Vyberte možnost [Nastavení zabezpečení] ► [Nastavení klíče a certifikátu] nebo [Nastavení certifikátu CA].**
 - Klikněte na možnost [Nastavení klíče a certifikátu], chcete-li nainstalovat klíč a certifikát, nebo klikněte na možnost [Nastavení certifikátu CA], chcete-li nainstalovat certifikát CA.
- 4 Klikněte na [Registruji klíč a certifikát] nebo [Registrovat certifikát CA].**

POZNÁMKA:

Odstranění uloženého klíče a certifikátu nebo certifikátu CA

- Klikněte na tlačítko [Smazat] nacházející se vpravo od klíče a certifikátu nebo certifikátu CA, který chcete smazat ► klikněte na tlačítko [OK]. Předinstalované certifikáty nelze smazat.
- Klíč a certifikát nelze smazat, jestliže se z nějakého důvodu aktuálně používají, např. když je zobrazen protokol „[TLS]“ v části [Použití klíče]. V takovém případě je před smazáním nutné příslušnou funkci zakázat nebo klíč a certifikát vyměnit.

Zakázání nebo povolení předinstalovaných certifikátů CA

- Klikněte na tlačítko [Blokovat] nacházející se vpravo od předinstalovaného certifikátu CA, který chcete zakázat. Budete-li chtít certifikát znovu povolit, klikněte na tlačítko [Umožnit] nacházející se vpravo od certifikátu.

- 5 Klikněte na [Instaluj].**

POZNÁMKA:

Odstranění souboru klíče a certifikátu nebo souboru certifikátu CA

- Klikněte na tlačítko [Smazat] napravo od souboru, který chcete odstranit ► klikněte na tlačítko [OK].

6 Klikněte na [Procházet], zadejte soubor, který se má nainstalovat, a klikněte na [Spustit instalaci].

⇒ Soubor klíče a certifikátu nebo soubor certifikátu CA se do zařízení instaluje z počítače.

7 Uložte klíč a certifikát nebo certifikát CA.

■ Uložení klíče a certifikátu

- 1 Klikněte na [Ukládám] nacházející se vpravo od klíče a certifikátu, které chcete uložit.
- 2 Zadejte název klíče a heslo.

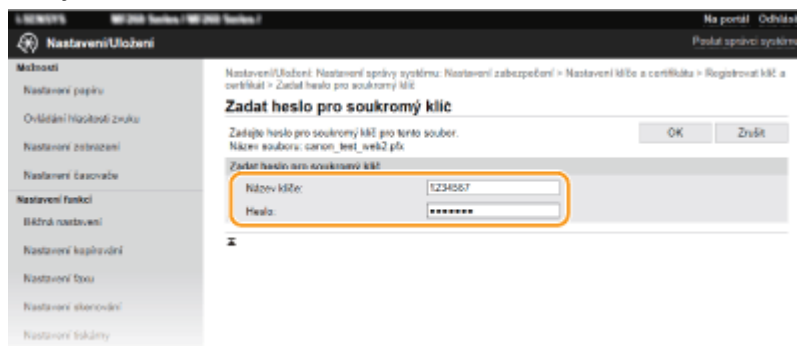

[Název klíče]

Formou alfanumerických znaků zadejte název klíče, který chcete uložit.

[Heslo]

Formou alfanumerických znaků zadejte heslo soukromého klíče nastaveného pro soubor, který chcete uložit.

- 3 Klikněte na [OK].

■ Uložení certifikátu CA

Klikněte na tlačítko [Uložit] nacházející se vpravo od souboru certifikátu CA, který chcete uložit.

ODKAZY

- Konfigurace klíče a certifikátu pro protokol TLS(P. 308)
- Vygenerování klíče a certifikátu pro síťovou komunikaci(P. 310)
- Konfigurace nastavení pro ověřování IEEE 802.1X(P. 318)

Konfigurace nastavení pro ověřování IEEE 802.1X

3R2K-062

Zařízení se může k síti 802.1X připojit jako klientské zařízení. Typická síť 802.1X sestává se serveru RADIUS (ověřovací server), přepínače LAN (ověřovatel) a klientského zařízení se softwarem umožňujícím ověření (žádající porty). Pokud se zařízení pokusí připojit k síti 802.1X, musí projít procesem ověření uživatele, který prokáže, zda se o připojení pokouší autorizovaný uživatel. Informace o ověření je odeslána ke kontrole na server RADIUS, který na základě výsledku ověření buď povolí, nebo odmítne komunikaci se sítí. Pokud se ověření nezdaří, přepínač LAN (nebo přístupový bod) zablokuje přístup z vnější sítě.

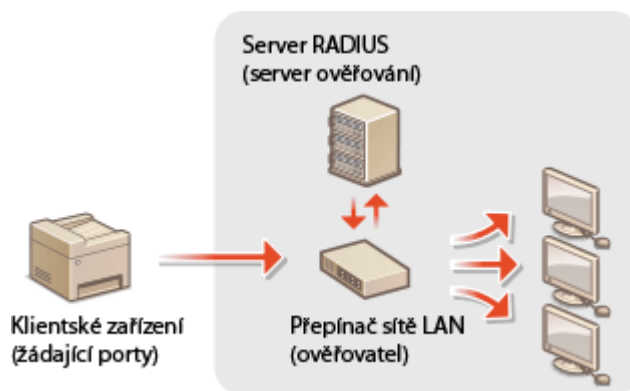

Způsob ověřování IEEE 802.1X

Z následujících možností vyberte metodu ověřování. Pokud je to nutné, pak před konfigurací ověřování IEEE 802.1X nainstalujte nebo uložte klíč a certifikát nebo certifikát CA vydaný certifikační autoritou ([► Uložení klíče a certifikátu pro síťovou komunikaci\(P. 316\)](#)).

■ TLS

Zařízení a ověřovací server se navzájem ověří tím, že si vzájemně ověří své certifikáty. Pro ověření klienta (při ověřování zařízení) je vyžadován klíč a certifikát vydaný certifikační autoritou (CA). Pro ověření serveru je možné kromě certifikátu CA předinstalovaného v zařízení použít ještě certifikát CA, který lze nainstalovat prostřednictvím Vzdáleného uživatelského rozhraní.

■ TTLS

Tato metoda ověřování využívá k ověření klienta uživatelské jméno a heslo a k ověření serveru CA certifikát. Jako interní protokol je možné vybrat protokol MSCHAPv2 nebo PAP. Metodu TTLS lze použít zároveň s metodou PEAP. Před konfigurací této metody ověřování povolte funkci TLS pro Vzdálené uživatelské rozhraní ([► Konfigurace klíče a certifikátu pro protokol TLS\(P. 308\)](#)).

■ PEAP

Požadovaná nastavení se téměř shodují s nastaveními pro metodu TTLS. Protokol MSCHAPv2 je používán jako interní protokol. Před konfigurací této metody ověřování povolte funkci TLS pro Vzdálené uživatelské rozhraní ([► Konfigurace klíče a certifikátu pro protokol TLS\(P. 308\)](#)).

POZNÁMKA

- Další informace o základních operacích, které se provádějí při nastavování zařízení ze Vzdáleného uživatelského rozhraní, najdete v části [► Nastavení možností nabídky prostřednictvím Vzdáleného uživatelského rozhraní\(P. 344\)](#) .

- 1 Spusťte Vzdálené uživatelské rozhraní a přihlaste se do režimu správce systému. [► Spuštění Vzdáleného uživatelského rozhraní\(P. 335\)](#)

- 2 Klikněte na [Nastavení/Uložení] na stránce portálu.  **Obrazovka Vzdáleného uživatelského rozhraní(P. 336)**
- 3 Vyberte možnost [Nastavení sítě] ► [Nastavení IEEE 802.1X].
- 4 Klikněte na [Editovat].
- 5 Zaškrtněte políčko [Použit IEEE 802.1X] a zadejte přihlašovací jméno do textového pole [Přihlašovací jméno].

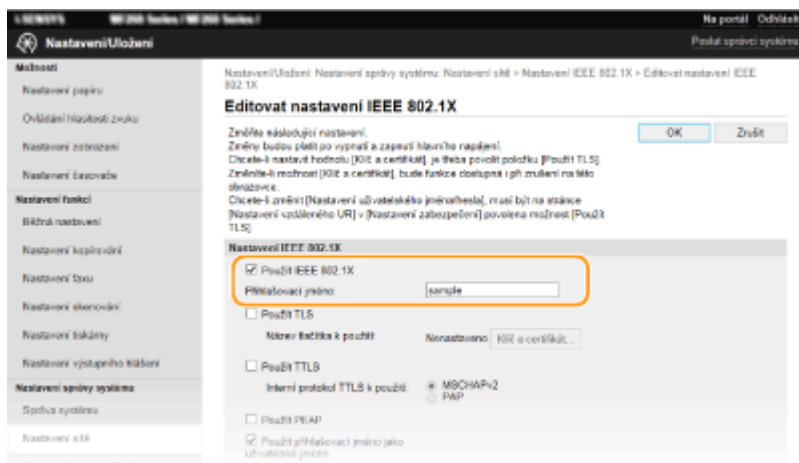

[Použit IEEE 802.1X]

Zaškrtnutím políčka povolte ověřování IEEE 802.1X.

[Přihlašovací jméno]

Formou alfanumerických znaků zadejte jméno (identitu EAP), které bude použito k identifikaci uživatele.

- 6 Nakonfigurujte požadovaných nastavení podle zadaného způsobu ověřování.

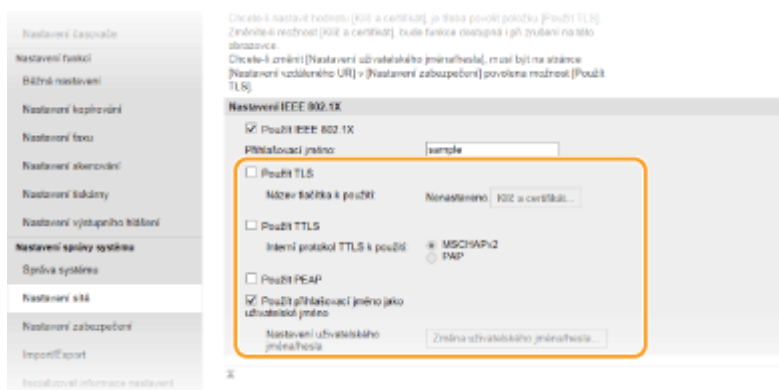

■ Nastavení TLS

- 1 Zaškrtněte políčko [Použit TLS] a klikněte na [Klíč a certifikát].
 - Nelze používat TLS s TTLS nebo PEAP.
- 2 Klikněte na tlačítko [Uložit výchozí klíč] nacházející se vpravo od klíče a certifikátu, který chcete použít pro ověřování klienta.

POZNÁMKA:**Zobrazení podrobností o certifikátu**

- Máte možnost zkontrolovat podrobné informace o certifikátu nebo můžete certifikát ověřit kliknutím na příslušný textový odkaz pod možností [Název klíče] nebo na ikonu certifikátu.

■ Nastavení TTLS/PEAP

- 1 Zaškrtněte políčko [Použít TTLS] nebo [Použít PEAP].

POZNÁMKA:**Interní protokol pro ověřování TTLS**

- Můžete zvolit MSCHAPv2 nebo PAP.

- 2 Klikněte na [Změna uživatelského jména/hesla].

- Chcete-li zadat jiné uživatelské jméno, než je přihlašovací jméno, zrušte zaškrtnutí políčka [Použít přihlašovací jméno jako uživatelské jméno]. Políčko zaškrtněte, chcete-li použít přihlašovací jméno jako uživatelské jméno.

- 3 Nastavte uživatelské jméno a heslo.

[Uživatelské jméno]

Formou alfanumerických znaků zadejte uživatelské jméno.

[Změnit heslo]

Chcete-li nastavit či změnit heslo, zaškrtněte políčko a formou alfanumerických znaků zadejte nové heslo do textových polí [Heslo] a [Potvrdit].

- 4 Klikněte na [OK].

- 7 Klikněte na [OK].

- 8 Restartujte stroj.

- Vypněte zařízení, počkejte nejméně 10 sekund a opět jej zapněte.

POZNÁMKA

Použití ovládacího panelu

- Na obrazovce <Nabídka> také můžete povolit nebo zakázat ověřování IEEE 802.1X. ▶<Nastavení IEEE 802.1X>(P. 373)

ODKAZY

- ▶<Konfigurace klíče a certifikátu pro protokol TLS(P. 308)>

Omezení funkcí zařízení

3R2K-063

Některé z funkcí zařízení jsou používány jen zřídka nebo je u některých vyšší riziko nesprávného použití. Z bezpečnostních důvodů je možné v zařízení nastavit omezení těchto funkcí buď jejich částečným, nebo úplným zakázáním.

Omezení přístupu k adresáři a funkcím odesílání

Pokud chcete běžnému uživateli zakázat úpravy dat v adresáři nebo omezit místa určení, která lze zadat při odesílání faxu, můžete zadat kód PIN pro adresář. U konkrétního uživatele také můžete zakázat hromadné odeslání faxu do více míst určení (Sekvenční vysílání). **➤ Omezení přístupu k adresáři a funkcím odesílání (P. 324)**



Omezení funkcí USB

Připojení USB umožňuje snadné připojení periferních zařízení, ale může způsobit bezpečnostní riziko, například úniku informací. Připojení k počítači pomocí USB můžete omezit. **➤ Omezení funkcí USB (P. 331)**



Zákaz komunikace HTTP

Když neprovádíte operace přes síť, například když zařízení používáte přes připojení USB, můžete komunikaci HTTP zakázat, a zabránit tak útoku přes port HTTP. **➤ Zákaz komunikace HTTP (P. 332)**



Zákaz vzdálené správy

Když nepoužíváte Vzdálené uživatelské rozhraní, můžete zakázat příslušné funkce, a zabránit tak neoprávněnému vzdálenému použití přes toto rozhraní. **➤ Deaktivace Vzdáleného uživatelského rozhraní (P. 333)**



Omezení přístupu k adresáři a funkcím odesílání

3R2K-064

Některým případům úniku informací je možné zabránit omezením dostupných míst určení pro odesílání faxů a e-mailů, a to na místa určení uložená v adresáři. Další možností je také nastavení kódu PIN pro přístup do adresáře, takže neoprávnění uživatelé nemohou přidávat nebo upravovat položky adresáře. Zařízení lze také nastavit tak, aby při zadání faxového čísla požádalo o opakované zadání pro potvrzení. Tímto způsobem je možné zamezit odeslání dokumentů nechtěným příjemcům.



- ▶ Omezení používání adresáře(P. 325)
- ▶ Omezení dostupných míst určení(P. 327)
- ▶ Omezení funkcí odesílání faxu(P. 329)

Omezení používání adresáře

3R2K-09R



Adresář je možné nastavit tak, aby při pokusu o zadání nových nebo o úpravu stávajících položek bylo po uživateli vyžadováno zadání kódu PIN. Po nastavení kódu PIN pro přístup do adresáře mohou změny v adresáři provádět pouze uživatelé, kteří kód PIN znají. Tato skutečnost přispívá ke snížení rizika, že bude dokument odeslán nechtěnému příjemci.

1 Vyberte možnost <Nabídka> na obrazovce Domů. **▶** Obrazovka Domů(P. 110)

2 Vyberte možnost <Nastavení správy systému>.

- Pokud se zobrazí obrazovka pro zadání kódu PIN, zadejte správný kód PIN. **▶** Nastavení kódu PIN správce systému(P. 293)

3 Vyberte možnost <Omezit funkci VYS.> ▶ <PIN adresáře>.

4 Zadejte kód PIN.

- Zadejte číslo a vyberte možnost <Použít>.
- Zobrazí se potvrzovací obrazovka. Zadejte kód PIN ještě jednou pro potvrzení.

POZNÁMKA:

- Není možné nastavit kód PIN, který se skládá ze samých nul, například „00“ nebo „000000“.
- Chcete-li zrušit nastavení kódu PIN, vymažte zadané údaje stisknutím **C** a vyberte <Použít>, když je příslušné pole prázdné.

POZNÁMKA

Kromě nastavení kódu PIN pro adresář lze zabezpečení zvýšit také provedením následujících operací:

- Informace o omezení zadávání nových míst určených najdete v části **▶ Omezení nových míst určených, která lze zadávat(P. 327)** .
- Informace o zakázání funkce faxování z počítače najdete v části **▶ Omezení odesílání faxů z počítače(P. 329)** .

ODKAZY

- ▶ **Ukládání míst určení(P. 160)**
- ▶ **Uložení míst určení ze Vzdáleného uživatelského rozhraní(P. 347)**
- ▶ **Konfigurace základních nastavení e-mailu(P. 78)**
- ▶ **Nastavení sdílené složky jako místa pro ukládání(P. 85)**

Omezení dostupných míst určení

3R2K-065



Omezením dostupných míst určení na čísla, která jsou již uložena v adresáři, lze snížit pravděpodobnost, že bude zadáno nesprávné místo určení, a zabránit úniku informací od uživatelů. Nastavení lze nakonfigurovat na zobrazení obrazovky pro potvrzení, aby uživatel omylem v adresáři nezadal nesprávné číslo kódované volby.

- ▶ **Omezení nových míst určení, která lze zadávat (P. 327)**
- ▶ **Zákaz použití naposledy použitých míst určení (P. 327)**
- ▶ **Zobrazení míst určení uložených v adresáři (P. 327)**

Omezení nových míst určení, která lze zadávat

Omezte místa určení, která lze zadat při zasílání faxů nebo naskenovaných dokumentů, na čísla, „která jsou již uložena v adresáři“, „která jsou uložena jako čísla rychlé volby“, nebo „která již byla dříve použita“. Pokud je tato funkce povolena, zařízení nedovolí uživatelům zadat místa určení pomocí číselných tlačítek na klávesnici, přidat do adresáře nové položky, ani upravovat položky, které již v adresáři existují.



<Nabídka> ▶ <Nastavení správy systému> ▶ <Omezit funkci VYS.> ▶ <Omezit nová místa určení> ▶ <Zapnuto> ▶

DŮLEŽITÉ

- Tato funkce neomezuje dostupná místa určení při odesílání faxů z počítače. ▶ **Omezení odesílání faxů z počítače (P. 329)**

Zákaz použití naposledy použitých míst určení

Zakazuje zadávání míst určení ze záznamů o přenosech. Toto omezení znemožní volbu míst určení ze záznamů o přenosech pro funkce k odesílání faxu, skenování a odesílání v e-mailu a skenování a ukládání do sdílené složky.



<Nabídka> ▶ <Nastavení správy systému> ▶ <Omezit funkci VYS.> ▶ <Omezit odesílání z výpisu> ▶ <Zapnuto> ▶

Zobrazení míst určení uložených v adresáři

Při použití tlačítek rychlé volby nebo čísel kódované volby pro zadání míst určení si musíte přesně pamatovat, které místo určení (nebo skupina) je uloženo pod příslušným číslem kódované volby. Pokud si všechna tato čísla nepamatujete přesně, můžete dokumenty omylem odeslat na nesprávná místa určení. Takovému nechtěnému odeslání dat nesprávným příjemcům lze předejít nakonfigurováním zařízení tak, aby před odesláním dokumentů zobrazilo podrobné informace pro tlačítka rychlé volby nebo číslo kódované volby, které je vybráno nebo zadáno jako místo určení pro odeslání na obrazovce.



<Nabídka> ▶ <Nastavení správy systému> ▶ <Omezit funkci VYS.> ▶ <Potvrzení VYS. rychlé/
kódované volby> ▶ <Zapnuto> ▶ 

ODKAZY

- ▶ **Odesílání dat e-mailem/Ukládání dat do sdílené složky(P. 239)**
- ▶ **Vyvolání dříve použitých nastavení při odesílání nebo ukládání (Vyvolat nastavení)(P. 257)**
- ▶ **Omezení používání adresáře(P. 325)**
- ▶ **Omezení funkcí odesílání faxu(P. 329)**

Omezení funkcí odesílání faxu

3R2K-066

Odesílání faxů lze různě omezit, aby se zabránilo úniku informací třetím stranám nebo zaslání dokumentů na nesprávná místa určení.



- ▶ **Potvrzení zadaného čísla faxu(P. 329)**
- ▶ **Omezení odesílání faxů z počítače(P. 329)**
- ▶ **Omezení sekvenčního vysílání(P. 329)**

Potvrzení zadaného čísla faxu

Nastavení lze nakonfigurovat na zobrazení potvrzovací obrazovky, aby uživatel omylem pomocí číselných tlačítek nezadal nesprávné místo určení faxu.

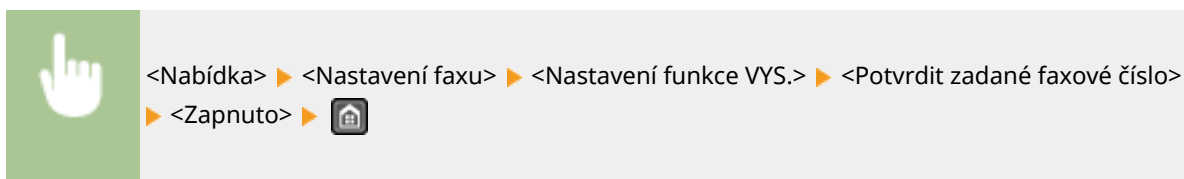

Omezení odesílání faxů z počítače

Uživatelům lze faxování z počítače zakázat (odesílání faxů z počítače).



Omezení sekvenčního vysílání

Můžete také zakázat funkci pro hromadné odeslání faxu do více míst určení (Sekvenční vysílání).

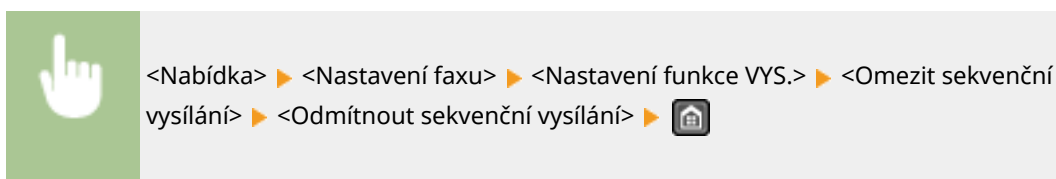

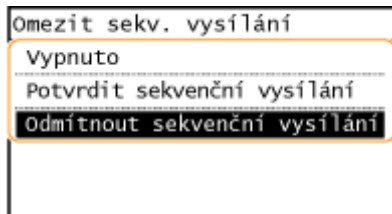

<Vypnuto>

Povolí sekvenční vysílání.

<Potvrdit sekvenční vysílání>

Při odeslání faxu více příjemcům prostřednictvím sekvenčního vysílání zobrazí obrazovku pro potvrzení.

<Odmítnout sekvenční vysílání>

Zakáže sekvenční vysílání.

ODKAZY

- ▶ **Základní operace pro zasílání faxů(P. 194)**
- ▶ **Vyvolání dříve použitých nastavení při odesílání (Vyvolat nastavení)(P. 207)**
- ▶ **Odesílání faxů z počítače (Faxování z počítače)(P. 218)**
- ▶ **Omezení používání adresáře(P. 325)**
- ▶ **Omezení dostupných míst určení(P. 327)**

Omezení funkcí USB

3R2K-067

Rozhraní USB představuje pohodlný způsob, jak připojit periferní zařízení a ukládat nebo přemísťovat data. Pokud však není rozhraní USB řádně zabezpečeno, může být cestou k úniku informací. V této části je popsán postup, jak omezit připojení přes port USB stroje.



► Omezení připojení k počítači pomocí kabelu USB (P. 331)

Omezení připojení k počítači pomocí kabelu USB

Port USB používaný k připojení zařízení k počítači lze zakázat. Pokud je tento port zakázán, zařízení nemůže komunikovat s počítačem pomocí kabelu USB.



<Nabídka> () ► <Nastavení správy systému> ► <Použít jako zařízení USB> ► <Vypnuto> ►
Restartujte stroj

Zákaz komunikace HTTP

3R2K-068

Protokol HTTP se používá při komunikaci přes síť, například pokud přistupujete k zařízení prostřednictvím Vzdáleného uživatelského rozhraní. Pokud používáte připojení přes rozhraní USB nebo z jiného důvodu protokol HTTP nevyužíváte, můžete komunikaci HTTP zakázat, a tím blokovat škodlivé útoky třetích stran, které mohou být vedeny přes nevyužité porty HTTP.



DŮLEŽITÉ

- Zákazem protokolu HTTP dojde k zákazu některých síťových funkcí, například Vzdáleného uživatelského rozhraní, tisku WSD a tisku pomocí služby Google Cloud Print.



<Nabídka> () ▶ <Nastavení sítě> ▶ <Nastavení TCP/IP> ▶ <Použít HTTP> ▶ <Vypnuto> ▶ <Ano>

ODKAZY

- ◉ **Konfigurace tiskových protokolů a funkcí WSD(P. 42)**
- ◉ **Použití služby Google Cloud Print(P. 286)**
- ◉ **Změna čísel portů(P. 305)**
- ◉ **Správa zařízení z počítače (Vzdálené uživatelské rozhraní)(P. 334)**

Deaktivace Vzdáleného uživatelského rozhraní

3R2K-069

Vzdálené uživatelské rozhraní je užitečným nástrojem, který umožňuje zadat nastavení zařízení z počítače prostřednictvím webového prohlížeče. Zařízení i počítač musí být propojené prostřednictvím sítě, aby bylo možné Vzdálené uživatelské rozhraní použít. Pokud je zařízení připojeno k počítači prostřednictvím rozhraní USB nebo pokud Vzdálené uživatelské rozhraní nepotřebujete používat, můžete toto rozhraní zakázat, a tím snížit riziko, že by vaše zařízení ovládali na dálku prostřednictvím sítě třetí strany se škodlivými úmysly.





<Nabídka> () ▶ <Nastavení správy systému> ▶ <Nastavení vzdáleného UR> ▶ <Použít vzdálené UR> ▶ <Vypnuto>

ODKAZY

- ▶ **Zákaz komunikace HTTP(P. 332)**
- ▶ **Správa zařízení z počítače (Vzdálené uživatelské rozhraní)(P. 334)**

Správa zařízení z počítače (Vzdálené uživatelské rozhraní)

3R2K-06A

Pomocí webového prohlížeče lze vzdáleně ovládat zařízení a kontrolovat jeho stav nebo dokumenty, které čekají na vytištění. Můžete také zadat různá nastavení. Správa systému je tak mnohem jednodušší, protože vše potřebné můžete udělat přímo od svého pracovního stolu. Další informace o požadavcích systému pro Vzdálené uživatelské rozhraní naleznete v části **►Systémové prostředí(P. 548)** .



Funkce Vzdáleného uživatelského rozhraní

- **Kontrola stavu a výpisů(P. 338)**
- **Nastavení možností nabídky prostřednictvím Vzdáleného uživatelského rozhraní(P. 344)**
- **Uložení míst určení ze Vzdáleného uživatelského rozhraní(P. 347)**
- **Uložení/načtení položek adresáře prostřednictvím vzdáleného uživatelského rozhraní(P. 351)**

Základy Vzdáleného uživatelského rozhraní

- **Spuštění Vzdáleného uživatelského rozhraní(P. 335)**

Spuštění Vzdáleného uživatelského rozhraní

3R2K-06C

Chcete-li zařízení vzdáleně ovládat, je třeba do webového prohlížeče zadat IP adresu zařízení a spustit Vzdálené uživatelské rozhraní. IP adresu nastavenou pro zařízení si předem zkontrolujte ([Zobrazení nastavení sítě\(P. 38\)](#)). V případě jakýchkoli dotazů kontaktujte správce sítě.

1 Spusťte internetový prohlížeč.

2 Do pole adresy zadejte „http://<IP adresa zařízení>/“ a stiskněte klávesu [ENTER].

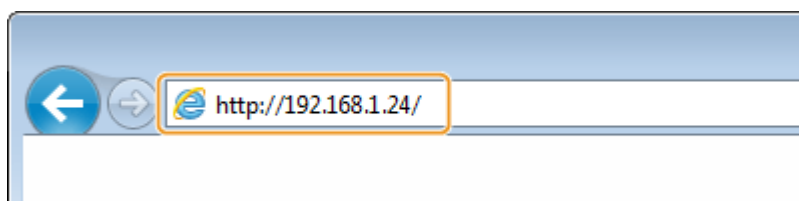

- Chcete-li použít adresu IPv6, dejte adresu IPv6 do závorek (příklad: http://[fe80::2e9e:fcff:fe4e:dbce]/).

POZNÁMKA:

Pokud se zobrazí upozornění zabezpečení

- Upozornění zabezpečení se může zobrazit v případě, že je komunikace Vzdáleného uživatelského rozhraní šifrovaná ([Konfigurace klíče a certifikátu pro protokol TLS\(P. 308\)](#)). Jsou-li nastavení certifikátu či TLS bez chyb, pokračujte v procházení na webu.

3 Přihlaste se ke Vzdálenému uživatelskému rozhraní.

■ Pokud není nastaven kód PIN správce systému

Vyberte možnost [Režim správce systému] nebo [Režim obecného uživatele].

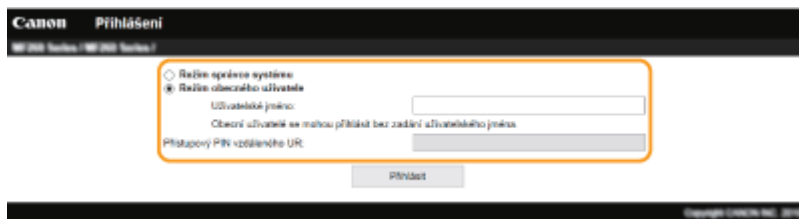

[Režim správce systému]

Prostřednictvím Vzdáleného uživatelského rozhraní můžete provádět všechny operace a nastavení.

[Režim obecného uživatele]

Můžete zkontrolovat stav dokumentů či zařízení a také změnit některé nastavení. Chcete-li ověřit, zda je některý váš dokument v tiskové frontě, nebo zrušit tisk některého svého dokumentu v tiskové frontě, zadejte uživatelské jméno do pole [Uživatelské jméno]. Uživatelské jméno se nastaví automaticky pro tisk dokumentů na základě údajů, jako je název počítače nebo přihlašovací jméno k počítači.

[Přístupový PIN vzdáleného UR]

Je-li PIN nastaven [Přístupový PIN vzdáleného UR], zadejte jej. [Nastavení kódu PIN Vzdáleného uživatelského rozhraní\(P. 295\)](#)

■ Pokud je nastaven kód PIN správce systému

Zadejte příslušný kód PIN do možnosti [PIN správce systému] a přihlaste se do režimu správce systému. [Nastavení kódu PIN správce systému\(P. 293\)](#)

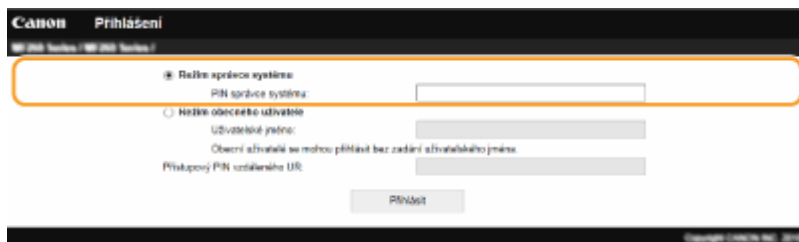

4 Klikněte na [Přihlásit].

⇒ Zobrazí se stránka portálu (hlavní stránka). ► **Obrazovka Vzdáleného uživatelského rozhraní(P. 336)**

Obrazovka Vzdáleného uživatelského rozhraní

Když se přihlásíte do Vzdáleného uživatelského rozhraní, objeví se následující stránka portálu. V této části jsou popsány položky zobrazené na stránce portálu a základní operace.



1 [Základní informace o zařízení]

Zobrazí aktuální stav zařízení a chybové zprávy. Pokud došlo k výskytu chyby, zobrazí se také odkaz na stránku s informacemi o chybě.

2 [Informace o spotřebním materiálu]

Zobrazuje informace o spotřebním materiálu.

3 [Odkazy podpory]

Zobrazí odkaz na technickou podporu, který je zadán v položce [Informace o zařízení] v nabídce [Správa systému].

4 Ikona aktualizace

Aktualizuje právě zobrazenou stránku.

5 [Odhlásit]

S pomocí této volby se provede odhlášení ze Vzdáleného uživatelského rozhraní. Zobrazí se přihlašovací obrazovka.

6 [Poslat správci systému]

Zobrazí se okno pro vytvoření e-mailu správci systému zadanému v poli [Informace správce systému] v části [Správa systému].

7 [Monitor stavu/Zrušit]

Zobrazí se stránka [Monitor stavu/Zrušit]. U čekajících dokumentů můžete zkontrolovat stav nebo historii nebo zrušit zpracování.

8 [Nastavení/Uložení]

Zobrazí se stránka [Nastavení/Uložení]. Pokud jste přihlášení v režimu správce systému, můžete měnit nastavení položek a ukládat nebo načítat registrovaná data. ▶ **Nastavení možností nabídky prostřednictvím Vzdáleného uživatelského rozhraní(P. 344)**

9 [Adresář]

Zobrazí čísla kódovaných voleb a seznam tlačítek rychlé volby zaregistrovaný v adresáři. Pokud jste přihlášení v režimu správce systému, lze také ukládat či měnit položky adresáře. ▶ **Uložení míst určení ze Vzdáleného uživatelského rozhraní(P. 347)**

Kontrola stavu a výpisů

3R2K-06E

- ▶ Kontrola aktuálního stavu tištěných dokumentů(P. 338)
- ▶ Kontrola stavu přijatých faxů(P. 339)
- ▶ Kontrola historie dokumentů(P. 339)
- ▶ Kontrola informací o chybách(P. 340)
- ▶ Kontrola spotřebního materiálu(P. 340)
- ▶ Kontrola maximální rychlosti tisku(P. 340)
- ▶ Kontrola informací správce systému(P. 341)
- ▶ Kontrola celkového počtu výtisků(P. 341)
- ▶ Kontrola historie kazety(P. 342)
- ▶ Kontrola ekologických informací(P. 342)

POZNÁMKA

- Název souboru dokument se nemusí zobrazit kompletně. K názvu souboru může být přidán název aplikace pro tisk.

Kontrola aktuálního stavu tištěných dokumentů

Je zobrazen seznam právě tištěných dokumentů a dokumentů čekajících na tisk.



Přihlaste se ke Vzdálenému uživatelskému rozhraní (▶ **Spuštění Vzdáleného uživatelského rozhraní(P. 335)**) ▶ [Monitor stavu/Zrušit] ▶ [Stav úlohy]

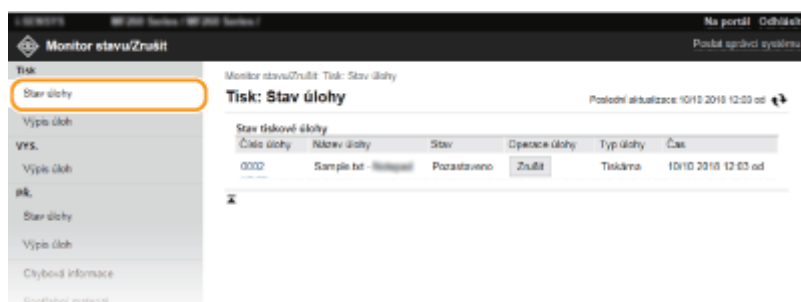

- Kliknutím na [Zrušit] můžete odstranit úlohu pro daný dokument.

POZNÁMKA

- Pokud se přihlásíte v režimu správce systému, budou v seznamu uvedeny všechny právě tištěné dokumenty i dokumenty čekající na tisk.
- Pokud se pomocí svého uživatelského jména přihlásíte v režimu pro běžné uživatele, zobrazí se vaše uživatelské jméno pouze na dokumentech, které jste vytiskli.
- U pozastavených kliknutím na tlačítko [Číslo úlohy] zobrazíte podrobné informace. Můžete zkontrolovat uživatelské jméno a počet stránek vytištěného dokumentu.

Kontrola stavu přijatých faxů

Můžete zkontrolovat výpisy týkající se dokumentů přijatých faxem. Přijatý faxový dokument lze také smazat kliknutím na možnost [Smazat].



Přihlaste se ke Vzdálenému uživatelskému rozhraní (**► Spuštění Vzdáleného uživatelského rozhraní(P. 335)**) ► [Monitor stavu/Zrušit] ► [Stav úlohy] v části [PŘ.]

POZNÁMKA

- Chcete-li provést následující operace, musíte se nejprve přihlásit v režimu správce systému, kliknout na položku [Umožnit] a nastavit možnost [Použít zámek paměti] na [Zapnuto].
 - Kliknutím na [Číslo úlohy] lze zobrazit podrobné informace a náhled dokumentu, který čeká na vytištění.

Kontrola historie dokumentů

Zobrazí se historie tisku, odesílání faxů/e-mailů (VYS.) a přijatých faxů (PŘ.).



Přihlaste se ke Vzdálenému uživatelskému rozhraní (**► Spuštění Vzdáleného uživatelského rozhraní(P. 335)**) ► [Monitor stavu/Zrušit] ► [Výpis úloh]

Kontrola informací o chybách

Tato stránka se zobrazí, pokud poté, co došlo k chybě, kliknete na stránce portálu (hlavní stránka) na zprávu pod položkou [Chybová informace]. [▶ Obrázek Vzdařeného uživatelského rozhraní\(P. 336\)](#)



Přihlaste se ke Vzdařenému uživatelskému rozhraní ([▶ Spuštění Vzdařeného uživatelského rozhraní\(P. 335\)](#)) ▶ [Monitor stavu/Zrušit] ▶ [Chybová informace]

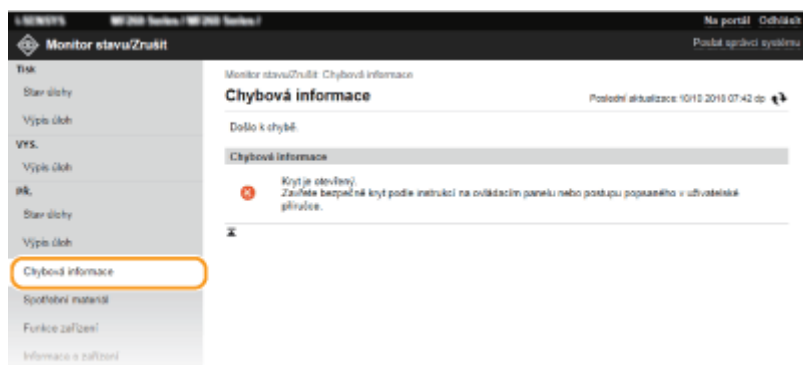

Kontrola spotřebního materiálu

Zobrazí se velikost a typ papíru pro daný zdroj papíru, sériové číslo tonerové kazety atd. Tuto stránku můžete zobrazit také kliknutím na tlačítko [Ověřte podrobnosti o spotřebním materiálu] na stránce portálu (hlavní stránka) ([▶ Obrázek Vzdařeného uživatelského rozhraní\(P. 336\)](#)).



Přihlaste se ke Vzdařenému uživatelskému rozhraní ([▶ Spuštění Vzdařeného uživatelského rozhraní\(P. 335\)](#)) ▶ [Monitor stavu/Zrušit] ▶ [Spotřební materiál]

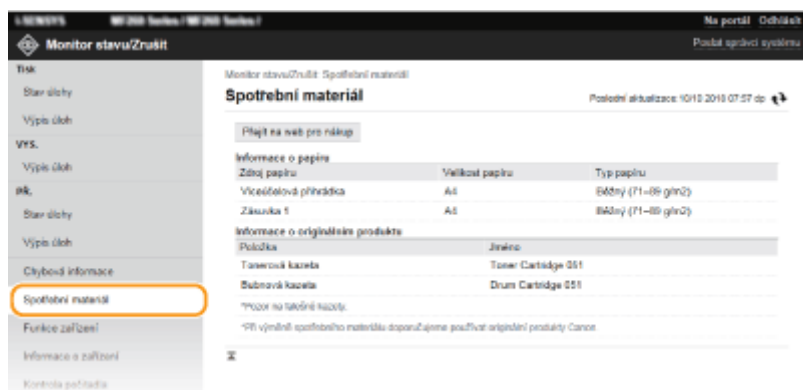

Kontrola maximální rychlosti tisku

Zobrazí se maximální rychlost tisku.



Přihlaste se ke Vzdálenému uživatelskému rozhraní ([▶ Spuštění Vzdáleného uživatelského rozhraní\(P. 335\)](#)) ▶ [Monitor stavu/Zrušit] ▶ [Funkce zařízení]

Monitor stavu/Zrušit: Funkce zařízení

Poslední aktualizace: 10/10/2010 07:57 do

Funkce zařízení

Specifikace zařízení

| | |
|---------------------------|--------------------|
| Maximální rychlost tisku: | 28 str./min. (A4) |
| | 30 str./min. (LTR) |

Kontrola informací správce systému

Zobrazí se informace o zařízení a správci systému. Tyto informace jsou nastaveny na stránce [Správa systému] v položce [Nastavení/Uložení].



Přihlaste se ke Vzdálenému uživatelskému rozhraní ([▶ Spuštění Vzdáleného uživatelského rozhraní\(P. 335\)](#)) ▶ [Monitor stavu/Zrušit] ▶ [Informace o zařízení]

Monitor stavu/Zrušit: Informace o zařízení

Poslední aktualizace: 10/10/2010 07:57 do

Informace o zařízení

Základní informace o zařízení

| | |
|-----------------|--------------|
| Výrobce: | CANON INC. |
| Název zařízení: | MF260 Series |
| Umístění: | |
| Název produktu: | MF260 Series |
| Sériové číslo: | EDN30104 |

Informace správce systému

Jméno správce systému:

Kontaktní informace:

E-mailová adresa:

Odkazy podpory:

Poznámky správce systému:

Kontrola celkového počtu výtisků

Zobrazí se celkový počet stránek, které byly vytištěny s použitím funkcí kopírování, tisku a faxu.



Přihlaste se ke Vzdálenému uživatelskému rozhraní ([▶ Spuštění Vzdáleného uživatelského rozhraní\(P. 335\)](#)) ▶ [Monitor stavu/Zrušit] ▶ [Kontrola počítadla]

Monitor stavu/Zrušit: Kontrola počítačů

Kontrola počítačů Poslední aktualizace: 10/10 2018 07:57 dp

| Hlavní počítač | Čekání |
|---------------------|--------|
| Typ | 3 |
| Černá a bílá čekání | |

Kontrola historie kazety

Můžete zkontrolovat protokoly o použití tonerové kazety nebo kazety válce. Zobrazení lze změnit na tonerovou kazetu nebo kazetu válce.

Přihlaste se ke Vzdálenému uživatelskému rozhraní (**Spuštění Vzdáleného uživatelského rozhraní(P. 335)**) ► [Monitor stavu/Zrušit] ► [Protokol kazety]

Monitor stavu/Zrušit: Protokol kazety

Protokol kazety Poslední aktualizace: 10/10 2018 07:57 dp

Protokol kazety
*Pozor na falešné kazety.
*Při výměně spotřebního materiálu doporučujeme používat originální produkty Canon.

Tonerová kazeta [Tonerová kazeta ▼] [Zobrazit]

| (1) Sériové číslo | (2) Typ | (3) Kapacita | První použitý (4) Datum/Čas | (5) Levý | Poslední použitý (6) Datum/Čas | (7) Levý |
|-----------------------|---------|--------------|--------------------------------|----------|-----------------------------------|----------|
| 170718000941435728791 | C1 | Standardní | 10/10 2018 06:54 dp | 90 % | 10/10 2018 03:44 dp | 90 % |

C2: 00000 0000000000
C3: 00000 0000000000

Kontrola ekologických informací

Můžete zkontrolovat údaje jako počet výtisků za měsíc a množství spotřebované energie.

Přihlaste se ke Vzdálenému uživatelskému rozhraní (**Spuštění Vzdáleného uživatelského rozhraní(P. 335)**) ► [Monitor stavu/Zrušit] ► [Informace Eko]

Monitor stavuZrušit. Monitor stavuZrušit. Ekologické informace. Na portál. Ovládat. Poslat spárovací systém.

Informace Eko Poslední aktualizace: 10/10 2019 07:57 op

Aktuální pozice

Průměrný počet listů na výstupu ze reléisk

| Úloha | Vytisknutí listů celkem | Oboustranné listy | Listů N na 1 |
|------------|-------------------------|-------------------|--------------|
| Kopírování | 0 | 0 (0%) | 0 (0%) |
| Tisk | 0 | 0 (0%) | 0 (0%) |
| Fax | 2 | 0 (0%) | - |

Průměrná měsíční spotřeba energie

| Detaily | Průměrná spotřeba |
|---------------------------------------|--|
| Aktuální spotřeba energie | 0.576 kWh/měsíc |
| PII používá režim úspory energie | Nedostupné (Připojeno kabelovou sítí LAN.) |
| PII tiskne více stran dat na 1 stranu | 0.576 kWh/měsíc |

*Spotřeba energie závisí na interakci použitých zařízení a valem prostředí.

Stav nastavení zařízení

Můžete změnit nastavení zařízení, abyste ušetrili papír a energii. Povolení Nastavení zámku panelů umožní kontrolu obsahu přijatých faxů bez nutnosti jejich tisku. Další informace naleznete v Eko hlášení nebo v příručce zařízení.

| | | |
|------------------------------|---------|------------------|
| Nastavení kopírování N na 1: | Vypnuto | Změnit nastavení |
| Nastavení zámku panelů tlač: | Zapnuto | Změnit nastavení |

ODKAZY

► **Obrazovka Vzdáleného uživatelského rozhraní(P. 336)**

Nastavení možností nabídky prostřednictvím Vzdáleného uživatelského rozhraní

3R2K-06F

Prostřednictvím Vzdáleného uživatelského rozhraní můžete změnit různá nastavení zařízení. Většinu nastavení je možné zadat i prostřednictvím zařízení, existuje však několik nastavení, která lze zadat pouze prostřednictvím Vzdáleného uživatelského rozhraní. V této části je popsán základní postup, jak změnit nastavení zařízení pomocí Vzdáleného uživatelského rozhraní.

POZNÁMKA

- Některá nastavení můžete změnit pouze v případě, že jste přihlášení v režimu správce systému.
- Některá nastavení mohou vyžadovat operace odlišné od operací zde popsaných.

- 1 Spusťte funkci Vzdálené uživatelské rozhraní.** ▶ **Spuštění Vzdáleného uživatelského rozhraní(P. 335)**
- 2 Klikněte na [Nastavení/Uložení] na stránce portálu.** ▶ **Obrazovka Vzdáleného uživatelského rozhraní(P. 336)**
- 3 V nabídce na levé straně obrazovky klikněte na nastavení, které chcete nakonfigurovat.**

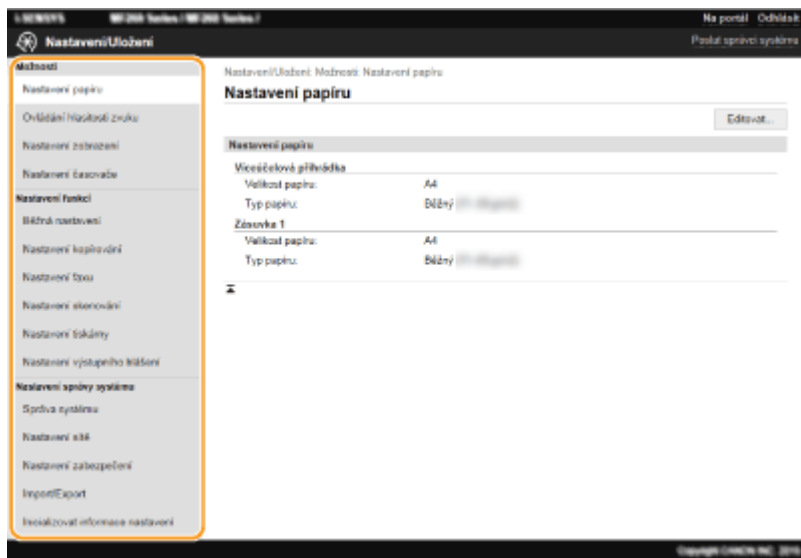

- 4 Podle potřeby kliknutím na odkaz zobrazte požadovanou stránku.**

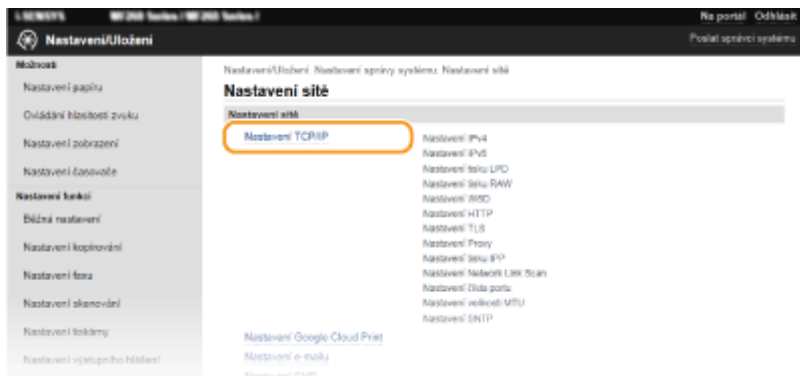

5 Klikněte na [Editovat].

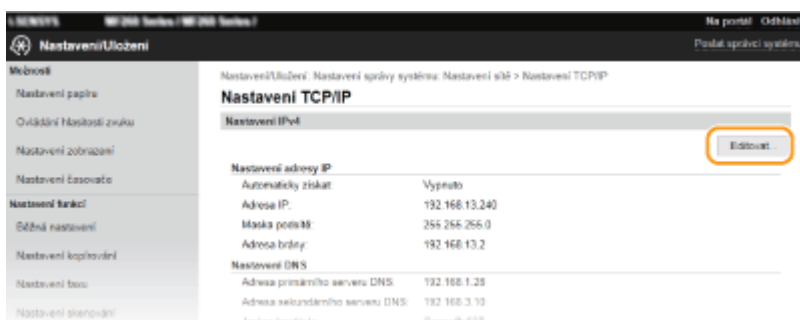

6 Zadejte požadovaná nastavení.

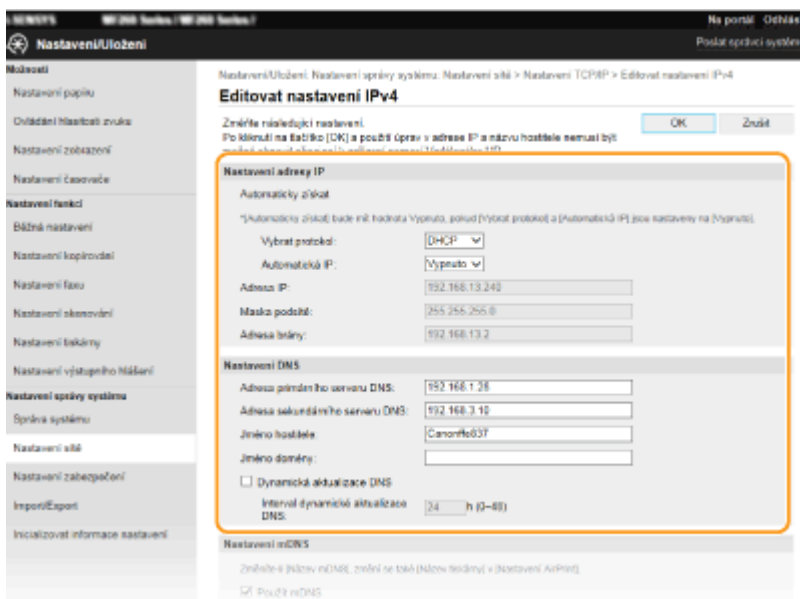

7 Klikněte na [OK].

Nastavení/Uložení

Nastavení/Uložení: Nastavení správy systému: Nastavení sítě > Nastavení TCP/IP > Editovat nastavení IPv4

Editovat nastavení IPv4

Změňte následující nastavení.
Po kliknutí na tlačítko [OK] a použití Úprav v adrese IP a názvu hostitele nemusí být možné obnovit připojení k zařízení pomocí Vzdáleného UR.

Nastavení adresy IP

Automaticky získat
*Automaticky získat bude mít nadřadu Vypnuto, pokud (Vybrat protokol) a (Automatická IP) jsou nastaveny na (Vypnuto).

Vybrat protokol: DHCP
Automatická IP: Vypnuto
Adresa IP: 192.168.13.249
Maska podsítě: 255.255.255.0
Adresa brány: 192.168.13.2

Nastavení DNS

Adresa primárního serveru DNS: 192.168.1.28
Adresa sekundárního serveru DNS: 192.168.3.10
Jméno hostitele: CanonHo037
Jméno domény:
 Dynamická aktualizace DNS
Interval dynamické aktualizace DNS: 34 h (2-60)

Nastavení mDNS

Změňte (Název mDNS, změně se také (Název služby) v (Nastavení AirPrint).
OK: Použití mDNS

8 Je-li to nutné, restartujte zařízení.

- Vypněte zařízení, počkejte nejméně 10 sekund a opět jej zapněte.

POZNÁMKA:

- Chcete-li zkontrolovat, zda je nutné zařízení restartovat, přečtěte si zprávu na obrazovce pro úpravy.

Nastavení/Uložení: Nastavení správy systému: Inicializovat informace nastavení > Inicializovat nabídku

Inicializovat nabídku

Vybírejte nabídku, kterou chcete inicializovat, a klikněte na [Inicializovat].
Po inicializaci nastavení sítě nemusí být možné obnovit připojení k zařízení pomocí Vzdáleného UR.

Následující změny budou gátt po vypnutí a zapnutí hlavního napájení.

Inicializovat nabídku

Nabídka pro inicializaci: Ovládací hlasitosti zvuku/Nastavení zobrazení
Inicializované nastavení správy systému: Informace správy systému

Uložení míst určení ze Vzdáleného uživatelského rozhraní

3R2K-09S

Pomocí počítače můžete uložit nebo upravit místa určení v adresáři zařízení. Zde zadejte sdílenou složku.

POZNÁMKA

Tato nastavení můžete změnit pouze v případě, že jste přihlášení v režimu správce systému.

- 1 Spusťte funkci Vzdálené uživatelské rozhraní. ▶ **Spuštění Vzdáleného uživatelského rozhraní(P. 335)**
- 2 Klikněte na [Adresář] na stránce portálu. ▶ **Obrazovka Vzdáleného uživatelského rozhraní(P. 336)**

POZNÁMKA:

Pokud je zobrazena obrazovka pro zadání kódu PIN

Adresář je chráněn kódem PIN. Zadejte kód [PIN] a klikněte na tlačítko [OK].

- 3 Klikněte na [Kódovaná volba].
 - Místa určení lze také uložit pod tlačítka rychlé volby. V takovém případě klikněte na [Rychlá volba] namísto položky [Kódovaná volba]. ▶ **Rychlá volba(P. 160)**
- 4 Klikněte na textový odkaz v části [Číslo], [Typ] nebo [Jméno] u položky „Neuloženo“.

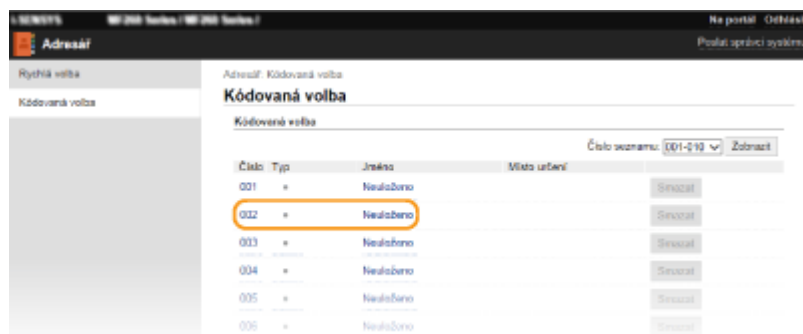

POZNÁMKA:

- Po kliknutí na příslušný textový odkaz pod položkou [Číslo], [Typ] nebo [Jméno] lze upravit již uloženou položku.
 - Kliknutím na příslušné tlačítko [Smazat] lze uloženou položku smazat.
- 5 Vyberte možnost [Typ místa určení pro uložení] a klikněte na tlačítko [OK].
 - Chcete-li uložit sdílenou složku, vyberte možnost [Soubor].

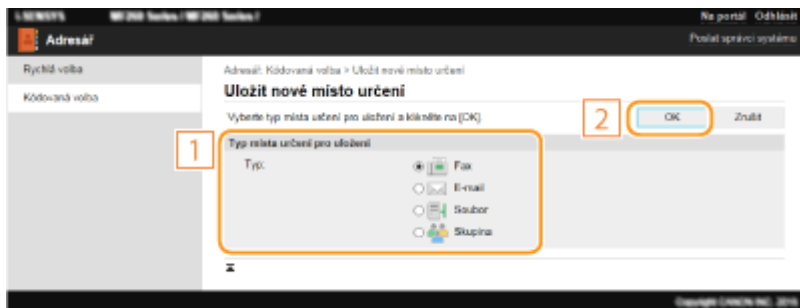

6 Zadejte místo určení.

■ Uložení místa určení faxů

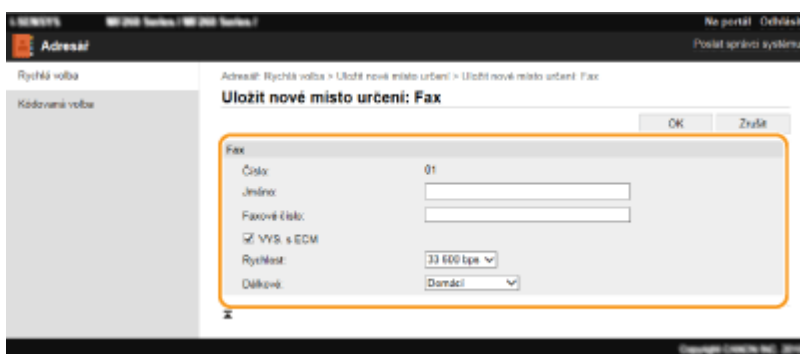

[Jméno]

Zadejte název místa určení.

[Faxové číslo]

Zadejte číslo faxu místa určení.

[VYS. s ECM]

Pole zaškrtněte, pokud chcete umožnit následující: v případě chyby při odesílání obrázku je tato chyba překontrolována a opravena, aby nedošlo k odeslání chybného obrázku.

[Rychlost]

Pokud přenosy začínají se zpožděním, například kvůli nevhovujícímu telefonnímu připojení, můžete snížit počáteční rychlost přenosu.

[Dálkový]

Při ukládání mezinárodních faxových čísel nastavte položky [Mezinárodní (1)] až [Mezinárodní (3)] podle příslušných podmínek přenosu.

POZNÁMKA:

- Můžete také zadat možnosti [VYS. s ECM] a [Rychlost] z nabídky <Nastavení faxu> ( <Nastavení faxu>(P. 390)) na ovládacím panelu. Pokud však provedete nastavení prostřednictvím nabídky <Adresář>, máte možnost provést podrobné nastavení míst určení uložených v adresáři.

■ Uložení místa určení e-mailu



[Jméno]

Zadejte název místa určení.

[E-mailová adresa]

Zadejte e-mailovou adresu místa určení.

■ Chcete-li uložit sdílenou složku

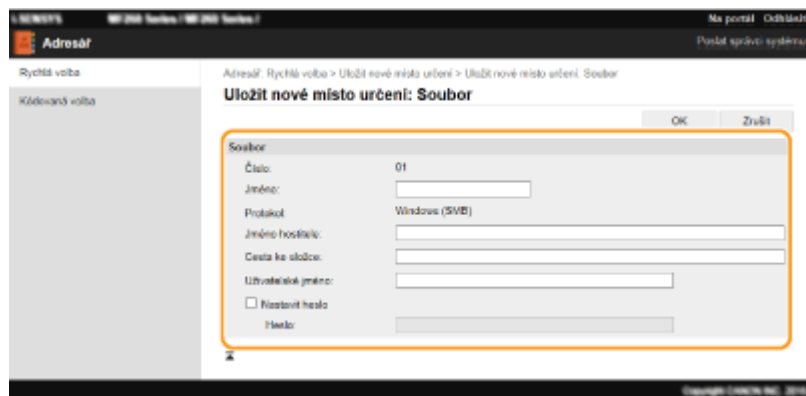

[Jméno]

Zadejte název místa určení.

[Jméno hostitele]

Zadejte název počítače nebo IP adresu. Můžete zahrnout cestu ke sdílené složce s názvem nebo IP adresou počítače (např. „\\kancelar\sdilene“ nebo „\\192.168.2.100\sdilene“).

POZNÁMKA:

Použití serveru DNS

- Místo názvu počítače nebo IP adresy můžete zadat také název hostitele (nebo úplný název – FQDN) (např. pro sdílenou složku: „\\kancelar.organizace.spolecnost.com\sdilene“).

[Cesta ke složce]

Zadejte umístění složky, do které chcete data odesílat.

Jednotlivé části oddělte znakem „\“. Zadejte úroveň odpovídající cestě zadané v části [Jméno hostitele].

[Uživatelské jméno]

Zadejte uživatelské jméno nastavené pro sdílenou složku.

[Nastavit heslo]

Chcete-li nastavit pro sdílenou složku heslo, zaškrtněte toto políčko a zadejte heslo do pole [Heslo].

DŮLEŽITÉ

Zajistěte, aby byl v počítači a Vzdáleném uživatelském rozhraní vybrán stejný jazyk zobrazení.

- [Jméno hostitele] a [Cesta ke složce] se nemusí zobrazit správně nebo příslušný odkaz nemusí být použitelný.

7 Klikněte na [OK].

ODKAZY

- **Obrazovka Vzdáleného uživatelského rozhraní(P. 336)**

- ▶ **Uložení/načtení položek adresáře prostřednictvím vzdáleného uživatelského rozhraní(P. 351)**
- ▶ **Seznam adresáře (Model s dotykovým panelem)(P. 459)**

Uložení/načtení položek adresáře prostřednictvím vzdáleného uživatelského rozhraní

3R2K-09U

Data adresáře uložená v zařízení lze uložit do počítače (export). Data, která jsou uložena v počítači, je možné registrovat v zařízení (importovat). Místa určení v adresáři lze snadno kopírovat do více zařízení.* Pokud chcete použít tuto funkci, musíte se přihlásit v režimu správce systému.

*U určitých modelů není možné importovat data adresáře exportovaná ze zařízení.

🔍 **Export dat adresáře(P. 351)**

🔍 **Načtení dat adresáře(P. 352)**

DŮLEŽITÉ

Dokud není import nebo export dokončen, nevypínejte zařízení.

Proces může trvat několik minut. Pokud zařízení v průběhu procesu vypnete, může dojít k poškození dat nebo zařízení.

Během exportu či importu zařízení neovládejte

Před spuštěním importu nebo exportu zkontrolujte, zda neprobíhají žádné operace, např. tisk dokumentů.

Export dat adresáře

- 1 Spusťte Vzdálené uživatelské rozhraní a přihlaste se do režimu správce systému. ▶ Spuštění Vzdáleného uživatelského rozhraní(P. 335)**
- 2 Klikněte na [Nastavení/Uložení] na stránce portálu. ▶Obrazovka Vzdáleného uživatelského rozhraní(P. 336)**
- 3 Klikněte na položku [Import/Export] ▶ [Export].**
 - Pokud se na obrazovce zobrazí výzva k zadání kódu PIN adresáře, zadejte [PIN] a klikněte na tlačítko [OK]. ▶ **Omezení používání adresáře(P. 325)**
- 4 Klikněte na [Spustit export].**
- 5 Podle pokynů na obrazovce zadejte umístění, do kterého mají být uložena exportovaná data z adresáře.**

▢▢▢ Adresář se uloží.

DŮLEŽITÉ

Zařízení neovládejte, dokud se proces nedokončí.

Během exportu se stávající obrazovka nemění. Dokud bude ve spodní části obrazovky zobrazena zpráva [Stažení souboru (název souboru) bylo dokončeno.], nepoužívejte Vzdálené uživatelské rozhraní.

Načtení dat adresáře

DŮLEŽITÉ

Stávající data uložená v adresáři jsou při načítání nových dat adresáře přepsána.

- 1 Spusťte Vzdálené uživatelské rozhraní a přihlaste se do režimu správce systému. ▶
Spuštění Vzdáleného uživatelského rozhraní(P. 335)**
- 2 Klikněte na [Nastavení/Uložení] na stránce portálu. ▶Obrazovka Vzdáleného uživatelského rozhraní(P. 336)**
- 3 Klikněte na položku [Import/Export] ▶ [Import].**
 - Pokud se na obrazovce zobrazí výzva k zadání kódu PIN adresáře, zadejte [PIN] a klikněte na tlačítko [OK]. ▶
Omezení používání adresáře(P. 325)
- 4 Zadejte soubor adresáře, který má být importován, a klikněte na tlačítko [Spustit import].**
 - Chcete-li zadat soubor pro import, klikněte na položku [Procházet] a vyberte soubor.
- 5 Klikněte na [OK].**
 - ⇒ Zadaná data pro adresář budou importována do zařízení.

Import/export dat adresáře s využitím dodaného softwaru

3R2K-09W

Data uložená v adresáři lze ze zařízení exportovat do počítače pomocí nástroje Address Book Import/Export Tool (Import/Export adresáře), který je k dispozici na dodaném disku CD-ROM/DVD-ROM. Data lze naimportovat rovněž zpět do zařízení, takže tím vzniká bezpečná záloha pro případ, že by v případě opravy nebo údržby došlo k vymazání dat z adresáře.

POZNÁMKA

- Při použití nástroje Address Book Import/Export Tool (Import/Export adresáře) propojte zařízení s počítačem pomocí kabelu USB.

1 Vyberte možnost <Nabídka> na obrazovce Domů.  **Obrazovka Domů (P. 110)**

2 Vyberte možnost <Nastavení správy systému>.

- Pokud se zobrazí obrazovka pro zadání kódu PIN, zadejte správný kód PIN.  **Nastavení kódu PIN správce systému (P. 293)**

3 Vyberte možnost <Import/Export adresáře>.

4 Vložte do počítače dodaný disk CD-ROM/DVD-ROM.

- Když se zobrazí obrazovka, klikněte na tlačítko [Konec].

5 [Start] ► [Počítač] ► Klikněte pravým tlačítkem myši na ikonu CD-ROM/DVD-ROM a poté klikněte na možnost [Otevřít] v rozevírací nabídce.

6 Otevřete složku [AddressBookTool] a poklepejte na soubor [AddressBookTool.exe].

7 Postupujte podle pokynů na obrazovce.

- Chcete-li importovat data adresáře, klikněte na kartu [Import].
- Chcete-li exportovat data adresáře, klikněte na kartu [Export].

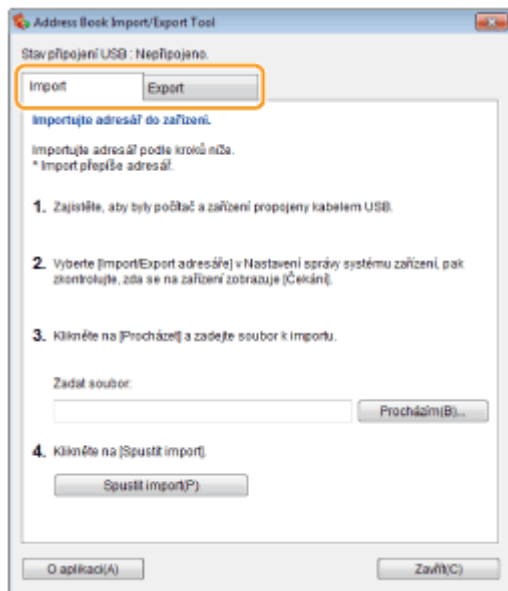

Aktualizace firmwaru

3R2K-06H

V případě firmwaru zvolte způsob aktualizace podle toho, co je v zařízení nainstalované. Aktualizaci lze provádět dvěma způsoby: buď přejít na nejnovější verzi firmwaru na Internetu ze zařízení a provést aktualizaci, pokud v zařízení není nainstalovaná nejnovější verze, nebo přejít na nejnovější verzi firmwaru na Internetu z počítače a provést aktualizaci z počítače, pokud v zařízení není nainstalovaná nejnovější verze. V prostředí, kde nelze vytvořit připojení k Internetu pomocí bezdrátové sítě LAN, zajistěte připojení pomocí kabelové sítě LAN nebo USB a proveďte aktualizaci z počítače.

| Podmínka instalace stroje | Jak nainstalovat aktualizaci |
|-------------------------------|---|
| Připojení bezdrátové sítě LAN | ▶ Aktualizace přes Internet(P. 355) |
| Připojení kabelové sítě LAN | ▶ Aktualizace přes Internet(P. 355) ▶ Aktualizace z počítače(P. 356) |
| Připojení USB | ▶ Aktualizace z počítače(P. 356) |

DŮLEŽITÉ

- Aktualizaci firmwaru nelze provádět v prostředí IPv6. Navažte připojení znovu pomocí funkce USB a proveďte aktualizaci z počítače.

POZNÁMKA

Kontrola verze firmwaru

- Verzi firmwaru můžete zkontrolovat z ovládacího panelu zařízení. Po dokončení aktualizaci firmwaru zkontrolujte, zda se aktualizace provedla správně. ▶ **Kontrola verze firmwaru(P. 356)**

Aktualizace přes Internet

Pro aktualizaci firmwaru na nejnovější verzi můžete získat přístup na server Canon ze zařízení.

1 Zobrazení obrazovky <Nabídka>. ▶ **Obrazovka Domů(P. 110)**

Model s dotykovým panelem

Vyberte možnost <Nabídka> na obrazovce Domů.

model s 5řádkovým displejem LCD

Stiskněte .

2 Vyberte možnost <Nastavení správy systému>.

- Pokud se zobrazí obrazovka pro zadání kódu PIN, zadejte správný kód PIN. ▶ **Nastavení kódu PIN správce systému(P. 293)**

3 Vyberte možnost <Aktualizovat firmware>.

4 Vyberte možnost <Prostřednictvím internetu>.

⇒ Je provedena kontrola existence nejnovějšího firmwaru.

POZNÁMKA:

- Pokud se zobrazí zpráva <Toto je nejnovější verze firmwaru.>, není nutné firmware aktualizovat.

5 Zkontrolujte zprávu a vyberte možnost <Ano>.

6 Pokud se otevře licenční obrazovka, stiskněte tlačítko <Accept> ().

7 Vyberte možnost <OK>.

⇒ Po dokončení aktualizace firmwaru se zařízení automaticky restartuje.

DŮLEŽITÉ:

- Během restartování zařízení nevypínejte.

Aktualizace z počítače

Po stažení nejnovější verze firmwaru z webových stránek Canon aktualizujte firmware z počítače pomocí softwarového nástroje „User Support Tool“. Postup aktualizace firmwaru z počítače najdete v příručce „User Support Tool Operation Guide (Příručka k používání nástroje User Support Tool)“ dodané s firmwarem.

Uvedte zařízení do stavu čekání na aktualizaci firmwaru



<Nabídka> () ▶ <Nastavení správy systému> ▶ <Aktualizovat firmware> ▶ <Prostřednictvím PC> ▶ <Ano>

Kontrola verze firmwaru

1 Zobrazení obrazovky <Nabídka>. **Obrazovka Domů(P. 110)**

Model s dotykovým panelem

Vyberte možnost <Nabídka> na obrazovce Domů.

model s 5řádkovým displejem LCD

Stiskněte .

2 Vyberte možnost <Nastavení správy systému>.

- Pokud se zobrazí obrazovka pro zadání kódu PIN, zadejte správný kód PIN.  **Nastavení kódu PIN správce systému(P. 293)**

3 Vyberte možnost <Aktualizovat firmware>.

4 Vyberte možnost <Informace o verzi>.

⇒ Zobrazí se aktuální verze firmwaru.

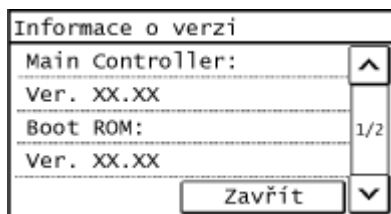

Inicializace nastavení

3R2K-06J



Můžete obnovit následující nastavení:

- ▶ Inicializace počítadla eko hlášení(P. 358)
- ▶ Inicializace nabídky(P. 358)
- ▶ Inicializace klíče a certifikátu(P. 358)
- ▶ Inicializace adresáře(P. 359)
- ▶ Inicializace všech dat / nastavení(P. 359)

Inicializace počítadla eko hlášení

Nastavení počítadla eko hlášení je možné obnovit na výchozí tovární hodnoty.



<Nabídka> () ▶ <Nastavení správy systému> ▶ <Inicializace počítadla eko hlášení> ▶ <Ano>

Inicializace nabídky

Můžete obnovit nastavení zařízení (▶ **Nastavení seznamu nabídky(P. 361)**). V závislosti na vybraných nastaveních může být nutné po inicializaci restartovat zařízení.



<Nabídka> () ▶ <Nastavení správy systému> ▶ <Inicializovat nabídku> ▶ Vyberte položku, kterou chcete inicializovat ▶ <Ano> ▶ V případě potřeby stroj restartujte

POZNÁMKA

- Můžete obnovit pouze nastavení pro <Nastavení sítě>.
 - <Nabídka> () ▶ <Nastavení sítě> ▶ <Inicializovat nastavení sítě> ▶ <Ano> ▶ Restartujte stroj

Inicializace klíče a certifikátu

Můžete obnovit nastavení klíče a certifikátu a certifikátu CA. Uvědomte si, že všechny klíče a certifikáty i certifikáty CA, které jsou uloženy v zařízení, a všechny certifikáty (kromě předinstalovaných klíčů a certifikátů CA), budou při inicializaci odstraněny.

POZNÁMKA

- Po inicializaci nebudou dostupné funkce, které vyžadují klíč a certifikát, například komunikace šifrovaná pomocí TLS. Pokud budete chtít tyto funkce používat, znovu nakonfigurujte nastavení klíče a certifikátu a aktivujte příslušné funkce.



Přihlaste se ke Vzdálenému uživatelskému rozhraní s oprávněními správce (**▶Spuštění Vzdáleného uživatelského rozhraní(P. 335)**) ▶ [Nastavení/Uložení] ▶ [Inicializovat informace nastavení] ▶ [Inicializovat klíč a certifikát] ▶ [Inicializovat] ▶ [OK]

Inicializace adresáře

Můžete obnovit nastavení adresáře. Uvědomte si, že všechny informace, které jsou uloženy v adresáři, budou při inicializaci odstraněny.



<Nabídka> ▶ <Nastavení správy systému> ▶ <Inicializovat adresář> ▶ <Ano>

Inicializace všech dat / nastavení

Všechna data a nastavení zařízení včetně protokolů se budou moci vrátit na výchozí tovární hodnoty. Zabráníte tak úniku citlivých dat po výměně nebo likvidaci zařízení. Po dokončení inicializace se zařízení automaticky restartuje.

DŮLEŽITÉ

- Před inicializací se přesvědčte, že neprobíhá zpracování dokumentů a že žádné dokumenty na zpracování nečekají. Tyto dokumenty budou odstraněny po provedení inicializace.
- Aby bylo možné použít zařízení po inicializaci, je nutné znovu nakonfigurovat veškerá nastavení.



<Nabídka> () ▶ <Nastavení správy systému> ▶ <Inicializovat všechna data/nastavení> ▶ <Ano>
▶ <Ano>

ODKAZY

- ▶ **Konfigurace klíče a certifikátu pro protokol TLS(P. 308)**
- ▶ **Ukládání míst určení(P. 160)**
- ▶ **Uložení míst určení ze Vzdáleného uživatelského rozhraní(P. 347)**

Nastavení seznamu nabídky

| | |
|---|-----|
| Nastavení seznamu nabídky | 361 |
| <Přímé připojení> | 362 |
| <Nastavení sítě> | 363 |
| <Výstup hláš.>/<Tisknout hlášení> | 374 |
| <Možnosti> | 375 |
| <Nastavení časovače> | 381 |
| <Běžná nastavení> | 386 |
| <Nastavení kopírování> | 388 |
| <Nastavení faxu> | 390 |
| <Nastavení skenování> | 401 |
| <Nastavení tiskárny> | 406 |
| <Nastavení/Údržba> | 416 |
| <Nastavení správy systému> | 422 |

Nastavení seznamu nabídky

3R2K-06K

Zařízení lze přizpůsobit podle prostředí a potřeb konfigurací nastavení popsanych v této kapitole. Chcete-li zahájit konfiguraci, zobrazte obrazovku <Nabídka>. Tato část popisuje, co dokáže nakonfigurovat každá položka v nabídce nastavení.

TIPY

- Nabídku nastavení můžete vytisknout ve formě seznamu a zkontrolovat aktuální nastavení: **Tisk seznamů nastavení(P. 459)**

<Přímé připojení>

3R2K-06L

Na modelu s 5řádkovým displejem LCD vytvořte přímé připojení a mezi zařízením a mobilním zařízením. **▶ Přímé připojení (Režim přístupového bodu)(P. 269)**
Nastavení přímého připojení lze zadat z nabídky **▶ <Nastavení přímého připojení>(P. 364)** .

<Nastavení sítě>

3R2K-06R

Všechna nastavení týkající se sítě jsou uvedena s popisem. Výchozí nastavení jsou označena křížkem (†).

- ▶<Vybraná kabelová/bezdrátová síť LAN>(P. 363)
- ▶<Nastavení bezdrátové sítě LAN>(P. 363)
- ▶<Nastavení přímého připojení>(P. 364)
- ▶<Snadné připojení prostřednictvím PC>(P. 366)
- ▶<Nastavení TCP/IP>(P. 366)
- ▶<Nastavení SNMP>(P. 370)
- ▶<Nastavení vyčleněného portu>(P. 372)
- ▶<Doba čekání na připojení při spuštění>(P. 372)
- ▶<Nastavení ovladače Ethernetu>(P. 372)
- ▶<Nastavení IEEE 802.1X>(P. 373)
- ▶<Inicializovat nastavení sítě>(P. 373)

POZNÁMKA

Hvězdičky (*)

- Nastavení označená hvězdičkou (*) nemusí být zobrazena v závislosti na používaném modelu nebo dalších položkách nastavení.

<Vybraná kabelová/bezdrátová síť LAN>

Při přepnutí zařízení z bezdrátové sítě LAN na kabelovou síť LAN budete muset zadat nastavení. Naopak při přepínání zařízení z kabelové na bezdrátovou síť LAN není třeba tato nastavení zadávat (můžete přepnout pomocí následujícího <Nastavení bezdrátové sítě LAN>). ▶**Výběr kabelové nebo bezdrátové sítě LAN(P. 16)**

<Kabelová síť LAN> †
<Bezdrátová síť LAN>

<Nastavení bezdrátové sítě LAN>

Zadejte nastavení připojení zařízení k bezdrátové síti LAN. Můžete také zobrazit aktuální nastavení nebo zadat nastavení úspory energie.

<Nastavení SSID>

Vyberte, pokud chcete bezdrátové připojení konfigurovat zadáním údajů, včetně identifikátoru SSID nebo síťového klíče, ručně pomocí ovládacího panelu.

<Vybrat přístup. bod>

Automaticky se vyhledají směrovače bezdrátové sítě LAN, které mají k zařízení přístup, takže lze provést výběr ze seznamu. Je třeba ručně zadat síťový klíč, například klíč WEP nebo PSK. ▶**Nastavení připojení výběrem bezdrátového směrovače(P. 24)**

<Zadejte ručně>

Vyberte, pokud chcete bezdrátové připojení konfigurovat ručně zadáním identifikátoru SSID. Použijete-li tuto metodu, můžete podrobně zadat nastavení ověřování a šifrování. ▶**Vytvoření připojení zadáním podrobných nastavení(P. 27)**

<Nastavení zabezpečení>

<Žádné>

<WEP>

<Otevřený systém>

Klíč WEP 1 až 4

<Sdílený klíč>

Klíč WEP 1 až 4

<WPA/WPA2-PSK>

<Auto>

<AES-CCMP>

<Režim tl. odeslání WPS>

Vyberte, pokud chcete bezdrátové připojení automaticky konfigurovat pomocí tlačítka na bezdrátovém směrovači WPS. **▶ Nastavení připojení pomocí funkce WPS v režimu Push Button(P. 20)**

<Režim kódu PIN WPS>

Vyberte, pokud chcete bezdrátové připojení konfigurovat zadáním kódu PIN bezdrátového směrovače WPS. **▶ Nastavení připojení pomocí funkce WPS v režimu kódu PIN(P. 22)**

<Režim úspory energie>

Zvolte, zda má zařízení přejít do úsporného režimu na základě signálů vyslaných z bezdrátového směrovače.

<Vypnuto>

<Zapnuto> †



<Nabídka> () ▶ <Nastavení sítě> ▶ <Nastavení bezdrátové sítě LAN> ▶ Přečtěte si zobrazenou zprávu ▶ <OK> ▶ <Režim úspory energie> ▶ Vyberte <Vypnuto> nebo <Zapnuto>

<Informace o bezdrátové síti LAN>

Vyberte, pokud chcete zobrazit aktuální nastavení bezdrátové sítě LAN. **▶ Zobrazení nastavení sítě(P. 38)**

<Adresa MAC>

<Stav bezdrátové sítě LAN>

<Nejnovější chybové info.>

<Kanál>

<Nastavení SSID>

<Nastavení zabezpečení>

<Režim úspory energie>

<Nastavení přímého připojení>

Nakonfigurujte nastavení pro přímé připojení. Po konfiguraci nastavení můžete zařízení připojit přímo a bezdrátově z mobilního zařízení, a to dokonce bez přístupového bodu nebo bezdrátového směrovače LAN.

<Použít přímé připojení>

Zvolte, zda chcete použít přímé připojení. **▶ Přímé připojení (Režim přístupového bodu)(P. 269)**

<Vypnuto> †

<Zapnuto>

<Čas do ukončení přímého připojení>

Zadejte čas, kdy se má zařízení automaticky odpojit po navázání přímého připojení.

0 (Neukončovat relaci automaticky)
1 až 10 + až 60 (min)

<Nabídka> () ▶ <Nastavení sítě> ▶ <Nastavení přímého připojení> ▶ <Čas do ukončení přímého připojení> ▶ Zadejte čas ▶ <Použít> ()

<Nastavení režimu přístupového bodu>

Nakonfigurujte arbitrárně hodnotu pro identifikátor SSID/síťový klíč. Pokud chcete k zařízení současně připojit více mobilních zařízení, musíte arbitrárně nakonfigurovat identifikátor SSID i síťový klíč.

<Použít vlastní SSID>

<Vypnuto> +

<Zapnuto>

<SSID (1–20 znaků)>

<Použít vlastní síťový klíč>

<Vypnuto> +

<Zapnuto>

<Síť. klíč (10 zn.)>



<Nabídka> () ▶ <Nastavení sítě> ▶ <Nastavení přímého připojení> ▶ <Nastavení režimu přístupového bodu> ▶ <Použít vlastní SSID> nebo <Použít vlastní síťový klíč> ▶ <Zapnuto> ▶ Zadejte identifikátor SSID/síťový klíč ▶ <Použít>

<Nastavení adresy IP pro přímé připojení>

Zadejte IP adresu pro použití přímého připojení.



<Nabídka> () ▶ <Nastavení sítě> ▶ <Nastavení přímého připojení> ▶ <Nastavení adresy IP pro přímé připojení> ▶ Zadejte IP adresu ▶ <Použít> ()

POZNÁMKA

- Nepoužívejte stejné číslo jako IP adresy pro přímé připojení a pro připojení kabelové/bezdrátové sítě LAN stroje. Pokud nastavíte stejné číslo, nebude možné iniciovat přímé připojení.

<Snadné připojení prostřednictvím PC>

Spusťte snadné připojení přes počítač (režim nastavení bez kabelů). To umožňuje použít nástroj Canon Laser NW Device Setup Utility na počítači k nakonfigurování síťových nastavení.



<Nabídka> () ▶ <Nastavení sítě> ▶ <Snadné připojení prostřednictvím PC> ▶ Zahajte připojování

POZNÁMKA

- Nástroj „Canon Laser NW Device Setup Utility“ je k dispozici na webu společnosti Canon (<http://www.canon.com/>).

<Nastavení TCP/IP>

Zadejte nastavení týkající se používání zařízení v síti TCP/IP, například nastavení IP adresy.

<Nastavení IPv4>

Zadejte nastavení týkající se používání zařízení v síti IPv4.

<Nastavení adresy IP>

Nakonfigurujte IP adresu používanou k identifikaci zařízení, například počítačů a tiskáren, v síti TCP/IP. ▶

Nastavení adresy IPv4(P. 32)

<Autom. Získat> †

<Vybrat protokol>

<Vypnuto>

<DHCP> †

<BOOTP>

<RARP>

<Autom. IP>

<Vypnuto>

<Zapnuto> †

<Ručně získat>

<Adresa IP>: 0.0.0.0

<Maska podsítě>: 0.0.0.0

<Adresa brány>: 0.0.0.0

<Kontrola nastavení>

<Automaticky získat> *

<Adresa IP>

<Maska podsítě>

<Adresa brány>

<Příkaz PING>

Vyberte, pokud chcete zkontrolovat, zda je zařízení připojeno prostřednictvím sítě k počítači. **▶Test síťového připojení(P. 33)**

<Nastavení DNS>

Zadejte nastavení služby DNS (Domain Name System), která zajišťuje název hostitele pro rozpoznávání IP adres. **▶Konfigurace služby DNS(P. 56)**

| |
|---|
| <p><Nastavení serveru DNS> <Primární server DNS>: 0.0.0.0 <Sekundární server DNS>: 0.0.0.0</p> <p><Nastavení jména hostitele/domény DNS> <Jméno hostitele> <Jméno domény></p> <p><Nastavení dynamické aktual. DNS> <Vypnuto> † <Zapnuto> <Interv. dyn. akt. DNS> 0 až 24 † až 48 (h)</p> |
|---|

<Nastavení mDNS>

Zadejte nastavení používání funkce DNS bez serverů DNS.

| |
|---|
| <p><Vypnuto></p> <p><Zapnuto> † <Název mDNS></p> |
|---|

<Nastavení volby DHCP>

Pokud je povolen protokol DHCP, pomocí tohoto nastavení můžete určit, zda se mají používat volitelné funkce DHCP k získání názvu hostitele a k používání funkce dynamické aktualizace. **▶Konfigurace služby DNS(P. 56)**

| |
|---|
| <p><Získat jméno hostitele> <Vypnuto> <Zapnuto> †</p> <p><Dynamická aktualizace DNS> <Vypnuto> † <Zapnuto></p> <p><Získat adresu serveru SMTP> * <Vypnuto> † <Zapnuto></p> <p><Získat adresu serveru POP> * <Vypnuto> † <Zapnuto></p> |
|---|

<Nastavení IPv6>

Zadejte nastavení týkající se používání zařízení v síti IPv6. **▶ Nastavení adres IPv6(P. 35)**

<Použít IPv6>

Povolte nebo zakažte funkci IPv6 na zařízení. Můžete také zobrazit aktuální nastavení.

| |
|---|
| <p><Vypnuto> †</p> <p><Zapnuto></p> <p><Kontrola nastavení> <Lokální linková adresa> <Délka prefixu></p> |
|---|

<Nastavení bezstavové adresy>

Povolte nebo zakažte bezstavové adresy.

| |
|--|
| <p><Vypnuto></p> <p><Zapnuto> †</p> <p><Kontrola nastavení> <Bezstavová adresa> <Délka prefixu></p> |
|--|

<Použít DHCPv6>

Povolte nebo zakažte stavovou adresu získávanou prostřednictvím funkce DHCPv6.

| |
|---|
| <p><Vypnuto> †</p> <p><Zapnuto></p> <p><Kontrola nastavení> <Stavová adresa> <Délka prefixu></p> |
|---|

<Nastavení DNS>

Zadejte nastavení služby DNS (Domain Name System), která zajišťuje název hostitele pro rozpoznávání IP adres. **▶ Konfigurace služby DNS(P. 56)**

| |
|---|
| <p><Nastavení jména hostitele/domény DNS> <Použ. IPv4 host./dom.> <Vypnuto> <Jméno hostitele> <Jméno domény> <Zapnuto> †</p> <p><Nastavení dynamické aktual. DNS> <Vypnuto> † <Zapnuto> <Uložit ruční adresu> <Vypnuto> † <Zapnuto></p> |
|---|

<Uložit stavovou adresu>
 <Vypnuto> †
 <Zapnuto>
 <Uložit bezstavovou adresu>
 <Vypnuto> †
 <Zapnuto>
 <Interval dynamické aktualizace DNS>
 0 až 24 † až 48 (h)

<Nastavení mDNS>

Zadejte nastavení používání funkce DNS bez serverů DNS.

<Vypnuto>
 <Zapnuto> †
 <Použ. jm.IPv4 pro mDNS>
 <Vypnuto>
 <Název mDNS>
 <Zapnuto> †

<Nastavení tisku LPD>

Povolte nebo zakažte tiskový protokol LPD, který lze použít na jakékoli hardwarové platformě nebo operačním systému. **► Konfigurace tiskových protokolů a funkcí WSD(P. 42)**

<Vypnuto>
 <Zapnuto> †

<Nastavení tisku RAW>

Povolte nebo zakažte RAW, tiskový protokol specifický pro systém Windows. **► Konfigurace tiskových protokolů a funkcí WSD(P. 42)**

<Vypnuto>
 <Zapnuto> †

<Nastavení WSD>

Povolte nebo zakažte automatické procházení a získávání informací pro tiskárnu pomocí protokolu WSD. **► Konfigurace tiskových protokolů a funkcí WSD(P. 42)**

<Nastavení tisku WSD>
 <Použít tisk WSD>
 <Vypnuto>
 <Zapnuto> †
 <Použít procházení WSD>
 <Vypnuto>
 <Zapnuto> †
 <Nastavení skenování WSD>
 <Použít skenování WSD>
 <Vypnuto> †
 <Zapnuto>
 <Použít skenování z počítače>

<Vypnuto> †

<Zapnuto>

<Použít Multicast Discovery>

<Vypnuto>

<Zapnuto> †

<Použít HTTP>

Povolte nebo zakažte protokol HTTP, který je nutný ke komunikaci s počítačem, například při používání Vzdáleného uživatelského rozhraní, tisku WSD nebo tisku pomocí služby Google Cloud Print. **▶Zákaz komunikace HTTP(P. 332)**

<Vypnuto>

<Zapnuto> †

<Nastavení čísla portu>

Podle síťového prostředí změňte čísla portů pro protokoly. **▶Změna čísel portů(P. 305)**

<LPD>

1 až 515 † až 65535

<RAW>

1 až 9100 † až 65535

<WSD Multicast Discovery>

1 až 3702 † až 65535

<HTTP>

1 až 80 † až 65535

<POP3> *

1 až 110 † až 65535

<SMTP> *

1 až 25 † až 65535

<SNMP>

1 až 161 † až 65535

<Velikost MTU>

Vyberte maximální velikost paketů přijímaných strojem. **▶Změna jednotky MTU(P. 54)**

<1300>

<1400>

<1500> †

<Nastavení SNMP>

Zadejte nastavení monitorování a ovládání zařízení z počítače, který používá software kompatibilní s protokolem SNMP. **▶Monitorování a ovládání zařízení pomocí protokolu SNMP(P. 62)**

<Nastavení SNMPv1>

Povolte nebo zakažte protokol SNMPv1. Při povolování protokolu SNMPv1 zadejte název komunity a přístupová oprávnění k objektům MIB (Management Information Base).

<Vypnuto>

<Zapnuto> †

<Nastavení názvu komunity 1>

<Vypnuto>

<Zapnuto> †

<Název komunity>

<Povolení přístupu MIB>

<Nastavení názvu komunity 2>

<Vypnuto> †

<Zapnuto>

<Název komunity>

<Povolení přístupu MIB>

<Nastavení vyčleněné komunity>

<Vypnuto>

<Zapnuto> †



<Nabídka> () ▶ <Nastavení sítě> ▶ <Nastavení SNMP> ▶ <Nastavení SNMPv1> ▶ <Nastavení SNMPv1> ▶ Vyberte možnost <Vypnuto> nebo <Zapnuto> ▶ Pokud je zvolena možnost <Zapnuto>, zadejte nastavení

<Nastavení SNMPv3>

Povolte nebo zakažte protokol SNMPv3. Pomocí Vzdáleného uživatelského rozhraní zadejte podrobná nastavení, která se použijí, pokud je povolen protokol SNMPv3.

<Vypnuto> †

<Zapnuto>



<Nabídka> () ▶ <Nastavení sítě> ▶ <Nastavení SNMP> ▶ <Nastavení SNMPv3> ▶ Vyberte <Vypnuto> nebo <Zapnuto>

<Získat info správy tiskárny od hostitele>

Povolte nebo zakažte monitorování informací o správě tiskárny z počítače zapojeného do sítě, který používá software kompatibilní s protokolem SNMP.

<Vypnuto> †

<Zapnuto>



<Nabídka> () ▶ <Nastavení sítě> ▶ <Nastavení SNMP> ▶ <Získat info správy tiskárny od hostitele> ▶ Vyberte <Vypnuto> nebo <Zapnuto>

<Nastavení vyčleněného portu>

Povolte nebo zakažte vyhrazený port. Vyhrazený port se používá při tisku z počítače a při procházení nebo zadávání nastavení zařízení přes síť.

<Vypnuto>
<Zapnuto> †



<Nabídka> () ▶ <Nastavení sítě> ▶ <Nastavení vyčleněného portu> ▶ Vyberte <Vypnuto> nebo <Zapnuto>

<Doba čekání na připojení při spuštění>

Zadejte čekací dobu před připojením k síti. Nastavení vyberte podle síťového prostředí.  **Nastavení čekací doby pro připojení k síti(P. 55)**

0 † až 300 (s)

<Nastavení ovladače Ethernetu>

Vyberte režim komunikace (poloviční duplex / plný duplex) a typ sítě Ethernet (10BASE-T/100BASE-TX). Můžete také zobrazit adresu MAC zařízení.

<Aut. detek.>

Zvolte, zda chcete režim komunikace a typ sítě Ethernet zjistit automaticky, nebo vybrat ručně.  **Konfigurace nastavení sítě Ethernet(P. 52)**

<Vypnuto>
<Režim komunikace>
 <Poloviční duplex> †
 <Úplný duplex>
<Typ Ethernetu>
 <10BASE-T> †
 <100BASE-TX>

<Zapnuto> †

<Adresa MAC>

Zkontrolujte adresu MAC zařízení, což je jedinečné číslo každého komunikačního zařízení. [▶Zobrazení adresy MAC pro kabelovou síť LAN\(P. 38\)](#)

<Nastavení IEEE 802.1X>

Povolte nebo zakažte ověřování IEEE 802.1X. [▶Konfigurace nastavení pro ověřování IEEE 802.1X\(P. 318\)](#)

<Vypnuto> +

<Zapnuto>

<Inicializovat nastavení sítě>

Vyberte, chcete-li vrátit nastavení sítě na výchozí tovární hodnoty. [▶<Inicializovat nabídku>\(P. 429\)](#)

<Výstup hláš.>/<Tisknout hlášení>

3R2K-06S

Nastavení možností nastavení stroje a další podrobnosti můžete vytisknout a zkontrolovat jako hlášení nebo seznamy.

▶ **Tisk hlášení a seznamů(P. 457)**

<Možnosti>

3R2K-06U

Všechna nastavení týkající se zobrazení displeje jsou uvedena s popisem. Výchozí nastavení jsou označena křížkem (†).

▶<Nastavení hlasitosti>(P. 375)

▶<Nastavení zobrazení>(P. 377)

POZNÁMKA

Hvězdičky (*)

- Nastavení označená údajem „*1“ nemusí být zobrazena v závislosti na používaném modelu nebo dalších položkách nastavení.
- Nastavení označená údajem „*2“ mohou být v závislosti na vaší zemi či oblasti nedostupná, lišit se nebo mít jiné výchozí hodnoty.

<Nastavení hlasitosti> *1

Upravte hlasitost, jakou zařízení pípne při stisknutí tlačítka na ovládacím panelu nebo při uvíznutí papíru. ▶<Nastavení zvukových signálů>(P. 154)

<Faxový tón>

Vyberte, zda se má při zasílání faxu ozvat oznamovací tón. Můžete také upravit hlasitost.

5 úrovní

<Tón vyzvánění>

Vyberte, zda má zařízení pípnout při přijetí faxu. Můžete také upravit hlasitost.

6 úrovní

<Tón dokončení VYS.>

Vyberte, zda má zařízení pípnout při zasílání faxu. Můžete také upravit hlasitost.

6 úrovní

<Zobraz.chyby>

<Vypnuto> †

<Zapnuto>

<Tón dokončení PŘ.>

Vyberte, zda má zařízení pípnout při přijetí faxu. Můžete také upravit hlasitost.

6 úrovní

<Zobraz.chyby>

<Vypnuto> †

<Zapnuto>

<Tón dokončení skenování>

Vyberte, zda má zařízení pípnout po dokončení skenování faxových dokumentů. Můžete také upravit hlasitost.

6 úrovní**<Zobraz.chyby>**

<Vypnuto> †

<Zapnuto>

<Tón zadávání>

Vyberte, zda má zařízení pípnout při stisknutí tlačítka na ovládacím panelu.

<Vypnuto>

<Zapnuto> †

<Tón při chybném zadání>

Vyberte, zda má zařízení pípnout při zadání neplatné hodnoty nastavení, například když se uživatel snaží zadat číslo nedostupné pro dané nastavení.

<Vypnuto> †

<Zapnuto>

<Tón varování>

Vyberte, zda má zařízení pípnout, když dojde k potížím, jako je uvíznutí papíru nebo chyba operace.

<Vypnuto>

<Zapnuto> †

<Tón dokončení úlohy>

Vyberte, zda má zařízení pípnout po dokončení kopírování nebo skenování.

<Vypnuto>

<Zapnuto> †

<Výstraha spořiče energie>

Vyberte, zda má zařízení pípnout, když přechází do režimu spánku nebo z režimu spánku.

<Vypnuto> †

<Zapnuto>

<Tón detekce originálu v podavači>

Vyberte, zda má zařízení pípnout, když je do podavače vložen originál.

<Vypnuto>

<Zapnuto> †

<Nastavení zobrazení>

<Výchozí obrazovka po spuštění/obnově> *1

Ve výchozím nastavení se obrazovka Domů zobrazí okamžitě po zapnutí zařízení nebo po provedení funkce automatického resetování. Zadejte nastavení, pokud chcete změnit výchozí obrazovku a zobrazit hlavní obrazovku jiné funkce.

<Domů> †
<Kopírovat>
<Fax>
<Skenovat>



<Nabídka> ► <Možnosti> ► <Nastavení zobrazení> ► <Výchozí obrazovka po spuštění/obnově> ►
Vyberte funkci, jejíž obrazovka se má zobrazit

<Nastav. zobr. tl. na domovské obrazovce> *1



Změňte pořadí, v jakém se zobrazují tlačítka na obrazovce Domů. ► **Přizpůsobení obrazovky Domů(P. 151)**

<Kontrast>

Upravte kontrast (rozdíl mezi světlými a tmavými částmi) displeje podle instalačního umístění zařízení.

5 úrovní



<Nabídka> () ► <Možnosti> ► <Nastavení zobrazení> ► <Kontrast> ► Upravte jas ► <Použít>
()

<Obrátit barvy obrazovky>

Výběrem možnosti <Zapnuto> obrátíte barvy displeje. Vyberte možnost <Zapnuto>, je-li displej špatně čitelný i po nastavení jasu v nabídce <Kontrast>.

<Vypnuto> †
<Zapnuto>



<Nabídka> () ► <Možnosti> ► <Nastavení zobrazení> ► <Obrátit barvy obrazovky> ► Vyberte
<Vypnuto> nebo <Zapnuto>

<Přepínač zadání milimetry/palce>

Vyberte měrnou jednotku.

<Milimetr> †
<Palce>



<Nabídka> () ▶ <Možnosti> ▶ <Nastavení zobrazení> ▶ <Přepínač zadání milimetry/palce> ▶ Vyberte <Milimetr> nebo <Palce>

<Oznámení pro kontrolu nastavení papíru>

Určete, zda chcete zobrazit zprávu s výzvou ke kontrole nastavení papíru při vkládání papíru do zásuvky nebo víceúčelové přihrádky.

<Vypnuto>
<Zapnuto> †



<Nabídka> () ▶ <Možnosti> ▶ <Nastavení zobrazení> ▶ <Oznámení pro kontrolu nastavení papíru> ▶ Vyberte <Vypnuto> nebo <Zapnuto>

<Oznámit pro Vyčistit oblasti sken. orig.>

Zadejte, zda chcete zobrazit zprávu, pokud jsou ve skenovací oblasti originálů detekovány skvrny.

<Vypnuto>
<Zapnuto> †





<Nabídka> () ▶ <Možnosti> ▶ <Nastavení zobrazení> ▶ <Oznámit pro Vyčistit oblasti sken. orig.> ▶ Vyberte <Vypnuto> nebo <Zapnuto>

<Doba zobrazení zprávy>

Zadejte interval v sekundách, v jakém se bude střídát zobrazení dvou různých zpráv.

1 až 2 † až 5 (s)



<Nabídka> () ▶ <Možnosti> ▶ <Nastavení zobrazení> ▶ <Doba zobrazení zprávy> ▶ Zadejte hodnotu intervalu ▶ <Použít> ()

<Rychlost posunu>

Nastavte rychlost posunování obrazovky výběrem ze 3 úrovní.

<Pomalá>
 <Standardní> †
 <Rychlá>



<Nabídka> () ▶ <Možnosti> ▶ <Nastavení zobrazení> ▶ <Rychlost posunu> ▶ Vyberte rychlost

<Typ pohybu kurzoru>

Nakonfigurujte způsob posunutí kurzoru po zadání znaku na obrazovce. Vyberete-li možnost <Auto>, kurzor se bude napravo od zadaného znaku posunovat automaticky. Vyberete-li <Ruční>, kurzor se bude napravo od zadaného znaku posunovat ručně.

<Auto> †
 <Ruční>



<Nabídka> () ▶ <Možnosti> ▶ <Nastavení zobrazení> ▶ <Typ pohybu kurzoru> ▶ Vyberte <Auto> nebo <Ruční>

<Jazyk> *2

Zadejte zobrazovaný jazyk používaný na displeji, hlášeních a seznámech.

<Arabic>
 <Basque>
 <Bulgarian>
 <Catalan>
 <Chinese (Simplified)>
 <Chinese (Traditional)>
 <Croatian>
 <Czech>
 <Danish>
 <Dutch>
 <English> †
 <Estonian>
 <Finnish>
 <French>
 <German>
 <Greek>
 <Hungarian>
 <Italian>
 <Japanese>
 <Korean>
 <Latvian>
 <Lithuanian>
 <Norwegian>
 <Polish>
 <Portuguese>
 <Romanian>

<Russian>
<Slovak>
<Slovene>
<Spanish>
<Swedish>
<Turkish>



<Nabídka> () ▶ <Možnosti> ▶ <Nastavení zobrazení> ▶ <Jazyk> ▶ Vyberte jazyk

<Jazyk vzdáleného UR> *2

Vyberte zobrazovaný jazyk používaný ve Vzdáleném uživatelském rozhraní.

<Chinese (Simplified)>
<Chinese (Traditional)>
<Czech>
<Danish>
<Dutch>
<English> †
<Finnish>
<French>
<German>
<Hungarian>
<Italian>
<Japanese>
<Korean>
<Norwegian>
<Polish>
<Portuguese>
<Russian>
<Spanish>
<Swedish>
<Turkish>



<Nabídka> () ▶ <Možnosti> ▶ <Nastavení zobrazení> ▶ <Jazyk vzdáleného UR> ▶ Vyberte jazyk

<Nastavení časovače>

3R2K-06W

Všechna nastavení týkající se časovače jsou uvedena s popisem. Výchozí nastavení jsou označena křížkem (†).

- ▶ <Čas pro tichý režim>(P. 381)
- ▶ <Nastavení data/času>(P. 381)
- ▶ <Čas autom. přepnutí do režimu spánku>(P. 383)
- ▶ <Čas autom. resetování>(P. 383)
- ▶ <Funkce po autom. resetování>(P. 383)
- ▶ <Čas automatického přepnutí offline>(P. 384)
- ▶ <Čas do automatického vypnutí>(P. 384)

POZNÁMKA

Hvězdičky (*)

- Nastavení označená hvězdičkou (*) se mohou v závislosti na vaší zemi či oblasti lišit nebo mít jiné výchozí hodnoty.

<Čas pro tichý režim>

Pokud chcete ztišit provoz zařízení, můžete ztlumit provozní zvuky (režim klidu). Zadejte čas, kdy má zařízení automaticky přejít do režimu klidu. Zařízení může fungovat v režimu klidu bez časového omezení. ▶ **Přechod do režimu klidu(P. 156)**

| |
|--|
| <p><Čas zahájení> <Vypnuto> † <Zapnuto> Nastavení počátečního času přechodu do režimu klidu</p> <p><Čas ukončení> <Vypnuto> † <Zapnuto> Nastavení času ukončení režimu klidu</p> |
|--|

<Nastavení data/času>

Zadejte nastavení data a času, včetně formátu data a 12hodinové nebo 24hodinové nastavení zobrazení hodin.

<Formát data> *

Vyberte formát data (pořadí roku, měsíce a dne).

| |
|---|
| <p><RRRR MM/DD> <MM/DD/RRRR> <DD/MM RRRR> †</p> |
|---|



<Nabídka> () ▶ <Nastavení časovače> ▶ <Nastavení data/času> ▶ <Formát data> ▶ Vyberte formát data

<Formát času>

Vyberte 12hodinové, nebo 24hodinové nastavení zobrazení hodin.

<12 hodin (dp/od)> +
<24 hodin>



<Nabídka> () ▶ <Nastavení časovače> ▶ <Nastavení data/času> ▶ <Formát času> ▶ Vyberte nastavení zobrazení

<Nastavení aktuálního data/času>

Nastavení aktuálního data a času.  **Nastavení data a času(P. 11)**

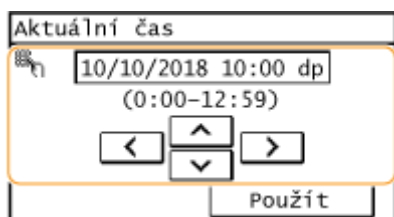

DŮLEŽITÉ

- Před nastavením aktuálního data a času nastavte <Časová zóna>. Změní-li se nastavení <Časová zóna>, odpovídajícím způsobem se změní také aktuální datum a čas.

POZNÁMKA

- Aktuální datum a čas nelze změnit po dobu 1 hodiny od posunu na letní čas.

<Časová zóna> *

Nastavte časové pásmo. Výchozí nastavení může být různé podle nastavení, které bylo vybráno při prvním zapnutí. Změní-li se nastavení časového pásma, odpovídajícím způsobem se změní také hodnoty nastavené v <Nastavení aktuálního data/času>.  **Nastavení data a času(P. 11)**

<(UTC-12:00) Západní mezinárodní časová osa> až <(UTC+14:00) Ostrov Kiritimati>

POZNÁMKA

UTC

- Světový čas UTC představuje primární standard, podle něhož se po světě regulují hodiny a čas. Správné nastavení časového pásma UTC je nutné pro internetové komunikace.

<Nastavení letního času> *

Povolte nebo zakažte posun na letní čas. Povolíte-li posun na letní čas, zadejte data, kdy začíná a kdy končí letní čas. **☛Nastavení data a času(P. 11)**

<Vypnuto>**<Zapnuto> †**

Začátek: Měsíc, týden, den

Konec: Měsíc, týden, den

<Čas autom. přepnutí do režimu spánku>

Pokud je zařízení po zadanou dobu bez obsluhy nebo nemá zpracovávat žádná data, s ohledem na úsporu energie přejde do režimu spánku (automatické přepnutí do režimu spánku). Zadejte dobu, po které zařízení automaticky přejde do režimu spánku. Automatické přepnutí do režimu spánku se neprovádí, je-li zobrazena nabídka nastavení. V zájmu maximální úspory energie doporučujeme používat výchozí tovární nastavení. **☛Přepnutí do režimu spánku(P. 158)**

1 † až 30 (min)

<Čas autom. resetování>



Pokud po zadanou dobu nikdo nestiskne žádné tlačítko, obrazovka a nastavení se inicializují na výchozí obrazovku (automatické resetování). Zadejte interval, v jakém se bude provádět automatické resetování. Automatické resetování se neprovádí v následujících případech:

- Je zobrazena nabídka nastavení.
- Zařízení zpracovává data, například při tisku dokumentů.
- Je zobrazena chybová zpráva a bliká indikátor alarmu (automatické resetování se však provede, pokud chyba nebrání uživateli v dalším používání dané funkce).

0 (Automatické resetování je zakázané.)

1 až 2 † až 9 (min)



<Nabídka> () ▶ <Nastavení časovače> ▶ <Čas autom. resetování> ▶ Zadejte čas automatického resetování ▶ <Použít> ()

<Funkce po autom. resetování>

Zvolte, zda chcete po provedení automatického resetování vrátit displej na výchozí obrazovku. Je-li na modelu s dotykovým panelem vybrána možnost <Výchozí funkce>, zobrazí se hlavní obrazovka funkce vybrané v nabídce <Výchozí obrazovka po spuštění/obnově> (**☛<Výchozí obrazovka po spuštění/obnově>(P. 377)**). Je-li na modelu s

5řádkovým displejem LCD vybrána možnost <Výchozí funkce> displej se přepne zpět do zobrazení hlavní obrazovky pro režim kopírování. Je-li vybrána možnost <Vybraná funkce>, vrátí se displej na hlavní obrazovku vybrané funkce.

<Výchozí funkce> †
<Vybraná funkce>



<Nabídka> () ▶ <Nastavení časovače> ▶ <Funkce po autom. resetování> ▶ Vyberte <Výchozí funkce> nebo <Vybraná funkce>



<Čas automatického přepnutí offline>

Pokud po zadanou dobu od zobrazení následující obrazovky nikdo nestiskl žádné tlačítko (zařízení je nastaveno online na skenování), zařízení automaticky přejde do režimu offline. Zadejte dobu, po níž zařízení přejde do režimu offline. Můžete také nastavit, aby zařízení zůstalo online.

Vzdálený skener
Čekání... (Online)
Použijte zařízení jako
úložiště a spusťte
skenování.

0 (Automatický přechod do režimu offline je zakázaný.)
1 až 5 † až 60 (min)





<Nabídka> () ▶ <Nastavení časovače> ▶ <Čas automatického přepnutí offline> ▶ Nastavte dobu ▶ <Použít> ()

<Čas do automatického vypnutí>

Nastavte časovač tak, aby se zařízení po zadaném období nečinnosti po vstupu přístroje do režimu spánku automaticky vypnulo.

0 (Automatické vypnutí je zakázané.)
1 až 4 † až 8 (h)



<Nabídka> () ▶ <Nastavení časovače> ▶ <Čas do automatického vypnutí> ▶ Nastavte čas automatického vypnutí ▶ <Použít> ()

DŮLEŽITÉ

Před nastavením <Čas do automatického vypnutí>

- Pokud je povoleno nastavení <Čas do automatického vypnutí>, zařízení se může automaticky vypnout i v případě, že ho ovládáte pomocí Vzdáleného uživatelského rozhraní nebo z Nástroje pro nastavení funkce odesílání. Může dojít k chybě, zejména v případě, že dojde k vypnutí zařízení v době, kdy probíhá import dat. Pokud data importujete pomocí Vzdáleného uživatelského rozhraní nebo Nástroje pro nastavení funkce odesílání, předem nastavte možnost <Čas do automatického vypnutí> na <0> (Vypnuto).

POZNÁMKA

- Jestliže se ze Vzdáleného uživatelského rozhraní změní jakékoli nastavení funkce [Nastavení časovače], když je zařízení v režimu spánku, časovač pro nastavení <Čas do automatického vypnutí> se resetuje na začátek. Přístroj se automaticky vypne po zadané době nečinnosti od resetování časovače.

<Běžná nastavení>

3R2K-06X

Všechna nastavení týkající se způsobu podávání papíru jsou uvedena s popisem. Výchozí nastavení jsou označena křížkem (+).

<Přepnout způsob podávání papíru>

Toto nastavení zadejte, chcete-li dokument tisknout na papír s logy. Chcete-li při běžném používání tisknout na papír s logy, je třeba změnit umístění lícové strany papíru ve zdroji papíru podle toho, zda tisknete jednostranně nebo oboustranně. Změníte-li však nastavení na možnost <Priorita tiskové strany>, lze papír vkládat stejným způsobem lícem dolů při jednostranném i oboustranném tisku. **►Vkládání předtištěného papíru(P. 142)** .

<Víceúčelová přihrádka>

<Priorita rychlosti> +

<Priorita tiskové strany>

<Zásuvka 1>

<Priorita rychlosti> +

<Priorita tiskové strany>



<Nabídka> () ► <Běžná nastavení> ► <Přepnout způsob podávání papíru> ► Vyberte zdroj papíru ► Vyberte možnost <Priorita rychlosti> nebo <Priorita tiskové strany>

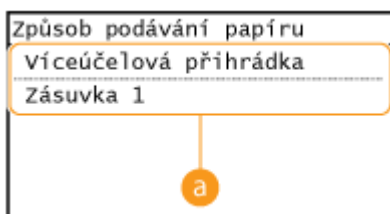

a Zdroje papíru

Vyberte zdroj papíru, jehož nastavení chcete změnit.

b <Priorita rychlosti>

Při používání papíru s předtištěným logem je třeba obrátit vložený papír, když provádíte jednostranný a oboustranný tisk.

POZNÁMKA:

Pokud se nechcete zabývat tím, na kterou stranu tisknout, doporučujeme vybrat možnost <Priorita rychlosti>.

c <Priorita tiskové strany>

Chcete-li tisknout na určitou stranu papíru, není třeba obracet papír ve zdroji papíru, ať už je vybrán jednostranný, nebo oboustranný tisk.

POZNÁMKA:

- Je-li pro zdroj papíru, v němž je uložen papír, který nelze použít k oboustrannému tisku, zadána <Priorita tiskové strany> (**Použitelný papír(P. 540)**), pro zdroj papíru se namísto toho použije <Priorita rychlosti>. V takovém případě je třeba papír uložit stejným způsobem, jako když je vybrána <Priorita rychlosti> (**Vkládání předtištěného papíru(P. 142)**).
- Je-li vybrána možnost <Priorita tiskové strany>, může se jednostranný tisk zpomalit.

<Nastavení kopírování>

3R2K-09X

Všechna nastavení týkající se kopírování jsou uvedena s popisem. Výchozí nastavení jsou označena křížkem (+).

- ▶<Změnit výchozí nastavení>(P. 388)
- ▶<Oprava sytosti>(P. 389)
- ▶<Inicializovat výchozí nastavení>(P. 389)

POZNÁMKA

Hvězdičky (*)

- Nastavení označená hvězdičkou (*) nemusí být zobrazena v závislosti na používaném modelu.

<Změnit výchozí nastavení>

Výchozí nastavení kopírování můžete změnit. Vybraná nastavení se použijí jako výchozí nastavení funkce kopírování. ▶
Změna výchozího nastavení pro funkce(P. 153)

<Počet kopií>

1 + až 999

<Sytost>

9 úrovní

<Autom.sytost>

<Typ originálu>

<Text>

<Text/Foto (Vysoká rychlost)> +

<Text/Foto>

<Foto>

<2stranný>

<Vypnuto> +

<1->2stranný>

<2->2stranný>*

<2->1stranný>*

<Typ originálu/kompletace>

<Poměr kopírování>

<Vlastní poměr>

<100 % (1 : 1)> +

<400 % (max.)>

<200%>

<141 % A5->A4>

<70 % A4->A5>

<50 %>

<25 % (min.)>

<N na 1>
 <Vypnuto> †
 <2 na 1>
 <4 na 1>
 <Kopie průkazu>
 <Vybrat rozvržení>

<Kopie pasu>
 <Vypnuto> †
 <2 na 1 (2stranný)>
 <4 na 1 (2stranný)>
 <2 na 1>
 <4 na 1>



<Třídít>
 <Vypnuto> †
 <Zapnuto>

<Ostrost>
 7 úrovní

<Oprava sytosti>



Zadejte počáteční sytost kopie. Sytost kopie je možné změnit také pouze dočasně. **▶ Základní operace kopírování (P. 172)**

9 úrovní

 <Nabídka> () ▶ <Nastavení kopírování> ▶ <Oprava sytosti> ▶ Nastavte sytost ▶ <Použít> ()

<Inicializovat výchozí nastavení>

Vyberte, chcete-li obnovit výchozí nastavení kopírování.

 <Nabídka> () ▶ <Nastavení kopírování> ▶ <Inicializovat výchozí nastavení> ▶ <Ano>

<Nastavení faxu>

Všechna nastavení týkající se faxování jsou uvedena s krátkým popisem. Výchozí nastavení jsou označena křížkem (+).

- ▶<Základní nastavení>(P. 390)
- ▶<Nastavení funkce VYS.>(P. 393)
- ▶<Nastavení funkce PŘ.>(P. 396)
- ▶<Nastavení tisku PŘ.>(P. 398)
- ▶<Nastavení přesměrování>(P. 400)
- ▶<Průvodce nastavením faxu>(P. 400)

POZNÁMKA

Hvězdičky (*)

- Nastavení označená údajem „1“ mohou být v závislosti na vaší zemi či oblasti nedostupná, lišit se nebo mít jiné výchozí hodnoty.
- Nastavení označená „*2“ nemusí být zobrazena v závislosti na používaném modelu.

<Základní nastavení>

Zadejte základní nastavení pro používání zařízení jako faxu.

<Uložit tel. číslo jednotky>

Uložte faxové číslo pro zařízení. ▶<Registrace čísla faxu a názvu jednotky>(P. 71)

<Vybrat typ linky> *1

Vyberte typ telefonní linky používané k faxovému přenosu. ▶<Připojení telefonní linky>(P. 73)

<Pulzní>
<Tónová> +

<Připojení veřejnou linkou>

Pokud je režim příjmu faxu nastaven na možnost <Fax/Tel (Autom. prep.)>, externí telefon nemusí vyzvánět nebo nemusí být možné vytáčet hovory. V takovém případě nastavte <Adaptér 1> nebo <Adaptér 2>.

<Přímé> +
<Adaptér 1>
<Adaptér 2>



<Nabídka> ▶ <Nastavení faxu> ▶ <Základní nastavení> ▶ <Připojení veřejnou linkou> ▶ Vyberte typ připojení

<Alarm vyvěšení>

Zvolte, zda má zařízení vydávat zvukové upozornění, když sluchátko telefonu nebo volitelné sluchátko připojené k zařízení není správně usazeno na základně. Můžete také nastavit hlasitost zvukového upozornění.

6 úrovní



<Nabídka> ► <Nastavení faxu> ► <Základní nastavení> ► <Alarm vyvěšení> ► Vyberte hlasitost zvukového upozornění ► <Použít>

<Nastavení správy komunikace>

Zadejte nastavení počáteční rychlosti komunikace a nastavení tlačítka R.

<Počáteční rychlost VYS.>

Nastavte počáteční rychlost komunikace v sestupném pořadí „33 600 bps“. Toto nastavení je třeba provést, když kvůli nevyhovujícímu připojení přes telefonní linku trvá dlouho, než se fax začne odesílat.

<33 600 bps> †
<14 400 bps>
<9600 bps>
<7200 bps>
<4800 bps>
<2400 bps>



<Nabídka> ► <Nastavení faxu> ► <Základní nastavení> ► <Nastavení správy komunikace> ► <Počáteční rychlost VYS.> ► Vyberte počáteční rychlost komunikace

<Počáteční rychlost PŘ.>

Nastavte počáteční rychlost komunikace v sestupném pořadí „33 600 bps“. Toto nastavení je třeba provést, když kvůli nevyhovujícímu připojení přes telefonní linku trvá dlouho, než se fax začne přijímat.

<33 600 bps> †
<14 400 bps>
<9600 bps>
<7200 bps>
<4800 bps>
<2400 bps>



<Nabídka> ► <Nastavení faxu> ► <Základní nastavení> ► <Nastavení správy komunikace> ► <Počáteční rychlost PŘ.> ► Vyberte počáteční rychlost komunikace

<Nastavení tl. R>

Je-li přístroj připojen prostřednictvím pobočky (PBX), je nutné

nastavit metodu přístupu. Typ ústředny PBX můžete nastavit na <Předvolba> nebo <Zavěšení>. Pokud zaregistrujete přístupové číslo vnější linky u tlačítka R, můžete k vnější linky získat snadno přístup.

<PSTN> †

<PBX>

<Předvolba>

<Zavěšení> † *1



<Nabídka> ► <Nastavení faxu> ► <Základní nastavení> ► <Nastavení správy komunikace> ► <Nastavení tl. R> ► <PBX> ► Vyberte možnost <Předvolba> nebo <Zavěšení> ► Zadejte přístupové číslo na vnější linku, pokud vyberete <Předvolba> ► <Použít>



a <PBX>

Vyberte typ používané ústředny. Vyberete-li <Předvolba>, uložte na další obrazovce kód předvolby.

b <Kód>

Zadejte kód předvolby pomocí číselných tlačítek, klepněte na tlačítko <Prodleva> a poté klepněte na tlačítko <Použít>. Pokud prodlevu nezadáte, kód předvolby se neuloží.

<Auto. upravit rychlost komunikace VoIP>

Určete, zda má dojít k redukci chyb komunikace na lince s nízkou kvalitou, u které dochází k velkým ztrátám paketů.

<Vypnuto> †

<Zapnuto>



<Nabídka> ► <Nastavení faxu> ► <Základní nastavení> ► <Auto. upravit rychlost komunikace VoIP> ► Vyberte <Vypnuto> nebo <Zapnuto>

POZNÁMKA

- Nastavení <Auto. upravit rychlost komunikace VoIP> na <Zapnuto> způsobí snížení počáteční rychlosti přenosu při odesílání nebo přijímání faxů.

<Nastavení funkce VYS.>

Zadejte nastavení pro odesílání faxů.

<Změnit výchozí nastavení>

Lze změnit výchozí nastavení pro odesílání faxů. Vybraná nastavení se použijí jako výchozí nastavení při skenování originálů.  **Změna výchozího nastavení pro funkce(P. 153)**

<Rozlišení>

- <200 x 100 dpi (Normální)> 
- <200 x 200 dpi (Jemné)>
- <200 x 200 dpi (Foto)>
- <200 x 400 dpi (Super jemné)>

<Sytost>

9 úrovní

<2str. Originál> *2

- <Vypnuto> 
- <Typ kniha>
- <Typ kalendář>

<Ostrost>

7 úrovní

<Uložit název jednotky>

Zaregistrujte název společnosti nebo jméno osoby.  **Registrace čísla faxu a názvu jednotky(P. 71)**

Zaregistrovaný název či jméno se zasílá do místa určení jako údaj o odesílateli.  **<ID VYS. terminálu>(P. 395)**



<Nabídka> ▶ <Nastavení faxu> ▶ <Nastavení funkce VYS.> ▶ <Uložit název jednotky> ▶ Zadejte název jednotky ▶ <Použít>

<VYS. s ECM>

Povolte nebo zakažte režim korekce chyb (ECM). Režim ECM vyhledává chyby faxových dat a opravuje je. Chcete-li snížit výskyt chyb na přijatých faxech, viz  **<PŘ. s ECM>(P. 396)** .

<Vypnuto>

<Zapnuto> 

POZNÁMKA

- Režim ECM je třeba povolit na zařízení i na druhém faxovém zařízení, protože kontrola chyb se provádí na odesílacím i přijímacím zařízení.
- K chybám může docházet i v případě, že je režim ECM povolen, kvůli stavu telefonní linky.
- Je-li režim ECM povolen, může zpracování dat trvat déle než obvykle, protože při přenosu dat se provádí kontroly a opravy chyb.



<Nabídka> ► <Nastavení faxu> ► <Nastavení funkce VYS.> ► <VYS. s ECM> ► Vyberte <Vypnuto> nebo <Zapnuto>

<Nastavit dobu prodlevy> *1

Například když telefonujete vytočením čísel „0 – (prodleva) – (telefonní číslo)“, nejprve se vytočí 0 a poté po několika sekundách telefonní číslo. Při zasílání faxů do zahraničí je třeba místo určení zadat vytočením „(mezinárodní přístupový kód) – (kód země) – (kód oblasti) – (faxové číslo)“, nicméně po sobě jdoucí čísla zadaná bez prodlev nemusí být správně rozpoznána. V takovém případě zkuste po mezinárodním přístupovém kódu či faxovém čísle zadat prodlevu. Nebude-li mezinárodní přístupový kód stále správně rozpoznán, změňte délku prodlevy. Pokyny k zadání prodlevy naleznete v kroku 4 v části **Základní operace pro zasílání faxů (P. 194)**.

1 až 4 † až 15 (s)



<Nabídka> ► <Nastavení faxu> ► <Nastavení funkce VYS.> ► <Nastavit dobu prodlevy> ► Zadejte délku prodlevy ► <Použít>

<Automatické opakování volby> *1

Zadejte nastavení pro funkci Automatické opakování volby, která automaticky provádí opakovanou volbu faxového čísla, pokud se první pokus nezdaří, protože je linka obsazená. Můžete zadat počet opakování vytáčení zařízením a interval mezi opakováním volby.

<Vypnuto>

<Zapnuto> †

<Počet opakování volby>

1 až 2 † až 10 (krát)

<Interval opakování>

2 † až 99 (min)

<Opakování volby při chybě>

<Vypnuto>

<Zapnuto> †



<Nabídka> ► <Nastavení faxu> ► <Nastavení funkce VYS.> ► <Automatické opakování volby> ► <Zapnuto> ► Zadejte nastavení ► <Použít>

| |
|--------------------------------|
| Autom. opakování volby |
| Počet opakování volby: ... |
| Interval opakování: 2 |
| Opak. volby při chybě: Zapnuto |
| Použít |

<Počet opakování volby>

Určuje, kolikrát zařízení volbu opakuje. Zadejte číslo a vyberte možnost <Použít>.

<Interval opakování>

Určuje interval mezi opakováním volby. Zadejte číslo a vyberte možnost <Použít>.

<Opakování volby při chybě>

Pokud je zvoleno nastavení <Zapnuto> a dojde k chybě přenosu, volba se bude opakovat.

<ID VYS. terminálu>

Zadejte nastavení týkající se vložení údajů o odesílateli, včetně faxového čísla a názvu zařízení, do hlavičky faxu. Příjemce může pomocí vložených údajů zkontrolovat, kdo fax odeslal.

<Vypnuto>

<Zapnuto> †

<Poloha tisku>

<Oblast uvnitř obrazu>

<Oblast vně obrazu> †

<Označit číslo jako>

<FAX> †

<TEL>

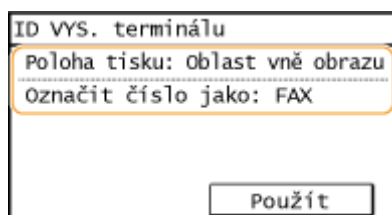
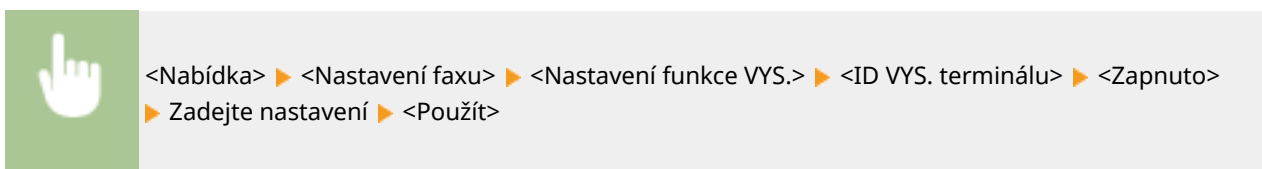
**<Poloha tisku>**

Určuje umístění, kam se na zasílaném faxu vytisknou údaje o ID terminálu. Chcete-li tyto údaje vytisknout uvnitř oblasti obrazu, vyberte <Oblast uvnitř obrazu>, chcete-li je vytisknout mimo oblast obrazu, vyberte <Oblast vně obrazu>.

<Označit číslo jako>

Přidá značku „FAX“ nebo „TEL“ před faxové číslo uložené pro zařízení (► **Registrace čísla faxu a názvu jednotky(P. 71)**). Vyberte <TEL> pro označení, že jde o telefonní číslo.

<Zkontr. vyzváněcí tón před odesláním> *1

Zvolte, zda se má před volbou faxového čísla zkontrolovat oznamovací tón.

<Vypnuto> †

<Zapnuto>

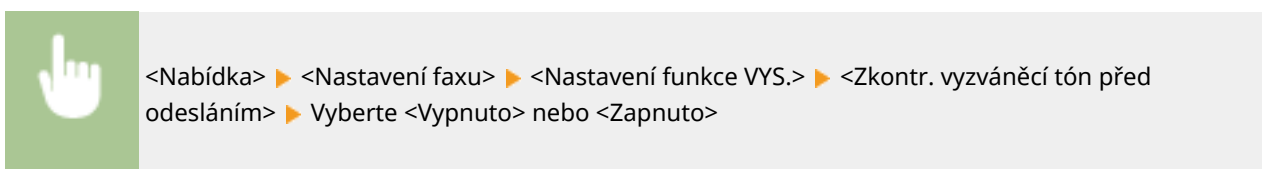

<Povolit ovladač faxu VYS.>

Povolte nebo zakažte faxování z počítače (zasílání faxů z počítače). **▶ Omezení odesílání faxů z počítače(P. 329)**

<Vypnuto>
<Zapnuto> †

<Potvrdit zadané faxové číslo>

Zvolte, zda budou uživatelé muset zadávat faxové číslo dvakrát, pokud ho zadávají pomocí číselných tlačítek. **▶ Potvrzení zadaného čísla faxu(P. 329)**

<Vypnuto> †
<Zapnuto>

<Omezit sekvenční vysílání>

Zvolte, zda se má zakázat funkce sekvenčního vysílání, při němž se faxy zasílají do více míst určených po sobě. **▶ Omezení sekvenčního vysílání(P. 329)**

<Vypnuto> †
<Potvrdit sekvenční vysílání>
<Odmítnout sekvenční vysílání>

<Inicializovat výchozí nastavení>

Tuto možnost vyberte, chcete-li obnovit výchozí nastavení pro přenos faxů.



<Nabídka> ▶ <Nastavení faxu> ▶ <Nastavení funkce VYS.> ▶ <Inicializovat výchozí nastavení> ▶
<Ano>

<Nastavení funkce PŘ.>

Zadejte nastavení pro příjem faxů.

<PŘ. s ECM>

Povolte nebo zakažte režim korekce chyb (ECM). Režim ECM vyhledává chyby faxových dat a opravuje je. Chcete-li snížit výskyt chyb na zaslanych faxech, viz **▶ <VYS. s ECM>(P. 393)** .

<Vypnuto>
<Zapnuto> †

POZNÁMKA

- Režim ECM je třeba povolit na zařízení i na druhém faxovém zařízení, protože kontrola chyb se provádí na odesílacím i přijímacím zařízení.
- K chybám může docházet i v případě, že je režim ECM povolen, kvůli stavu telefonní linky.
- Je-li režim ECM povolen, může zpracování dat trvat déle než obvykle, protože při přenosu dat se provádí kontroly a opravy chyb.



<Nabídka> ► <Nastavení faxu> ► <Nastavení funkce PŘ.> ► <PŘ. s ECM> ► Vyberte <Vypnuto> nebo <Zapnuto>

<Příchozí vyzvánění> *1

Zadejte nastavení zvonění upozorňujícího na příchozí faxy. Tato funkce je dostupná pouze v případě, že je režim příjmu nastaven na možnost <Auto> nebo <Fax/Tel (Autom. přep.)>. Zadejte, kolikrát se ozve zazvonění příchozího volání, když zařízení přijme faxové volání. Nastavení lze také zakázat, pokud nechcete, aby se při příchozím volání ozvalo vyzvánění.

<Vypnuto>

<Zapnuto> †

1 až 2 † až 99 (krát)

POZNÁMKA

- Pokud je zadána možnost <Zapnuto>, k zařízení je třeba předem připojit telefon.
- Když je zadána možnost <Vypnuto>, zařízení nepřejde do režimu spánku.



<Nabídka> ► <Nastavení faxu> ► <Nastavení funkce PŘ.> ► <Příchozí vyzvánění> ► <Zapnuto>
► Zadejte, kolikrát se ozve zazvonění příchozího volání ► <Použít>

<Vzdálený PŘ.> *1

Zadejte nastavení příjmu faxu pomocí telefonu připojeného k zařízení (Vzdálený příjem). Je-li na zařízení zaslán fax, můžete ho přijmout jednoduše zvednutím sluchátka telefonu a zadáním určitého identifikačního čísla pomocí telefonu. Tato funkce vám může ušetřit cestu k zařízení. Pokyny k používání Vzdáleného příjmu naleznete v části **Použití telefonu pro příjem faxů (Dálkový příjem)(P. 205)**.

<Vypnuto>

<Zapnuto> †

00 až 25 † až 99



<Nabídka> ► <Nastavení faxu> ► <Nastavení funkce PŘ.> ► <Vzdálený PŘ.> ► <Zapnuto>
► Zadejte ID pro příjem faxu ► <Použít>

<Přepnout na Auto PŘ.>

Zadejte nastavení automatického příjmu faxu poté, co zařízení po určitou dobu vyzvání. Tato funkce je dostupná pouze v případě, že je režim příjmu nastaven na možnost <Ruční>. Díky této možnosti lze přijímat faxy i v případě, že není k dispozici osoba, která by zvedla sluchátko.

<Vypnuto> †

<Zapnuto>

1 až 15 † až 99 (s)



<Nabídka> ▶ <Nastavení faxu> ▶ <Nastavení funkce PŘ.> ▶ <Přepnout na Auto PŘ.> ▶ <Zapnuto>
▶ Zadejte délku vyzvánění příchozího volání ▶ <Použít>

<Nastavení zámku paměti>

Zvolte, zda chcete přijaté faxy ukládat, aniž by se ihned vytiskly. Uložené faxové dokumenty lze kdykoli vytisknout změnou tohoto nastavení na možnost <Vypnuto>. **Ukládání přijatých dokumentů do zařízení (Příjem do paměti)(P. 212)**

<Vypnuto> †

<Zapnuto>

<Tisk hlášení>

<Vypnuto>

<Zapnuto> †

<Čas zámku paměti>

<Vypnuto> †

<Zapnuto>

<Počáteční čas zámku paměti>

<Koncový čas zámku paměti>



<Nabídka> ▶ <Nastavení faxu> ▶ <Nastavení funkce PŘ.> ▶ <Nastavení zámku paměti>
▶ <Zapnuto> ▶ Zadejte nastavení ▶ <Použít>

<Nastavení tisku PŘ.>

Zadejte nastavení pro tisk přijatých faxů.

<Tisk na obě strany>

Zadejte nastavení pro tisk přijatých faxů na obě strany papíru.

<Vypnuto> †

<Zapnuto>



<Nabídka> ▶ <Nastavení faxu> ▶ <Nastavení tisku PŘ.> ▶ <Tisk na obě strany> ▶ <Zapnuto>

<Zmenšit velikost PŘ.>

Zadejte nastavení pro zmenšení velikosti obrazu přijatého dokumentu. Můžete vybrat automatický poměr zmenšení, kterým se přijatý dokument zmenší na velikost vloženého papíru. Můžete také vybrat poměr ze seznamu.

<Vypnuto>

<Zapnuto> †

<Poměr>

<Auto> †

<97 %>

<95 %>

<90 %>

<75 %>

<Směr>

<Vertikální/Horizontalní>

<Jen vertikální> †

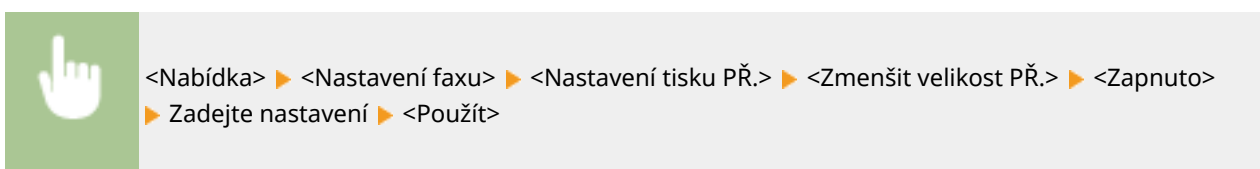

Zmenšit velikost PŘ.

Poměr: Auto

Směr: Jen vertikální

Použít

<Poměr>

<Auto> zmenší obraz v poměru na základě velikosti uloženého papíru. Možnosti <97 %>, <95 %>, <90 %> nebo <75 %> zmenší obrázek v příslušném poměru.

<Směr>

Možnost <Vertikální/Horizontalní> vyberte, pokud chcete obrázek zmenšit svisle i vodorovně. Možnost <Jen vertikální> vyberte, pokud chcete obrázek zmenšit pouze svisle.

<Zápatí přijaté stránky>

Zvolte, zda chcete ve spodní části přijatých faxů tisknout údaje, včetně data a času příjmu a čísel stránek.

<Vypnuto> †

<Zapnuto>

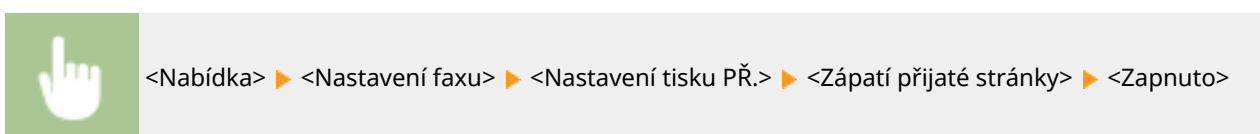
**<Pokrač. v tisku při končící životn. kaz.>**

Pokud se přijímají faxy, když téměř došel toner, zařízení je místo vytištění podrží v paměti. Je-li však tato funkce povolena, zařízení pokračuje v tisku.

<Vypnuto> †
<Zapnuto>

DŮLEŽITÉ

Je-li povolena tato funkce, mohou být faxy bledé nebo rozmazané. Protože se přijaté dokumenty neukládají do paměti, je třeba požádat odesílatele, aby dokument zaslal znovu.



<Nabídka> ▶ <Nastavení faxu> ▶ <Nastavení tisku PŘ.> ▶ <Pokrač. v tisku při končící životn. kaz.>
▶ <Zapnuto>

<Nastavení přesměrování>

Zadejte nastavení pro přesměrování faxů.

<Povolit nastavení přesměrování>

Zvolte, zda chcete všechny přijaté faxové dokumenty přesměrovat do zadaného místa určení. Jako místo určení pro přesměrování můžete zadat e-mailovou adresu nebo sdílenou složku v počítači. ▶ **Automatické přesměrování přijatých dokumentů(P. 214)**

<Vypnuto> †
<Zapnuto>

<Tisknout obrazy>

Zvolte, zda chcete přesměrované faxové dokumenty tisknout. Můžete nastavit zařízení tak, aby přesměrované dokumenty tisklo pouze v případě, že dojde k chybě. ▶ **Tisk dokumentů určených k přesměrování(P. 214)**

<Vypnuto>
<Zapnuto> †
<Jen dojde-li k chybě>

<Uložit obrazy v paměti>

Zvolte, zda chcete faxové dokumenty uložit v paměti, pokud se nepodaří je přesměrovat. Dokumenty lze podle potřeby znovu odeslat nebo vytisknout později. ▶ **Tisk / opakované odeslání / odstranění dokumentů, jejichž přesměrování se nezdařilo(P. 214)**

<Vypnuto> †
<Jen dojde-li k chybě>

<Průvodce nastavením faxu>

Vyberte, pokud chcete zobrazit pokyny na obrazovce sloužící k zadání nastavení, včetně faxového čísla a typu telefonní linky. ▶ **Konfigurace počátečního nastavení pro funkce faxu(P. 69)**

<Nastavení skenování>

3R2K-0A0

Všechna nastavení týkající se skenování jsou uvedena s krátkým popisem. Výchozí nastavení jsou označena křížkem (+).

- ▶ <Nastavení e-mailu>(P. 401)
- ▶ <Nastavení souboru>(P. 402)
- ▶ <Uložit název jednotky (E-mail)>(P. 403)
- ▶ <Nastavení obrazu výstupního souboru>(P. 404)
- ▶ <Nastavení kl. zkratk>(P. 404)

POZNÁMKA

Hvězdičky (*)

- Nastavení označená hvězdičkou (*) nemusí být zobrazena v závislosti na používaném modelu.

<Nastavení e-mailu> *

Změňte výchozí nastavení pro skenování originálů a jejich odesílání v e-mailech.

<Změnit výchozí nastavení>

Můžete změnit výchozí nastavení pro skenování originálů a jejich odesílání v e-mailech. Vybraná nastavení se použijí jako výchozí nastavení při skenování originálů. ▶ **Změna výchozího nastavení pro funkce(P. 153)**

<Velikost skenování>

<A4> +

<A5R>

<Barevný režim>

<Barevný> +

<Černobílý>

<Typ souboru>

<PDF> +

<PDF (Kompakt)>

<JPEG>

<TIFF>

<Sytost>

9 úrovní

<Orientace originálu>

<Na výšku> +

<Na šířku>

<Typ originálu>

<Text>

<Text/Foto> †
<Foto>

<2str. Originál> *
<Vypnuto> †
<Typ kniha>
<Typ kalendář>

<Ostrost>
7 úrovní

<Velikost dat>
<Malá: Priorita paměti>
<Standardní> †
<Velká: Priorita kvality obrazu>

<Předmět/Zpráva>
<Předmět>
<Zpráva>

<Odpověď>
<Žádné> †
<Zadat z adresáře>

<Priorita>
<Nízká>
<Standardní> †
<Vysoká>

<Inicializovat výchozí nastavení>

Tuto možnost vyberte, chcete-li obnovit výchozí nastavení pro přenos e-mailů.

 <Nabídka> ▶ <Nastavení skenování> ▶ <Nastavení e-mailu> ▶ <Inicializovat výchozí nastavení> ▶
<Ano>

<Nastavení souboru> *

Změňte výchozí nastavení, která se použijí při ukládání originálů do sdílené složky.

<Změnit výchozí nastavení>

Lze změnit výchozí nastavení, která se použijí při ukládání originálů do sdílené složky. Vybraná nastavení se použijí jako výchozí nastavení při skenování. **▶ Změna výchozího nastavení pro funkce (P. 153)**

<Velikost skenování>
<A4> †
<A5R>

<Barevný režim>

<Barevný> †

<Černobílý>

<Typ souboru>

<PDF> †

<PDF (Kompakt)>

<JPEG>

<TIFF>

<Sytost>

9 úrovní

<Orientace originálu>

<Na výšku> †

<Na šířku>

<Typ originálu>

<Text>

<Text/Foto> †

<Foto>

<2str. Originál> *

<Vypnuto> †

<Typ kniha>

<Typ kalendář>

<Ostrost>

7 úrovní

<Velikost dat>

<Malá: Priorita paměti>

<Standardní> †

<Velká: Priorita kvality obrazu>

<Inicializovat výchozí nastavení>

Lze změnit a uložit nastavení, která se použijí při ukládání dokumentů do sdílené složky.



<Nabídka> ► <Nastavení skenování> ► <Nastavení souboru> ► <Inicializovat výchozí nastavení> ►
<Ano>

<Uložit název jednotky (E-mail)> *

Zaregistrujte jméno odesílatele e-mailů. Zaregistrované jméno se zobrazí v e-mailech spolu s e-mailovou adresou. Není-li jméno odesílatele zaregistrováno, zobrazí se pouze e-mailová adresa.



<Nabídka> ▶ <Nastavení skenování> ▶ <Uložit název jednotky (E-mail)> ▶ Zadejte jméno odesílatele ▶ <Použít>

<Nastavení obrazu výstupního souboru> *

Zadejte nastavení hodnoty gamma sloužící k převodu naskenovaných originálů na soubory.

<Hodnota gama VYS. YCbCr>



Vyberte hodnotu gamma používanou při převodu naskenovaných barevných dokumentů na určený formát souborů. Můžete zadat stejnou hodnotu gama jako u monitoru, který je používán k prohlížení převedených souborů. Soubory budou zobrazeny s úrovní jasu odpovídající originálním dokumentům.

<Gama 1,0>
 <Gama 1,4>
 <Gama 1,8> †
 <Gama 2,2>



<Nabídka> ▶ <Nastavení skenování> ▶ <Nastavení obrazu výstupního souboru> ▶ <Hodnota gama VYS. YCbCr> ▶ Vyberte hodnotu gama

<Nastavení kl. zkratek>

Uložte tlačítka nastavení skenování <Scan -> PC1> a <Scan -> PC2> nebo tlačítko . Mezi tato nastavení patří počítač, do něhož se ukládají naskenované obrázky, typ skenování (barevné, nebo černobílé) a formát souborů (například PDF a JPEG). Uložíte-li tato nastavení, můžete skenovat dokumenty do určitého počítače pouhým stisknutím tlačítka. Uložená nastavení lze zobrazit výběrem možnosti <Potvrdit místo určení>. 

Skenování pomocí klávesové zkratky (P. 236)

Model s dotykovým panelem

<Uložit>
 <Scan -> PC1>
 <Vypnuto> †
 <Připojení USB>
 <Barevné skenování>
 <ČB skenování>
 <Vlastní 1>
 <Vlastní 2>
 <Připojení k síti>
 <Barevné skenování>
 <ČB skenování>
 <Vlastní 1>
 <Vlastní 2>
 <Scan -> PC2>

<Vypnuto> †

<Připojení USB>

<Barevné skenování>

<ČB skenování>

<Vlastní 1>

<Vlastní 2>

<Připojení k síti>

<Barevné skenování>

<ČB skenování>

<Vlastní 1>

<Vlastní 2>

<Potvrdit místo určení>

<Scan -> PC1>

<Scan -> PC2>

model s 5řádkovým displejem LCD

<Uložit>

<Scan -> PC>

<Vypnuto> †

<Připojení USB>

<Barevné skenování>

<ČB skenování>

<Vlastní 1>

<Vlastní 2>

<Připojení k síti>

<Barevné skenování>

<ČB skenování>

<Vlastní 1>

<Vlastní 2>

<Potvrdit místo určení>

<Scan -> PC>

<Nastavení tiskárny>

3R2K-06Y

Všechna nastavení týkající se tiskárny jsou uvedena s popisem. Výchozí nastavení jsou označena křížkem (+).

- ▶ <Akce při neshodě velikosti papíru> (P. 406)
- ▶ <Nastavení kvality obrazu pro mob. tisk> (P. 406)
- ▶ <Kopie> (P. 407)
- ▶ <2stranný tisk> (P. 407)
- ▶ <Výchozí papír> (P. 407)
- ▶ <Kvalita tisku> (P. 408)
- ▶ <Rozvržení> (P. 409)
- ▶ <Časová prodleva> (P. 410)
- ▶ <PCL> (P. 410)

POZNÁMKA

Priorita nastavení

- Pokud se nastavení tisku zadá z ovladače tiskárny a ovládacího panelu zařízení, specifikace z ovladače tiskárny je důležitější než z ovládacího panelu. Specifikace zadaná z ovládacího panelu se uplatní v některých specifických případech, například při tisku ze systému UNIX nebo jiných operačních systémů, které nepodporují ovladače tiskárny.



<Akce při neshodě velikosti papíru>

Zadejte, zda má tisk pokračovat v případě, že byla vybrána jiná velikost papíru, než jakou má papír vložený do zásuvky. Zařízení lze nastavit tak, aby nepokračovalo v tisku a zobrazilo místo toho zprávu s upozorněním.

<Vynutit výstup>
<Zobrazit chybu> +



<Nabídka> () ▶ <Nastavení tiskárny> ▶ <Akce při neshodě velikosti papíru> ▶ Vyberte <Vynutit výstup> nebo <Zobrazit chybu>

<Nastavení kvality obrazu pro mob. tisk>

Vyberte zpracování obrazu při tisku z mobilního zařízení.

<Polotóny>
<Gradace> +

<Difúze chyb>

<Priorita>

<Priorita rychlosti>

<Priorita kvality obrazu> †



<Nabídka> () ▶ <Nastavení tiskárny> ▶ <Nastavení kvality obrazu pro mob. tisk> ▶ Vyberte <Polotóny> nebo <Priorita> ▶ Vyberte položku ▶ <Použít>

POZNÁMKA



- Když je možnost <Priorita> nastavena na <Priorita rychlosti>, nelze zvolit <Difúze chyb>.

<Kopie>

Nastavte počet kopií, které chcete vytisknout.

1 † až 999



<Nabídka> () ▶ <Nastavení tiskárny> ▶ <Kopie> ▶ Nastavte počet kopií, které chcete tisknout ▶ <Použít> ()

<2stranný tisk>

Zvolte, zda chcete vytvářet oboustranné výtisky.

<Vypnuto> †

<Zapnuto>



<Nabídka> () ▶ <Nastavení tiskárny> ▶ <2stranný tisk> ▶ Vyberte <Vypnuto> nebo <Zapnuto>

<Výchozí papír>

Pomocí této položky vyberete velikost papíru.  **Použitelný papír(P. 540)**



<Kvalita tisku>

Můžete změnit nastavení týkající se kvality tisku.

<Sytost>

Upravte sytost toneru.

17 úrovní

<Jemné nast.>/<Sytost (Jemné nastavení)>

- <Vysoká>
17 úrovní
- <Střední>
17 úrovní
- <Nízká>
17 úrovní

POZNÁMKA

- Nastavení zadaná pro <Sytost> se deaktivují, když je aktivována funkce <Úspora toneru>.



<Úspora toneru>

Při tisku z mobilního zařízení můžete snížit spotřebu toneru. Když chcete před konečným zadáním tisku velkého objemu zkontrolovat rozložení stránky nebo další vzhledové charakteristiky, vyberte možnost <Zapnuto>.

- <Vypnuto> †
- <Zapnuto>



<Rozlišení>

Zadejte rozlišení, které se má použít pro zpracování tiskových dat.

- <1200 dpi>

<600 dpi> †



<Nabídka> () ▶ <Nastavení tiskárny> ▶ <Kvalita tisku> ▶ <Rozlišení> ▶ Vyberte <1200 dpi> nebo <600 dpi>

<Jemná úprava sytosti>

Provedte jemné nastavení sytosti. Toto nastavení lze zadat pouze při výběru možnosti <1200 dpi> v nabídce <Rozlišení>.

<-1>
<0> †
<+1>



<Nabídka> () ▶ <Nastavení tiskárny> ▶ <Kvalita tisku> ▶ <Jemná úprava sytosti> ▶ Zadejte sytost

<Rozvržení>

Zadejte nastavení rozvržení stránky, například umístění vazby.

<Umístění vazby>

Pokud chcete výtisky svázat pomocí sešíváčky, použijte tuto položku k nastavení toho, zda svázat výtisky po dlouhé, nebo krátké straně.

<Delší strana> †
<Kratší strana>



<Nabídka> () ▶ <Nastavení tiskárny> ▶ <Rozvržení> ▶ <Umístění vazby> ▶ Vyberte <Delší strana> nebo <Kratší strana>

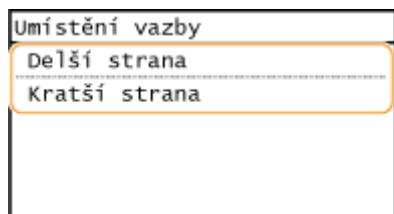

<Delší strana>

Tímto parametrem zadáte, že se vazba má provést po dlouhé straně papíru.





<Kratší strana>

Tímto parametrem zadáte, že se vazba má provést po krátké straně papíru.

**<Časová prodleva>**

Nastavte dobu, po které se aktuální tisková úloha automaticky zruší, pokud dojde k přerušení příjmu tiskových dat.



<Nabídka> () ▶ <Nastavení tiskárny> ▶ <Časová prodleva> ▶ Nastavte dobu ▶ <Použít> ()

<PCL>

Zadejte nastavení tisku PCL, například rozvržení stránky a kvalitu tisku.

<Úspora papíru>

Zvolte, zda se má šetřit papírem tak, že se budou vynechávat prázdné stránky v dokumentech. Při výběru možnosti <Zapnuto> se budou prázdné stránky vynechávat. Chcete-li při tisku zpracovávat veškerá data dokumentu, včetně prázdných stránek vložených do dokumentu, vyberte možnost <Vypnuto>.



<Nabídka> () ▶ <Nastavení tiskárny> ▶ <PCL> ▶ <Úspora papíru> ▶ Vyberte <Vypnuto> nebo <Zapnuto>

<Orientace>

Vyberte orientaci stránky z možností <Na výšku> (svislá orientace) nebo <Na šířku> (vodorovná orientace).





<Nabídka> () ▶ <Nastavení tiskárny> ▶ <PCL> ▶ <Orientace> ▶ Vyberte <Na výšku> nebo <Na šířku>

<Číslo písma>

Zadejte písmo k použití tak, že vyberete příslušné číslo ID písma. Pomocí ovládacího panelu si můžete vytisknout seznam písem PCL s příklady písem.  **Seznam písem PCL (P. 460)**

0 † až 54





<Nabídka> () ▶ <Nastavení tiskárny> ▶ <PCL> ▶ <Číslo písma> ▶ Vyberte číslo písma
▶ <Použít> ()

<Velikost bodu>

Nastavte velikost písma v bodech, v krocích po 0,25. Toto nastavení lze zadat, pouze pokud je v nabídce <Číslo písma> vybráno proporčně rozložené škálovatelné písmo.

4,00 až 12,00 † až 999,75 (bod)





<Nabídka> () ▶ <Nastavení tiskárny> ▶ <PCL> ▶ <Velikost bodu> ▶ Zadejte velikost bodu
▶ <Použít> ()

<Rozteč>

Nastavte rozteč, neboli cpi (počet znaků na palec), v krocích po 0,01. Toto nastavení lze zadat, pouze pokud je v nabídce <Číslo písma> vybráno škálovatelné písmo s pevnou roztečí nebo rastrové písmo.

0,44 až 10,00 † až 99,99 (cpi)





<Nabídka> () ▶ <Nastavení tiskárny> ▶ <PCL> ▶ <Rozteč> ▶ Zadejte hodnotu rozteče
▶ <Použít> ()

<Tvarové čáry>

Nastavte počet řádků (od 5 do 128), které se vytisknou na jednu stránku. Toto nastavení se automaticky změní podle nastavení zadaných v nastaveních <Výchozí velik. papíru> a <Orientace>.

5 až 64 † až 128 (čáry)



<Nabídka> () ▶ <Nastavení tiskárny> ▶ <PCL> ▶ <Tvarové čáry> ▶ Zadejte počet řádků
▶ <Použít> ()

<Kódování znaků>

Vyberte kód znaku nejvhodnější pro počítač, z něhož zasíláte tisková data. Je-li kód znaku řízen písmem nastaveným v nabídce <Číslo písma>, zadané nastavení bude potlačeno.

| | |
|-----------|-----------|
| <DESKTOP> | <PC8> † |
| <ISO4> | <PC850> |
| <ISO6> | <PC852> |
| <ISO11> | <PC8DN> |
| <ISO15> | <PC8TK> |
| <ISO17> | <PC1004> |
| <ISO21> | <PIFONT> |
| <ISO60> | <PSMATH> |
| <ISO69> | <PSTEXT> |
| <ISOL1> | <ROMAN8> |
| <ISOL2> | <VNINTL> |
| <ISOL5> | <VNMATH> |
| <ISOL6> | <VNUS> |
| <LEGAL> | <WIN30> |
| <MATH8> | <WINBALT> |
| <MCTEXT> | <WINL1> |
| <MSPUBL> | <WINL2> |
| <PC775> | <WINL5> |



<Nabídka> () ▶ <Nastavení tiskárny> ▶ <PCL> ▶ <Kódování znaků> ▶ Vyberte kód znaku

<Vlastní papír>

Zvolte, zda nastavit vlastní velikost papíru. Vyberte možnost <Zapnuto> a nastavte rozměry papíru v nabídce <Rozměr X> a <Rozměr Y>.

<Vypnuto> †
<Zapnuto>



<Nabídka> () ▶ <Nastavení tiskárny> ▶ <PCL> ▶ <Vlastní papír> ▶ Vyberte <Vypnuto> nebo <Zapnuto>

<Jednotka měření>

Vyberte jednotku pro nastavení vlastní velikosti papíru.

<Milimetry> †
<Palce>





<Nabídka> () ▶ <Nastavení tiskárny> ▶ <PCL> ▶ <Jednotka měření> ▶ Vyberte <Milimetry> nebo <Palce>

<Rozměr X>

Nastavte vodorovný rozměr (krátký okraj) vlastního papíru.

77 až 215[†] (mm)



<Nabídka> () ▶ <Nastavení tiskárny> ▶ <PCL> ▶ <Rozměr X> ▶ Zadejte rozměr ▶ <Použít> ()

<Rozměr Y>

Nastavte svislý rozměr (dlouhý okraj) vlastního papíru.

127 až 355[†] (mm)



<Nabídka> () ▶ <Nastavení tiskárny> ▶ <PCL> ▶ <Rozměr Y> ▶ Zadejte rozměr ▶ <Použít> ()

<Připojit CR k LF>

Nastavení, zda má zařízení po přijetí kódu posunu o řádek (LF) přidat nový řádek (CR). Pokud je zvolena možnost <Ano>, jakmile zařízení přijme kód LF, poloha tisku se přesune na začátek dalšího řádku. Vyberete-li možnost <Ne>, poloha tisku se přesune na další řádek přesně pod přijatý kód LF.

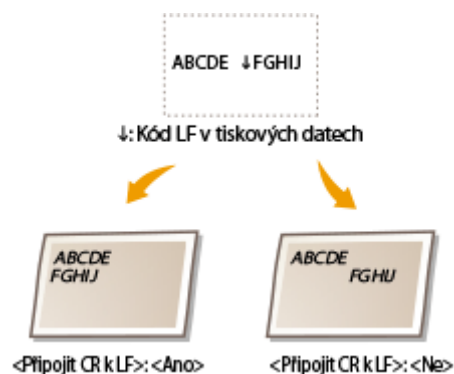

<Ano>
<Ne>[†]



<Nabídka> () ▶ <Nastavení tiskárny> ▶ <PCL> ▶ <Připojit CR k LF> ▶ Vyberte <Ano> nebo <Ne>

<Zvětšit šířku tisku A4>

Vyberte, zda se má tisková oblast papíru velikosti A4 v orientaci na výšku zvětšit na papír velikosti LTR.

<Vypnuto> †
<Zapnuto>



<Nabídka> () ▶ <Nastavení tiskárny> ▶ <PCL> ▶ <Zvětšit šířku tisku A4> ▶ Vyberte <Vypnuto> nebo <Zapnuto>

<Polotóny>

Můžete vybrat metodu tisku k reprodukci půltónů (střední hodnoty mezi světlejšími a tmavšími oblastmi obrazu), aby byla kvalita obrazu optimální. U každého dokumentu můžete provést nastavení podle typu obrázku.

<Text>
<Barevný tón>
<Gradace>
<Rozlišení> †

<Grafika>
<Barevný tón> †
<Gradace>
<Rozlišení>

<Obraz>
<Barevný tón> †
<Gradace>
<Rozlišení>



<Nabídka> () ▶ <Nastavení tiskárny> ▶ <PCL> ▶ <Polotóny> ▶ Vyberte typ obrazu ▶ Vyberte metodu reprodukce půltónů

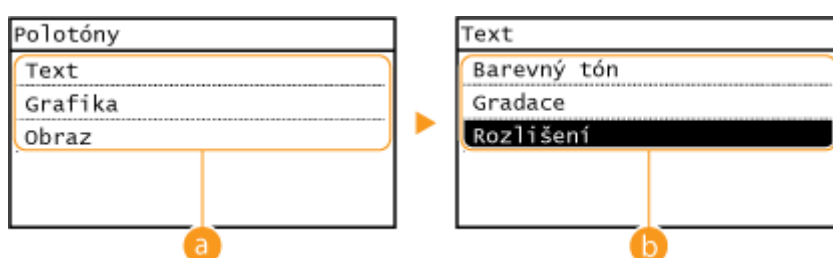

a Typ obrázku

Vyberte objekt, pro který chcete změnit nastavení. <Text> představuje písmena a znaky, <Grafika> představuje čáry a číslice a <Obraz> představuje fotografie a obrázky.

b Hodnota nastavení

<Barevný tón>

Zajistí ostré okraje se silným kontrastem mezi světlou a tmavou. Je vhodný pro tisk obrázků, například fotografií.

<Gradace>

Zajistí tisk s hladkým stupňováním a hladkými okraji. Je vhodná pro tisk čísel nebo grafů obsahující oblasti s odstupňováním.

<Rozlišení>

Zajistí kvalitní tisk s jasnými okraji textu. Je vhodné pro tisk znaků a jemných čar.

<Podávat A5 horizontálně>

Povolte nebo zakažte horizontální podávání při tisku velikosti A5.

<Vypnuto> 
<Zapnuto>



<Nabídka> () ▶ <Nastavení tiskárny> ▶ <PCL> ▶ <Podávat A5 horizontálně> ▶ Vyberte
<Vypnuto> nebo <Zapnuto>

<Nastavení/Údržba>

3R2K-070

Všechna nastavení týkající se nastavení a údržby jsou uvedena s popisem. Výchozí nastavení jsou označena křížkem (+).

- ▶ <Zobrazit čas doporučení přípravy kazety> (P. 416)
- ▶ <Úspora toneru> (P. 416)
- ▶ <Speciální zpracování> (P. 417)
- ▶ <Čistit fixační sestavu> (P. 421)
- ▶ <Režim odstranění rosení> (P. 421)

POZNÁMKA

Hvězdičky (*)



- Nastavení označená hvězdičkou (*) nemusí být zobrazena v závislosti na používaném modelu.

<Zobrazit čas doporučení přípravy kazety>

Nastavte, kdy se má zobrazit zpráva upozorňující na nedostatek toneru v tonerové kazetě nebo kazetě válce.

<Tonerová kazeta>
<Bubnová kazeta>



<Nabídka> () ▶ <Nastavení/Údržba> ▶ <Zobrazit čas doporučení přípravy kazety> ▶ Vyberte
<Tonerová kazeta> nebo <Bubnová kazeta> ▶ Zadejte hladinu kazety ▶ <Použít> ()

<Úspora toneru>

Vyberte, zda se má kopírovat nebo faxovat s nižší spotřebou toneru.

<Kopírovat>
<Vypnuto> †
<Zapnuto>

<Fax> *
<Vypnuto> †
<Zapnuto>

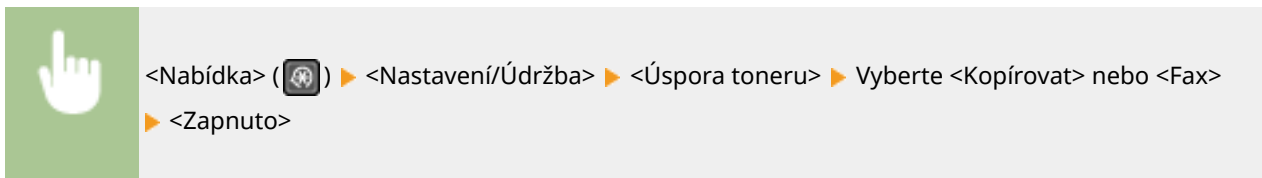

POZNÁMKA:

Při nastavení na <Zapnuto>

- Může dojít k rozmazání jemných čar a částí s nižší sytostí tisku.

<Speciální zpracování>

Pokud nejsou výsledky tisku na speciální typy papíru uspokojivé, následující nastavení může kvalitu výtisků zlepšit.

<Režim speciálního tisku U>

Někdy se na výtisku objevují kolem textu nebo vzorů skvrny od toneru. V takových případech může nastavení této položky na hodnotu <Zapnuto> vylepši kvalitu výtisku.

<Vypnuto> †
<Zapnuto>



POZNÁMKA

- Nastavení této položky na hodnotu <Zapnuto> může ovlivnit kvalitu tisku pro některé typy papíru (především pro lehký papír) nebo v některých tiskových prostředích (především v prostředích s vysokou vlhkostí).
- Když nastavíte tuto položku na <Zapnuto>, nastaví se položka <Režim speciálního tisku Q>, <Režim speciálního tisku R> a <Režim speciálního tisku T> automaticky na hodnotu <Vypnuto>.

<Režim speciálního tisku D>

Nastavte tuto položku, pokud vytištěný papír vychází našedlý nebo je tisk vybledlý.

<Vypnuto> †
<Zapnuto>

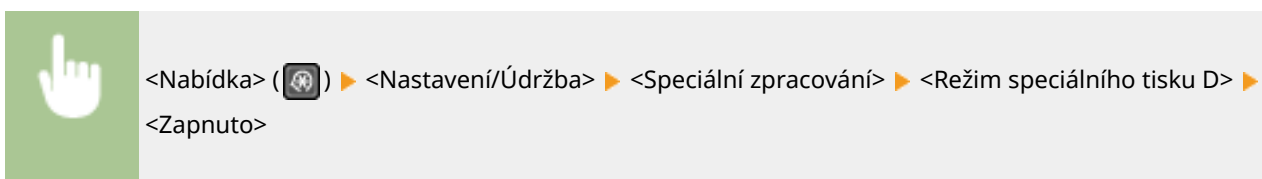

<Režim speciálního tisku A>

Pokud se na potištěném papíru objevují pruhy, změna tohoto nastavení může vylepšit kvalitu tisku. <Režim 2> může vylepšit kvalitu významněji než <Režim 1>.

<Vypnuto> †

<Režim 1>

<Režim 2>



<Nabídka> () ▶ <Nastavení/Údržba> ▶ <Speciální zpracování> ▶ <Režim speciálního tisku A>
▶ Vyberte režim

<Režim speciálního tisku Z>

Pokud se na potištěném výstupním papíru objevují při kopírování nebo faxování pruhy, změna tohoto nastavení může vylepšit kvalitu tisku. <Režim 2> může vylepšit kvalitu významněji než <Režim 1>.

Model s dotykovým panelem

<Kopírovat>

<Vypnuto> †

<Režim 1>

<Režim 2>

<Fax>

<Vypnuto> †

<Režim 1>

<Režim 2>

model s 5řádkovým displejem LCD

<Vypnuto> †

<Režim 1>

<Režim 2>

Model s dotykovým panelem

<Nabídka> ▶ <Nastavení/Údržba> ▶ <Speciální zpracování> ▶ <Režim speciálního tisku Z> ▶
Vyberte <Kopírovat> nebo <Fax> ▶ Vyberte režim

model s 5řádkovým displejem LCD

 ▶ <Nastavení/Údržba> ▶ <Speciální zpracování> ▶ <Režim speciálního tisku Z> ▶ Vyberte režim

<Režim speciálního tisku G>

Vytištěné obrazy mohou být vybledlé nebo se na nich mohou vyskytovat pruhy, pokud papír obsahuje velké množství papírového prachu. V takových případech může nastavení této položky na hodnotu <Zapnuto> vylepši kvalitu výtisku.

<Vypnuto> †
<Zapnuto>



<Nabídka> () ▶ <Nastavení/Údržba> ▶ <Speciální zpracování> ▶ <Režim speciálního tisku G>
▶ <Zapnuto>

<Režim speciálního tisku Q>

Vytištěné obrazy mohou být bledé, pokud jsou vytištěny na papíru s drsným povrchem. V takových případech může nastavení této položky na hodnotu <Zapnuto> vylepši kvalitu výtisku.

<Vypnuto> †
<Zapnuto>



<Nabídka> () ▶ <Nastavení/Údržba> ▶ <Speciální zpracování> ▶ <Režim speciálního tisku Q>
▶ <Zapnuto>

POZNÁMKA

- Nastavení této položky na hodnotu <Zapnuto> může ovlivnit kvalitu obrazu.
- Když nastavíte tuto položku na <Zapnuto>, nastaví se položka <Režim speciálního tisku U>, <Režim speciálního tisku R> a <Režim speciálního tisku T> automaticky na hodnotu <Vypnuto>.

<Režim speciálního tisku R>

Při tisku na zadní strany vytištěného listu může být tisk vybledlý. V takových případech může nastavení této položky na hodnotu <Zapnuto> vylepši kvalitu výtisku.

<Vypnuto> †
<Zapnuto>



<Nabídka> () ▶ <Nastavení/Údržba> ▶ <Speciální zpracování> ▶ <Režim speciálního tisku R>
▶ <Zapnuto>

POZNÁMKA

- Pokud nastavíte hodnotu <Zapnuto>, může být ovlivněna kvalita obrazu nebo může dojít k uvíznutí papíru, pokud uběhne jistá doba po vytištění přední strany, nebo v závislosti na vlhkosti okolí.
- Když nastavíte tuto položku na <Zapnuto>, nastaví se položka <Režim speciálního tisku U>, <Režim speciálního tisku Q> a <Režim speciálního tisku T> automaticky na hodnotu <Vypnuto>.

<Režim speciálního tisku T>

Při tisku v prostředí s vysokou vlhkostí může být tisk nerovnoměrný. V takových případech může nastavení této položky na hodnotu <Zapnuto> vylepši kvalitu výtisku.

<Vypnuto> †
<Zapnuto>



<Nabídka> () ▶ <Nastavení/Údržba> ▶ <Speciální zpracování> ▶ <Režim speciálního tisku T>
▶ <Zapnuto>

POZNÁMKA

- Když tuto položku nastavíte na <Zapnuto> a tisknete v prostředí s nízkou vlhkostí, mohou být vytištěné obrazy a text rozmazané.
- Když nastavíte tuto položku na <Zapnuto>, nastaví se položka <Režim speciálního tisku U>, <Režim speciálního tisku Q> a <Režim speciálního tisku R> automaticky na hodnotu <Vypnuto>.

<Režim speciálního tisku L>

Na výtisku se mohou objevit šmouhy, pokud papír obsahuje velké množství papírového prachu nebo jiných prachových částic. V takových případech může nastavení této položky na hodnotu <Zapnuto> vylepši kvalitu výtisku.

<Vypnuto> †
<Zapnuto>





<Nabídka> () ▶ <Nastavení/Údržba> ▶ <Speciální zpracování> ▶ <Režim speciálního tisku L>
▶ <Zapnuto>

<Vybrat šířku linky>

Pokud nelze vytištěný čárový kód přečíst, může změna tohoto nastavení vyřešit problém.

<Auto> †
<Tenká>
<Trochu tenká>
<Trochu silná>
<Silná>



<Nabídka> () ▶ <Nastavení/Údržba> ▶ <Speciální zpracování> ▶ <Vybrat šířku linky> ▶ Vyberte šířku čáry

<Čistit fixační sestavu>

Vyčistěte fixační sestavu po výměně tonerové kazety nebo kazety válce nebo když se na výtiscích objevují černé pruhy.

○ Čištění fixační sestavy (P. 441)

<Režim odstranění rosení> *

Během odstraňování kondenzace, která se vytvořila z důvodu změn v prostředí, omezte operaci faxu a tisku.

<Vypnuto> †

<Zapnuto>

<Použít zámek paměti faxu>

<Použít zámek pam. faxu+zákaz tisk. úloh>



<Nabídka> ▶ <Nastavení/Údržba> ▶ <Režim odstranění rosení> ▶ <Zapnuto> ▶ <OK> ▶ Vyberte <Použít zámek paměti faxu> nebo <Použít zámek pam. faxu+zákaz tisk. úloh> ▶ <Ano>

POZNÁMKA

- Při odstraňování kondenzace mohou být vytištěny rozmazané obrazy a hustota tisku se může snížit.
- Když stroj odstraňuje kondenzaci, nepřejde do režimu spánku.
- Pokud je položka <Režim odstranění rosení> nastavena na <Zapnuto>, čas nastavený v nabídce <Čas do automatického vypnutí> je deaktivovaný a stroj se automaticky nevypne.

<Nastavení správy systému>

3R2K-071

Všechna nastavení týkající se nastavení správy systému jsou uvedena s popisem. Výchozí nastavení jsou označena křížkem (+).

- ▶<Nastavení sítě>(P. 422)
- ▶<Nastavení informací správce systému>(P. 422)
- ▶<Nastavení informací o zařízení>(P. 423)
- ▶<Nastavení zabezpečení>(P. 423)
- ▶<Vybrat zemi/region>(P. 424)
- ▶<Nastavení vzdáleného UR>(P. 425)
- ▶<Aut. online pro dálkové skenování>(P. 425)
- ▶<Omezit funkci VYS.>(P. 426)
- ▶<Zobrazit výpis úloh>(P. 426)
- ▶<Použít jako zařízení USB>(P. 427)
- ▶<Povolit Product Extended Survey Program>(P. 427)
- ▶<Zobr.info o sp.mat.(Vzd.UR/Toner Status)>(P. 427)
- ▶<Nastavení Google Cloud Print>(P. 428)
- ▶<Import/Export adresáře>(P. 428)
- ▶<Výběr PDL (Plug and Play)>(P. 428)
- ▶<Aktualizovat firmware>(P. 429)
- ▶<Inicializovat adresář>(P. 429)
- ▶<Inicializace počítačidla eko hlášení>(P. 429)
- ▶<Inicializovat nabídku>(P. 429)
- ▶<Inicializovat všechna data/nastavení>(P. 430)

POZNÁMKA

Hvězdičky (*)

- Nastavení označená údajem „*1“ mohou být v závislosti na vaší zemi či oblasti nedostupná, lišit se nebo mít jiné výchozí hodnoty.
- Nastavení označená údajem „*2“ nemusí být zobrazena v závislosti na používaném modelu nebo dalších položkách nastavení.

<Nastavení sítě>

Viz ▶<Nastavení sítě>(P. 363) .

<Nastavení informací správce systému>

Zadejte kód PIN výhradně pro správce s přístupovými právy k <Nastavení sítě> a <Nastavení správy systému>. Kód PIN můžete zadat prostřednictvím <PIN správce systému>. Můžete také uložit jméno správce. ▶<Nastavení kódu PIN správce systému>(P. 293)

<PIN správce systému>

Zadejte číslo pro kód PIN správce systému.

<Jméno správce systému>



Zadejte jméno správce prostřednictvím alfanumerických znaků.

<Nastavení informací o zařízení>

Zadejte název a instalační umístění sloužící k identifikaci zařízení s použitím alfanumerických znaků.

<Název zařízení>
<Umístění>





<Nabídka> () ▶ <Nastavení správy systému> ▶ <Nastavení informací o zařízení> ▶ Vyberte možnost <Název zařízení> nebo <Umístění> ▶ Zadejte název nebo umístění zařízení ( **Zadávání textu(P. 122)**) ▶ <Použít>

<Nastavení zabezpečení>

Povolte nebo zakažte nastavení filtrování paketů na základě adresy IP nebo adresy MAC.

<Použít TLS>

Zvolte, zda se má používat šifrovaná komunikace TLS.  **Konfigurace klíče a certifikátu pro protokol TLS(P. 308)**

<Vypnuto> 
<Zapnuto>

<Filtr adres IPv4>

Povolte nebo zakažte nastavení filtrování paketů přijatých ze zařízení se zadanými adresami IPv4.  **Zadání adres IP pro nastavení brány firewall(P. 300)**

<Vstupní filtr>
<Vypnuto> 
<Zapnuto>



<Nabídka> () ▶ <Nastavení správy systému> ▶ <Nastavení zabezpečení> ▶ <Filtr adres IPv4> ▶ <Vstupní filtr> ▶ Vyberte <Vypnuto> nebo <Zapnuto>

<Filtr adres IPv6>

Povolte nebo zakažte nastavení filtrování paketů přijatých ze zařízení se zadanými adresami IPv6.  **Zadání adres IP pro nastavení brány firewall(P. 300)**

< Vstupní filtr>
<Vypnuto> 
<Zapnuto>



<Nabídka> () ▶ <Nastavení správy systému> ▶ <Nastavení zabezpečení> ▶ <Filtr adres IPv6> ▶ <Vstupní filtr> ▶ Vyberte <Vypnuto> nebo <Zapnuto>

<Filtr adres MAC>

Povolte nebo zakažte nastavení filtrování paketů přijatých ze zařízení se zadanými adresami MAC.  **Zadání adres MAC pro nastavení brány firewall(P. 303)**

< Vstupní filtr>

<Vypnuto> 

<Zapnuto>



<Nabídka> () ▶ <Nastavení správy systému> ▶ <Nastavení zabezpečení> ▶ <Filtr adres MAC> ▶ <Vstupní filtr> ▶ Vyberte <Vypnuto> nebo <Zapnuto>

<Vybrat zemi/region> *1

Zadat můžete zemi nebo oblast, kde se stroj používá. Výchozí nastavení může být různé podle nastavení, které bylo vybráno při prvním zapnutí.

<Rakousko (AT)>
 <Bělorusko (BY)>
 <Belgie (BE)>
 <Česká republika (CZ)>
 <Dánsko (DK)>
 <Egypt (EG)>
 <Finsko (FI)>
 <Francie (FR)>
 <Německo (DE)>
 <Řecko (GR)>
 <Maďarsko (HU)>
 <Írsko (IE)>
 <Itálie (IT)>
 <Jordánsko (JO)>
 <Lucembursko (LU)>
 <Nizozemsko (NL)>
 <Norsko (NO)>
 <Polsko (PL)>
 <Portugalsko (PT)>
 <Rusko (RU)>
 <Saúdská Arábie (SA)>
 <Slovinsko (SI)>
 <Jižní Afrika (ZA)>
 <Španělsko (ES)>
 <Švédsko (SE)>
 <Švýcarsko (CH)>

<Ukrajina (UA)>
 <Velká Británie (GB)>
 <Jiná>





<Nabídka> () ▶ <Nastavení správy systému> ▶ <Vybrat zemi/region> ▶ Vyberte zemi nebo oblast

<Nastavení vzdáleného UR>

Nakonfigurujte nastavení pro použití Vzdáleného uživatelského rozhraní. Vzdálené uživatelské rozhraní umožňuje nakonfigurovat nastavení zařízení z webového prohlížeče.

<Použít vzdálené UR>

Zvolte, zda chcete používat Vzdálené uživatelské rozhraní.  **Deaktivace Vzdáleného uživatelského rozhraní(P. 333)**

<Vypnuto>
 <Zapnuto> 



<Nabídka> () ▶ <Nastavení správy systému> ▶ <Nastavení vzdáleného UR> ▶ <Použít vzdálené UR> ▶ Vyberte <Vypnuto> nebo <Zapnuto>

<Nast. zabezpeč. přístupu ve vzdáleném UR>

Určete, zda je pro přístup ke Vzdálenému uživatelskému rozhraní vyžadováno zadání kódu PIN. Nastavte kód PIN obsahující maximálně 7 číslic. Všichni uživatelé používají stejný kód PIN.  **Nastavení kódu PIN Vzdáleného uživatelského rozhraní(P. 295)**

<Vypnuto> 
 <Zapnuto>
 <Přístupový PIN vz. UR>



<Nabídka> () ▶ <Nastavení správy systému> ▶ <Nastavení vzdáleného UR> ▶ <Nast. zabezpeč. přístupu ve vzdáleném UR> ▶ <Zapnuto> ▶ Zadejte kód PIN ▶ <Použít> ▶ Zadejte kód PIN (potvrdit) ▶ <Použít>

<Aut. online pro dálkové skenování>

Vyberte, zda se má tato funkce použít pro přechod do režimu online při dálkovém skenování, a to i bez použití ovládacího panelu.

<Vypnuto>
<Zapnuto> †



<Nabídka> () ▶ <Nastavení správy systému> ▶ <Aut. online pro dálkové skenování> ▶ Vyberte <Vypnuto> nebo <Zapnuto>

<Omezit funkci VYS.> *2

Zadejte nastavení pro omezení přístupu k funkcím odesílání na vybraná místa určení.

<PIN adresáře>

Zadejte kód PIN a vyžadujte jeho zadávání při přidávání nových položek nebo úpravách stávajících položek v adresáři.  **Omezení používání adresáře(P. 325)**

<Omezit nová místa určení>

Zvolte, zda se faxová čísla a e-mailové adresy, které lze zadat jako místa určení, mají omezit na čísla a adresy již zaregistrované v adresáři.  **Omezení dostupných míst určení(P. 327)**

<Vypnuto> †
<Zapnuto>

<Omezit odesílání z výpisu>

Zvolte, zda zabránit volbě místa určení z výpisů zaslaných úloh.  **Zákaz použití naposledy použitých míst určení(P. 327)**

<Vypnuto> †
<Zapnuto>

<Potvrzení VYS. rychlé/kódované volby>

Zvolte, zda se mají zobrazit údaje zadaného čísla kódovaných voleb, je-li vybráno jako místo určení.  **Zobrazení míst určení uložených v adresáři(P. 327)**

<Vypnuto> †
<Zapnuto>

<Zobrazit výpis úloh>

Zvolte, zda chcete zobrazit výpisy kopírování, tisku, faxování a skenování na displeji zařízení a v hlášení správy komunikace.

<Vypnuto>
<Zapnuto> †



<Nabídka> () ▶ <Nastavení správy systému> ▶ <Zobrazit výpis úloh> ▶ Vyberte <Vypnuto> nebo <Zapnuto>

<Použít jako zařízení USB>

Povolte nebo zakažte port USB používaný k připojení zařízení k počítači. **Omezení připojení k počítači pomocí kabelu USB(P. 331)**

<Vypnuto>
<Zapnuto> †

<Povolit Product Extended Survey Program>

Povolte nebo zakažte program Product Extended Survey Program (program průzkumu využití zařízení).

<Vypnuto>
<Zapnuto> †



<Nabídka> () ▶ <Nastavení správy systému> ▶ <Povolit Product Extended Survey Program> ▶ Vyberte <Vypnuto> nebo <Zapnuto>

<Zobr.info o sp.mat.(Vzd.UR/Toner Status)>

Nastavte, zda chcete na obrazovce Vzdálené uživatelské rozhraní nebo Toner Status zobrazit tlačítko umožňující přístup na web pro nákup tonerových kazet atd. Nastavte také, zda chcete použít Toner Status.

<Zobr. tl. pro nákup spotř. mat. (Vzd.UR)>

<Vypnuto>
<Zapnuto> †

<Nastavení Toner Status>

<Vypnuto>
<Zapnuto> †
<Zobrazit tl. pro nákup>
<Vypnuto>
<Zapnuto> †

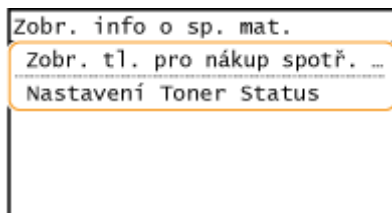

<Nabídka> () ▶ <Nastavení správy systému> ▶ <Zobr.info o sp.mat.(Vzd.UR/Toner Status)> ▶ Zadejte nastavení

**<Zob. tl. pro nákup spotř. mat. (Vzd.UR)>**

Pokud nechcete zobrazit ve Vzdáleném uživatelském rozhraní tlačítko pro přístup na stránky, které umožňují nákup tonerových kazet atd., vyberte možnost <Vypnuto>.

<Nastavení Toner Status>

Pokud nechcete používat možnost Toner Status, vyberte možnost <Vypnuto>. Pokud nechcete, aby se v možnosti Toner Status zobrazovalo tlačítko pro přístup na stránky, které umožňují nákup tonerových kazet atd., vyberte možnost <Zapnuto> a potom <Vypnuto>.

<Nastavení Google Cloud Print>

Povolte nebo zakažte službu Google Cloud Print. **▶ Registrace stroje ve službě Google Cloud Print(P. 286)**

<Povolit Google Cloud Print>

<Vypnuto>

<Zapnuto> †

<Stav uložení do sl. Google Cloud Print>**<Import/Export adresáře> *2**

Adresář z počítače lze importovat nebo lze adresář ze zařízení exportovat. **▶ Import/export dat adresáře s využitím dodaného softwaru(P. 353)**

<Výběr PDL (Plug and Play)>

Vyberte jazyk popisu stránky tak, aby bylo zařízení rozpoznáno jako tiskárna kompatibilní s daným jazykem, je-li připojeno k počítači pomocí funkce Plug and Play.

<Sít>

Vyberte jazyk popisu stránky tak, aby bylo zařízení rozpoznáno jako tiskárna kompatibilní s daným jazykem, je-li zjištěno přes síť.

<FAX>*2

<UFRII LT> †

<UFRII LT (V4)>

<PCL6>

<PCL6 (V4)>

<USB>

Vyberte jazyk popisu stránky tak, aby bylo zařízení rozpoznáno jako tiskárna kompatibilní s daným jazykem, je-li připojeno k počítači přes rozhraní USB.

<UFRII LT> †

<UFRII LT (V4)>

<PCL6>

<PCL6 (V4)>

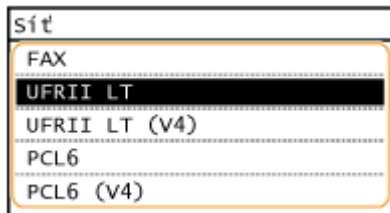

<Nabídka> () ▶ <Nastavení správy systému> ▶ <Výběr PDL (Plug and Play)> ▶ Vyberte možnost <Síť> nebo <USB> ▶ Vyberte popisný jazyk stránky ▶ Restartujte stroj

**<FAX> *2**

Rozpozná a připojí zařízení jako fax.

<UFR II LT>

Rozpozná a připojí stroj jako tiskárnu UFR II.

<UFR II LT (V4)>

Rozpozná a připojí stroj jako tiskárnu UFR II kompatibilní se specifikací formátu XPS (XML Paper Specification).

<PCL6>

Rozpozná a připojí stroj jako tiskárnu PCL6.

<PCL6 (V4)>

Rozpozná a připojí stroj jako tiskárnu PCL6.

<Aktualizovat firmware>

Vyberte způsob instalace aktualizace firmwaru podle prostředí zařízení.  **Aktualizace firmwaru(P. 355)**

<Prostřednictvím PC>

<Prostřednictvím internetu>

<Informace o verzi>

<Inicializovat adresář> *2

Vyberte, chcete-li nastavení adresáře vrátit na výchozí tovární hodnoty.  **Inicializace adresáře(P. 359)**

<Inicializace počítačla eko hlášení>

Vyberte, pokud chcete nastavení počítačla eko hlášení vrátit na výchozí tovární hodnoty.  **Inicializace počítačla eko hlášení(P. 358)**

<Inicializovat nabídku>

Vyberte, chcete-li následující nastavení vrátit na výchozí tovární hodnoty. Všechna následující nastavení lze obnovit najednou, případně jednotlivě.  **Inicializace nabídky(P. 358)**

<Možnosti>

<Nastavení časovače>
<Běžná nastavení>
<Nastavení kopírování>
<Nastavení faxu>*2
<Nastavení skenování>
<Nastavení tiskárny>
<Nastavení/Údržba>
<Nastavení správy systému>
<Inicializovat vše>

<Inicializovat všechna data/nastavení>

Obnoví všechna data včetně protokolů a hodnot nastavení do jejich výchozích hodnot. **▶ Inicializace všech dat / nastavení(P. 359)**

Údržba

| | |
|--|-----|
| Údržba | 432 |
| Pravidelné čištění | 434 |
| Čištění vnější části přístroje | 435 |
| Čištění kopírovací desky | 436 |
| Čištění podavače | 437 |
| Čištění fixační sestavy | 441 |
| Čištění vnitřních součástí zařízení | 442 |
| Výměna tonerové kazety | 445 |
| Výměna kazety válce | 449 |
| Kontrola zbývajících množství spotřebního materiálu | 453 |
| Přemístění zařízení | 454 |
| Zobrazení hodnoty počítadla | 456 |
| Tisk hlášení a seznamů | 457 |
| Spotřební materiál | 462 |

Údržba

3R2K-072

Tato kapitola popisuje údržbu zařízení, včetně způsobů čištění a nastavení kvality tisku.

■ Základní čištění



▶ Pravidelné čištění(P. 434)

■ Výměna spotřebního materiálu

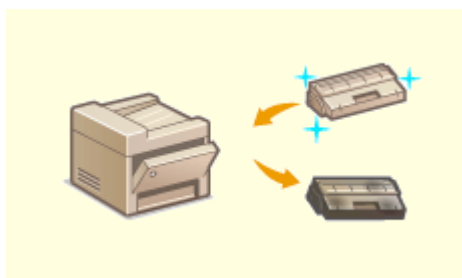

▶ Výměna tonerové kazety(P. 445)
▶ Výměna kazety válce(P. 449)



▶ Kontrola zbývajících množství spotřebního materiálu(P. 453)



▶ Spotřební materiál(P. 462)

■ Údržba a správa zařízení

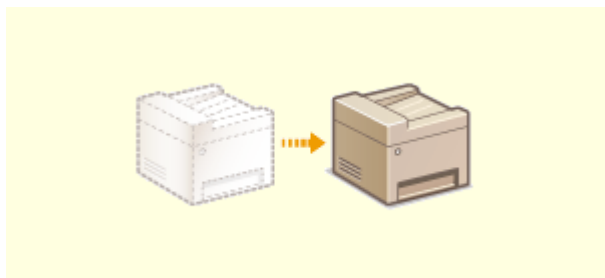

▶ Přemístění zařízení(P. 454)

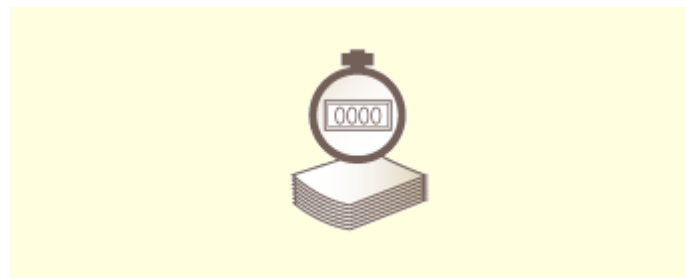

▶ Zobrazení hodnoty počítadla(P. 456)



▶ Tisk hlášení a seznamů(P. 457)

Pravidelné čištění

3R2K-073

Zařízení pravidelně čistěte, abyste předešli snížené kvalitě tisku a zajistili bezpečné a snadné používání zařízení.

Části k čištění

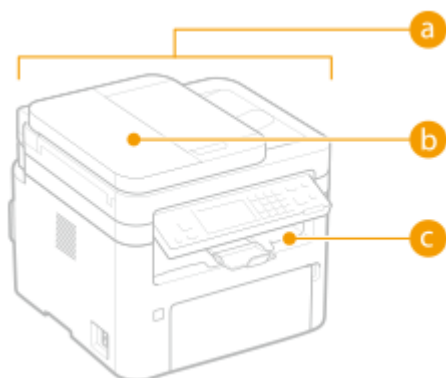

a Vnější povrch zařízení a větrací otvory

▶ **Čištění vnější části přístroje(P. 435)**

b Podavač

▶ **Čištění podavače(P. 437)**

c Vnitřní část stroje a fixační sestava

▶ **Čištění fixační sestavy(P. 441)**

▶ **Čištění vnitřních součástí zařízení(P. 442)**

d Kopírovací deska a spodní strana podavače

▶ **Čištění kopírovací desky(P. 436)**

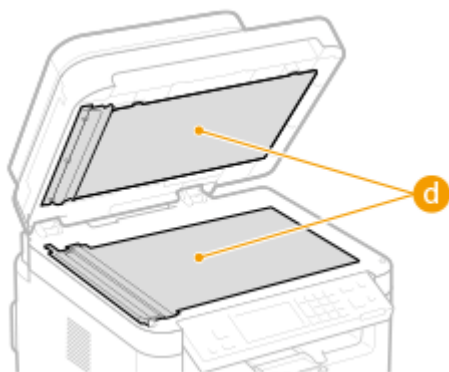

Čištění vnější části přístroje

3R2K-074

Vnější povrchy zařízení čistěte pravidelně, především okolí větracích otvorů, abyste zařízení udrželi v dobrém stavu.

1 Vypněte zařízení a vytáhněte napájecí kabel ze zásuvky střídavého proudu.

- Vypnutím tiskárny se vymažou veškerá tisková data ve frontě. Data, jako jsou dokumenty přijaté a uložené do paměti, dokumenty čekající na odeslání a hlášení, která jsou automaticky vytištěna po odeslání a přijetí faxů, však odstraněna nebudou.

2 Čistěte vnější povrch zařízení a větrací otvory.

- Použijte měkký hadřík mírně navlhčený vodou nebo jemný čisticí prostředek zředěný vodou.
- Popis umístění větracích otvorů naleznete v části **Přední strana(P. 94)** .



3 Nechejte vnější povrchy zařízení řádně oschnout.

4 Znovu připojte napájecí kabel ke zdroji napájení a zapněte zařízení.

Čištění kopírovací desky

3R2K-075

Pravidelně otírejte prach z kopírovací desky a spodní strany podavače, abyste předešli vzniku šmouh a skvrn na vytištěných originálech nebo jiných výtiscích.

1 Vypněte zařízení a vytáhněte napájecí kabel ze zásuvky střídavého proudu.

- Vypnutím tiskárny se vymažou veškerá tisková data ve frontě. Data, jako jsou dokumenty přijaté a uložené do paměti, dokumenty čekající na odeslání a hlášení, která jsou automaticky vytištěna po odeslání a přijetí faxů, však odstraněna nebudou.

2 Otevřete podavač.

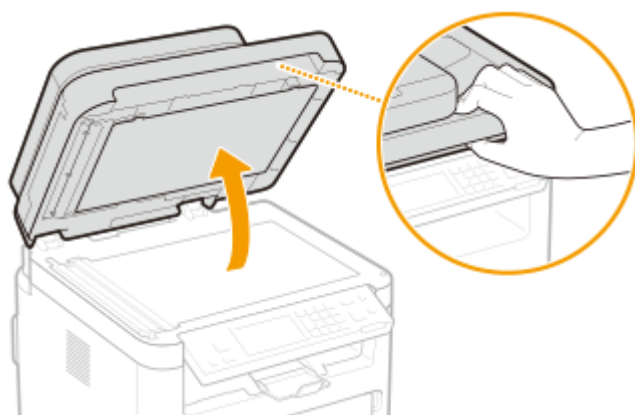

3 Vyčistěte kopírovací desku a spodní stranu podavače.

- Tyto plochy čistěte hadříkem navlhčeným vodou. Pak oblast vysušte měkkým suchým hadříkem.



4 Nechejte vyčištěné povrchy řádně oschnout.

5 Opatrně sklopte podavač.

6 Znovu připojte napájecí kabel ke zdroji napájení a zapněte zařízení.

Čištění podavače

3R2K-0A2

Grafitový prášek nebo prach na válcích uvnitř podavače nebo ve skenovací oblasti originálů může způsobit na výtiscích šmouhy. Pokud k tomu dojde nebo často dochází k zachycení papíru, podavač očistěte.

POZNÁMKA

Upozornění na vyčištění oblasti skenování podavače

- Chcete-li zobrazovat upozornění na znečištění skenovací oblasti originálů: <Nabídka> () ▶ <Možnosti> ▶ <Nastavení zobrazení> ▶ <Oznámit pro Vyčistit oblasti sken. orig.> ▶ <Zapnuto>.

1 Vypněte zařízení a odpojte je od elektrické zásuvky.

- Vypnutím tiskárny se vymažou veškerá tisková data ve frontě. Data, jako jsou dokumenty přijaté a uložené do paměti, dokumenty čekající na odeslání a hlášení, která jsou automaticky vytištěna po odeslání a přijetí faxů, však odstraněna nebudou.

2 Otevřete vstupní přihrádku pro originály.

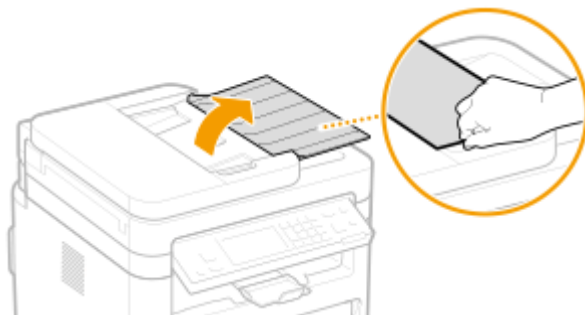

3 Otevřete kryt podavače.

MF269dw

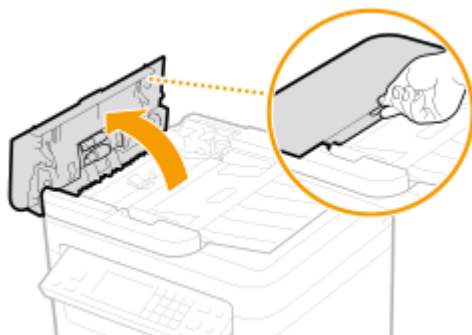

MF267dw / MF264dw

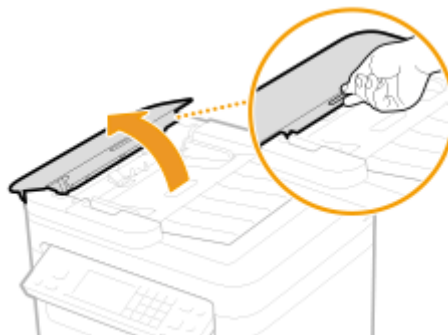

4 Otřete válec (a) uvnitř podavače.

- Válečky otřete hadříkem, který jste navlhčili ve vodě a vyždímali. Pak je osušte suchým hadříkem.

MF269dw

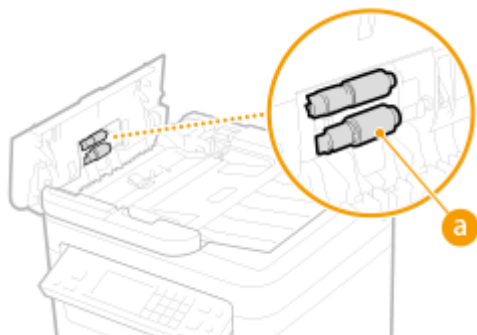

MF267dw / MF264dw

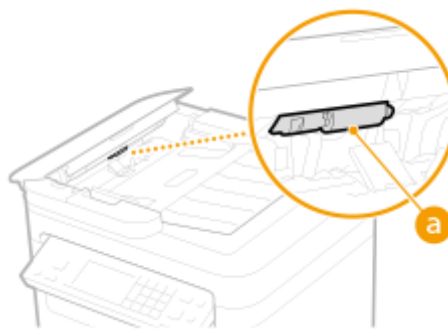

DŮLEŽITÉ:

- Pokud jsou válečky a okolní oblasti velmi špinavé, očistěte je. V tomto případě navlhčete hadřík vodou, důkladně jej vyždímejte a potom s ním důkladně vyčistěte všechna zašpiněná místa. Očištěná místa otřete měkkým suchým hadříkem.

MF269dw



MF267dw / MF264dw

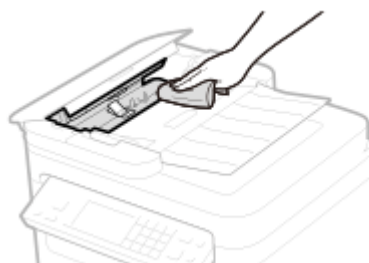

5 Zavřete kryt podavače a vstupní přihrádku pro originály.

6 Otevřete podavač.

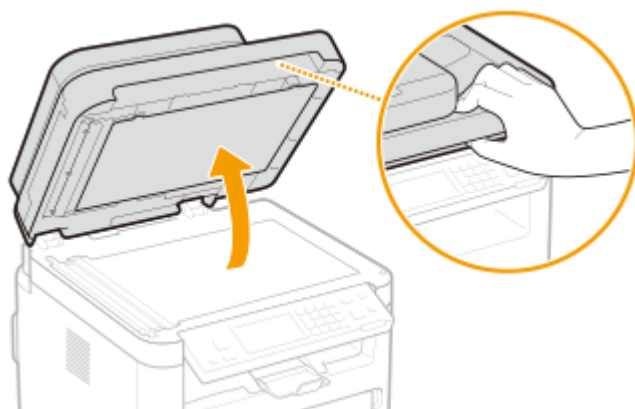

7 Vyčistěte oblast skenování originálů

- Oblast otřete ve vodě navlhčeným a vyždímaným hadříkem. Potom ji otřete suchým hadříkem.

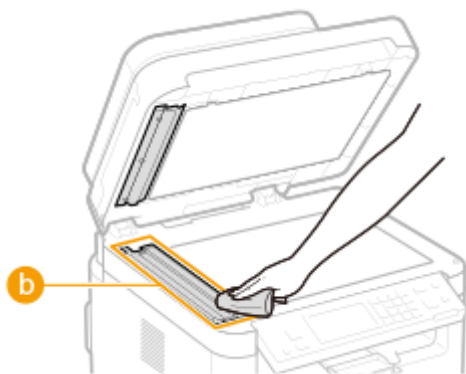

DŮLEŽITÉ:

- Při čištění průhledné plastové části (b) dejte pozor, abyste plast neohnuli.

■ Pokud problém přetrvává

Sejměte průhlednou plastovou část (b) a vyčistěte ji.

- 1 Uchopte poutka (c) na obou stranách průhledné plastové části a sejměte plastovou část tak, že nejprve jemně nadzvednete zadní konec.

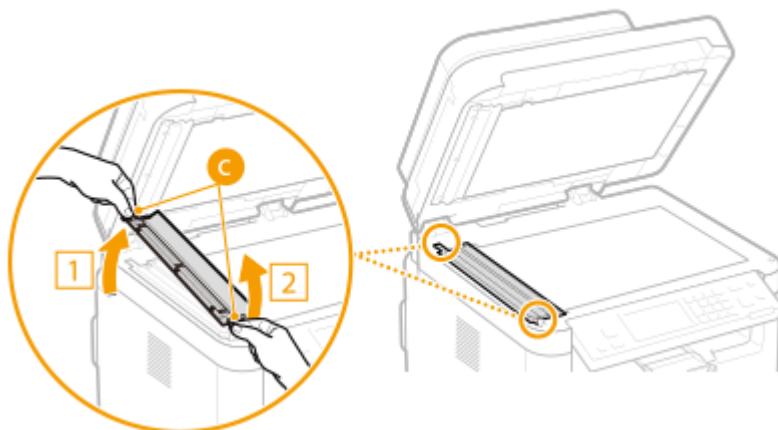

DŮLEŽITÉ:

- Plastová část (b) se snadno poškodí. Dejte pozor, abyste ji při snímání neohnuli.

- 2 Vyčistěte oblast skenování originálů (d).

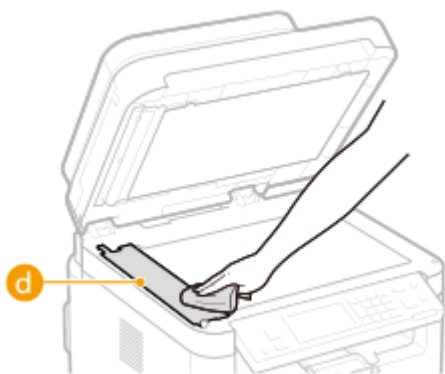

- 3 Otřete zadní stranu průhledné plastové části.

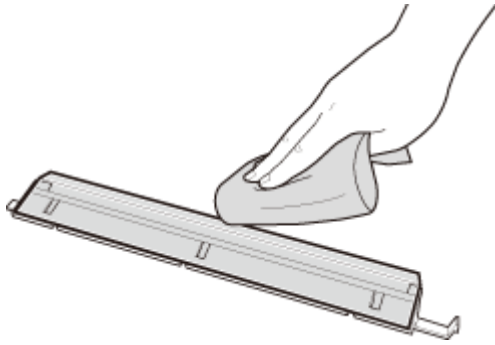

- 4** Nechejte plastovou část řádně oschnout.
- 5** Umístěte průhlednou plastovou část zpět na místo.
 - Dbejte na správnou orientaci, potom uchopte poutka a umístěte plastovou část zpět na místo tak, že nejprve jemně položíte přední konec.

- 8** Nechejte vyčištěné povrchy řádně oschnout.

- 9** Opatrně zavřete kryt podavače.

- 10** Připojte zařízení k elektrické síti a zapněte je.

Čištění fixační sestavy

3R2K-076

Na fixační sestavě uvnitř zařízení může ulpívat špína, která je následně příčinou výskytu černých pruhů na výtiscích. Chcete-li vyčistit fixační sestavu, postupujte následujícím způsobem. Fixační sestavu nelze vyčistit, pokud v zařízení čekají dokumenty na vytištění. K vyčištění fixační sestavy potřebujete běžný papír o velikosti A4 nebo Letter. Před provedením následujícího postupu vložte papír do zásuvky. **►Vkládání papíru(P. 131)**

POZNÁMKA

- Čištěním dochází ke spotřebování tonerové kazety a kazety válce. Předem zkontrolujte, zda zbývá dostatečné množství v tonerové kazetě a kazetě válce. **►Kontrola zbývajících množství spotřebního materiálu(P. 453)**

1 Zobrazení obrazovky <Nabídka>. **►Obrazovka Domů(P. 110)**

Model s dotykovým panelem

Vyberte možnost <Nabídka> na obrazovce Domů.

model s 5řádkovým displejem LCD

Stiskněte .

2 Vyberte možnost <Nastavení/Údržba>.

3 Vyberte možnost <Čistit fixační sestavu>.

4 Zkontrolujte, že je v zařízení vložen papír velikosti a typu odpovídajícího údajům na obrazovce, a vyberte možnost <Začátek>.

► Spustí se čištění.

Čištění vnitřních součástí zařízení

3R2K-0A1

Pravidelně čistěte vnitřní součásti zařízení, aby nedocházelo k hromadění nečistoty z toneru a papíru.

1 Vypněte zařízení a odpojte je od elektrické zásuvky.

- Vypnutím tiskárny se vymažou veškerá tisková data ve frontě. Data, jako jsou dokumenty přijaté a uložené do paměti, dokumenty čekající na odeslání a hlášení, která jsou automaticky vytištěna po odeslání a přijetí faxů, však odstraněna nebudou.

2 Zvedněte ovládací panel.

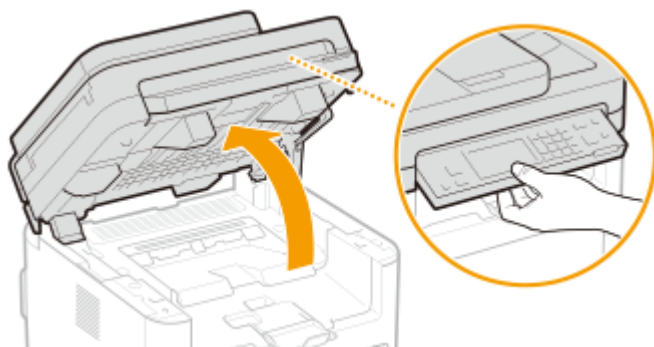

POZNÁMKA:

Pokud nelze zvednout ovládací panel

- Dejte pozor, aby byl podavač zcela zavřený. Pokud je na kopírovací desku položen silný originál, například kniha, odeberte ho. Budete-li se snažit otevřít ovládací panel silou, může dojít k poškození.

3 Otevřete kryt toneru.

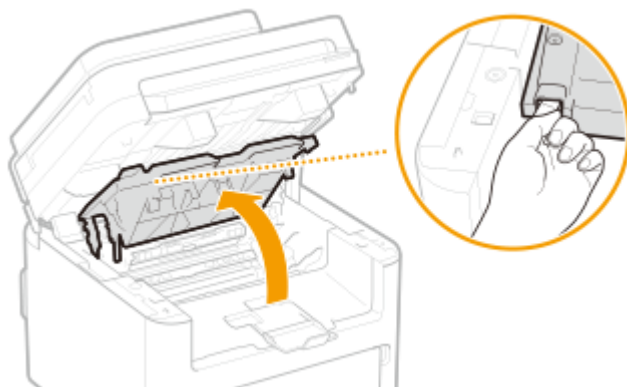

4 Vyjměte tonerovou kazetu.

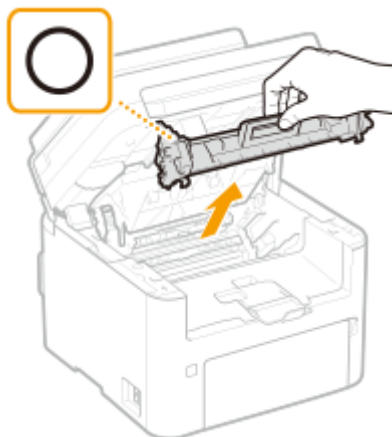

DŮLEŽITÉ:

- Tonerovou kazetu netřeste ani ji nenaklánějte. Dbejte také na to, aby kazeta nebyla vystavena otřesům, jako jsou nárazy do jiných předmětů. Může dojít k vysypání zbývajícího toneru v tonerové kazetě. Tonerovou kazetu vyjměte jemně pod stejným úhlem jako otvor.

5 Vyjměte kazetu válce.

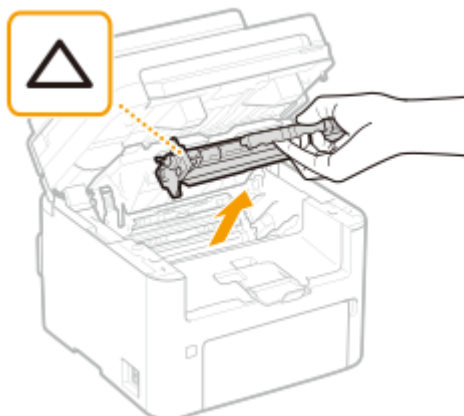

DŮLEŽITÉ:

- Kazetou válce netřeste ani ji nenaklánějte. Dbejte také na to, aby kazeta válce nebyla vystavena otřesům, jako jsou nárazy do jiných předmětů. Může dojít k vysypání zbývajícího toneru v kazetě válce. Kazetu válce vyjměte jemně pod stejným úhlem jako otvor.

6 Pomocí čisté, měkké, suché a nežmolující utěrky odstraňte z vnitřku zařízení tonerový a papírový prach.

7 Vložte kazetu válce.

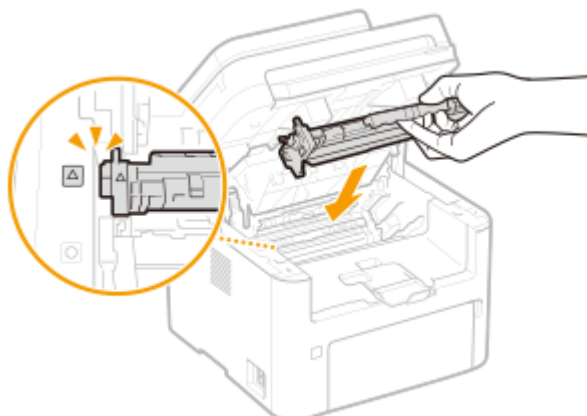

8 Vložte tonerovou kazetu.

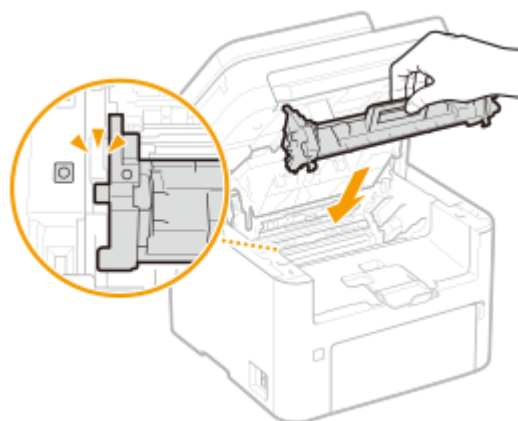

9 Zavřete kryt toneru.

10 Sklopte ovládací panel.

11 Znovu připojte napájecí kabel ke zdroji napájení a zapněte zařízení.

Výměna tonerové kazety

3R2K-077

Když je v kazetě málo toneru, zobrazí se hlášení. Pokud situaci nevyřešíte a budete pokračovat v tisku, může se zhoršit kvalita. Množství zbývajících toneru v kazetě můžete zkontrolovat na displeji (**☛Kontrola zbývajících množství spotřebního materiálu(P. 453)**).

- ☛Když se zobrazí zpráva(P. 445)
- ☛Postup výměny tonerové kazety(P. 446)

Když se zobrazí zpráva

Obsah zprávy, která se zobrazí, závisí na množství zbývajících toneru v kazetě. V závislosti na tom, jaká zpráva se zobrazí, si připravte novou tonerovou kazetu (**☛Spotřební materiál(P. 462)**) nebo vyměňte stávající tonerovou kazetu za novou (**☛Postup výměny tonerové kazety(P. 446)**).

<Doporučujeme připravit tonerovou kazetu.>/<Doporučujeme připravit tonerovou kazetu.>

Tato zpráva informuje o tom, že tonerovou kazetu bude třeba brzy vyměnit. Ujistěte se, že máte připravenou náhradní tonerovou kazetu. Pokud se chystáte k tisku velkého objemu dat a zobrazí se tato zpráva, vyměňte tonerovou kazetu ještě před spuštěním tisku.

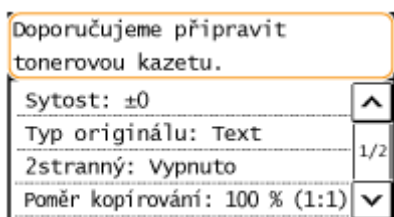

POZNÁMKA

Zobrazí-li se tato zpráva

- Pokud právě kopírujete nebo tisknete, můžete pokračovat v tisku originálu.

Kdy se má tato zpráva zobrazit

- Pro zbývajících množství toneru v tonerových kazetách (v procentech), které aktivuje tuto zprávu, můžete nastavit jakoukoli hodnotu. **☛<Zobrazit čas doporučení přípravy kazety>(P. 416)**

<Konec životnosti tonerové kazety. Doporučujeme výměnu.>/<Konec živ. ton. kaz. Dopor. výměna.>

Tato zpráva informuje o tom, že se přiblížil konec životnosti tonerové kazety. Doporučujeme, abyste vyměnili tonerovou kazetu za novou. Můžete pokračovat v tisku, kvalitu tisku však nelze zaručit.

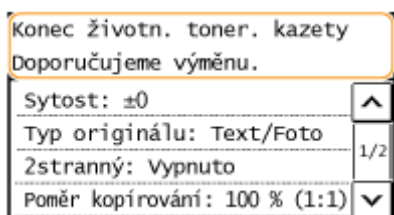



Vyberte možnost **<Monitor stavu>**

 ▶ <Chybová informace / oznámení> ▶ <Konec životnosti tonerové kazety>, aby se zobrazil postup výměny tonerové kazety.

POZNÁMKA

Postup výměny spotřebního materiálu

- Stiskněte a podržte tlačítko . Vyberte možnost <Hlášení stavu spotřebního materiálu> a vytiskněte hlášení stavu spotřebního materiálu, abyste zjistili název kazety.  **Tisk hlášení a seznamů (P. 457)**

Postup výměny tonerové kazety

Při výměně tonerové kazety se na obrazovce ukážou jednoduché pokyny k postupu výměny. Řiďte se pokyny na obrazovce i následujícím postupem.

1 Zvedněte ovládací panel.

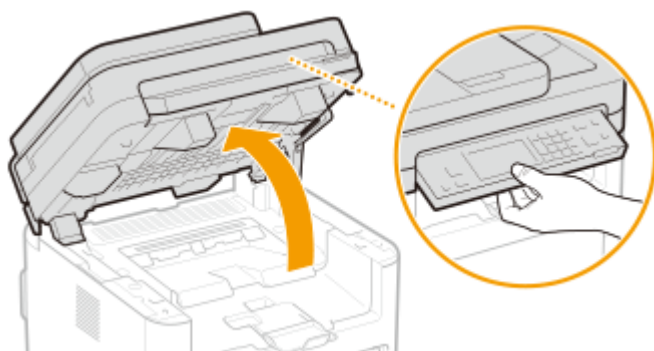

POZNÁMKA:

Pokud nelze zvednout ovládací panel

- Dejte pozor, aby byl podavač zcela zavřený. Pokud je na kopírovací desku položen silný originál, například kniha, odeberte ho. Budete-li se snažit otevřít ovládací panel silou, může dojít k poškození.

2 Otevřete kryt toneru.

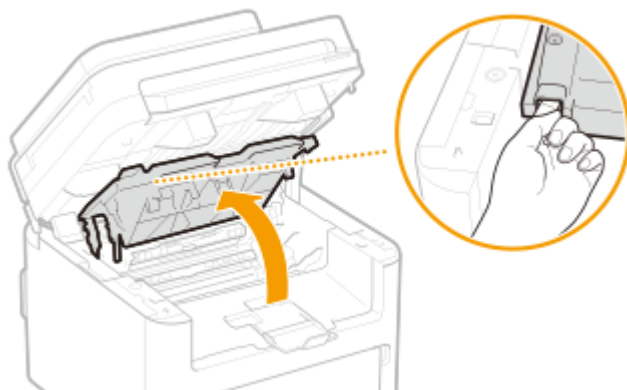

3 Vyjměte tonerovou kazetu.

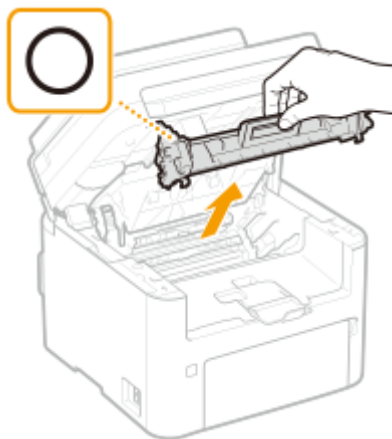

DŮLEŽITÉ:

- Tonerovou kazetu netřeste ani ji nenaklánějte. Dbejte také na to, aby kazeta nebyla vystavena otřesům, jako jsou nárazy do jiných předmětů. Může dojít k vysypání zbývajících toneru v tonerové kazetě. Tonerovou kazetu vyjměte jemně pod stejným úhlem jako otvor.

4 Vyměňte novou tonerovou kazetu z ochranného obalu.

- 1 Na rovném povrchu zatáhněte za jazýček ochranného obalu.

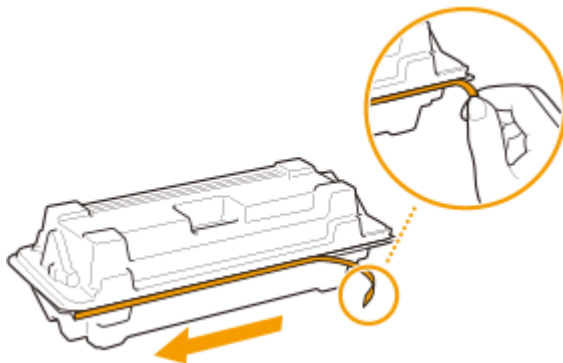

- 2 Vytáhněte tonerovou kazetu ven.

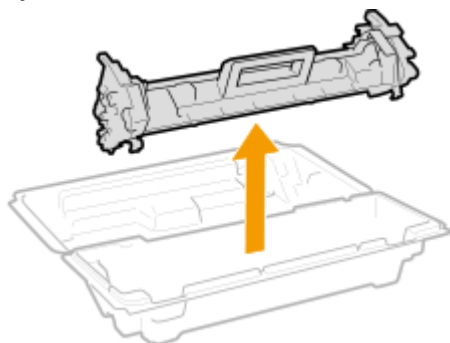

- 5 Pětikrát nebo šestkrát tonerovou kazetou zatřeste podle znázornění na obrázku, aby se toner v kazetě rovnoměrně rozprostřel, a poté ji položte na rovný povrch.

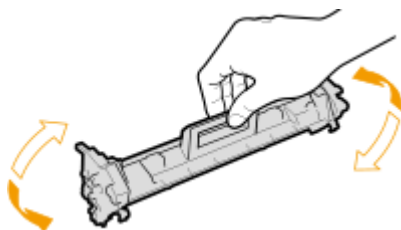

6 Vyměňte tonerovou kazetu.

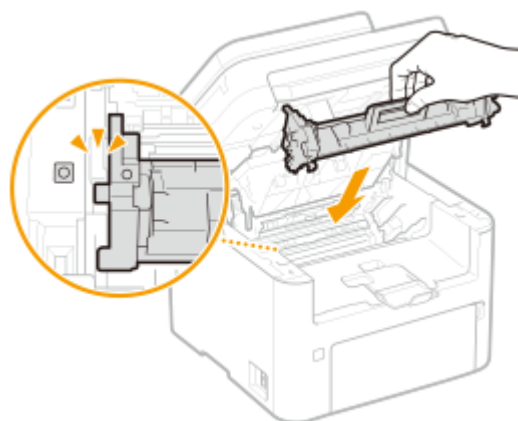

7 Zavřete kryt toneru.

8 Sklopte ovládací panel.

ODKAZY

- ▶ Spotřební materiál (P. 462)

Výměna kazety válce

3R2K-078

Když je v kazetě válce málo toneru, zobrazí stroj hlášení. Pokud situaci nevyřešíte a budete pokračovat v tisku, může se zhoršit kvalita. Množství zbývajících toneru v kazetě válce můžete zkontrolovat na displeji (**▶Kontrola zbývajících množství spotřebního materiálu(P. 453)**).

- ▶**Když se zobrazí zpráva(P. 449)**
- ▶**Postup výměny kazety válce(P. 450)**

Když se zobrazí zpráva

Obsah zprávy, která se zobrazí, závisí na zbývajícím množství v kazetě válce. V závislosti na tom, jaká zpráva se zobrazí, si připravte novou kazetu válce (**▶Spotřební materiál(P. 462)**) nebo vyměňte stávající kazetu válce za novou (**▶Postup výměny kazety válce(P. 450)**).

<Doporučujeme připravit bubnovou kazetu.>/<Doporučujeme připravit bubnovou kazetu.>

Tato zpráva informuje o tom, že kazetu válce bude třeba brzy vyměnit. Ujistěte se, že máte připravenou náhradní kazetu válce. Pokud se chystáte k tisku velkého objemu dat a zobrazí se tato zpráva, vyměňte kazetu válce ještě před spuštěním tisku.

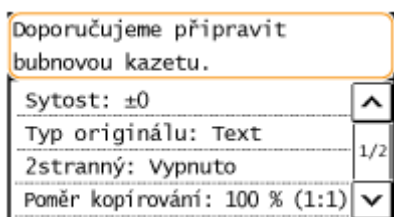

POZNÁMKA

Zobrazí-li se tato zpráva

- Pokud právě kopírujete nebo tisknete, můžete pokračovat v tisku originálu.

Kdy se má tato zpráva zobrazit

- Pro zbývajících množství v kazetě válce (v procentech), který aktivuje tuto zprávu, můžete nastavit jakoukoli hodnotu. **▶<Zobrazit čas doporučení přípravy kazety>(P. 416)**

<Konec životnosti bubnové kazety. Doporučujeme výměnu.>/<Konec živ. bubn. kaz. Dopor. výměna.>

Tato zpráva informuje o tom, že se přiblížil konec životnosti kazety válce. Doporučujeme, abyste vyměnili kazetu válce za novou. Můžete pokračovat v tisku, kvalitu tisku však nelze zaručit.

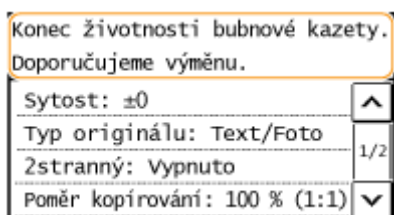

Vyberte možnost **<Monitor stavu>**

 ▶ <Chybová informace / oznámení> ▶ <Konec životnosti bubnové kazety>, aby se zobrazil postup výměny kazety válce.

POZNÁMKA

Postup výměny spotřebního materiálu

- Stiskněte a podržte tlačítko . Vyberte možnost <Hlášení stavu spotřebního materiálu> a vytiskněte hlášení stavu spotřebního materiálu, abyste zjistili název kazety. **Tisk hlášení a seznamů (P. 457)**

Postup výměny kazety válce

Při výměně kazety válce se na obrazovce ukáží jednoduché pokyny k postupu výměny. Řiďte se pokyny na obrazovce i následujícím postupem.

1 Zvedněte ovládací panel.

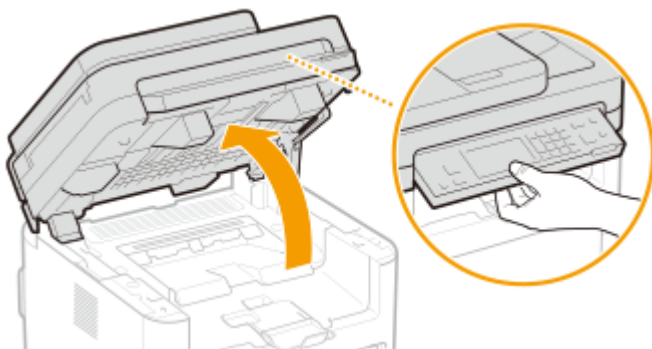

POZNÁMKA:

Pokud nelze zvednout ovládací panel

- Dejte pozor, aby byl podavač zcela zavřený. Pokud je na kopírovací desku položen silný originál, například kniha, odeberte ho. Budete-li se snažit otevřít ovládací panel silou, může dojít k poškození.

2 Otevřete kryt toneru.

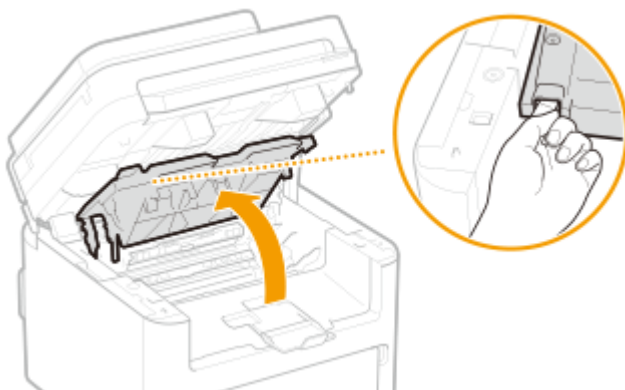

3 Vyjměte tonerovou kazetu.

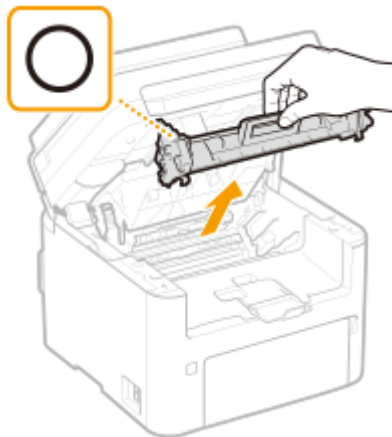
**DŮLEŽITÉ:**

Tonerovou kazetou netřeste ani ji nenaklánějte. Dbejte také na to, aby kazeta nebyla vystavena otřesům, jako jsou nárazy do jiných předmětů. Může dojít k vysypání zbývajícího toneru v tonerové kazetě. Tonerovou kazetu vyjměte jemně pod stejným úhlem jako otvor.

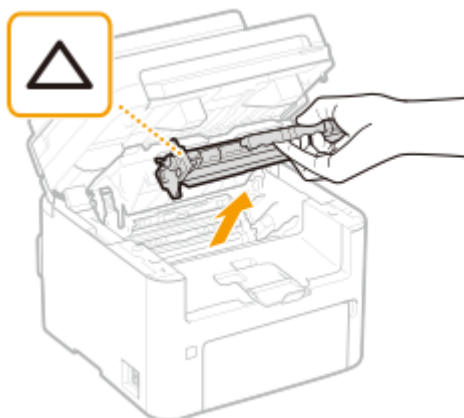
4 Vyjměte kazetu válce.**DŮLEŽITÉ:**

Kazetou válce netřeste ani ji nenaklánějte. Dbejte také na to, aby kazeta válce nebyla vystavena otřesům, jako jsou nárazy do jiných předmětů. Může dojít k vysypání zbývajícího toneru v kazetě válce. Kazetu válce vyjměte jemně pod stejným úhlem jako otvor.

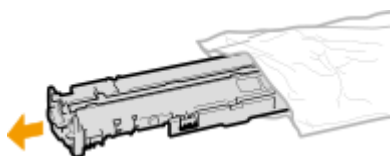
5 Vyjměte novou kazetu válce z ochranného obalu.**6 Vyměňte kazetu válce.**

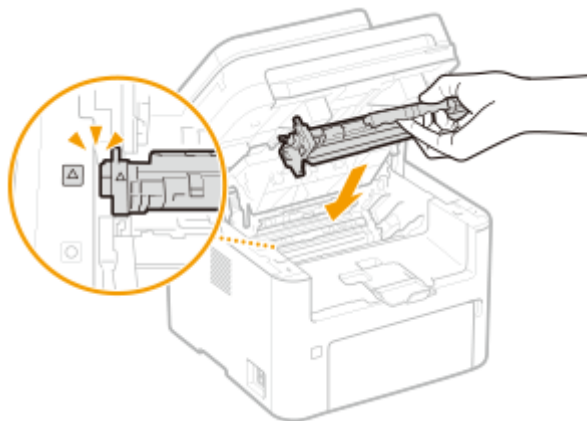

7 Vložte tonerovou kazetu.

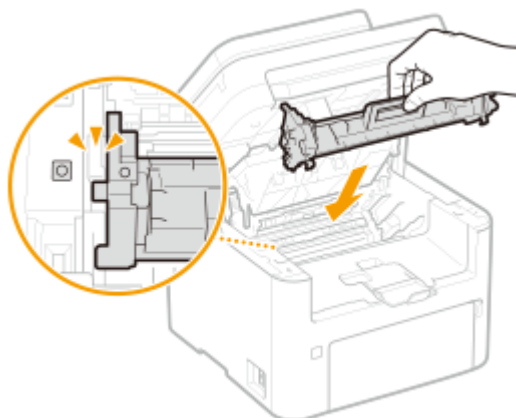

8 Zavřete kryt toneru.

9 Sklopte ovládací panel.

ODKAZY

🔗 Spotřební materiál(P. 462)

Kontrola zbývajícího množství spotřebního materiálu

3R2K-079

Ke kontrole zbývajícího množství toneru v tonerové kazetě atd. použijte následující postup. Obzvláště pak před zahájením zpracování velké tiskové úlohy je důležité zkontrolovat, zda není třeba si připravit novou tonerovou kazetu nebo kazetu válce.

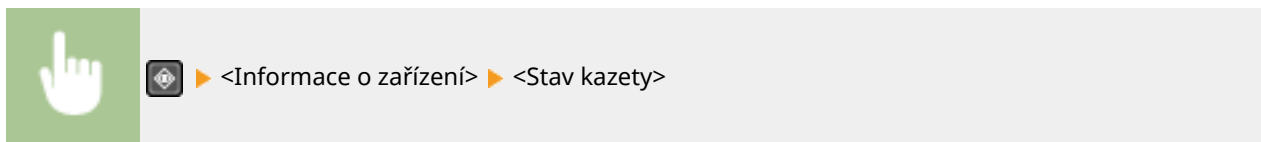

a Zbývající množství toneru v tonerové kazetě

Zobrazuje zbývající množství toneru v kazetě.

b Zbývající množství v kazetě válce

Zobrazuje zbývající množství v kazetě válce.

POZNÁMKA

- Zobrazené množství zbývajícího toneru v tonerové kazetě nebo kazetě válce lze brát pouze orientačně, protože skutečné množství může být jiné.
- Před vyprázdněním tonerové kazety nebo kazety válce může skončit životnost dalších vnitřních částí.

ODKAZY

- ▶ **Výměna tonerové kazety(P. 445)**
- ▶ **Výměna kazety válce(P. 449)**
- ▶ **Spotřební materiál(P. 462)**

Přemístění zařízení

3R2K-07A

Zařízení je těžké. Při přesunování zařízení postupujte podle následujícího postupu, aby nedošlo ke zranění osob.

1 Vypněte zařízení a počítač.

- Vypnutím tiskárny se vymažou veškerá tisková data ve frontě. Data, jako jsou dokumenty přijaté a uložené do paměti, dokumenty čekající na odeslání a hlášení, která jsou automaticky vytištěna po odeslání a přijetí faxů, však odstraněna nebudou.

2 Odpojte kabely i napájecí kabel od zařízení v pořadí podle následujících obrázků.

- To, zda jsou kabely označené „*“ připojené, závisí na konkrétním prostředí.
- Pokud je na zařízení zavěšené volitelné sluchátko, sejměte je.

- 1 Síťová zástrčka
- 2 Napájecí kabel
- 3 Kabel USB*
- 4 Kabel LAN*
- 5 Volitelné telefonní sluchátko nebo externí telefonní kabel*
- 6 Telefonní kabel*

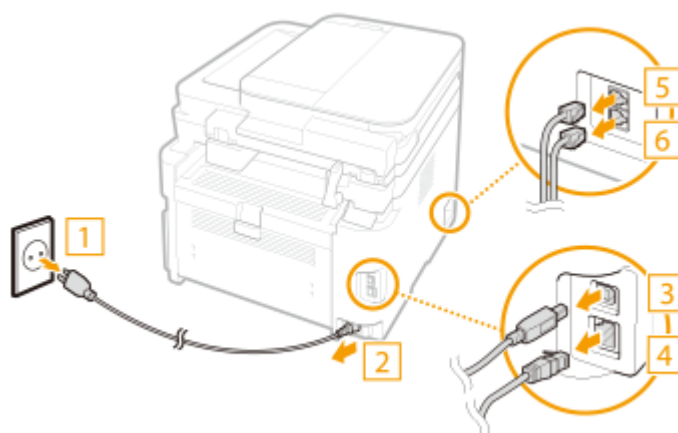

3 Při přepravě stroje na větší vzdálenost z něj vyjměte tonerovou kazetu a kazetu válce.

- ▶ Postup výměny tonerové kazety (P. 446)
- ▶ Postup výměny kazety válce (P. 450)

4 Otevřete přední kryt a vyjměte papír.

- Pokud jsou vodička papíru povytažená, posuňte je tak, aby doléhala do zásuvky.



5 Zavřete přední kryt, zarážku papíru a všechny podobné části a pak přesuňte stroj na nové místo.

- Vyzkoušejte si, jak je zařízení těžké, a zařídte, aby bylo přeneseno bez přílišné námahy. **▶Hlavní jednotka(P. 535)**
- Uchopte stroj za rukojeti a zvedněte jej.

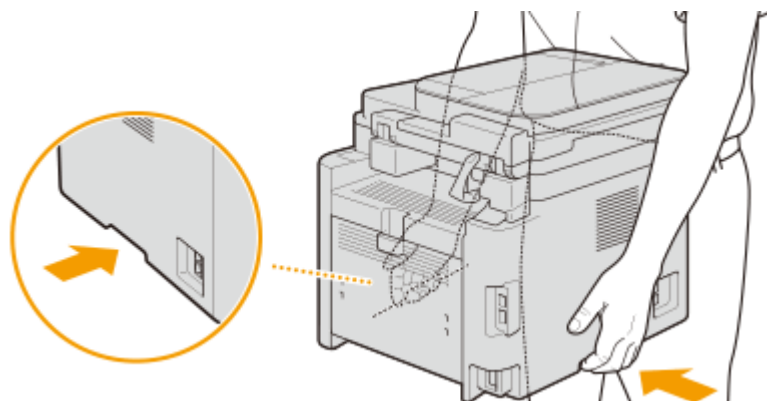

6 Opatrně postavte zařízení na nové místo.

- Informace o postupu instalace zařízení po přemístění naleznete v části „Začínáme“. **▶Příručky a jejich obsah(P. 551)**

Zobrazení hodnoty počítadla

3R2K-07C

Můžete zkontrolovat celkové počty stránek použité na výtisky. Počet výtisků zahrnuje tisky seznamu a výtisky dat z počítačů.

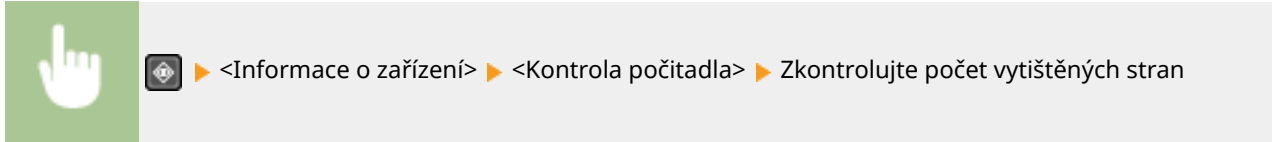

| Kontrola počítadla |
|---------------------------------------|
| 000017 |
| <input type="button" value="Zavřít"/> |

Tisk hlášení a seznamů

3R2K-07E

Můžete si vytisknout hlášení a seznamy, na nichž můžete zkontrolovat informace, jako je nastavení stroje.

- ▶ **Nastavení hlášení u výsledků komunikace (P. 457)**
- ▶ **Tisk seznamů nastavení (P. 459)**
- ▶ **Tisk hlášení a seznamů o stavu využití zařízení (P. 459)**

Nastavení hlášení u výsledků komunikace

Můžete vytisknout hlášení o výsledcích odesílání e-mailů a odesílání/příjmu faxů a také výsledky ukládání do sdílené složky. Některá hlášení lze tisknout automaticky, zatímco jiná se vytisknou pouze při chybě.

POZNÁMKA

- Pokud je na vytištěném seznamu u položky „Výsledek“ uvedeno „NG“, můžete podrobnosti o chybě zjistit podle tříciferného čísla za symbolem „#“ vedle výsledku. ▶ **Postup řešení každého kódu chyby (P. 507)**
- Vytištěná hlášení ohledně e-mailu se vztahují na výsledky přenosu mezi strojem a poštovním serverem, ne mezi strojem a adresou místa určení.

Hlášení správy komunikace (Model s dotykovým panelem)

V hlášení správy komunikace můžete zkontrolovat výpisy faxů a e-mailů týkající se odeslaných a přijatých dokumentů. Hlášení lze nechat tisknout automaticky vždy po uskutečnění 40 přenosů nebo je můžete vytisknout ručně.

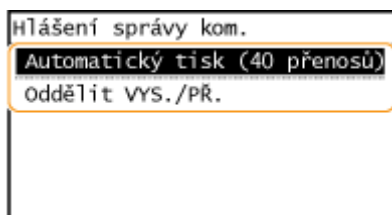
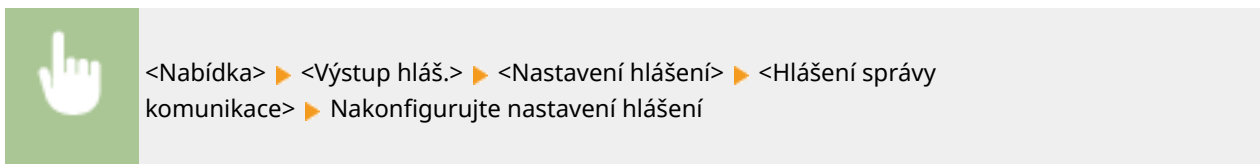

<Automatický tisk (40 přenosů)>

Vyberete-li možnost <Zapnuto>, vytiskne se hlášení automaticky vždy po uskutečnění 40 přenosů. Pokud nechcete tisknout hlášení automaticky, vyberte možnost <Vypnuto>.

<Oddělit VYS./PŘ.>

Vyberete-li možnost <Zapnuto>, vytisknou se hlášení o odeslání a příjmu odděleně na samostatné listy. Vyberete-li možnost <Vypnuto>, vytisknou se obě hlášení na jeden list papíru.

■ Ruční tisk hlášení



<Nabídka> ► <Výstup hláš.> ► <Tisknout seznam> ► <Hlášení správy komunikace> ► Zkontrolujte, zda je ve stroji vložen papír velikosti a typu zobrazeného na obrazovce, a vyberte možnost <OK> ► <Ano>

Hlášení o výsledku fax. VYS (Model s dotykovým panelem)

Ve vytištěném hlášení o výsledku fax. VYS. můžete zkontrolovat výpisy faxů týkající se odeslaných dokumentů. Hlášení lze vytisknout vždy po dokončení přenosu nebo pouze ve chvíli, kdy dojde k chybě.



<Nabídka> ► <Výstup hláš.> ► <Nastavení hlášení> ► <Hlášení o výsledku fax. VYS.> ► Vyberte <Zapnuto> nebo <Jen dojde-li k chybě> ► Vyberte <Vypnuto> nebo <Zapnuto>

<Zahrnout obraz VYS.>

Pokud vyberete možnost <Zapnuto> může být do hlášení o výsledku VYS zahrnuta část odeslaného dokumentu.

Hlášení o výsledku VYS e-mailu / souboru (Model s dotykovým panelem)

Vytištěním hlášení o výsledku VYS e-mailu / souboru můžete zkontrolovat výpisy e-mailů týkající se odeslaných dokumentů a dále také výpisy dokumentů uložených do sdílené složky. Hlášení lze vytisknout vždy po dokončení přenosu nebo pouze ve chvíli, kdy dojde k chybě.



<Nabídka> ► <Výstup hláš.> ► <Nastavení hlášení> ► <Hlášení o výsledku VYS. e-mailu/ souboru> ► Vyberte <Zapnuto> nebo <Jen dojde-li k chybě>

POZNÁMKA

Výsledek komunikace

- Pokud dojde k chybě při přenosu e-mailu nebo ukládání do sdílené složky, kód chyby nebude na hlášení uveden. Chcete-li zkontrolovat kód chyby, vytiskněte hlášení správy komunikace. ► **Hlášení správy komunikace (Model s dotykovým panelem)(P. 457)**

Hlášení o výsledku PŘ. (Model s dotykovým panelem)

V hlášení o výsledku PŘ. můžete zkontrolovat výpisy týkající se dokumentů přijatých faxem. Hlášení lze vytisknout vždy po dokončení přenosu nebo pouze ve chvíli, kdy dojde k chybě příjmu.



<Nabídka> ► <Výstup hláš.> ► <Nastavení hlášení> ► <Hlášení o výsledku PŘ.> ► Vyberte <Zapnuto> nebo <Jen dojde-li k chybě>

Tisk seznamů nastavení

Informace a nastavení uložená v zařízení lze vytisknout formou seznamu.

Seznam adresáře (Model s dotykovým panelem)

Pokud vytisknete seznam adresáře, můžete zkontrolovat seznam míst určení <Kódovaná volba>, <Rychlá volba> a <Skupina> uložené v adresáři.



<Nabídka> ► <Výstup hláš.> ► <Tisknout seznam> ► <Seznam adresáře> ► Vyberte nastavení, které chcete vytisknout ► Zkontrolujte, zda je ve stroji vložen papír velikosti a typu zobrazeného na obrazovce, a vyberte možnost <OK> ► <Ano>

Seznam uživatelských dat

Pokud vytisknete seznam uživatelských dat, můžete zkontrolovat seznam nastavení (**Nastavení seznamu nabídky(P. 361)**) i obsah uložený ve stroji. Na seznamu je uvedena verze firmwaru a velikost a typ papíru uložený v zařízení.

Model s dotykovým panelem



<Nabídka> ► <Výstup hláš.> ► <Tisknout seznam> ► <Seznam uživatelských dat> ► Zkontrolujte, zda je ve stroji vložen papír velikosti a typu zobrazeného na obrazovce, a vyberte možnost <OK> ► <Ano>

model s 5řádkovým displejem LCD



 ► <Výstup hlášení> ► <Seznam uživatelských dat> ► Zkontrolujte, zda je ve stroji vložen papír velikosti a typu zobrazeného na obrazovce, a vyberte možnost <OK> ► <Ano>

Tisk hlášení a seznamů o stavu využití zařízení

Můžete si vytisknout hlášení o stavu zařízení, protokol využití spotřebního materiálu a seznam písem dostupných v režimu PCL.

Eko hlášení

Hlášení umožňuje zkontrolovat celkový počet výtisků za měsíc a spotřebu energie. Na hlášení jsou uvedené také tipy, jak ušetřit papír a energii, které vycházejí ze stavu využití.

Model s dotykovým panelem



<Nabídka> ► <Výstup hláš.> ► <Tisknout seznam> ► <Eko hlášení> ► Zkontrolujte, zda je ve stroji vložen papír velikosti a typu zobrazeného na obrazovce, a vyberte možnost <OK> ► <Ano>

model s 5řádkovým displejem LCD



 ▶ <Výstup hlášení> ▶ <Eko hlášení> ▶ Zkontrolujte, zda je ve stroji vložen papír velikosti a typu zobrazeného na obrazovce, a vyberte možnost <OK> ▶ <Ano>

Hlášení stavu spotřebního materiálu

Hlášení umožňuje zkontrolovat stav spotřebního materiálu v zařízení.

Model s dotykovým panelem



<Nabídka> ▶ <Výstup hláš.> ▶ <Tisknout seznam> ▶ <Hlášení stavu spotřebního materiálu> ▶ Zkontrolujte, zda je ve stroji vložen papír velikosti a typu zobrazeného na obrazovce, a vyberte možnost <OK> ▶ <Ano>

model s 5řádkovým displejem LCD



 ▶ <Výstup hlášení> ▶ <Hlášení stavu spotřebního materiálu> ▶ Zkontrolujte, zda je ve stroji vložen papír velikosti a typu zobrazeného na obrazovce, a vyberte možnost <OK> ▶ <Ano>

Seznam písem PCL

Pomocí hlášení můžete zkontrolovat, jaká písma jsou k dispozici v režimu PCL.

Model s dotykovým panelem

<Nabídka> ▶ <Výstup hláš.> ▶ <Tisknout seznam> ▶ <Seznam písem PCL> ▶ Zkontrolujte, zda je ve stroji vložen papír velikosti a typu zobrazeného na obrazovce, a vyberte možnost <OK> ▶ <Ano>

model s 5řádkovým displejem LCD

 ▶ <Výstup hlášení> ▶ <Seznam písem PCL> ▶ Zkontrolujte, zda je ve stroji vložen papír velikosti a typu zobrazeného na obrazovce, a vyberte možnost <OK> ▶ <Ano>

Hlášení výpisu kazet

Pomocí hlášení můžete zkontrolovat protokoly o použití tonerové kazety a kazety válce.



Model s dotykovým panelem



<Nabídka> ▶ <Výstup hláš.> ▶ <Tisknout seznam> ▶ <Hlášení protokolu kazety> ▶ Zkontrolujte, zda je ve stroji vložen papír velikosti a typu zobrazeného na obrazovce, a vyberte možnost <OK> ▶ <Ano>

model s 5řádkovým displejem LCD



 ▶ <Výstup hlášení> ▶ <Hlášení protokolu kazety> ▶ Zkontrolujte, zda je ve stroji vložen papír velikosti a typu zobrazeného na obrazovce, a stiskněte tlačítko  ▶ <Ano>

Spotřební materiál

3R2K-07F

Následující část informuje o odhadované době výměny spotřebního materiálu, který zařízení využívá. Spotřební materiál nakupujte u místního autorizovaného prodejce Canon. Seznamte se s bezpečnostními i zdravotními opatřeními, které je třeba dodržovat při manipulaci se spotřebním materiálem a při jeho skladování. Pro dosažení optimální kvality tisku se doporučuje použití originálního toneru, kazet a dílů Canon.



POZNÁMKA

- Při manipulaci se spotřebním materiálem a při jeho skladování dodržujte bezpečnostní opatření v příručce „Začínáme“ dodané s tímto produktem.
- V závislosti na prostředí instalace, velikosti používaného papíru nebo typu originálu může být nutné vyměnit spotřební materiál ještě před koncem odhadované doby životnosti.

■ Tonerové kazety

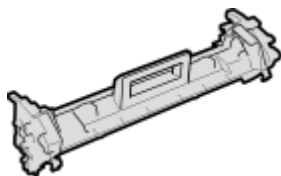

Dodaná tonerová kazeta

Průměrná výtěžnost a hmotnost tonerové kazety dodané se zařízením je uvedena níže.

- Průměrná výtěžnost*
1 700 listů
- Hmotnost
Přibližně 0,3 Kg

Náhradní tonerové kazety

Pro dosažení optimální kvality tisku se doporučuje použití originálních tonerových kazet Canon.

| Canon Genuine Toner Cartridge | Průměrná výtěžnost a hmotnost tonerové kazety |
|-------------------------------|--|
| Canon Toner Cartridge 051 | <ul style="list-style-type: none"> • Průměrná výtěžnost* 1 700 listů • Hmotnost Přibližně 0,3 Kg |
| Canon Toner Cartridge 051H | <ul style="list-style-type: none"> • Průměrná výtěžnost* 4 100 listů • Hmotnost Přibližně 0,4 Kg |

*Průměrná výtěžnost je založena na standardu „ISO/IEC 19752“ (celosvětový standard vydaný Mezinárodní organizací pro standardizaci (ISO) [International Organization for Standardization] pro způsob měření výtěžnosti tonerové kazety

v monochromatických elektrografických tiskárnách a víceúčelových zařízeních, která fungují i jako tiskárny) při tisku na papír velikosti A4 při výchozím nastavení sytosti tisku.

DŮLEŽITÉ

Dávejte pozor na padělané tonerové kazety

- Upozorňujeme na skutečnost, že se na trhu vyskytují padělky tonerových kazet Canon. Použití padělané tonerové kazety může způsobovat nízkou kvalitu tisku a výkonnost stroje. Společnost Canon nenese odpovědnost za žádnou poruchu, nehodu nebo poškození vzniklé v důsledku použití padělaného toneru. Další informace naleznete na adrese canon.com/counterfeit.

POZNÁMKA

- Při výměně tonerové kazety postupujte podle pokynů uvedených v části **▶ Výměna tonerové kazety (P. 445)**.

■ Kazeta válce

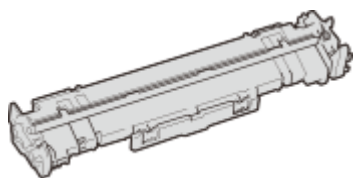

Dodaná kazeta válce

Průměrná výtěžnost a hmotnost kazety válce dodané se strojem je uvedena níže.

- Průměrná výtěžnost*
23 000 listů
- Hmotnost
Přibližně 0,2 Kg

Náhradní kazety válce

K dosažení optimální kvality tisku se doporučuje používat originální kazety válce značky Canon.

| Canon Genuine Drum Cartridge | Průměrná výtěžnost a hmotnost kazety válce |
|------------------------------|---|
| Canon Drum Cartridge 051 | <ul style="list-style-type: none"> • Průměrná výtěžnost* 23 000 listů • Hmotnost Přibližně 0,2 Kg |

*Průměrná výtěžnost je na základě našich kritérií vyhodnocení při tisku v intervalu 2 listů (přerušovaný tisk 2 listů) běžného papíru velikosti A4.

DŮLEŽITÉ

Budte na pozoru před padělanými kazetami válce

- Vezměte na vědomí, že na trhu jsou k dispozici padělané kazety válce značky Canon. Používání padělané kazety válce může způsobit špatnou kvalitu tisku nebo nízkou výkonnost stroje. Společnost Canon nezodpovídá za nesprávné fungování, havárii nebo poškození způsobené používáním padělané kazety válce.
Další informace naleznete na adrese canon.com/counterfeit.

POZNÁMKA

- Při výměně kazety válce postupujte podle pokynů uvedených v části **🔴 Výměna kazety válce (P. 449)** .

Odstraňování problémů

| | |
|---|-----|
| Odstraňování problémů | 466 |
| Obecné problémy | 468 |
| Problémy s instalací nebo nastavením | 469 |
| Problémy s kopírováním/tiskem | 473 |
| Problémy s faxováním/telefonováním | 476 |
| Když se nedaří uspokojivě tisknout | 478 |
| Výsledky tisku nejsou uspokojivé | 480 |
| Papír se kroutí nebo mačká | 489 |
| Papír není správně podáván | 491 |
| Je zobrazena zpráva nebo číslo začínající symbolem „#“ (kód chyby) | 492 |
| Postup řešení každé zprávy | 493 |
| Postup řešení každého kódu chyby | 507 |
| Odstraňování zachyceného papíru | 513 |
| Zachycení papíru v podavači | 514 |
| Uváznutí papíru ve stroji | 517 |
| Pokud problém nelze vyřešit | 521 |

Odstraňování problémů

3R2K-07H

Když se vyskytne problém, zkuste najít řešení v této kapitole, než se obrátíte na společnost Canon.

■ Obecné problémy

V této části je popsáno, jak postupovat při podezření, že zařízení nefunguje správně. **▶ Obecné problémy(P. 468)**



■ Když se nedaří uspokojivě tisknout

V této části je popsáno, jak postupovat, když jsou výsledky tisku neuspokojivé nebo se papír mačká nebo kroutí. **▶ Když se nedaří uspokojivě tisknout(P. 478)**



■ Je zobrazena zpráva nebo číslo začínající symbolem „#“ (kód chyby)

V této části je popsáno, jak postupovat, když se na displeji zobrazí zpráva nebo kód chyby (tříciferné číslo). **▶ Je zobrazena zpráva nebo číslo začínající symbolem „#“ (kód chyby)(P. 492)**



■ Odstraňování zachyceného papíru

V této části je popsáno, jak postupovat, když dojde k zachycení papíru. **▶ Odstraňování zachyceného papíru(P. 513)**



■ Pokud problém nelze vyřešit

Pokud problém přetrvává, vyhledejte kontaktní údaje v části **▶ Pokud problém nelze vyřešit(P. 521)** .

Odstraňování problémů



Obecné problémy

3R2K-07J

Pokud se při použití zařízení vyskytnou problémy, nejprve zkontrolujte skutečnosti popsané v této části, než se rozhodnete kontaktovat společnost Canon. Pokud problémy přetrvávají, kontaktujte místního autorizovaného prodejce společnosti Canon nebo se obraťte na linku pomoci společnosti Canon.

Zkontrolujte následující:

→ Je stroj zapnutý? Je napájecí kabel připojen ke zdroji napájení?

- Pokud je zařízení zapnuto, a přesto nereaguje, vypněte je. Zkontrolujte, zda je kabel napájení správně připojen ke zdroji napájení, a znovu zařízení zapněte. Informace o připojení napájecího kabelu najdete v části Začínáme. **▶ Příručky a jejich obsah(P. 551)**

→ Jsou telefonní kabel, kabel sítě LAN a kabel USB správně připojeny?

- Zkontrolujte připojení těchto kabelů. Dejte pozor, abyste si nespletli port pro telefonní kabel s porty pro připojení ostatních kabelů.
▶ Připojení telefonní linky(P. 73)
▶ Součásti a jejich funkce(P. 93)

→ Je aktivován režim spánku?

- Pokud zařízení po určitou dobu nepoužíváte, přejde do režimu spánku, aby uspořilo energii, a nelze je v tomto režimu používat.
Chcete-li zrušit režim spánku, stiskněte jakékoli jiné tlačítko než vypínač.

→ Zobrazuje se na obrazovce nějaká zpráva?

- Zpráva se zobrazí při výskytu nějakého problému. **▶ Postup řešení každé zprávy(P. 493)**

Pokud problém přetrvává i po provedené kontrole

Klikněte na odkaz související s problémem.

- ▶ Problémy s instalací nebo nastavením(P. 469)**
- ▶ Problémy s kopírováním/tiskem(P. 473)**
- ▶ Problémy s faxováním/telefonováním(P. 476)**

Problémy s instalací nebo nastavením

3R2K-07K

Informace naleznete také v části [►Obecné problémy\(P. 468\)](#) .

- [Problémy s připojením ke kabelové / bezdrátové síti LAN\(P. 469\)](#)
- [Problém s připojením USB\(P. 472\)](#)
- [Problém s připojením tiskového serveru\(P. 472\)](#)

Problémy s připojením ke kabelové / bezdrátové síti LAN

Bezdrátová síť LAN a kabelová síť LAN nemohou být připojeny zároveň.

- Bezdrátová síť LAN a kabelová síť LAN nemohou být připojeny zároveň. Současně lze použít následující: připojení prostřednictvím kabelu USB spolu s připojením k bezdrátové síti LAN a připojení prostřednictvím kabelu USB spolu s připojením ke kabelové síti LAN.

Vzdálené uživatelské rozhraní se nezobrazuje.

- Je možnost <Použít HTTP> a <Použít vzdálené UR> nastavena na hodnotu <Zapnuto>?
 - [Zákaz komunikace HTTP\(P. 332\)](#)
 - [Deaktivace Vzdáleného uživatelského rozhraní\(P. 333\)](#)
- Pokud je stroj připojen k bezdrátové síti LAN na modelu s dotykovým panelem, zkontrolujte, zda je na obrazovce Domů zobrazena ikona Wi-Fi a zda je správně nastavena IP adresa. Poté znovu spusťte Vzdálené uživatelské rozhraní.
 - [Obrazovka Domů\(P. 110\)](#)
 - [Zobrazení nastavení sítě\(P. 38\)](#)
- Pokud je stroj připojen ke kabelové síti LAN, ověřte, zda je kabel pevně připojen a zda je správně nastavená adresa IP. Poté znovu spusťte Vzdálené uživatelské rozhraní.
 - [Připojení ke kabelové síti LAN\(P. 17\)](#)
 - [Zobrazení nastavení sítě\(P. 38\)](#)
- Používáte server proxy? Pokud ano, přidejte IP adresu zařízení do seznamu [Výjimky] (adresy, které nepoužívají proxy server) v dialogovém okně nastavení proxy v internetovém prohlížeči.
- Není komunikace na vašem počítači omezena bránou firewall? Pokud jsou IP adresy nebo MAC adresa zadány nesprávně, nebudete moci k zařízení získat přístup. V takovém případě musíte na ovládacím panelu nastavit <Filtr adres IPv4>, <Filtr adres IPv6> nebo <Filtr adres MAC> na hodnotu <Vypnuto>.
 - [Omezení komunikace pomocí bran firewall\(P. 299\)](#)
 - [<Filtr adres IPv4>\(P. 423\)](#)
 - [<Filtr adres IPv6>\(P. 423\)](#)
 - [<Filtr adres MAC>\(P. 424\)](#)

Nelze navázat připojení k síti.

- IP adresa může být zadána chybně. Zadejte adresu IP znovu.
 - [Nastavení adres IP\(P. 31\)](#)
- Pokud zařízení připojujete k počítači přes bezdrátovou síť LAN, zkontrolujte, zda je zařízení správně nainstalováno a připraveno na připojení k síti.
 - [Když se zařízení nemůže připojit k bezdrátové síti LAN\(P. 470\)](#)

Nejste si jisti zadanou IP adresou. Zobrazení nastavení sítě(P. 38)

Nelze přepnout způsob připojení mezi připojením ke kabelové a bezdrátové síti LAN.

- Vybrali jste pomocí ovládacího panelu zařízení možnost bezdrátové sítě LAN nebo kabelové sítě LAN? Pro nastavení zařízení podle vašich požadavků je třeba provést tento výběr.
 - ▶ **Výběr kabelové nebo bezdrátové sítě LAN(P. 16)**

Nejste si jisti identifikátorem SSID nebo síťovým klíčem pro připojovaný bezdrátový směrovač. Identifikátor SSID není zobrazen na obrazovce.

- Zkontrolujte, zda naleznete identifikátor SSID na bezdrátovém směrovači nebo na jeho balení.
- Pomocí nástroje Průvodce nastavením bezdrátové sítě zařízení Canon MF/LBP zkontrolujte identifikátor SSID nebo síťový klíč bezdrátového směrovače.
 - ▶ **Kontrola SSID a síťového klíče(P. 30)**

Identifikátor SSID připojovaného bezdrátového směrovače se nezobrazuje v seznamu přístupových bodů.

- Zkontrolujte, zda je identifikátor SSID správný.
 - ▶ **Kontrola SSID a síťového klíče(P. 30)**
- Je-li identifikátor SSID bezdrátového směrovače skrytý (používá se neviditelný režim*), nastavte identifikátor SSID tak, aby byl na bezdrátovém směrovači viditelný.

* Režim zakazující automatickou detekci identifikátoru SSID jiných zařízení.

- Zkontrolujte, zda je přístroj správně nainstalován a připraven na připojení k síti.
 - ▶ **Když se zařízení nemůže připojit k bezdrátové síti LAN(P. 470)**

Stroj vytáčí připojení pro nesprávná místa určení (pokud je směrovač telefonického připojení připojen k síti).

- Pokud směrovač telefonického připojení nevyžaduje propouštění paketů všesměrového vysílání, nastavte ho tak, aby pakety všesměrového vysílání byly blokovány. Pokud směrovač telefonického připojení vyžaduje propouštění paketů všesměrového vysílání, zkontrolujte, zda je nastavení správné.
- Pokud je server DNS umístěn v externí síti, zadejte pro připojení adresu IP namísto názvu hostitele, a to i v případě, že se jedná o připojení k zařízením, která se nacházejí v síti, ke které je připojeno i zde popisované zařízení.
- Pokud je server DNS umístěn v síti, k níž je připojeno i zde popisované zařízení, a pokud jsou informace o zařízeních připojených k externí síti uloženy na serveru DNS, zkontrolujte, zda jsou nastavení správná.

Když se zařízení nemůže připojit k bezdrátové síti LAN



1 Ověřte stav počítače.

- Byla provedena nastavení počítače a bezdrátového směrovače?
- Jsou správně zapojené kabely bezdrátového směrovače (včetně napájecího kabelu a kabelu LAN)?
- Je bezdrátový směrovač zapnutý?

Pokud potíže trvají i po uvedených kontrolách:

- Vypněte zařízení a znovu je zapněte.
- Chvilí vyčkejte a znovu se zkuste připojit k síti.



Zkontrolujte, zda je stroj zapnutý.

- Je-li zařízení zapnuto, vypněte jej a znovu zapněte.



Zkontrolujte místo instalace stroje a bezdrátového směrovače.

- Není zařízení příliš daleko od bezdrátového směrovače?
- Nenachází se mezi zařízením a bezdrátovým směrovačem překážky, například zdi?
- Nenacházejí se v blízkosti zařízení přístroje, jako jsou mikrovlnné trouby nebo digitální bezdrátové telefony, které vysílají rádiové vlny?



Znovu proveďte jedno z následujících nastavení.

- ▶ **Nastavení připojení pomocí funkce WPS v režimu Push Button(P. 20)**
- ▶ **Nastavení připojení pomocí funkce WPS v režimu kódu PIN(P. 22)**
- ▶ **Nastavení připojení výběrem bezdrátového směrovače(P. 24)**
- ▶ **Vytvoření připojení zadáním podrobných nastavení(P. 27)**

POZNÁMKA

Když potřebujete ručně nastavit připojení

Je-li bezdrátový směrovač nastaven podle popisu níže, ručně zadejte veškeré požadované údaje týkající se připojení k bezdrátové síti LAN (▶ **Vytvoření připojení zadáním podrobných nastavení(P. 27)**).

- Je aktivováno odmítnutí připojení typu ANY*.
- Je vybrán klíč WEP, který byl automaticky vygenerován (hexadecimální).
- Je aktivován neviditelný režim.

* Funkce, při níž bezdrátový směrovač odmítá připojení v případě, že identifikátor SSID na připojovaném zařízení je nastaven na hodnotu „ANY“ nebo je prázdný.

Když potřebujete změnit nastavení bezdrátového směrovače

Je-li bezdrátový směrovač nastaven podle popisu níže, změňte jeho nastavení.

- Je nastaveno filtrování paketů na základě adresy MAC.

- Pokud se pro bezdrátovou komunikaci používá pouze standard IEEE 802.11n, je vybrána možnost WEP nebo je způsob šifrování WPA/WPA2 nastaven na TKIP.

Problém s připojením USB

Nelze komunikovat.

- Vyměňte kabel USB. Pokud používáte dlouhý kabel USB, nahradte ho krátkým kabelem.
- Pokud používáte rozbočovač USB, připojte zařízení přímo k vašemu zařízení pomocí kabelu USB.

Problém s připojením tiskového serveru

Nelze najít tiskový server, k němuž se máte připojit.

- Jsou tiskový server a počítač připojeny správně?
- Je tiskový server zapnutý?
- Máte uživatelská oprávnění pro připojení k tiskovému serveru? Pokud si nejste jistí, obraťte se na správce serveru.
- Je povolena služba [Zjišťování sítě]?
▶ **Povolení služby [Zjišťování sítě](P. 558)**

Nelze se připojit ke sdílené tiskárně.

- Zobrazuje se zařízení na síti mezi ostatními tiskárnami tiskového serveru? Pokud ne, obraťte se na správce sítě nebo serveru.
▶ **Zobrazení sdílených tiskáren na tiskovém serveru(P. 559)**

Problémy s kopírováním/tiskem

3R2K-07L

Informace naleznete také v části [▶Obecné problémy\(P. 468\)](#) .

Výsledky tisku / kopírování nejsou uspokojivé. Papír se kroutí nebo mačká. ▶ Když se nedaří uspokojivě tisknout(P. 478)

Nelze tisknout.

- Můžete vytisknout testovací stránku Windows? Pokud můžete vytisknout testovací stránku Windows, není problém v zařízení ani s ovladačem tiskárny. Zkontrolujte nastavení tisku ve vaší aplikaci.
 - ▶**Tisk zkušební stránky v systému Windows(P. 560)**

Pokud nemůžete vytisknout testovací stránku, zkontrolujte následující položky podle prostředí, které používáte.

 - **Připojení bezdrátové sítě LAN**
- Zkontrolujte stav připojení (sílu signálu) bezdrátové sítě LAN.
 - ▶**Zobrazení nastavení sítě(P. 38)**

POZNÁMKA:

- Pokud je připojení špatné, proveďte následující kroky.
 - Změňte kanál bezdrátového směrovače sítě LAN. Pokud máte více než jeden směrovač, nastavte kanály tak, aby jich bylo minimálně pět oddělených.
 - Pokud můžete změnit výstupní výkon vysílání směrovače bezdrátové sítě LAN, zvyšte ho.
- Pokud je počítač připojen k bezdrátové síti LAN, používá počítač i zařízení stejný identifikátor SSID směrovače bezdrátové sítě LAN? Pokud se liší, resetujte nastavení připojení k bezdrátové síti LAN na tomto zařízení.
 - ▶**Zobrazení nastavení sítě(P. 38)**
 - ▶**Kontrola identifikátoru SSID, k němuž je počítač připojen(P. 565)**
 - ▶**Připojení k bezdrátové síti LAN(P. 18)**

POZNÁMKA:

Když resetujete nastavení pro připojení k bezdrátové síti LAN

- Jako směrovač bezdrátové sítě LAN vyberte směrovač s identifikátorem SSID, k němuž je připojen počítač.
 - Vybrali jste správný port? Pokud nelze použít žádný port, vytvořte jej.
 - ▶**Kontrola portu tiskárny(P. 563)**
 - ▶**Konfigurace portů tiskáren(P. 45)**
 - Není komunikace na vašem počítači omezena bránou firewall? Pokud jsou IP adresy zadány nesprávně, nebudete moci získat k zařízení přístup. V takovém případě musíte na ovládacím panelu nastavit <Filtr adres IPv4>, <Filtr adres IPv6> nebo <Filtr adres MAC> na hodnotu <Vypnuto>.
 - ▶**Omezení komunikace pomocí bran firewall(P. 299)**
 - ▶**<Filtr adres IPv4> (P. 423)**
 - ▶**<Filtr adres IPv6> (P. 423)**
 - ▶**<Filtr adres MAC> (P. 424)**
- Deaktivujte zabezpečovací software i další rezidentní software.

- Nainstalujte znovu ovladač tiskárny.
 - ▶ **Instalace ovladačů(P. 68)**
 - Lze tisknout z jiných počítačů v síti? Pokud ne, spojte se s místním autorizovaným prodejcem Canon nebo s linkou pomoci společnosti Canon.
 - **Připojení kabelové sítě LAN**
 - Vybrali jste správný port? Pokud nelze použít žádný port, vytvořte jej.
 - ▶ **Kontrola portu tiskárny(P. 563)**
 - ▶ **Konfigurace portů tiskáren(P. 45)**
 - Není komunikace na vašem počítači omezena bránou firewall? Pokud jsou IP adresy nebo adresa MAC zadány nesprávně, nebudete moci získat k zařízení přístup. V takovém případě musíte na ovládacím panelu nastavit <Filtr adres IPv4>, <Filtr adres IPv6> nebo <Filtr adres MAC> na hodnotu <Vypnuto>.
 - ▶ **Omezení komunikace pomocí bran firewall(P. 299)**
 - ▶ **<Filtr adres IPv4> (P. 423)**
 - ▶ **<Filtr adres IPv6> (P. 423)**
 - ▶ **<Filtr adres MAC> (P. 424)**
 - Deaktivujte zabezpečovací software i další rezidentní software.
 - Nainstalujte znovu ovladač tiskárny.
 - ▶ **Instalace ovladačů(P. 68)**
 - Lze tisknout z jiných počítačů v síti? Pokud ne, spojte se s místním autorizovaným prodejcem Canon nebo s linkou pomoci společnosti Canon.
 - **Připojení USB**
 - Vybrali jste správný port? Pokud nelze použít žádný port nebo si nejste jistí, přeinstalujte ovladač tiskárny. Když přeinstalujete ovladač tiskárny, správný port se vytvoří automaticky.
 - ▶ **Kontrola portu tiskárny(P. 563)**
 - ▶ **Instalace ovladačů(P. 68)**
 - Je aktivována obousměrná komunikace? Aktivujte obousměrnou komunikaci a restartujte počítač.
 - ▶ **Kontrola obousměrné komunikace(P. 564)**
 - Deaktivujte zabezpečovací software i další rezidentní software.
 - Připojte se k jinému portu USB na počítači.
 - Můžete tisknout z připojení USB na jiném počítači? Pokud ne, spojte se s místním autorizovaným prodejcem Canon nebo s linkou pomoci společnosti Canon.
 - **Přes tiskový server**
 - Můžete tisknout z tiskového serveru? Pokud ne, zkontrolujte připojení mezi tiskovým serverem a vaším počítačem.
 - ▶ **Problém s připojením tiskového serveru(P. 472)**
 - Deaktivujte zabezpečovací software i další rezidentní software.
 - Nainstalujte znovu ovladač tiskárny.
 - ▶ **Instalace ovladačů(P. 68)**
 - Můžete tisknout z jiných počítačů přes tiskový server? Pokud ne, spojte se s místním autorizovaným prodejcem Canon nebo s linkou pomoci společnosti Canon.
-
- Došlo k chybě? Zkontrolujte výpis úloh.
 - ▶ **Kontrola stavu a protokolu kopírování(P. 178)**
 - ▶ **Kontrola stavu a protokolů tisku(P. 228)**

Tisk se zdá být pomalý. *

- Vytiskněte nebo odstraňte data z paměti.

* Se snižujícím se volným místem v paměti se snižuje také rychlost zpracování zařízení stejně jako rychlost počítače. Nedošlo k ničemu mimořádnému.

Nelze tisknout pomocí služby Google Cloud Print. Použití služby Google Cloud Print(P. 286)

Trvá dlouhou dobu, než se zahájí tisk.

- Tiskli jste na úzký papír? Po tisku na úzký papír se zařízení možná musí zchladit, aby se zachovala kvalita tisku. Proto může určitou chvíli trvat, než se provede další tisková úloha. Počkejte, dokud zařízení nebude připraveno k tisku. Tisk se obnoví, až teplota uvnitř zařízení klesne.

Problémy s faxováním/telefonováním

3R2K-07R

Informace naleznete také v části **►Obecné problémy(P. 468)** .

►Problémy s odesíláním(P. 476)

►Problémy s příjmem(P. 477)

Problémy s odesíláním

Nelze odeslat fax.

- Není linka externího telefonu obsazena? Počkejte, dokud se linka neuvolní.
- Došlo k chybě? Vytiskněte a zkontrolujte hlášení správy komunikace.
►Hlášení správy komunikace (Model s dotykovým panelem)(P. 457)
- Je telefonní linka nastavena správně?
►Připojení telefonní linky(P. 73)
- Pokud odesíláte faxy do zahraničí, vložte do faxového čísla prodlevu.
►Základní operace pro zasílání faxů(P. 194)

Fax nelze odeslat na místo určení zadané z historie.

- Bylo zařízení vypnuté? Pokud ano, položky uložené v historii byly odstraněny.
- Nastavili jste pro položku <Omezit nová místa určení> na možnost <Zapnuto>? Pokud ano, položky uložené do historie před provedením nastavení byly odstraněny.
- Nastavili jste pro položku <Omezit odesílání z výpisu> na možnost <Zapnuto>? Pokud ano, místa určení z historie nelze určit.

Fax nelze odeslat pomocí optické linky.

- Zařízení lze používat s analogovými linkami. V závislosti na podmínkách připojení a připojených zařízeních nemusí toto zařízení fungovat správně, pokud použijete optickou linku nebo linku pro telefonii IP. V takovém případě se obraťte na poskytovatele optické linky nebo telefonie IP.

Fax nebyl uspokojivě odeslán.

- Vyčistěte kopírovací desku nebo podavač. Pokud vyčištění výsledky nezlepší, může být příčina na straně příjemce.
►Čištění kopírovací desky(P. 436)
►Čištění podavače(P. 437)

Problémy s příjmem

Fax nebyl uspokojivě přijat. Papír se kroutí nebo mačká. ▶ Když se nedaří uspokojivě tisknout(P. 478)

Nelze automaticky přepínat mezi funkcí telefonu a faxu.

- Zkontrolujte, zda je režim příjmu nastaven na možnost <Fax/Tel (Autom. přep.)>, <Záznamník> nebo <Síťový přepínač>.
▶ **Výběr režimu příjmu(P. 72)**
- V paměti dochází volné místo. Vytiskněte nebo odstraňte data z paměti.
▶ **Kontrola/přesměrování/odstranění dokumentů uložených v paměti(P. 213)**
▶ **Tisk dokumentů uložených v paměti(P. 212)**

Fax nelze přijmout automaticky.

- Zkontrolujte, zda je režim příjmu nastaven na možnost <Fax/Tel (Autom. přep.)>, <Auto>, <Záznamník> nebo <Síťový přepínač>.
▶ **Výběr režimu příjmu(P. 72)**
- V paměti dochází volné místo. Vytiskněte nebo odstraňte data z paměti.
▶ **Kontrola/přesměrování/odstranění dokumentů uložených v paměti(P. 213)**
▶ **Tisk dokumentů uložených v paměti(P. 212)**

Fax nelze přijmout pomocí optické linky.

- Zařízení lze používat s analogovými linkami. V závislosti na podmínkách připojení a připojených zařízeních nemusí toto zařízení fungovat správně, pokud použijete optickou linku nebo linku pro telefonii IP. V takovém případě se obraťte na poskytovatele optické linky nebo telefonie IP.

Když se nedaří uspokojivě tisknout

3R2K-07S

Pokud nejsou výsledky tisku uspokojivé nebo se papír mačká či krotí, vyzkoušejte následující řešení. Pokud problémy přetrvávají, kontaktujte místního autorizovaného prodejce společnosti Canon nebo se obraťte na linku pomoci společnosti Canon.

■ Problémy s kvalitou obrazu ▶ Výsledky tisku nejsou uspokojivé (P. 480)

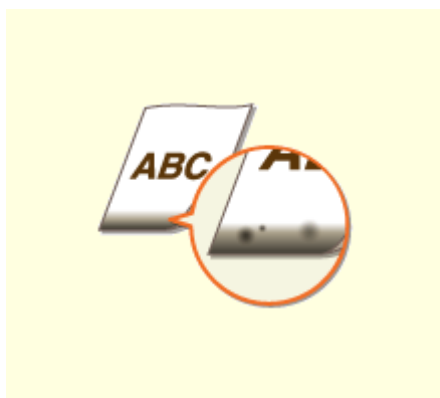

▶ Na okraji výtisků se objevují šmouhy (P. 480)



▶ Na výtiscích se objevují šmouhy (P. 480)



▶ Na prázdných místech se objevují paobrazy (P. 481)



▶ Objevují se skvrny od toneru (P. 481)



▶ Výtisky jsou vybledlé (P. 482)

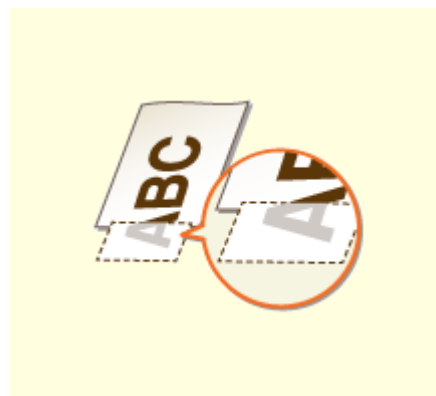

▶ Část stránky není potištěna (P. 484)



▶ Jsou viditelné pruhy / Tisk není rovnoměrný (P. 484)

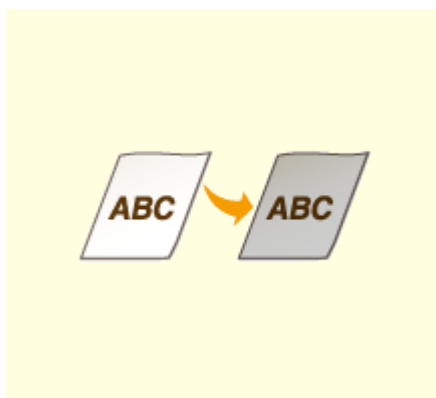

▶ Výtisky jsou zcela nebo částečně zbarveny do šeda (P. 485)



▶ Objevují se bílé skvrny (P. 486)



► Objevují se skvrny(P. 487)



► Opačná strana papíru je špinavá(P. 488)



► Vytisknutý čárový kód nelze načíst(P. 488)

■ Problémy s kvalitou papíru výtisku ► **Papír se kroutí nebo mačká(P. 489)**



► Papír se mačká(P. 489)



► Papír se kroutí(P. 489)

■ Problémy s podáváním papíru ► **Papír není správně podáván(P. 491)**



► Výtisky jsou šikmo(P. 491)



► Papír není podáván / Jsou podávány dva nebo více listů papíru najednou(P. 491)

Výsledky tisku nejsou uspokojivé

3R2K-07U

Výsledky tisku mohou být ovlivněny přítomností nečistot uvnitř zařízení. Nejprve proveďte údržbu a čištění zařízení. ▶
Pravidelné čištění(P. 434)

Na okraji výtisků se objevují šmouhy

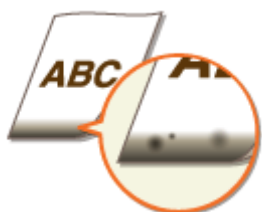

→ Používáte vhodný papír?

- Zkontrolujte podporované typy papíru a použijte vhodný typ. Také nastavte správnou velikost a typ papíru.
 - ▶ **Použitelný papír(P. 540)**
 - ▶ **Vkládání papíru(P. 131)**
 - ▶ **Zadání velikosti a typu papíru(P. 144)**

→ Tisknete data bez okrajů?

- Tyto příznaky se objevují, pokud je v ovladači tiskárny nastaven tisk bez okrajů. Zařízení neumožňuje tisknout okraj 5 mm nebo méně od okraje papíru nebo 10 mm nebo méně od okraje obálek. Ujistěte se, že jsou všechny okraje dokumentu nastaveny v tiskové oblasti.

Karta [Kompletace] ▶ [Rozšířená nastavení] ▶ [Rozšíření oblasti tisku a tisk] ▶ [Vypnuto]

Na výtiscích se objevují šmouhy



→ Používáte vhodný papír?

- Zkontrolujte použitelnost papíru a vyměňte ho za vhodný papír.
 - ▶ **Použitelný papír(P. 540)**
 - ▶ **Vkládání papíru(P. 131)**
- Pokud výměna za vhodný papír problém nevyřešila, může jej vyřešit změna nastavení <Režim speciálního tisku A> nebo <Režim speciálního tisku Z>. <Režim 2> může vylepšit kvalitu významněji než <Režim 1>.
 - ▶ **<Speciální zpracování>(P. 417)**

Na prázdných místech se objevují paobrazy



→ Používáte vhodný papír?

- Zkontrolujte použitelnost papíru a vyměňte ho za vhodný papír.
 - ▶ **Použitelný papír(P. 540)**
 - ▶ **Vkládání papíru(P. 131)**

→ Dochází v tonerových kazetách toner?

- Zkontrolujte zbývající množství toneru v kazetě a v případě potřeby tonerovou kazetu vyměňte.
- Bez ohledu na zbývající množství v tonerové kazetě může tonerová kazeta dosáhnout konce své životnosti v závislosti na prostředí ve kterém je používána nebo na zhoršení stavu materiálů v tonerové kazetě.
 - ▶ **Výměna tonerové kazety(P. 445)**

→ Dochází v kazetě válce toner?

- Zkontrolujte zbývající množství toneru v kazetě válce a v případě potřeby kazetu válce vyměňte.
- Bez ohledu na zbývající množství v kazetě válce může kazeta válce dosáhnout konce své životnosti v závislosti na prostředí ve kterém je používána nebo na zhoršení stavu materiálů v kazetě válce.
 - ▶ **Výměna kazety válce(P. 449)**

Objevují se skvrny od toneru



→ Používáte vhodný papír?

- Zkontrolujte použitelnost papíru a vyměňte ho za vhodný papír.
 - ▶ **Použitelný papír(P. 540)**
 - ▶ **Vkládání papíru(P. 131)**
- Problém může vyřešit nastavení možnosti <Režim speciálního tisku U> na hodnotu <Zapnuto>.
 - ▶ **<Speciální zpracování>(P. 417)**

→ Používáte papír, který obsahuje velké množství papírového prachu nebo jiných prachových částic?

- Na výtisku se mohou objevit šmouhy, pokud papír obsahuje velké množství papírového prachu nebo jiných prachových částic. Problém může vyřešit nastavení možnosti <Režim speciálního tisku L> na hodnotu <Zapnuto>.
▶<Speciální zpracování>(P. 417)

→ Dochází v tonerových kazetách toner?

- Zkontrolujte zbývající množství toneru v kazetě a v případě potřeby tonerovou kazetu vyměňte.
- Bez ohledu na zbývající množství v tonerové kazetě může tonerová kazeta dosáhnout konce své životnosti v závislosti na prostředí ve kterém je používána nebo na zhoršení stavu materiálů v tonerové kazetě.
▶Výměna tonerové kazety(P. 445)

→ Dochází v kazetě válce toner?

- Zkontrolujte zbývající množství toneru v kazetě válce a v případě potřeby kazetu válce vyměňte.
- Bez ohledu na zbývající množství v kazetě válce může kazeta válce dosáhnout konce své životnosti v závislosti na prostředí ve kterém je používána nebo na zhoršení stavu materiálů v kazetě válce.
▶Výměna kazety válce(P. 449)

Výtisky jsou vybledlé



→ Používáte vhodný papír?

- Zkontrolujte použitelnost papíru a vyměňte ho za vhodný papír. Určete velikost papíru a správně zadejte nastavení.
▶Použitelný papír(P. 540)
▶Vkládání papíru(P. 131)
▶Zadání velikosti a typu papíru(P. 144)

→ Používáte papír, který obsahuje velké množství prachu?

- Na papíru, který obsahuje velké množství prachu, mohou být výtisky vybledlé nebo obsahovat pruhy. Problém může vyřešit nastavení možnosti <Režim speciálního tisku G> na hodnotu <Zapnuto>.
▶<Speciální zpracování>(P. 417)

→ Používáte papír s drsným povrchem?

- Vytisknuté obrazy mohou být bledé, pokud jsou vytisknuty na papíru s drsným povrchem. Problém může vyřešit nastavení možnosti <Režim speciálního tisku Q> na hodnotu <Zapnuto>.
▶<Speciální zpracování>(P. 417)

POZNÁMKA:

- Nastavení této položky na hodnotu <Zapnuto> může ovlivnit kvalitu obrazu.

→ Používáte stroj v prostředí s vysokou vlhkostí?

- Problém může vyřešit nastavení možnosti <Režim speciálního tisku T> na hodnotu <Zapnuto>.
▶<Speciální zpracování>(P. 417)

POZNÁMKA:

- Když tuto položku nastavíte na <Zapnuto> a tisknete v prostředí s nízkou vlhkostí, mohou být vytisknuté obrazy a text rozmazané.

→ Tisknete na zadní stranu vytisknutého listu?

- Při tisku na zadní strany vytisknutého listu může být tisk vybledlý. Problém může vyřešit nastavení možnosti <Režim speciálního tisku R> na hodnotu <Zapnuto>.
▶<Speciální zpracování>(P. 417)

POZNÁMKA:

- Pokud nastavíte hodnotu <Zapnuto>, může být ovlivněna kvalita obrazu nebo může dojít k uvíznutí papíru, pokud uplyne jistá doba po vytisknutí přední strany, nebo v závislosti na vlhkosti okolí.

→ Je stroj instalován v odpovídajícím prostředí?

- Tiskárnu je možné umístit na následující místa.
▶Přemístění zařízení(P. 454)

→ Dochází v tonerových kazetách toner?

- Zkontrolujte zbývající množství toneru v kazetě a v případě potřeby tonerovou kazetu vyměňte.
- Bez ohledu na zbývající množství v tonerové kazetě může tonerová kazeta dosáhnout konce své životnosti v závislosti na prostředí ve kterém je používána nebo na zhoršení stavu materiálů v tonerové kazetě.
▶Výměna tonerové kazety(P. 445)

→ Dochází v kazetě válce toner?

- Zkontrolujte zbývající množství toneru v kazetě válce a v případě potřeby kazetu válce vyměňte.
- Bez ohledu na zbývající množství v kazetě válce může kazeta válce dosáhnout konce své životnosti v závislosti na prostředí ve kterém je používána nebo na zhoršení stavu materiálů v kazetě válce.
▶Výměna kazety válce(P. 449)

Část stránky není potištěna

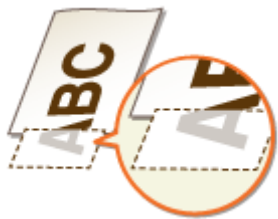

→ Tisknete data bez okrajů?

- Tyto příznaky se objevují, pokud je v ovladači tiskárny nastaven tisk bez okrajů. Zařízení neumožňuje tisknout okraj 5 mm nebo méně od okraje papíru nebo 10 mm nebo méně od okraje obálek. Ujistěte se, že jsou všechny okraje dokumentu nastaveny v tiskové oblasti.

Karta [Kompletace] ▶ [Rozšířená nastavení] ▶ [Rozšíření oblasti tisku a tisk] ▶ [Vypnuto]

→ Jsou vodítka papíru zarovnána s okraji papíru?

- Pokud jsou vodítka papíru příliš volná nebo příliš těsná, část dokumentu se nemusí vytisknout.
 ▶ **Vkládání papíru(P. 131)**

Jsou viditelné pruhy / Tisk není rovnoměrný



→ Používáte vhodný papír?

- Zkontrolujte použitelnost papíru a vyměňte ho za vhodný papír.
 ▶ **Použitelný papír(P. 540)**
 ▶ **Vkládání papíru(P. 131)**

→ Je kopírovací deska znečištěná?

- Vyčistěte kopírovací desku a spodní stranu podavače.
 ▶ **Čištění kopírovací desky(P. 436)**

→ Vyčistili jste fixační jednotku?

- Vyčistěte fixační jednotku.
 ▶ **Čištění fixační sestavy(P. 441)**

→ Používáte papír s drsným povrchem?

- Vytisknuté obrazy mohou být bledé, pokud jsou vytisknuty na papíru s drsným povrchem. Problém může vyřešit nastavení možnosti <Režim speciálního tisku Q> na hodnotu <Zapnuto>.
▶ <Speciální zpracování> (P. 417)

POZNÁMKA:

- Nastavení této položky na hodnotu <Zapnuto> může ovlivnit kvalitu obrazu.

→ Používáte stroj v prostředí s vysokou vlhkostí?

- Změňte nastavení možnosti <Režim speciálního tisku T>. Problém může vyřešit nastavení <Zapnuto>.
▶ <Speciální zpracování> (P. 417)

POZNÁMKA:

- Když tuto položku nastavíte na <Zapnuto> a tisknete v prostředí s nízkou vlhkostí, mohou být vytisknuté obrazy a text rozmazané.

→ Používáte papír, který obsahuje velké množství prachu?

- Na papíru, který obsahuje velké množství prachu, mohou být výtisky vybledlé nebo obsahovat pruhy. Problém může vyřešit nastavení možnosti <Režim speciálního tisku G> na hodnotu <Zapnuto>.
▶ <Speciální zpracování> (P. 417)

→ Dochází v tonerových kazetách toner?

- Zkontrolujte zbývající množství toneru v kazetě a v případě potřeby tonerovou kazetu vyměňte.
- Bez ohledu na zbývající množství v tonerové kazetě může tonerová kazeta dosáhnout konce své životnosti v závislosti na prostředí ve kterém je používána nebo na zhoršení stavu materiálů v tonerové kazetě.
▶ **Výměna tonerové kazety (P. 445)**

→ Dochází v kazetě válce toner?

- Zkontrolujte zbývající množství toneru v kazetě válce a v případě potřeby kazetu válce vyměňte.
- Bez ohledu na zbývající množství v kazetě válce může kazeta válce dosáhnout konce své životnosti v závislosti na prostředí ve kterém je používána nebo na zhoršení stavu materiálů v kazetě válce.
▶ **Výměna kazety válce (P. 449)**

Výtisky jsou zcela nebo částečně zbarveny do šeda



→ **Není položka <Oprava sytosti> v části <Nastavení kopírování> nastavena na příliš tmavou?**

- Upravte nastavení sytosti na nižší hodnotu.
▶<Oprava sytosti>(P. 389)

→ **Je na originálu barevné pozadí, je dokument znečištěný nebo kopírujete originál, jako například noviny, který je na tenkém papíru, takže prosvítá text nebo obrázky na druhé straně?**

- Zkontrolujte originál a poté nastavte správnou sytost.
▶Základní operace kopírování(P. 172)

→ **Používáte specifický typ papíru?**

- Potištěná strana může být u jistých typů papíru zbarvena do šeda. Zkontrolujte typ papíru, který používáte a vyzkoušejte jiný typ.
▶Použitelný papír(P. 540)
- Problém může vyřešit nastavení možnosti <Režim speciálního tisku U> nebo <Režim speciálního tisku G> na hodnotu <Zapnuto>.
▶<Speciální zpracování>(P. 417)

POZNÁMKA:

- Požadovaného efektu nemusí být dosaženo ani s použitím těchto nastavení.

→ **Je stroj instalován v odpovídajícím prostředí?**

- Tiskárnu je možné umístit na následující místa.
- Uložte tonerovou kazetu na dvě až tři hodiny na vhodné místo, poté tisk opakujte. Problém by to mohlo vyřešit. Pokud problém přetrvává, vyměňte tonerovou kazetu.
▶Výměna tonerové kazety(P. 445)

→ **Nebyla kazeta válce delší dobu vystavena přímému slunečnímu záření?**

- Uložte kazetu válce na dvě až tři hodiny na vhodné místo, poté tisk opakujte. Problém by to mohlo vyřešit. Pokud problém přetrvává, vyměňte kazetu válce.
▶Výměna kazety válce(P. 449)

Objevují se bílé skvrny



→ Používáte navlhlý papír?

- Vyměňte ho za vhodný papír.
▶ **Vkládání papíru(P. 131)**

→ Používáte vhodný papír?

- Zkontrolujte použitelnost papíru a vyměňte ho za vhodný papír.
▶ **Použitelný papír(P. 540)**
▶ **Vkládání papíru(P. 131)**

→ Dochází v tonerových kazetách toner?

- Zkontrolujte zbývající množství toneru v kazetě a v případě potřeby tonerovou kazetu vyměňte.
- Bez ohledu na zbývající množství v tonerové kazetě může tonerová kazeta dosáhnout konce své životnosti v závislosti na prostředí ve kterém je používána nebo na zhoršení stavu materiálů v tonerové kazetě.
▶ **Výměna tonerové kazety(P. 445)**

→ Dochází v kazetě válce toner?

- Zkontrolujte zbývající množství toneru v kazetě válce a v případě potřeby kazetu válce vyměňte.
- Bez ohledu na zbývající množství v kazetě válce může kazeta válce dosáhnout konce své životnosti v závislosti na prostředí ve kterém je používána nebo na zhoršení stavu materiálů v kazetě válce.
▶ **Výměna kazety válce(P. 449)**

Objevují se skvrny



→ Vyčistili jste fixační jednotku?

- Vyčistěte fixační jednotku.
▶ **Čištění fixační sestavy(P. 441)**

Opačná strana papíru je špinavá



→ Vložili jste papír, který je menší než rozměr tištěných dat?

- Ověřte si, zda velikost papíru odpovídá velikosti tištěných dat.

→ Vyčistili jste fixační jednotku?

- Vyčistěte fixační jednotku.
 ▶ **Čištění fixační sestavy (P. 441)**

→ Objevují se skvrny na oboustranně potištěném papíře?

- Zadní strana papíru se může během oboustranného tisku znečistit. Problém může vyřešit nastavení možnosti <Režim speciálního tisku R> na hodnotu <Zapnuto>.
 ▶ **<Speciální zpracování> (P. 417)**

POZNÁMKA:

- Pokud nastavíte hodnotu <Zapnuto>, může být ovlivněna kvalita obrazu nebo může dojít k uvíznutí papíru, pokud uběhne jistá doba po vytištění přední strany, nebo v závislosti na vlhkosti okolí.

Vytištěný čárový kód nelze načíst



→ Pokoušíte se přečíst malý čárový kód nebo kód s tlustými čarami?

- Čárový kód zvětšete.
- Změna nastavení hodnoty <Vybrat šířku linky> může vyřešit tento problém.
 ▶ **<Speciální zpracování> (P. 417)**

Papír se kroutí nebo mačká

3R2K-07W

Papír se mačká



→ Je papír správně vložen?

- Pokud množství založeného papíru přesahuje linku maximálního množství nebo pokud není papír správně srovnán, může dojít k jeho mačkání.
▶ **Vkládání papíru(P. 131)**

→ Používáte navlhlý papír?

- Vyměňte ho za vhodný papír.
▶ **Vkládání papíru(P. 131)**

→ Používáte vhodný papír?

- Zkontrolujte použitelnost papíru a vyměňte ho za vhodný papír.
▶ **Použitelný papír(P. 540)**
▶ **Vkládání papíru(P. 131)**

Papír se kroutí



→ Používáte vhodný papír?

- Zkontrolujte použitelnost papíru a vyměňte ho za vhodný papír. Určete velikost papíru a správně zadejte nastavení.
▶ **Použitelný papír(P. 540)**
▶ **Vkládání papíru(P. 131)**
▶ **Zadání velikosti a typu papíru(P. 144)**

- Změňte nastavení <Typ papíru> na hodnotu pro tenčí papír. Pokud je například aktuálně nastavena hodnota <Běžný (71–89 g/m²)>, změňte ji na <Běžný L (61–70 g/m²)> nebo <Běžný L2 (60 g/m²)>.
 - ▶ **Zadání velikosti a typu papíru(P. 144)**
 - ▶ **Použitelný papír(P. 540)**
- Vložte papír znovu s opačnou stranou k tisku (přední strana / zadní strana).

DŮLEŽITÉ:

- Ve výjimečných případech u některých typů papíru se příznaky mohou zhoršit. Pokud k tomu dojde, vraťte papír na původní stranu k tisku.

→ Používáte navlhlý papír?

- Vyměňte ho za vhodný papír.
 - ▶ **Vkládání papíru(P. 131)**

Papír není správně podáván

3R2K-07X

Výtisky jsou šikmo



→ Jsou vodítka papíru zarovnána s okraji papíru?

- Pokud jsou vodítka papíru příliš volná nebo příliš těsná, mohou být výtisky našikmo.
▶ **Vkládání papíru(P. 131)**

→ Tisknete na zkroucené obálky?

- Obálky narovnejte a opakujte tisk.
▶ **Vkládání obálek(P. 140)**

Papír není podáván / Jsou podávány dva nebo více listů papíru najednou



→ Je papír správně vložen?

- Prolistujte stoh papíru, aby jednotlivé listy nedržely při sobě.
- Zkontrolujte, zda je papír vložen správně.
▶ **Vkládání papíru(P. 131)**
- Zkontrolujte, zda počet vložených listů papíru je odpovídající a zda je použit odpovídající papír.
▶ **Použitelný papír(P. 540)**
▶ **Vkládání papíru(P. 131)**
- Zkontrolujte, zda není dohromady vložen papír různých velikostí nebo typů.
- V některých případech se papír kvůli své tloušťce správně nepodává správně. Pokud k tomu dojde, změňte orientaci papíru nebo jej otočte lícem dolů.

Je zobrazena zpráva nebo číslo začínající symbolem „#“ (kód chyby)

3R2K-07Y

Když se na displeji zařízení zobrazí zpráva nebo číslo (kód chyby) začínající symbolem „#“, vyhledejte řešení v následující části.

- ▶ **Postup řešení každé zprávy(P. 493)**
- ▶ **Postup řešení každého kódu chyby(P. 507)**

Postup řešení každé zprávy

3R2K-080

Pokud nemůžete odesílat fax nebo je plná paměť, případně pokud se vyskytnou provozní problémy, na displeji se zobrazí zpráva. Podrobné informace o jednotlivých zprávách naleznete v následujícím seznamu.

Asi používáte padělek nebo bubnovou kazetu jiné společnosti než Canon. Množství zbylého inkoustu v kazetě se nezobrazí správně./Asi používáte padělek nebo bubnovou kazetu jiné společnosti než Canon.

Používaná kazeta válce nemusí být originálním produktem Canon.

- Kazety válce nahrazujte pouze originálními kazetami válce Canon.
▶ **Spotřební materiál(P. 462)**

Asi používáte padělek nebo tonerovou kazetu jiné společnosti než Canon. Množství zbylého inkoustu v kazetě se nezobrazí správně./Asi používáte padělek nebo tonerovou kazetu jiné společnosti než Canon.

Používaná tonerová kazeta nemusí být originálním produktem Canon.

- Tonerové kazety nahrazujte pouze originálními tonerovými kazetami Canon.
▶ **Spotřební materiál(P. 462)**

Množství zbylého inkoustu v bubno.kaz. se nezob. správně./Množství v kazetě nelze zobr. správně. (pro kazetu válce)

Kazeta válce není správně nainstalována nebo s ní něco není v pořádku.

- Znovu nainstalujte kazetu válce. Pokud tato zpráva nezmizí po několika přeinstalacích, je kazeta válce pravděpodobně poškozená. Obratě se na obchod, kde jste kazetu válce zakoupili, nebo na středisko péče o zákazníky Canon.
▶ **Výměna kazety válce(P. 449)**

Je možné, že nepoužíváte originální kazetu válce Canon.

- V případě výměny kazet válce doporučujeme používat originální kazety válce Canon.
▶ **Spotřební materiál(P. 462)**

Množství zbylého inkoustu v ton.kaz. se nezobrazí správně./Množství v kazetě nelze zobr. správně. (pro tonerovou kazetu)

Tonerová kazeta není správně nainstalována nebo s ní něco není v pořádku.

- Přeinstalujte tonerovou kazetu. Pokud tato zpráva nezmizí po několika přeinstalacích, tonerová kazeta je pravděpodobně poškozená. Obráťte se na obchod, kde jste tonerovou kazetu zakoupili, nebo na středisko péče o zákazníky Canon.
▶ **Výměna tonerové kazety(P. 445)**

Je možné, že nepoužíváte originální tonerovou kazetu Canon.

- V případě výměny tonerových kazet doporučujeme používat originální tonerové kazety Canon.
▶ **Spotřební materiál(P. 462)**

Nelze změnit typ místa určení pro místa určení uložená ve skupině.

Vybrané místo určení nelze upravit, protože je uloženo do skupinové volby.

- Chcete-li změnit typ místa určení, které je uloženo do skupinové volby, nejprve odstraňte uložené místo určení uložené ze skupinové volby. Poté změňte místo určení a znovu jej uložte do skupinové volby.

Nelze se připojit pomocí přímého připojení.

Při spuštění režimu přístupového bodu došlo k chybě.

- Nastavte IP adresu na jinou hodnotu než „192.168.22.xx“. Pokud se stále nelze připojit, zkontrolujte nastavení masky podsítě. Podrobnosti získáte od správce sítě.
▶ **Nastavení adresy IPv4(P. 32)**

Nelze se připojit pomocí přímého připojení. Zkontrolujte připojení k síti.

Režim přístupového bodu byl spuštěn, aniž by zařízení bylo připojeno k přístupovému bodu.

- Režim přístupového bodu spusťte po připojení zařízení s přístupovým bodem.

Nelze exportovat. Během vytváření souboru došlo k chybě.

Export adresáře se nezdařil.

- Zkontrolujte kabel USB propojující přístroj a počítač.
- Zkontrolujte, zda máte oprávnění přístupu ke složce míst určení v adresáři v počítači.
▶ **Import/export dat adresáře s využitím dodaného softwaru(P. 353)**

POZNÁMKA:

Adresář nelze otevřít ani upravit, pokud nemáte nastavena oprávnění k přístupu ke složce s místy určení v adresáři. Pokud nemáte oprávnění, přihlaste se jako uživatel s přístupovým oprávněním, nebo změňte místo určení pro uložení adresáře.

Přístupový bod nelze vyhledat.

Po pokusu o automatické nastavení pomocí funkce WPS není možné bezdrátový směrovač po určitou dobu detekovat.

- Znovu se připojte a věnujte pozornost časovému limitu.
 - ▶ **Nastavení připojení pomocí funkce WPS v režimu Push Button(P. 20)**
 - ▶ **Nastavení připojení pomocí funkce WPS v režimu kódu PIN(P. 22)**

Byl zadán identifikátor SSID bezdrátového směrovače, ale zadání bylo chybné.

- Zkontrolujte identifikátor SSID a znovu zadejte správný údaj.
 - ▶ **Kontrola SSID a síťového klíče(P. 30)**
 - ▶ **Vytvoření připojení zadáním podrobných nastavení(P. 27)**

Bezdrátový směrovač nemusí být možné detekovat z důvodu problémů s nastavením sítě, ke které se pokouší připojit.

- Zkontrolujte, zda je přístroj správně nainstalován a připraven na připojení k síti.
 - ▶ **Problémy s instalací nebo nastavením(P. 469)**
- Pokud problém stále přetrvává, zkontrolujte nastavení zabezpečení bezdrátového směrovače.

Nelze importovat. U souboru došlo k chybě.

Import adresáře se nezdařil.

- Zkontrolujte kabel USB propojující přístroj a počítač.
- Zkontrolujte, zda je obsah importovaného adresáře správný.
 - ▶ **Import/export dat adresáře s využitím dodaného softwaru(P. 353)**

Nelze tisknout data PŘ.

Přijatý dokument nelze tisknout z těchto důvodů:

- Blíží se čas výměny tonerové kazety nebo kazety válce.
- Je otevřen kryt.
- Není nastavena tonerová kazeta nebo kazeta válce.
- Není nastaven papír.
- Došlo k zachycení originálu nebo papíru.
- Došlo k chybě.
- Zkontrolujte, zda dochází k uvedeným problémům. Pokud se na displeji objeví zprávy obsahující příčiny a řešení, přečtěte si jejich obsah.

Nelze přijmout fax. Zkontrolujte u odesílatele, zda byl fax odeslán správně.

Přístroj příjemce neodpověděl do 35 sekund.

- Požádejte odesílatele, aby fax poslal znovu. Uslyšíte-li pípnutí, přijměte fax výběrem možnosti <Spustit příjem>.
▶ **Příjem faxů(P. 203)**

Nelze odeslat, protože je zadáno více než jedno místo určení.

Odeslání faxu do více míst určení není povoleno.

- Pokud chcete zadat více míst určení, nastavte položku <Omezit sekvenční vysílání> na možnost <Vypnuto> nebo <Potvrdit sekvenční vysílání>. Další informace získáte od správce.
▶ **Omezení sekvenčního vysílání(P. 329)**

Nelze zadat skupinu.

Skupinovou volbu jste jako místo určení zadali po stisknutí tlačítka <Zavěšení>.

- Jakmile vyberete možnost <Zavěšení>, nelze zadat místa určení do skupinové volby. Vyberte možnost <Konec> na obrazovce <Zadejte místo určení.> a zadejte místa určení, kam chcete faxové dokumenty odeslat, ale nezvolte tlačítko <Zavěšení>.

Google Cloud Print nelze použ. Chyba ověření serveru./Google Cloud Print nedost.Chyba ověř.serv

Službě Cloud Print se nepodařilo ověřit server nebo získat informace pro registraci.

- Zkontrolujte, zda je správně zadané nastavení data a času.
▶ **<Nastavení data/času>(P. 381)**

Google Cloud Print nelze použ. Chyba komunik. se serverem./Google Cloud Print nedost.Chyba kom.serv.

Tisk ve službě Cloud není k dispozici, protože došlo k chybě.

Zkontrolujte, zda je stroj správně připojen k drátové nebo bezdrátové síti LAN.

- ▶ **Připojení ke kabelové síti LAN(P. 17)**
- ▶ **Připojení k bezdrátové síti LAN(P. 18)**

- Port, který se používá pro službu Cloud Print, může být blokován branou firewall nebo jiným prostředkem zabezpečení. Pomocí počítače zkontrolujte dostupnost portu 5222.
- Používá-li se v síti server proxy, zkontrolujte, zda jsou nastavení serveru proxy na zařízení a serveru správná. Podrobnosti získáte od správce sítě.
▶ **Nastavení serveru proxy(P. 306)**

Chyba při komunikaci s kazetou. Asi používáte padělek nebo bubnovou kazetu jiné společnosti než Canon./Chyba kom. kaz. Asi používáte padělek nebo bubnovou kazetu jiné společnosti než Canon.

Kazeta válce je nesprávně nainstalovaná nebo je vadná.

- Znovu nainstalujte kazetu válce. Pokud chybová zpráva po přeinstalování kazety válce nezmizí, je kazeta válce pravděpodobně vadná. obraťte se na obchod, kde jste kazetu válce zakoupili, nebo na středisko péče o zákazníky Canon.

▶ **Postup výměny kazety válce(P. 450)**

Chyba při komunikaci s kazetou. Asi používáte padělek nebo tonerovou kazetu jiné společnosti než Canon./Chyba kom. kaz. Asi používáte padělek nebo tonerovou kazetu jiné společnosti než Canon.

Tonerová kazeta je nesprávně nainstalovaná nebo je vadná.

- Přeinstalujte tonerovou kazetu. Pokud chybová zpráva po přeinstalování tonerové kazety nezmizí, tonerová kazeta je pravděpodobně vadná. obraťte se na obchod, kde jste tonerovou kazetu zakoupili, nebo na středisko péče o zákazníky Canon.

▶ **Postup výměny tonerové kazety(P. 446)**

Zkontrolujte nastavení ověření.

Způsob ověřování nastavený v zařízení se neshoduje se způsobem ověřování nastaveným na serveru RADIUS.

- Zkontrolujte, zda je v zařízení a na serveru RADIUS nastavený stejný způsob ověřování. V případě neshody nastavte správný způsob ověřování.

▶ **Konfigurace nastavení pro ověřování IEEE 802.1X(P. 318)**

Chladnutí... Čekejte, pak to zkuste znovu.

Teplota fixační sestavy je vysoká.

- Chvilí počkejte, než se fixační sestava ochladí. Po poklesu teploty fixační sestavy zkuste operaci zopakovat.

Chladnutí... Čekejte.

Teplota fixační sestavy je vysoká.

- Chvilí počkejte, než se fixační sestava ochladí. Po poklesu teploty fixační sestavy zpráva zmizí.

Nelze se připojit. (pro režim připojení přístupový bod)

Připojení v režimu přístupového bodu selhalo kvůli chybě.

- Vyčkejte chvíli a zkuste akci zopakovat. Pokud se i nadále nelze připojit, vypněte stroj a pak jej opět zapněte.
- ▶ **Přímé připojení (Režim přístupového bodu)(P. 269)**

Nelze se připojit. (pro snadné připojení prostřednictvím připojení přes počítač)

Při spouštění snadného připojení přes počítač (režim nastavení bez kabelů) nastala chyba.

- Stisknutím položky  se vraťte na předchozí obrazovku a pak znovu zkuste <Snadné připojení prostřednictvím PC>.
- Pokud se po opakovaném pokusu o použití <Snadné připojení prostřednictvím PC> i nadále zobrazuje stejná zpráva, vypněte stroj a pak jej znovu zapněte.

Nelze se připojit. Zkontrolujte nastavení PSK.

Síťový klíč (PSK) bezdrátového směrovače, který má být připojen, není ve stroji správně nastaven.

- Zkontrolujte síťový klíč (PSK) pro bezdrátový směrovač a znovu ho v zařízení nastavte.
 - ▶ **Kontrola SSID a síťového klíče(P. 30)**
 - ▶ **Nastavení připojení výběrem bezdrátového směrovače(P. 24)**
 - ▶ **Vytvoření připojení zadáním podrobných nastavení(P. 27)**
- Pokud problém přetrvává i po kontrole síťového klíče, zkontrolujte, zda je zařízení správně nainstalováno a připraveno na připojení k síti.
 - ▶ **Problémy s instalací nebo nastavením(P. 469)**

Nelze se připojit pomocí bezdrátové sítě LAN. Vypněte a zapněte hlavní napájení a konfiguraci nastavení opakujte./Nelze se připojit pomocí bezdrátové sítě LAN.

Připojení selhalo, protože během nastavování připojení k bezdrátové síti LAN došlo k chybě.

- Restartujte zařízení a zopakujte nastavení.
- Pokud problém přetrvává i po restartování přístroje, zkontrolujte, zda je přístroj správně nainstalován a připraven na připojení k síti.
 - ▶ **Problémy s instalací nebo nastavením(P. 469)**
- Pokud problém přetrvává i po kontrole bezdrátového připojení LAN, zkontrolujte nastavení zabezpečení bezdrátového směrovače.

Nelze se připojit pomocí WPS. Počkejte a poté nakonfigurujte nastavení znovu./Nelze se připojit pomocí WPS.

Po pokusu o automatické nastavení pomocí funkce WPS došlo při pokusu o připojení k chybě.

- Chvilí počkejte a zkuste to znovu. Pokud problém přetrvává, zkontrolujte, zda bezdrátový směrovač podporuje funkci WPS.

Funkce WPS je podporována:

Zkontrolujte, zda je přístroj správně nainstalován a připraven na připojení k síti.

▶ **Problémy s instalací nebo nastavením(P. 469)**

Funkce WPS není podporována:

Nastavte použití jiného způsobu připojení.

▶ **Připojení k bezdrátové síti LAN(P. 18)**

Nezjištěno žádné připojení bezdrátového zařízení.

Ve vymezeném čase se nepodařilo detekovat žádná mobilní zařízení.

- Znovu se připojte a věnujte pozornost časovému limitu.
- ▶ **Přímé připojení (Režim přístupového bodu)(P. 269)**

Čištění nebylo možné provést.

Během čištění došlo k zachycení papíru.

- Vyjměte zachycený papír, založte papír správně a spusťte čištění znovu.
- ▶ **Uvznutí papíru ve stroji(P. 517)**
- ▶ **Čištění fixační sestavy(P. 441)**

Ověření sdíleného klíče není možné. Zkontrolujte nastavení WEP./Ověření sdíleného klíče není možné. Ověřte nastav. WEP.

Síťový klíč (klíč WEP) bezdrátového směrovače, který má být připojen, není ve stroji správně nastaven.

- Zkontrolujte síťový klíč (klíč WEP) pro bezdrátový směrovač a znovu ho v zařízení nastavte.
- ▶ **Kontrola SSID a síťového klíče(P. 30)**
- ▶ **Vytvoření připojení zadáním podrobných nastavení(P. 27)**
- Připojte se znovu výběrem bezdrátového směrovače nebo ruční změnou způsobu ověření WEP na <Otevřený systém>.
- ▶ **Nastavení připojení výběrem bezdrátového směrovače(P. 24)**
- ▶ **Vytvoření připojení zadáním podrobných nastavení(P. 27)**

Metoda ověřování zařízení je nastavena na možnost <Sdílený klíč>, ale pro bezdrátový směrovač je nastavena na možnost „Otevřený systém“.

- Změňte v bezdrátovém směrovači metodu ověřování WEP na možnost „Sdílený klíč“ a pokuste se znovu o připojení. Další informace o způsobu změny metody naleznete v příručce dodané se síťovými zařízeními nebo je získáte od výrobce.

Nelze nastavit aktuální datum a čas.

Komunikace selhala z důvodu chyby sítě a nastalo vypršení časového limitu.

- Zkontrolujte síťové prostředí, ke kterému se stroj připojuje.
- Použijte možnost <Nastavení aktuálního data/času> k ručnímu nastavení času nebo v položce [Nastavení SNTP] zrušte zaškrtnutí pole [Použít SNTP].
 - ▶ **Nastavení aktuálního data a času(P. 11)**
 - ▶ **Konfigurace protokolu SNTP(P. 66)**

Nelze aktualizovat čas zařízení, protože se došla baterie. Pokud nastavení času není správné, nelze použít službu Google Cloud Print.

Baterie stroje se vybila a nepodařilo se zachovat správné nastavení času.

- Nastavte znovu správný čas.
 - ▶ **Nastavení aktuálního data a času(P. 11)**

Přímé připojení ukončeno.

Připojení k mobilnímu zařízení bylo přerušeno.

- Znovu navažte přímé připojení.
 - ▶ **Přímé připojení (Režim přístupového bodu)(P. 269)**

Přímé připojení ukončeno. Zkontrolujte připojení k síti./Přímé přip. ukonč. Zkontrolujte připojení k síti.

Připojení k mobilnímu zařízení bylo přerušeno.

- Znovu navažte přímé připojení.
 - ▶ **Přímé připojení (Režim přístupového bodu)(P. 269)**

Konec životnosti bubnové kazety. Doporučujeme výměnu./Konec živ. bubn. kaz. Dopor. výměna.

Přiblížil se konec životnosti kazety válce.

- Doporučujeme vyměnit kazetu válce.
 - ▶ **Výměna kazety válce(P. 449)**

Snadné připojení přes PC ukončeno kvůli vypršení platnosti relace./Snadné připojení přes PC ukončeno časovým limitem.

Připojení do počítače nebylo navázáno po dobu 30 minut po spuštění snadného připojení přes počítač (režim nastavení bez kabelů).

- Stisknutím položky  se vraťte na předchozí obrazovku a pak znovu zkuste <Snadné připojení prostřednictvím PC>.

Vložte bubnovou kazetu.

Kazeta válce není správně vložena.

- Vložte kazetu válce správně.
▶ **Výměna kazety válce(P. 449)**

Vložte tonerovou kazetu.

Tonerová kazeta není správně vložena.

- Vložte tonerovou kazetu správně.
▶ **Výměna tonerové kazety(P. 445)**

Dosáhli jste maximálního počtu bezdrátových zařízení připojených pomocí přímého připojení. Před připojením k jiným zařízením ukončete některá aktuální připojení./Dosáhli jste maxim. počtu bezdrátových zařízení pomocí přímého připojení. Před připojením k jiným zařízením ukončete některá aktuální připojení.

Počet přímo připojených mobilních zařízení je nastaven na maximum.

- Chcete-li pomocí přímého připojení připojit další zařízení, odpojte připojená zařízení a zkuste se připojit znovu.
▶ **Přímé připojení (Režim přístupového bodu)(P. 269)**

Žádný papír: XXXX*

* V části XXXX se zobrazí <Zásuvka 1> nebo <Víceúč. přih.>.

Do zásuvky nebo víceúčelové přihrádky není vložen papír.

- Vložte papír.
▶ **Vkládání papíru(P. 131)**

Není vložen papír, na který by bylo možné vytisknout hlášení nebo seznamy.

- Hlášení nebo seznamy mohou být vytištěny na papír velikosti A4 nebo Letter. Vložte papír A4 nebo Letter a nastavte jeho velikost.
 - ▶ **Vkládání papíru(P. 131)**
 - ▶ **Zadání velikosti a typu papíru(P. 144)**

Není vložen papír, na který mohou být vytištěny přijaté dokumenty.

- Přijaté dokumenty mohou být vytištěny na papír velikosti A4 nebo Letter. Vložte papír A4 nebo Letter a nastavte jeho velikost. V závislosti na vloženém papíru nastavte typ papíru na <Běžný (71–89 g/m²)>, <Běžný L (61–70 g/m²)> nebo <Recyklovaný (71–89 g/m²)>.
 - ▶ **Vkládání papíru(P. 131)**
 - ▶ **Zadání velikosti a typu papíru(P. 144)**

POZNÁMKA:

Vytisknete-li přijaté dokumenty na papír jiné velikosti než A4 nebo Letter, mohou chybět některé části obrazu nebo může být obraz rozdělen a vytištěn na několik listů.

Žádná odpověď z místa určení.

Může být odpojený síťový kabel nebo mohl vzniknout problém na straně přepínače.

- Zkontrolujte stav síťových kabelů a přepínačů.

Žádná odezva od hostitele./Žádná odezva od hostitele.

Stroj není správně připojen k síti.

- Zkontrolujte nastavení zařízení a sítě a pokuste se znovu o připojení.
 - ▶ **Nastavení síťového prostředí(P. 14)**

Zachycený papír.

Došlo k zachycení papíru.

- Vyjměte zachycený papír a opakujte tisk (obnovení tisku může proběhnout automaticky).
 - ▶ **Odstraňování zachyceného papíru(P. 513)**

Doporučujeme připravit bubnovou kazetu./Doporučujeme připravit bubnovou kazetu.

Blíží se čas výměny kazety válce.

- Pokud se chystáte k tisku velkého objemu dat a zobrazí se tato zpráva, vyměňte kazetu válce ještě před spuštěním tisku.
 - ▶ **Spotřební materiál(P. 462)**

Doporučujeme připravit tonerovou kazetu./Doporučujeme připravit tonerovou kazetu.

Blíží se čas výměny tonerové kazety.

- Pokud se chystáte k tisku velkého objemu dat a zobrazí se tato zpráva, vyměňte tonerovou kazetu ještě před spuštěním tisku.
▶ **Spotřební materiál(P. 462)**

Zadejte správné informace ověření.

Údaje pro ověření klienta (klíč a certifikát, uživatelské jméno a heslo nebo certifikát CA) nejsou nastavené správně.

- Zkontrolujte zadaný způsob ověřování a údaje o ověřování (klíč a certifikát, uživatelské jméno a heslo a certifikát CA).
▶ **Konfigurace nastavení pro ověřování IEEE 802.1X(P. 318)**

Neshoda velik./nastav.

Velikost papíru nastavená na ovládacím panelu neodpovídá velikosti vloženého papíru.

- V nabídce <Nastavení papíru> nastavte velikost papíru podle papíru, který je aktuálně vložen.

Pokud chcete použít vložený papír

Změňte nastavení položky <Nastavení papíru> tak, aby odpovídalo velikosti vloženého papíru.

- ▶ **Zadání velikosti a typu papíru(P. 144)**

POZNÁMKA:

Pokud tisknete z počítače, zkontrolujte, zda nastavení velikosti papíru v ovladači tiskárny odpovídá velikosti vloženého papíru.

Pokud chcete vložit papír beze změny nastavení

Vložte papír o velikosti nastavené v položce <Nastavení papíru>.

- ▶ **Vkládání papíru(P. 131)**

Zadávání a ukládání nových míst určení je omezeno.

Pro odesílání faxů nebo e-mailů je možné nastavit pouze místa určení uložená v adresáři.

- Pokud chcete zadat nové místo určení pomocí ovládacího panelu nebo je přidat a upravovat v adresáři, musíte položku <Omezit nová místa určení> nastavit na možnost <Vypnuto>. Další informace získáte od správce.
▶ **Omezení nových míst určení, která lze zadávat(P. 327)**

Spojení s počítačem bylo přerušeno. Zkontrolujte připojení.

Během skenování došlo ke ztrátě připojení k počítači.

- Zkontrolujte připojení mezi strojem a počítačem.
▶ **Příprava na použití zařízení jako skeneru(P. 76)**

Bubnová kazeta dosáhla konce své životnosti./Bubnová kazeta dosáhla konce životnosti.

Přiblížil se konec životnosti kazety válce.

- Vyměňte kazetu válce za novou.
▶ **Výměna kazety válce(P. 449)**

Paměť je plná.

Nebylo možné odeslat nebo přijmout fax nebo naskenovat originál z důvodu nedostatku paměti.

- Pokud je úloha pro odeslání nebo tisk ve frontě, vyčkejte na její dokončení.
- Pokud je přijatý dokument uložen do paměti, vytiskněte ho nebo odstraňte.
▶ **Ukládání přijatých dokumentů do zařízení (Příjem do paměti)(P. 212)**
- Pokud odesíláte mnohastránkový originál, rozdělte ho na několik částí.
- Pokud odesíláte fax, snižte rozlišení skenovaného originálu.
▶ **Základní operace pro zasílání faxů(P. 194)**
- Pokud skenujete, zmenšete velikost souboru změnou formátu souboru.
▶ **Základní operace pro skenování originálů(P. 233)**

Paměť je plná. Skenování bude zrušeno. Chcete tisknout?/Paměť je plná. Skenování bude zrušeno. Tisknout?

Tištěný dokument obsahuje stránku s velmi velkým množstvím dat.

- Vyberte, zda se má vytisknout část naskenovaná do paměti nebo zda úlohu zrušit.
- Zkopírujte dokument ve dvou a více částech.

Byl zadán nesprávný počet znaků nebo jste zadali neplatné znaky./Zadán nesprávný počet znaků/zadány neplatné znaky.

Síťový klíč (klíč WPA, WPA2-PSK nebo WEP) pro bezdrátový směrovač není správně zadán.

- Zkontrolujte síťový klíč (klíč WPA, WPA2-PSK nebo WEP) pro bezdrátový směrovač a znovu ho v zařízení nastavte. Další informace o způsobu kontroly síťového klíče naleznete v příručce dodané se síťovými zařízeními nebo je získáte od výrobce.

- ▶ **Kontrola SSID a síťového klíče(P. 30)**
- ▶ **Nastavení připojení výběrem bezdrátového směrovače(P. 24)**
- ▶ **Vytvoření připojení zadáním podrobných nastavení(P. 27)**

Klíč WEP není řádně nastaven. Zkontrolujte nastavení WEP.

Síťový klíč (klíč WEP) bezdrátového směrovače, který má být připojen, není ve stroji správně nastaven.

- Zkontrolujte síťový klíč (klíč WEP) pro bezdrátový směrovač a znovu ho v zařízení nastavte.
 - ▶ **Kontrola SSID a síťového klíče(P. 30)**
 - ▶ **Nastavení připojení výběrem bezdrátového směrovače(P. 24)**
 - ▶ **Vytvoření připojení zadáním podrobných nastavení(P. 27)**

Metoda ověřování zařízení je nastavena na možnost <Sdílený klíč>, ale pro bezdrátový směrovač je nastavena na možnost „Otevřený systém“.

- Připojte se znovu výběrem bezdrátového směrovače nebo ruční změnou způsobu ověření WEP na <Otevřený systém>.
 - ▶ **Nastavení připojení výběrem bezdrátového směrovače(P. 24)**
 - ▶ **Vytvoření připojení zadáním podrobných nastavení(P. 27)**
- Změňte v bezdrátovém směrovači metodu ověřování WEP na možnost „Sdílený klíč“ a pokuste se znovu o připojení. Další informace o způsobu změny metody naleznete v příručce dodané se síťovými zařízeními nebo je získáte od výrobce.

Konec životnosti tonerové kazety. Doporučujeme výměnu./Konec živ. ton. kaz. Dopor. výměna.

Přiblížil se konec životnosti tonerové kazety.

- Doporučujeme vyměnit tonerovou kazetu.
 - ▶ **Výměna tonerové kazety(P. 445)**

Tonerová kazeta dosáhla konce své životnosti./Tonerová kazeta dosáhla konce živ.

Přiblížil se konec životnosti tonerové kazety.

- Vyměňte tonerovou kazetu za novou.
 - ▶ **Výměna tonerové kazety(P. 445)**

Vypněte a zapněte hlavní napájení. Pokud zařízení nezačne fungovat, obraťte se na prodejce nebo poskytovatele služeb.

Ve stroji došlo k chybě.

- Vypněte vypínač napájení, počkejte 10 sekund a pak znovu napájení zapněte. Pokud se tím problém neodstraní, vypněte vypínač síťového napájení, odpojte napájecí kabel a obraťte se na místního autorizovaného prodejce Canon nebo linku pomoci Canon. Je třeba zadat zobrazený text <Ennn-nnnn>.

Použijte vzdálené UR k nastavení informací nezbytných pro ověření./Použijte vzdálené UR k nast. informací nutných pro ověření.

Nastavení IEEE 802.1X nejsou správná.

- Zkontrolujte, zda je možnost [Přihlašovací jméno] nastavena správně.
- Zkontrolujte, zda je zaškrtnuto políčko [Použít TLS], [Použít TTLS] nebo [Použít PEAP].
- Pokud je používán protokol TLS, zkontrolujte, zda je uložen „klíč a certifikát“.
- Pokud je používán protokol TTLS nebo PEAP, zkontrolujte, zda je nastaveno správné jméno a heslo.
▶ **Konfigurace nastavení pro ověřování IEEE 802.1X(P. 318)**

Postup řešení každého kódu chyby

3R2K-081

Pokud tisk neprobíhá úspěšně nebo není možné odesílat nebo přijímat faxy a naskenované dokumenty nebo pokud se vyskytne jiná chyba, zobrazí se v hlášení nebo na obrazovce <Monitor stavu> zpráva ve formátu trojmístného čísla (chybový kód). Dále je uveden popis příčin a řešení náležející k jednotlivým chybovým kódům. Postup tisku chybového hlášení a popis informací v hlášení naleznete v části **Obrazovka <Monitor stavu>(P. 114)**.

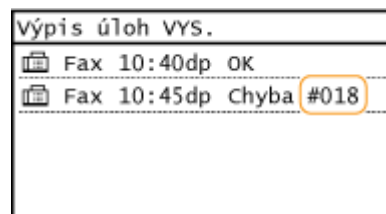
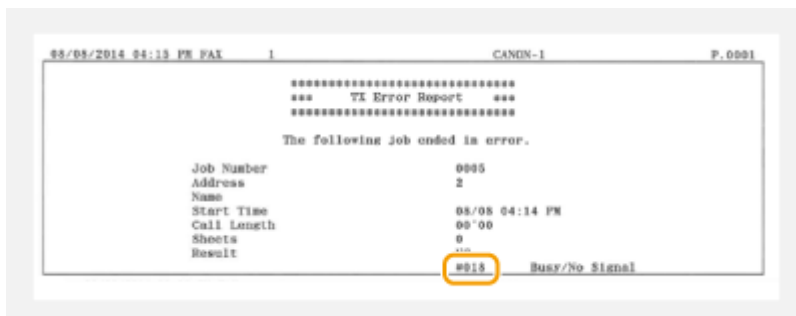

#001

V podavači se zachytil originál.

- Vyjměte zachycený originál.
▶ Zachycení papíru v podavači(P. 514)

#003

Fax nebylo možné odeslat nebo přijmout z důvodu velkého objemu dat.

- Při odesílání faxu: Snižte rozlišení a naskenujte originál po částech.
▶ Základní operace pro zasílání faxů(P. 194)
- Při příjmu faxu: Požádejte odesílatele, aby originál rozdělil na několik částí nebo aby před odesláním snížil rozlišení.

#005

Fax nemohl být odeslán, protože zařízení pro příjem faxu na straně příjemce neodpovědělo do 35 sekund.

- Fax se nemusí odeslat, protože je přijímací zařízení vypnuto nebo je linka obsazena. Požádejte příjemce o kontrolu stavu zařízení. Pokud odesíláte faxy do zahraničí, vložte do faxového čísla prodlevu.
▶ Základní operace pro zasílání faxů(P. 194)

#012

Fax nemohl být odeslán, protože v zařízení příjemce došel papír.

- Požádejte příjemce, aby doplnil papír.

#018

Fax nemohl být odeslán, protože zařízení příjemce neodpovědělo z důvodu obsazené linky nebo z jiných důvodů.

- Fax se nemusí odeslat, protože je přijímací zařízení vypnuto nebo je linka obsazena. Požádejte příjemce o kontrolu stavu zařízení. Pokud odesíláte faxy do zahraničí, vložte do faxového čísla prodlevu.

▶ **Základní operace pro zasílání faxů(P. 194)**

#022

Odesílání faxů z počítače je zakázáno.

- Chcete-li odeslat fax z počítače, musíte nastavit <Povolit ovladač faxu VYS.> na <Zapnuto>. Další informace získáte od správce.

▶ **Omezení odesílání faxů z počítače(P. 329)**

Fax nemohl být přesměrován, protože zadané místo určení bylo odstraněno z adresáře.

- Znovu zaregistrujte místo určení pro předávání. Pokud zůstanou v paměti dokumenty, které se nepodařilo přeposlat, můžete je přeposlat znovu.

▶ **Ukládání míst určení(P. 160)**

▶ **Tisk / opakované odeslání / odstranění dokumentů, jejichž přesměrování se nezdařilo(P. 214)**

#037

Paměť je plná.

- Pokud je úloha pro odeslání nebo tisk ve frontě, vyčkejte na její dokončení.
- Pokud je přijatý dokument uložen do paměti, vytiskněte ho nebo odstraňte.

▶ **Ukládání přijatých dokumentů do zařízení (Příjem do paměti)(P. 212)**

- Pokud odesíláte mnohastránkový dokument, rozdělte ho na několik částí.
- Pokud odesíláte fax, snižte rozlišení skenovaného dokumentu.

▶ **Základní operace pro zasílání faxů(P. 194)**

- Pokud je v ovladači faxu zadáno několik míst určení, zadejte pouze jedno místo určení.

#099

Operace tisku, odeslání nebo příjmu byla zrušena.

- Pokud zrušíte nějakou operaci, zobrazí se tento chybový kód. Nejedná se o nic mimořádného. Dokumenty můžete podle potřeby vytisknout, odeslat nebo přijmout znovu.

#752

Nebylo možné odeslat e-mail z důvodu nesprávného nastavení názvu serveru SMTP.

- Zkontrolujte nastavení názvu serveru SMTP a v případě potřeby ho opravte.
 - ▶ **Konfigurace základních nastavení e-mailu(P. 78)**
 - ▶ **Konfigurace nastavení e-mailové komunikace(P. 81)**

Nebylo možné odeslat e-mail z důvodu nesprávného nastavení názvu domény.

- Zkontrolujte nastavení názvu domény a v případě potřeby ho opravte.
 - ▶ **Konfigurace služby DNS(P. 56)**

Nebylo možné odeslat e-mail z důvodu nesprávného připojení stroje k síti.

- Zkontrolujte, zda je stroj správně nainstalován a správně připojen k síti.
 - ▶ **Problémy s instalací nebo nastavením(P. 469)**

#753

Naskenovaná data nebylo možné odeslat e-mailem nebo uložit do sdílené složky, protože je odpojen kabel sítě LAN.

- Zkontrolujte, zda je kabel sítě LAN správně připojen.
 - ▶ **Připojení ke kabelové síti LAN(P. 17)**

#755

Naskenovaná data nebylo možné odeslat e-mailem nebo uložit do sdílené složky z důvodu nesprávné funkce protokolu TCP/IP.

- Zkontrolujte <Nastavení TCP/IP> a opravte je.
 - ▶ **<Nastavení sítě>(P. 363)**

Není nastavena IP adresa.

- Zadejte správnou IP adresu.
 - ▶ **Nastavení adres IP(P. 31)**

Stroj nemůže komunikovat s dalšími zařízeními v síti ihned po svém spuštění, protože je ve stroji nastavena doba čekání na spuštění síťové komunikace.

- Zařízení nemůže začít komunikovat ihned po zapnutí. Po zapnutí zařízení vyčkejte, dokud neuběhne doba stanovená v položce <Doba čekání na připojení při spuštění>, a poté se znovu pokuste o odeslání.
 - ▶ **Nastavení čekací doby pro připojení k síti(P. 55)**

#801

Při komunikaci se serverem SMTP za účelem odeslání e-mailu vypršel na serveru časový limit.

- Zkontrolujte, zda server SMTP funguje v síti správně.
- Zkontrolujte, zda je stroj správně nainstalován a správně připojen k síti.
 - ▶ **Problémy s instalací nebo nastavením(P. 469)**

Při komunikaci se serverem SMTP vrátil server chybu.

- Zkontrolujte, zda je server SMTP nastaven správně.

Místo určení není správně nastaveno.

- Zkontrolujte, zda je místo určení nastaveno správně.

Při ukládání naskenovaného originálu do sdílené složky došlo na straně sdílené složky k chybě.

- Zkontrolujte, zda sdílená složka i počítač, ve kterém je tato složka uložena, fungují správně.

Při odesílání dat do sdílené složky byl zadán nesprávný název složky.

- Zkontrolujte nastavení místa určení.

#802

Název serveru SMTP/POP3 není zadán správně.

- Zadejte správný název serveru SMTP/POP3.
 - ▶ **Konfigurace základních nastavení e-mailu(P. 78)**
 - ▶ **Konfigurace nastavení e-mailové komunikace(P. 81)**

#804

Nejsou udělena žádná přístupová oprávnění pro přístup do složky.

- Přiřadte odesílateli oprávnění k zápisu dat do složky pro ukládání (uživatelské jméno uložené v místě určení). Podrobnosti získáte od správce sítě.

Při ukládání dat do sdílené složky byl zadán nesprávný název složky.

- Zkontrolujte nastavení místa určení.

#806

Při ukládání dat do sdílené složky bylo zadáno chybné uživatelské jméno nebo heslo.

- Stejně uživatelské jméno a heslo, jaké je uloženo ve sdílené složce, musí být uloženo v adresáři.
 - ▶ **Nastavení sdílené složky jako místa pro ukládání(P. 85)**
 - ▶ **Uložení míst určení ze Vzdáleného uživatelského rozhraní(P. 347)**

Při odesílání e-mailu bylo zadáno chybné místo určení.

- Zadejte správnou e-mailovou adresu a odešlete zprávu znovu. Pokud bylo místo určení zadáno výběrem z míst uložených v adresáři, zkontrolujte, zda je e-mailová adresa správná.
 - ▶ **Ukládání míst určení(P. 160)**

#810

Při odesílání e-mailu se ze serveru POP3 vrátila chyba.

- Zkontrolujte, zda je server POP3 nastaven správně.
- Zkontrolujte, zda poštovní server a síť fungují normálně. Další informace získáte od správce sítě.

#813

Přihlašovací jméno nebo heslo pro server POP3 není nastaveno správně.

- Správně zadejte přihlašovací jméno nebo heslo pro server POP3.

#839

Uživatelské jméno a heslo použité pro ověřování SMTP není zadáno správně.

- Nastavte uživatelské jméno a heslo správně.
 - ▶ **Konfigurace základních nastavení e-mailu(P. 78)**
 - ▶ **Konfigurace nastavení e-mailové komunikace(P. 81)**

#841

Při odesílání e-mailu nebyl nalezen společný šifrovací algoritmus pro poštovní server.

- Zrušte zaškrtnutí políčka [Použít TLS pro SMTP] pro server SMTP.
 - ▶ **Konfigurace nastavení e-mailové komunikace(P. 81)**
- Přidejte do nastavení poštovního serveru obecný šifrovací algoritmus.

Při komunikaci se serverem SMTP došlo k chybě ověření certifikátu serveru TLS.

- Zkontrolujte, zda je certifikát CA podepsaný s certifikátem serveru TLS použitý na straně serveru SMTP registrován v zařízení pomocí funkce Vzdáleného uživatelského rozhraní.
- Zkontrolujte platnost certifikátu serveru TLS použitého na straně serveru SMTP.
- Zkontrolujte, zda certifikát serveru TLS, není certifikát podepsaný svým držitelem (self-signed certificate).

#844

Při odesílání e-mailu s ověřováním POP před SMTP došlo během šifrované komunikace TLS se serverem POP3 k chybě.

- Na serveru POP3 zkontrolujte nastavení šifrované komunikace TLS.
- Zrušte zaškrtnutí políčka [Použít TLS pro POP] u serveru POP3. Pokud problém přetrvává, zrušte zaškrtnutí políčka [Použít ověření POP před odesláním] a zadejte nastavení komunikace na jinou možnost než POP před SMTP.
 - ▶ **Konfigurace nastavení e-mailové komunikace(P. 81)**

Během procesu ověření certifikátu serveru TLS pro komunikaci se serverem POP3 došlo k chybě ověření.

- Zkontrolujte, zda je certifikát CA podepsaný s certifikátem serveru TLS použitý na straně serveru POP3 registrován v zařízení pomocí funkce Vzdáleného uživatelského rozhraní.
- Zkontrolujte platnost certifikátu serveru TLS použitého na straně serveru POP3.
- Zkontrolujte, zda certifikát serveru TLS, není certifikát podepsaný svým držitelem (self-signed certificate).

#846

E-mail nemohl být odeslán z důvodu chyby při ověřování serveru POP.

- Zkontrolujte nastavení a opakujte akci.
 - ▶ **Konfigurace nastavení e-mailové komunikace(P. 81)**

#852

Stroj se z nějakého důvodu vypíná.

- Zkontrolujte, zda je zástrčka pevně zasunuta v zásuvce.

#853

Dokument nebylo možné vytisknout, protože objem dat je vyšší, než jaký dokáže stroj zpracovat.

- Zařízení nemusí být schopno vytisknout dokumenty s mnoha stránkami. Snižte počet stran na jednu tiskovou úlohu nebo tiskněte, když ve frontě není žádná tisková úloha a neprobíhá tisk žádného dokumentu. Pokud stále není možné dokument vytisknout, zkontrolujte, zda nejsou poškozena data.

Tisk byl zrušen z počítače.

- Pokud zrušíte nějakou operaci při odesílání tiskových dat z počítače do zařízení, zobrazí se tento chybový kód. Nejedná se o nic mimořádného. Podle potřeby tisk zopakujte.

Po nastavení rozlišení, které není na stroji zaručeno, byl odeslán fax z počítače.

- Snižte nastavení rozlišení v ovladači faxu.

#995

Dokument, který čekal na odeslání, byl zrušen.

- Podle potřeby odešlete dokument znovu.

Odstraňování zachyceného papíru

3R2K-082

Pokud dojde k zachycení papíru, zobrazí se na obrazovce zpráva <Zachycený papír.>. Stisknutím tlačítka <Další> (▶) zobrazíte jednoduchá řešení. Pokud potřebujete odstranit zachycený papír a postupy na displeji jsou obtížně pochopitelné, podívejte se do následujících částí.

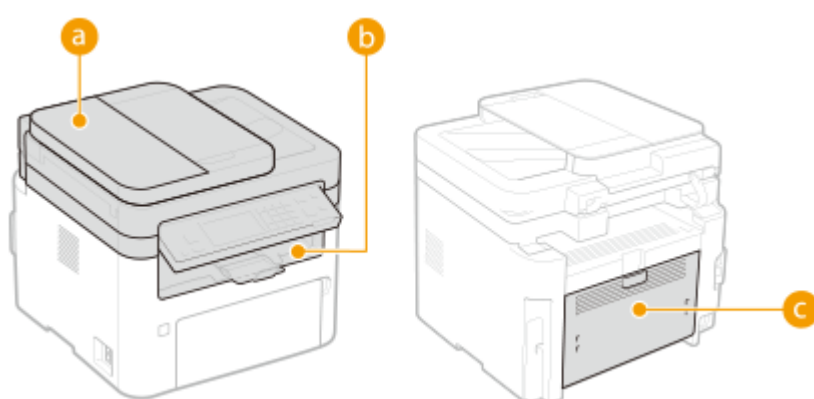
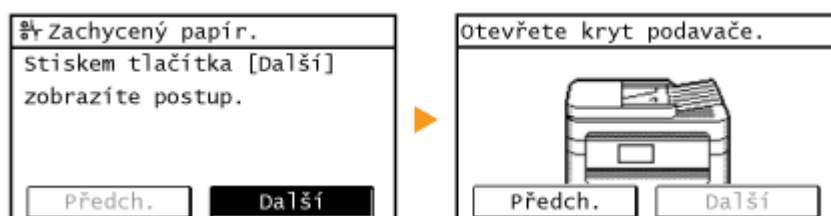

a Podavač

▶ Zachycení papíru v podavači (P. 514)

b Vnitřní části stroje

▶ Uvíznutí papíru ve stroji (P. 517)

c Zadní strana

▶ Uvíznutí papíru ve stroji (P. 517)

DŮLEŽITÉ

Při vyjímání zachyceného papíru zařízení nevypínejte

- Pokud byste zařízení vypnuli, došlo by k odstranění právě tisknutých dat. Při přijímání faxových dokumentů buďte zvláště opatrní.

Pokud se papír roztrhne

- Odstraňte všechny kousky papíru, aby nemohlo dojít k jejich zachycení.

Pokud se papír zachycuje v přístroji opakovaně

- Před vložením papíru do zařízení sklepněte hrany stohu papíru o rovnou plochu a zarovnejte okraje.
- Zkontrolujte, zda papír odpovídá požadavkům zařízení. ▶ **Použitelný papír (P. 540)**
- Zkontrolujte, zda v zařízení nezůstaly zbytky zachyceného papíru.
- Pokud používáte papír s hrubým povrchem, nastavte <Typ papíru> na <Klížený 1 (60–104 g/m²)> nebo <Klížený 2 (105–163 g/m²)>.
 - ▶ **Zadání velikosti a typu papíru v zásuvce (P. 145)**
 - ▶ **Zadání velikosti a typu papíru ve víceúčelové přihrádce (P. 146)**
 - ▶ **Tisk z počítače (P. 223)**

Nevytahujte zachycený papír ze zařízení silou.

- Pokud byste papír vytahovali silou, mohlo by dojít k poškození částí zařízení. Pokud nejste schopni papír vyjmout, kontaktujte místního autorizovaného prodejce společnosti Canon nebo linku podpory společnosti Canon. ▶ **Pokud problém nelze vyřešit (P. 521)**

Zachycení papíru v podavači

3R2K-083

Jsou-li v podavači umístěné originály, nejprve je vyjměte. Poté postupujte podle následujících kroků. Nevytahujte zachycený papír ze zařízení silou. Pokud zachycený papír nelze snadno vytáhnout, přejděte k dalšímu kroku.

🔴 **Zachycení papíru v podavači (MF269dw)(P. 514)**

🔴 **Zachycení papíru v podavači (MF267dw / MF264dw)(P. 515)**

Zachycení papíru v podavači (MF269dw)

1 Vyjměte zachycený originál z krytu podavače.

1 Otevřete kryt podavače.

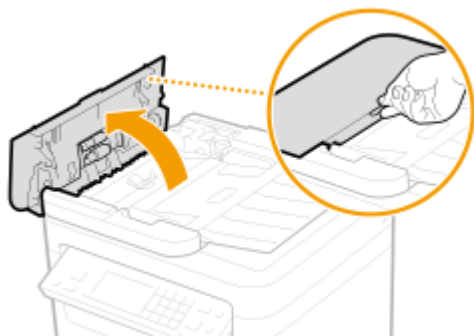

2 Pohybem páčky část odjistěte.

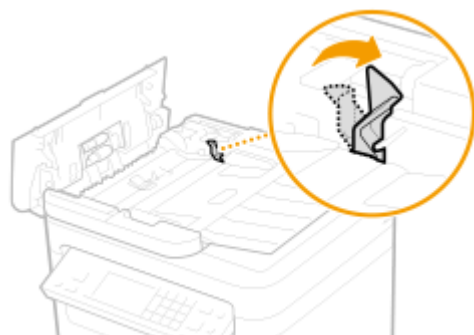

3 Originál opatrně vytáhněte.

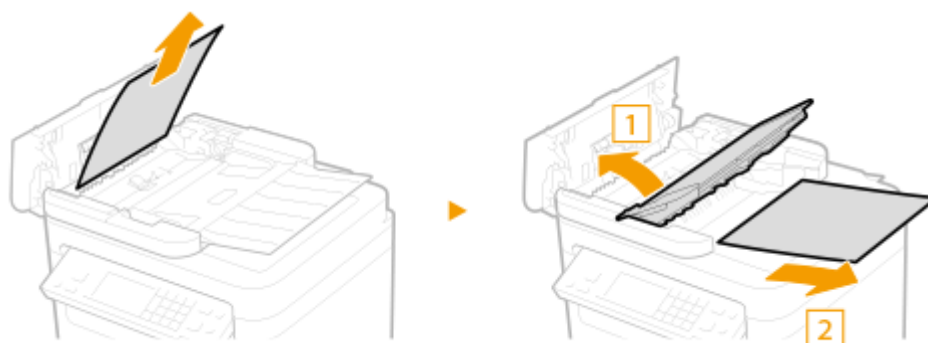

2 Vyměňte originál zachycený ve vnitřním krytu uvnitř podavače.

- 1 Podržte zelený úchyt a otevřete vnitřní kryt.

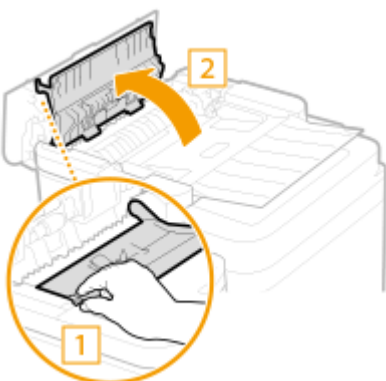

- 2 Originál opatrně vytáhněte.



- 3 Zavřete vnitřní kryt.

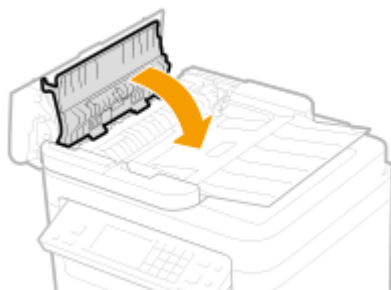

3 Vraťte páčku zpět na místo a uzavřete kryt podavače.

4 Umístěte originál zpět na místo.

Zachycení papíru v podavači (MF267dw / MF264dw)

- 1 Otevřete kryt podavače.

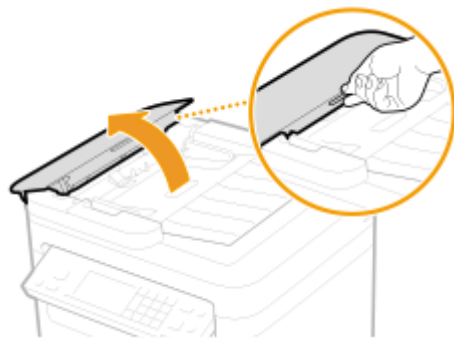

2 Originál opatrně vytáhněte.

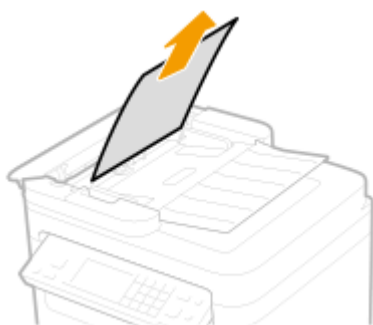

3 Zavřete kryt podavače.

4 Umístěte originál zpět na místo.

Uvíznutí papíru ve stroji

3R2K-084

Uvízlý papír vyjměte podle postupu uvedeného dále. Nevytahujte zachycený papír ze zařízení silou. Pokud zachycený papír nelze snadno vytáhnout, přejděte k dalšímu kroku.

1 Zvedněte ovládací panel.

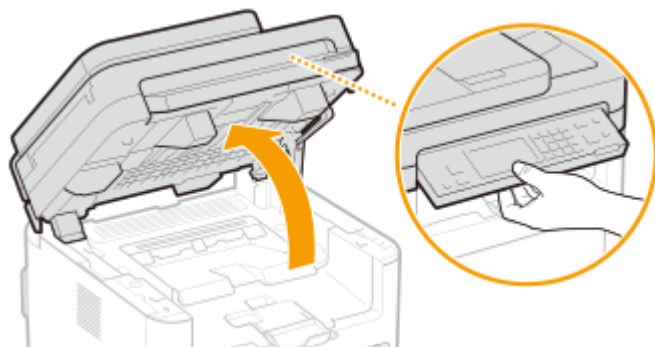

DŮLEŽITÉ:

- Pokud není podavač zcela zavřený, nelze otevřít ovládací panel. Budete-li se snažit otevřít ovládací panel silou, může dojít k poškození.

2 Otevřete kryt toneru.

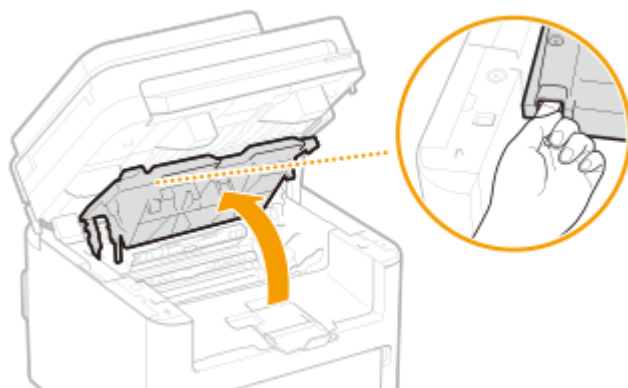

3 Vyjměte kazety.

1 Vyjměte tonerovou kazetu.

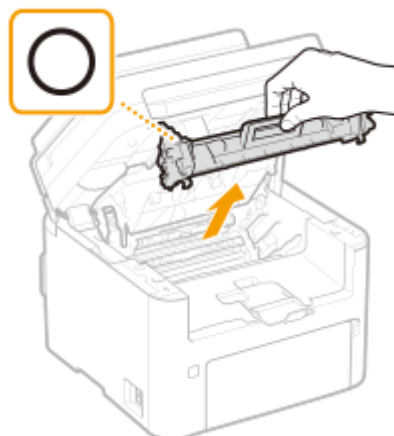

DŮLEŽITÉ:

Tonerovou kazetu netřeste ani ji nenaklánějte. Dbejte také na to, aby kazeta nebyla vystavena otřesům, jako jsou nárazy do jiných předmětů. Může dojít k vysypání zbývajících toneru v tonerové kazetě. Tonerovou kazetu vyjměte jemně pod stejným úhlem jako otvor.

- 2 Vyjměte kazetu válce.

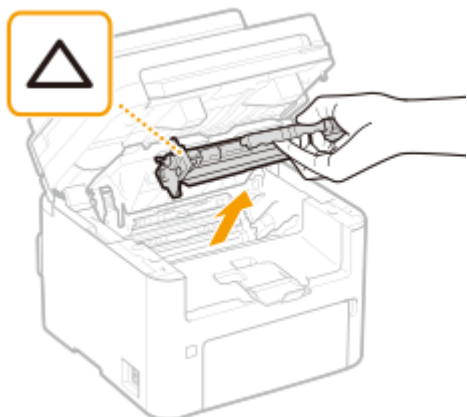

DŮLEŽITÉ:

Kazetou válce netřeste ani ji nenaklánějte. Dbejte také na to, aby kazeta válce nebyla vystavena otřesům, jako jsou nárazy do jiných předmětů. Může dojít k vysypání zbývajících toneru v kazetě válce. Kazetu válce vyjměte jemně pod stejným úhlem jako otvor.

- 4 Jemně vytáhněte papír.

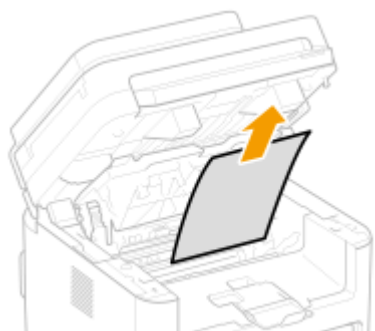

- 5 Zkontrolujte, zda se papír nezachytil uvnitř výstupního vodička papíru.

- 1 Výstupní vodičko papíru otevřete tak, že stisknete tlačítko a zároveň vytáhnete vodičko směrem k sobě (a).

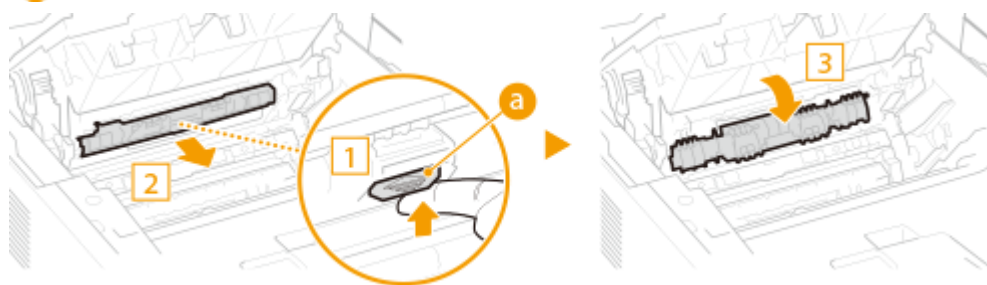

- 2 Jemně vytáhněte papír.

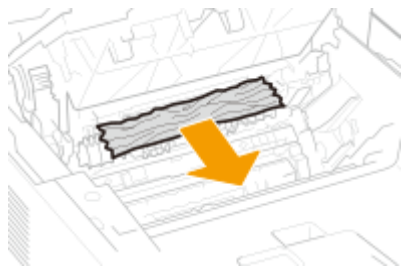

3 Zavřete výstupní vodítko papíru.

6 Zkontrolujte, zda se papír nezachytil uvnitř zařízení.

1 Jemně vytáhněte papír.

- Uchopte oba okraje papíru, zatáhněte přední okraj papíru dolů a pak jej vytáhněte ven.

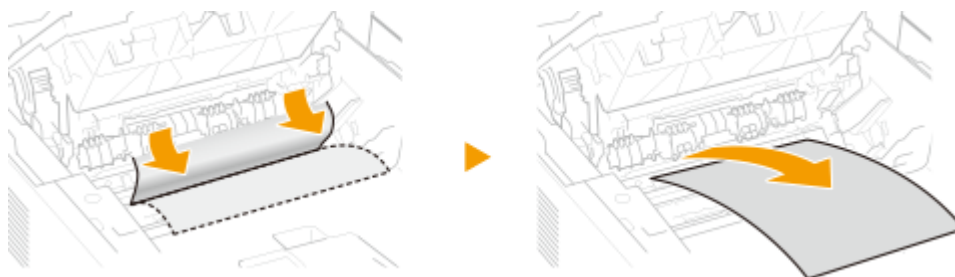

7 Zkontrolujte, zda se papír nezachytil v zadním krytu.

1 Otevřete zadní kryt.

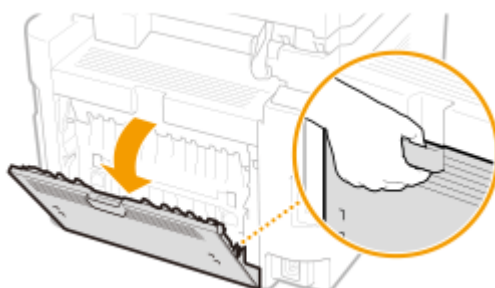

2 Jemně vytáhněte papír.

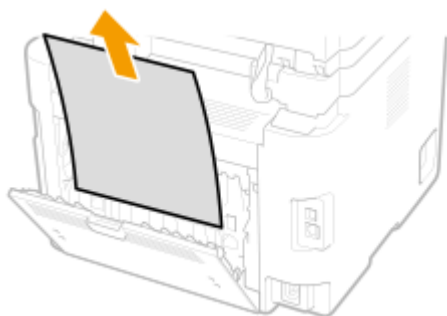

3 Zavřete zadní kryt.

8 Vložte kazety.

- 1 Vložte kazetu válce.

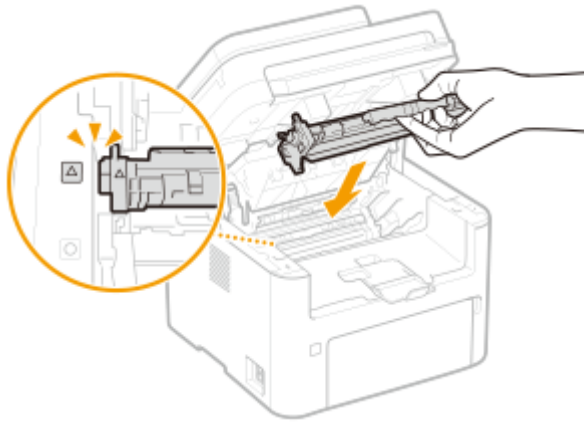

- 2 Vložte tonerovou kazetu.

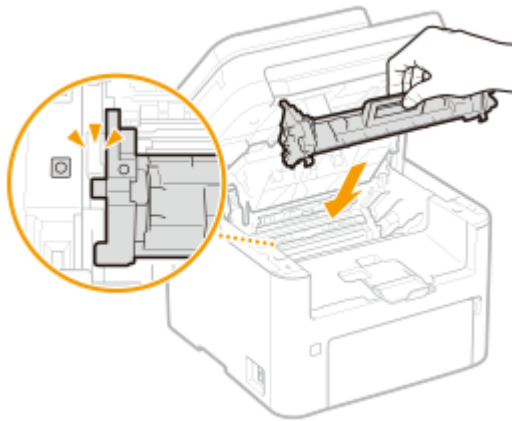

- 9 Zavřete kryt toneru a sklopte ovládací panel.

⇒ Hlášení o zachycení papíru zmizí a stroj je připraven tisknout.

Pokud problém nelze vyřešit

3R2K-085

Jestliže nemůžete problém vyřešit ani po přečtení této kapitoly, kontaktujte autorizovaného prodejce společnosti Canon nebo se obraťte na linku pomoci společnosti Canon.

DŮLEŽITÉ

Zařízení nerozebírejte ani jej sami neopravujte

- Pokud zařízení sami rozeberete nebo opravíte, nemusí se na něj vztahovat záruka.

■ Kdy kontaktovat společnost Canon

Pokud se rozhodnete kontaktovat společnost Canon, připravte si následující informace:

- Název produktu (MF269dw / MF267dw / MF264dw)
- Prodejce, u kterého jste zařízení zakoupili
- Podrobné informace o problému (např. jakou činnost jste vykonávali a jaký byl výsledek této činnosti)
- Sériové číslo (nachází se na štítku na zadní straně zařízení)

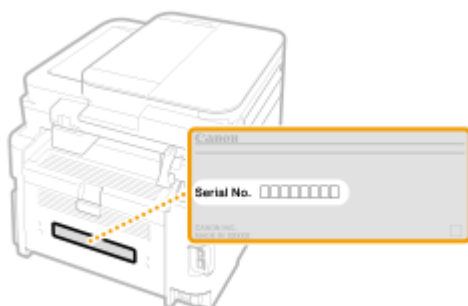

POZNÁMKA

Kontrola sériového čísla pomocí ovládacího panelu

- Stiskněte  ► <Informace o zařízení> ► <Sériové číslo>.

Dodatek

| | |
|--|-----|
| Dodatek | 523 |
| Software třetí strany | 524 |
| Užitečné funkce | 525 |
| Šetrnost vůči životnímu prostředí a úspora peněz | 526 |
| Vyšší účinnost | 528 |
| Digitalizace | 530 |
| Mnohem více | 532 |
| Specifikace | 534 |
| Hlavní jednotka | 535 |
| Podavač | 538 |
| Použitelný papír | 540 |
| Funkce faxu | 543 |
| Funkce skenování | 544 |
| Funkce tiskárny | 545 |
| Funkce správy | 547 |
| Systémové prostředí | 548 |
| Sítové prostředí | 550 |
| Příručky a jejich obsah | 551 |
| Použití dokumentu Uživatelská příručka | 552 |
| Rozložení obrazovky dokumentu Uživatelská příručka | 553 |
| Zobrazení dokumentu Uživatelská příručka | 556 |
| Základní operace v systému Windows | 558 |
| Upozornění | 567 |

Dodatek

3R2K-086

Tato kapitola obsahuje technické specifikace tohoto zařízení, pokyny k používání dokumentu Uživatelská příručka, odmítnutí odpovědnosti, informace o autorských právech a další důležité informace pro zákazníky.

■ Specifikace zařízení

Chcete-li zkontrolovat specifikace stroje, síťového prostředí, funkcí tisku a podobně, projděte si následující část(i).



► **Specifikace(P. 534)**

■ Odkazy na příručku tohoto zařízení

Nejprve si projděte následující části, pokud se chcete ujistit o druzích příruček popisujících funkce zařízení a dozvědět se, jak příslušné zařízení obsluhovat. Jestliže chcete vědět, jak číst a používat Uživatelská příručka (tuto příručku), projděte si druhou část.



► **Příručky a jejich obsah(P. 551)**

► **Použití dokumentu Uživatelská příručka(P. 552)**

■ Ostatní

Chcete-li získat užitečné informace a zkontrolovat odmítnutí odpovědnosti a informace o autorských právech, projděte si následující část(i).



► **Software třetí strany(P. 524)**

► **Užitečné funkce(P. 525)**

► **Základní operace v systému Windows(P. 558)**

► **Upozornění(P. 567)**

Software třetí strany

3R2K-087

Informace týkající se softwaru třetích stran získáte kliknutím na následující ikonu(y).



Užitečné funkce

3R2K-088

Tato část popisuje tipy na využití funkcí zařízení podle kategorie. Příslušné funkce můžete využívat v souladu se zamýšleným účelem a provozním prostředím.

- ▶ **Šetrnost vůči životnímu prostředí a úspora peněz(P. 526)**
- ▶ **Vyšší účinnost(P. 528)**
- ▶ **Digitalizace(P. 530)**
- ▶ **Mnohem více(P. 532)**

Šetrnost vůči životnímu prostředí a úspora peněz

3R2K-089



Existuje mnoho způsobů, jak ušetřit za papír, tonerové kazety, elektřinu a další výdaje.



Oboustranný tisk

Oboustranný tisk můžete použít pro kopírování, tiskové úlohy z počítače i pro příchozí faxy. Tímto způsobem spotřebujete pouze poloviční množství papíru, takže i vaše náklady na papír klesnou o polovinu. Chcete-li ušetřit ještě více, zkombinujte oboustranný tisk s tiskem více stran na jeden list papíru. Na jeden list lze vytisknout až 32 stran, což je velmi ekonomické i ekologické.

► **Základní operace kopírování (P. 172)**

► **Tisk z počítače (P. 223)**

► **<Nastavení faxu> (P. 390)** ► **<Nastavení tisku PR. >** ► **<Tisk na obě strany>**



Tisk více stránek na jeden list

Pokud opravdu chcete ušetřit papír, tiskněte více stránek na jednu stranu listu – 2 až 4 stránky pro kopírování a až 16 stránek pro tiskové úlohy odesílané z počítače. Funkce je ještě efektivnější v kombinaci s oboustranným tiskem.

► **Kopírování více dokumentů na jeden list (N na 1) (P. 184)**

► **Tisk z počítače (P. 223)**



Režim spánku



Bezpapírové faxování

Chcete-li ušetřit energii a peníze, je důležitou funkcí režim spánku, který zařízení vypne, pokud je nikdo nepoužívá. Toto zařízení přejde do režimu spánku automaticky nebo kdykoli potřebujete. Jedním stisknutím tlačítka  přepnete zařízení do režimu spánku. Pokud jej stisknete znovu, zařízení okamžitě přejde zpět a je připraveno k použití.

► **Přepnutí do režimu spánku(P. 158)**

Myslíte, že k faxování potřebujete papír? Papírové výtisky, které jste vždy připravovali, jsou dnes minulostí. Dokumenty můžete odesílat faxem v takovém stavu, v jakém jste je vytvořili ve svém počítači. Nepotřebujete papír a jde to rychle. Přijaté dokumenty se navíc nejdříve uloží v paměti, takže můžete vytisknout pouze ty, které jsou potřeba, a netrápit se papírem nutným k přímému odesílání apod.

► **Odesílání faxů z počítače (Faxování z počítače)(P. 218)**

► **Ukládání přijatých dokumentů do zařízení (Příjem do paměti)(P. 212)**

Vyšší účinnost

3R2K-08A



Tady je několik jednoduchých operací, které mohou zefektivnit složité úkoly.



Adresář

Zadáním faxových čísel a e-mailových adres do telefonního seznamu ušetříte čas a usnadníte si práci. Už je nebudete muset zadávat znovu a znovu kdykoli, když budete chtít něco odeslat. Zobrazte adresy, které používáte nejčastěji, pomocí funkce <Rychlá volba>. Budete moci rychle a snadno odeslat to, co potřebujete, osobám, které to potřebují. Data telefonního seznamu můžete uložit v počítači. Budete mít jistotu, že vaše důležité kontaktní údaje jsou zálohovány.

- ▶ **Ukládání míst určení(P. 160)**
- ▶ **Uložení míst určení ze Vzdáleného uživatelského rozhraní(P. 347)**
- ▶ **Základní operace pro zasílání faxů(P. 194)**
- ▶ **Základní operace pro skenování originálů(P. 233)**
- ▶ **Uložení/načtení položek adresáře prostřednictvím vzdáleného uživatelského rozhraní(P. 351)**



Klávesové zkratky pro kopírování a skenování

Využijte klávesové zkratky na ovládacím panelu. Nebudete muset stejné nastavení konfigurovat znovu a znovu. Pomocí tlačítka <Úspora pap.> (**Paper Save Copy**) můžete ušetřit papír zkopírováním dvou nebo čtyř stránek na jeden list. Pokud používáte zařízení podporující oboustranný tisk, můžete také kopírovat na obě strany listu. Při skenování použijte tlačítko <Scan -> PC1> (**Scan > PC1**) nebo <Scan -> PC2> a nastavte do klávesové zkratky svá oblíbená místa pro ukládání, typy skenování a formáty souborů. Stačí umístit originál a stisknutím příslušné klávesové zkratky zahájit skenování.

- ▶ **Použití <Paper Save Copy>(P. 186)**
- ▶ **Skenování pomocí klávesové zkratky(P. 236)**



Vzdálená správa pomocí Vzdáleného uživatelského rozhraní

Ve Vzdáleném uživatelském rozhraní můžete spravovat spoustu věcí z počítače, aniž byste museli přecházet k zařízení. Konfigurujte nastavení a sledujte stav zařízení pomocí intuitivního a jednoduchého rozhraní webového prohlížeče, se kterým se ihned snadno seznámíte. Šetřete čas a energii na důležitější věci, než je péče o zařízení.

► **Správa zařízení z počítače (Vzdálené uživatelské rozhraní)(P. 334)**



Rychlé nastavení tisku pomocí intuitivního postupu

Zařízení umožňuje snadné a intuitivní nastavení rozložení stránky, umístění vazby, přepínání mezi jednostranným a oboustranným tiskem atd. prostřednictvím náhledu obrazu v ovladači tiskárny. Nastavení lze provádět jednoduchým kliknutím za současného náhledu vybraného nastavení.

► **Tisk z počítače(P. 223)**

Digitalizace

3R2K-08C



Digitalizace dokumentů umožňuje editaci pomocí počítače i snížení nákladů a času použitím e-mailu.



Skenování a e-mail

Odešlete naskenované originály, aniž byste museli zapínat počítač. Stačí naskenované originály přímo v zařízení převést na přílohu k e-mailu. Pokud jste jedním z těch, kteří upřednostňují zaslání faxu, protože neradi pracují s počítačem, tato funkce je určena právě pro vás.

▶ **Základní operace pro skenování originálů (P. 233)**



Skenování a sdílení

Představte si, že máte tištěnou kopii zprávy pro celofiremní schůzku. Naskenujte ji a převedte ji, aby si ji mohl prohlédnout každý. Zpráva se uloží přímo do sdílené složky ve vaší síti, takže není nutné tisknout a rozdávat kopie. Jakmile všem řeknete, že potřebují stovky a stovky stránek různých dokumentů, jiné řešení neexistuje.

▶ **Základní operace pro skenování originálů (P. 233)**



Skenování pouze potřebných informací



Prohledávatelné soubory PDF

Skenujete celou stránku novin, ale potřebujete vlastně jen titulky a fotografie? Použijte ScanGear MF. Z náhledu můžete vybrat požadované informace a skener pak zbytek dokumentu vynechá. V opačném případě byste museli použít program pro úpravy a oříznout vše, co nepotřebujete.

► **Použití dokumentu ScanGear MF(P. 264)**

DŮLEŽITÉ

- Použití vašeho stroje ke skenování, tisku nebo jinému způsobu reprodukce určitých dokumentů a použití takových obrazů, naskenovaných, vytištěných nebo jinak reprodukováných, vaším strojem může být zakázáno zákonem a jako takové může vést ke vzniku trestní a/nebo občanskoprávní odpovědnosti. Pokud si nejste jisti, zda je zákonné použití vašeho produktu ke skenování, tisku nebo jinak k reprodukci jakéhokoli konkrétního dokumentu a/nebo použití obrazů naskenovaných, vytištěných nebo jinak reprodukováných, měli byste se předem poradit s právníkem.

V souborech PDF, které umožňují hledání, můžete snadno hledat text. Naskenováním předlohy s textem i obrázky se textové části převedou na textová data za použití funkce optického rozpoznávání znaků (OCR). Kromě možnosti hledání textových informací můžete také zkopírovat požadované části do tabulky Excel nebo dokumentu Word v sadě Microsoft Office. Díky tomu nemusíte ručně přepisovat například zákaznická data, adresy atd.

► **Základní operace pro skenování originálů(P. 233)**

► **Skenování pomocí počítače (vzdálené skenování) (P. 261)**



Přidávání obrázků do rozdělané práce

Některé aplikace se zařízením spolupracují, takže můžete snadno importovat naskenované obrázky přímo do dokumentů, na kterých pracujete. Nemusíte tak otevírat další samostatnou aplikaci, jen abyste obdrželi naskenované obrázky, a poté je exportovat do aplikace, kterou opravdu používáte.

► **Skenování dokumentů z aplikace(P. 262)**

Mnohem více

3R2K-08E



Existuje velké množství funkcí pro veškeré vaše potřeby, ať jste doma, v kanceláři nebo na cestách.



Použití zařízení smartphone/tablet

Když potřebujete rychle vytisknout návrh vytvořený v tabletu při služební cestě, oceníte službu Canon PRINT Business. K zařízení se můžete připojit pomocí mobilního zařízení bezdrátově a přímo i v prostředí, kde není směrovač bezdrátové sítě LAN.

To vše snadno a rychle a zcela bez počítače! Rozsáhlejší možnosti pro práci i zábavu díky funkcím, které byly navrženy pro naši rychlou dobu.

► **Připojení s mobilními zařízeními (P. 266)**



Snadný tisk pomocí služby Google Cloud Print

Připojte se ke službě Google Cloud Print pomocí notebooku nebo mobilního telefonu, odešlete svá data a počkejte na vytištěné dokumenty. Pomocí tohoto zařízení, služby Google Cloud Print a svého mobilního zařízení můžete tisknout cokoli potřebujete, odkudkoli to potřebujete.

► **Použití služby Google Cloud Print (P. 286)**



Vše bezdrátově



Přijímání faxů kdekoli

Žádné kabely, snadná instalace a jednoduchá údržba. Pokud máte směrovač bezdrátové sítě LAN, který podporuje funkci WPS, můžete kompletně vynechat proces nastavení a být ihned připraveni k práci. Vychutnejte si systém dokumentů, jenž se jednoduše používá, nevyžaduje kabely a který vám zajistí pouze bezdrátové řešení. Kompatibilní s IEEE 802.11b/g/n pro bezproblémové bezdrátové řešení a podporuje také metody šifrování WEP a WPA/WPA2-PSK (TKIP/AES-CCMP) pro vyšší zabezpečení.

► **Připojení k bezdrátové síti LAN(P. 18)**

Už se nemusíte bát, že zmeškáte fax, když jste zrovna mimo kancelář. Nastavte místo určení pro přesměrování a jakýkoli fax, který vaše zařízení obdrží, bude přeposlán přímo vám. Anebo můžete jako místo určení pro přesměrování zadat e-mailovou adresu svého tabletu nebo mobilního telefonu.

► **Automatické přesměrování přijatých dokumentů(P. 214)**

Specifikace

3R2K-08F

Specifikace se mohou bez předchozího upozornění změnit z důvodů vylepšení zařízení nebo budoucí verze.

■ Specifikace zařízení

- ▶ **Hlavní jednotka(P. 535)**
- ▶ **Podavač(P. 538)**
- ▶ **Použitelný papír(P. 540)**

■ Funkční specifikace

- ▶ **Funkce faxu(P. 543)**
- ▶ **Funkce skenování(P. 544)**
- ▶ **Funkce tiskárny(P. 545)**
- ▶ **Funkce správy(P. 547)**

■ Prostředí pro používání zařízení

- ▶ **Systémové prostředí(P. 548)**
- ▶ **Síťové prostředí(P. 550)**

Hlavní jednotka

3R2K-08H

POZNÁMKA

- Informace o velikostech a typech papíru pro každý zdroj papíru viz „ **Použitelný papír(P. 540)** “.

| | |
|------------------------------------|--|
| Název | Canon MF269dw / MF267dw / MF264dw |
| Typ | Stolní |
| Podporované barvy | Černobílý |
| Rozlišení pro čtení | 600 dpi x 600 dpi |
| Rozlišení pro zápis | 600 dpi x 600 dpi |
| Počet odstínů | 256 |
| Použitelné originály | Až 215,9 mm x 297,0 mm Maximální tloušťka předlohy: 40 mm |
| Velikost kopie/papír na kopírování | <p>Velikosti papíru</p> <ul style="list-style-type: none"> • Max: 215,9 mm x 355,6 mm*¹ • Min: 76,2 mm x 127 mm*¹ <p>Okraj</p> <p>Horní:</p> <ul style="list-style-type: none"> • Při kopírování pomocí kopírovací desky 5 mm ± 2 mm • Při kopírování pomocí podavače 5 mm ± 3,0 mm <p>Levý nebo pravý:</p> <ul style="list-style-type: none"> • Při kopírování pomocí kopírovací desky 5 mm ± 2 mm • Při kopírování pomocí podavače 5 mm ± 3,0 mm <p>Hmotnost papíru</p> <ul style="list-style-type: none"> • 60 g/m² až 163 g/m² |
| Typ papíru | Použitelný papír(P. 540) |
| Doba zahřívání * ² | <p>Po zapnutí napájení</p> <p>15,0 sekund nebo méně</p> <p>Aktivace z režimu spánku</p> |

| | |
|--|--|
| | 1,6 sekund nebo méně |
| Doba do zhotovení první kopie (A4) | Přibližně 8,2 sekund |
| Rychlost kopírování *3 (A4) | 28,0 listů/minutu |
| Rychlost skenování (A4) | 2,6 sekund nebo méně (300 dpi x 600 dpi) |
| Poměr kopírování | 25 % až 400 % (s krokem nastavení 1 %) |
| Systém podávání papíru / kapacita *4 | Zásuvka 250 listů (80 g/m ²)/250 listů (64 g/m ²) Víceúčelová přihrádka 1 list (80 g/m ²)/1 list (64 g/m ²) |
| Výstupní systém papíru / kapacita *4 | 100 listů (68 g/m ²) |
| Vícenásobné kopírování | 999 listů |
| Napájení | AC 220 V - 240 V, 2,2 A, 50/60 Hz |
| Spotřeba energie *2 | Maximální spotřeba energie 1 180 W nebo méně V režimu spánku <ul style="list-style-type: none"> ● Přibližně 0,8 W (připojení přes USB) ● Přibližně 0,8 W (připojení přes kabelovou síť LAN) ● Přibližně 0,8 W (připojení přes bezdrátovou síť LAN) Když je hlavní napájení vypnuto 0,5 W nebo méně |
| Rozměry (Š x H x V) | MF269dw: 390 mm x 405 mm x 375 mm MF267dw: 390 mm x 405 mm x 375 mm MF264dw: 390 mm x 405 mm x 375 mm |
| Hmotnost | MF269dw: Hlavní jednotka *5 Přibližně 13,3 kg Spotřební materiál |

| | |
|------------------------------|---|
| | <p>► Spotřební materiál(P. 462) MF267dw / MF264dw:</p> <p>Hlavní jednotka *5 Přibližně 12,4 kg Spotřební materiál</p> <p>► Spotřební materiál(P. 462)</p> |
| Prostor pro instalaci | <p>Viz část „Začínáme“</p> <p>► Příručky a jejich obsah(P. 551)</p> |
| Kapacita paměti | Paměť RAM: 256 MB |
| Podmínky prostředí | <p>Teplota: 10 °C až 30 °C</p> <p>Vlhkost: Relativní vlhkost 20 % až 80 % (bez kondenzace)</p> |

*1Včetně víceúčelové přihrádky

*2Může se lišit v závislosti na prostředí a podmínkách, v nichž je zařízení používáno.

*3Rychlost kopírování nebo tisku se měří na základě interního testování při použití papíru velikosti A4 a jednostranném kopírování nebo tisku v poměru 100 % vůči předloze. Interní testování zahrnovalo nepřetržitě kopírování nebo tisk stejné jedné stránky obsahu na běžný papír (rychlost kopírování se testuje kopírováním z kopírovací desky). Rychlost kopírování/tisku se může lišit v závislosti na typu papíru, velikosti papíru nebo směru podávání papíru. Zařízení může automaticky přerušit nebo zpomalit činnost kvůli úpravě stavu tiskárny, například kontrole teploty některé jednotky nebo udržení kvality obrazu během nepřetržitého kopírování/tisku.

*4Může se lišit v závislosti na prostředí instalace a typu použitého papíru.

*5Tonerová kazeta a kazeta válce není zahrnuta.

Podavač

3R2K-08J

| | |
|--|--|
| <p>Systém podávání originálů</p> | <p>MF269dw: Automatický oboustranný podavač dokumentů</p> <p>MF267dw / MF264dw: Automatický jednostranný podavač dokumentů</p> |
| <p>Velikost/typ originálu *1</p> | <p>MF269dw:</p> <p>Velikost originálů</p> <ul style="list-style-type: none"> • Max : 216 mm x 356 mm • Min : 140 mm x 127 mm <p>Hmotnost originálů</p> <ul style="list-style-type: none"> • Jednostranné originály: 50 g/m² až 105 g/m² (1 list: 50 g/m² až 128 g/m²) • Oboustranné originály: 60 g/m² až 105 g/m² <p>MF267dw / MF264dw:</p> <p>Velikost originálů</p> <ul style="list-style-type: none"> • Max: 216 mm x 356 mm • Min: 148 mm x 105 mm <p>Hmotnost originálů</p> <ul style="list-style-type: none"> • Jednostranné originály: 50 g/m² až 105 g/m² (1 list: 50 g/m² až 128 g/m²) |
| <p>Kapacita přihrádky na originály (A4)</p> | <p>MF269dw: 50 listů (80 g/m²)</p> <p>MF267dw / MF264dw: 35 listů (80 g/m²)</p> |
| <p>Rychlost skenování originálů</p> | <p>MF269dw:</p> <p>Kopírování (300 dpi x 600 dpi, A4) Jednostranné skenování:</p> <p>22,0 stran/minutu</p> <p>Oboustranné skenování:</p> <p>8,0 stran/minutu</p> <p>Skenování (300 dpi x 600 dpi, A4) *2</p> <p>Jednostranné skenování:</p> <ul style="list-style-type: none"> • Plné barvy (PDF): 7,3 stran/minutu • Černobílé (TIFF): 11,0 stran/minutu <p>Oboustranné skenování:</p> <ul style="list-style-type: none"> • Plné barvy (PDF): 2,4 stran/minutu • Černobílé (TIFF): 4,0 stran/minutu <p>MF267dw / MF264dw:</p> <p>Kopírování (300 dpi x 600 dpi, A4)</p> |

| | |
|--|---|
| | 20,0 stran/minutu Skenování (300 dpi x 600 dpi, A4) *2 <ul style="list-style-type: none">• Plné barvy (PDF): 7,6 stran/minutu• Černobílé (TIFF): 10,1 stran/minutu |
|--|---|

*1 Pro zachování optimální kvality obrazu se doporučuje skenovat předlohy velikosti A6 pomocí kopírovací desky.

*2 Může se lišit v závislosti na prostředí a podmínkách, v nichž je zařízení používáno.

Použitelný papír

3R2K-08K

V následující tabulce jsou uvedeny typy papíru, které lze v tomto zařízení použít.

■ Podporované velikosti papíru

✓ : K dispozici — : Není k dispozici

| Velikosti papíru | Zásuvka | Víceúčelová přihrádka | Automatický oboustranný tisk ^{*1} |
|----------------------|---------|-----------------------|--|
| A4 ^{*2} | ✓ | ✓ | ✓ |
| B5 | ✓ | ✓ | — |
| A5 ^{*3} | ✓ | ✓ | — |
| A6 ^{*4} | ✓ | ✓ | — |
| Legal | ✓ | ✓ | ✓ |
| Letter ^{*2} | ✓ | ✓ | ✓ |
| Statement | ✓ | ✓ | — |
| Executive | ✓ | ✓ | — |
| Oficio | ✓ | ✓ | ✓ |
| Oficio (Brazil) | ✓ | ✓ | ✓ |
| Oficio (Mexico) | ✓ | ✓ | ✓ |
| Letter (Government) | ✓ | ✓ | — |
| Legal (Government) | ✓ | ✓ | — |
| Foolscap | ✓ | ✓ | ✓ |
| Foolscap (Australia) | ✓ | ✓ | — |
| Legal (India) | ✓ | ✓ | ✓ |
| 3x5 palců | ✓ | ✓ | — |

| Velikosti papíru | Zásuvka | Víceúčelová přihrádka | Automatický oboustranný tisk ^{*1} |
|-----------------------|-----------------|-----------------------|--|
| F4A | ✓ | ✓ | ✓ |
| Obálka No. 10 (COM10) | ✓ | ✓ | — |
| Envelope Monarch | ✓ | ✓ | — |
| Envelope C5 | ✓ | ✓ | — |
| Envelope DL | ✓ | ✓ | — |
| Vlastní | ✓ ^{*5} | ✓ ^{*5} | — |

^{*1}Automatický oboustranný tisk je k dispozici bez výměny papíru.

^{*2}Umožňuje vytisknout přijaté faxové dokumenty.

^{*3}Podávání v orientaci na šířku lze zadat pouze z ovladače tiskárny.

^{*4}K dispozici pouze z ovladače tiskárny.

^{*5}Dostupná je vlastní velikost od 76,2 x 127,0 mm do 215,9 x 355,6 mm.

■ Podporované typy papíru

V tomto přístroji je možné používat papír bez chlóru.

✓ : K dispozici — : Není k dispozici

| Typ papíru | | Zásuvka | Víceúčelová přihrádka | Automatický oboustranný tisk ^{*1} |
|-----------------------|-----------------------------|---------|-----------------------|--|
| Běžný | 71 až 89 g/m ² | ✓ | ✓ | ✓ ^{*2} |
| Běžný L | 61 až 70 g/m ² | ✓ | ✓ | ✓ ^{*2} |
| Běžný L2 | 60 g/m ² | ✓ | ✓ | ✓ ^{*2} |
| Silný 1 | 90 až 105 g/m ² | ✓ | ✓ | ✓ ^{*2} |
| Silný 2 | 106 až 120 g/m ² | ✓ | ✓ | — |
| Silný 3 | 121 až 163 g/m ² | ✓ | ✓ | — |
| Silný 4 ^{*3} | 121 až 163 g/m ² | ✓ | ✓ | — |
| Recyklovaný | 71 až 89 g/m ² | ✓ | ✓ | ✓ ^{*2} |
| Klížený 1 | 60 až 104 g/m ² | ✓ | ✓ | ✓ ^{*2} |

| Typ papíru | | Zásuvka | Víceúčelová přihrádka | Automatický oboustranný tisk ^{*1} |
|------------------------|-----------------------------|---------|-----------------------|--|
| Klížený 2 | 105 až 163 g/m ² | ✓ | ✓ | — |
| Kartotéční lístek | 121 až 163 g/m ² | ✓ | ✓ | — |
| Štítky | | ✓ | ✓ | — |
| Obálka | | ✓ | ✓ | — |
| Obálka H ^{*4} | | ✓ | ✓ | — |

^{*1}Automatický oboustranný tisk je k dispozici bez výměny papíru.

^{*2}Použitelné velikosti papíru jsou A4, Legal, Letter, Oficio, Oficio (Brazílie), Oficio (Mexiko), Legal (Indie), Foolscap/Folio a F4A.

^{*3}Při používání papíru o hmotnosti 121 až 163 g/m² se zvoleným nastavením <Silný 3>, vyberte tento typ papíru, pokud není toner zcela zafixován a výtisky jsou vybledlé.

^{*4}Tento typ papíru vyberte, pokud není toner zcela zafixován a výtisky jsou vybledlé, když je typ papíru nastaven na <Obálka>.

Funkce faxu

3R2K-08L

| | |
|---|---|
| Používaná telefonní linka *1 | Veřejná telefonní síť (PSTN) |
| Hustota snímání čar | Normální G3: 8 pelů*2/mm x 3,85 čar/mm Jemné G3: 8 pelů*2/mm x 7,7 čar/mm Superjemné G3: 8 pelů*2/mm x 15,4 čar/mm |
| Rychlost přenosu *3 | Super G3: 33,6 kb/s G3: 14,4 kb/s |
| Metoda komprese | MH, MR, MMR |
| Typ přenosu | Super G3, G3 |
| Max. velikosti originálu při odesílání | A4 |
| Velikosti papíru při příjmu | 🔴 Použitelný papír(P. 540) |
| Doba vysílání | Přibližně 3,0 sekundy/stránka *4 |

*1 Datová komunikace nemusí být možná v závislosti na místním nastavení nebo telefonním připojení. V takovém případě kontaktujte svého místního autorizovaného prodejce společnosti Canon nebo se obraťte na linku pomoci společnosti Canon.

*2 Výraz pely znamená obrazové prvky (pixely).

*3 S funkcí automatického snižování rychlosti.

*4 Stanoveno na základě standardního formuláře ITU-T (ITU Telecommunication Standardization Sector) Standard č. 1, standardní režim JBIG.

Funkce skenování

3R2K-08R

| | |
|---|---|
| Typ | Barevný skener |
| Velikost skenování originálu (Max) | <p>Skenování z kopírovací desky</p> <p>Stejně jako „Použitelné originály“ na „Hlavní jednotce“ ☛ Hlavní jednotka(P. 535)</p> <p>Skenování z podavače</p> <p>Stejně jako „Velikost originálů“ v „Podavači“ ☛ Podavač(P. 538)</p> |
| Rozlišení (Max) | 600 dpi x 600 dpi |
| Rychlost skenování | <p>Skenování z kopírovací desky</p> <p>Stejně jako „Rychlost skenování“ na „Hlavní jednotce“ ☛ Hlavní jednotka(P. 535)</p> <p>Skenování z podavače</p> <p>Stejně jako „Rychlost skenování originálů“ v „Podavači“ ☛ Podavač(P. 538)</p> |
| Rozhraní | <p>USB</p> <p>USB 1.1 Full-Speed, USB 2.0 Hi-Speed</p> <p>Kabelová síť LAN</p> <p>10BASE-T, 100BASE-TX (splňuje požadavky IEEE 802.3)</p> <p>Bezdrátová síť LAN</p> <p>IEEE 802.11b, IEEE 802.11g, IEEE 802.11n</p> |
| Podporovaný protokol * | SMB (TCP/IP), SMTP, TCP/IP, USB |
| Výstupní formát (skenování přímo do počítače) | TIFF (MMR), JPEG (jedna stránka), PDF |

*Některé formáty nejsou v závislosti na funkci podporované.

Funkce tiskárny

3R2K-08S

■ Funkce tiskárny UFR II-LT

| | |
|-----------------------------|---|
| Typ | Interní |
| Velikost tisku | 🔴 Použitelný papír(P. 540) |
| Rychlost tisku | Stejná jako „Rychlost kopírování“ na „Hlavní jednotce“ 🔴 Hlavní jednotka(P. 535) |
| Rozlišení | Zpracování dat 1200 dpi x 1200 dpi, 600 dpi x 600 dpi |
| Popisný jazyk stránky (PDL) | UFR II-LT |
| Podporovaný protokol | TCP/IP: LPD, Port9100, IPP, IPPS, WSD |
| Rezidentní písma | Není |
| Rozhraní | USB USB 1.1 Full-Speed, USB 2.0 Hi-Speed Kabelová síť LAN 10BASE-T, 100BASE-TX (splňuje požadavky IEEE 802.3) Bezdrátová síť LAN IEEE 802.11b, IEEE 802.11g, IEEE 802.11n |

■ Funkce PCL tiskárny

| | |
|-----------------------------|---|
| Typ | Interní |
| Velikost tisku | 🔴 Použitelný papír(P. 540) |
| Rychlost tisku | Stejná jako „Rychlost kopírování“ na „Hlavní jednotce“ 🔴 Hlavní jednotka(P. 535) |
| Rozlišení | Zpracování dat 1200 dpi x 1200 dpi, 600 dpi x 600 dpi |
| Popisný jazyk stránky (PDL) | PCL6, PCL5e |
| Podporovaný protokol | TCP/IP: LPD, Port9100, IPP, IPPS, WSD |

| | |
|-------------------------|---|
| Rezidentní písma | 45 Roman |
| Rozhraní | USB USB 1.1 Full-Speed, USB 2.0 Hi-Speed Kabelová síť LAN 10BASE-T, 100BASE-TX (splňuje požadavky IEEE 802.3) Bezdrátová síť LAN IEEE 802.11b, IEEE 802.11g, IEEE 802.11n |

Funkce správy

3R2K-08U

■ Nastavení brány firewall

- Lze zadat až 4 IP adresy (nebo rozsahy IP adres) jak pro IPv4, tak pro IPv6.
- Lze zadat až 10 adres MAC.

■ Registrace klíčů a certifikátů

- Při instalaci klíče nebo certifikátu CA z počítače musí být splněny následující požadavky:

| | |
|---|--|
| Formát | <ul style="list-style-type: none"> • Klíč: PKCS#12^{*1} • Certifikát CA: X.509 DER/PEM |
| Přípona souboru | <ul style="list-style-type: none"> • Klíč: „.p12“, „.pfx“ • Certifikát CA: „.cer“ |
| Algoritmus veřejného klíče (a délka klíče) | <ul style="list-style-type: none"> • RSA (512 bitů^{*2}, 1024 bitů, 2048 bitů, 4096 bitů) • ECDSA (P256, P384, P521) |
| Algoritmus podpisu certifikátu | <ul style="list-style-type: none"> • RSA: SHA1^{*3}, SHA256, SHA384^{*4}, SHA512^{*4}, MD2^{*5}, MD5^{*5} • ECDSA: SHA1^{*3}, SHA256, SHA384, SHA512 |

^{*1}Požadavky na certifikát obsažený v klíči jsou v souladu s certifikáty CA.

^{*2}Algoritmus podpisu je dostupný pouze pro SHA1-RSA nebo SHA256-RSA.

^{*3}K dispozici pouze pro generovaný klíč a žádost o podepsání certifikátu (CSR) nebo instalaci ze Vzdáleného uživatelského rozhraní.

^{*4} K dispozici pouze v případě, že je algoritmus klíče 1024 bitů nebo více.

^{*5} K dispozici pouze v případě instalace ze Vzdáleného uživatelského rozhraní.

POZNÁMKA

- Zařízení nepodporuje použití seznamu odvolaných certifikátů (CRL).

Systemové prostředí

3R2K-08W

| | |
|--|---|
| <p>Systemové prostředí pro skenování WSD</p> | <ul style="list-style-type: none"> • Windows Vista • Windows 7 • Windows 8.1 • Windows 10 |
| <p>Systemové požadavky pro Vzdálené uživatelské rozhraní *1</p> | <p>Windows</p> <ul style="list-style-type: none"> • Windows Vista / 7 / 8.1 / 10: Internet Explorer 11 nebo novější • Windows 10: Edge <p>macOS</p> <ul style="list-style-type: none"> • Mac OS X 10.6 a novější • Safari 3.2.1 a novější <p>iOS</p> <ul style="list-style-type: none"> • Safari <p>Android</p> <ul style="list-style-type: none"> • Chrome |
| <p>Souborové servery dostupné jako cíle pro přenos souboru</p> | <p>SMB</p> <ul style="list-style-type: none"> • Windows Vista SP2 / 7 / 8 / 8.1 / 10 • Windows Server 2008 / Server 2012 • Solaris verze 2.6 a novější • Red Hat Linux 7.2 a novější • Mac OS X 10.6 a novější <p>SMTP</p> <ul style="list-style-type: none"> • Sendmail 8.12.5 a novější • Sendmail 8.13.x • Sendmail 8.14.x • Exchange Server 2003 / 2007 / 2010 • Lotus Domino 6.x / 7.x / 8.x |
| <p>Systemové požadavky dokumentu Nástroj pro nastavení funkce odesílání</p> | <ul style="list-style-type: none"> • Windows 7 / 8.1 / 10 / Server 2003 / Server 2008: Internet Explorer 7 nebo novější • Windows 10: Edge |
| <p>Systemové požadavky dokumentu Uživatelská příručka</p> | <p>Windows</p> <ul style="list-style-type: none"> • Internet Explorer 9 nebo novější • Microsoft Edge • Firefox • Firefox ESR • Chrome*2 <p>macOS</p> <ul style="list-style-type: none"> • Safari • Firefox • Chrome*2 |

| | |
|--|---|
| | <p>Linux</p> <ul style="list-style-type: none">• Firefox <p>iOS</p> <ul style="list-style-type: none">• Safari*² <p>Android</p> <ul style="list-style-type: none">• Chrome*² |
|--|---|

*¹Před provedením změn nastavení zařízení nastavte svůj webový prohlížeč, aby povoloval všechny soubory cookie a používal JavaScript.

*²Pouze při prohlížení příruček na internetu

Sítové prostředí

3R2K-08X

■ Všeobecné specifikace

| | |
|-----------------------------|--|
| Podporovaný protokol | <p>TCP/IP</p> <ul style="list-style-type: none"> • Typ rámce: Ethernet II • Tiskové aplikace: LPD, Raw, IPP, IPPS, WSD, Mopria, Google Cloud Print, AirPrint, Windows 10 Mobile Print |
|-----------------------------|--|

■ Specifikace kabelové sítě LAN

| | |
|-----------------|------------------------------|
| Rozhraní | 10BASE-T, 100BASE-TX (RJ-45) |
|-----------------|------------------------------|





■ Specifikace bezdrátové sítě LAN

| | |
|--|--|
| Standard | IEEE 802.11b, IEEE 802.11g, IEEE 802.11n |
| Systém přenosu | IEEE 802.11b (modulační systém: DS-SS) IEEE 802.11g (modulační systém: metoda OFDM) IEEE 802.11n (modulační systém: metoda OFDM) |
| Frekvenční rozsah | 2,412 GHz až 2,472 GHz |
| Maximální vysílací vysokofrekvenční výkon | 15,9 dBm |
| Režim komunikace | <ul style="list-style-type: none"> • Režim infrastruktury • Režim přístupového bodu |
| Zabezpečení (metoda šifrování) | <p>Režim infrastruktury</p> <ul style="list-style-type: none"> • 128 (104)/64 (40)bitový WEP • WPA-PSK (TKIP/AES-CCMP) • WPA2-PSK (TKIP/AES-CCMP) <p>Režim přístupového bodu</p> <p>WPA2-PSK (AES-CCMP)</p> |
| Metoda připojení | WPS (Wi-Fi Protected Setup), ruční nastavení |

Příručky a jejich obsah

3R2K-08Y

Se zařízením se dodávají následující příručky. Podle potřeby do nich nahlédněte.

| | | |
|---|---|---|
| Začínáme |  | <p>Jako první si přečtete tuto příručku. Popisuje základní postupy instalace, od odstranění balícího materiálu po nastavení zařízení.</p>  |
| Uživatelská příručka (tato příručka) |  | <p>Tato příručka popisuje všechny funkce zařízení a lze ji zobrazit pomocí webového prohlížeče. Informace lze procházet podle kategorií nebo zadat klíčové slovo a vyhledat stránky ke konkrétnímu tématu. ▶ Použití dokumentu Uživatelská příručka (P. 552)</p> |
| Příručka pro nastavení odesílání |  | <p>Tato příručka popisuje, jak nakonfigurovat nastavení a připravit se na odesílání naskenovaných obrázků e-mailem a ukládání naskenovaných obrázků do sdílených složek.</p> |

Použití dokumentu Uživatelská příručka

3R2K-090

Uživatelská příručka je dokument, který lze zobrazit v počítači nebo mobilním zařízení, popisující veškeré funkce zařízení. Můžete vyhledávat ze zamýšleného použití nebo zadat klíčové slovo, a tak rychle najít hledanou stránku. Tato část popisuje rozložení obrazovky dokumentu Uživatelská příručka a jak tuto příručku číst. Můžete nastavit, jak bude vypadat vzhled dokumentu Uživatelská příručka.

■ Rozložení obrazovky dokumentu Uživatelská příručka

V této části jsou popsány konfigurace obrazovek dokumentu Uživatelská příručka a způsob používání tlačítek na obrazovce. **► Rozložení obrazovky dokumentu Uživatelská příručka (P. 553)**

■ Zobrazení dokumentu Uživatelská příručka

Tato část popisuje význam značek použitých v dokumentu Uživatelská příručka, jak jsou znázorněny klávesy na ovládacím panelu a tlačítka na displeji počítače a další fakta, která slouží k pochopení informací obsažených v dokumentu Uživatelská příručka. **► Zobrazení dokumentu Uživatelská příručka (P. 556)**

■ Nastavení, jak bude vypadat vzhled dokumentu Uživatelská příručka.

Můžete změnit velikost znaků použitých v dokumentu Uživatelská příručka a přepnout rozvržení obrazovky, čímž přizpůsobíte zobrazení dokumentu Uživatelská příručka zařízení, které používáte.

POZNÁMKA

- Pokud nemáte přístup k aplikaci Adobe Reader, abyste si prohlédli příručky ve formátu PDF, zkuste další programy, například PDF Preview vyvíjený společností Vivid Document Imaging Technologies.

Vyhledání požadovaného tématu

Vyhledávání v obsahu

- Hledanou stránku můžete najít výběrem tématu na kartě „Obsah“ v levé části obrazovky.

Hledání podle klíčového slova

- Vyhledávejte zadáním klíčového slova, například „obálka“ nebo „tonerová kazeta“. Zobrazí se stránky obsahující dané klíčové slovo. Z výsledků pak můžete vybrat hledanou stránku. Můžete také zadávat slovní spojení, například „připojení k síti“. Vyhledávání pomocí klíčového slova podporuje také použití logického operátoru AND k vyhledávání více klíčových slov. Uspořádání obrazovky vyhledávání a způsob jejího používání naleznete pod heslem **► Hledat (P. 555)**.

Rozložení obrazovky dokumentu Uživatelská příručka

3R2K-091

Dokument Uživatelská příručka je rozdělený na několik obrazovek, jejichž obsah se liší.

Domovská stránka

Zobrazí se při otevření dokumentu Uživatelská příručka.

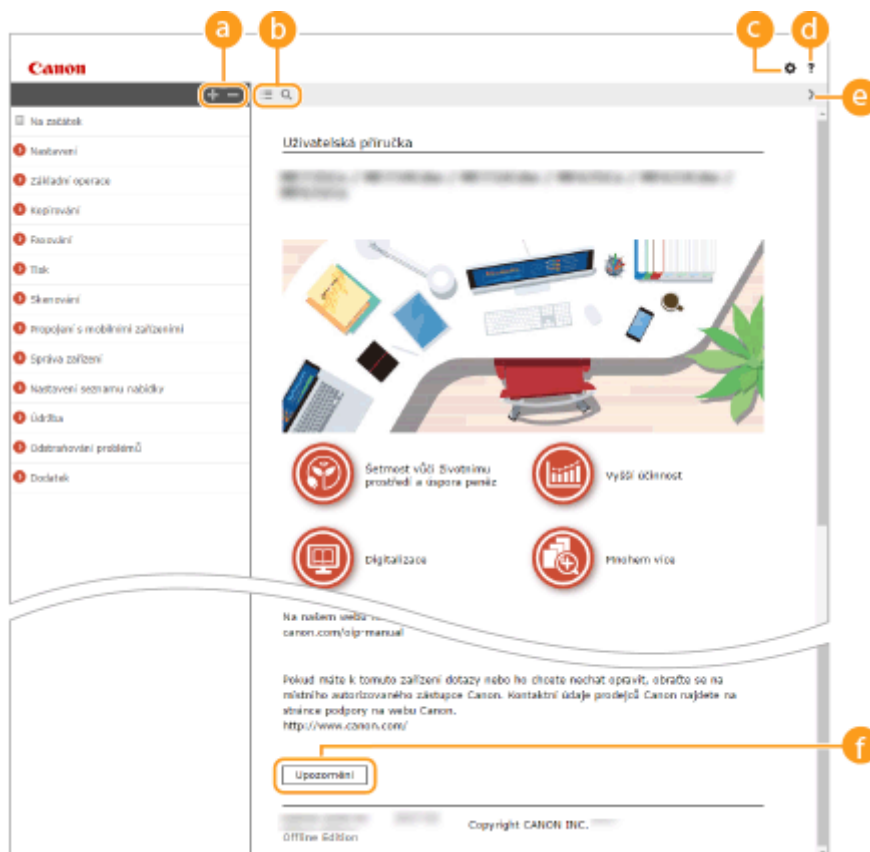

Kliknutím na tlačítko též zobrazíte veškeré sekce v kapitolách. Kliknutím na tlačítko se vrátíte k předchozímu zobrazení na displeji.



Kliknutím přepnete zobrazení mezi obsahem a vyhledáváním. Pokud je zobrazen obsah, přepíná se každým kliknutím na tlačítko mezi skrytím a zobrazením obrazovky. Jestliže je zobrazena obrazovka vyhledávání, přepíná se každým kliknutím na tlačítko mezi skrytím a zobrazením obrazovky.



Kliknutím nastavíte parametry, které určují zobrazení například velikosti znaků nebo rozvržení dokumentu Uživatelská příručka.



Kliknutím zobrazíte informace o zobrazení dokumentu Uživatelská příručka, jak v něm vyhledávat a další informace.



Kliknutím zobrazíte předchozí nebo následující téma.



Kliknutím zobrazíte důležité informace, které byste při používání zařízení měli vědět.

Stránka s tématy

Obsahuje informace o způsobu konfigurace a použití zařízení.

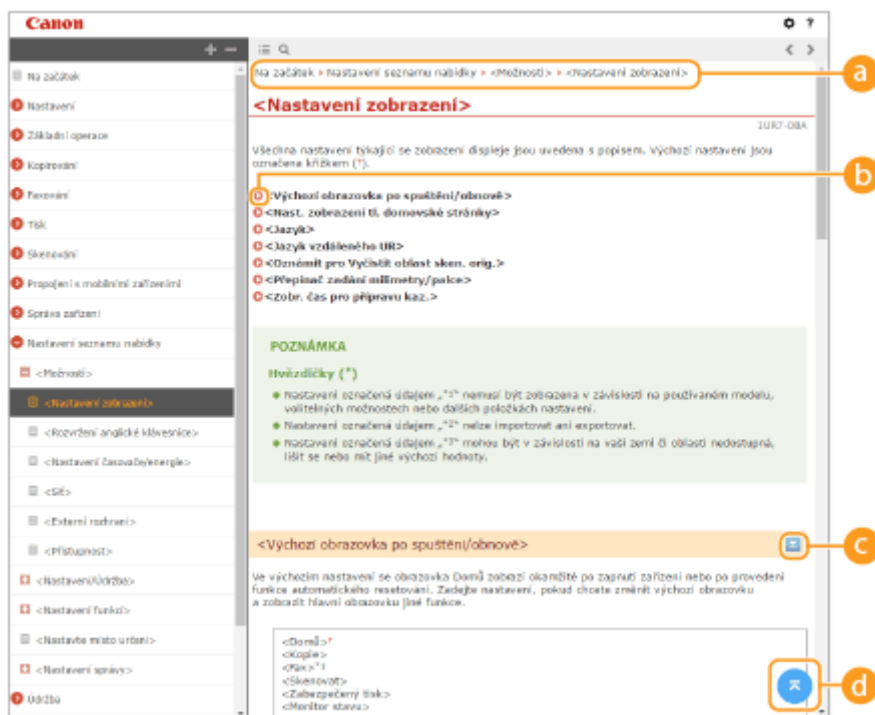

a Navigace

Podívejte se, které téma kapitoly je právě zobrazené.





Kliknutím se vrátíte na příslušnou stránku. Kliknutím na tlačítko „Zpět“ ve webovém prohlížeči se vrátíte na předchozí stránku.

POZNÁMKA:

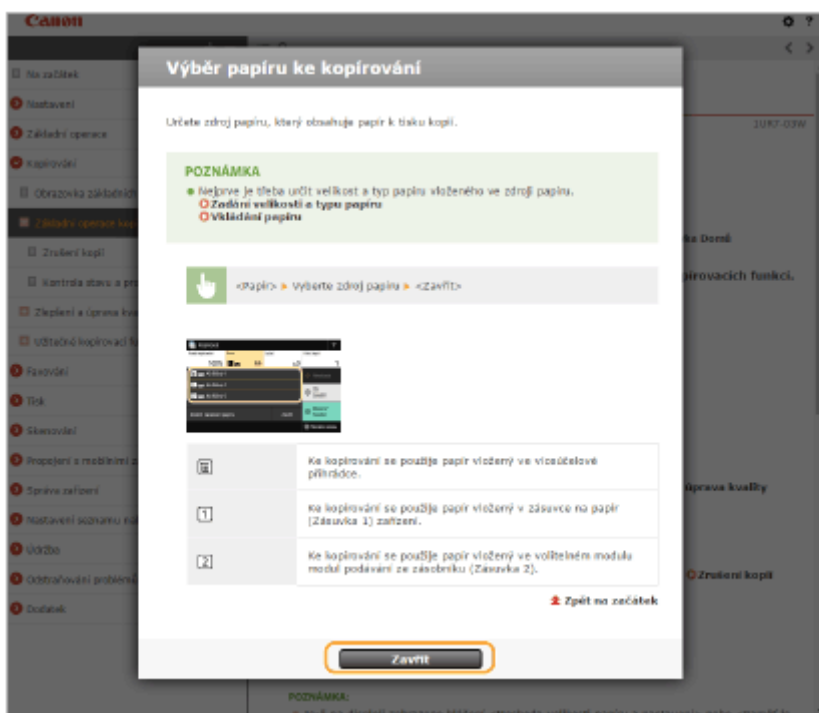
- Když kliknete na tuto ikonu, aktuální stránka může ztmavnout a může se zobrazit automaticky otevřené okno. Pro návrat na stránku klikněte v automaticky otevřeném okně na možnost [Zavřít].





Kliknutím na tlačítko  zobrazíte skryté podrobné popisy. Kliknutím na tlačítko  zavřete podrobné popisy.



Kliknutím se vrátíte nahoru na začátek stránky.

Hledat

Kliknutím na tlačítko  zobrazíte obrazovku vyhledávání. Obsahuje textové pole, pomocí něhož lze hledat podle klíčového slova a vyhledat požadovanou stránku.

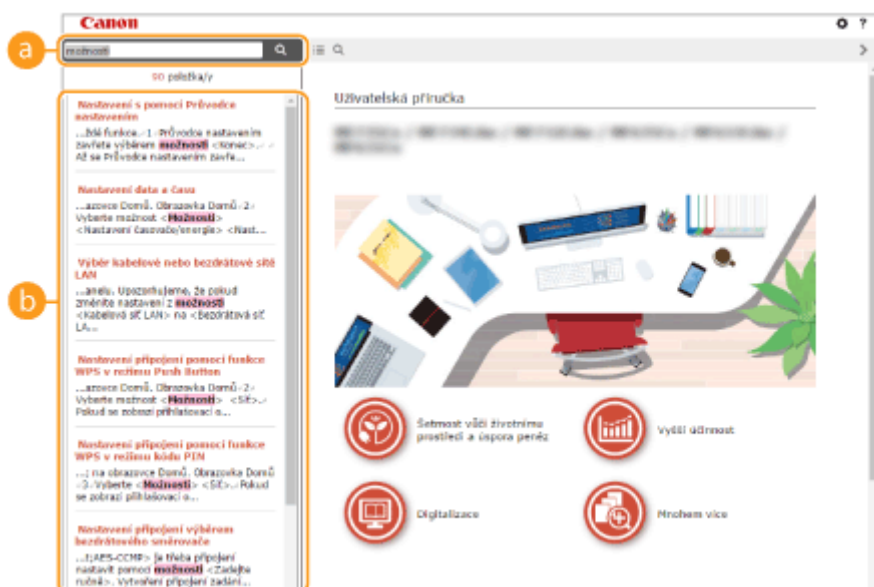

a [Zde zadejte klíčové slovo(a)]

Zadejte klíčové slovo nebo slova a kliknutím na tlačítko  zobrazíte výsledky hledání. Když klíčová slova oddělíte mezerou (prázdným znakem), můžete vyhledat stránky obsahující všechna klíčová slova. Stránky, obsahující přesnou frázi, můžete vyhledat pouze pokud uzavřete klíčová slova do dvojitých uvozovek.

b Výsledek hledání

Zobrazí výsledky vyhledávání stránek obsahujících zadaná klíčová slova. Ve výsledcích vyhledejte požadovanou stránku a klikněte na název tématu dané stránky.

POZNÁMKA:

- Zadaná klíčová slova se ve výsledcích hledání objeví tučně.

Zobrazení dokumentu Uživatelská příručka

3R2K-092

V této části jsou popsány značky, tlačítka, obrazovky a další položky použité v dokumentu Uživatelská příručka. Varování a upozornění jsou též uvedeny v části „Důležité bezpečnostní pokyny“ v dokumentu „Začínáme“ dodávaném se zařízením. Viz též tyto pokyny.

Značky

Upozornění týkající se bezpečnosti, omezení a manipulace se zařízením, užitečné tipy a další informace jsou označeny následujícími značkami.



Označuje operaci, která nesmí být provedena. Pečlivě si tyto pokyny přečtěte a neprovádějte popsané operace.

DŮLEŽITÉ

Označuje provozní požadavky a omezení. Tyto položky si pečlivě přečtěte, abyste mohli přístroj správně obsluhovat a aby nedošlo k poškození přístroje nebo majetku.

POZNÁMKA



Označuje potvrzení operace nebo obsahuje dodatečné vysvětlení postupu.

TIPY

Upozorňuje na praktické funkce a poskytuje tipy, které mohou být užitečné při používání zařízení.

Tlačítka použitá v příručce



Tlačítka na ovládacím panelu a tlačítka na obrazovce počítače jsou zobrazena následujícím způsobem:

| Typ | Příklad |
|--|--|
| Tlačítka na ovládacím panelu |   |
| Nastavení zobrazená na ovládacím panelu | <Nastavení časovače> <Zachycený papír.> |
| Tlačítka a další text rozhraní zobrazený na obrazovce počítače | [Možnosti] |

POZNÁMKA

- Je popsán případ, ve kterém uživatel stiskne tlačítko na displeji pro Model s dotykovým panelem a případ, ve kterém uživatel stiskne klávesu na ovládacím panelu pro model s 5řádkovým displejem LCD, i když jsou operace těchto zařízení stejné. Například operace pro zobrazení obrazovky <Nabídka> je vyjádřena prostřednictvím výzvy „Stiskněte <Nabídka> (

▲ / ▼ / (model s 5řádkovým displejem LCD)

Klávesy ▲, ▼ a  na ovládacím panelu se používají k výběru cílové položky v nastaveních, ale jejich popis je v dokumentu Uživatelská příručka vynechán. Operace pro výběr <XXXXX> pomocí tlačítka ▲ nebo ▼ a stisknutí tlačítka  je představena podle vyobrazení dále v dokumentu Uživatelská příručka.

- 1 Vyberte <XXXXX>.

Obrazovky počítače použité v této příručce

Pokud není uvedeno jinak, vztahují se ukázky dialogových oken a náhledů obrazovek použité v tomto dokumentu Uživatelská příručka k modelu MF269dw. V závislosti na použitém modelu nebo operačním systému se dialogová okna použitá v této příručce mohou mírně odlišovat od oken, která skutečně vidíte. Také vzhled ovladačů a softwaru se může lišit podle verze.

Ilustrace použité v této příručce

Pokud není uvedeno jinak, vztahují se obrázky použité v tomto dokumentu Uživatelská příručka k modelu MF269dw. Pokud jsou rozdíly mezi modely významné, jsou uvedeny další obrázky s označením modelu, kterého se týkají, např. „MFXXX / MFXXX“. Ilustrace kazety na toner používají kazetu Canon Toner Cartridge 051.

Základní operace v systému Windows

3R2K-094

- **Zobrazení složky tiskárny**(P. 558)
- **Povolení služby [Zjišťování sítě]**(P. 558)
- **Zobrazení sdílených tiskáren na tiskovém serveru**(P. 559)
- **Zobrazení obrazovky [Software Programs/Manuals Setup]**(P. 560)
- **Tisk zkušební stránky v systému Windows**(P. 560)
- **Kontrola bitové architektury**(P. 561)
- **Kontrola názvu počítače**(P. 562)
- **Kontrola portu tiskárny**(P. 563)
- **Kontrola obousměrné komunikace**(P. 564)
- **Kontrola identifikátoru SSID, k němuž je počítač připojen**(P. 565)
- **Při tisku nebo odeslání z aplikace Windows Store**(P. 565)

POZNÁMKA

- V závislosti na použitém počítači se obsluha může lišit.

■ Zobrazení složky tiskárny

Windows Vista

[Start] ► vyberte [Ovládací panely] ► [Tiskárna].

Windows 7/Server 2008 R2

[Start] ► vyberte [Zařízení a tiskárny].

Windows 8/Server 2012

Klikněte pravým tlačítkem na levý dolní roh obrazovky ► vyberte [Ovládací panely] ► [Zobrazit zařízení a tiskárny].

Windows 8.1/Server 2012 R2

Klikněte pravým tlačítkem na nabídku [Start] ► vyberte [Ovládací panely] ► [Zobrazit zařízení a tiskárny].

Windows 10

[

Windows Server 2008

[Start] ► vyberte [Ovládací panely] ► dvakrát klikněte na možnost [Tiskárny].

Windows Server 2016

Klikněte pravým tlačítkem na možnost [

■ Povolení služby [Zjišťování sítě]

Povolte službu [Zjišťování sítě], aby bylo vidět počítače na síti.

Windows Vista

[Start] ► vyberte [Ovládací panely] ► [Zobrazit úlohy a stav sítě] ► vyberte [Zapnout zjišťování sítě] v nabídce [Zjišťování sítě].

Windows 7/Server 2008 R2

[Start] ► vyberte [Ovládací panely] ► [Zobrazit úlohy a stav sítě] ► [Změnit pokročilé nastavení sdílení] ► vyberte [Zapnout zjišťování sítě] v nabídce [Zjišťování sítě].

Windows 8/Server 2012

Klikněte pravým tlačítkem na levý dolní roh obrazovky ► vyberte [Ovládací panely] ► [Zobrazit úlohy a stav sítě] ► [Změnit pokročilé nastavení sdílení] ► vyberte [Zapnout zjišťování sítě] v nabídce [Zjišťování sítě].

Windows 8.1/Server 2012 R2

Klikněte pravým tlačítkem na nabídku [Start] ► vyberte [Ovládací panely] ► [Zobrazit úlohy a stav sítě] ► [Změnit pokročilé nastavení sdílení] ► vyberte [Zapnout zjišťování sítě] v nabídce [Zjišťování sítě].

Windows 10

[

Windows Server 2008

[Start] ► vyberte [Ovládací panely] ► dvakrát klikněte na možnost [Centrum síťových připojení a sdílení] ► vyberte [Zapnout zjišťování sítě] v nabídce [Zjišťování sítě].

Windows Server 2016

Klikněte pravým tlačítkem na možnost [

■ Zobrazení sdílených tiskáren na tiskovém serveru

1 Otevřete Windows Explorer.

Windows Vista/7/Server 2008

[Start] ► vyberte [Všechny programy] nebo [Programy] ► [Příslušenství] ► [Průzkumník Windows].

Windows 8/Server 2012

Klikněte pravým tlačítkem na levý dolní roh obrazovky ► vyberte [Průzkumník souborů].

Windows 8.1/Server 2012 R2

Klikněte pravým tlačítkem na možnost [Start] ► vyberte [Průzkumník souborů].

Windows 10/Server 2016

Klikněte pravým tlačítkem na možnost [

2 Ve složce [Síť] nebo [Místa v síti] vyberte tiskový server.

- Chcete-li zobrazit počítače v síti, může být nutné zapnout funkci zjišťování sítě nebo vyhledat počítače v síti.



⇒ Zobrazí se sdílené tiskárny.

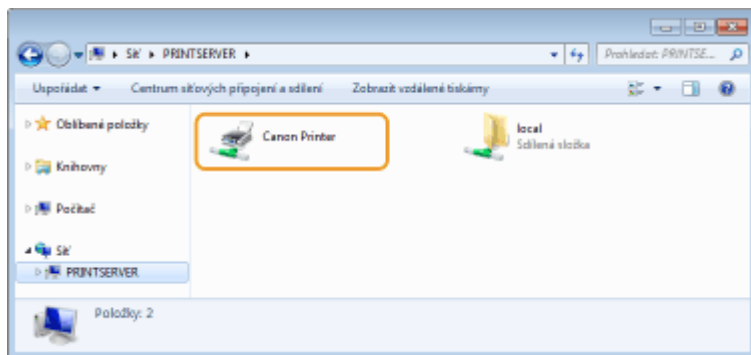

■ Zobrazení obrazovky [Software Programs/Manuals Setup]

Pokud se po vložení dodaného disku CD-ROM/DVD-ROM nezobrazí obrazovka [Software Programs/Manuals Setup], postupujte podle následujících kroků. Název diskové jednotky CD-ROM/DVD-ROM je v této příručce označen jako „D:“. Písmeno jednotky CD-ROM/DVD-ROM se může lišit v závislosti na počítači, který používáte.

Windows Vista/7/Server 2008

[Start] ► zadejte „D:\MInst.exe“ do možnosti [Prohledat programy a soubory] nebo [Spustit hledání] ► Stiskněte klávesu [ENTER].

Windows 8/Server 2012

Klikněte pravým tlačítkem na levý dolní roh obrazovky ► vyberte příkaz [Spustit] ► zadejte „D:\MInst.exe“ ► klikněte na tlačítko [OK]

Windows 8.1/Server 2012 R2

Klikněte pravým tlačítkem na nabídku [Start] ► [Spustit] ► zadejte příkaz „D:\MInst.exe“ ► klikněte na tlačítko [OK]

Windows 10

Zadejte text „D:\MInst.exe“ do vyhledávacího pole ► v zobrazených výsledcích hledání klikněte na položku [D:\MInst.exe].

Windows Server 2016

Klikněte na tlačítko [🔍] ► zadejte text „D:\MInst.exe“ ► ve výsledcích hledání klikněte na položku [D:\MInst.exe].

■ Tisk zkušební stránky v systému Windows

Můžete zkontrolovat, zda je ovladač tiskárny funkční, a to vtištěním zkušební stránky v systému Windows.

- 1** Do zásuvky vložte vhodný papír velikosti A4. ► Vkládání papíru do zásuvky(P. 133)
- 2** Otevřete složku tiskárny. ► Zobrazení složky tiskárny(P. 558)
- 3** Klikněte pravým tlačítkem na ikonu ovladače tiskárny pro dané zařízení a klikněte na možnost [Vlastnosti tiskárny] nebo [Vlastnosti].

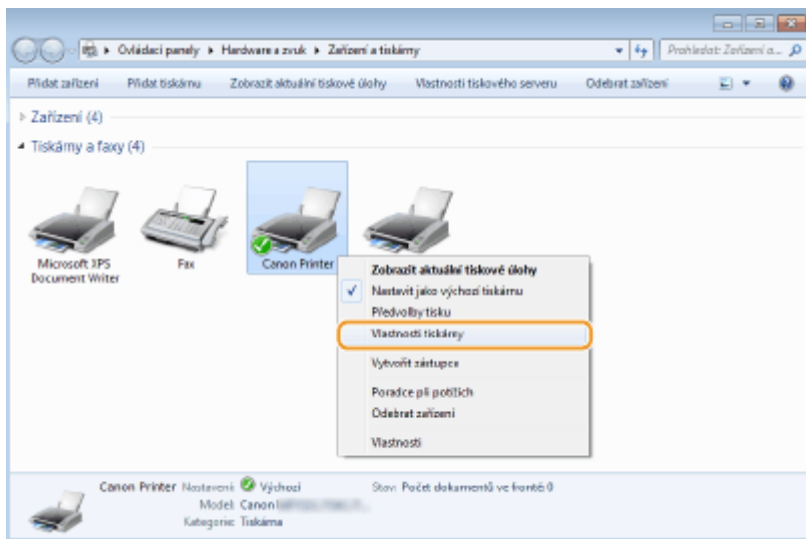

4 Klikněte na možnost [Tisk zkušební stránky] na kartě [Obecné].

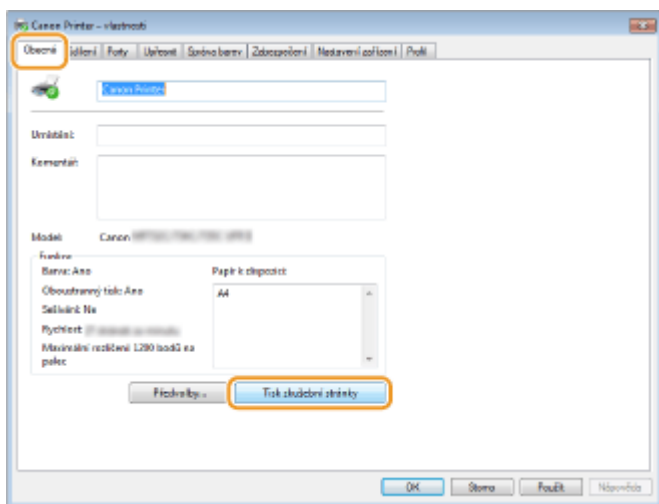

⇒ Vytiskne se zkušební stránka.

■ Kontrola bitové architektury

Pokud si nejste jisti, zda se v počítači používá 32- nebo 64bitový systém Windows, postupujte podle následujících pokynů.

1 Zobrazení okna [Ovládací panely].

Windows Vista/7/Server 2008

[Start] ► vyberte [Ovládací panely].

Windows 8/Server 2012

Klikněte pravým tlačítkem na levý dolní roh obrazovky ► vyberte [Ovládací panely].

Windows 8.1/Server 2012 R2

Klikněte pravým tlačítkem na nabídku [Start] ► vyberte [Ovládací panely].

Windows 10/Server 2016

Pokračujte krokem 2.

2 Zobrazení okna [Systém].

Windows Vista/7/8/Server 2008 R2/Server 2012

Klikněte na možnost [Systém a údržba] nebo [Systém a zabezpečení] ► [Systém].

Windows 10/Server 2016

Klikněte na možnost [] ► [Nastavení] ► [Systém] ► vyberte [Informace o produktu].

Windows Server 2008

Dvakrát klikněte na možnost [Systém].

3 Zkontrolujte bitovou architekturu.**Pro 32bitové verze je zobrazeno**

[32bitový operační systém].

Pro 64bitové verze je zobrazeno

[64bitový operační systém].

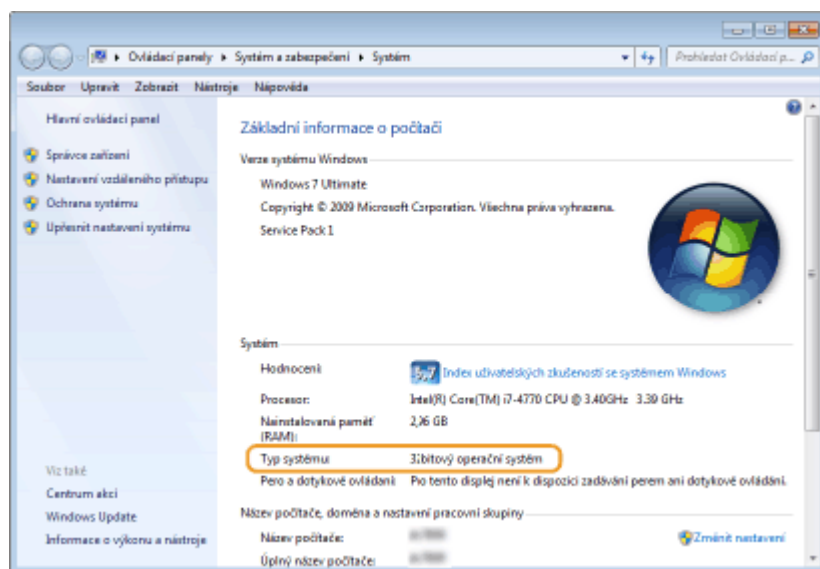
**■ Kontrola názvu počítače****1 Zobrazení okna [Ovládací panely].****Windows Vista/7/Server 2008**

[Start] ► vyberte [Ovládací panely].

Windows 8/Server 2012

Klikněte pravým tlačítkem na levý dolní roh obrazovky ► vyberte [Ovládací panely].

Windows 8.1/Server 2012 R2

Klikněte pravým tlačítkem na nabídku [Start] ► vyberte [Ovládací panely].

Windows 10

Klikněte na možnost [] ► vyberte [Systém Windows] ► [Ovládací panely].

Windows Server 2016

Klikněte pravým tlačítkem na možnost [] ► vyberte [Ovládací panely].

2 Zobrazení okna [Systém].**Windows Vista/7/8/10/Server 2008 R2/Server 2012/Server 2016**

Klikněte na možnost [Systém a údržba] nebo [Systém a zabezpečení] ► [Systém].

Windows Server 2008

Dvakrát klikněte na možnost [Systém].

3 Zkontrolujte název počítače.

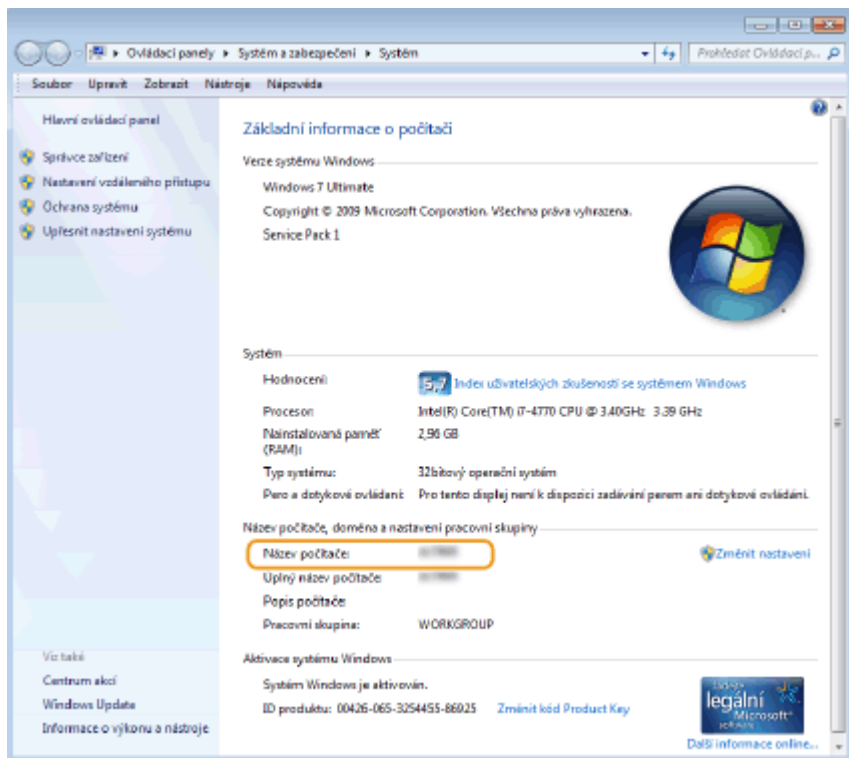

■ **Kontrola portu tiskárny**

1 Otevřete složku tiskárny. ▶ **Zobrazení složky tiskárny (P. 558)**

2 Klikněte pravým tlačítkem na ikonu ovladače tiskárny pro dané zařízení a klikněte na možnost [Vlastnosti tiskárny] nebo [Vlastnosti].

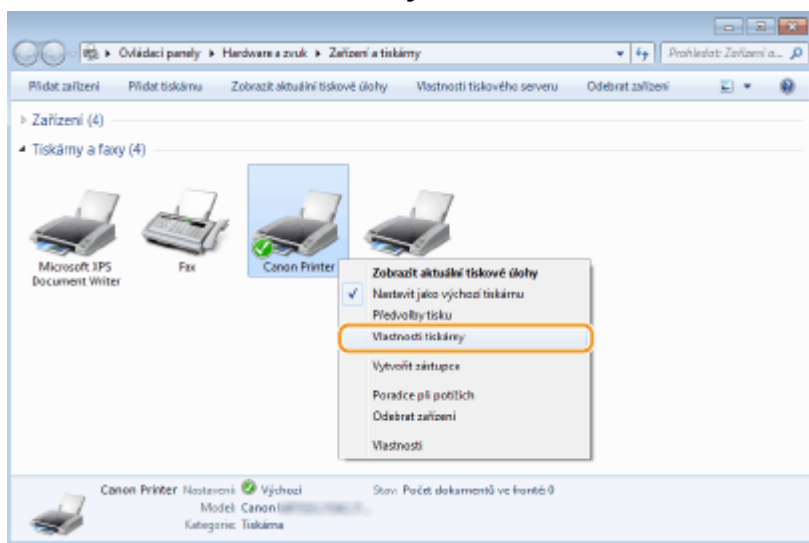

3 Na kartě [Porty] zkontrolujte, zda je port vybrán správně.

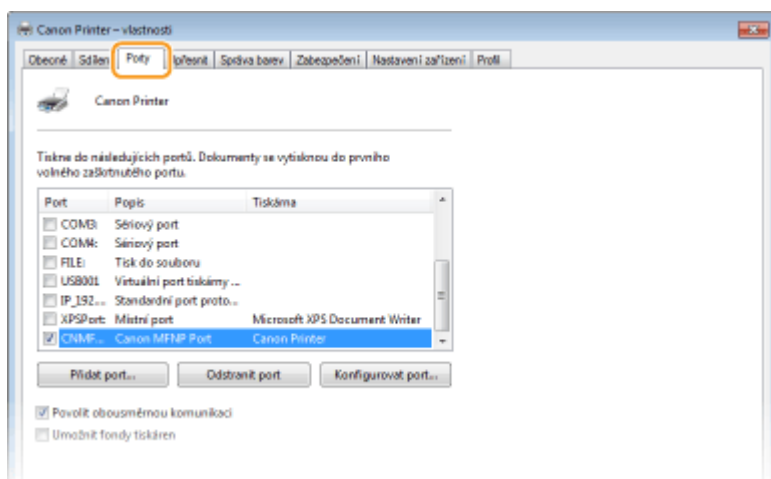

POZNÁMKA

Pokud používáte síťové připojení a změnili jste IP adresu zařízení

- Pokud [Popis] pro vybraný port je [Canon MFNP Port] a stroj i počítač jsou ve stejné podsíti, připojení se uchová. Nemusíte přidávat nový port. Pokud je [Standardní port protokolu TCP/IP], musíte přidat nový port.
- **Konfigurace portů tiskáren(P. 45)**

■ Kontrola obousměrné komunikace

1 Otevřete složku tiskárny. ► Zobrazení složky tiskárny(P. 558)



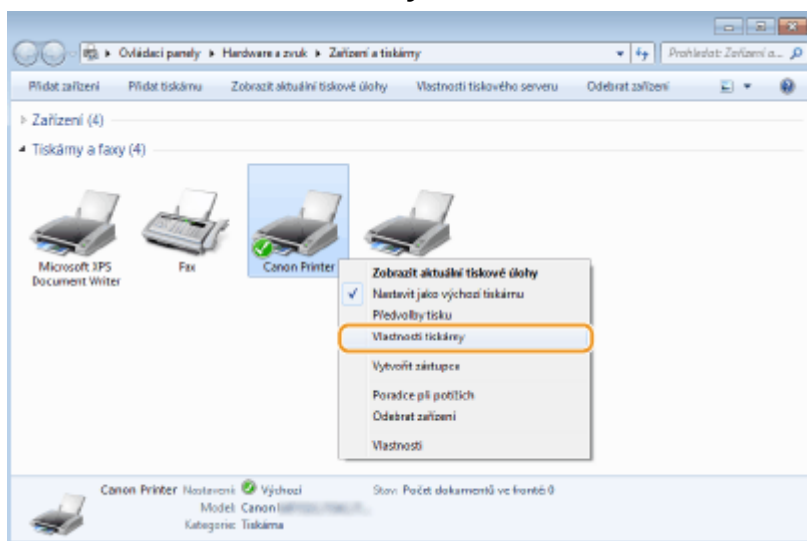

2 Klikněte pravým tlačítkem na ikonu ovladače tiskárny pro dané zařízení a klikněte na možnost [Vlastnosti tiskárny] nebo [Vlastnosti].

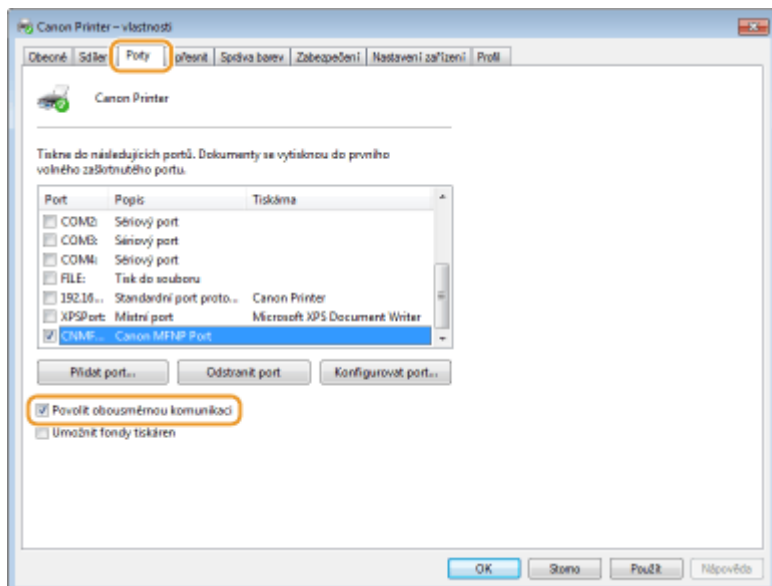

3 Na kartě [Porty] se ujistěte, zda je zaškrtnuté pole [Povolit obousměrnou komunikaci].



■ Kontrola identifikátoru SSID, k němuž je počítač připojen

Pokud máte počítač připojený k bezdrátové síti LAN, klikněte na hlavním panelu systému na možnost , ,  nebo  a zobrazte tak SSID připojeného směrovače bezdrátové sítě.

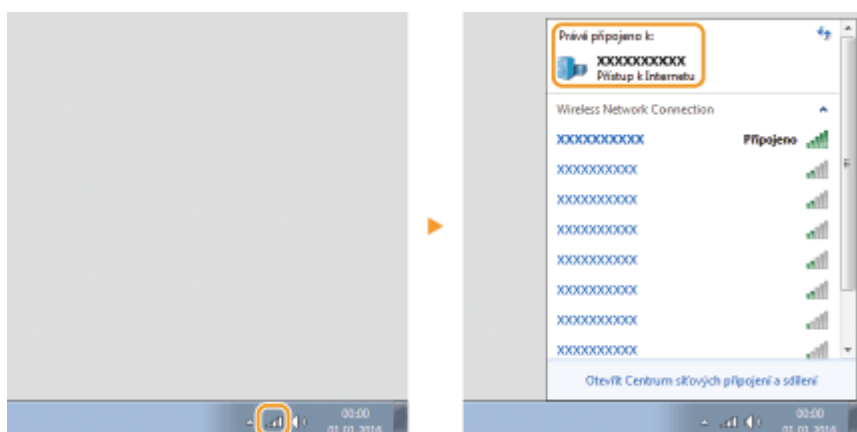

■ Při tisku nebo odeslání z aplikace Windows Store

Windows 8/Windows Server 2012

Zobrazte symboly na pravé straně obrazovky ► Klepněte nebo klikněte na možnost [Zařízení] ► Ovladač, který používáte ► [Tisk].

Windows 8.1/Server 2012 R2

Zobrazte symboly na pravé straně obrazovky ► Klepněte nebo klikněte na možnost [Zařízení] ► [Tisk] ► Ovladač, který používáte ► [Tisk].

Windows 10

Klepněte nebo klikněte na možnost [Tisk] v aplikaci ► Ovladač, který používáte ► [Tisk].

POZNÁMKA

- Pokud tisknete dokument nebo odesíláte fax tímto způsobem, je k dispozici pouze omezené množství funkcí.
- Pokud je zobrazena zpráva [Tiskárna vyžaduje vaši pozornost. Přepněte na plochu a podívejte se, co je potřeba udělat.], přejděte na plochu a proveďte požadované operace. Tato zpráva se zobrazí, pokud je

zařízení nastavené na možnost zobrazení uživatelského jména při tisku dokumentů, odesílání faxů a podobných činnostech.

Upozornění

3R2K-095

■ Logo IPv6 Ready



Sada protokolů, které toto zařízení podporuje, získala logo IPv6 Ready Phase-1 ustanovené organizací IPv6 Forum.

■ Informace o produktu požadované podle NAŘÍZENÍ KOMISE (EU) č. 801/2013 ve znění nařízení (ES) č. 1275/2008

Spotřeba elektrické energie výrobku v pohotovostním režimu při připojení na síť, když jsou všechny pevné síťové porty připojeny a všechny bezdrátové síťové porty aktivovány (jestliže jsou k dispozici současně).

| Název modelu | Spotřeba elektrické energie výrobku v pohotovostním režimu při připojení na síť |
|-----------------------------|---|
| MF269dw / MF267dw / MF264dw | 3,0 W nebo méně |

POZNÁMKA

Výše uvedené hodnoty jsou aktuální hodnoty pro jednotlivá zařízení, které byly vybrány arbitrárně, a mohou se lišit od hodnot zjištěných během provozu zařízení. Volitelné síťové porty nejsou během měření připojené nebo aktivované.

■ Směrnice OEEZ a o bateriích



Pouze Evropská unie a EHP (Norsko, Island a Lichtenštejsko)

Tento symbol znamená, že podle směrnice OEEZ (2012/19/EU), směrnice o bateriích (2006/66/ES) a/nebo podle vnitrostátních právních prováděcích předpisů k těmto směrnici nemá být tento výrobek likvidován s odpadem z domácností.

Je-li v souladu s požadavky směrnice o bateriích vytištěna pod výše uvedeným symbolem chemická značka, udává, že tato baterie nebo akumulátor obsahuje těžké kovy (Hg = rtuť, Cd = kadmium, Pb = olovo) v koncentraci vyšší, než je příslušná hodnota předepsaná směrnicí.

Tento výrobek má být vrácen do určeného sběrného místa, např. v rámci autorizovaného systému odběru jednoho výrobku za jeden nově prodaný podobný výrobek, nebo do autorizovaného sběrného místa pro recyklaci odpadních elektrických a elektronických zařízení (OEEZ), baterií a akumulátorů. Nevhodné nakládání s tímto druhem odpadu by mohlo mít negativní dopad na životní prostředí a lidské zdraví, protože elektrická a elektronická zařízení zpravidla obsahují potenciálně nebezpečné látky.

Vaše spolupráce na správné likvidaci tohoto výrobku napomůže efektivnímu využívání přírodních zdrojů.

Chcete-li získat podrobné informace týkající se recyklace tohoto výrobku, obraťte se prosím na místní úřad, orgán pro nakládání s odpady, schválený systém nakládání s odpady či společnost zajišťující likvidaci domovního odpadu, nebo navštivte webové stránky www.canon-europe.com/weee nebo www.canon-europe.com/battery.

■ Environmental Information

Reducing your environmental impact while saving money

Power Consumption and Activation Time

The amount of electricity a device consumes depends on the way the device is used. This product is designed and set in a way to allow you to reduce your electricity costs. After the last print it switches to Ready Mode. In this mode it can print again immediately if required. If the product is not used for a time, the device switches to its Power Save Mode. The devices consume less power (Watt) in these modes.

If you wish to set a longer Activation Time or would like to completely deactivate the Power Save Mode, please consider that this device may then only switch to a lower energy level after a longer period of time or not at all. Canon does not recommend extending the Activation Times from the optimum ones set as default.

Energy Star®

The Energy Star® programme is a voluntary scheme to promote the development and purchase of energy efficient models, which help to minimise environmental impact.

Products which meet the stringent requirements of the Energy Star® programme for both environmental benefits and the amount of energy consumption will carry the Energy Star® logo accordingly.

Paper types

This product can be used to print on both recycled and virgin paper (certified to an environmental stewardship scheme), which complies with EN12281 or a similar quality standard. In addition it can support printing on media down to a weight of 64g/m².

Lighter paper means less resources used and a lower environmental footprint for your printing needs.

Duplex printing (Standard duplex printing products only)

Duplex printing capability enables you to print on both sides automatically, and therefore helps to reduce the use of valuable resources by reducing your paper consumption.

The duplex function has been auto enabled during the set up and driver installation and Canon strongly recommends that you do not disable this function. You should continue to use the duplex function to reduce the environmental impact of your work with this product at all times.

■ Odmítnutí odpovědnosti

- Informace obsažené v tomto dokumentu podléhají změnám bez předchozího upozornění.
- SPOLEČNOST CANON INC. NEPOSKYTUJE NA TENTO MATERIÁL ZÁRUKY JAKÉHOKOLIV DRUHU, VÝSLOVNÉ ANI VYPLÝVAJÍCÍ, NENÍ-LI ZDE UVEDENO JINAK, ZAHRNÚJÍCÍ BEZ OMEZENÍ ZÁRUKY PRODEJNOSTI, OBCHODOVATELNOSTI, VHODNOSTI PRO URČITÝ ÚČEL POUŽITÍ NEBO NEPORUŠENÍ CIZÍCH PRÁV. SPOLEČNOST CANON INC. NENÍ ODPOVĚDNÁ ZA ŽÁDNÉ PŘÍMÉ, NÁHODNÉ NEBO NÁSLEDNÉ ŠKODY JAKÉKOLI POVAHY, ZTRÁTY NEBO NÁKLADY VYPLÝVAJÍCÍ Z POUŽÍVÁNÍ TOHOTO MATERIÁLU.

■ Ochranné známky

Adobe, Acrobat a Reader jsou registrované ochranné známky společnosti Adobe Systems Incorporated v USA a/nebo dalších zemích.

Apple, Bonjour, iPad, iPhone, iPod touch, Mac, macOS, OS X a Safari jsou ochranné známky společnosti Apple Inc. Microsoft, Windows, Windows Vista, Windows Server, Internet Explorer, Word a Excel jsou registrované ochranné známky nebo ochranné známky společnosti Microsoft Corporation v USA a/nebo dalších zemích.

iOS je ochranná známka nebo registrovaná ochranná známka společnosti Cisco v USA a dalších zemích a používá se v rámci licence.

Google Cloud Print, Google Chrome a Android jsou registrované ochranné známky nebo ochranné známky společnosti Google Inc.

Mopria®, logo Mopria® a logo Mopria® Alliance jsou registrované ochranné známky společnosti Mopria Alliance, Inc. v USA a dalších zemích. Neoprávněné používání je přísně zakázáno.

This product contains the Universal Font Scaling Technology or UFST® under license from Monotype Imaging, Inc. UFST® is a trademark of Monotype Imaging, Inc. registered in the United States Patent and Trademark Office and may be registered in certain jurisdictions.

UFST: Copyright © 1989 - 1996, 1997, 2003, 2004, 2008, all rights reserved, by Monotype Imaging Inc.



Logo Adobe PDF je ochranná známka nebo registrovaná ochranná známka společnosti Adobe Systems Incorporated v USA a dalších zemích.

Copyright © 2008 Adobe Systems Incorporated. All rights reserved.

Protected by U.S. Patents 6,185,684; 6,205,549; 7,213,269; 7,272,628; 7,278,168; Patents pending in the U.S. and other countries.

All instances of the name PostScript in the text are references to the PostScript language as defined by Adobe Systems Incorporated unless otherwise stated. The name PostScript also is used as a product trademark for Adobe Systems' implementation of the PostScript language interpreter.

Except as otherwise stated, any reference to a "PostScript printing device," "PostScript display device," or similar item refers to a printing device, display device or item (respectively) that contains PostScript technology created or licensed by Adobe Systems Incorporated and not to devices or items that purport to be merely compatible with the PostScript language.

Adobe, the Adobe logo, Adobe LiveCycle® Policy Server, InDesign, PostScript, the PostScript Logo, and PostScript 3 are either registered trademarks or trademarks of Adobe Systems Incorporated in the United States and/or other countries.

All other trademarks are the property of their respective owners.

Portions of this software are copyright © 2007 The FreeType Project (www.freetype.org). All rights reserved.

Všechny další názvy produktů a značek jsou registrovanými ochrannými známkami, ochrannými známkami nebo servisními značkami příslušných vlastníků.

■ Copyright

Reprodukce obsahu tohoto dokumentu zčásti nebo vcelku je bez předchozího povolení zakázána.

V_180118

Software podléhající jiným Licenčním podmínkám

Podrobnější informace a odpovídající licenční podmínky naleznete v níže uvedené tabulce softwaru a příslušných licenčních podmínek.

Tabulka softwaru

| Názvy softwaru | Licenční podmínky a ujednání: Viz strana |
|------------------------------------|---|
| Adobe PDF Scan Library | 2 |
| bldimake | 5 |
| carouFredSel | 6 |
| FreeType | 7 |
| snmp | 12 |
| Incl | 15 |
| JPEG | 16 |
| jQuery | 17 |
| jQuery Mobile | 18 |
| math | 19 |
| mDNSResponder | 20 |
| mDNSResponder (part of mDNSShared) | 24 |
| OpenSSL | 25 |
| xpm | 29 |

Portions use software under the following terms:

This product contains either BSAFE and/or TIPEM software by RSA Security Inc.

This product includes software developed by the Apache Software Foundation (<http://www.apache.org/>).
Copyright (c) 1998-2000 The Apache Software Foundation. All rights reserved.

Redistribution and use in source and binary forms, with or without modification, are permitted provided that the following conditions are met:

1. Redistributions of source code must retain the above copyright notice, this list of conditions and the following disclaimer.
2. Redistributions in binary form must reproduce the above copyright notice, this list of conditions and the following disclaimer in the documentation and/or other materials provided with the distribution.
3. The end-user documentation included with the redistribution, if any, must include the following acknowledgment:

"This product includes software developed by the Apache Software Foundation (<http://www.apache.org/>)."

Alternately, this acknowledgment may appear in the software itself, if and wherever such third-party acknowledgments normally appear.

4. The names "Xerces" and "Apache Software Foundation" must not be used to endorse or promote products derived from this software without prior written permission. For written permission, please contact apache@apache.org.
5. Products derived from this software may not be called "Apache", nor may "Apache" appear in their name, without prior written permission of the Apache Software Foundation.

THIS SOFTWARE IS PROVIDED ``AS IS" AND ANY EXPRESSED OR IMPLIED WARRANTIES, INCLUDING, BUT NOT LIMITED TO, THE IMPLIED WARRANTIES OF MERCHANTABILITY AND FITNESS FOR A PARTICULAR PURPOSE ARE DISCLAIMED. IN NO EVENT SHALL THE APACHE SOFTWARE FOUNDATION OR ITS CONTRIBUTORS BE LIABLE FOR ANY DIRECT, INDIRECT, INCIDENTAL, SPECIAL, EXEMPLARY, OR CONSEQUENTIAL DAMAGES (INCLUDING, BUT NOT LIMITED TO, PROCUREMENT OF SUBSTITUTE GOODS OR SERVICES; LOSS OF USE, DATA, OR PROFITS; OR BUSINESS INTERRUPTION) HOWEVER CAUSED AND ON ANY THEORY OF LIABILITY, WHETHER IN CONTRACT, STRICT LIABILITY, OR TORT (INCLUDING NEGLIGENCE OR OTHERWISE) ARISING IN ANY WAY OUT OF THE USE OF THIS SOFTWARE, EVEN IF ADVISED OF THE POSSIBILITY OF SUCH DAMAGE.

This software consists of voluntary contributions made by many individuals on behalf of the Apache Software

Foundation and was originally based on software copyright (c) 1999, International Business Machines, Inc., <http://www.ibm.com>. For more information on the Apache Software Foundation, please see <http://www.apache.org/>.

March 27, 2003

Portions of this product are based on Modifications created from the Original Code known as the "Sablotron XSLT Processor". The Sablotron XSLT Processor is subject to the Mozilla Public License Version 1.1 (the "License"). You may obtain a copy of the License at <http://www.mozilla.org/MPL/>

Software distributed under the License is distributed on an "AS IS" basis, WITHOUT WARRANTY OF ANY KIND, either express or implied. See the License for the specific language governing rights and limitations under the License.

The Original Code is the Sablotron XSLT Processor.

The Initial Developer of the Original Code is Ginger Alliance Ltd. Portions created by Ginger Alliance are Copyright (C) 2000 Ginger Alliance Ltd. All Rights Reserved.

Pursuant to sections 3.2 and 3.6 of the License, the Modifications created by Adobe Systems Incorporated are available as Source Code. The Modifications may be downloaded via the Internet from:

<http://partners.adobe.com/asn/tech/xml/sablotron/index.jsp>

The Original Code may be downloaded via the Internet from:

<https://sourceforge.net/projects/sablotron/>

Portions Copyright (c) 1997-1999 Silicon Graphics Computer Systems, Inc.

Permission to use, copy, modify, distribute and sell this software and its documentation for any purpose is hereby granted without fee, provided that the above copyright notice appear in all copies and that both that copyright notice and this permission notice appear in supporting documentation. Silicon Graphics makes no representations about the suitability of this software for any purpose. It is provided "as is" without express or implied warranty.

The Loki Library

Portions Copyright (c) 2001 by Andrei Alexandrescu . This code accompanies the book: Alexandrescu, Andrei. "Modern C++ Design: Generic Programming and Design Patterns Applied".

Portions Copyright (c) 2001. Addison-Wesley. Permission to use, copy, modify, distribute and sell this software for any purpose is hereby granted without fee, provided that the above copyright notice appear in all copies and that both that copyright notice and this permission notice appear in supporting documentation. The author or Addison-Wesley Longman make no representations about the suitability of this software for any purpose. It is provided "as is" without express or implied warranty.

Updated Information/Additional Third Party Code Information available at <http://www.adobe.com/go/thirdparty> .

bldimake

Copyright (c) 1985, 1986, 1987, 1988 The Open Group

All right Reserved.

Permission to use, copy, modify, distribute, and sell this software and its documentation for any purpose is hereby granted without fee, provided that the above copyright notice appear in all copies and that both that copyright notice and this permission notice appear in supporting documentation. The above copyright notice and this permission notice shall be included in all copies or substantial portions of the Software.

THE SOFTWARE IS PROVIDED "AS IS", WITHOUT WARRANTY OF ANY KIND, EXPRESS OR IMPLIED, INCLUDING BUT NOT LIMITED TO THE WARRANTIES OF MERCHANTABILITY, FITNESS FOR A PARTICULAR PURPOSE AND NONINFRINGEMENT. IN NO EVENT SHALL THE OPEN GROUP BE LIABLE FOR ANY CLAIM, DAMAGES OR OTHER LIABILITY, WHETHER IN AN ACTION OF CONTRACT, TORT OR OTHERWISE, ARISING FROM, OUT OF OR IN CONNECTION WITH THE SOFTWARE OR THE USE OR OTHER DEALINGS IN THE SOFTWARE.

Except as contained in this notice, the name of The Open Group shall not be used in advertising or otherwise to promote the sale, use or other dealings in this Software without prior written authorization from The Open Group.

carouFredSel

The MIT License (MIT)

Copyright (c) 2012 Fred Heusschen

Permission is hereby granted, free of charge, to any person obtaining a copy of this software and associated documentation files (the "Software"), to deal in the Software without restriction, including without limitation the rights to use, copy, modify, merge, publish, distribute, sublicense, and/or sell copies of the Software, and to permit persons to whom the Software is furnished to do so, subject to the following conditions:

The above copyright notice and this permission notice shall be included in all copies or substantial portions of the Software.

THE SOFTWARE IS PROVIDED "AS IS", WITHOUT WARRANTY OF ANY KIND, EXPRESS OR IMPLIED, INCLUDING BUT NOT LIMITED TO THE WARRANTIES OF MERCHANTABILITY, FITNESS FOR A PARTICULAR PURPOSE AND NONINFRINGEMENT. IN NO EVENT SHALL THE AUTHORS OR COPYRIGHT HOLDERS BE LIABLE FOR ANY CLAIM, DAMAGES OR OTHER LIABILITY, WHETHER IN AN ACTION OF CONTRACT, TORT OR OTHERWISE, ARISING FROM, OUT OF OR IN CONNECTION WITH THE SOFTWARE OR THE USE OR OTHER DEALINGS IN THE SOFTWARE.

FreeType

The FreeType Project LICENSE

2006-Jan-27

Copyright 1996-2002, 2006 by
David Turner, Robert Wilhelm, and Werner Lemberg

Introduction

=====

The FreeType Project is distributed in several archive packages; some of them may contain, in addition to the FreeType font engine, various tools and contributions which rely on, or relate to, the FreeType Project.

This license applies to all files found in such packages, and which do not fall under their own explicit license. The license affects thus the FreeType font engine, the test programs, documentation and makefiles, at the very least.

This license was inspired by the BSD, Artistic, and IJG (Independent JPEG Group) licenses, which all encourage inclusion and use of free software in commercial and freeware products alike. As a consequence, its main points are that:

- o We don't promise that this software works. However, we will be interested in any kind of bug reports. ('as is' distribution)
- o You can use this software for whatever you want, in parts or full form, without having to pay us. ('royalty-free' usage)
- o You may not pretend that you wrote this software. If you use it, or only parts of it, in a program, you must acknowledge

somewhere in your documentation that you have used the FreeType code. ('credits')

We specifically permit and encourage the inclusion of this software, with or without modifications, in commercial products. We disclaim all warranties covering The FreeType Project and assume no liability related to The FreeType Project.

Finally, many people asked us for a preferred form for a credit/disclaimer to use in compliance with this license. We thus encourage you to use the following text:

Portions of this software are copyright © <year> The FreeType Project (www.freetype.org). All rights reserved.

Please replace <year> with the value from the FreeType version you actually use.

Legal Terms

=====

0. Definitions

Throughout this license, the terms `package', `FreeType Project', and `FreeType archive' refer to the set of files originally distributed by the authors (David Turner, Robert Wilhelm, and Werner Lemberg) as the `FreeType Project', be they named as alpha, beta or final release.

`You' refers to the licensee, or person using the project, where `using' is a generic term including compiling the project's source code as well as linking it to form a `program' or `executable'. This program is referred to as `a program using the FreeType

engine'.

This license applies to all files distributed in the original FreeType Project, including all source code, binaries and documentation, unless otherwise stated in the file in its original, unmodified form as distributed in the original archive. If you are unsure whether or not a particular file is covered by this license, you must contact us to verify this.

The FreeType Project is copyright (C) 1996-2000 by David Turner, Robert Wilhelm, and Werner Lemberg. All rights reserved except as specified below.

1. No Warranty

THE FREETYPE PROJECT IS PROVIDED 'AS IS' WITHOUT WARRANTY OF ANY KIND, EITHER EXPRESS OR IMPLIED, INCLUDING, BUT NOT LIMITED TO, WARRANTIES OF MERCHANTABILITY AND FITNESS FOR A PARTICULAR PURPOSE. IN NO EVENT WILL ANY OF THE AUTHORS OR COPYRIGHT HOLDERS BE LIABLE FOR ANY DAMAGES CAUSED BY THE USE OR THE INABILITY TO USE, OF THE FREETYPE PROJECT.

2. Redistribution

This license grants a worldwide, royalty-free, perpetual and irrevocable right and license to use, execute, perform, compile, display, copy, create derivative works of, distribute and sublicense the FreeType Project (in both source and object code forms) and derivative works thereof for any purpose; and to authorize others to exercise some or all of the rights granted herein, subject to the following conditions:

- o Redistribution of source code must retain this license file ('FTL.TXT') unaltered; any additions, deletions or changes to the original files must be clearly indicated in accompanying documentation. The copyright notices of the unaltered,

original files must be preserved in all copies of source files.

- o Redistribution in binary form must provide a disclaimer that states that the software is based in part of the work of the FreeType Team, in the distribution documentation. We also encourage you to put an URL to the FreeType web page in your documentation, though this isn't mandatory.

These conditions apply to any software derived from or based on the FreeType Project, not just the unmodified files. If you use our work, you must acknowledge us. However, no fee need be paid to us.

3. Advertising

Neither the FreeType authors and contributors nor you shall use the name of the other for commercial, advertising, or promotional purposes without specific prior written permission.

We suggest, but do not require, that you use one or more of the following phrases to refer to this software in your documentation or advertising materials: 'FreeType Project', 'FreeType Engine', 'FreeType library', or 'FreeType Distribution'.

As you have not signed this license, you are not required to accept it. However, as the FreeType Project is copyrighted material, only this license, or another one contracted with the authors, grants you the right to use, distribute, and modify it. Therefore, by using, distributing, or modifying the FreeType Project, you indicate that you understand and accept all the terms of this license.

4. Contacts

There are two mailing lists related to FreeType:

o freetype@nongnu.org

Discusses general use and applications of FreeType, as well as future and wanted additions to the library and distribution.

If you are looking for support, start in this list if you haven't found anything to help you in the documentation.

o freetype-devel@nongnu.org

Discusses bugs, as well as engine internals, design issues, specific licenses, porting, etc.

Our home page can be found at

<http://www.freetype.org>

--- end of FTL.TXT ---

snmp

Copyright 1988, 1989 by Carnegie Mellon University

All Rights Reserved

Permission to use, copy, modify, and distribute this software and its documentation for any purpose and without fee is hereby granted, provided that the above copyright notice appear in all copies and that both that copyright notice and this permission notice appear in supporting documentation, and that the name of CMU not be used in advertising or publicity pertaining to distribution of the software without specific, written prior permission.

CMU DISCLAIMS ALL WARRANTIES WITH REGARD TO THIS SOFTWARE, INCLUDING ALL IMPLIED WARRANTIES OF MERCHANTABILITY AND FITNESS, IN NO EVENT SHALL CMU BE LIABLE FOR ANY SPECIAL, INDIRECT OR CONSEQUENTIAL DAMAGES OR ANY DAMAGES WHATSOEVER RESULTING FROM LOSS OF USE, DATA OR PROFITS, WHETHER IN AN ACTION OF CONTRACT, NEGLIGENCE OR OTHER TORTIOUS ACTION, ARISING OUT OF OR IN CONNECTION WITH THE USE OR PERFORMANCE OF THIS SOFTWARE.

/* Copyright (C) 1995-1998 Eric Young (eay@cryptsoft.com)

* All rights reserved.

*

* This package is an SSL implementation written

* by Eric Young (eay@cryptsoft.com).

* The implementation was written so as to conform with Netscapes SSL.

*

* This library is free for commercial and non-commercial use as long as

* the following conditions are adhered to. The following conditions

* apply to all code found in this distribution, be it the RC4, RSA,

* lhash, DES, etc., code; not just the SSL code. The SSL documentation

* included with this distribution is covered by the same copyright terms

* except that the holder is Tim Hudson (tjh@cryptsoft.com).

*

* Copyright remains Eric Young's, and as such any Copyright notices in

- * the code are not to be removed.
- * If this package is used in a product, Eric Young should be given attribution
- * as the author of the parts of the library used.
- * This can be in the form of a textual message at program startup or
- * in documentation (online or textual) provided with the package.
- *
- * Redistribution and use in source and binary forms, with or without
- * modification, are permitted provided that the following conditions
- * are met:
- * 1. Redistributions of source code must retain the copyright
- * notice, this list of conditions and the following disclaimer.
- * 2. Redistributions in binary form must reproduce the above copyright
- * notice, this list of conditions and the following disclaimer in the
- * documentation and/or other materials provided with the distribution.
- * 3. All advertising materials mentioning features or use of this software
- * must display the following acknowledgement:
- * "This product includes cryptographic software written by
- * Eric Young (eay@cryptsoft.com)"
- * The word 'cryptographic' can be left out if the rouines from the library
- * being used are not cryptographic related :-).
- * 4. If you include any Windows specific code (or a derivative thereof) from
- * the apps directory (application code) you must include an acknowledgement:
- * "This product includes software written by Tim Hudson (tjh@cryptsoft.com)"
- *
- * THIS SOFTWARE IS PROVIDED BY ERIC YOUNG ``AS IS" AND
- * ANY EXPRESS OR IMPLIED WARRANTIES, INCLUDING, BUT NOT LIMITED TO, THE
- * IMPLIED WARRANTIES OF MERCHANTABILITY AND FITNESS FOR A PARTICULAR PURPOSE
- * ARE DISCLAIMED. IN NO EVENT SHALL THE AUTHOR OR CONTRIBUTORS BE LIABLE
- * FOR ANY DIRECT, INDIRECT, INCIDENTAL, SPECIAL, EXEMPLARY, OR CONSEQUENTIAL
- * DAMAGES (INCLUDING, BUT NOT LIMITED TO, PROCUREMENT OF SUBSTITUTE GOODS
- * OR SERVICES; LOSS OF USE, DATA, OR PROFITS; OR BUSINESS INTERRUPTION)
- * HOWEVER CAUSED AND ON ANY THEORY OF LIABILITY, WHETHER IN CONTRACT, STRICT
- * LIABILITY, OR TORT (INCLUDING NEGLIGENCE OR OTHERWISE) ARISING IN ANY WAY
- * OUT OF THE USE OF THIS SOFTWARE, EVEN IF ADVISED OF THE POSSIBILITY OF
- * SUCH DAMAGE.
- *
- * The licence and distribution terms for any publically available version or
- * derivative of this code cannot be changed. i.e. this code cannot simply be

* copied and put under another distribution licence

* [including the GNU Public Licence.]

*/

Copyright 1988, 1989 by Carnegie Mellon University

Copyright 1989 TGV, Incorporated

All Rights Reserved

Permission to use, copy, modify, and distribute this software and its documentation for any purpose and without fee is hereby granted, provided that the above copyright notice appear in all copies and that both that copyright notice and this permission notice appear in supporting documentation, and that the name of CMU and TGV not be used in advertising or publicity pertaining to distribution of the software without specific, written prior permission.

CMU AND TGV DISCLAIMS ALL WARRANTIES WITH REGARD TO THIS SOFTWARE, INCLUDING ALL IMPLIED WARRANTIES OF MERCHANTABILITY AND FITNESS, IN NO EVENT SHALL CMU OR TGV BE LIABLE FOR ANY SPECIAL, INDIRECT OR CONSEQUENTIAL DAMAGES OR ANY DAMAGES WHATSOEVER RESULTING FROM LOSS OF USE, DATA OR PROFITS, WHETHER IN AN ACTION OF CONTRACT, NEGLIGENCE OR OTHER TORTIOUS ACTION, ARISING OUT OF OR IN CONNECTION WITH THE USE OR PERFORMANCE OF THIS SOFTWARE.

Incl

Copyright (c) 1994-96 SunSoft, Inc.

Permission is hereby granted, free of charge, to any person obtaining a copy of this software and associated documentation files (the "Software"), to deal in the Software without restriction, including without limitation the rights to use, copy, modify, merge, publish, distribute, sublicense, and/or sell copies of the Software, and to permit persons to whom the Software is furnished to do so, subject to the following conditions:

The above copyright notice and this permission notice shall be included in all copies or substantial portions of the Software.

THE SOFTWARE IS PROVIDED "AS IS", WITHOUT WARRANTY OF ANY KIND, EXPRESS OR IMPLIED, INCLUDING BUT NOT LIMITED TO THE WARRANTIES OF MERCHANTABILITY, FITNESS FOR A PARTICULAR PURPOSE AND NONINFRINGEMENT. IN NO EVENT SHALL SUNSOFT INC. OR ITS PARENT COMPANY BE LIABLE FOR ANY CLAIM, DAMAGES OR OTHER LIABILITY, WHETHER IN AN ACTION OF CONTRACT, TORT OR OTHERWISE, ARISING FROM, OUT OF OR IN CONNECTION WITH THE SOFTWARE OR THE USE OR OTHER DEALINGS IN THE SOFTWARE.

Except as contained in this notice, the name of SunSoft, Inc. shall not be used in advertising or otherwise to promote the sale, use or other dealings in this Software without prior written authorization from SunSoft, Inc.

JPEG

"this software is based in part on the work of the Independent JPEG Group."

jQuery

Copyright 2012 jQuery Foundation and other contributors

<http://jquery.com/>

Permission is hereby granted, free of charge, to any person obtaining a copy of this software and associated documentation files (the "Software"), to deal in the Software without restriction, including without limitation the rights to use, copy, modify, merge, publish, distribute, sublicense, and/or sell copies of the Software, and to permit persons to whom the Software is furnished to do so, subject to the following conditions:

The above copyright notice and this permission notice shall be included in all copies or substantial portions of the Software.

THE SOFTWARE IS PROVIDED "AS IS", WITHOUT WARRANTY OF ANY KIND, EXPRESS OR IMPLIED, INCLUDING BUT NOT LIMITED TO THE WARRANTIES OF MERCHANTABILITY, FITNESS FOR A PARTICULAR PURPOSE AND NONINFRINGEMENT. IN NO EVENT SHALL THE AUTHORS OR COPYRIGHT HOLDERS BE LIABLE FOR ANY CLAIM, DAMAGES OR OTHER LIABILITY, WHETHER IN AN ACTION OF CONTRACT, TORT OR OTHERWISE, ARISING FROM, OUT OF OR IN CONNECTION WITH THE SOFTWARE OR THE USE OR OTHER DEALINGS IN THE SOFTWARE.

jQuery Mobile

Copyright (C) 2010, 2014 jQuery Foundation, Inc. and other contributors

<http://jquery.org/license>

Permission is hereby granted, free of charge, to any person obtaining a copy of this software and associated documentation files (the "Software"), to deal in the Software without restriction, including without limitation the rights to use, copy, modify, merge, publish, distribute, sublicense, and/or sell copies of the Software, and to permit persons to whom the Software is furnished to do so, subject to the following conditions:

The above copyright notice and this permission notice shall be included in all copies or substantial portions of the Software.

THE SOFTWARE IS PROVIDED "AS IS", WITHOUT WARRANTY OF ANY KIND, EXPRESS OR IMPLIED, INCLUDING BUT NOT LIMITED TO THE WARRANTIES OF MERCHANTABILITY, FITNESS FOR A PARTICULAR PURPOSE AND NONINFRINGEMENT. IN NO EVENT SHALL THE AUTHORS OR COPYRIGHT HOLDERS BE LIABLE FOR ANY CLAIM, DAMAGES OR OTHER LIABILITY, WHETHER IN AN ACTION OF CONTRACT, TORT OR OTHERWISE, ARISING FROM, OUT OF OR IN CONNECTION WITH THE SOFTWARE OR THE USE OR OTHER DEALINGS IN THE SOFTWARE.

math

Copyright (c) 1993 by Sun Microsystems, Inc. All rights reserved.

Developed at SunPro, a Sun Microsystems, Inc. business.

Permission to use, copy, modify, and distribute this software is freely granted, provided that this notice is preserved.

copysignf.c:* Copyright (c) 1993 by Sun Microsystems, Inc. All rights reserved.

math_private.h:* Copyright (c) 1993 by Sun Microsystems, Inc. All rights reserved.

powf.c:* Copyright (c) 1993 by Sun Microsystems, Inc. All rights reserved.

scalbnf.c:* Copyright (c) 1993 by Sun Microsystems, Inc. All rights reserved.

Apache License

Version 2.0, January 2004

<http://www.apache.org/licenses/>

TERMS AND CONDITIONS FOR USE, REPRODUCTION, AND DISTRIBUTION

1. Definitions.

"License" shall mean the terms and conditions for use, reproduction, and distribution as defined by Sections 1 through 9 of this document.

"Licensor" shall mean the copyright owner or entity authorized by the copyright owner that is granting the License.

"Legal Entity" shall mean the union of the acting entity and all other entities that control, are controlled by, or are under common control with that entity. For the purposes of this definition, "control" means (i) the power, direct or indirect, to cause the direction or management of such entity, whether by contract or otherwise, or (ii) ownership of fifty percent (50%) or more of the outstanding shares, or (iii) beneficial ownership of such entity.

"You" (or "Your") shall mean an individual or Legal Entity exercising permissions granted by this License.

"Source" form shall mean the preferred form for making modifications, including but not limited to software source code, documentation source, and configuration files.

"Object" form shall mean any form resulting from mechanical transformation or translation of a Source form, including but not limited to compiled object code, generated documentation, and conversions to other media types.

"Work" shall mean the work of authorship, whether in Source or Object form, made available under the License, as indicated by a copyright notice that is included in or attached to the work (an example is provided in the Appendix below).

"Derivative Works" shall mean any work, whether in Source or Object form, that is based on (or derived from) the Work and for which the editorial revisions, annotations, elaborations, or other modifications represent, as a whole, an original work of authorship. For the purposes of this License, Derivative Works shall not include works that remain separable from, or merely link (or bind by name) to the interfaces of, the Work and Derivative Works thereof.

"Contribution" shall mean any work of authorship, including the original version of the Work and any modifications or additions to that Work or Derivative Works thereof, that is intentionally submitted to Licensor for inclusion in the Work by the copyright owner or by an individual or Legal Entity authorized to submit on behalf of the copyright owner. For the purposes of this definition, "submitted" means any form of electronic, verbal, or written communication sent to the Licensor or its representatives, including but not limited to communication on electronic mailing lists, source code control systems, and issue tracking systems that are managed by, or on behalf of, the Licensor for the purpose of discussing and improving the Work, but excluding communication that is conspicuously marked or otherwise designated in writing by the copyright owner as "Not a Contribution."

"Contributor" shall mean Licensor and any individual or Legal Entity on behalf of whom a Contribution has been received by Licensor and subsequently incorporated within the Work.

2. Grant of Copyright License. Subject to the terms and conditions of this License, each Contributor hereby grants to You a perpetual, worldwide, non-exclusive, no-charge, royalty-free, irrevocable copyright license to reproduce, prepare Derivative Works of, publicly display, publicly perform, sublicense, and distribute the Work and such Derivative Works in Source or Object form.

3. Grant of Patent License. Subject to the terms and conditions of this License, each Contributor hereby grants to You a perpetual, worldwide, non-exclusive, no-charge, royalty-free, irrevocable (except as stated in this section) patent license to make, have made, use, offer to sell, sell, import, and otherwise transfer the Work, where such license applies only to those patent claims licensable by such Contributor that are necessarily infringed by their Contribution(s) alone or by combination of their Contribution(s) with the Work to which such Contribution(s) was submitted. If You institute patent litigation against any entity (including a cross-claim or counterclaim in a lawsuit) alleging that the Work or a Contribution incorporated within the Work constitutes direct or contributory patent infringement, then any patent licenses granted to You under this License for that Work shall terminate as of the date such litigation is filed.

4. Redistribution. You may reproduce and distribute copies of the Work or Derivative Works thereof in any medium, with or without modifications, and in Source or Object form, provided that You meet the following conditions:

- a. You must give any other recipients of the Work or Derivative Works a copy of this License; and
- b. You must cause any modified files to carry prominent notices stating that You changed the files; and
- c. You must retain, in the Source form of any Derivative Works that You distribute, all copyright, patent, trademark, and attribution notices from the Source form of the Work, excluding those notices that do not pertain to any part of the Derivative Works; and

- d. If the Work includes a "NOTICE" text file as part of its distribution, then any Derivative Works that You distribute must include a readable copy of the attribution notices contained within such NOTICE file, excluding those notices that do not pertain to any part of the Derivative Works, in at least one of the following places: within a NOTICE text file distributed as part of the Derivative Works; within the Source form or documentation, if provided along with the Derivative Works; or, within a display generated by the Derivative Works, if and wherever such third-party notices normally appear. The contents of the NOTICE file are for informational purposes only and do not modify the License. You may add Your own attribution notices within Derivative Works that You distribute, alongside or as an addendum to the NOTICE text from the Work, provided that such additional attribution notices cannot be construed as modifying the License.

You may add Your own copyright statement to Your modifications and may provide additional or different license terms and conditions for use, reproduction, or distribution of Your modifications, or for any such Derivative Works as a whole, provided Your use, reproduction, and distribution of the Work otherwise complies with the conditions stated in this License.

5. Submission of Contributions. Unless You explicitly state otherwise, any Contribution intentionally submitted for inclusion in the Work by You to the Licensor shall be under the terms and conditions of this License, without any additional terms or conditions. Notwithstanding the above, nothing herein shall supersede or modify the terms of any separate license agreement you may have executed with Licensor regarding such Contributions.

6. Trademarks. This License does not grant permission to use the trade names, trademarks, service marks, or product names of the Licensor, except as required for reasonable and customary use in describing the origin of the Work and reproducing the content of the NOTICE file.

7. Disclaimer of Warranty. Unless required by applicable law or agreed to in writing, Licensor provides the Work (and each Contributor provides its Contributions) on an "AS IS" BASIS, WITHOUT WARRANTIES OR CONDITIONS OF ANY KIND, either express or implied, including, without limitation, any warranties or conditions of TITLE, NON-INFRINGEMENT, MERCHANTABILITY, or FITNESS FOR A PARTICULAR PURPOSE. You are solely responsible for determining the appropriateness of using or redistributing the Work and assume any risks associated with Your exercise of permissions under this License.

8. Limitation of Liability. In no event and under no legal theory, whether in tort (including negligence), contract, or otherwise, unless required by applicable law (such as deliberate and grossly negligent acts) or agreed to in writing, shall any Contributor be liable to You for damages, including any direct, indirect, special, incidental, or consequential damages of any character arising as a result of this License or out of the use or inability to use the Work (including but not limited to damages for loss of goodwill, work stoppage, computer

failure or malfunction, or any and all other commercial damages or losses), even if such Contributor has been advised of the possibility of such damages.

9. Accepting Warranty or Additional Liability. While redistributing the Work or Derivative Works thereof, You may choose to offer, and charge a fee for, acceptance of support, warranty, indemnity, or other liability obligations and/or rights consistent with this License. However, in accepting such obligations, You may act only on Your own behalf and on Your sole responsibility, not on behalf of any other Contributor, and only if You agree to indemnify, defend, and hold each Contributor harmless for any liability incurred by, or claims asserted against, such Contributor by reason of your accepting any such warranty or additional liability.

END OF TERMS AND CONDITIONS

APPENDIX: How to apply the Apache License to your work

To apply the Apache License to your work, attach the following boilerplate notice, with the fields enclosed by brackets "[]" replaced with your own identifying information. (Don't include the brackets!) The text should be enclosed in the appropriate comment syntax for the file format. We also recommend that a file or class name and description of purpose be included on the same "printed page" as the copyright notice for easier identification within third-party archives.

Copyright [yyyy] [name of copyright owner] Licensed under the Apache License, Version 2.0 (the "License"); you may not use this file except in compliance with the License. You may obtain a copy of the License at <http://www.apache.org/licenses/LICENSE-2.0> Unless required by applicable law or agreed to in writing, software distributed under the License is distributed on an "AS IS" BASIS, WITHOUT WARRANTIES OR CONDITIONS OF ANY KIND, either express or implied. See the License for the specific language governing permissions and limitations under the License.

mDNSResponder (part of mDNSShared)

* Copyright (c) 2003-2004, Apple Computer, Inc. All rights reserved.

*

* Redistribution and use in source and binary forms, with or without
* modification, are permitted provided that the following conditions are met:

*

* 1. Redistributions of source code must retain the above copyright notice,
* this list of conditions and the following disclaimer.

* 2. Redistributions in binary form must reproduce the above copyright notice,
* this list of conditions and the following disclaimer in the documentation
* and/or other materials provided with the distribution.

* 3. Neither the name of Apple Computer, Inc. ("Apple") nor the names of its
* contributors may be used to endorse or promote products derived from this
* software without specific prior written permission.

*

* THIS SOFTWARE IS PROVIDED BY APPLE AND ITS CONTRIBUTORS "AS IS" AND ANY
* EXPRESS OR IMPLIED WARRANTIES, INCLUDING, BUT NOT LIMITED TO, THE IMPLIED
* WARRANTIES OF MERCHANTABILITY AND FITNESS FOR A PARTICULAR PURPOSE ARE
* DISCLAIMED. IN NO EVENT SHALL APPLE OR ITS CONTRIBUTORS BE LIABLE FOR ANY
* DIRECT, INDIRECT, INCIDENTAL, SPECIAL, EXEMPLARY, OR CONSEQUENTIAL DAMAGES
* (INCLUDING, BUT NOT LIMITED TO, PROCUREMENT OF SUBSTITUTE GOODS OR SERVICES;
* LOSS OF USE, DATA, OR PROFITS; OR BUSINESS INTERRUPTION) HOWEVER CAUSED AND
* ON ANY THEORY OF LIABILITY, WHETHER IN CONTRACT, STRICT LIABILITY, OR TORT
* (INCLUDING NEGLIGENCE OR OTHERWISE) ARISING IN ANY WAY OUT OF THE USE OF THIS
* SOFTWARE, EVEN IF ADVISED OF THE POSSIBILITY OF SUCH DAMAGE.

*/

OpenSSL

OpenSSL License

/* =====

* Copyright (c) 1998-2011 The OpenSSL Project. All rights reserved.

*

* Redistribution and use in source and binary forms, with or without

* modification, are permitted provided that the following conditions

* are met:

*

* 1. Redistributions of source code must retain the above copyright

* notice, this list of conditions and the following disclaimer.

*

* 2. Redistributions in binary form must reproduce the above copyright

* notice, this list of conditions and the following disclaimer in

* the documentation and/or other materials provided with the

* distribution.

*

* 3. All advertising materials mentioning features or use of this

* software must display the following acknowledgment:

* "This product includes software developed by the OpenSSL Project

* for use in the OpenSSL Toolkit. (<http://www.openssl.org/>)"

*

* 4. The names "OpenSSL Toolkit" and "OpenSSL Project" must not be used to

* endorse or promote products derived from this software without

* prior written permission. For written permission, please contact

* openssl-core@openssl.org.

*

* 5. Products derived from this software may not be called "OpenSSL"

* nor may "OpenSSL" appear in their names without prior written

* permission of the OpenSSL Project.

*

* 6. Redistributions of any form whatsoever must retain the following

* acknowledgment:

* "This product includes software developed by the OpenSSL Project

* for use in the OpenSSL Toolkit (<http://www.openssl.org/>)"

*
* THIS SOFTWARE IS PROVIDED BY THE OpenSSL PROJECT ``AS IS" AND ANY
* EXPRESSED OR IMPLIED WARRANTIES, INCLUDING, BUT NOT LIMITED TO, THE
* IMPLIED WARRANTIES OF MERCHANTABILITY AND FITNESS FOR A PARTICULAR
* PURPOSE ARE DISCLAIMED. IN NO EVENT SHALL THE OpenSSL PROJECT OR
* ITS CONTRIBUTORS BE LIABLE FOR ANY DIRECT, INDIRECT, INCIDENTAL,
* SPECIAL, EXEMPLARY, OR CONSEQUENTIAL DAMAGES (INCLUDING, BUT
* NOT LIMITED TO, PROCUREMENT OF SUBSTITUTE GOODS OR SERVICES;
* LOSS OF USE, DATA, OR PROFITS; OR BUSINESS INTERRUPTION)
* HOWEVER CAUSED AND ON ANY THEORY OF LIABILITY, WHETHER IN CONTRACT,
* STRICT LIABILITY, OR TORT (INCLUDING NEGLIGENCE OR OTHERWISE)
* ARISING IN ANY WAY OUT OF THE USE OF THIS SOFTWARE, EVEN IF ADVISED
* OF THE POSSIBILITY OF SUCH DAMAGE.

* =====

*
* This product includes cryptographic software written by Eric Young
* (eay@cryptsoft.com). This product includes software written by Tim
* Hudson (tjh@cryptsoft.com).

*
*/

Original SSLeay License

/* Copyright (C) 1995-1998 Eric Young (eay@cryptsoft.com)
* All rights reserved.
*
* This package is an SSL implementation written
* by Eric Young (eay@cryptsoft.com).
* The implementation was written so as to conform with Netscapes SSL.
*
* This library is free for commercial and non-commercial use as long as
* the following conditions are aheared to. The following conditions
* apply to all code found in this distribution, be it the RC4, RSA,
* lhash, DES, etc., code; not just the SSL code. The SSL documentation
* included with this distribution is covered by the same copyright terms
* except that the holder is Tim Hudson (tjh@cryptsoft.com).
*

* Copyright remains Eric Young's, and as such any Copyright notices in
* the code are not to be removed.
* If this package is used in a product, Eric Young should be given attribution
* as the author of the parts of the library used.
* This can be in the form of a textual message at program startup or
* in documentation (online or textual) provided with the package.
*
* Redistribution and use in source and binary forms, with or without
* modification, are permitted provided that the following conditions
* are met:
* 1. Redistributions of source code must retain the copyright
* notice, this list of conditions and the following disclaimer.
* 2. Redistributions in binary form must reproduce the above copyright
* notice, this list of conditions and the following disclaimer in the
* documentation and/or other materials provided with the distribution.
* 3. All advertising materials mentioning features or use of this software
* must display the following acknowledgement:
* "This product includes cryptographic software written by
* Eric Young (eay@cryptsoft.com)"
* The word 'cryptographic' can be left out if the routines from the library
* being used are not cryptographic related :-).
* 4. If you include any Windows specific code (or a derivative thereof) from
* the apps directory (application code) you must include an acknowledgement:
* "This product includes software written by Tim Hudson (tjh@cryptsoft.com)"
*
* THIS SOFTWARE IS PROVIDED BY ERIC YOUNG ``AS IS" AND
* ANY EXPRESS OR IMPLIED WARRANTIES, INCLUDING, BUT NOT LIMITED TO, THE
* IMPLIED WARRANTIES OF MERCHANTABILITY AND FITNESS FOR A PARTICULAR PURPOSE
* ARE DISCLAIMED. IN NO EVENT SHALL THE AUTHOR OR CONTRIBUTORS BE LIABLE
* FOR ANY DIRECT, INDIRECT, INCIDENTAL, SPECIAL, EXEMPLARY, OR CONSEQUENTIAL
* DAMAGES (INCLUDING, BUT NOT LIMITED TO, PROCUREMENT OF SUBSTITUTE GOODS
* OR SERVICES; LOSS OF USE, DATA, OR PROFITS; OR BUSINESS INTERRUPTION)
* HOWEVER CAUSED AND ON ANY THEORY OF LIABILITY, WHETHER IN CONTRACT, STRICT
* LIABILITY, OR TORT (INCLUDING NEGLIGENCE OR OTHERWISE) ARISING IN ANY WAY
* OUT OF THE USE OF THIS SOFTWARE, EVEN IF ADVISED OF THE POSSIBILITY OF
* SUCH DAMAGE.
*
* The licence and distribution terms for any publically available version or

* derivative of this code cannot be changed. i.e. this code cannot simply be
* copied and put under another distribution licence
* [including the GNU Public Licence.]
*/

xpm

Copyright (c) 1989-95 GROUPE BULL

Permission is hereby granted, free of charge, to any person obtaining a copy of this software and associated documentation files (the "Software"), to deal in the Software without restriction, including without limitation the rights to use, copy, modify, merge, publish, distribute, sublicense, and/or sell copies of the Software, and to permit persons to whom the Software is furnished to do so, subject to the following conditions:

The above copyright notice and this permission notice shall be included in all copies or substantial portions of the Software.

THE SOFTWARE IS PROVIDED "AS IS", WITHOUT WARRANTY OF ANY KIND, EXPRESS OR IMPLIED, INCLUDING BUT NOT LIMITED TO THE WARRANTIES OF MERCHANTABILITY, FITNESS FOR A PARTICULAR PURPOSE AND NONINFRINGEMENT. IN NO EVENT SHALL GROUPE BULL BE LIABLE FOR ANY CLAIM, DAMAGES OR OTHER LIABILITY, WHETHER IN AN ACTION OF CONTRACT, TORT OR OTHERWISE, ARISING FROM, OUT OF OR IN CONNECTION WITH THE SOFTWARE OR THE USE OR OTHER DEALINGS IN THE SOFTWARE.

Except as contained in this notice, the name of GROUPE BULL shall not be used in advertising or otherwise to promote the sale, use or other dealings in this Software without prior written authorization from GROUPE BULL.

This Font Software is licensed under the SIL Open Font License, Version 1.1.

This license is copied below, and is also available with a FAQ at: <http://scripts.sil.org/OFL>

SIL OPEN FONT LICENSE Version 1.1 - 26 February 2007

PREAMBLE

The goals of the Open Font License (OFL) are to stimulate worldwide development of collaborative font projects, to support the font creation efforts of academic and linguistic communities, and to provide a free and open framework in which fonts may be shared and improved in partnership with others.

The OFL allows the licensed fonts to be used, studied, modified and redistributed freely as long as they are not sold by themselves. The fonts, including any derivative works, can be bundled, embedded, redistributed and/or sold with any software provided that any reserved names are not used by derivative works. The fonts and derivatives, however, cannot be released under any other type of license. The requirement for fonts to remain under this license does not apply to any document created using the fonts or their derivatives.

DEFINITIONS

"Font Software" refers to the set of files released by the Copyright Holder(s) under this license and clearly marked as such. This may include source files, build scripts and documentation.

"Reserved Font Name" refers to any names specified as such after the copyright statement(s).

"Original Version" refers to the collection of Font Software components as distributed by the Copyright Holder(s).

"Modified Version" refers to any derivative made by adding to, deleting, or substituting -- in part or in whole -- any of the components of the Original Version, by changing formats or by porting the Font Software to a new environment.

"Author" refers to any designer, engineer, programmer, technical writer or other person who contributed to the Font Software.

PERMISSION & CONDITIONS

Permission is hereby granted, free of charge, to any person obtaining a copy of the Font Software, to use, study, copy, merge, embed, modify, redistribute, and sell modified and unmodified copies of the Font Software, subject to the following conditions:

- 1) Neither the Font Software nor any of its individual components, in Original or Modified Versions, may be sold by itself.
- 2) Original or Modified Versions of the Font Software may be bundled, redistributed and/or sold with any software, provided that each copy contains the above copyright notice and this license. These can be included either as stand-alone text files, human-readable headers or in the appropriate machine-readable metadata fields within text or binary files as long as those fields can be easily viewed by the user.
- 3) No Modified Version of the Font Software may use the Reserved Font Name(s) unless explicit written permission is granted by the corresponding Copyright Holder. This restriction only applies to the primary font name as presented to the users.
- 4) The name(s) of the Copyright Holder(s) or the Author(s) of the Font Software shall not be used to promote, endorse or advertise any Modified Version, except to acknowledge the contribution(s) of the Copyright Holder(s) and the Author(s) or with their explicit written permission.
- 5) The Font Software, modified or unmodified, in part or in whole, must be distributed entirely under this license, and must not be distributed under any other license. The requirement for fonts to remain under this license does not apply to any document created using the Font Software.

TERMINATION

This license becomes null and void if any of the above conditions are not met.

DISCLAIMER

THE FONT SOFTWARE IS PROVIDED "AS IS", WITHOUT WARRANTY OF ANY KIND, EXPRESS OR IMPLIED, INCLUDING BUT NOT LIMITED TO ANY WARRANTIES OF MERCHANTABILITY, FITNESS FOR A PARTICULAR PURPOSE AND NONINFRINGEMENT OF COPYRIGHT, PATENT, TRADEMARK, OR OTHER RIGHT. IN NO EVENT SHALL THE COPYRIGHT HOLDER BE LIABLE FOR ANY CLAIM, DAMAGES OR OTHER LIABILITY, INCLUDING ANY GENERAL, SPECIAL, INDIRECT, INCIDENTAL, OR CONSEQUENTIAL DAMAGES, WHETHER IN AN ACTION OF CONTRACT, TORT OR OTHERWISE, ARISING FROM, OUT OF THE USE OR INABILITY TO USE THE FONT SOFTWARE OR FROM OTHER DEALINGS IN THE FONT SOFTWARE.