

PŘEHLED

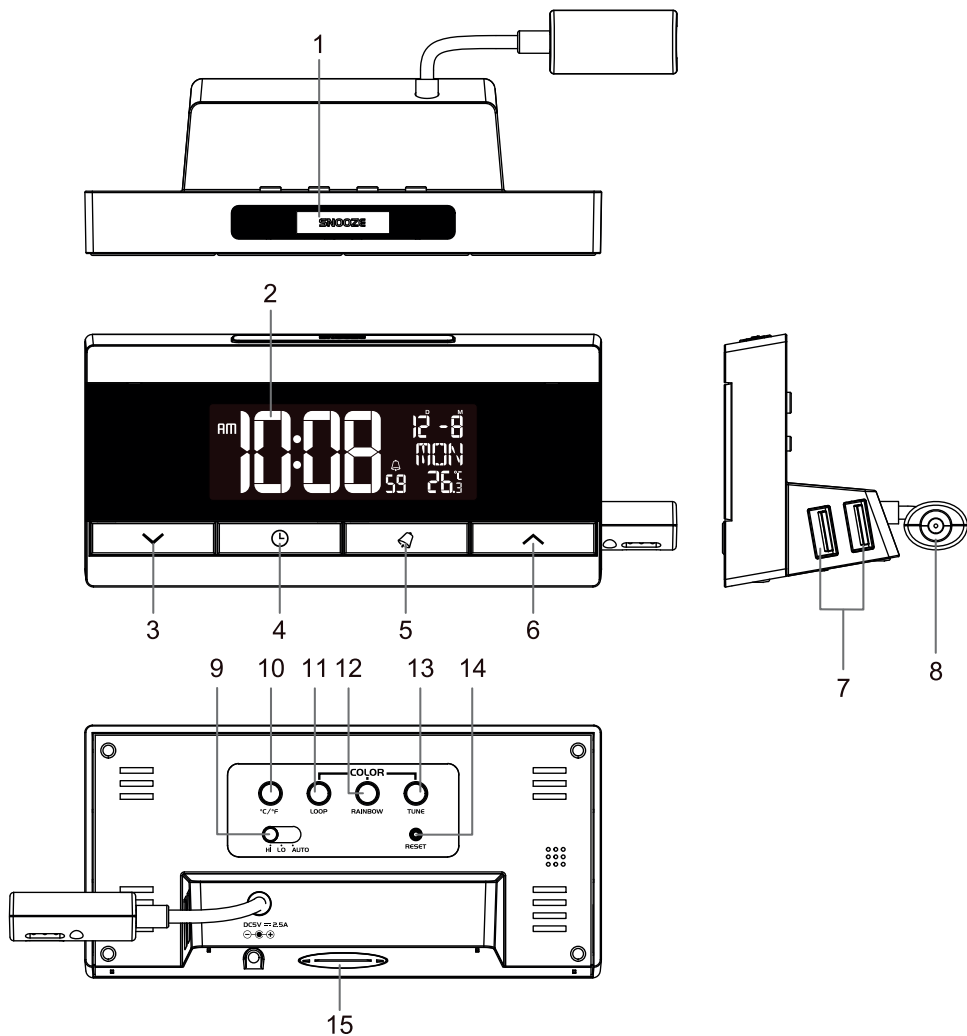

1. **Tlačítko [SNOOZE]** (Opakované buzení)
 - Když zvoní budík, stiskněte pro vypnutí zvonění a aktivaci režimu opakovaného buzení.
2. **LCD displej**
3. **Tlačítko [M]**
 - V režimu nastavení stiskněte pro snížení nastavované hodnoty, nebo stiskněte a podržte pro rychlou změnu hodnoty.
4. **Tlačítko [C]**
 - V normálním režimu zobrazení času stiskněte a podržte 2 sekundy pro otevření režimu nastavení času.
 - V režimu nastavení času stiskněte pro otevření dalšího režimu nastavení.
5. **Tlačítko [D]**
 - V normálním režimu zobrazení času stiskněte pro otevření režimu času budíku.
 - Stiskněte toto tlačítko a podržte jej 2 sekundy pro otevření režimu nastavení budíku.
 - V režimu nastavení budíku stiskněte pro otevření dalšího nastavení.
 - Když zvoní budík, stiskněte pro vypnutí zvonění a aktivaci opakovaného buzení.
6. **Tlačítko [U]**
 - V režimu nastavení stiskněte pro zvýšení nastavované hodnoty, nebo stiskněte a podržte pro rychlou změnu hodnoty.
7. Nabíjecí port USB × 2 (k dispozici pouze při použití napájecího adaptéru)
8. Napájecí konektor
9. **Posuvný přepínač [HI / LO / AUTO]** (Vysoký/Nízký/Automaticky)
 - Posuňte do polohy **[AUTO]** (Automaticky) pro automatické nastavování jasu podsvícení podle okolního osvětlení místnosti (při nízkém osvětlení se ztlumí).
 - Posuňte do polohy **[LO]** (Nízký) pro tlumenější podsvícení.
 - Posuňte do polohy **[HI]** (Vysoký) pro jasnější podsvícení.
10. **Tlačítko [°C/°F]**
 - Stiskněte pro přepnutí mezi °C/°F.
11. **Tlačítko [LOOP]** (Cyklování)
 - Stiskněte pro zapnutí/vypnutí režimu automatického cyklování barvy podsvícení.
12. **Tlačítko [RAINBOW]** (Duha)
 - Když je zapnuto podsvícení, stiskněte pro změnu barvy podsvícení v tomto pořadí: bílá → červená → oranžová → žlutá → zelená → azurová → modrá → purpurová.
13. **Tlačítko [TUNE]** (Ladění)
 - Stiskněte pro jemné ladění podsvícení LCD s 256 barvami.
14. **Tlačítko [RESET]** (Resetovat)
 - Stiskněte pro resetování všech hodnot do výchozího nastavení.
 - Použijte v případě, že stanice nefunguje správně.
15. Kryt prostoru pro baterie
 - Zde je umístěna knoflíková baterie CR2032 pro zálohu času a nastavení.

PŘÍPRAVA NA POUŽITÍ PŘÍSTROJE

1. Připojte adaptér ke konektoru napájení.
2. Stiskněte tlačítko **[RESET]** pro resetování hodin

NASTAVENÍ ČASU

1. V režimu normálního zobrazení času stiskněte a 2 sekundy podržte tlačítko **[C]** pro otevření nastavení roku.
2. Stiskněte tlačítko **[U]** nebo **[M]** pro nastavení požadované hodnoty. (Stiskněte a podržte pro rychlou změnu hodnoty.)
3. Stiskněte tlačítko **[C]** pro otevření dalších položek nastavení v tomto pořadí: Year (Rok) → Month (Měsíc) → Date (Den) → 12/24 hour format (Formát hodin 12/24) → Hour (Hodin) → Minute (Minut) → Second (Sekund) → Language (Jazyk).

4. Stiskněte tlačítko [☺] pro uložení a ukončení režimu nastavení. Pokud tak neučiníte, přístroj automaticky ukončí režim nastavení po 30 sekundách, kdy nebylo nestisknuto žádné tlačítko.

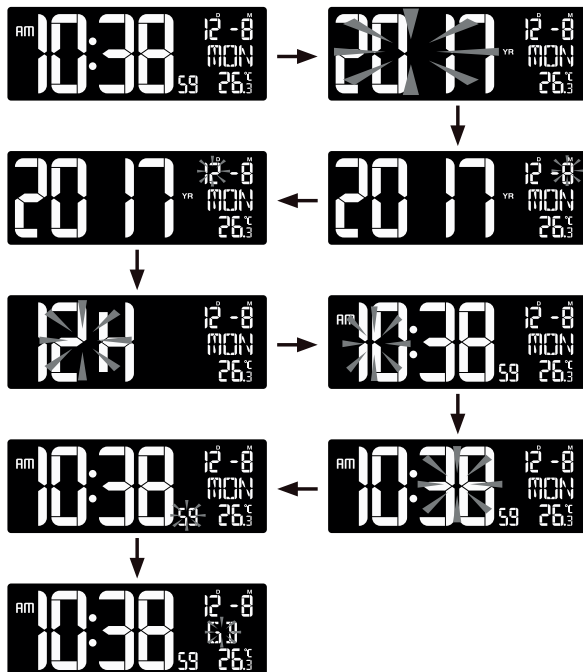

POZNÁMKA:

Lze vybrat některých z 5 jazyků v tomto pořadí: GB (Angličtina) → FR (Francouzština) → DE (Němčina) → ES (Španělština) IT (Italština)

NASTAVENÍ ČASU BUDÍKU

1. V normálním režimu zobrazení času stiskněte a 2 sekundy podržte tlačítko [⏏], aby začaly blikat hodinové číslice budíku a aktivoval se režim nastavení času budíku.
2. Stiskněte tlačítko [^] nebo [v] pro změnu hodnoty (pro rychlou změnu hodnoty toto tlačítko stiskněte a podržte.)
3. Stiskněte tlačítko [⏏] pro otevření dalších nastavení v tomto pořadí: Hour (Hodiny) → Minute (Minuty).
4. Stiskněte tlačítko [⏏] pro uložení a ukončení nastavení. Pokud tak neučiníte, přístroj automaticky ukončí nastavení po 30 sekundách, kdy nebylo nestisknuto žádné tlačítko.



POZNÁMKA:

- Když nastavíte čas budíku, budík se zapne a zobrazí se ikona „⏏“.

Obsah je uzamčen

Dokončete, prosím, proces objednávky.

Následně budete mít přístup k celému dokumentu.



Proč je dokument uzamčen? Nahněvat Vás rozhodně nechceme. Jsou k tomu dva hlavní důvody:

1) Vytvořit a udržovat obsáhlou databázi návodů stojí nejen spoustu úsilí a času, ale i finanční prostředky. Dělali byste to Vy zadarmo? Ne*. Zakoupením této služby obdržíte úplný návod a podpoříte provoz a rozvoj našich stránek. Třeba se Vám to bude ještě někdy hodit.

**) Možná zpočátku ano. Ale vězte, že dotovat to dlouhodobě nelze. A rozhodně na tom nezbohatneme.*

2) Pak jsou tady „roboti“, kteří se přiživují na naší práci a „vysávají“ výsledky našeho úsilí pro svůj prospěch. Tímto krokem se jim to snažíme překazit.

A pokud nemáte zájem, respektujeme to. Urgujte svého prodejce. A když neuspějete, rádi Vás uvidíme!