

***Upozornění !
Určeno pro kutily.***

588779 - 26 CZ

Přeloženo z původního návodu

www.blackanddecker.eu

**KS501
KS701E
KS701PE**

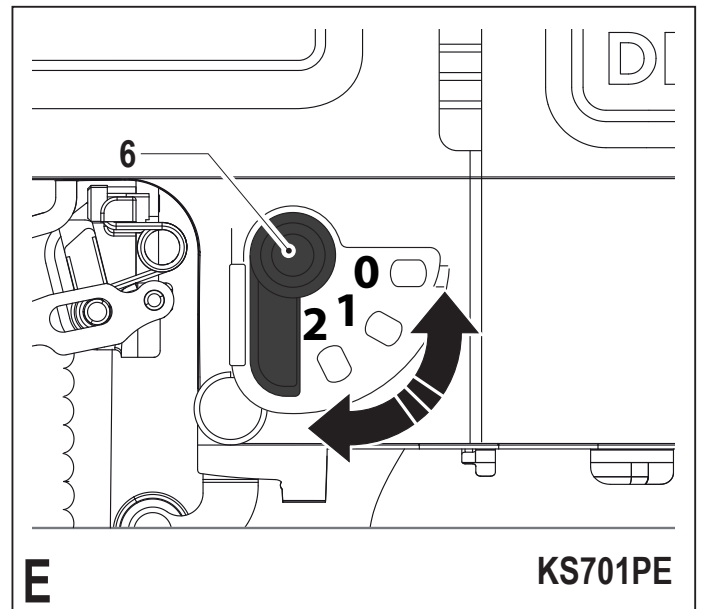
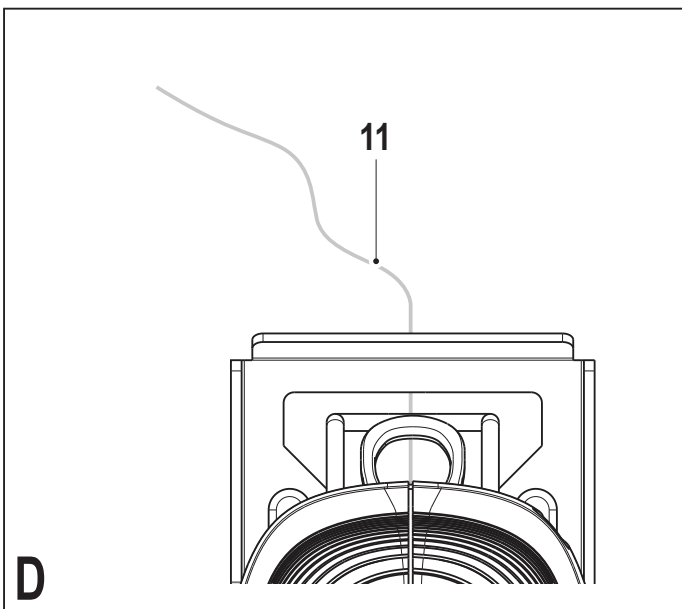
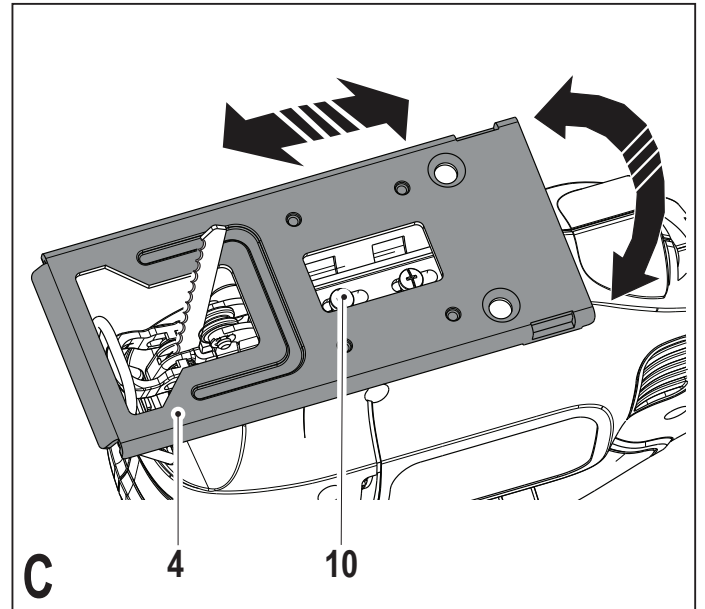
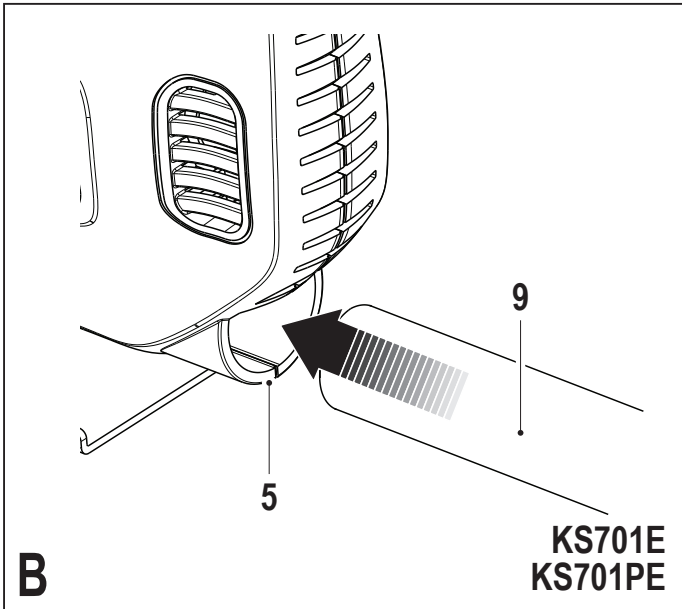
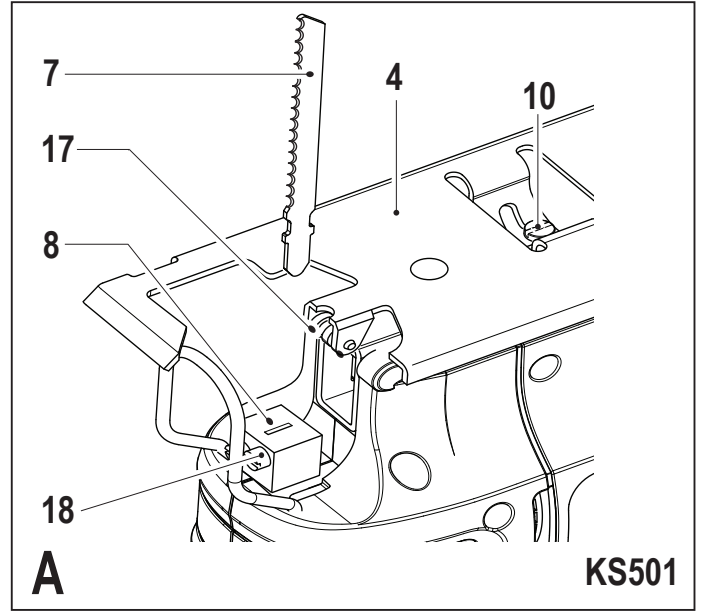
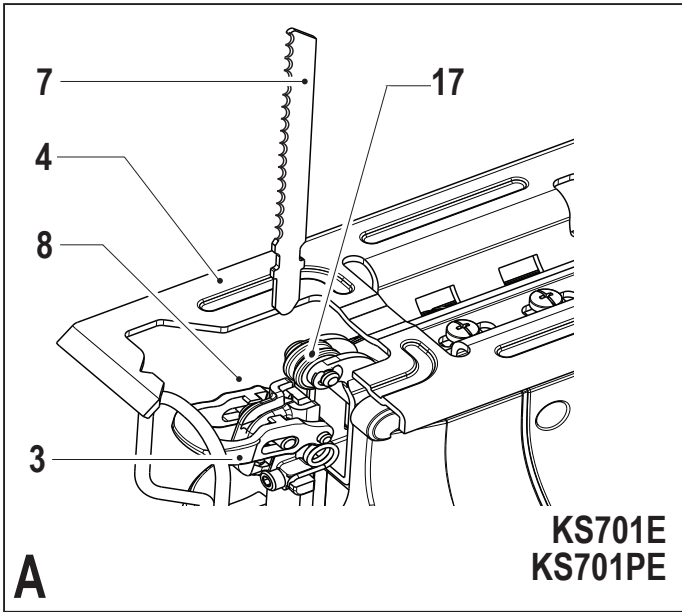

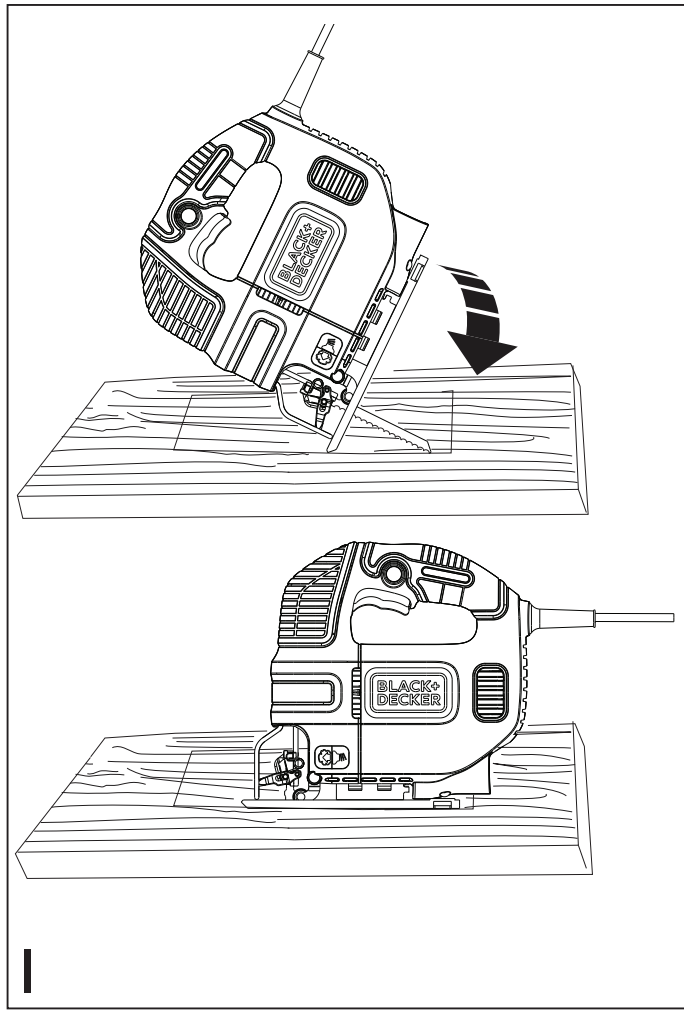
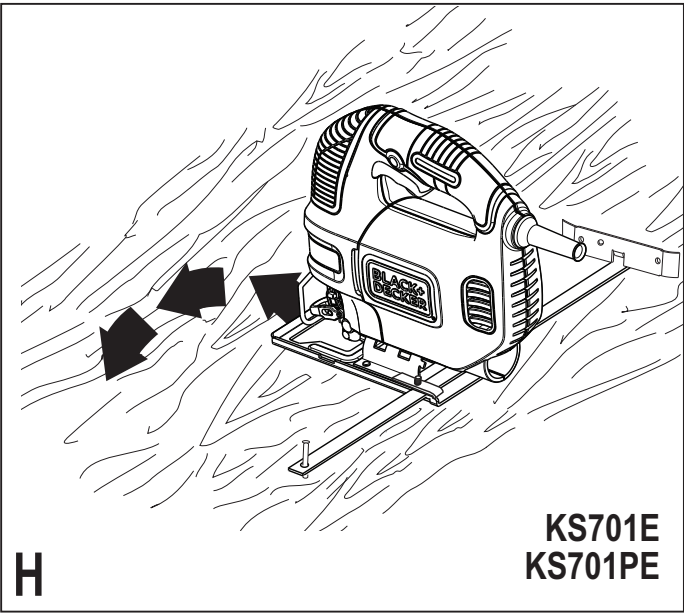
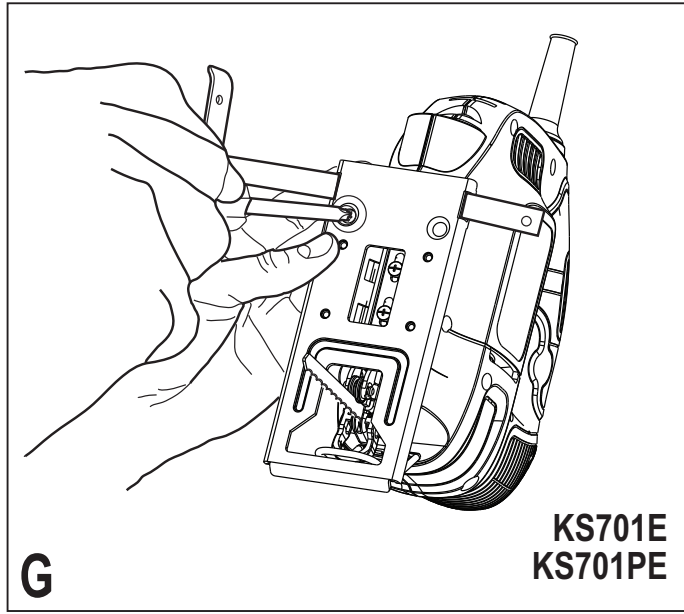
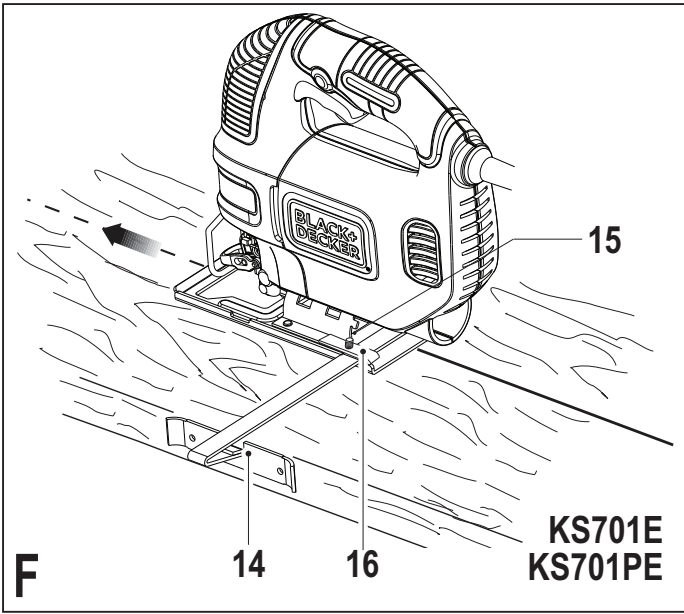

Použití výrobku

Vaše přímočará pila BLACK+DECKER je určena k řezání dřeva, plastů a kovů. Toto nářadí je určeno pouze pro spotřebitelské použití.

Bezpečnostní pokyny

Všeobecné bezpečnostní pokyny pro práci s elektrickým nářadím



Varování! Přečtěte si všechny bezpečnostní pokyny a bezpečnostní výstrahy. Nedodržení níže uvedených varování a pokynů může vést k způsobení úrazu elektrickým proudem, k vzniku požáru nebo k vážnému zranění.

Veškerá bezpečnostní varování a pokyny uschovejte pro případné další použití.

Označení elektrické nářadí ve všech níže uvedených upozorněních odkazuje na vaše nářadí napájené ze sítě (s napájecím kabelem) nebo nářadí napájené baterií (bez napájecího kabelu).

1. Bezpečnost v pracovním prostoru

- a. **Udržujte pracovní prostor čistý a dobře osvětlený.** Přeplněný a neosvětlený pracovní prostor může vést k způsobení úrazů.
- b. **Nepracujte s elektrickým nářadím ve výbušném prostředí, jako jsou například prostory s výskytem hořlavých kapalin, plynů nebo prašných látek.** V elektrickém nářadí dochází k jiskření, které může způsobit vznícení hořlavého prachu nebo výparů.
- c. **Při práci s elektrickým nářadím zajistěte bezpečnou vzdálenost dětí a ostatních osob.** Rozptylování může způsobit ztrátu kontroly nad nářadím.

2. Elektrická bezpečnost

- a. **Zástrčka napájecího kabelu nářadí musí odpovídat zásuvce. Zástrčku nikdy žádným způsobem neupravujte. Nepoužívejte u uzemněného elektrického nářadí žádné upravené zástrčky.** Neupravované zástrčky a odpovídající zásuvky snižují riziko způsobení úrazu elektrickým proudem.
- b. **Nedotýkejte se uzemněných povrchů, jako jsou například potrubí, radiátory, elektrické sporáky a chladničky.** Při uzemnění vašeho těla vzrůstá riziko úrazu elektrickým proudem.
- c. **Nevystavujte elektrické nářadí dešti nebo vlhkému prostředí.** Vnikne-li do elektrického nářadí voda, zvýší se riziko úrazu elektrickým proudem.

- d. **S napájecím kabelem zacházejte opatrně. Nikdy nepoužívejte napájecí kabel k přenášení nebo posouvání nářadí a netahejte za něj, chcete-li nářadí odpojit od elektrické sítě. Zabraňte kontaktu kabelu s mastnými, horkými a ostrými předměty nebo pohyblivými částmi.** Poškozený nebo zauzlený napájecí kabel zvyšuje riziko úrazu elektrickým proudem.
- e. **Při práci s nářadím venku používejte prodlužovací kabely určené pro venkovní použití.** Použití kabelu pro venkovní použití snižuje riziko úrazu elektrickým proudem.
- f. **Musíte-li s elektrickým nářadím pracovat ve vlhkém prostředí, použijte napájecí zdroj s proudovým chráničem (RCD).** Použití proudového chrániče (RCD) snižuje riziko úrazu elektrickým proudem.

3. Bezpečnost obsluhy

- a. **Při použití elektrického nářadí zůstaňte stále pozorní, sledujte, co provádíte a pracujte s rozvahou. Nepoužívejte elektrické nářadí, jste-li unaveni nebo jste-li pod vlivem drog, alkoholu nebo léků.** Chvilka nepozornosti při práci s elektrickým nářadím může vést k vážnému úrazu.
- b. **Používejte prvky osobní ochrany. Vždy používejte ochranu zraku.** Ochranné prostředky jako respirátor, neklouzavá pracovní obuv, přilba a chrániče sluchu, používané v příslušných podmínkách, snižují riziko poranění osob.
- c. **Zabraňte náhodnému spuštění nářadí. Před připojením napájecího kabelu k síťové zásuvce nebo před vložením baterie a před zvednutím nebo přenášením nářadí zkontrolujte, zda je spínač v poloze vypnuto.** Přenášení elektrického nářadí s prstem na spínači nebo připojení nářadí k napájecímu zdroji, je-li spínač nářadí v poloze zapnuto, může způsobit úraz.
- d. **Před spuštěním nářadí se vždy ujistěte, zda nejsou v jeho blízkosti klíče nebo seřizovací přípravky.** Seřizovací klíče ponechané na nářadí mohou být zachyceny rotujícími částmi nářadí a mohou způsobit úraz.
- e. **Nepřekázejte sami sobě. Při práci vždy udržujte vhodný postoj a rovnováhu.** Tak je umožněna lepší ovladatelnost nářadí v neočekávaných situacích.
- f. **Vhodně se oblékejte. Nenoste volný oděv nebo šperky. Dbejte na to, aby se**

vaše vlasy, oděv a rukavice nedostaly do kontaktu s pohyblivými částmi. Volný oděv, šperky nebo dlouhé vlasy mohou být pohyblivými díly zachyceny.

g. **Jsou-li zařízení vybavena adaptérem pro připojení příslušenství k zachytávání prachu, zajistěte jeho správné připojení a řádnou funkci.** Použití těchto zařízení může snížit nebezpečí týkající se prachu.

4. **Použití elektrického nářadí a jeho údržba**
a. **Nepřetěžujte elektrické nářadí. Používejte pro prováděnou práci správný typ nářadí.**

Při použití správného typu nářadí bude práce provedena lépe a bezpečněji.

b. **Nelze-li spínač nářadí zapnout a vypnout, s nářadím nepracujte.** Každé elektrické nářadí s nefunkčním spínačem je nebezpečné a musí být opraveno.

c. **Před seřizováním nářadí, před výměnou příslušenství nebo pokud nářadí nepoužíváte, odpojte zástrčku napájecího kabelu od zásuvky nebo z nářadí vyjměte baterii.** Tato preventivní bezpečnostní opatření snižují riziko náhodného spuštění nářadí.

d. **Uložte elektrické nářadí mimo dosah dětí a nedovolte ostatním osobám, které toto nářadí neumí ovládat nebo které neznají tyto bezpečnostní pokyny, aby s tímto elektrickým nářadím pracovaly.** Elektrické nářadí je v rukou nekvalifikované obsluhy nebezpečné.

e. **Provádějte údržbu elektrického nářadí. Zkontrolujte vychýlení nebo zablokování pohyblivých částí, poškození jednotlivých dílů a jiné okolnosti, které mohou ovlivnit chod nářadí. Pokud je nářadí poškozeno, nechejte jej opravit.** Mnoho nehod bývá způsobeno zanedbanou údržbou nářadí.

f. **Udržujte řezné nástroje ostré a čisté.** Řádně udržované řezné nástroje s ostrými řeznými břity jsou méně náchylné k zanášení nečistotami a lépe se s nimi pracuje.

g. **Používejte elektrické nářadí, příslušenství a držáky nástrojů podle těchto pokynů a berte v úvahu provozní podmínky a práci, která bude prováděna.** Použití elektrického nářadí k jiným účelům, než k jakým je určeno, může být nebezpečné.

5. **Servis**

a. **Opravy elektrického nářadí svěřte pouze kvalifikovanému technikovi, který bude**

používat originální náhradní díly. Tím zajistíte bezpečný provoz nářadí.

Doplňkové bezpečnostní pokyny pro práci s elektrickým nářadím



Varování! Bezpečnostní pokyny pro všechny pily

- ◆ **Při pracovních operacích, u kterých by mohlo dojít ke kontaktu pracovního nástroje se skrytými elektrickými vodiči, držte elektrické nářadí vždy za izolované rukojeti.** Při kontaktu pracovního příslušenství s „živým“ vodičem způsobí neizolované kovové části nářadí obsluze úraz elektrickým proudem.
- ◆ **Pro zajištění a upnutí obrobku k pracovnímu stolu používejte svorky nebo jiné vhodné prostředky.** Držení obrobku rukou nebo opření obrobku o část těla nezajistí jeho stabilitu a může vést k ztrátě kontroly.
- ◆ Udržujte ruce v bezpečné vzdálenosti od místa řezu. Ze žádného důvodu nikdy nesahejte do prostoru pod obrobek. Nevkládejte prsty nebo palec do blízkosti pilového listu a upínací svorky pilového listu. Nepokoušejte se stabilizovat nářadí uchopením za patku.
- ◆ **Udržujte pracovní nástroje ostré.** Tupé nebo poškozené pilové listy mohou při práci způsobit vychýlení nebo zablokování pilového listu. Vždy používejte typ pilového listu odpovídající materiálu obrobku a typu řezu.
- ◆ **Při řezání trubek a žlebů se ujistěte, zda se v nich nenachází elektrické vodiče, voda atd.**
- ◆ Nedotýkejte se obrobku nebo řezného nástroje ihned po ukončení řezu. Mohou být velmi horké.
- ◆ **Dávejte pozor na skrytá nebezpečí. Před řezáním do stěn, podlah a stropů zkontrolujte polohu elektrických vodičů a potrubí.**
- ◆ Po uvolnění hlavního spínače bude řezný nástroj pokračovat v pohybu. Před odložením nářadí toto nářadí vždy vypněte a počkejte, dokud nedojde k úplnému zastavení pilového listu.

Varování! Kontakt nebo vdechování prachu a pilin, které vznikají při práci s nářadím, může ohrozit zdraví pracovníka i okolo stojících osob. Používejte masku proti prachu určenou speciálně na ochranu před toxickým prachem a podobnými látkami a zajistěte, aby byly takto chráněny všechny osoby nacházející se nebo vstupující do pracovního prostoru.

- ◆ V tomto návodu je popsáno určené použití tohoto náradí. Použití jiného příslušenství nebo přídatného zařízení a provádění jiných pracovních operací než je doporučeno tímto návodem, může představovat riziko zranění obsluhy nebo riziko způsobení hmotných škod.

Bezpečnost ostatních osob

- ◆ Toto náradí není určeno k použití osobami (včetně dětí) se sníženými fyzickými, smyslovými nebo duševními schopnostmi, nebo s nedostatkem zkušeností a znalostí, pokud těmto osobám nebyl stanoven dohled, nebo pokud jim nebyly poskytnuty instrukce týkající se použití tohoto výrobku osobou odpovědnou za jejich bezpečnost.
- ◆ Děti by měly být pod dozorem, aby bylo zajištěno, že si s tímto zařízením nebudou hrát.

Vibrace

Deklarovaná úroveň vibrací uvedená v technických údajích a v prohlášení o shodě byla měřena v souladu se standardní zkušební metodou předepsanou normou EN 60745 a může být použita pro srovnání jednotlivých náradí mezi sebou. Deklarovaná úroveň vibrací může být také použita k předběžnému stanovení doby práce s tímto náradím.

Varování! Úroveň vibrací při aktuálním použití elektrického náradí se může od deklarované úrovně vibrací lišit v závislosti na způsobu použití náradí. Úroveň vibrací může být vzhledem k uvedené hodnotě vyšší.

Při stanovení doby působení vibrací z důvodu určených bezpečnostních opatření podle požadavků normy 2002/44/EC k ochraně osob pravidelně používajících elektrické náradí v zaměstnání, by měl předběžný odhad působení vibrací brát na zřetel aktuální podmínky použití náradí s přihlédnutím na všechny části pracovního cyklu, jako jsou doby, při které je náradí vypnuto a kdy běží naprázdno.

Štítky na náradí

Na náradí jsou zobrazeny následující piktogramy:



Varování! Z důvodu snížení rizika způsobení úrazu si uživatel musí přečíst tento návod k obsluze.

Elektrická bezpečnost



Tento výrobek je opatřen dvojitou izolací. Proto není nutné použití uzemňovacího vodiče. Vždy zkontrolujte, zda napájecí napětí sítě odpovídá napětí na výkonovém štítku.

- ◆ Je-li poškozen napájecí kabel, musí být vyměněn výrobcem nebo v autorizovaném servisu BLACK+DECKER, aby bylo zabráněno možným rizikům.

Popis

Toto náradí se skládá z některých nebo ze všech následujících částí.

1. Spínač s plynulou regulací otáček (KS701E a KS701PE) nebo spínač zapnuto/vypnuto (KS501)
2. Zajišťovací tlačítko
3. Zajišťovací páčka pilového listu
4. Základna pily
5. Výstup pro odvod prachu (pouze KS701E a KS701PE)
6. Ovladač předkmitu (pouze KS701PE)

Sestavení

Varování! Před provedením následujících operací se ujistěte, zda je náradí vypnuto, odpojeno od zdroje napětí a zda došlo k úplnému zastavení pilového listu. Po použití mohou být pilové listy horké.

Upevnění pilového listu (obr. A - KS701E a KS701PE)

- ◆ Uchopte pilový list (7) jako na uvedeném obrázku tak, aby jeho zuby směřovaly dopředu.
- ◆ Zatlačte zajišťovací páčku (3) směrem od základny pily (4).
- ◆ Zasuňte upínací stopku pilového listu co nejdále do držáku pilového listu (8).
- ◆ Podle výše uvedeného postupu nastavte podpěrnou kladku pilového listu (17).
- ◆ Uvolněte zajišťovací páčku (3).

Upnutí pilového listu (obr. A - KS501)

- ◆ Před nasazením nebo vyjmutím pilového listu (7) musí být podpěrná kladka (17) nastavena do zadní polohy tak, aby nebyla v kontaktu s pilovým listem.
- ◆ Uvolněte (ale neodstraňujte) oba šrouby. (18).
- ◆ Uchopte pilový list (7) tak, aby jeho zuby směřovaly dopředu.
- ◆ Zasuňte upínací stopku pilového listu (7) co nejdále do držáku pilového listu (8).

- ◆ Zlehka střídavě dotahujte oba šrouby (18), aby došlo k nastavení správné polohy pilového listu. Potom oba šrouby (18) zcela utáhněte.
- ◆ Podle výše uvedeného postupu nastavte podpěrnou kladku pilového listu (17).
- ◆ Chcete-li pilový list (7) vyjmout, otočte oba šrouby (18) o jednu otáčku proti směru pohybu hodinových ručiček.

Připojení vysavače k nářadí (obr. B - pouze KS701E a KS701PE)

- ◆ Zasuňte hubici vysavače (9) do výstupu pro odvod prachu (5).

Zbytková rizika

Je-li nářadí používáno jiným způsobem, než je uvedeno v příložených bezpečnostních varováních, mohou se objevit dodatečná zbytková rizika. Tato rizika mohou vzniknout v důsledku nesprávného použití, dlouhodobého použití atd. Přestože jsou dodržovány příslušné bezpečnostní předpisy a jsou používána bezpečnostní zařízení, určitá zbytková rizika nemohou být vyloučena. Tato rizika jsou následující:

- ◆ Zranění způsobená kontaktem s jakoukoli rotující nebo pohybující se částí.
- ◆ Zranění způsobená při výměně dílů, pracovního nástroje nebo příslušenství.
- ◆ Zranění způsobená dlouhodobým použitím nářadí. Používáte-li jakékoli nářadí delší dobu, zajistěte, aby byly prováděny pravidelné přestávky.
- ◆ Poškození sluchu.
- ◆ Zdravotní rizika způsobená vdechováním prachu vytvářeného při použití nářadí (například: - práce se dřevem, zejména s dubovým, bukovým a materiálem MDF).

Použití

Nastavení základny pily pro provádění šikmých řezů (obr. C)

Varování! Nikdy nepoužívejte toto nářadí, je-li sejmuta nebo uvolněna základna pily.

Základna pily (4) může být nastavena doleva nebo doprava pro provádění šikmého řezu v úhlu 45°.

- ◆ Uvolněte šrouby. (10) Některé modely jsou opatřeny jedním šroubem.
- ◆ Posuňte základnu pily (4) dopředu, otočte základnu doleva nebo doprava a zatlačte ji do polohy pro úhel řezu 45°. (Pouze KS701E a KS701PE.)
- ◆ Posuňte základnu pily (4) dozadu, otočte ji doprava a zatlačte ji zpět do polohy pro úhel řezu 45°. (Pouze KS501.)

- ◆ Utáhněte šrouby.

Nastavení základny pily (4) zpět do polohy pro řezy v úhlu 90°:

- ◆ Uvolněte šrouby. (10).
- ◆ Posuňte základnu pily (4) dopředu, otočte ji do středové polohy a zatlačte ji zpět do polohy 0°.
- ◆ Utáhněte šrouby.

Plynulá regulace otáček (pouze KS701E a KS701PE)

- ◆ Pro řezání dřeva používejte vysoké otáčky, střední otáčky pro řezání hliníku a plastů a nízké otáčky pro řezání ostatních kovů mimo hliníku.

Zapnutí a vypnutí

- ◆ Chcete-li nářadí zapnout, stiskněte spínač s plynulou regulací otáček (KS701E a KS701PE) nebo spínač zapnuto/vypnuto (KS501) (1). U modelů KS701E a KS701PE závisí otáčky nářadí na intenzitě stisknutí tohoto spínače.
- ◆ Nepřetržitý chod zvolíte stisknutím zajišťovacího tlačítka (2) a stisknutím spínače s plynulou regulací otáček. Tato možnost je k dispozici pouze při maximálních otáčkách nářadí.
- ◆ Chcete-li nářadí vypnout, uvolněte spínač s plynulou regulací otáček. Chcete-li vypnout nářadí, které pracuje v režimu nepřetržitého chodu, stiskněte spínač s plynulou regulací otáček nebo znovu stiskněte a uvolněte spínač zapnuto/vypnuto.

Jak používat funkci Sightline® (obr. D)

- ◆ Tužkou si vyznačte si čáru řezu.
- ◆ Položte přímočarou pilu na čáru řezu (11). Při pohledu shora může být během řezání čára řezu velmi snadno sledována.

Režim řezání (pouze KS701PE)

Zdvih pilového listu s předkmitem je více agresivní a je určen k řezání měkkých materiálů, jako jsou dřevo a plasty. Při pohybu s předkmitem je řez materiálu proveden rychleji, ale méně čistě. Vaše pila je vybavena ovladačem předkmitu. Použití tohoto ovladače je popsáno v následující části.

Poznámka: Nikdy nepoužívejte předkmit při řezání kovu.

Ovladač předkmitu (obr. E - pouze KS701PE)

Model KS701PE má k dispozici tyto čtyři režimy pro řezání se zvětšující se velikostí předkmitu:

- ◆ Poloha **0**: kov a hliník a plechy (bez předkmitu).
- ◆ Poloha **1**: vrstvené materiály, tvrdé dřevo, pracovní desky.

- ◆ Poloha 2: překližka a PVC/plasty.
- ◆ Poloha 3: měkké dřevo a rychlé řezy.

Nastavení předkmitu:

- ◆ Otočte ovladač předkmitu (6) do požadované polohy.

Řezání

Během řezání držte nářadí pevně oběma rukama. Základna pily (4) by měla být pevně opřena o materiál, který bude řezán. Tímto způsobem zabráníte odskakování pily, omezíte vibrace a budete minimalizovat poškození pilového listu.

- ◆ Před zahájením řezu nechte pilový list několik sekund v chodu naprázdno.
- ◆ Při provádění řezu vyvíjejte na nářadí pouze mírný tlak.

Rady pro optimální použití

Řezání vrstvených materiálů

Při řezání vrstvených materiálů může docházet k štípání, které může způsobit poškození povrchu obrobku. Většina běžných pilových listů provádí řez během pohybu nahoru. Proto v situaci, kdy je základna pily postavena na povrchu obrobku, používejte pilový list, který provádí řez během pohybu dolů nebo:

- ◆ Použijte pilový list s jemnými zuby.
- ◆ Provádějte řez na opačné straně obrobku.
- ◆ Chcete-li minimalizovat štípání obrobku, upněte na obě strany obrobku kousek odpadového dřeva nebo dřevotřísky a provedte řez přes celou tuto sestavu.

Řezání kovů

Varování! Při řezání kovu nepoužívejte vysavač. Zbytky kovu při řezání budou velmi horké a mohou způsobit požár. Uvědomte si, že řezání kovu vyžaduje mnohem delší dobu než řezání dřeva.

- ◆ Používejte pilové listy vhodné pro řezání kovu.
- ◆ Při řezání tenkých kovových plechů upněte na spodní stranu obrobku kousek odpadového dřeva a provedte řez přes celou tuto sestavu.
- ◆ Naneste podél čáry řezu tenký olejový film.

Vodítko pro podélné řezy (pouze KS701E a KS701PE)

Podélné a obloukové řezy prováděné bez nakreslené čáry řezu jsou velmi snadné, použijete-li vodítko pro podélné řezy a vodítko pro obloukové řezy (k dispozici jako volitelné příslušenství - katalogové číslo X43005-XJ).

Upevnění vodítka pro podélné řezy (obr. F a G)

- ◆ Zasuňte vodítko pro podélné řezy (14) do drážek v základně tak, aby byla příčná lišta otočena směrem dolů, jak je zobrazeno na obr. F.
- ◆ Umístěte šroub (15) do otvoru ve spodní části základny.
- ◆ Srovnejte upínací lištu (16) nad šroubem s okrajovou hranou otočenou směrem dolů a směřující k zadní části pily.
- ◆ Pomocí šroubováku na šrouby Phillips zašroubujte šroub do závitového otvoru v upínací liště, jak je zobrazeno na obr. G.
- ◆ Nastavte šířku řezu a utáhněte šroub.

Řezání oblouků (obr. H - pouze KS701E a KS701PE)

- ◆ Zasuňte vodítko pro podélné řezy do drážky na pravé straně základny tak, aby byla příčná lišta otočena nahoru.
- ◆ Nastavte vodítko podélných řezů tak, aby vzdálenost od pilového listu k otvoru v příčné liště odpovídala požadovanému poloměru a utáhněte šroub.
- ◆ Postavte pilu tak, aby se střed otvoru v příčné liště nacházel nad středem otvoru, který chcete vyřezat (provedte ponorný řez, vyvrtejte otvor pro pilový list nebo provedte zářez od okraje obrobku, aby se pilový list dostal do požadované polohy).
- ◆ Jakmile bude pila správně umístěna, zatlučte přes otvor v příčné liště malý hřebík v bodě, který odpovídá středu řezaného otvoru.
- ◆ Pomocí vodítka pro podélné řezy, které budete používat jako otočné rameno, zahajte řezání kružnice.

Ponorné řezy (obr. I)

Ponorný řez je snadný způsob pro provedení vnitřního řezu. Pilu lze přímo zaříznout do panelu nebo desky, aniž by bylo nutné nejdříve vyvrtat vodící otvor. Při provádění ponorného řezu si změřte a vyznačte plochu, která bude vyřezána. Skloňte pilu směrem dopředu tak, aby přední okraj patky spočíval na povrchu obrobku a aby se pilový list při plném zdvihu nedotýkal povrchu obrobku. Zapněte nářadí a počkejte, dokud nedosáhne maximálních otáček. Pevně uchopte pilu a její zadní část pomalu spouštějte dolů, dokud se pilový list nezařízne do maximální hloubky. Držte základnu celou plochou opřenou o obrobek a začněte řezat. Nevytahujte pilový list z řezu, je-li stále v pohybu. Pilový list se musí zcela zastavit.

Údržba

Vaše nářadí BLACK+DECKER bylo zkonstruováno tak, aby pracovalo po dlouhou dobu s minimálními nároky na údržbu.

Řádná péče o nářadí a jeho pravidelné čištění vám zajistí jeho bezproblémový chod.

- ♦ Větrací otvory nářadí pravidelně čistěte měkkým kartáčem nebo suchým hadříkem.
- ♦ Pomocí vlhkého hadříku pravidelně čistěte kryt motoru. Nepoužívejte žádné abrazivní čisticí prostředky nebo rozpouštědla.
Nikdy nedovolte, aby se do tohoto nářadí dostala jakákoli kapalina a nikdy neponořujte žádnou část tohoto nářadí do kapaliny.

Výměna síťové zástrčky (pouze pro Velkou Británii a Irsko)

Budete-li instalovat novou zástrčku napájecího kabelu:

- ♦ Zajistěte ekologické odstranění staré zástrčky.
- ♦ Připojte hnědý vodič k svorce pod napětím na nové zástrčce.
- ♦ Modrý vodič připojte k nulové svorce.

Varování! Na zemnicí svorku nebude připojen žádný vodič. Dodržujte montážní pokyny dodávané s kvalitními zástrčkami.

Doporučená pojistka: 5 A.

Ochrana životního prostředí



Tříděte odpad. Tento výrobek nesmí být likvidován v běžném domácím odpadu.

Pokud nebudete výrobek BLACK+DECKER dále používat nebo přejete-li si jej nahradit novým, nelikvidujte jej spolu s běžným komunálním odpadem. Zajistěte likvidaci tohoto výrobku v tříděném odpadu.



Tříděný odpad umožňuje recyklaci a opětovné využití použitých výrobků a obalových materiálů. Opětovné použití recyklovaných materiálů pomáhá chránit životní prostředí před znečištěním a snižuje spotřebu surovin.

Při zakoupení nových výrobků vám prodejny, místní sběrný odpadů nebo recyklační stanice poskytnou informace o správné likvidaci elektroodpadů z domácnosti.

Společnost BLACK+DECKER poskytuje službu sběru a recyklace výrobků BLACK+DECKER po skončení jejich provozní životnosti. Chcete-li využít výhody této služby, odevzdejte prosím váš výrobek

kterémukoli zástupci autorizovaného servisu, který zařízení odebere a zajistí jeho recyklaci.

Místo nejbližšího autorizovaného servisu BLACK+DECKER naleznete na příslušné adrese uvedené v tomto návodu. Seznam autorizovaných servisů BLACK+DECKER, podrobnosti o poprodejním servisu a kontakty naleznete také na internetové adrese: www.2helpU.com.

Technické údaje

	KS501 (Typ 1)	KS701E/PE (Typ 1)
Vstupní napětí	V	230
Otáčky	(KS501)	min ⁻¹ 3 000
naprázdno	(KS701E a KS701PE)	min ⁻¹ 0 - 3 000
Maximální hloubka řezu		
Dřevo	(KS501)	mm 65
	(KS701E a KS701PE)	mm 70
Ocel		mm 5
Hliník	(KS501)	mm 10
	(KS701E a KS701PE)	mm 15
Hmotnost	(KS501)	kg 1,3
	(KS701E)	kg 1,6
	(KS701PE)	kg 1,7

KS501

L_{pA} (akustický tlak) 85,5 dB(A), odchylka (K) 3 dB(A), L_{WA} (akustický výkon) 96,5 dB(A), odchylka (K) 3 dB(A)

Celková úroveň vibrací (prostorový vektorový součet) podle normy EN 60745:

Řezání desek (a_{hB}) 9,3 m/s², odchylka (K) 1,5 m/s², Řezání ocelových plechů (a_{hM}) 12,6 m/s², odchylka (K) 1,5 m/s²

KS701E

L_{pA} (akustický tlak) 88 dB(A), odchylka (K) 3 dB(A), L_{WA} (akustický výkon) 99 dB(A), odchylka (K) 3 dB(A)

Celková úroveň vibrací (prostorový vektorový součet) podle normy EN 60745:

Řezání desek (a_{hB}) 5,8 m/s², odchylka (K) 1,5 m/s², Řezání ocelových plechů (a_{hM}) 6,3 m/s², odchylka (K) 1,5 m/s²

KS701PE

L_{pA} (akustický tlak) 89 dB(A), odchylka (K) 3 dB(A), L_{WA} (akustický výkon) 100 dB(A), odchylka (K) 3 dB(A)

Celková úroveň vibrací (prostorový vektorový součet) podle normy EN 60745:

Řezání desek ($a_{hB, W}$) 12,5 m/s², odchylka (K) 1,5 m/s², Řezání ocelových plechů ($a_{hM, W}$)

9,9 m/s², odchylka (K) 1,5 m/s²

Prohlášení o shodě

SMĚRNICE PRO STROJNÍ ZAŘÍZENÍ



KS501/KS701E/KS701PE

Společnost BLACK+DECKER prohlašuje, že tyto produkty popisované v technických údajích splňují požadavky následujících norem: 2006/42/EC, EN 60745-1, EN 60745-2-11

Tyto výrobky splňují také požadavky směrnic 2014/30/EU a 2011/65/EU. Chcete-li získat další informace, kontaktujte prosím společnost BLACK+DECKER na následující adrese nebo na adresách, které jsou uvedeny na konci tohoto návodu.

Níže podepsaná osoba je odpovědná za sestavení technických údajů a provádí toto prohlášení v zastoupení společnosti BLACK+DECKER.

Ray Laverick
Technický ředitel

BLACK+DECKER Europe, 210 Bath Road, Slough,
Berkshire, SL1 34D,
United Kingdom
05.09.2014

Záruka

Společnost BLACK+DECKER důvěřuje kvalitě svého vlastního nářadí a poskytuje kupujícímu mimořádnou záruku. Tato záruka je nadstandardní a v žádném případě nepoškozuje Vaše zákonná práva. Tato záruka platí ve všech členských státech EU a Evropské zóny volného obchodu EFTA.

Objevili-li se na výrobku BLACK+DECKER, v průběhu 24 měsíců od zakoupení, jakékoli materiálové či výrobní vady, garantujeme ve snaze o minimalizování vašich starostí bezplatnou výměnu vadných dílů, opravu nebo výměnu celého výrobku za níže uvedených podmínek:

- ♦ Výrobek nebyl používán pro obchodní nebo profesionální účely a nedocházelo-li k jeho pronájmu.
- ♦ Výrobek nebyl vystaven nesprávnému použití a nebyla zanedbána jeho předepsaná údržba.
- ♦ Výrobek nebyl poškozen cizím zaviněním.
- ♦ Nebyly prováděny opravy výrobku jinými osobami než pracovníky značkového servisu BLACK+DECKER.

Při uplatňování reklamace je nutno prodejci nebo servisnímu středisku předložit doklad o nákupu výrobku. Místo vaší nejbližší autorizované servisní pobočky BLACK+DECKER se dozvíte na příslušné adrese uvedené na zadní straně této příručky. Seznam autorizovaných servisů BLACK+DECKER a podrobnosti o poprodejním servisu naleznete také na internetové adrese: **www.2helpU.com**

Navštivte naši internetovou adresu **www.blackanddecker.co.uk** a zaregistrujte si Váš výrobek BLACK+DECKER. Budete tak mít neustále přehled o nových výrobcích a speciálních nabídkách. Další informace o značce BLACK+DECKER a o našem výrobním programu získáte na internetové adrese **www.blackanddecker.co.uk**

STANLEY BLACK & DECKER CZECH REPUBLIC S.R.O.

Türkova 5b
149 00 Praha 4
Česká Republika
Tel.: 00420 261 009 772
Fax: 00420 261 009 784
Servis: 00420 244 403 247
www.blackanddecker.cz
obchod@sbdinc.com

STANLEY BLACK & DECKER SLOVAKIA S.R.O.

Vysoká 2/b
811 06 Bratislava
Tel.: 00420 261 009 772
Fax: 00420 261 009 784
www.blackanddecker.sk
obchod@sbdinc.com

BAND SERVIS

K Pasekám 4440
760 01 Zlín
Tel.: 00420 577 008 550,1
Fax: 00420 577 008 559
www.bandservis.cz
bandservis@bandservis.cz

BAND SERVIS

Klásterského 2
140 00 Praha 4
Tel.: 00420 244 403 247
Fax: 00420 241 770 167
j.kraus@bandservis.cz
www.bandservis.cz
bandservis@bandservis.cz

BAND SERVIS

Paulínska 22
917 01 Trnava
Tel.: 00421 335 511 063
Fax: 00421 335 512 624
www.bandservis.sk
p.talajka@bandservis.sk

BAND SERVIS

Južná trieda 17 (budova TWD)
040 01 Košice
Tel.: 00421 556 233 155
bandserviske@zoznam.sk

CZ ZÁRUČNÍ LIST

PL KARTA GWARANCYJNA

H JÓTÁLLÁSI JEGY

SK ZÁRUČNÝ LIST



CZ měsíců
H hónap

24

PL miesiące
SK mesiacov

CZ	Výrobní kód	Datum prodeje	Razítko prodejny Podpis
H	Gyári szám	A vásárlás napja	Pecsét helye Aláírás
PL	Numer seryjny	Data sprzedaży	Stempel Podpis
SK	Číslo série	Dátum predaja	Pečiatka predajne Podpis

(CZ)

Adresy servisu
Band Servis
Klásterského 2
CZ-140 00 Praha 4
Tel.: 00420 244 403 247
Fax: 00420 241 770 167

Band Servis
K Pasekám 4440
CZ-76001 Zlín
Tel.: 00420 577 008 550,1
Fax: 00420 577 008 559
<http://www.bandservis.cz>

(H)

Black & Decker Központi
Garanciális-és Márkaszerviz
1163 Budapest
(Sashalom) Thököly út 17.
Tel.: 403-2260
Fax: 404-0014
www.rotelkft.hu

(PL)

Adres serwisu centralnego
ERPATECH
ul. Bakaliowa 26
05-080 Mościska
Tel.: 022-8620808
Fax: 022-8620809

(SK)

Adresa servisu
Band Servis
Paulínska ul. 22
SK-91701 Trnava
Tel.: 00421 335 511 063
Fax: 00421 335 512 624

(CZ) Dokumentace záruční opravy

(PL) Przebieg napraw gwarancyjnych

(H) A garanciális javítás dokumentálása

(SK) Záznamy o záručných opravách

CZ	Číslo	Datum příjmu	Datum zakázky	Číslo zakázky	Závada	Razítko Podpis
H	Sorszám	Bejelentés időpontja	Javítási időpont	Javítási munkalapszám	Hiba jelleg oka	Pecset Aláírás
	Jótállás új határideje					
PL	Nr.	Data zgłoszenia	Data naprawy	Nr. zlecenia	Przebieg naprawy	Stempel Podpis
SK	Číslo dodávky	Dátum nahlásenia	Dátum opravy	Číslo objednávky	Popis poruchy	Pečiatka Podpis