

# HYUNDAI

PR 650 BTDAB



**NÁVOD K POUŽITÍ / NÁVOD NA POUŽITIE  
INSTRUKCJA OBSŁUGI / INSTRUCTION MANUAL  
HASZNÁLATÍ ÚTMUTATÓ**



**VYOBRAZENÍ VÝROBKU / VYOBRAZENIE VÝROBKU**  
**WYGLĄD URZĄDZENIA**  
**PRODUCT OVERVIEW / KÉSZÜLÉK LEÍRÁSA**

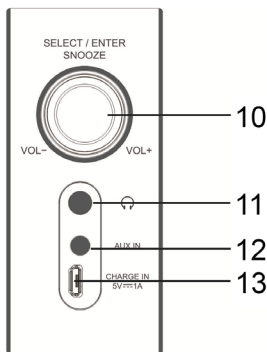
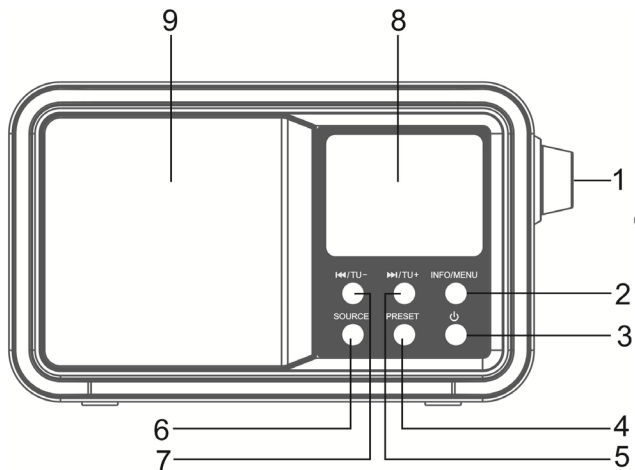

Děkujeme vám za zakoupení tohoto výrobku. Přečtěte si prosím tento návod k použití, abyste se dozvěděli, jak správně s přístrojem zacházet. Po přečtení návodu k použití jej uložte na bezpečné místo k možnému pozdějšímu využití.

## BEZPEČNOSTNÍ POKYNY

- Dodržujte všechna varování na výrobku a v návodu k použití.
- Z důvodu vlastní své bezpečnosti si pozorně přečtěte a dodržujte tuto příručku, abyste zajistili správné používání výrobku a předešli každému nebezpečí nebo fyzickému poškození.
- **UPOZORNĚNÍ: Z DŮVODU SNÍŽENÍ RIZIKA ÚRAZU ELEKTRICKÝM PROUDEM NEODSTRAŇUJTE ŽÁDNÝ KRYT. UVNITŘ NEJSOU ČÁSTI, JEJICHŽ SERVIS MŮŽE PROVÁDĚT UŽIVATEL. PŘENECHTEJTE SERVIS KVALIFIKOVANÉMU SERVISNÍMU PERSONÁLU.**
- Dodržujte všechna varování – na výrobku a v uživatelské příručce
- Nepoužívejte tento přístroj v blízkosti vody a na vlhkých místech
- Nepoužívejte tento výrobek v blízkosti vany, umyvadla, kuchyňského dřezu a prádelní vany, ve vlhkém suterénu, poblíž bazénu ani jinde, kde je přítomna voda nebo vlhkost.
- Používejte pouze přídatná zařízení/příslušenství určená výrobcem.
- Během bouřky, nebo pokud zařízení dlouhodobě nepoužíváte, odpojte jej ze zásuvky, abyste zabránili jeho poškození.
- Veškerý servis přenechejte kvalifikovanému servisnímu personálu
- K předělití rizika požáru nebo úrazu elektrickým proudem, dbejte, aby nedošlo k přetížení elektrických zásuvek, prodlužovacích kabelů nebo integrovaných univerzálních zásuvek.
- Nebraňte větrání zakrytím větracích otvorů předměty, jako jsou noviny, ubrusy, záclony atd.
- Na zařízení by neměly být pokládány zdroje otevřeného ohně, jako například zapálené svíčky.
- Chraňte spotřebič před deštěm a vlhkostí. Neumisťujte jej do vlhkého prostředí, které by mohlo způsobit jeho nefunkčnost.
- Pokud přístroj náhle přemístíte z chladného do teplého prostředí a uvnitř se vytvoří vlhkost, nemusí poté fungovat správně. Tento problém vyřešíte tím, že vyčkáte přibližně hodinu, než se vlhkost odpaří.
- Nevystavujte přístroj přímému slunečnímu svitu ani jej nestavte blízko předmětům, které vyzařují teplo, aby nedošlo k jeho poškození.
- Přístroj by měl být používán v mírném klimatu.
- Zajistěte minimální vzdálenost 0,1 metru kolem přístroje pro dostatečné větrání.
- Přístroj nesmí být vystaven kapající ani tekoucí vodě a nesmí se na něj pokládat předměty naplněné tekutinami, jako například vázy.
- Údržba – Nepokoušejte se provádět servis tohoto výrobku sami, protože po otevření nebo sejmutí krytů můžete být vystaveni nebezpečnému napětí. Veškerý servis přenechejte kvalifikovanému servisnímu personálu.
- Poškození vyžadující servis – Odpojte výrobek ze zásuvky a obraťte se na kvalifikovaný servisní personál za následujících podmínek:
  - A) Pokud došlo k políti kapalinou nebo do výrobku spadly cizí předměty; pokud byl výrobek vystaven dešti nebo vodě.
  - B) Pokud výrobek nefunguje běžným způsobem podle pokynů v návodu k obsluze. Nastavte pouze ty ovládací prvky, které popisuje návod k obsluze, protože nesprávné nastavení může vést k poškození a může být nutný rozsáhlý zásah kvalifikovaného technika, aby byl výrobek opět funkční.
- Používejte vhodný zdroj napájení – připojte výrobek k vhodnému zdroji napájení, jak je popsáno v návodu k obsluze nebo podle označení na výrobku.

## NABÍJENÍ DAB RÁDIA

Připojte kabel micro-USB do konektoru micro-USB. Zapojte druhý konec kabelu micro-USB do zásuvky pomocí napájecího adaptéru USB. Připojením ke vstupu USB počítače můžete rovněž nabíjet baterii. Ikona na displeji zobrazí nabíjení baterie.

## ZOBRAZENÍ VÝROBKU A TLAČÍTKA OVLÁDÁNÍ

1. Tlačítko Volume +/- (Hlasitost)	8. LCD displej
2. Tlačítko MENU / INFO (Nabídka/Informace)	9. Reproduktor
3. Tlačítko POWER	10. Tlačítko SELECT / ENTER / SNOOZE VOLUME +/- (Volba / Přispaní / Hlasitost +/-)
4. Tlačítko PRESET (Předvolba)	
5. Tlačítko ► / TU+	11. Sluchátkový výstup
6. Tlačítko SOURCE (Zdroj)	12. AUX vstup
7. Tlačítko ◀ / TU-	13. Micro USB 5V/1A DC vstup

## POPIS OVLÁDACÍCH FUNKCÍ - RYCHLÉ NASTAVENÍ

1. Zapněte rádio stisknutím tlačítka hlavního vypínače POWER.
2. Při prvním zapnutí se rádio spustí v režimu DAB. Automaticky vyhledá dostupné rozhlasové stanice.
3. V režimu DAB umožňuje tlačítko TU+/- pohyb mezi různými stanicemi. Stisknutím voliče SELECT/ENTER vyberte tu, kterou chcete poslouchat.

### VLASTNOSTI - ZOBRAZENÍ NABÍDKY ZDROJŮ

Stisknutím tlačítka SOURCE zobrazíte nabídku zdrojů.

Rádio DAB	Poslech digitálních rozhlasových stanic.
Rádio FM	Poslech rozhlasových stanic FM.
BT	Poslech zařízení prostřednictvím funkce Bluetooth.
AUX	Poslech obsahu ze zařízení připojeného ke konektoru externího vstupu AUX IN.

### ZMĚNA INFORMACÍ ZOBRAZENÝCH NA DISPLEJI

Při poslechu digitální rozhlasové stanice nebo rozhlasové stanice FM můžete měnit informace zobrazené na displeji.

#### Digitální rádio

Při poslechu digitálního rádia můžete stisknutím voliče INFO přepínat mezi informacemi zobrazenými na obrazovce, což je rolování textu, typ programu, skupina, kanál/frekvence, síla signálu/chyba, přenosová rychlost nebo datum.

#### Rádio FM

Při poslechu rádia FM můžete stisknutím voliče INFO přepínat mezi informacemi na displeji, a to rolování textu, typ programu, frekvence a datum.

## Tlačítko hlavního vypínače POWER

Stisknutím tlačítka POWER zapnete digitální rádio DAB. Při prvním zapnutí digitálního rádia DAB se spustí režim DAB. Automaticky vyhledá dostupné rozhlasové stanice.

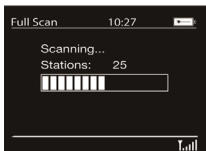

## POSLECH DIGITÁLNÍHO RÁDIA NEBO RÁDIA FM

### Jak měnit digitální stanice DAB

- Stisknutím tlačítka SOURCE zvolte „DAB“. Při prvním výběru rádia DAB se provede automatické naladění všech dostupných stanic a po dokončení se jedna z nich nastaví.

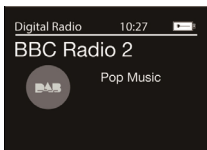

- Stisknutím tlačítka TU +/- zobrazíte seznam stanic.
- Stisknutím tlačítka TU +/- nebo otočením ovladače Select vyberte stanici.
- Stisknutím tlačítka ENTER/SELECT potvrďte výběr.



### Jak měnit stanice FM

Ladění, vyhledávání

- Stisknutím tlačítka SOURCE zvolte „FM“.
- Stisknutím a podržením tlačítka TU +/- naladíte následující/předchozí rozhlasovou stanici, která má silný signál.
- Stisknutím a podržením tlačítka SELECT/ENTER spustíte automatické vyhledávání ráiových stanic.

## POUŽÍVÁNÍ ROZHLASOVÝCH PŘEDVOLEB

Pro rychlý přístup můžete uložit až 30 digitálních rozhlasových stanic a 30 rozhlasových stanic FM.

### Uložení stanice do seznamu předvoleb

Naladíte digitální stanici nebo stanici FM, kterou chcete uložit. Podržením tlačítka PRESET zobrazíte číselný seznam uložených předvoleb. Poté otočením a stisknutím voliče SELECT vyberte libovolné číslo předvolby mezi 1 a 30. Stávající předvolby můžete přepsat.

## Výběr předvolené stanice při poslechu digitálního rádia nebo rádia FM

Stiskněte tlačítko předvolby PRESET, otáčením voliče SELECT doprava nebo doleva procházejte seznamem předvoleb, a poté stisknutím a uvolněním voliče SELECT naladíte vybranou předvolbu.

## NASTAVENÍ DAB

*Poznámka: Nastavení DAB uvidíte, jen pokud zvolíte „DAB“ jako zdroj rozhlasového vysílání.*

### Úplné vyhledání

Pomocí funkce „Úplné vyhledání“ můžete automaticky vyhledat nové digitální rozhlasové stanice a odstranit neaktivní.

Jak provést automatické ladění: Stiskněte a podržte tlačítko SELECT/ENTER. Během automatického ladění se zobrazí počet nalezených stanic. Po dokončení automatického ladění se naladí poslední stanice, kterou jste poslouchali. Pokud poslední stanice, kterou jste poslouchali, již není k dispozici, naladí se první stanice v abecedním pořadí.

### Ruční ladění

Chcete-li manuálně ověřit sílu signálu známého kanálu:

- Stisknutím a podržením tlačítka MENU zobrazíte hlavní nabídku.
- Otáčením a stisknutím voliče SELECT vyberte „Ruční ladění“.
- Otáčením a stisknutím voliče SELECT vyberte kanál.

### Ovládání dynamického rozsahu

Funkce ovládání dynamického rozsahu (DRC) se používá k tomu, aby tišší zvuky v digitálním rozhlasovém vysílání byly lépe slyšitelné i při nízké hlasitosti nebo v hlučném prostředí. Zjistěte si u jednotlivých provozovatelů vysílání, zda používají funkci DRC.

Změna nastavení DRC:

Stisknutím a podržením tlačítka MENU zobrazíte hlavní nabídku. Otáčením a stisknutím voliče SELECT vyberte „DRC“. Otáčením a stisknutím voliče SELECT vyberte jednu z následujících možností:

- DRC vysoké: Aktivuje maximální kompresi DRC.
- DRC nízké: Aktivuje sníženou kompresi DRC.
- DRC vyp.: Vypne kompresi DRC.

## NASTAVENÍ RÁDIA FM

*Poznámka: Nastavení rádia FM uvidíte, pouze pokud jste jako zdroj rádia vybrali „FM“.*

### Vyhledávání stanic FM

Můžete si vybrat, zda se vyhledávání stanic FM automaticky zastaví na další dostupné stanici FM nebo na další dostupné stanici FM se silným signálem. Nastavení vyhledávání stanic FM změníte následujícím způsobem:

- Stisknutím a podržením tlačítka MENU zobrazíte hlavní nabídku.
- Otáčením a stisknutím voliče SELECT vyberte „Nastavení vyhledávání“.
- Zvolte mezi možnostmi „Pouze silné stanice“ nebo „Všechny stanice“.

## POUŽÍVÁNÍ VSTUPU EXTERNÍHO ZAŘÍZENÍ AUX IN

Vstup AUX IN můžete použít k přehrávání jakékoli hudby z telefonu nebo tabletu. Pomocí vhodného kabelu připojte linkový výstup nebo zásuvku pro sluchátka svého přídavného zařízení ke konektoru AUX IN. Volba vstupu AUX IN: Stisknutím tlačítka SOURCE zvolte „AUX“. Na přídavném zařízení spusťte přehrávání obsahu, který jste na tomto připojeném zařízení vybrali.

## POUŽÍVÁNÍ FUNKCE BLUETOOTH

Funkci Bluetooth můžete použít k bezdrátovému připojení k zařízení, jako je mobilní telefon nebo tablet. Poté můžete z mobilního telefonu nebo tabletu streamovat hudbu. Při prvním připojení zařízení Bluetooth jej musíte spárovat. Po spárování zařízení si jej přístroj bude příště pamatovat.

### Poslech zařízení přes Bluetooth

- Stisknutím tlačítka SOURCE zvolte „BT“ (Bluetooth).
- Na svém zařízení Bluetooth zapněte funkci Bluetooth, najdete položku **PR 650 BTDAB** a proveďte propojení.
- Vyberte svou oblíbenou skladbu, klepněte na tlačítko PLAY na svém zařízení Bluetooth nebo na tlačítko ENTER na přístroji, čímž spustíte nebo pozastavíte přehrávání skladby ze svého zařízení s funkcí Bluetooth.
- Pomocí tlačítek ◀ nebo ▶ zvolte další nebo předchozí stopu.
- Chcete-li spárovat (propojit) přístroj s jiným zařízením Bluetooth, stiskněte a podržte tlačítko SOURCE po dobu několika sekund. Zařízení přejde do režimu Párování/Vyhledávání.

*Poznámka: Více informací viz návod k použití zařízení s funkcí Bluetooth. Pokud budete požádáni o zadání hesla, zadejte 0000.*

### Odpojení zařízení s funkcí Bluetooth

Chcete-li odpojit zařízení s funkcí Bluetooth, proveďte jeden z následujících úkonů:

Stisknutím tlačítka SOURCE přepněte na digitální rádio nebo rádio FM. Vypněte funkci Bluetooth na připojeném zařízení.

## NASTAVENÍ BUDÍKŮ A ČASOVAČŮ

### Nastavení budíku

- Stisknutím a podržením tlačítka MENU zobrazíte hlavní nabídku.
- Otáčením a stisknutím voliče SELECT vyberte „System“ > „Budík“.
- V nabídce budíku zvolte otočením a stisknutím voliče SELECT buď „Budík 1“ nebo „Budík 2“.
- Otáčením a stisknutím voliče SELECT vyberte možnost „Čas“, otáčením voliče SELECT nastavte hodiny a minuty a jeho stisknutím potvrďte každé nastavení.
- Otáčením a stisknutím voliče SELECT vyberte „Doba trvání“. Otáčením a stisknutím voliče SELECT nastavte dobu v minutách, po kterou bude budík znít.
- Otáčením a stisknutím voliče SELECT vyberte „Zdroj“. Otáčením a stisknutím voliče SELECT vyberte mezi „Tón“, „DAB“ nebo „FM“ a poté potvrďte stisknutím voliče SELECT.
- Pokud jste vybrali rádio „DAB“ nebo „FM“, otočením a stisknutím voliče SELECT vyberte možnost „Předvolba“. Chcete-li přehrávat stanici, kterou jste naposledy poslouchali, otočením a stisknutím voliče SELECT vyberte možnost „Posled. stanice“ nebo otočením a stisknutím voliče SELECT vyberte rozhlasovou stanici ze seznamu předvoleb.

*Poznámka: Tento krok přeskočte, pokud nastavujete budík jako „Tón“.*

- Otáčením a stisknutím voliče SELECT vyberte „Cyklus“. Otáčením a stisknutím voliče SELECT vyberte mezi „Jednou“, „Denně“, „Víkend“ nebo „Pracovní dny“ a poté potvrďte stisknutím voliče SELECT.
- Otáčením a stisknutím voliče SELECT vyberte „Hlasitost“. Otáčením a stisknutím voliče SELECT nastavte hlasitost budíku.
- Stisknutím voliče SELECT přepněte „Budík“ na „Zap“.



## Odložení buzení

Chcete-li odložit buzení stiskněte volič SELECT. Na displeji se zobrazí časovač s odpočítáváním a budík se po každém stisknutí znovu ozve po 9 minutách. Chcete-li odložený budík zrušit, stiskněte tlačítko POWER.

## Nastavení časovače pro odložené vypnutí

Stiskněte a podržte tlačítko MENU, otočením a stisknutím voliče SELECT vyberte „Systém“. Otáčením a stisknutím voliče SELECT vyberte „Sleep funkce“. Otáčením a stisknutím voliče SELECT upravte hodnotu časovače pro odložené vypnutí.

## Vypnutí znějícího budíku

Stisknutím tlačítka POWER zrušíte znějící budík nebo stisknutím tlačítka SOURCE vypnete budík a necháte hrát rádio.

## Nastavení času a data

Hodiny se automaticky nastaví pomocí digitálního rozhlasového signálu nebo rozhlasového signálu FM. Pokud se čas nebo datum neaktualizují automaticky, můžete je nastavit ručně pomocí možnosti níže.

*Poznámka: Aktualizace času nebo data přijatá digitálním vysláním má přednost před ručním nastavením.*

Ruční nastavení času a data:

- Stisknutím a podržením tlačítka MENU zobrazíte hlavní nabídku.
- Otáčením a stisknutím voliče SELECT zvolte „Systém“ > „Čas“.
- Otáčením a stisknutím voliče SELECT zvolte „Nastavit čas/datum“.
- Otáčením a stisknutím voliče SELECT nastavte hodinu. Opakujte postup a nastavte minuty.
- Otáčením a stisknutím voliče SELECT nastavte den v měsíci. Opakujte postup a nastavte měsíc a rok.

*Poznámka: Pokud nastavíte 12hodinový formát času, ujistěte se před stisknutím voliče SELECT, že jste zvolili verzi „AM“ (dopoledne) nebo „PM“ (odpoledne).*

## Možnosti synchronizace data a času

Můžete synchronizovat čas a datum pomocí digitálního rozhlasového signálu nebo rozhlasového signálu FM.

Chcete-li nastavit možnosti synchronizace hodin:

- Stisknutím a podržením tlačítka MENU zobrazíte hlavní nabídku.
- Otáčením a stisknutím voliče SELECT zvolte „Systém“ > „Čas“.
- Otáčením a stisknutím voliče SELECT zvolte „Automatická aktualizace“.
- Otáčením a stisknutím voliče SELECT zvolte mezi možnostmi synchronizace „Aktualizovat ze všeho“, „Aktualizovat z DAB“, „Aktualizovat z FM“ a „Neaktualizovat“.

## Změna formátu času

- Stisknutím a podržením tlačítka MENU zobrazíte hlavní nabídku.
- Otáčením a stisknutím voliče SELECT zvolte „Systém“ > „Čas“.
- Otáčením a stisknutím voliče SELECT zvolte „12/24h formát času“.
- Otáčením a stisknutím voliče SELECT vyberte mezi režimy „12“ a „24“ hodin.

## Změna formátu data

- Stisknutím a podržením tlačítka MENU zobrazíte hlavní nabídku.
- Otáčením a stisknutím voliče SELECT zvolte „Systém“ > „Čas“.
- Otáčením a stisknutím voliče SELECT zvolte „Formát data“.
- Otáčením a stisknutím voliče SELECT vyberte mezi „DD-MM-RRRR“ a „MM-DD-RRRR“.

## NASTAVENÍ SYSTÉMU

### Změna preferovaného jazyka

Můžete zvolit jazyk pro nabídky a možnosti.

- Stisknutím a podržením tlačítka MENU zobrazíte hlavní nabídku
- Otáčením a stisknutím voliče SELECT zvolte „Systém“ > „Jazyk“.
- Otáčením a stisknutím voliče SELECT vyberte jazyk nabídky.

### Podsvícení

Můžete upravit dobu, po kterou je displej osvětlen a také jas displeje.

#### Doba trvání podsvícení

Chcete-li nastavit dobu podsvícení displeje před jeho potměněním:

- Stisknutím a podržením tlačítka MENU zobrazíte hlavní nabídku.
- Otáčením a stisknutím voliče SELECT zvolte „Systém“ > „Podsvícení“.
- Otáčením a stisknutím voliče SELECT zvolte „Čas vypnutí“.
- Otáčením a stisknutím voliče SELECT zvolte nastavení doby trvání podsvícení. Pokud chcete, aby bylo podsvícení zapnuto trvale, zvolte „Zapnuto“.

#### Intenzita podsvícení

- Stisknutím a podržením tlačítka MENU zobrazíte hlavní nabídku.
- Otáčením a stisknutím voliče SELECT zvolte „Systém“ > „Podsvícení“.
- Otáčením a stisknutím voliče SELECT zvolte „Úroveň jasu“.
- Otáčením a stisknutím voliče SELECT zvolte „Vysoká“, „Střední“ nebo „Nízká“.

#### Úroveň potměnění

- Stisknutím a podržením tlačítka MENU zobrazíte hlavní nabídku.
- Otáčením a stisknutím voliče SELECT zvolte „Systém“ > „Podsvícení“.
- Otáčením a stisknutím voliče SELECT zvolte „Úroveň potměnění“.
- Otáčením a stisknutím voliče SELECT zvolte „Vysoká“, „Střední“ nebo „Nízká“.

### Resetování na nastavení z výroby

Resetování vymaže všechny předvolby, uložené stanice, budíky a nastaví všechny ostatní možnosti na výchozí hodnoty.

- Stisknutím a podržením tlačítka MENU zobrazíte hlavní nabídku.
- Otáčením a stisknutím voliče SELECT zvolte „Systém“ > „Tovární nastavení“.
- Otáčením a stisknutím voliče SELECT zvolte „Ano“, čímž provedete resetování na nastavení z výroby. Pokud nechcete provést resetování na nastavení z výroby, zvolte „Ne“.

## TECHNICKÉ SPECIFIKACE

Rádio - frekvence:	DAB/Band III 174 - 240 MHz, FM: 87,5 - 108 MHz
Bluetooth - frekvence:	2402 - 2480 MHz, maximální výkon: 3,33 dBm (EIRP)
Napájení:	Micro-USB vstup 5V DC (1A)
Kapacita baterie:	3,7 V / 2000 mAh
Doba nabíjení baterie:	4 hodiny
Doba přehrávání na baterii:	až 14 hodin (60% hlasitost)
Předvolby:	30 DAB, 30 FM
Výkon:	1,2 W (RMS)
Rozměry:	165 x 95 x 49 mm
Hmotnost:	350 g

Změna technické specifikace výrobku vyhrazena výrobcem.

## ZÁRUKA

Náš výrobek má záruku 2 roky od data zakoupení. Záruka se poskytuje na všechny vady materiálu a dílenského zpracování. Záruka 24 měsíců se nevztahuje na snížení užitečné kapacity akumulátoru z důvodu jeho používání nebo stáří. Užitečná kapacita se snižuje v závislosti na způsobu používání akumulátoru.



**VAROVÁNÍ: NEVYSTAVUJTE SPOTŘEBIČ DEŠTI NEBO VLHKOSTI ABYSTE PŘEDEŠLI VZNIKU POŽÁRU NEBO ÚRAZU ELEKTRICKÝM PROUDEM. VŽDY SPOTŘEBIČ VYPNĚTE ZE ZÁSUVKY, KDYŽ JEJ NEPOUŽÍVÁTE NEBO PŘED OPRAVOU. V PŘÍSTROJI NEJSOU ŽÁDNÉ ČÁSTI OPRAVITELNÉ SPOTŘEBITELEM. VŽDY SE OBRACEJTE NA KVALIFIKOVANÝ AUTORIZOVANÝ SERVIS. PŘÍSTROJ JE POD NEBEZPEČNÝM NAPĚTÍM.**



**NEBEZPEČÍ UDUŠENÍ. PE SÁČEK ODKLÁDEJTE MIMO DOSAH DĚTÍ. SÁČEK NENÍ NA HRANÍ. NEPOUŽÍVEJTE TENTO SÁČEK V KOLÉBKÁCH, POSTÝLKÁCH, KOČÁRCÍCH NEBO DĚTSKÝCH OHRÁDKÁCH.**

## Likvidace starých elektrických a elektronických zařízení

**(Vztahuje se na Evropskou unii a evropské země se systémy odděleného sběru)**



Tento symbol umístěný na výrobku nebo jeho balení upozorňuje, že by s výrobkem po ukončení jeho životnosti nemělo být nakládáno jako s běžným odpadem z domácnosti. Je nutné ho odvézt do sběrného místa pro recyklaci elektrického a elektronického zařízení. Zajištěním správné likvidace tohoto výrobku pomůžete zabránit případným negativním dopadům na životní prostředí a lidské zdraví, které by jinak byly způsobeny nevhodnou likvidací výrobku. Recyklováním materiálů, z nichž je vyroben, pomůžete ochránit přírodní zdroje. Podrobnější informace o recyklaci tohoto výrobku zjistíte u příslušného místního obecního úřadu, podniku pro likvidaci domovních odpadů nebo v obchodě, kde jste výrobek zakoupili.

Tímto ETA a.s. prohlašuje, že typ rádiového zařízení PR 650 BTDAB je v souladu se směrnicí 2014/53/EU. Úplné znění EU prohlášení o shodě je k dispozici na této internetové adrese: [http://www.hyundai-electronics.cz/declaration\\_of\\_conformity](http://www.hyundai-electronics.cz/declaration_of_conformity)

Ďakujeme Vám za zakúpenie tohto výrobku. Prečítajte si prosím tento návod na použitie, aby ste sa dozvedeli, ako správne s prístrojom zachádzať. Po prečítaní návodu na použitie ho uložte na bezpečné miesto k možnému neskoršiemu využitiu.

## BEZPEČNOSTNÉ POKYNY

- Dodržiavajte všetky varovania na výrobku a v návode na použitie.
- Z dôvodu vlastnej bezpečnosti si pozorne prečítajte a dodržiavajte túto príručku, aby ste zaistili správne používanie výrobku a predišli každému nebezpečenstvu alebo fyzickému poškodeniu.
- **UPOZORNENIE: Z DOVODU ZNÍŽENIA RIZIKA ELEKTRICKÝM PRÚDOM NEODSTRAŇUJTE ŽIADNY KRYT. VNÚTRI NIE SÚ ČASTI, KTORÝCH SERVIS MÔŽE VYKONÁVAŤ POUŽÍVATEĽ. PRENECHAJTE SERVIS KVALIFIKOVANÉMU SERVISNÉMU PERSONÁLU.**
- Dodržiavajte všetky upozornenia - na výrobku a v užívateľskej príručke
- Nepoužívajte tento prístroj v blízkosti vody a na vlhkých miestach
- Nepoužívajte tento výrobok v blízkosti vane, umývadla, kuchynského drezu a práčovne, vo vlhkom suteréne, v blízkosti bazéna ani inde, kde je prítomná voda alebo vlhkosť.
- Používajte iba prídavné zariadenia / príslušenstvo určené výrobcom.
- Počas búrky, alebo ak zariadenie dlhodobo nepoužívate, odpojte ho zo zásuvky, aby ste zabránili jeho poškodeniu.
- Všetok servis zverte kvalifikovanému servisnému personálu
- Aby sa predišlo riziku požiaru alebo úrazu elektrickým prúdom, dbajte, aby nedošlo k preťaženiu elektrických zásuviek, predlžovacích káblov alebo integrovaných univerzálnych zásuviek.
- Nebráňte vetraniu zakrytím vetracích otvorov predmetmi, ako sú noviny, obrusy, záclony atď.
- Na zariadení by nemali byť pokladané zdroje otvoreného ohňa, ako napríklad sviečky.
- Chráňte spotrebič pred dažďom a vlhkosťou. Neumiestňujte ho do vlhkého prostredia, ktoré by mohlo spôsobiť jeho nefunkčnosť.
- Pokiaľ prístroj náhle premiestnite z chladného do teplého prostredia a vo vnútri sa vytvorí vlhkosť, nemusí potom fungovať správne. Tento problém vyriešite tým, že počkáte približne hodinu, než sa vlhkosť odparí.
- Nevystavujte prístroj priamemu slnečnému svitu ani ho nestavajte blízko predmetom, ktoré vyžarujú teplo, aby nedošlo k jeho poškodeniu.
- Prístroj by mal byť používaný v mierej klíme.
- Zaisťte minimálnu vzdialenosť 0,1 metra okolo prístroja pre dostatočné vetranie.
- Prístroj nesmie byť vystavený kvapkajúcej ani tečúcej vode a nesmú sa na neho pokladať predmety naplnené tekutinami, ako napríklad vázy.
- Údržba - Nepokúšajte sa vykonávať servis tohto výrobku sami, pretože po otvorení či odstránení krytov môžete byť vystavený nebezpečnému napätiu. Všetok servis zverte kvalifikovanému servisnému personálu.
- Poškodenie vyžadujúce servis - Odpojte výrobok z elektrickej zásuvky a obráťte sa na kvalifikovaný servisný personál za nasledovných podmienok:
  - A) Ak došlo k poliatiu kvapalinou alebo do výrobku spadli cudzie predmety; pokiaľ bol výrobok vystavený dažďu alebo vode.
  - B) Ak výrobok nefunguje bežným spôsobom podľa pokynov v návode na obsluhu. Nastavujte iba tie ovládacie prvky, ktoré popisuje návod na obsluhu, pretože nesprávne nastavenie môže viesť k poškodeniu a môže byť potrebný rozsiahly zásah kvalifikovanej technika, aby bol výrobok opäť funkčný
- Používajte vhodné zdroje napájania - pripojte výrobok k vhodnému zdroju napájania, ako je popísané v návode na obsluhu alebo podľa označenia na výrobku.

## NABÍJANIE DAB RÁDIA

Pripojte kábel micro-USB do konektoru micro-USB. Zapojte druhý koniec kábla micro-USB do zásuvky pomocou napájacieho adaptéra USB. Pripojením k vstupu USB počítača môžete tiež nabíjať batériu. Ikona na displeji zobrazí nabíjanie batérie.

## ZOBRAZENIE VÝROBKU A TLAČIDLA OVLÁDANIA

1. Tlačidlo Volume -/+ (Hlasitosť)	8. LCD displej
2. Tlačidlo MENU / INFO (Ponuka/Informácie)	9. Reproduktor
3. Tlačidlo POWER	10. Tlačidlo SELECT / ENTER / SNOOZE
4. Tlačidlo PRESET (Predvoľba)	VOLUME -/+ (Voľba/Prispanie/Hlasitosť -/+)
5. Tlačidlo ► / TU+	11. Slúchadlový výstup
6. Tlačidlo SOURCE (Zdroj)	12. AUX vstup
7. Tlačidlo ◀ / TU-	13. Micro USB 5V/1A DC vstup

## POPIS OVLÁDACÍCH FUNKCIÍ - RÝCHLE NASTAVENIE

1. Zapnite rádio stlačením tlačidla hlavného vypínača POWER.
2. Pri prvom zapnutí sa rádio spustí v režime DAB. Automaticky vyhľadá dostupné rozhlasové stanice.
3. V režime DAB umožňuje tlačidlo TU +/- pohyb medzi rôznymi stanicami. Stlačením voliča SELECT/ENTER vyberte tú, ktorú chcete počúvať.

### VLASTNOSTI - ZOBRAZENIE PONUKY ZDROJOV

Stlačením tlačidla SOURCE zobrazíte ponuku zdrojov.

Rádio DAB	Počúvanie digitálnych rozhlasových staníc.
Rádio FM	Počúvanie rozhlasových staníc FM.
BT	Počúvanie zariadenia prostredníctvom funkcie Bluetooth.
AUX	Počúvanie obsahu zo zariadenia pripojeného ku konektoru externého vstupu AUX IN.

### ZMENA INFORMACIÍ ZOBRAZENÝCH NA DISPLEJI

Pri počúvaní digitálnej rozhlasovej stanice alebo rozhlasovej stanice FM môžete meniť informácie zobrazené na displeji.

#### Digitálne rádio

Pri počúvaní digitálneho rádia môžete stlačením voliča INFO prepínať medzi informáciami zobrazenými na obrazovke, čo je rolovanie textu, typ programu, skupina, kanál / frekvencia, sila signálu / chyba, prenosová rýchlosť alebo dátum.

#### Rádio FM

Pri počúvaní rádia FM môžete stlačením voliča INFO prepínať medzi informáciami na displeji, a to rolovanie textu, typ programu, frekvencia a dátum.

## Tlačidlo hlavného vypínača POWER

Stlačením tlačidla POWER zapnete digitálne rádio DAB. Pri prvom zapnutí digitálneho rádia DAB sa spustí režim DAB. Automaticky vyhľadá dostupné rozhlasové stanice.

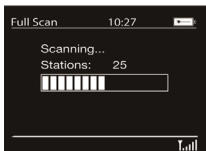

## POČÚVANIE DIGITÁLNEHO RÁDIA ALEBO RÁDIA FM

### Ako meniť digitálne stanice DAB

- Stlačením tlačidla SOURCE zvolíte „DAB“. Pri prvom výbere rádia DAB sa vykoná automatické naladenie všetkých dostupných staníc a po dokončení sa jedna z nich nastaví.

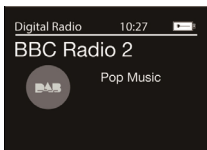

- Stlačením tlačidla TU +/- zobrazíte zoznam staníc.
- Stlačením tlačidla TU +/- alebo otočením ovládača Select vyberte stanicu.
- Stlačením tlačidla SELECT/ENTER potvrdíte výber.



### Ako meniť stanice FM

Ladenie, vyhľadávanie

- Stlačením tlačidla SOURCE zvolíte „FM“.
- Stlačením a podržaním tlačidla TU +/- naladíte nasledujúcu / predchádzajúcu rozhlasovú stanicu, ktorá má silný signál.
- Stlačením a podržaním tlačidla SELECT/ENTER spustíte automatické vyhľadávanie rádiových staníc.

## POUŽÍVANIE ROZHLASOVÝCH PREDVOLIEB

Pre rýchly prístup môžete uložiť až 30 digitálnych rozhlasových staníc a 30 rozhlasových staníc FM.

### Uloženie stanice do zoznamu predvolieb:

Naladíte digitálnu stanicu alebo stanicu FM, ktorú chcete uložiť. Podržaním tlačidla PRESET zobrazíte číselný zoznam uložených predvolieb. Potom otočením a stlačením voliča SELECT vyberte ľubovoľné číslo predvolby medzi 1 a 30. Existujúce predvolby môžete prepísať.

## Výber predvolenej stanice pri počúvaní digitálneho rádia alebo rádia FM

Stlačte tlačidlo predvolby PRESET, otáčaním voliča SELECT doprava alebo doľava prechádzajte zoznamom predvolieb, a potom stlačením a uvoľnením voliča SELECT naladíte vybranú predvolbu.

## NASTAVENIE DAB

*Poznámka: Nastavenie DAB uvidíte, len pokiaľ zvolíte „DAB“ ako zdroj rozhlasového vysielania.*

### Úplné vyhľadanie

Pomocou funkcie „Úplné vyhľadanie“ (automatické ladenie) môžete automaticky vyhľadať nové digitálne rozhlasové stanice a odstrániť neaktívne.

Ako vykonať automatické ladenie: Stlačte tlačidlo a podržte SELECT/ENTER. Počas automatického ladenia sa zobrazí počet nájdených staníc. Po dokončení automatického ladenia sa naladí posledná stanica, ktorú ste počúvali. Ak posledná stanica, ktorú ste počúvali, už nie je k dispozícii, naladí sa prvá stanica v abecednom poradí.

### Ručné ladenie

Ak chcete manuálne overiť silu signálu známeho kanálu:

- Stlačením a podržaním tlačidla MENU zobrazíte hlavnú ponuku.
- Otáčaním a stlačením voliča SELECT vyberte „Ručné ladenie“.
- Otáčaním a stlačením voliča SELECT vyberte kanál.

### Ovládanie dynamického rozsahu

Funkcia ovládania dynamického rozsahu (DRC) sa používa na to, aby tichšie zvuky v digitálnom rozhlasovom vysielaní boli lepšie počuteľné aj pri nízkej hlasitosti alebo v hlučnom prostredí. Zistíte si u jednotlivých prevádzkovateľov vysielania, či používajú funkciu DRC.

Zmena nastavenia DRC:

- Stlačením a podržaním tlačidla MENU zobrazíte hlavnú ponuku. Otáčaním a stlačením voliča SELECT vyberte „DRC“. Otáčaním a stlačením voliča SELECT vyberte jednu z nasledujúcich možností:
- DRC vysoké: Aktivuje maximálnu kompresiu DRC.
  - DRC nízke: Aktivuje zníženú kompresiu DRC.
  - DRC vyp.: Vypne kompresiu DRC.

## NASTAVENIE RÁDIA FM

*Poznámka: Nastavenie rádia FM uvidíte, len pokiaľ ste ako zdroj rádia vybrali „FM“.*

### Vyhľadávanie staníc FM

Môžete si vybrať, či sa vyhľadávanie stanice FM automaticky zastaví na ďalšej dostupnej stanici FM alebo na inej dostupnej stanici FM so silným signálom. Nastavenia vyhľadávania staníc FM zmeníte nasledujúcim spôsobom:

- Stlačením a podržaním tlačidla MENU zobrazíte hlavnú ponuku.
- Otáčaním a stlačením voliča SELECT vyberte „Nastavenie vyhľadávania“.
- Zvoľte medzi možnosťami „Iba silné stanice“ alebo „Všetky stanice“.

## POUŽÍVANIE VSTUPU EXTERNÉHO ZARIADENIA AUX IN

Vstup AUX IN môžete použiť na prehrávanie akejkoľvek hudby z telefónu alebo tabletu. Pomocou vhodného kábla pripojte linkový výstup alebo zásuvku pre slúchadlá svojho prídavného zariadenia ku konektoru AUX IN. Voľba vstupu AUX IN: Stlačením tlačidla SOURCE zvolíte „AUX“. Na prídavnom zariadení spustíte prehrávanie obsahu, ktorý ste na tomto pripojenom zariadení vybrali.

## POUŽÍVANIE FUNKCIE BLUETOOTH

Funkciu Bluetooth môžete použiť na bezdrôtové pripojenie k zariadeniu, ako je mobilný telefón alebo tablet. Potom môžete z mobilného telefónu alebo tabletu streamovať hudbu. Pri prvom pripojení zariadenia Bluetooth ho musíte spárovať. Po spárovaní zariadenia si ho prístroj bude nabudúce pamätať.

### Počúvanie zariadenia cez Bluetooth

- Stlačením tlačidla SOURCE zvolíte „BT“ (Bluetooth).
- Na svojom zariadení Bluetooth zapnite funkciu Bluetooth, nájdete položku **PR 650 BTDAB** a preveďte prepojenie.
- Vyberte svoju obľúbenú skladbu, klepnite na tlačidlo PLAY na svojom zariadení Bluetooth alebo na tlačidlo ENTER na prístroji, čím spustíte alebo pozastavíte prehrávanie skladby zo svojho zariadenia s funkciou Bluetooth.
- Pomocou tlačidiel ◀ alebo ▶ zvolíte ďalšiu alebo predchádzajúcu stopu.
- Ak chcete spárovať (prepojiť) prístroj s iným zariadením Bluetooth, stlačte a podržte tlačidlo SOURCE po dobu niekoľkých sekúnd. Zariadenie prejde do režimu Párovania/Vyhľadávania.

*Poznámka: Viac informácií viď návod na použitie zariadenia s funkciou Bluetooth. Ak budete požiadaní o zadanie hesla, zadajte 0000.*

### Odpojenie zariadenia s funkciou Bluetooth

Ak chcete odpojiť zariadenie s funkciou Bluetooth, vykonajte jeden z nasledujúcich úkonov: Stlačením tlačidla SOURCE prepnete na digitálne rádio alebo rádio FM. Vypnite funkciu Bluetooth na pripojenom zariadení.

## NASTAVENIE BUDÍKOV A ČASOVAČOV

### Nastavenie budíku

- Stlačením a podržaním MENU zobrazíte hlavnú ponuku.
  - Otáčaním a stlačením voliča SELECT vyberte „Systém“ > „Budík“.
  - V ponuke budíka vyberte otočením a stlačením voliča SELECT buď „Budík 1“ alebo „Budík 2“.
  - Otáčaním a stlačením voliča SELECT zvolíte „Čas ZAPNUTÝ“, otáčaním voliča SELECT nastavte hodiny a minúty a jeho stlačením potvrdíte každé nastavenie.
  - Otáčaním a stlačením voliča SELECT vyberte „Doba trvania“. Otáčaním a stlačením voliča SELECT nastavte dobu v minútach, počas ktorej bude budík znieť.
  - Otáčaním a stlačením voliča SELECT vyberte „Zdroj“. Otáčaním a stlačením voliča SELECT vyberte medzi „Tón“, „DAB“ alebo „FM“ a potvrdte stlačením voliča SELECT.
  - Ak ste vybrali rádio „DAB“ alebo „FM“, otočením a stlačením voliča SELECT vyberte „Predvoľba“. Ak chcete prehrávať stanicu, ktorú ste naposledy počúvali, otočením a stlačením voliča SELECT vyberte „Posled. stanica“ alebo otočením a stlačením voliča SELECT vyberte rozhlasovú stanicu zo zoznamu predvoľieb.
- Poznámka: Tento krok preskočte, ak nastavujete budík ako „Tón“.*
- Otáčaním a stlačením voliča SELECT vyberte „Cyklus“. Otáčaním a stlačením voliča SELECT vyberte medzi „Raz“, „Denne“, „Víkend“ alebo „Pracovné dni“ a potvrdte stlačením voliča SELECT.
  - Otáčaním a stlačením voliča SELECT vyberte „Hlasitosť“. Otáčaním a stlačením voliča SELECT nastavte hlasitosť budíka.
  - Stlačením voliča SELECT prepnete „Budík“ na „Zap“.



## Odloženie zvuku budíku

Ak chcete odložiť zvuk budíka, stlačte volič SELECT. Na displeji sa zobrazí časovač s odpočítavaním a budík sa po každom stlačení znovu ozve po 9 minútach. Ak chcete odložený budík zrušiť, stlačte tlačidlo pohotovostného režimu POWER.

## Nastavenie časovača pre odložené vypnutie

Stlačte a podržte tlačidlo MENU, otočením a stlačením voliča SELECT vyberte „Systém“. Otáčaním a stlačením voliča SELECT vyberte „Sleep funkcia“. Otáčaním a stlačením voliča SELECT upravte hodnotu časovača pre odložené vypnutie.

## Vypnutie znejúceho budíka

Stlačením tlačidla POWER zrušíte znejúci budík alebo stlačením tlačidla SOURCE vypnete budík a necháte hrať rádio.

## Nastavenie času a dáta

Hodiny sa automaticky nastavujú pomocou digitálneho rozhlasového signálu alebo rozhlasového signálu FM. Ak sa čas alebo dátum neaktualizujú automaticky, môžete ich nastaviť ručne pomocou možnosti nižšie.

*Poznámka: Aktualizácia času alebo dáta prijaté digitálnym vysielaním má prednosť pred ručným nastavením.*

Ručné nastavenie času a dátumu:

- Stlačením a podržaním tlačidla MENU zobrazí „Systém“ > „Čas“.
- Otáčaním a stlačením voliča SELECT zvolíte „Nastaviť čas/dátum“.
- Otáčaním a stlačením voliča SELECT nastavte hodinu. Opakujte postup a nastavte minúty.
- Otáčaním a stlačením voliča SELECT nastavte deň v mesiaci.  
Opakujte postup a nastavte mesiac a rok.

*Poznámka: Ak nastavíte 12-hodinový formát času, uistite sa pred stlačením voliča SELECT, že ste zvolili verziu „AM“ (dopoludnia) alebo „PM“ (popoludni).*

## Možnosti synchronizácie dáta a času

Môžete synchronizovať čas a dátum pomocou digitálneho rozhlasového signálu alebo rozhlasového signálu FM.

Na nastavenie možnosti synchronizácie hodín:

- Stlačením a podržaním tlačidla MENU zobrazíte hlavnú ponuku.
- Otáčaním a stlačením voliča SELECT zvolíte „Systém“ > „Čas“.
- Otáčaním a stlačením voliča SELECT zvolíte „Automatická aktualizácia“.
- Otáčaním a stlačením voliča SELECT zvolíte medzi možnosťami synchronizácie „Aktualizovať zo všetkého“, „Aktualizovať z DAB“, „Aktualizovať z FM“ a „Neaktualizovať“.

## Zmena formátu času

- Stlačením a podržaním tlačidla MENU zobrazíte hlavnú ponuku.
- Otáčaním a stlačením voliča SELECT zvolíte „Systém“ > „Čas“.
- Otáčaním a stlačením voliča SELECT zvolíte „12/24 formát času“.
- Otáčaním a stlačením voliča SELECT vyberte medzi režimami „12“ a „24“ hodín.

## Zmena formátu dáta

- Stlačením a podržaním tlačidla MENU zobrazíte hlavnú ponuku.
- Otáčaním a stlačením voliča SELECT zvolíte „Systém“ > „Čas“.
- Otáčaním a stlačením voliča SELECT zvolíte „Formát dátumu“.
- Otáčaním a stlačením voliča SELECT vyberte medzi „DD-MM-RRRR“ a „MM-DD-RRRR“

## NASTAVENIE SYSTÉMU

### Zmena preferovaného jazyka

Môžete zvoliť jazyk pre ponuky a možnosti.

- Stlačením a podržaním tlačidla MENU zobrazíte hlavnú ponuku
- Otáčaním a stlačením voliča SELECT zvolíte „Systém“ > „Jazyk“.
- Otáčaním a stlačením voliča SELECT vyberte jazyk ponuky.

### Podsvietenie

Môžete upraviť dobu, po ktorú je displej osvetlený a tiež jas displeja.

#### Doba trvania podsvietenia

Ak chcete nastaviť dobu podsvietenia displeja pred jeho stravením:

- Stlačením a podržaním tlačidla MENU zobrazíte hlavnú ponuku.
- Otáčaním a stlačením voliča SELECT zvolíte „Systém“ > „Podsvietenie“.
- Otáčaním a stlačením voliča SELECT zvolíte „Čas vypnutia“.
- Otáčaním a stlačením voliča SELECT zvolíte nastavenie doby trvania podsvietenia. Ak chcete, aby bolo podsvietenie zapnuté trvalo, zvolíte „Zapnuté“.

#### Intenzita podsvietenia

- Stlačením a podržaním tlačidla MENU zobrazíte hlavnú ponuku.
- Otáčaním a stlačením voliča SELECT zvolíte „Systém“ > „Podsvietenie“.
- Otáčaním a stlačením voliča SELECT zvolíte „Úroveň jasu“.
- Otáčaním a stlačením voliča SELECT zvolíte „Vysoká“, „Stredná“ alebo „Nízka“.

#### Úroveň zatemnenia

- Stlačením a podržaním tlačidla MENU zobrazíte hlavnú ponuku.
- Otáčaním a stlačením voliča SELECT zvolíte „Systém“ > „Podsvietenie“.
- Otáčaním a stlačením voliča SELECT zvolíte „Úroveň zatemnenia“.
- Otáčaním a stlačením voliča SELECT zvolíte „Vysoká“, „Stredná“ alebo „Nízka“.

### Resetovanie na nastavenie z výroby

Resetovanie vymaže všetky predvoľby, uložené stanice, budíky a nastaví všetky ostatné možnosti na predvolené hodnoty.

- Stlačením a podržaním tlačidla MENU zobrazíte hlavnú ponuku.
- Otáčaním a stlačením voliča SELECT zvolíte „Systém“ > „Výrobné nastavenie“.
- Otáčaním a stlačením voliča SELECT zvolíte „Áno“, čím vykonáte resetovanie na nastavenie z výroby. Ak nechcete vykonať resetovanie na nastavenie z výroby, zvolíte „Nie“.

## TECHNICKÉ ŠPECIFIKÁCIE

Rádio - frekvencia:	DAB/Band III 174 - 240 MHz, FM: 87,5 - 108 MHz
Bluetooth - frekvencia:	2402 - 2480 MHz, maximálny výkon: 3,33 dBm (EIRP)
Napájanie:	Micro-USB vstup 5V DC (1A)
Kapacita batérie:	3,7 V / 2000 mAh
Doba nabíjání batérie:	4 hodiny
Doba prehrávania na batériu:	až 14 hodín (60% hlasitosť)
Predvoľby:	30 DAB, 30 FM
Výkon:	1,2 W (RMS)
Rozmery:	165 x 95 x 49 mm
Hmotnosť:	350 g

Výrobca si vyhradzuje právo na zmenu technickej špecifikácie výrobku.

Informácie o výrobku a servisnej sieti nájdete na internetovej adrese [www.hyundai-electronics.sk](http://www.hyundai-electronics.sk)

## ZÁRUKA

Náš výrobok má záruku 2 roky od dátumu zakúpenia. Záruka sa poskytuje na všetky chyby materiálu a dielenského spracovania. Záruka 24 mesiacov sa nevzťahuje na zníženie užitočnej kapacity akumulátora z dôvodu jeho používania alebo staroby. Užitočná kapacita sa znižuje v závislosti na spôsobe používania akumulátora.



**VAROVANIE: NEVYSTAVUJTE SPOTREBIČ DAŽĎU ALEBO VLHKOSTI, ABY STE PREDÍŠLI VZNIKU POŽIARU ALEBO ÚRAZU ELEKTRICKÝM PRÚDOM. PRED OPRAVOU ALEBO VŽDY, KEĎ SPOTREBIČ NEPOUŽÍVATE, VYPNITE HO ZO ZÁSUVKY. V PRÍSTROJI NIESÚ ŽIADNE ČASTI OPRAVITEĽNÉ SPOTREBITEĽOM. VŽDY SA OBRACAJTE NA KVALIFIKOVANÝ AUTORIZOVANÝ SERVIS. SPOTREBIČ JE POD NEBEZPEČNÝM NAPÄTÍM.**



**NEBEZPEČENSTVO UDUSENIA. PE VRECKO ODKLADAJTE MIMO DOSAHU DETÍ. VRECKO NIE JE NA HRANIE. NEPOUŽÍVAJTE TOTO VRECÚŠKO V KOLÍSKACH, POSTIELKACH, KOČÍKACH ALEBO DETSKÝCH OHRÁDKACH.**

## Likvidácia starých elektrických a elektronických zariadení

**(Vzťahuje sa na Európsku úniu a európske krajiny so systémami oddeleného zberu)**



Tento symbol na výrobku alebo obale znamená, že s výrobkom po ukončení jeho životnosti nemôže byť nakladané ako s bežným odpadom z domácnosti. Musí sa odovzdať do príslušnej zberne na recykláciu elektrických a elektronických zariadení. Zaručením správnej likvidácie tohto výrobku pomôžete pri predchádzaní potenciálnych negatívnych dopadov na životné prostredie a na zdravie človeka, ktoré by mohli byť zapríčinené nevhodným zaobchádzaním s odpadmi z tohto výrobku. Recyklovaním materiálov pomôžete zachovať prírodné zdroje. Podrobnejšie informácie o recyklácii tohto výrobku vám na požiadanie poskytne miestny úrad, služba likvidácie komunálneho odpadu alebo predajňa, v ktorej ste si tento výrobok zakúpili.

Týmto ETA a.s. prehlasuje, že typ rádiového zariadenia PR 650 BTDAB je v súlade so smernicou 2014/53/EU. Úplné znenie prehlásenia o zhode EÚ je k dispozícii na tejto internetovej adrese: [http://www.hyundai-electronics.cz/declaration\\_of\\_conformity](http://www.hyundai-electronics.cz/declaration_of_conformity)

Dziękujemy za zakup naszego urządzenia. Przed rozpoczęciem użytkowania należy uważnie przeczytać niniejszą instrukcję, co pozwoli na jego prawidłową obsługę. Po przeczytaniu instrukcji, należy odłożyć ją w bezpieczne miejsce, tak by móc po nią sięgać w przyszłości.

## WSKAZÓWKI BEZPIECZEŃSTWA

- Przestrzegać wszystkich ostrzeżeń znajdujących się na obudowie urządzenia oraz w niniejszej instrukcji.
- Uważnie przeczytać i przestrzegać wskazówek bezpieczeństwa, żeby zapewnić prawidłowe i bezpieczne użytkowanie urządzenia oraz zapobiec zagrożeniom uszkodzenia ciała.
- **UWAGA: ABY ZMNIJSZYĆ RYZYKO PORAŻENIA ELEKTRYCZNEGO, NIE ZDEJMOWAĆ ŻADNEJ CZĘŚCI OBUDOWY. W URZĄDZENIU NIE MA ŻADNYCH CZĘŚCI NAPRAWIALNYCH PRZEZ UŻYTKOWNIKA. NAPRAW I DZIAŁAŃ SERWISOWYCH MOŻE DOKONYWAĆ TYLKO UPRAWNIIONY, WYKALIFIKOWANY PRACOWNIK SERWISU.**
- Przestrzegać wszystkich ostrzeżeń – znajdujących się zarówno na obudowie urządzenia, jak i w instrukcji użytkowania.
- Nie korzystać z urządzenia w pobliżu wody lub wilgoci.
- Nie korzystać z urządzenia w takich miejscach jak pod prysznicem, przy umywalce, zlewie kuchennym, w pralni, na basenie, w wilgotnej piwnicy lub w innych miejscach wilgotnych i mokrych.
- Korzystaj wyłącznie z dodatków / akcesoriów zalecanych przez producenta.
- Podczas burzy oraz podczas dłuższych okresów nieużywania, należy odłączyć urządzenie od źródła zasilania, wyjmując wtyczkę zasilacza z gniazda sieci elektrycznej.
- Wszystkie naprawy i działania nie objęte niniejszą instrukcją należy zgłaszać personelowi serwisu.
- Nie przeciążać gniazd elektrycznych przedłużaczy czy rozgałęziaczy – grozi to pożarem lub porażeniem elektrycznym.
- Nie utrudniać wentylacji poprzez zasłanianie otworów wentylacyjnych przedmiotami takimi jak gazety, obrusy, zasłony etc.
- Nie stawiać na urządzeniu ani w jego bezpośredniej bliskości źródeł otwartego ognia (np. zapalone świece).
- Nie wystawiać urządzenia na działanie deszczu czy wilgoci. Aby uniknąć nieprawidłowego działania, nie umieszczać go w miejscach mokrych i wilgotnych.
- Przy szybkim przestawieniu urządzenia z otoczenia zimnego do ciepłego, wewnątrz osadzi się wilgoć. Urządzenie może wówczas nie działać poprawnie. Aby uniknąć tego problemu, nie należy włączać urządzenia przez około godzinę po zmianie otoczenia, tak żeby wilgoć zdążyła wyparować.
- W celu uniknięcia uszkodzenia, urządzenie należy ustawiać poza bezpośrednim oddziaływaniem promieni słonecznych i z dala od źródeł ciepła.
- Urządzenie jest przeznaczone do użytkowania w klimacie umiarkowanym.
- Zapewnić minimalną odległość 10 centymetrów wokół urządzenia, tak by miało ono odpowiednią wentylację.
- Nie wystawiać urządzenia na ryzyko upuszczenia do wody lub zachlapania. Nie stawiać na nim żadnych przedmiotów wypełnionych płynami, takich jak np. wazon.
- Użytkownik nie powinien wykonywać żadnych prac konserwacyjnych przy urządzeniu, ponieważ otwarcie obudowy naraża go na porażenie prądem o wysokim napięciu. Wszystkie naprawy i działania nie objęte niniejszą instrukcją należy zgłaszać personelowi serwisu.
- Uszkodzenia wymagające naprawy w serwisie – odłączyć urządzenie od źródła zasilania i zlecić naprawę autoryzowanemu serwisowi, jeśli:
  - A) Na urządzenie zostanie rozlany płyn, do środka wpadną ciała obce lub urządzenie zostało wystawione na deszcz,
  - B) urządzenie nie pracuje prawidłowo mimo działań użytkownika zgodnych z instrukcją. Należy regulować tylko te części, które są wskazane w instrukcji, ponieważ nieprawidłowa obsługa może prowadzić do uszkodzenia urządzenia, często zaś wymaga znaczących prac serwisu, żeby przywrócić je do działania.
- Korzystać z odpowiednich źródeł zasilania. Urządzenie należy podłączać wyłącznie do źródeł zasilania o parametrach opisanych w niniejszej instrukcji i wskazanych na tabliczce znamionowej urządzenia.

## ŁADOWANIE RADIA DAB

Podłącz kabel micro-USB do portu micro-USB na urządzeniu. Połącz drugi koniec kabla micro-USB ze źródłem zasilania, używając adaptera USB. Możesz także naładować urządzenie podłączając kabel do portu USB w twoim komputerze. Na wyświetlaczu pojawi się wtedy ikona sygnalizująca trwające ładowanie.

## PRZYCISKI KONTROLNE I WEJŚCIA

1. Przycisk Volume +/- (Głośność)	8. Wyświetlacz LCD
2. Przycisk MENU / INFO	9. Głośnik
3. Przycisk POWER	10. Przycisk SELECT / ENTER / SNOOZE VOLUME +/-
4. Przycisk PRESET (Zapisane stacje)	
5. Przycisk ► / TU+	11. Wyjście na słuchawki
6. Przycisk SOURCE (Źródła)	12. Wejście AUX IN
7. Przycisk ◀ / TU-	13. Wejście Micro USB 5V/1A DC

## OBŚLUGA I KONTROLA URZĄDZENIA - SZYBKA KONFIGURACJA

1. Włącz radio za pomocą włącznika.
2. Po pierwszym włączeniu radia automatycznie przejdzie ono w tryb DAB i rozpocznie wyszukiwanie dostępnych stacji radiowych.
3. W trybie DAB przyciski TU+/- służą do przełączania pomiędzy znalezionymi stacjami. Aby wybrać pożądaną stację, naciśnij przycisk SELECT/ENTER.

### FUNKCJE - WYBÓR ŹRÓDŁA DŹWIĘKU

Naciśnij przycisk SOURCE, aby wejść w menu wyboru źródła dźwięku.

Radio DAB	Słuchaj radia cyfrowego DAB.
Radio FM	Słuchaj radia FM.
BT	Słuchaj muzyki z urządzenia połączonych przez Bluetooth.
AUX	Słuchaj muzyki z urządzenia połączonych przez kabel audio.

### DOSTOSOWYWANIE INFORMACJI POKAZYWANYCH NA WYŚWIETLACZU

Podczas słuchania radia cyfrowego lub FM, możesz zmieniać informacje, które będą pojawiać się na wyświetlaczu.

#### Radio cyfrowe

Podczas słuchania radia cyfrowego naciśnij przycisk INFO aby przełączać pomiędzy poszczególnymi informacjami wyświetlającymi się na ekranie: tekst, rodzaj programu, zespół, kanał / częstotliwość, siła sygnału / błąd, przepływność, data.

#### Radio FM

Podczas słuchania radia FM naciśnij przycisk INFO aby przełączać pomiędzy poszczególnymi informacjami wyświetlającymi się na ekranie: tekst, rodzaj programu, częstotliwość, data.

## Włączanie

Naciśnij POWER znajdujący się na urządzeniu. Po włączeniu radia po raz pierwszy, automatycznie przejdzie ono w tryb DAB i rozpocznie skanowanie w celu znalezienia dostępnych stacji radiowych.

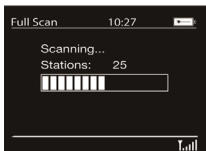

## SŁUCHANIE RADIA CYFROWEGO LUB FM

### Zmiana stacji DAB

- Naciśnij przycisk SOURCE i wybierz „DAB”. Kiedy po raz pierwszy wybierzesz ten tryb, radio automatycznie rozpocznie wyszukiwanie dostępnych stacji, a po zakończeniu skanowania przełączy się na jedną z nich.

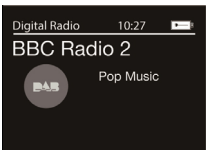

- Naciśnij przycisk TU +/- , aby przejść do listy stacji.
- Naciśnij przycisk TU +/- lub przekręć pokrętkę Select, aby wybrać pożądaną stację.
- Naciśnij przycisk SELECT/ENTER, aby potwierdzić wybór.



### Zmiana stacji FM

#### Wyszukiwanie stacji

- Naciśnij przycisk SOURCE i wybierz „FM”.
- Naciśnij i przytrzymaj przycisk TU +/- , aby wyszukać następną/poprzednią stację radiową o silnym sygnale.
- Naciśnij i przytrzymaj przycisk SELECT/ENTER, aby rozpocząć automatyczne wyszukiwanie stacji radiowej.

## ZAPISYWANIE STACJI RADIOWYCH

Możesz zapisać do 30 stacji radiowych FM oraz DAB.

### Aby zapisać stację:

Ustaw stację radiową DAB oraz FM, którą chcesz zapisać. Przytrzymaj przycisk PRESET, aby wejść w listę zapisanych stacji, następnie przekręć i naciśnij pokrętkę SELECT, aby wybrać dowolną stację od 1 do 30. Możesz nadpisywać już zapisane pozycje na liście.

## Aby włączyć zapisaną stację podczas słuchania radia FM lub DAB

Naciśnij przycisk PRESET, przekręć pokrętkę SELECT, w lewo lub w prawo aby przeglądać listę zapisanych stacji, a następnie naciśnij i zwolnij pokrętkę aby przełączyć na wybraną stację.

## USTAWIENIA DAB

*Uwaga: Ustawienia DAB są dostępne tylko wtedy, kiedy radio znajduje się w trybie DAB.*

### Pełne skanowanie

Za pomocą funkcji „Wyszukiwanie pełne” możesz przeprowadzić automatyczne skanowanie w celu znalezienia dostępnych stacji oraz usunięcia nieaktywnych. Aby przeprowadzić automatyczne skanowanie:

Naciśnij i przytrzymaj przycisk SELECT/ENTER. Na wyświetlaczu pojawi się ilość stacji znalezionych podczas automatycznego wyszukiwania. Po zakończeniu automatycznego wyszukiwania, uruchomiona zostanie ostatnia stacja, która była włączona przed aktualizacją listy. Jeśli nie jest ona już dłużej dostępna, radio automatycznie przełączy się na pierwszą stację w kolejności alfabetycznej.

### Manualne skanowanie

Aby manualnie sprawdzić siłę sygnału pożądanego kanału i go włączyć:

- Naciśnij i przytrzymaj przycisk MENU aby wejść w menu główne.
- Przekręć i naciśnij pokrętkę SELECT, aby wybrać „Wyszukiwanie manualne”.
- Przekręć i naciśnij pokrętkę SELECT aby wybrać pożądaną stację.

### Kontrola Dynamiki Sygnału DRC

Kontrola Dynamiki Sygnału (DRC) służy do wzmacniania cichych dźwięków, dzięki czemu łatwiej jest je usłyszeć przy niskim poziomie głośności lub w hałaśliwym otoczeniu. Funkcja ta dostępna jest tylko dla niektórych stacji cyfrowych.

Aby zmienić ustawienia DRC:

Naciśnij i przytrzymaj przycisk MENU aby wejść w menu główne. Przekręć i naciśnij pokrętkę SELECT, aby wybrać „DRC”. Przekręć i naciśnij pokrętkę SELECT, aby wybrać jedną z poniższych opcji:

- DRC wysoki: Najwyższy możliwy poziom kompresji DRC
- DRC niski: Zredukowany poziom kompresji DRC
- DRC wyłączony: DRC jest wyłączone

## USTAWIENIA RADIA FM

*Uwaga: Ustawienia FM są dostępne tylko wtedy, kiedy radio znajduje się w trybie FM.*

### Skanowanie FM

Możesz wybrać, czy radio ma wyszukać najbliższą dostępną stację FM czy najbliższą stację o sile sygnału gwarantującej dobrą jakość dźwięku. Aby zmienić ustawienia skanowania FM:

- Naciśnij i przytrzymaj przycisk MENU aby wejść w menu główne.
- Przekręć i naciśnij pokrętkę SELECT, aby wybrać „Ustawienia wyszukiwania”.
- Możesz wybierać pomiędzy opcją „Tylko silne stacje” oraz „Wszystkie stacje”.

## UŻYWANIE WYJŚCIA AUX

Możesz używać wyjścia AUX aby połączyć radio z telefonem lub tabletem. Do połączenia radia z innym urządzeniem użyj specjalnego kabla (nie jest dołączony). Przełączanie się na wyjście AUX: Naciśnij przycisk SOURCE i wybierz „AUX”. Uruchom na zewnętrznym urządzeniu ścieżkę dźwiękową, którą chcesz odtwarzać.

## UŻYWANIE BLUETOOTH

Możesz użyć Bluetooth aby bezprzewodowo połączyć radio z zewnętrznym urządzeniem, takim jak telefon lub tablet. Umożliwi to odtwarzanie muzyki zapisanej na zewnętrznych urządzeniach. Kiedy po raz pierwszy połączysz się z urządzeniem Bluetooth, musisz je sparować z radiem. Po pierwszym sparowaniu zostanie ono zapisane w pamięci zewnętrznego urządzenia.

### Słuchanie muzyki przez Bluetooth

- Naciśnij przycisk SOURCE i wybierz „BT” (Bluetooth).
- Włącz Bluetooth na zewnętrznym urządzeniu, wybierz urządzenie o nazwie **PR 650 BTDAB** i połącz się z nim.
- Wybierz ścieżkę dźwiękową, którą chcesz odtworzyć. Możesz rozpocząć jej odtwarzanie z zewnętrznego urządzenia lub naciskając przycisk ENTER.
- Naciśnij przycisk **⏪** lub **⏩**, aby wybrać następną bądź poprzednią ścieżkę.
- Jeśli chcesz sparować radio z innym urządzeniem, naciśnij i przytrzymaj przycisk SOURCE przez kilka sekund.

*Uwaga: aby uzyskać więcej informacji, przeczytaj instrukcję obsługi urządzenia zewnętrznego. Jeśli zostaniesz poproszony o wpisanie hasła, wpisz „0000”.*

### Rozłączanie się z urządzeniem Bluetooth

Aby rozłączyć się z urządzeniem zewnętrznym, wykonaj jeden z poniższych kroków: Naciśnij przycisk SOURCE aby przełączyć się w tryb DAB lub FM. Wyłącz Bluetooth na urządzeniu zewnętrznym.

## USTAWIANIE ALARMU I TIMERA

### Ustawianie alarmu

- Naciśnij i przytrzymaj przycisk MENU aby wejść w menu główne.
- Przekręć i naciśnij pokrętło SELECT, aby wybrać „System” > „Alarm”
- Po wejściu w menu alarmu, przekręć i naciśnij pokrętło SELECT aby wybrać „Alarm 1” lub „Alarm 2”.
- Ustaw czas uruchomienia alarmu przekręcając i naciskając pokrętło SELECT, przekręć aby zmienił godzinę, następnie naciśnij pokrętło aby zatwierdzić i przejść do ustawiania minuty, po czym zatwierdź swój wybór w ten sam sposób.
- Przekręć i naciśnij pokrętło SELECT, aby ustawić czas trwania alarmu w minutach. Przekręcając pokrętło zmieniasz czas trwania alarmu, a naciskając je potwierdzasz swój wybór.
- Przekręć i naciśnij pokrętło SELECT, aby wybrać dźwięk alarmu. Przekręć i naciśnij pokrętło SELECT, aby wybrać pomiędzy następującymi opcjami: „Brzęczyk”, „DAB” oraz „FM”, a następnie naciśnij pokrętło aby potwierdzić.
- Jeśli wybrane zostało „DAB” albo „FM” Przekręć i naciśnij pokrętło SELECT, aby wybrać stację. Aby wybrać ostatnio odtwarzaną stację, przekręć i naciśnij pokrętło SELECT i wybierz opcję „Ostatnio grane”, natomiast w celu wyboru innej stacji przekręć i naciśnij pokrętło SELECT.

*Uwaga: pomiń ten krok, jeśli w poprzednim etapie wybrałeś opcję „Brzęczyk”.*

- Przekręć i naciśnij pokrętło SELECT, aby wybrać „Cykl”. Przekręć i naciśnij pokrętło SELECT, aby wybrać pomiędzy następującymi opcjami: „Raz”, „Codziennie”, „Weekendy” oraz „Dni powszednie”, a następnie naciśnij pokrętło aby potwierdzić.
- Przekręć i naciśnij pokrętło SELECT, aby ustawić głośność alarmu. Przekręcaj pokrętłem regulacji głośności aby ustawić jej pożądaną poziom, a następnie naciśnij je aby potwierdzić swój wybór.
- Naciśnij pokrętło SELECT, aby włączyć alarm.

### Włączanie drzemki

Aby włączyć drzemkę naciśnij pokrętło SELECT. Na wyświetlaczu pojawi się czas odliczania do końca drzemki, która trwa 9 minut. Aby wyłączyć alarm naciśnij przycisk POWER.



## Ustawianie długości hibernacji

Naciśnij i przytrzymaj przycisk MENU, oraz przekręć i naciśnij pokrętko SELECT, aby wybrać opcję „Ustaw. systemowe”. Przekręć i naciśnij pokrętko SELECT, aby wybrać tryb „Drzemka”. Przekręć SELECT, aby ustawić długość hibernacji i naciśnij je, aby potwierdzić swój wybór.

## Wyłączanie alarmu

Naciśnij przycisk POWER aby wyłączyć alarm, albo naciśnij przycisk SOURCE aby wyłączyć alarm i włączyć radio.

## Nastawienie czasu a data

Zegar ustawi się automatycznie za pośrednictwem sygnału cyfrowego lub FM. Jeśli data bądź godzina nie zaktualizuje się automatycznie, możesz ustawić ją manualnie.

*Uwaga: Jeśli urządzenie otrzyma informacje o obecnej dacie i godzinie za pośrednictwem sygnału cyfrowego, ustawienia manualne zostaną nadpisane.*

- Naciśnij i przytrzymaj przycisk MENU aby wejść w menu główne.
- Przekręć i naciśnij pokrętko SELECT, aby wejść w „System” > „Czas”
- Przekręć i naciśnij pokrętko SELECT, aby wybrać opcję „Ustaw czas/datę”.
- Przekręć i naciśnij pokrętko SELECT, aby ustawić godziny. Powtórz ten krok dla minuty.
- Przekręć i naciśnij pokrętko SELECT, aby ustawić dzień. Powtórz ten krok dla miesiąca i roku.

*Uwaga: Jeśli ustawiony jest format 12-godzinny, upewnij się przed zatwierdzeniem ustawień, że dokonałeś właściwego wyboru pomiędzy „AM” i „PM”.*

## Synchronizacja daty i godziny

Możesz zsynchronizować datę i godzinę za pośrednictwem sygnału FM bądź cyfrowego sygnału radiowego.

Aby zsynchronizować godzinę:

- Naciśnij i przytrzymaj przycisk MENU, aby wejść w menu główne.
- Przekręć i naciśnij pokrętko SELECT, aby wejść w opcję „System” > „Czas”.
- Przekręć i naciśnij pokrętko SELECT, aby wybrać opcję „Automatyczna aktualizacja”.
- Przekręć i naciśnij pokrętko SELECT, aby wybrać pomiędzy opcjami synchronizacji godziny: „Aktualizuj ze wszystkich”, „Aktualizacja z DAB”, „Aktualizacja z FM”, „Brak aktualizacji”.

## Zmiana formatu wyświetlania godziny

- Naciśnij i przytrzymaj przycisk MENU, aby wejść w menu główne.
- Przekręć i naciśnij pokrętko SELECT, aby wejść w opcję „System” > „Czas”.
- Przekręć i naciśnij pokrętko SELECT, aby wybrać opcję „Format 12/24 godzinny”.
- Przekręć i naciśnij pokrętko SELECT, aby wybrać pomiędzy opcjami: „Ustaw format 12-godzinny” oraz „Ustaw format 24-godzinny”

## Zmiana formatu wyświetlania daty

- Naciśnij i przytrzymaj przycisk MENU, aby wejść w menu główne.
- Przekręć i naciśnij pokrętko SELECT, aby wejść w opcję „System” > „Czas”.
- Przekręć i naciśnij pokrętko SELECT, aby wybrać opcję „Format daty”.
- Przekręć i naciśnij pokrętko SELECT, aby wybrać pomiędzy opcjami wyświetlania daty: „DD-MM-RRRR” oraz „MM-DD-RRRR”:

## USTAWIENIA SYSTEMOWE

### Zmiana preferowanego języka

Możesz zmienić język, w którym wyświetlane będzie menu oraz opcje.

- Naciśnij i przytrzymaj przycisk MENU, aby wejść w menu główne.
- Przekręć i naciśnij pokrętko SELECT, aby wejść w opcję „System” > „Język”.
- Przekręć i naciśnij pokrętko SELECT, aby wybrać język menu

## Podświetlenie

Możesz ustawić czas, przez który ekran będzie podświetlany, a także jego jasność.

### Czas podświetlania ekranu

Aby ustawić czas podświetlania ekranu przed jego wygaszeniem:

- Naciśnij i przytrzymaj przycisk MENU, aby wejść w menu główne.
- Przekręć i naciśnij pokrętkę SELECT, aby wejść w opcję „System” > „Podświetlenie”.
- Przekręć i naciśnij pokrętkę SELECT, aby wybrać opcję „Limit czasu”.
- Przekręć i naciśnij pokrętkę SELECT, aby ustawić czas podświetlenia. Jeśli chcesz, żeby ekran nie wygaszał się przez cały czas, kiedy urządzenie jest włączone, wybierz opcję „Wł.”.

### Jasność podświetlenia

- Naciśnij i przytrzymaj przycisk MENU, aby wejść w menu główne.
- Przekręć i naciśnij pokrętkę SELECT, aby wejść w opcję „System” > „Podświetlenie”.
- Przekręć i naciśnij pokrętkę SELECT, aby wybrać opcję „Poziom jasności”.
- Przekręć i naciśnij pokrętkę SELECT, aby wybrać pomiędzy opcjami: „Wysoki”, „Średni” oraz „Niski”

### Przyciemnianie ekranu

- Naciśnij i przytrzymaj przycisk MENU, aby wejść w menu główne.
- Przekręć i naciśnij pokrętkę SELECT, aby wejść w opcję „System” > „Podświetlenie”.
- Przekręć i naciśnij pokrętkę SELECT, aby wybrać opcję „Poziom przyciemnienia”.
- Przekręć i naciśnij pokrętkę SELECT, aby wybrać pomiędzy opcjami: „Wysoki”, „Średni” oraz „Niski”

### Reset fabryczny

Wybranie tej opcji spowoduje usunięcie wszystkich zapisanych stacji radiowych oraz alarmów, a także zresetuje wszystkie opcje do domyślnej konfiguracji urządzenia.

- Naciśnij i przytrzymaj przycisk MENU, aby wejść w menu główne.
- Przekręć i naciśnij pokrętkę SELECT, aby wejść w opcję „System” > „Ustawienia fabryczne”.
- Przekręć i naciśnij pokrętkę SELECT, aby wybrać opcję „Tak” jeśli chcesz usunąć wszystkie dane i zresetować urządzenie, albo „Nie” jeśli nie chcesz przeprowadzać tych kroków.

## SPECYFIKACJA TECHNICZNA

Częstotliwość - Radio:	DAB/Band III 174 - 240 MHz, FM: 87,5 - 108 MHz
Częstotliwość - Bluetooth:	2402 - 2480 MHz, moc maksymalna: 3,33 dBm (EIRP)
Pobór mocy:	Micro-USB 5V DC (1A)
Bateria:	Wbudowany ładowalny akumulator 3,7 V / 2000 mAh
Czas ładowania:	4 godziny
Czas działania baterii:	14 godzin (przy głośności 60%)
Zapisywanie stacji:	30 DAB, 30 FM
Moc wyjściowa:	1,2 W (RMS)
Wymiary:	165 x 95 x 49 mm
Waga:	350 g

Zmiana specyfikacji technicznej produktu zastrzeżona przez producenta.

Więcej informacji dotyczących urządzenia oraz serwisu znajduje się na naszej stronie internetowej [www.hyundai-electronics.pl](http://www.hyundai-electronics.pl)

## GWARANCJA

Urządzenie posiada 2-letnią pełną gwarancję biegnącą od daty zakupu. Gwarancja obejmuje wady materiałowe i wynikające z nieprawidłowego wykonania urządzenia. 24 miesięczna gwarancja nie obejmuje akumulatora. Pojemność akumulatora oraz jego efektywność ulega stopniowo zmniejszeniu w zależności od sposobu użytkowania.



**OSTRZEŻENIE: ABY UNIKAĆ NIEBEZPIECZEŃSTWA POŻARU LUB PORAŻENIA PRĄDEM ELEKTRYCZNYM, NIE WOLNO WYSTAWIAĆ SPRZĘTU NA DZIAŁANIE DESZCZU BĄDŹ WILGOCI. URZĄDZENIE ODBIORCZE ZAWSZE WYŁĄCZYĆ Z GNAIADKA, KIEDY NIE JEST UŻYWANE LUB PRZED NAPRAWĄ. W URZĄDZENIU NIE MA ŻADNYCH CZĘŚCI, KTÓRE BY MÓGŁ ODBIORCASAMODZIELNIE NAPRAWIAĆ. NAPRAWĘ SPRZĘTU NALEŻY ZLECIĆ ODPOWIEDNIO PRZYGOTOWANEMU SERWISU AUTORYZACYJNEMU. URZĄDZENIE ZNAJDUJE SIĘ POD NIEBEZPIECZNYM NAPIĘCIEM.**



**NIEBEZPIECZEŃSTWO UDUSZENIA. TOREBKĘ Z PE POŁOŻYĆ W MIEJSCU BĘDĄCYM POZA ZASIĘGIEM DZIECI. TOREBKA NIE SŁUŻY DO ZABAWY! TEGO WORKA NIE NALEŻY UŻYWAĆ W KOŁYSKACH, ŁÓŻECZKACH, WÓZKACH LUB KOJCACH DZIECIĘCYCH.**

## Utylizacja zużytego sprzętu (stosowane w krajach Unii Europejskiej i w pozostałych krajach europejskich stosujących systemy zbiórki)



Ten symbol na produkcie lub jego opakowaniu oznacza, że produkt nie może być traktowany jako odpad komunalny, lecz powinno się go dostarczyć do odpowiedniego punktu zbiórki sprzętu elektrycznego i elektronicznego, w celu recyklingu. Odpowiednie zadysponowanie zużytego produktu zapobiega potencjalnym negatywnym wpływom na środowisko oraz zdrowie ludzi, jakie mogłyby wystąpić w przypadku niewłaściwego zagospodarowania odpadów. Recykling materiałów pomaga chronić środowisko naturalne. W celu uzyskania bardziej szczegółowych informacji na temat recyklingu tego produktu, należy skontaktować się z lokalną jednostką samorządu terytorialnego, ze służbami zagospodarowywania odpadów lub ze sklepem, w którym zakupiony został ten produkt.

Niniejszym ETA a.s. oświadcza, że sprzęt radiowy typu PR 650 BTADAB spełnia wymagania dyrektywy 2014/53/EU. Pełny tekst deklaracji zgodności jest dostępny pod poniższym adresem internetowym: [http://www.hyundai-electronics.cz/declaration\\_of\\_conformity](http://www.hyundai-electronics.cz/declaration_of_conformity)

Thank you for buying our product. Please read through these operating instructions, so you will know how to operate your equipment properly. After you finished reading the instructions manual, put it away in a safe place for future reference.

## SAFETY INSTRUCTIONS

- Heed all warnings on the product and in the instruction manual.
- For your safety, read and follow this manual carefully to ensure proper use of the product and avoid any danger or physical damage.
- **CAUTION: TO REDUCE THE RISK OF ELECTRIC SHOCK, DO NOT REMOVE ANY COVER. NO USER-SERVICEABLE PARTS INSIDE REFER ANY SERVICING TO QUALIFIED SERVICE PERSONNEL.**
- Heed all warnings - on the product and in the user guide
- Do not use this apparatus near water or moisture
- Do not use this product near a bathtub, washbowl, kitchen sink, and laundry tub, in a wet basement, near a swimming pool, or anywhere else that water or moisture is present.
- Only use attachments/accessories specified by the manufacturer.
- Unplug this apparatus during lightning storms or when unused for long periods of time to prevent damage to this product.
- Refer all servicing to qualified service personnel
- To prevent risk of fire or electric shock, avoid overloading wall outlets, extension cords or integral convenience receptacles.
- The ventilation should not be impeded by covering the ventilation openings with items, such as newspapers, table-cloths, curtains, etc.
- No naked flame sources, such as lighted candles, should be placed on the apparatus
- Keep the appliance away from rain and any moisture. Do not place the unit in moist and humid conditions, which could lead to malfunction.
- When the unit is suddenly moved from a cold environment to a warm one, if moisture forms inside it, it may not operate properly. To correct this problem, wait about one hour for the moisture to evaporate.
- Do not expose the unit under direct sunlight or nearby objects that radiate heat to avoid damaging the unit.
- The apparatus should be used in moderate climate.
- Ensure a minimum distance of 0.1 meters around the apparatus for sufficient ventilations.
- The apparatus shall not be exposed to dripping or splashing, no objects filled with liquids, such as vases, shall be placed on the apparatus.
- Servicing - Do not attempt to service this product yourself as opening or removing covers may expose you to dangerous voltage. Refer all servicing to qualified service personnel.
- Damage Requiring Service - Unplug this product from the wall outlet and refer servicing to qualified service personnel under the following conditions:
  - A) If liquid has been spilled, or objects have fallen into the product; if the product has been exposed to rain or water.
  - B) If the product does not operate normally by following the operating instructions. Adjust only those controls that are covered by the operating instructions as improper adjustment may result in damage and will often require extensive work by a qualified technician to restore the product to its normal operation.
- Use suitable power sources- Plug the product into a suitable power source, as described in the operating instructions or as marked on the product.

## CHARGING YOUR DAB

Connect the micro-USB cable to the micro-USB port on. Connect the other end of the micro-USB cable to a power outlet, using a USB power adapter. You can also charge the battery by connecting your Move to a computer's USB port. The icon on the display shows the battery charging.

## PRODUCT OVERVIEW AND CONTROL BUTTONS

1. Volume +/-	8. LCD Display
2. MENU / INFO Button	9. Speaker
3. POWER Button	10. SELECT / ENTER / SNOOZE Button VOLUME +/-
4. PRESET Button	
5. ► / TU+ Button	11. Phones out Jack
6. SOURCE Button	12. AUX input
7. ◀ / TU- Button	13. Micro USB 5V/1A DC input

## UNDERSTANDING THE CONTROL FUNCTIONS - QUICK SETUP

1. Turn radio on by pressing the POWER button .
2. The first time the radio is switched on, it will start up in DAB mode. It will automatically scan for the available radio stations.
3. In DAB mode, the TU+/- button allows you to navigate between different stations.  
Push SELECT/ENTER to choose the one you want to listen to.

### FEATURES - DISPLAY SOURCE MENU

Press the SOURCE button to display the 'Source' menu.

DAB Radio	Listen to a digital radio station.
FM Radio	Listen to an FM radio station.
BT	Listening to a Bluetooth device
AUX	Listen to content from a device connected to your Aux in connection.

### CHANGING THE INFORMATION SHOWN ON SCREEN

When listening to a digital or FM radio station, you can change the information that is displayed on the screen.

#### Digital radio

When listening to digital radio, press the INFO dial to toggle the information displayed on screen between Scrolling text, Programme type, Ensemble, Channel / frequency, Signal strength / error, Bitrate or Date.

#### FM radio

When listening to FM radio, press the INFO dial to toggle the information displayed on the screen between 'Scrolling text', 'Programme type', 'Frequency' and 'Date'.

## POWER button

Press POWER Button Turn on the DAB Digital Radio. The first time the DAB Digital Radio is switched, it will start up DAB mode. It will automatically scan for the available radio stations.

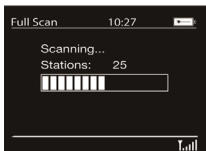

## LISTENING TO DIGITAL OR FM RADIO

### Changing digital DAB stations

- Press the SOURCE button to select "DAB". The first time you select DAB radio, DAB will perform an autotune to find all available stations and will tune into one when finished.

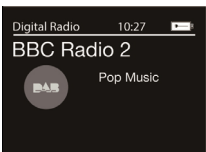

- Press the TU+/- button to display the station list.
- Press the TU+/- button or turn the SELECT dial to choose the station.
- Press the SELECT/ENTER button to confirm.

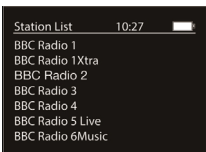

### Changing FM stations

#### Seek tuning

- Press the SOURCE button to select "FM".
- Press the and hold TU+/- button to tune next/previous FM radio station that has a strong signal.
- Press the and hold SELECT/ENTER to launch auto scanning FM radio stations.

## USING RADIO PRESETS

You can store up to 30 digital radio and 30 FM radio stations for quick access.

### To store a station to the preset list:

Tune to the digital or FM radio station you want to store. Hold the PRESET button to view the numerical list of stored presets, then turn and press the SELECT dial to choose any Preset number between 1 and 30. You can overwrite existing presets

### To recall a preset when listening to digital radio or FM radio

Press the PRESET button, turn the Select dial right or left to scroll through the list of presets, then push and release the SELECT dial to tune to the selected preset.

## DAB SETTINGS

*Note: You can only see the DAB settings when you have selected 'DAB' as the radio source.*

### Full scan

You can use the 'Full Scan' (auto tune) function to automatically scan for new digital radio stations and remove inactive ones. To carry out an auto tune:

Press the hold SELECT/ENTER button. The number of stations found will be displayed during the auto tune. When the auto tune has finished, the last station that you were listening to. If the last station you were listening to is no longer available, will tune into the first station in the alphabetical list.

### Manual tuning

To manually check the signal strength of a known channel:

- Press and hold the MENU button to view the main menu.
- Turn and press the SELECT dial to choose 'Manual tune'.
- Turn and press the SELECT dial to choose the channel.

### DRC- Dynamic range control

Dynamic Range Control (DRC) is used to make quieter sounds in a digital radio broadcast easier to hear at low volume or in a noisy environment. Check with the broadcasters to find out if they use DRC.

To change the DRC settings:

Press and hold the MENU button to view the main menu. Turn and press the SELECT dial to choose 'DRC'. Turn and press the SELECT dial to choose between one of the following options:

- DRC high: Applies maximum compression to the DRC level.
- DRC low: Applies reduced compression to the DRC level.
- DRC off: Removes DRC compression.

## FM RADIO SETTINGS

*Note: You can only see the FM radio settings when you have selected 'FM' as the radio source.*

### FM scan

You can choose whether automatically stops at the next available FM station or the next available FM station with a strong signal when scanning for an FM station. To change the FM scan setting:

- Press and hold the MENU button to view the main menu.
- Turn and press the SELECT dial to choose 'Scan Setting'.
- Select between 'Strong Stations Only' or 'All Stations'

## USING THE AUX INPUT

You can use the aux input play any music from your phone or tablet. Connect the line out or headphone socket of your auxiliary device to the Aux In socket using a suitable cable.

Selecting the Aux input: Press the SOURCE button to select "AUX". On your auxiliary device, start to play the content that you selected on your auxiliary device.

## USING THE BLUETOOTH

You can use Bluetooth to wirelessly connect to a device, such as a mobile phone or tablet. You can then stream music from your mobile phone or tablet through. The first time you connect a Bluetooth device, you need to pair them. After you've paired a device, remembers it for the next time.

### Listening to a Bluetooth device

- Press the SOURCE button to select "BT" (Bluetooth).
- On your Bluetooth device switch Bluetooth on, find **PR 650 BTDAB** and connect.
- Select your favorite song, tap the PLAY Button on your Bluetooth device or the ENTER button on the device to play or pause the song from your Bluetooth device.
- Press the ⏮ or ⏭ Button to select the Next or Previous track.
- If you want to pair (link) the device with another Bluetooth device, press and hold the SOURCE Button a few seconds. The device will go into Pairing/Discoverable mode.

*Note: For more information, see your Bluetooth device's user manual. If you are asked to enter a passcode, enter 0000.*

### Disconnecting a Bluetooth device

To disconnect a Bluetooth device, do one of the following:

Press SOURCE to switch to digital radio or FM radio. Switch off Bluetooth on the connected device.

## SETTING ALARMS AND TIMERS

### Setting an alarm

- Press and hold the MENU button to view the main menu.
- Turn and press the SELECT dial to select 'System' > 'Alarm'.
- From the 'Alarm' menu, turn and press the SELECT dial to select either 'Alarm 1' or 'Alarm 2'.
- Select 'ON time' by turning and pressing the SELECT dial, turn the dial to adjust the hours and minutes, pressing SELECT to confirm each section.
- Turn and press the SELECT dial to select 'Duration'. Turn and press the SELECT to set the duration that the alarm will sound in minutes.
- Turn and press the SELECT dial to select 'Source'. Turn and press the SELECT dial to choose between 'Buzzer', 'DAB' or 'FM', then press the SELECT dial to confirm.
- If you've chosen 'DAB' or 'FM' radio, turn and press the SELECT dial to select 'Preset'. To play the station you last listened to, turn and press the SELECT dial to select 'Last listened' or turn and press the SELECT dial to choose a radio station from the preset list.

*Note: Skip this step if you are setting a Tone alarm.*

- Turn and press the SELECT dial to select 'Cycle'. Turn and press the SELECT dial to choose between 'Once', 'Daily', 'Weekends' or 'Weekdays', then press the SELECT dial to confirm.
- Turn and press the SELECT dial to select 'Volume'. Turn and press the SELECT the dial to set the volume of the alarm.
- Press SELECT to turn 'Alarm' to 'On'.

### Snoozing a sounding alarm

To snooze a sounding alarm, press the SELECT dial. The display will show a countdown timer to show and the alarm will re-start again after 9 minutes on each press. To cancel a snoozing alarm press the POWER button.



## Setting the sleep timer

Press and hold the MENU button and turn and press the SELECT dial to select 'System'. Turn and press the SELECT dial to select 'Sleep'. Turn and press the SELECT dial to adjust the length of the sleep timer.

## Cancelling a sounding alarm

Press POWER button to cancel any sounding alarm or press SOURCE to cancel and leave the radio on.

## Time and date settings

The clock will automatically set itself using your digital or FM radio signal. If the time or date does not update automatically, you can manually set it using this option.

*Note: Any time or date updates received by a digital broadcast will override manual settings.*

Setting the time and date manually:

- Press and hold the MENU button to view the main menu.
- Turn and press the SELECT dial to select 'System' > 'Time'.
- Turn and press the SELECT dial to choose 'Set Time/Date'.
- Turn and press the SELECT dial to set the hour. Repeat to adjust the minutes.
- Turn and press the SELECT dial to set the day of the month. Repeat to set the month and year.

*Note: If you set the 12-hour time format, make sure that you select the 'AM' or 'PM' version of the hour before pressing the Select dial.*

## Time and date synchronization options

You can synchronize the time and date on the FM or digital radio signal.

To specify the clock synchronization options:

- Press and hold the MENU button to view the main menu.
- Turn and press the SELECT dial to select 'System' > 'Time'.
- Turn and press the SELECT dial to choose 'Auto update'.
- Turn and press the SELECT dial to choose between the 'update from Any', 'update from DAB', 'update from FM' and 'No Update' clock synchronization options.

## Changing the time format

- Press and hold the MENU button to view the main menu.
- Turn and press the SELECT dial to select 'System' > 'Time'.
- Turn and press the SELECT dial to choose 'Set 12/24 hour'.
- Turn and press the SELECT dial to choose between '12' or '24' hours.

## Changing the date format

- Press and hold the MENU button to view the main menu.
- Turn and press the SELECT dial to select 'System' > 'Time'.
- Turn and press the SELECT dial to choose 'Set date format'.
- Turn and press the SELECT dial to choose between 'DD-MM-YYYY' and 'MM-DD-YYYY'

## SYSTEM SETTINGS

### Changing your preferred language

You can select the language for menus and options.

- Press and hold the MENU button to view the main menu.
- Turn and press the SELECT dial to choose 'System' > 'Language'.
- Turn and press the SELECT dial to select a menu language.

### Backlight

You can adjust the duration that the screen is illuminated for and the brightness of the screen.

## Timeout

To adjust the duration of the screen backlight before dimming:

- Press and hold the MENU button to view the main menu
- Turn and press the SELECT dial to choose 'System' > 'Backlight'.
- Turn and press the SELECT dial to choose 'Timeout'.
- Turn and press the SELECT dial to choose a timeout setting. To specify that the backlight should always remain on, choose 'On'.

## On level

- Press and hold the MENU button to view the main menu
- Turn and press the SELECT dial to choose 'System' > 'Backlight'.
- Turn and press the SELECT dial to choose 'On Level'.
- Turn and press the SELECT dial to choose between 'High', 'Medium' or 'Low'.

## Dim level

- Press and hold the MENU button to view the main menu.
- Turn and press the SELECT dial to choose 'System' > 'Backlight'.
- Turn and press the SELECT dial to choose 'Dim Level'.
- Turn and press the SELECT dial to choose between 'High', 'Medium', 'Low'.

## Carrying out a factory reset

Resetting removes all presets, stored stations, alarms and resets all other options to default settings.

- Press and hold the MENU button to view the main menu...
- Turn and press the SELECT dial to choose 'System' > 'Factory Reset'.
- Turn and press the SELECT dial to select 'Yes' to reset factory settings. Select 'No' if you do not want to reset to factory settings.

## SPECIFICATIONS

Tuner Range:	DAB/Band III 174 - 240 MHz, FM: 87,5 - 108 MHz
Bluetooth Frequency range:	2402 - 2480 MHz, maximum power: 3,33 dBm (EIRP)
Power supply:	Micro-USB power socket 5V DC (1A)
Battery:	3,7 V / 2000 mAh
Battery Charging Time:	4 hours
Battery Playback Time:	14 hours (60 % Volume)
Number of preset radio stations	30 DAB presets, 30 FM presets
Amplifier Rated Output Power:	1,2 W (RMS)
Dimensions:	165 x 95 x 49 mm
Weight:	350 g

**We reserve the right to change technical specifications.**

## WARRANTY

Our product is warranted for 2 full year from the date of purchase. The warranty is provided on all material defects and workmanship. Guarantee of 24 months does not apply to decrease in the accumulator's effective capacity caused by its use or age. Effective capacity gradually decreases depending on the method of use of the accumulator.



**WARNING: DO NOT USE THIS PRODUCT NEAR WATER, IN WET AREAS TO AVOID FIRE OR INJURY OF ELECTRIC CURRENT. ALWAYS TURN OFF THE PRODUCT WHEN YOU DON'T USE IT OR BEFORE A REVISION. THERE AREN'T ANY PARTS IN THIS APPLIANCE WHICH ARE REPARABLE BY CONSUMER. ALWAYS APPEAL TO A QUALIFIED AUTHORIZED SERVICE. THE PRODUCT IS UNDER A DANGEROUS TENTION.**



**TO AVOID DANGER OF SUFFOCATION, KEEP THE PLASTIC BAG AWAY FROM BABIES AND CHILDREN. DO NOT USE THIS BAG IN CRIBS, BEDS, CARRIAGES OR PLAYPENS. THIS BAG IS NOT A TOY.**

### **Disposal of old Electrical & Electronic Equipment (Applicable in the European Union and other European countries with separate collection systems)**



This symbol on the product or on its packaging indicates that this product shall not be treated as household waste. Instead it shall be handed over to the applicable collection point for the recycling of electrical and electronic equipment. By ensuring this product is disposed of correctly, you will help prevent potential negative consequences for the environment and human health, which could otherwise be caused by inappropriate waste handling of this product. The recycling of materials will help to conserve natural resources. For more detailed information about recycling of this product, please contact your local Civic Office, your household waste disposal service or the shop where you purchased the product.

Hereby, ETA a.s. declares that the radio equipment type PR 650 BTDAB is in compliance with Directive 2014/53/EU. The full text of the EU declaration of conformity is available at the following internet address: [http://www.hyundai-electronics.cz/declaration\\_of\\_conformity](http://www.hyundai-electronics.cz/declaration_of_conformity)

Köszönjük, hogy termékünket választotta! Kérjük, olvassa el ezt a kézikönyvet a megfelelő használat érdekében! Elolvasás után tárolja a kézikönyvet biztonságos helyen a későbbi használat esetére!

## BIZTONSÁGI ÓVINTÉZKEDÉSEK

- Tartson be minden készüléken, vagy használati utasításban lévő figyelmeztetést!
- A biztonság érdekében használja a készüléket a használati utasítás szerint a készülék megfelelő működése, a veszélyek, vagy károsodás elkerülése érdekében!
- **FIGYELMEZTETÉS: AZ ÁRAMÜTÉS VESZÉLYÉNEK CSÖKKENTÉSE ÉRDEKÉBEN NE VEGYE LE A KÉSZÜLÉK BORÍTÁSÁT! SEMMILYEN FELHASZNÁLÓ ÁTAL JAVÍTHATÓ RÉSZEK NEM TALÁLHATÓK A KÉSZÜLÉKBEN, MINDEN SZERVIZELÉS ESETÉN FORDULJON SZAKEMBERHEZ!**
- Ne használja a készüléket víz közelében, vagy nedves környezetben!
- Ne használja a készüléket kád, mosogató, mosógép, vagy medence közelében, nedves pincében, vagy olyan helyeken, ahol a nedvesség jelen van!
- Csak a gyártó által kijelölt tartozékokat/alkatrészeket használjon!
- Viharok közben, vagy ha nem használja a készüléket hosszú ideig, húzza ki a tápkábelt az elektromos hálózathoz! Ellenkező esetben a készülék károsodását okozhatja!
- Tűz, vagy áramütés elkerülése érdekében ne terhelje túl az elektromos konnektorokat, tápkábeleket, vagy beépített aljzatokat!
- Ne takarja le a szellőző nyílásokat olyan tárgyakkal, mint pl. újság, terítő, függöny, stb.!
- Ne helyezzen a készülékre láng forrásait, mint pl. gyertyák!
- Tartsa a készüléket esőtől és nedves környezettől távol! Ellenkező esetben a készülék hibás működését okozhatja.
- Ha gyorsan áthelyezi a készüléket hideg környezetből melegbe, a bent lévő páráadás miatt lehetséges, hogy a készülék nem fog működni megfelelően. A hiba elhárítása érdekében várjon kb. egy órát mielőtt elkezdí a készüléket használni!
- Ne tegye a készüléket közvetlen napsugárra, vagy különböző hőforrások közelébe, ellenkező esetben a készülék károsodását okozhatja!
- Használja a készüléket mérsékelt éghajlatban!
- Hagyjon legalább 0.1 méter távolságot a készülék körül a megfelelő szellőzés érdekében!
- Ne tegye ki a készüléket víznek és ne helyezzen a készülékre vízzel töltött tárgyakat, mint pl. vázák!
- Szervizelés – ne próbálja egyedül javítani a készüléket! A borítás eltávolítása áramütést okozhat! Minden szervizelést hagyjon megfelelő szakemberre!
- Szervizt igénylő károsodás – húzza ki a tápkábelt az elektromos konnektorból és forduljon szakemberhez a következő esetekben:
  - A) Ha bármilyen folyadék belefolyt, vagy bármilyen tárgy beleesett a készülékbe; ha a készülék ki lett téve esőnek, vagy víznek.
  - B) Ha a készülék nem működik megfelelően a használati utasítások betartása mellett. Csak azokat a vezérlőket használja, amelyekre a használati útmutató vonatkozik, mivel a nem megfelelő használat károsodást okozhat, és ebben az esetben képzett szakembernek a segítségét kell igényelnie a termék normál működésének helyreállítása érdekében.
- Megfelelő energiaforrásokat használjon – dugja be a tápkábelt a megfelelő konnektorba, a készüléken és a használati utasításban lévő információk szerint!

## DAB RÁDIÓ TÖLTÉSE

Csatlakoztassa a micro-USB kábelt a micro-USB aljzatba! A kábel másik végét csatlakoztassa a hátlózi konnektorhoz, használjon USB adaptert! A készülék töltése számítógéphez való csatlakozással is megoldható. A kijelzőn lévő ikon az akkumulátor töltését jelzi.

## KÉSZÜLÉK LEÍRÁSA ÉS A VEZÉRLŐ GOMBOK

1. Volume +/- gomb	8. LCD Kijelző
2. MENU / INFO gomb	9. Hangszóró
3. POWER gomb	10. SELECT / ENTER / SNOOZE gomb VOLUME +/-
4. PRESET gomb	
5. ► / TU+ gomb	11. Fülhallgató aljzat
6. SOURCE gomb	12. Audió aljzat
7. ◀ / TU- gomb	13. Micro USB 5V/1A DC aljzat

## VEZÉRLŐ GOMBOK - GYORS BEÁLLÍTÁS

1. Kapcsolja be a rádiót a POWER gomb megnyomásával!
2. Első bekapcsolás után a Rádió DAB módban működik. Az elérhető csatornák automatikus keresése elkezdődik.
3. DAB módban, a TU+/- gombbal mozogjon a csatornák között! A SELECT/ENTER gomb megnyomásával válassza ki a hallgatni kívánt csatornát!

## JELLEMZŐK - SOURCE (FORRÁS) MENÜ

Nyomja meg a SOURCE gombot a 'Forrás' menü megjelenéséhez!

DAB Rádió	Digitális rádió csatornák hallgatása.
FM Rádió	FM rádió csatornák hallgatása.
BT	Bluetooth eszköz hallgatása.
AUX	Aux in kábelén keresztül csatlakozott eszköz hallgatása.

## A KIJELZŐN MEGJELENŐ INFORMÁCIÓK KIVÁLASZTÁSA

Digitális, vagy FM rádió hallgatása közben a kijelzőn lévő információkat meg lehet változtatni.

### Digitális rádió

Digitális rádió hallgatása közben nyomja meg a INFO gombot a következő információk kiválasztásához: Gördülő szöveg, Program típusa, Együttes, Csatorna / frekvencia, Jelerősség / hiba, Bitráta, vagy Dátum.

### FM rádió

FM rádió hallgatása közben nyomja meg a INFO gombot a következő információk kiválasztásához: „Gördülő szöveg”, „Program típusa”, „Frekvencia” és a „Dátum”.

## KAPCSOLÓ gomb

Nyomja meg a Kapcsoló (POWER) gombot a DAB digitális rádió bekapcsolásához! Első bekapcsolás után a rádió DAB módban működik. Az elérhető csatornák automatikus keresése elkezdődik.

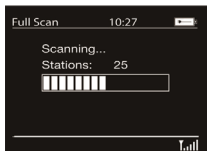

## DIGITÁLIS, VAGY FM RÁDIÓ HALLGATÁSA

### Digitális DAB csatorna kiválasztása

- SOURCE gomb megnyomásával válassza ki a "DAB" módot! Ha először kapcsolja be ezt a módot, a készülék automatikusan elkezd az elérhető csatornákat keresni. Keresés után egy csatorna lejátszása elkezdődik.

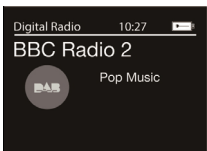

- Nyomja meg a TU +/- gombot a csatornák listájának megjelenítéséhez!
- Nyomja meg a TU +/- gombot, vagy forgassa el a SELECT gombot a kívánt csatorna kiválasztásához!
- Nyomja meg az SELECT/ENTER gombot a megerősítéshez!



### FM csatorna kiválasztása

Hangolás, keresés

- SOURCE gomb megnyomásával válassza ki az "FM" módot!
- Nyomja meg és tartsa megnyomva a TU +/- gombot a következő/előző erős jelű csatorna hangolásához!
- Nyomja meg és tartsa megnyomva a SELECT/ENTER gombot a rádió csatornák automatikus keresésének elindításához!

### CSATORNÁK MEMÓRIÁJA

Akár 30 digitális rádió és 30 FM rádió csatornát lehet a gyors elérés érdekében menteni a memóriába.

#### Keresse meg a menteni kívánt digitális, vagy FM csatornát!

Nyomja meg és tartsa megnyomva a PRESET gombot a mentett csatornák megjelenéséhez, utána a SELECT gombbal válassza ki a kívánt memória helyet 1 és 30 között! A kiválasztott pozícióra mentett csatorna felülírása lehetséges.

## Mentett csatorna elindítása digitális, vagy FM rádió hallgatása közben

Nyomja meg a PRESET gombot, forgassa a SELECT gombot jobbra, vagy balra amíg meg nem találja a kívánt csatornát! Utána nyomja meg és engedje el a SELECT gombot a kiválasztott csatorna elindításához!

## DAB BEÁLLÍTÁSOK

*Megjegyzés: Csak akkor lehet DAB beállításokat használni, ha a "DAB" módot választotta forrásnak!*

### Teljes keresés

A 'Teljes keresés' (automatikus hangolás) funkciót új digitális csatornák kereséséhez és inaktív csatornák eltávolításához lehet használni.

Teljes keresés elindítása: Nyomja meg és tartsa a SELECT/ENTER gombot. A talált csatornák száma jelenik meg automatikus keresés közben. Automatikus keresés befejezése után az utoljára hallgatott csatorna elindul. Ha az a csatorna már nem aktív, a listán lévő (abc sorrendben) csatorna lejátszása elindul.

### Manuális hangolás

Manuális kereséshez ismerni kell a kívánt csatorna frekvenciát:

- Nyomja meg és tartsa megnyomva a MENU gombot a fő menü megjelenéséhez!
- Forgassa el és nyomja meg a SELECT gombot a 'Manuális hangolás' opció kiválasztásához!
- Forgassa el és nyomja meg a SELECT gombot a kívánt csatorna kiválasztásához!

### Dynamic range control (dinamikus tartomány vezérlés) funkció

Dynamic Range Control (DRC) segítségével a digitális rádió adásakor halkabb hangok hallhatóak alacsony hangerőnél, vagy zajos környezetben. A műsorszolgáltatóktól érdeklődjön, hogy használják-e a DRC funkciót.

DRC beállítások változtatása:

Nyomja meg és tartsa megnyomva a Menü gombot a fő MENU megjelenéséhez! Forgassa és nyomja meg a SELECT gombot a 'DRC' opció kiválasztásához! Forgassa és nyomja meg a SELECT gombot a kívánt opció kiválasztásához:

- DRC magas: Maximális tömörítést alkalmaz a DRC szintre.
- DRC alacsony: Csökkentett tömörítést alkalmaz a DRC szintre.
- DRC ki: Eltávolítja a DRC tömörítést.

## FM RÁDIÓ BEÁLLÍTÁSOK

*Megjegyzés: Csak akkor lehet FM beállításokat használni, ha az "FM" módot választotta forrásnak!*

### FM keresés

Kiválaszthatja, hogy az FM keresésekor a keresés automatikusan megáll-e a következő elérhető vagy a következő erős jelű FM csatornánál. FM keresés beállításának a változtatásához:

- Nyomja meg és tartsa megnyomva a MENU gombot a fő menü megjelenéséhez!
- Forgassa és nyomja meg a SELECT gombot a 'Keresés beállítása' opció kiválasztásához!
- Válasszon a 'Csak erős csatornák', vagy 'Összes csatorna' opciók közül!

## AUX BEMENET HASZNÁLATA

Az AUX használhatja a bemenetet bármilyen zene lejátszására telefonjáról, vagy táblagépről. Csatlakoztassa a saját eszközét az aux-in aljzatba egy megfelelő kábel segítségével! Aux bemenet kiválasztása: SOURCE gomb megnyomásával válassza ki a "AUX" módot! Saját eszközén indítsa el a zene lejátszását!

## BLUETOOTH HASZNÁLATA

A Bluetooth segítségével vezeték nélkül csatlakozhat egy eszközhöz, például mobiltelefonhoz, vagy táblagéphez. Csatlakozás után saját eszközéről lejátszhatja a zenét. Első csatlakozáshoz szükséges a készülékeket párosítani. Egyszer párosított eszköz a rádió memóriában le lesz mentve a következő csatlakozás érdekében.

### Bluetooth eszköz hallgatása

- SOURCE gomb megnyomásával válassza ki a „BT” (Bluetooth).
- Saját eszközén kapcsolja be a Bluetooth funkciót, keresse meg a **PR 650 BTDAB** nevű eszközt és csatlakozzon hozzá!
- Válassza ki a kívánt zenét, nyomja meg a saját eszközén, vagy a készüléken lévő ENTER gombot a kiválasztott zene lejátszásához!
- ⏪ , vagy ⏩ gombbal ugorjon a következő, vagy előző zenére!
- Ha szeretné a készüléket más Bluetooth eszközzel párosítani, nyomja meg és tartsa megnyomva, a SOURCE gombot néhány másodpercig! A párosítás mód elindul.

*Megjegyzés: További információkért olvassa el a saját Bluetooth eszköz használati utasítását! Ha jelszó megadása szükséges, adja meg a 0000!*

### Bluetooth-eszköz leválasztása

Bluetooth eszköz leválasztásához járjon el a következők szerint: SOURCE gombbal válassza ki a digitális, vagy FM rádiót! Kapcsolja ki a Bluetooth funkciót a saját eszközén!

## RIASZTÁSOK ÉS IDŐZÍTŐK BEÁLLÍTÁSA

### Riasztás beállítása

- Nyomja meg és tartsa megnyomva a MENU gombot a fő menü megjelenéséhez!
  - Forgassa el és nyomja meg a SELECT gombot az 'Rendszer' >'Riasztás' opció kiválasztásához!
  - 'Alarm' menüben forgassa el és nyomja meg a SELECT gombot 'Riasztás 1' , vagy 'Riasztás 2' kiválasztásához!
  - A SELECT gombbal válassza ki az 'Idő' opciót, forgassa a gombot az óra és perc beállításához, minden beállítást erősítsen meg a SELECT gomb megnyomásával!
  - Forgassa el és nyomja meg a SELECT gombot a 'Időtartam' opció kiválasztásához! Forgassa el és nyomja meg a SELECT gombot az időtartam percenkénti beállításához!
  - Forgassa el és nyomja meg a SELECT gombot a 'Forrás' opció kiválasztásához! Forgassa el és nyomja meg a SELECT gombot a következők közötti kiválasztáshoz: 'Rezgés', 'DAB', vagy 'FM', utána nyomja meg a Select gombot a megerősítéshez!
  - Abban az esetben, ha a 'DAB', vagy 'FM' rádió opciót választotta, forgassa el és nyomja meg a SELECT gombot a 'Program' opció kiválasztásához! Utoljára hallgatott csatorna kiválasztásához forgassa el és nyomja meg a SELECT gombot a 'Utolsó csatorna' opció kiválasztásához, vagy a SELECT gomb segítségével válassza ki a kívánt csatornát a listából!
- Megjegyzés: 'Rezgés' beállítása esetén ugorja át a pontot!*
- Forgassa el és nyomja meg a SELECT gombot a 'Ciklus' opció kiválasztásához! Forgassa el és nyomja meg a SELECT gombot a következők közötti kiválasztáshoz: 'Egyszer', 'Naponta', 'Hétvége', vagy 'Munkanapok', utána nyomja meg a Select gombot a megerősítéshez!
  - Forgassa el és nyomja meg a SELECT gombot a 'Hangerő' opció kiválasztásához! Forgassa el és nyomja meg a SELECT gombot a hangerő beállításához!
  - A SELECT gombbal kapcsolja be a riasztást!



## Szundi funkció

Riasztás közben nyomja meg a SELECT gombot! A kijelzőn a hátralévő idő jelenik meg és a riasztás 9 perc után újra elhangzik. Riasztás kikapcsolásához nyomja meg a POWER gombot!

## Alvó idő beállítása

Nyomja meg és tartsa megnyomva a MENU gombot és a SELECT gombbal válassza ki a 'Rendszer' opció! Forgassa el és nyomja meg a SELECT gombot a 'Alvó funkció' opció kiválasztásához! Forgassa el és nyomja meg a SELECT gombot az időzítő beállításához!

## Riasztás kikapcsolása

A POWER gombbal kikapcsolja teljesen a riasztást, a SOURCE gombbal kikapcsolja a riasztást és elindíthatja a rádió lejátszását!

## Idő és dátum beállítása

Az óra automatikusan beállítja magát a digitális, vagy FM rádiójel segítségével. Ha az idő vagy a dátum nem frissül automatikusan, manuálisan beállíthatja azt.

*Megjegyzés: A digitális jel által kapott idő, vagy dátum felülírja a manuális beállításokat.*

Idő és dátum manuális beállítása:

- Nyomja meg és tartsa megnyomva a MENU gombot a fő menü megjelenéséhez!
- Forgassa el és nyomja meg a SELECT gombot a 'Rendszer' > 'Idő' opció kiválasztásához!
- Forgassa el és nyomja meg a SELECT gombot a 'Idő/dátum beállítás' opció kiválasztásához!
- Forgassa el és nyomja meg a Select gombot az óra beállításához! Folytassa a perc beállításával!
- Forgassa el és nyomja meg a SELECT gombot a nap beállításához! Folytassa a hónap és év beállításával!

*Megjegyzés: Ha 12 órás idő formátumot használ, figyeljen arra, hogy az 'AM', vagy 'PM' opciót válassza ki mielőtt megnyomja a SELECT gombot!*

## Idő és dátum szinkronizálása

Szinkronizálhatja az időt és a dátumot az FM, vagy a digitális rádiójelen.

Szinkronizálás folyamata:

- Nyomja meg és tartsa megnyomva a MENU gombot a fő menü megjelenéséhez!
- Forgassa el és nyomja meg a SELECT gombot a 'Rendszer' > 'Idő' opció kiválasztásához!
- Forgassa el és nyomja meg a SELECT gombot az 'Automatikus frissítés' opció kiválasztásához!
- Forgassa el és nyomja meg a SELECT gombot a következő kiválasztáshoz: 'Frissítés bárholnan', 'Frissítés DAB-ból', 'frissítés FM-ből' és 'Nincs frissítés'!

## Idő formátum változtatása

- Nyomja meg és tartsa megnyomva a MENU gombot a fő menü megjelenéséhez!
- Forgassa el és nyomja meg a SELECT gombot a 'Rendszer' > 'Idő' opció kiválasztásához!
- Forgassa el és nyomja meg a SELECT gombot a '12/24 órás beállítás' kiválasztásához!
- Forgassa el és nyomja meg a SELECT gombot a '12', vagy '24' óra közötti kiválasztáshoz!

## Dátum formátum változtatása

- Nyomja meg és tartsa megnyomva a MENU gombot a fő menü megjelenéséhez!
- Forgassa és nyomja meg a SELECT gombot a 'Rendszer' > 'Idő' opció kiválasztásához!
- Forgassa és nyomja meg a SELECT gombot a 'Dátum formátum beáll.' kiválasztásához!
- Forgassa és nyomja meg a SELECT gombot a 'NN-HH-ÉÉÉÉ' és 'HH-DD-ÉÉÉÉ' közötti kiválasztáshoz!

## RENDSZER BEÁLLÍTÁSA

### Kívánt nyelv kiválasztása

A menü és az opciók nyelve választható.

- Nyomja meg és tartsa megnyomva a MENU gombot a fő menü megjelenéséhez!

- Forgassa el és nyomja meg a SELECT gombot a 'Rendszer' > 'Nyelv' opció kiválasztásához!
- Forgassa el és nyomja meg a SELECT gombot a kívánt nyelv kiválasztásához!

### Háttérvilágítás

A háttérvilágítás ideje és fényereje beállítható.

#### Háttérvilágítás ideje

A háttérvilágítás ideje a következők szerint állítható be:

- Nyomja meg és tartsa megnyomva a MENU gombot a fő menü megjelenéséhez!
- Forgassa és nyomja meg a SELECT gombot a 'Rendszer' > 'Háttérvilágítás' opció kiválasztásához!
- Forgassa el és nyomja meg a SELECT gombot a 'Kikapcsolási idő' kiválasztásához!
- Forgassa el és nyomja meg a SELECT gombot a kívánt idő beállításához! Ha szeretné, hogy háttérvilágítás mindig bekapcsolt állapotban legyen, válassza ki az 'Be' opciót!

#### Háttérvilágítás szintje

- Nyomja meg és tartsa megnyomva a MENU gombot a fő menü megjelenéséhez!
- Forgassa és nyomja meg a SELECT gombot a 'Rendszer' > 'Háttérvilágítás' opció kiválasztásához!
- Forgassa és nyomja meg a SELECT gombot az 'Fényerő beállítása' kiválasztásához!
- Forgassa és nyomja meg a SELECT gombot a 'Magas', 'Közepes' vagy 'Alacsony' közötti kiválasztáshoz!

#### Sötétítés szintje

- Nyomja meg és tartsa megnyomva a MENU gombot a fő menü megjelenéséhez!
- Forgassa és nyomja meg a SELECT gombot a 'Rendszer' > 'Háttérvilágítás' opció kiválasztásához!
- Forgassa és nyomja meg a SELECT gombot a 'Tompítás beállítása' kiválasztásához!
- Forgassa és nyomja meg a SELECT gombot a 'Magas', 'Közepes' vagy 'Alacsony' közötti kiválasztáshoz!

#### Gyári beállítás visszaállítása

A visszaállítás törli az összes előre beállított beállítást, tárolt csatornát, riasztást és visszaállítja az összes többi lehetőséget az alapértelmezett beállításokra.

- Nyomja meg és tartsa megnyomva a MENU gombot a fő menü megjelenéséhez!
- Forgassa és nyomja meg a SELECT gombot a 'Rendszer' > 'Gyári beállítást' opció kiválasztásához!
- Forgassa és nyomja meg a SELECT gombot a 'Igen' opció kiválasztásához, amellyel visszaállítja a gyári beállításokat! 'Nem' opció kiválasztásával a gyári beállítások visszaállítása nem történik meg.

## SPECIFIKÁCIÓK

Frekvenciák - Rádió:	DAB/Band III 174 - 240 MHz, FM: 87,5 - 108 MHz
Frekvenciák - Bluetooth:	2402 - 2480 MHz, maximum teljesítmény: 3,33 dBm (EIRP)
Tápellátás:	Micro-USB 5V DC (1A)
Akkumulátor:	3,7 V / 2000 mAh
Töltési idő:	4 óra
Működési idő akkumulátorral:	14 óra (60 % hangerő)
Memória hely:	30 DAB, 30 FM
Kimeneti teljesítmény:	1,2 W (RMS)
Méret:	165 x 95 x 49 mm
Súly:	350 g

**A gyártó fenntartja a jogot a technikai specifikációk változtatására.**

## GARANCIA

A garanciális idő a készülék vásárlásától számított 2 teljes év. A garanciát a készülék minden anyagára és összeszerelésére biztosítjuk. A 24 hónapos garancia nem érvényes a rendszeres használat általi, vagy a már hosszú életkor miatt fellépett akkumulátor kapacitásának csökkenésére. Az akkumulátor kapacitása automatikusan csökken az akkumulátor használatától függően.



**FIGYELEM: TŰZ VAGY ÁRAMÜTÉS ELKERÜLÉSE ÉRDEKÉBEN NE TEGYE KI A KÉSZÜLÉKET ESŐ VAGY NEDVESSÉG HATÁSÁNAK. HASZNÁLATON KÍVÜL VAGY JAVÍTÁS ELŐTT MINDIG HÚZZA KI A KÉSZÜLÉKET AZ ELEKTROMOS HÁLÓZATBÓL. A KÉSZÜLÉK NEM TARTALMAZ A FELHASZNÁLÓ ÁLTAL JAVÍTHATÓ ALKATRÉSZEKET. MINDIG FORDULJON SZAKSZERVIZHEZ. A KÉSZÜLÉK VESZÉLYES FESZÜLT-SÉG ALATT VAN.**



**FULLADÁSVESZÉLY. TARTSA A PE ZACSKÓT GYERMEKEKTŐL ELZÁRT HELYEN. A ZACSKÓ NEM JÁTÉKSZER. NE HASZNÁLJA EZT A ZACSKÓT BÖLCSŐKBEN, KISÁGYAKBAN, BABAKOCSIKBAN, VAGY GYEREK JÁRÓKÁKBAN.**

## **Feleslegessé vált elektromos és elektronikus készülékek hulladékként való eltávolítása (Használható az Európai Unió és egyéb európai országok szelektív hulladékgyűjtési rendszereiben)**



Ez a szimbólum a készüléken, vagy annak csomagolásán azt jelzi, hogy a terméket ne kezelje háztartási hulladékként! Kérjük, hogy az elektromos és elektronikai hulladék gyűjtésére kijelölt gyűjtőhelyen adja le! A feleslegessé vált termék helyes kezelésével segít megelőzni a környezet és az emberi egészség károsodását, mely bekövetkezhetne, ha nem követi a hulladékkezelés helyes módját. Az anyagok újrahasznosítása segít a természeti erőforrások megőrzésében. A termék újrahasznosítása érdekében, valamint

további információért forduljon a hozzátartozó hivatalhoz, vagy a lakhelyén lévő hulladékokkal foglalkozó szolgáltatóhoz, illetve ahhoz az üzlethez, ahol a terméket megvásárolta!

Ezáltal az ETA a.s. kijelenti, hogy a PR 650 BTDAB típusú rádióberendezések megfelelnek a 2014/53/EU irányelvnek. Az EU-megfelelőségi nyilatkozat teljes szövege a következő internetes címen érhető el: [http://www.hyundai-electronics.cz/declaration\\_of\\_conformity](http://www.hyundai-electronics.cz/declaration_of_conformity)

# **HYUNDAI**

Licensed by Hyundai Corporation Holdings, Korea

Imported by ETA a. s., náměstí Práce 2523, 760 01 Zlín, CZ