

POWERbot

Quick reference guide

SR1*M70****, SR2*M70**** Series

- Before operating this unit, please read the instructions carefully.
- For indoor use only.



SAMSUNG

1

Parts list

Main body

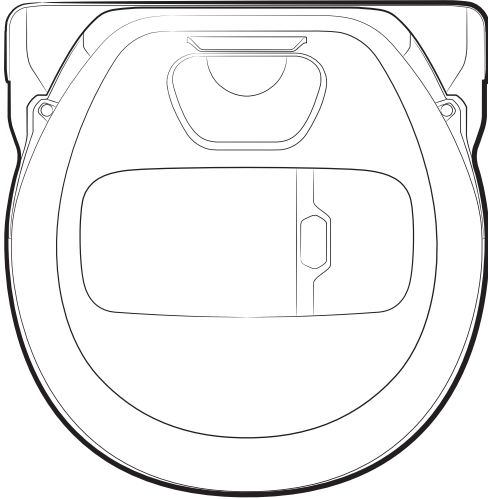

Docking Station

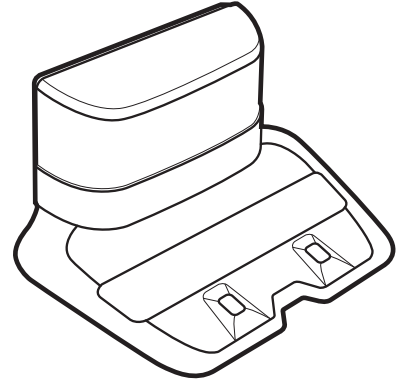

Remote control

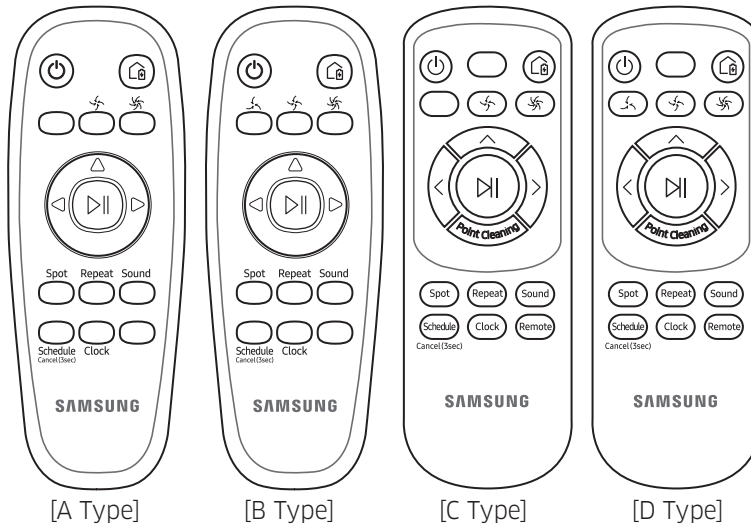

*(Not included with SR1*M701*** Series)

Basic Parts

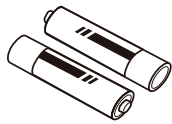

Batteries (AAA type)

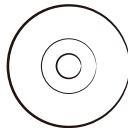

User manual

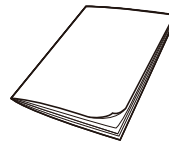

Quick reference guide

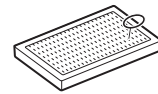

Spare filter (Option)

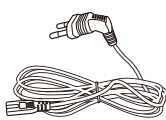

Power cord

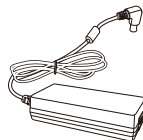

Battery Charger



Virtual guard

Safety information

WARNING

- Before operating the appliance, please read this manual thoroughly and retain it for your reference.

WARNING

- Because these following operating instructions cover various models, the characteristics of your vacuum cleaner may differ slightly from those described in this manual.

Caution/Warning symbols used

WARNING

Indicates that a danger of death or serious injury exists.

CAUTION

Indicates that a risk of personal injury or material damage exists.

Other symbols used

NOTE

Indicates that the following text contains additional important information.

Important safety instructions

When using an electrical appliance, basic precautions should be observed, including the following:

Read all instructions before using your robot vacuum cleaner.

Unplug the charger / docking station from outlet when not in use and before conducting maintenance.

WARNING

To reduce the risk of fire, electric shock, or injury:

General

- Use only as described in this manual.
- Do not operate POWERbot or the charger / docking station if it has been damaged in any way.
- If the vacuum cleaner is not working as it should, has been dropped, damaged, left outdoors, or dropped in water, return it to a customer care center.
- Do not handle the charger / docking station or POWERbot with wet hands.
- Use only on dry, indoor surfaces.
- This appliance can be used by children aged from 8 years and above and persons with reduced physical, sensory or mental capabilities or lack of experience and knowledge if they have been given supervision or instruction concerning use of the appliance in a safe way and understand the hazards involved. Children shall not play with the appliance. Cleaning and user maintenance shall not be made by children without supervision.

Charger / Docking station

- Do not modify the polarized plug to fit a non-polarized outlet or extension cord.
- Do not use outdoors or on wet surfaces.
- Unplug the charger / docking station from the outlet when not in use and before servicing.
- Use only the charger / docking station supplied by the manufacturer to recharge.
- Do not use with a damaged cord or plug or a loose power outlet.
- Do not pull or carry by the cord, use the cord as a handle, close the door on the cord, or pull the cord around sharp edges or corners. Keep the cord away from heated surfaces.
- Do not use extension cords or outlets with inadequate current carrying capacity.
- Do not unplug by pulling on the cord. To unplug, grasp the plug, not the cord.
- Do not mutilate or incinerate batteries as they will explode at high temperatures.
- Do not attempt to open the charger / docking station. Repairs should only be carried out by a qualified customer care center.
- Do not expose the charger / docking station to high temperatures or allow moisture or humidity of any kind to come into contact with the charger / docking station.

POWERbot

- Do not pick up hard or sharp objects such as glass, nails, screws, coins, and etc.
- Do not use without a filter in place. When servicing the unit, never put fingers or other objects into the fan chamber in case the unit accidentally turns on.
 - Do not put any objects into openings. Do not use with any openings blocked; keep openings free of dust, lint, hair, and anything that may reduce air flow.
 - Do not pick up toxic materials (chlorine bleach, ammonia, drain cleaner, etc.).
 - Do not pick up anything that is burning or smoking, such as cigarettes, matches, or hot ashes.
 - Do not use to pick up flammable or combustible liquids such as gasoline or use in areas where they may be present.
Also do not use in:
 - Locations with candles or desk lamps on the floor.
 - Locations with unattended fires (fire or embers).
 - Locations with distilled alcohol, thinner, ashtrays with burning cigarettes, etc.
 - Do not use POWERbot in an enclosed space filled with vapours given off by oil based paint, paint thinner, moth proofing substances, flammable dust, or other explosive or toxic vapours.
 - Leaks from battery cells can occur under extreme usage or temperature conditions. If the liquid gets on skin, wash quickly with water. If the liquid gets into the eyes, flush them immediately with clean water for a minimum of 10 minutes. Seek medical attention.

- For information on Samsung's environmental commitments and product specific regulatory obligations e.g. REACH visit: samsung.com/uk/aboutsamsung/samsungelectronics/corporatecitizenship/data_corner.html

⚠ WARNING

Power related

- Please prevent any risk of electric shock or fire.
 - Do not damage the power cord.
 - Do not pull the power cord too hard or touch the power plug with wet hands.
 - Do not use a power source other than 100-240 V~ and also do not use a multi outlet to supply power to number of devices at the same time. (Do not leave the cord carelessly on the floor.)
 - Do not use a damaged power plug, power cord or loose power outlet.
- Clean dust or any foreign matters on the pin and contact part of the power plug.
 - There is a risk of electric shock or malfunction.

Before use

- Do not use POWERbot near combustible materials.
 - Do not place or use near candles, desktop lamps, or fireplaces or near combustible materials such as gasoline, alcohol, thinners etc.
- The POWERbot is intended for household use therefore do not use it in an attic, basement, storage, industrial building, out of indoor space, places with moisture (such as bathroom, laundry), on the table or shelves.
 - The POWERbot can be damaged or malfunction.

- Be sure POWERbot does not pass through or touch any kind of liquids.
 - The POWERbot can be severely damaged and it may contaminate other areas if the wheels pass through liquid.
- Do not spill any liquids on the docking station.
 - There is a risk of fire or electric shock.
- Do not use the charger / docking station for anything other than its intended purpose.
 - There is a risk of fire or severe damage to the docking station.
- Always keep the cliff sensor clean for your safety.

In use

- If any abnormal sounds, smells or smoke come from POWERbot, immediately shut off the emergency switch at the bottom of POWERbot and contact a service center.

Cleaning and maintenance

- When power cord is damaged, contact a service center to get it replaced by certified repairman.
 - There is a risk of fire or electric shock.
- Please check with a Samsung Electronics service center when exchanging batteries.
 - Using batteries from other products can cause malfunction.

⚠ CAUTION**Before use**

- Insert the dustbin before using POWERbot.
- Be careful with the followings for proper automatic recharging.
 - Always turn on the power of the docking station.
 - Install the docking station where the POWERbot can find it easily.
 - Do not leave any object in front of the docking station.
- When installing the docking station, do not leave the cord carelessly on the floor since POWERbot may get tangled by it.
- Do not use POWERbot on black colored floors.
 - The POWERbot may not be able to operate normally.
- Do not pick up POWERbot by the dustbin holder.
- Do not place any objects within 0.5 m to both sides and 1 m to the front of the docking station.
- Make sure the docking station's charging contact is not damaged or have any foreign matters on it.
- Do not install the docking station in an area with a dark floor.
 - If the floor around the docking station is dark, recharging is hindered.
- Move any obstacles that may disturb POWERbot's movement (such as children's indoor swing or slides) before cleaning.

In use

- Using POWERbot on thick carpet may damage both POWERbot and the carpet.
 - The POWERbot cannot pass over carpet that is thicker than 1 cm.
- Do not use POWERbot on tables or other high surfaces.
 - There is a risk of damage if it falls.
- The POWERbot may bump into chair, desk legs therefore move them away for faster and efficient cleaning.
- When POWERbot is operating, do not lift it up or carry it to another area.
- Do not hold by driving wheels of POWERbot when carrying it to another area.
- Do not put any objects on top of POWERbot since it may cause malfunction.
- Remove any large papers or plastic bags immediately when using POWERbot since they may block the intake.
- Do not aim the red pointer directly at people or animals.

Cleaning and maintenance

- Prevent any damage to POWERbot by complying the followings.
 - Do not clean POWERbot by spraying water directly onto it or use benzene, thinner, acetone or alcohol to clean it.
- Do not disassemble or repair POWERbot. This should only be done by a certified repairman.
- Always keep the obstacle sensor and cliff sensor clean.
 - If foreign matter accumulates, sensors may malfunction.

3

Charging



When the product is purchased, the battery is not charged, so charging must initially be done manually.

How to turn on the emergency switch

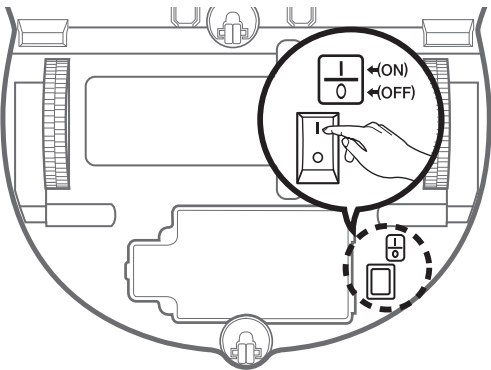

Hold the robot vacuum cleaner and turn on the emergency switch without pressing any buttons.



<SR1*M701*** Series>



<SR1*M702*** / SR1*M703*** / SR20M70*** Series>

Check the charging status.

For SR1*M701*** Series, The battery indicator blinks at 1 sec. intervals during charging and the indicator will remain in ON status when fully charged.

For SR1*M702*** / SR1*M703*** / SR20M70*** Series, "88:88" will turn on according to charging progress and "FULL" will turn on when charging is complete.



Please install the docking station in a place where the floor is level and wall is straight.

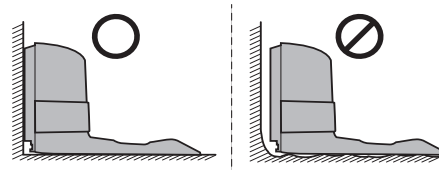

※ Install with the grain of wood floors.

Install the charger where the robot vacuum cleaner can easily find it.

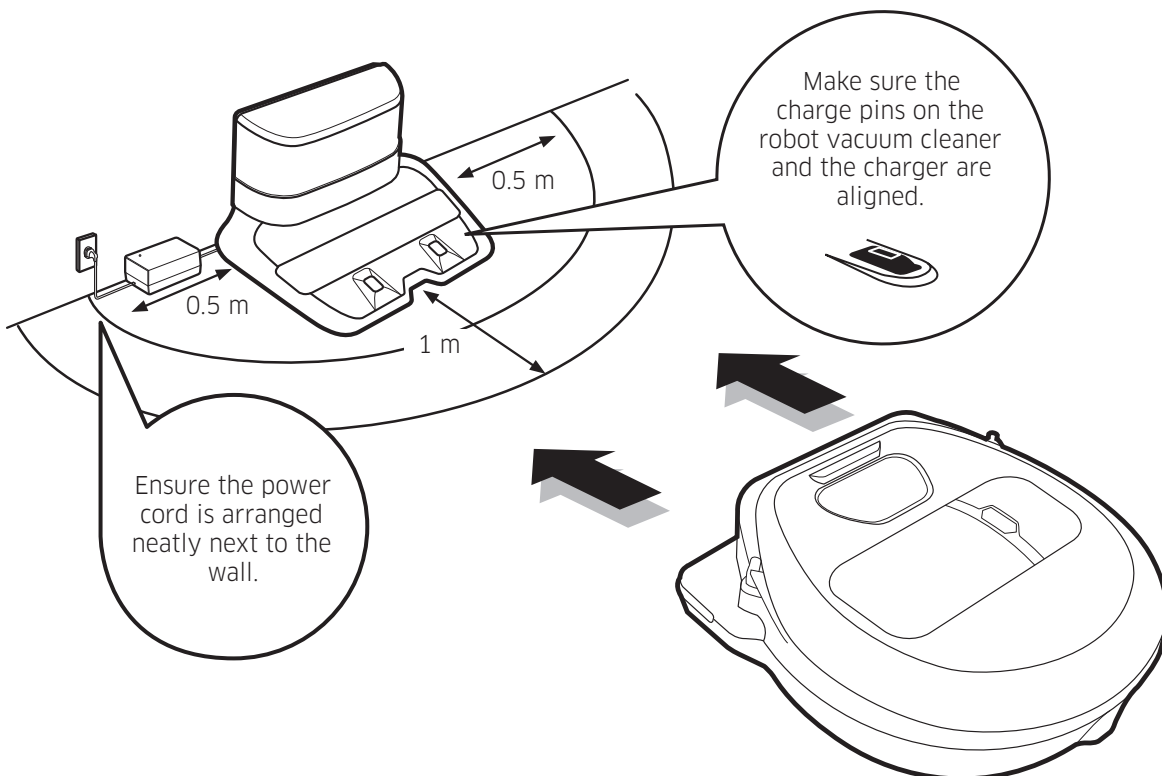

4-1

Using the robot vacuum cleaner

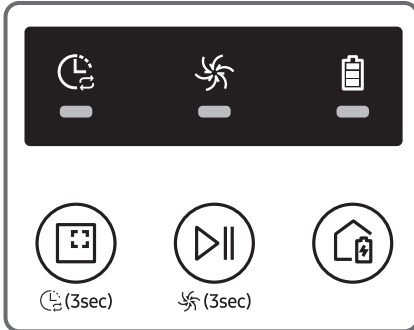

<SR1*M701*** series>

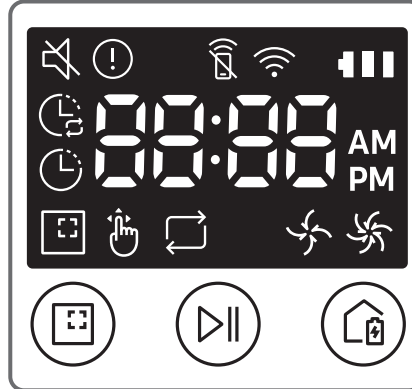

<SR1*M702*** / SR1*M703*** series>

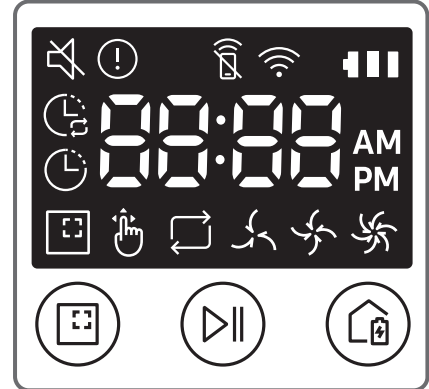

<SR2*M70**** series>

Starting Auto clean mode

The POWERbot moves and automatically cleans the set areas only once.

* SR1*M701*** series : cleans repeatedly until the battery is depleted.



Stop cleaning:
Press and release the  button

Starting Spot clean mode

Press and release this button. The POWERbot cleans a localized area intensely.



Recharging

You can command POWERbot to recharge at the docking station automatically while it is cleaning by pressing this button.



Auto Clean

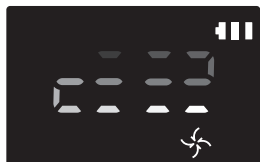

<SR1*M702*** / SR1*M703*** / SR2*M70**** series>



<SR1*M701*** series>

Spot Clean

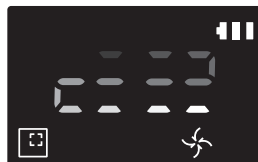



<SR1*M702*** / SR1*M703*** / SR2*M70**** series>



<SR1*M701*** series>

Repeat clean

Press the [A,B type ], [C,D type ] on the remote controller first and then press the [Start/Stop ].

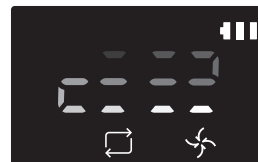

<SR1*M702*** / SR1*M703*** / SR2*M70**** series>

Manual Clean

Manual clean mode can be selected by the direction control buttons of the remote control.

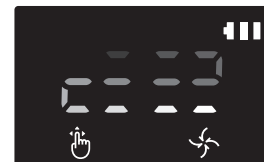

<SR1*M702*** / SR1*M703*** / SR2*M70**** series>

4-2

Using the robot vacuum cleaner

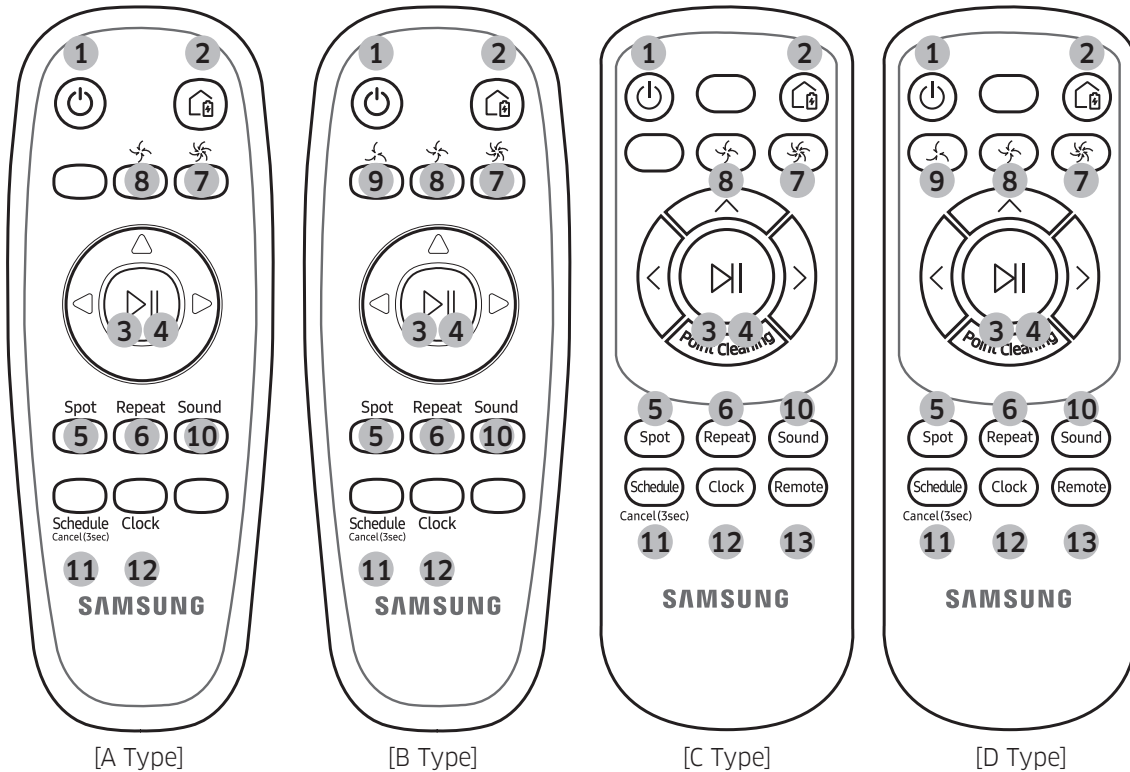

1. Power

Turn POWERbot's power on/off

2. Recharging

Select to recharge POWERbot at the docking station automatically

3. Start/Stop

Select to start or stop cleaning process

4. Auto clean

Select to clean all set areas only once and then automatically return to the docking station.

5. Spot clean

Select to clean a localized area intensely

6. Repeat clean

Select to clean repeatedly until the battery becomes very low with indicator blinking

7. Turbo mode

Select to clean with the strongest suction power

8. Normal mode

Select to clean with moderate suction power

9. Quiet mode

Select to clean with lower operation noise

10. Sound

Each time you press this button, Sound Effects → Mute is selected in this sequence

11. Schedule / Cancel(3sec)

Refer to page 10

12. Clock

Refer to page 10

13. Remote control

Select to turn Wi-Fi function on or off

5-1

Setting time/schedule

Only Auto clean mode can be scheduled.

Setting the time

You must set the current time before using the One-time/daily schedule.

[A Type, B Type]

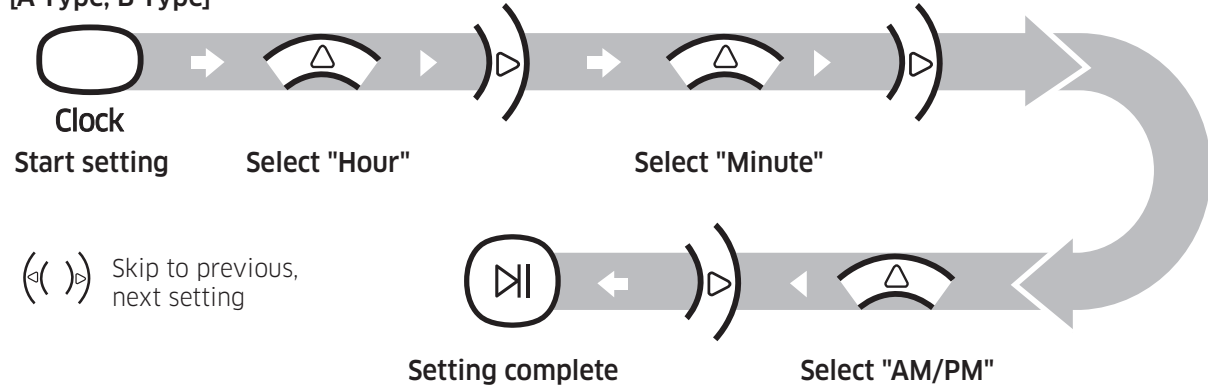

[C Type, D Type]

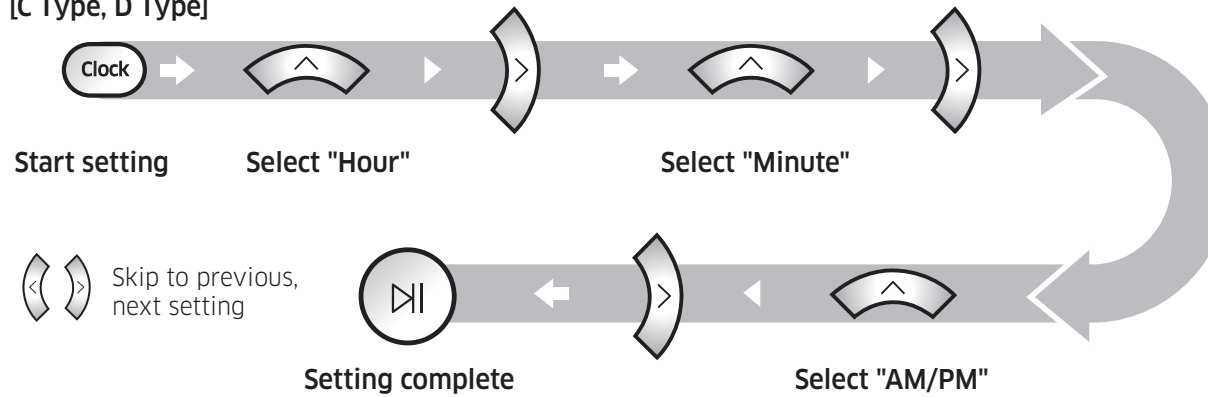

Setting the schedule

Setting/cancelling the schedule can only be done while POWERbot is docked on the docking station.

[A Type, B Type]

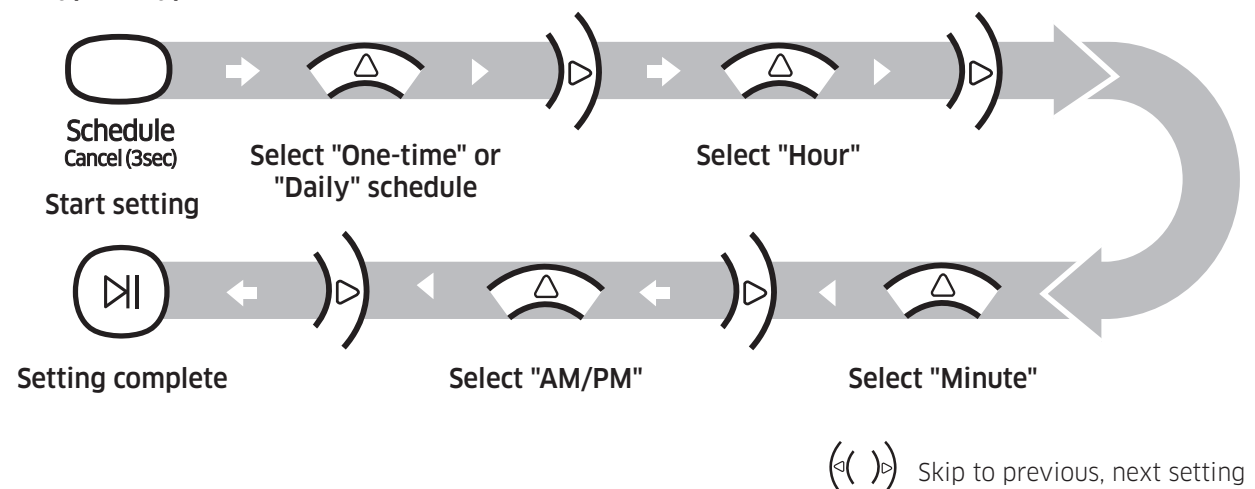

5-2

Setting time/schedule

Only Auto clean mode can be scheduled.

[C Type, D Type]

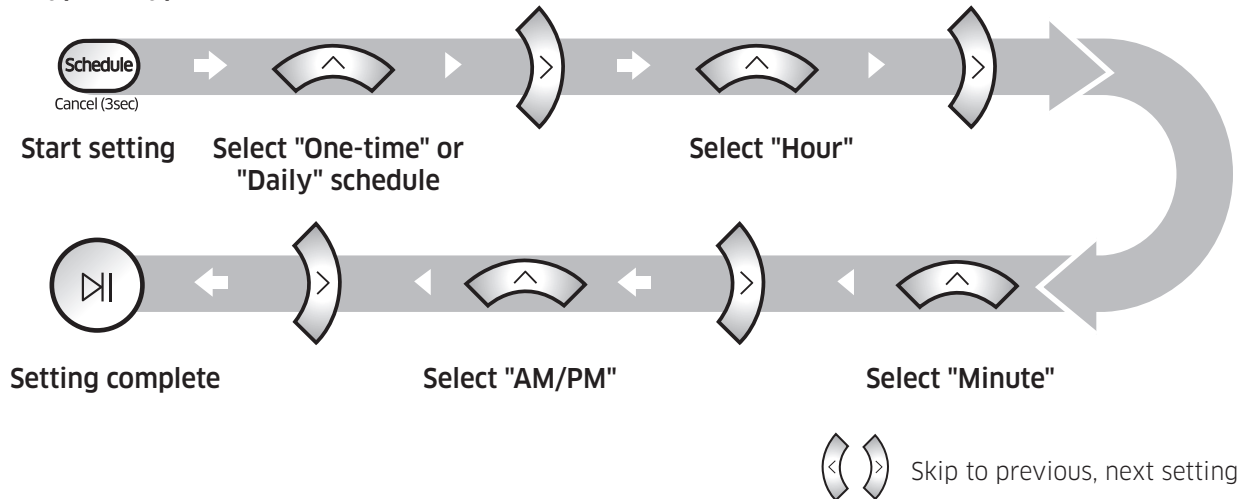

Cancelling during setup



Setting will be canceled automatically when there's no input for 7 seconds

Cancelling One-time/Daily schedule

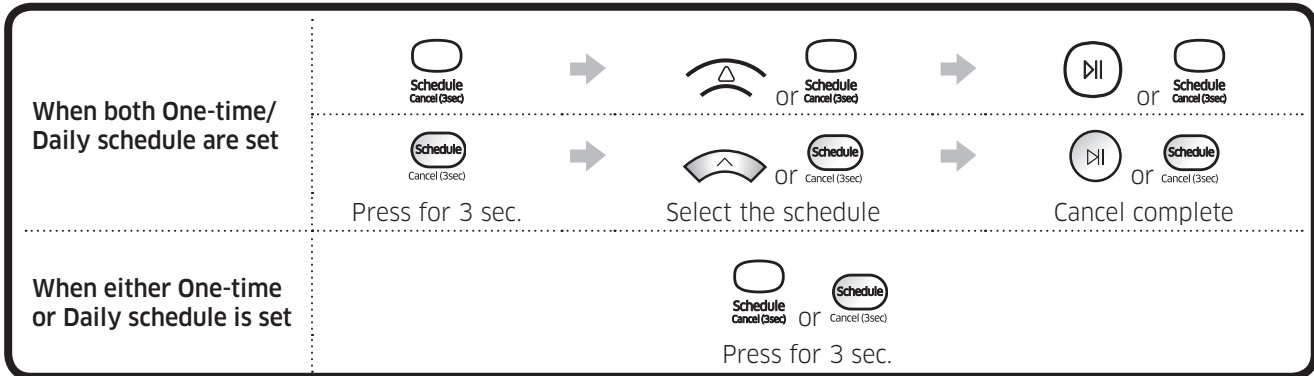

[SR10M701*** series]

For the models which do not include a remote controller, schedule setting is available as below. Setting/cancelling the schedule can only be done while POWERbot is docked on the docking station.



Press for 3 sec.



When the schedule LED is turned on, Daily schedule is set.

Cancelling daily schedule

When either One-time
or Daily schedule is set



Press for 3 sec.

6-1

Cleaning and maintaining

You must turn off the emergency switch before cleaning POWERbot.

Dustbin

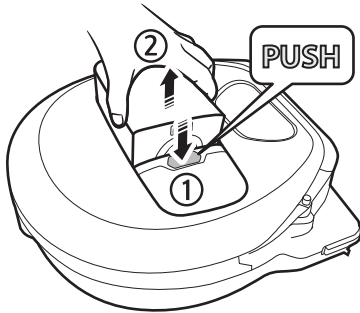

1 Press the button to remove the dustbin

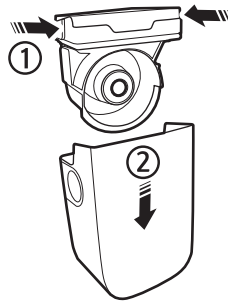

2 Remove the dustbin cover



3 Remove dust in the dustbin and cyclone unit

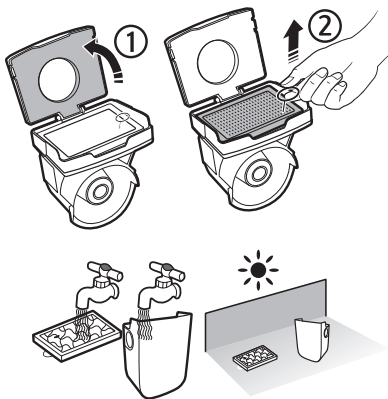

4 Detach the cyclone unit from the dustbin cover, and then wash the dustbin and the filter

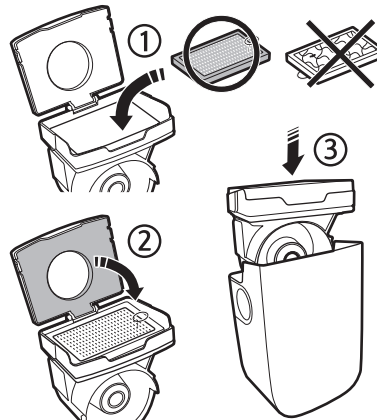

5 Reassemble the dustbin

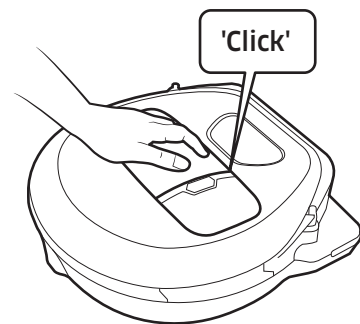

6 Reinsert the dustbin into the main body until it clicks

6-2

Cleaning and maintaining

You must turn off the emergency switch before cleaning POWERbot.

Brush and Auto shutter tool

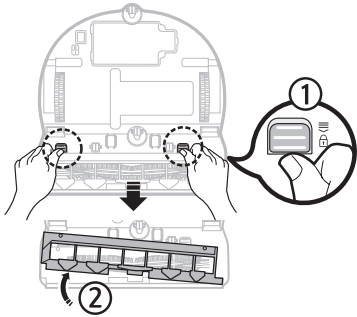

1 Remove the brush cover

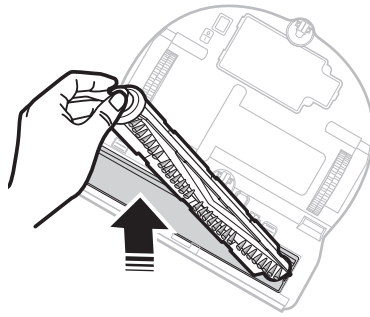

2 Remove the brush



3 Clean the brush

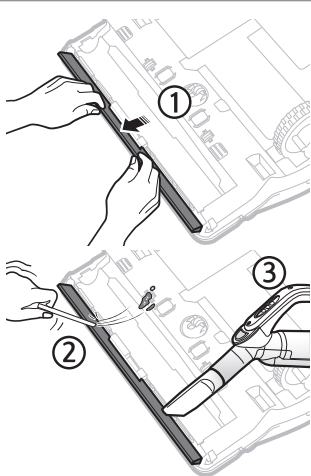

4 Clean the auto shutter tool

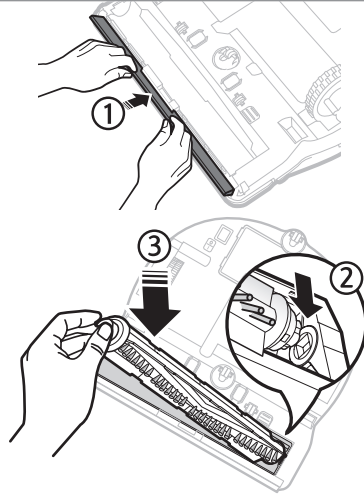

5 Reassemble the brush

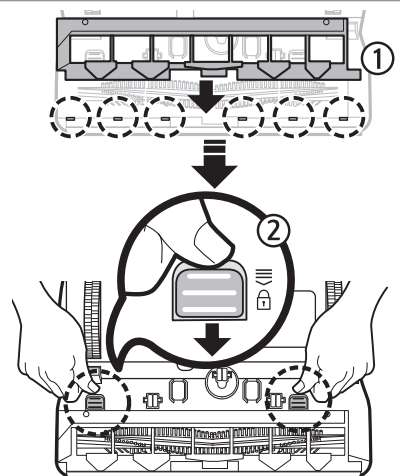

6 Reassemble the brush cover

Information codes

[SR1*M701*** series]

* Refer to the user manual for steps to take for each information code on the display panel.

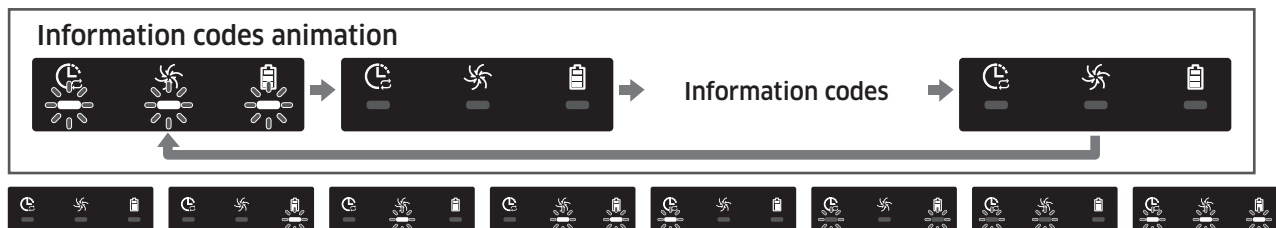

[SR1*M702***, SR1*M703***, SR2*M70**** series]

* Refer to the user manual for steps to take for each Information code with (!) mark on the display panel.



7

Samsung Smart Home App

Samsung Smart Home App is only applicable to models supported with Wi-Fi function.

Using the Samsung Smart Home app

Creating your Samsung account

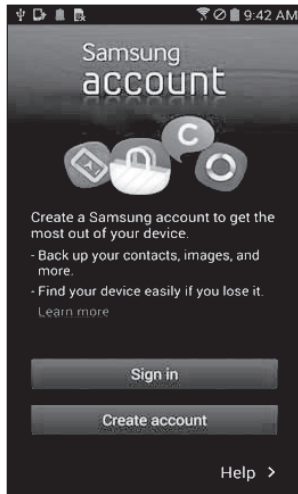

If you want to use the Samsung Smart Home app, please register your Samsung account in Samsung account app.

NOTE

- If you do not set auto-login to the Samsung Smart Home app and run the app, the screen of Samsung account appears one time at first.
- If you are a user of a Samsung smart phone, register your Samsung account in the settings of the smart phone, and then the automatic login gets set without any other login processes, and you can use the Samsung smart home app immediately.

Downloading Samsung Smart Home app

You can download the Samsung Smart Home app by searching for “Samsung Smart Home App” at the Google Play Store, Samsung Galaxy Apps and Apple App store.





NOTE

- The Samsung Smart Home app requires Android 4.0 (ICS) or later, and is optimized for Android 4.4 or later on Samsung smartphones (Galaxy S & Note series). Some functions of the app may not work properly on third-party smartphones.
- For iOS models, the app requires iOS 7 or later.
- The Samsung Smart Home app is subject to change without notice for improvements in usability and performance.

Registering the product (Easy-Setup)

Register the product to the Samsung Smart Home Service before using the Samsung Smart Home app.

- Smart control and Wi-Fi indicator

-  On : Smart control is locked. (Only the remote control is available.)
-  Off : Smart control is allowed.
-  Off : The POWERbot is connecting to the wireless router.
-  On : The POWERbot is connected to the wireless router.

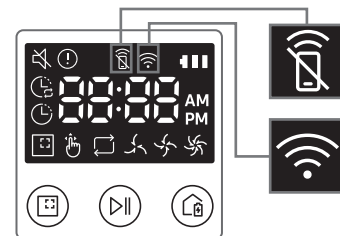

POWERbot

Brzi referentni vodič

Serije SR1*M70****, SR2*M70****

- Pre korišćenja uređaja pažljivo pročitajte uputstva.
- Samo za upotrebu u zatvorenim prostorima.



SAMSUNG

1

Lista delova

Kućište

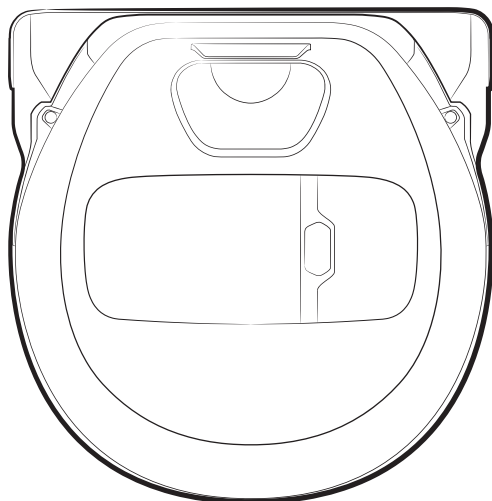

Bazna stanica

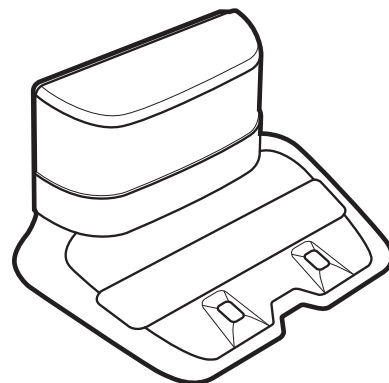

Daljinski upravljač

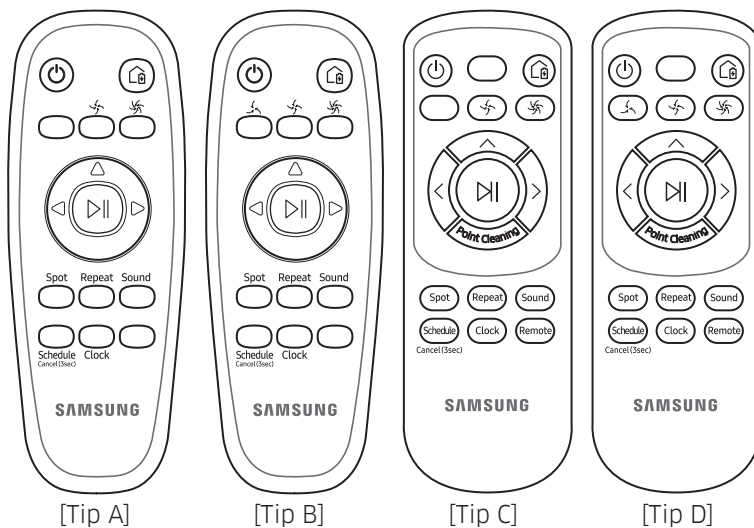

* (Ne isporučuje se sa modelima serije SR1*M701***)

Osnovni delovi

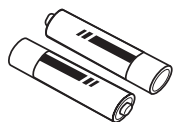

Baterije (tip AAA)

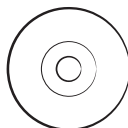

Korisnički priručnik



Brzi referentni vodič

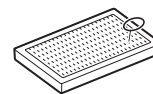

Rezervni filter (opciono)



Kabl za napajanje

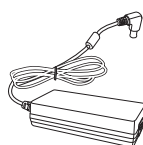

Punjač za bateriju



Virtual guard

Bezbednosne informacije

⚠ UPOZORENJE

- Pre rukovanja uređajem pažljivo pročitajte ovaj priručnik i sačuvajte ga za buduću upotrebu.

⚠ UPOZORENJE

- Karakteristike vašeg modela usisivača mogu neznatno da se razlikuju u odnosu na one opisane u ovom priručniku jer se ova uputstva za rukovanje odnose na različite modele.

Korišćeni simboli za oprez/upozorenje

⚠ UPOZORENJE

Ukazuje na moguću opasnost od smrtnog ishoda ili ozbiljnih povreda.

⚠ OPREZ

Ukazuje na moguću opasnost od telesnih povreda ili oštećenja imovine.

Drugi simboli koji se koriste

📖 NAPOMENA

Ukazuje na tekst koji sadrži dodatne važne informacije.

Važna bezbednosna uputstva

Prilikom korišćenja električnog uređaja morate se pridržavati osnovnih mera predostrožnosti, što podrazumeva sledeće:

Pročitajte sva uputstva pre korišćenja robot usisivača.

Isključite punjač / baznu stanicu iz utičnice kada ne koristite uređaj, kao i pre održavanja.

⚠ UPOZORENJE

Da biste smanjili rizik od požara, strujnog udara i povrede:

Opšte

- Usisivač koristite isključivo prema uputstvima iz ovog priručnika.
- Nemojte da koristite POWERbot ni punjač / baznu stanicu ako su na bilo koji način oštećeni.
- Ako usisivač ne radi ispravno, ako je ispušten, oštećen, ostavljen napolju ili ispušten u vodu, odnesite ga u centar za korisničku podršku.
- Nemojte da koristite punjač / baznu stanicu niti POWERbot ako su vam ruke mokre.
- Uređaj koristite na suvim površinama u zatvorenom prostoru.
- Uređaj mogu da koriste deca starija od 8 godina i osobe sa umanjnim fizičkim, čulnim ili psihičkim sposobnostima i osobe koje ne poseduju odgovarajuće iskustvo i znanje ako su pod nadzorom ili su dobile uputstva za bezbedno korišćenje uređaja i ako razumeju opasnosti koje korišćenje uređaja sa sobom nosi. Deca ne smeju da se igraju sa uređajem. Deca ne smeju da obavljaju čišćenje i održavanje uređaja bez nadzora.

Punjač / bazna stanica

- Nemojte da prepravljate polarizovani utikač da biste mogli da ga uključite u nepolarizovanu utičnicu ili produžni kabl.
- Nemojte da koristite usisivač na otvorenom niti na mokrim površinama.
- Isključite punjač / baznu stanicu iz utičnice kada ih ne koristite i pre servisiranja.
- Za punjenje koristite samo punjač / baznu stanicu koju je isporučio proizvođač usisivača.
- Nemojte da koristite oštećen kabl i utikač ili utičnicu koja nije pravilno pričvršćena na zid.
- Nemojte vući kabl niti nositi uređaj držeći ga za kabl, koristiti kabl kao ručku, gnječiti kabl vratima niti zatezati kabl oko oštih ivica ili ćoškova. Kabl držite dalje od zagrejanih površina.
- Nemojte da koristite produžne kablove niti utičnice koje ne mogu da podnesu opterećenje uređaja.
- Nemojte da isključujete uređaj iz utičnice povlačenjem kabla. Da biste ga isključili, uhvatite utikač, ne kabl.
- Nemojte da prepravljate ili spaljujete baterije jer mogu da eksplodiraju na visokim temperaturama.
- Ne pokušavajte da otvorite punjač / baznu stanicu. Popravke sme da obavlja samo kvalifikovano lice iz centra za korisničku podršku.
- Ne izlažite punjač / baznu stanicu visokim temperaturama i ne dozvolite da voda ili vlaga ma koje vrste dođu u kontakt sa punjačem / baznom stanicom.
- Nemojte da koristite usisivač ako nije postavljen filter. Prilikom servisiranja uređaja, nemojte stavljati prste niti druge predmete u komoru sa ventilatorom jer se uređaj može slučajno uključiti.
- Nemojte da stavljate predmete u otvore. Nemojte da koristite uređaj ako su otvori začepljeni; čistite otvore od prašine, vlakana, dlaka itd. koje mogu smanjiti protok vazduha.
- Nemojte da usisavate toksična sredstva (izbeljivač, amonijak, sredstvo za odmašćivanje cevi itd.).
- Nemojte da usisavate ništa što gori ili se dimi, kao što su cigarete, šibice ili pepeo sa žarom.
- Usisivač ne smete da koristite za usisavanje zapaljivih tečnosti, kao što je benzin, niti na površinama na kojima je prosuta takva tečnost. Usisivač takođe nemojte da koristite u sledećim situacijama:
 - Mesta na kojima se sveće ili stone lampe nalaze na podu.
 - Mesta na kojima postoji vatra bez nadzora (vatra ili žar).
 - Mesta na kojima se nalazi destilovani alkohol, razređivač, pepeljare sa upaljenim cigaretama itd.
- Nemojte da koristite POWERbot usisivač u zatvorenom prostoru u kom su prisutna isparenja uljanih farbi, razređivača, sredstava za zaštitu od insekata, zapaljiva prašina i druga eksplozivna ili toksična isparenja.
- Do curenja baterije može doći usled prekomernog korišćenja ili pregrevanja. Ako tečnost iz baterije dođe u dodir sa kožom, brzo je operite vodom. Ako tečnost iz baterije dođe u kontakt sa očima, ispirajte ih čistom vodom najmanje 10 minuta. Potražite pomoć lekara.

POWERbot

- Nemojte da usisavate čvrste niti oštre predmete, kao što su staklo, ekseri, zavrtnji, metalni novac itd.

- Za informacije o posvećenosti kompanije Samsung zaštiti životne sredine i regulatornim obavezama specifičnim za proizvod, npr. REACH (Registracija, evaluacija, autorizacija i restrikcije hemikalija), posetite sledeću stranicu: samsung.com/uk/aboutsamsung/samsungelectronics/corporatecitizenship/data_corner.html

UPOZORENJE

Informacije o napajanju

- Otklonite svaki rizik od strujnog udara ili požara.
 - Nemojte da oštetite kabl za napajanje.
 - Nemojte da vučete kabl previše jako ili da dodirujete utikač za struju vlažnim rukama.
 - Koristite isključivo izvor napajanja od 100-240 V naizmenične struje i nemojte da koristite produžni kabl sa više utičnica za istovremeno napajanje više uređaja. (Nemojte da ostavljate kabl na podu.)
 - Nemojte da koristite oštećeni utikač i kabl ili utičnicu koja nije pravilno pričvršćena na zid.
- Očistite prašinu i uklonite sva strana tela sa kontakata na utikaču.
 - Postoji opasnost od strujnog udara ili kvara.

Pre korišćenja

- Nemojte da koristite POWERbot u blizini zapaljivih materijala.
 - Nemojte da ga postavljate ili koristite blizu sveća, stonih lampi, kamina ni blizu zapaljivih materijala kao što su benzin, alkohol, razređivači itd.

- POWERbot namenjen je za upotrebu u domaćinstvu i ne sme se koristiti za čišćenje tavana, podruma, skladišta, industrijskih objekata, izvan zatvorenog prostora, na mestima sa vlagom (kao što je kupatilo, perionica), na stolu ili na policama.
 - POWERbot može da se ošteti ili da se pokvari.
- Vodite računa da POWERbot ne prođe kroz ili ne dodirne bilo kakve tečnosti.
 - POWERbot može ozbiljno da se ošteti i može da zaprlja druga područja ako točkici prođu kroz tečnost.
- Ne prosipajte tečnost na baznu stanicu.
 - Postoji opasnost od požara ili strujnog udara.
- Punjač / baznu stanicu koristite samo za predviđenu namenu.
 - Postoji opasnost od požara ili ozbiljnog oštećenja bazne stanice.
- Radi sopstvene bezbednosti, redovno čistite senzor za kosine.

Tokom korišćenja

- Ako se iz usisivača POWERbot čuju čudni zvukovi, osećaju mirisi ili izlazi dim, odmah ga isključite pritiskom na prekidač za napajanje koji se nalazi sa donje strane usisivača POWERbot i obratite se servisnom centru.

Čišćenje i održavanje

- Ako je kabl oštećen, obratite se servisnom centru kako bi ga popravio ovlašćeni majstor.
 - Postoji opasnost od požara ili strujnog udara.
- Konsultujte se sa servisnim centrom kompanije Samsung Electronics prilikom zamene baterija.
 - Ako koristite baterije iz drugih proizvoda, uređaj se može pokvariti.

⚠ OPREZ**Pre korišćenja**

- Pre korišćenja usisivača POWERbot postavite posudu za prašinu.
- Obratite pažnju na uputstva navedena u nastavku da bi se automatsko punjenje pravilno obavilo.
 - Obavezno uključite baznu stanicu.
 - Postavite baznu stanicu na mesto na kom POWERbot može lako da je nađe.
 - Ne stavljajte predmete ispred bazne stanice.
- Pri postavljanju bazne stanice, ne ostavljajte kabl na podu jer POWERbot može da se zapetlja.
- Nemojte da koristite POWERbot na podovima crne boje.
 - POWERbot možda neće moći pravilno da radi.
- Nemojte podizati POWERbot pomoću držača posude za prašinu.
- Ne stavljajte predmete na udaljenosti manjoj od 0,5 m od bočnih strana i 1 m ispred bazne stanice.
- Proverite da kontakt za punjenje na baznoj stanici nije oštećen ili da nema stranih tela na njemu.
- Ne stavljajte baznu stanicu na mesta sa tamnim podom.
 - Ako je pod oko bazne stanice taman, punjenje neće biti moguće.
- Pre čišćenja, sklonite sve predmete koji bi mogli da ometaju kretanje usisivača POWERbot (kao što su sobne dečje ljuljaške i tobogani).

Tokom korišćenja

- Nemojte da koristite POWERbot na debelom tepihu jer POWERbot i tepih mogu da se oštete.
 - POWERbot ne može da pređe preko tepiha koji je deblji od 1 cm.
- Nemojte da koristite POWERbot na stolovima ili drugim izdignutim površinama.
 - Ako padne, može da se ošteti.
- POWERbot može da udari u stolicu ili nogare stola, pa ih zato sklonite da bi čišćenje bilo brže i efikasnije.
- Kada POWERbot radi, nemojte da ga podižete ili premeštate u drugi prostor.
- Nemojte držati upravljačke točkice usisivača POWERbot kada ga nosite u drugo područje.
- Nemojte da stavljate predmete na POWERbot jer može doći do kvara.
- Kada koristite POWERbot, sklonite velike papire ili plastične vreće jer one mogu da blokiraju usisavanje.
- Crveni pokazivač nemojte da usmeravate ka ljudima ili životinjama.

Čišćenje i održavanje

- Da ne biste oštetili POWERbot, pridržavajte se sledećih preporuka.
 - Nemojte čistiti POWERbot benzinom, razređivačem, acetonom i alkoholom ili prskajući vodu direktno na uređaj.
- Nemojte da rastavljate ili popravljate POWERbot. Samo ovlašćeni serviser sme to da radi.
- Redovno čistite senzor za prepreke i senzor za kosine.
 - Ako se na njima nakupi prljavština, senzori možda neće pravilno raditi.

3

Punjenje



Pri kupovini ovog proizvoda baterija je prazna, tako da se prvo punjenje mora obaviti ručno.

Uključivanje prekidača za hitne slučajeve

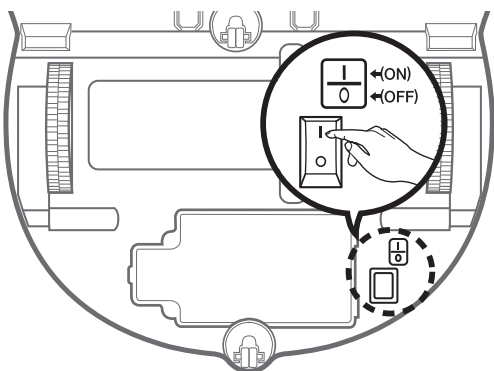

Pridržite robot usisivač i uključite prekidač za hitne slučajeve, bez pritiskanja druge dugmadi.



<Serija SR1*M701***>



<Serije SR1*M702*** / SR1*M703*** / SR20M70***>

Proverite status punjenja.

Na uređajima serije SR1*M701***, indikator baterije treperi u intervalima od 1 sekunde tokom punjenja, a svetli kada se usisivač u potpunosti napuni.

Na uređajima serija SR1*M702*** / SR1*M703*** / SR2*M70***, „88:88“ će se uključiti u skladu sa napretkom punjenja, a poruka „FULL“ će se prikazati kada se punjenje završi.



Postavite bazu stanicu na mesto na kom pod i zid obrazuju prav ugao.

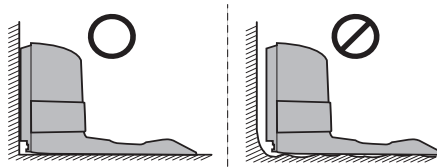

Postavite punjač tako da robot usisivač uvek može lako da ga pronade.

× Postavite ga u smeru u kom su postavljene šare drvenog poda.

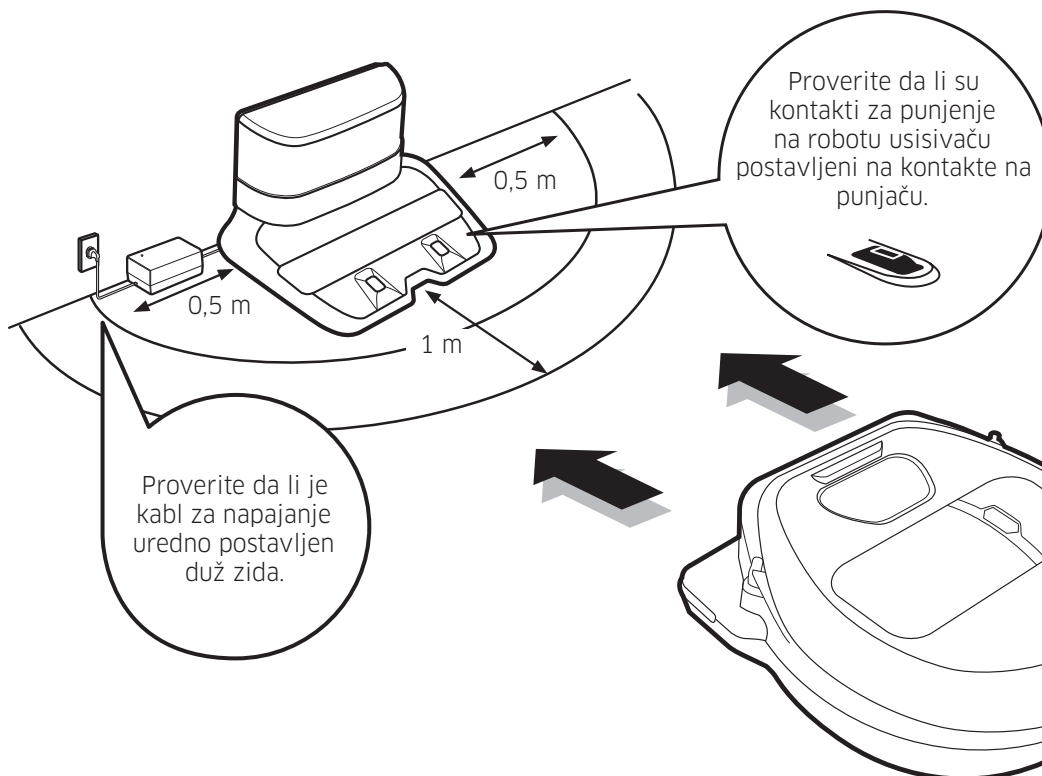

4-1

Korišćenje robot usisivača

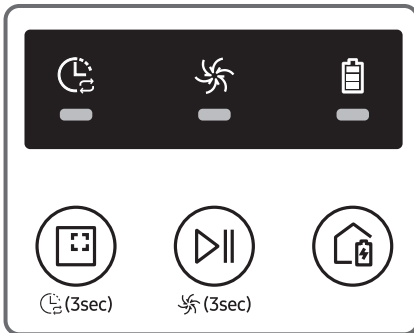

<Serija SR1*M701***>

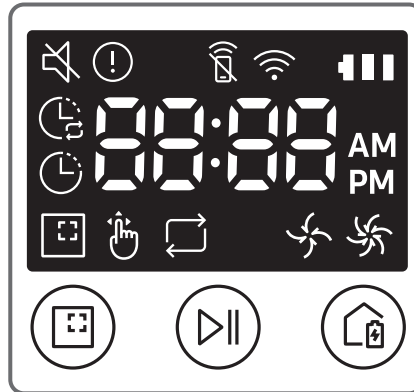

<Serije SR1*M702*** / SR1*M703***>

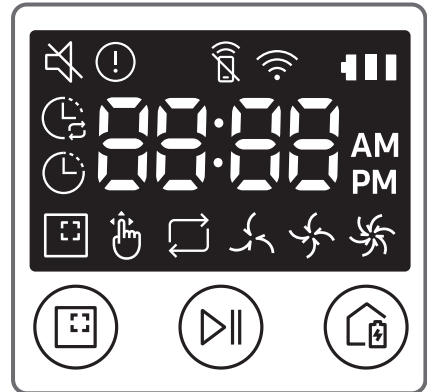

<Serija SR2*M70****>

Aktiviranje režima automatskog čišćenja

POWERbot se kreće i automatski čisti podešena područja samo jednom.

* Serija SR1*M701***: čišćenje se ponavlja dok se baterija ne isprazni do kraja.



Zaustavljanje čišćenja:
Pritisnite, pa otpustite dugme

Aktiviranje režima čišćenja jednog mesta

Pritisnite, pa otpustite ovo dugme. POWERbot intenzivno čisti jedan ograničen prostor.



Ponovno punjenje

Uredaju POWERbot možete tokom čišćenja da naredite da se vrati na baznu stanicu radi punjenja kada pritisnete ovo dugme.



Automatsko čišćenje

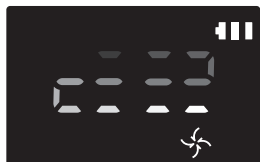

<Serije SR1*M702*** / SR1*M703*** / SR2*M70****>



<Serija SR1*M701***>

Čišćenje mesta

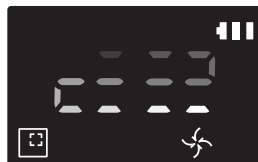





<Serije SR1*M702*** / SR1*M703*** / SR2*M70****>



<Serija SR1*M701***>

Ponavljanje čišćenja

Prvo pritisnite dugme  [tip A,B , [tip C,D ] na daljinskom upravljaču, a zatim pritisnite dugme [Pokretanje/Zaustavljanje ].

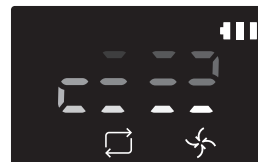

<Serije SR1*M702*** / SR1*M703*** / SR2*M70****>

Ručno čišćenje

Režim ručnog čišćenja možete izabrati pomoću dugmadi sa strelicama na daljinskom upravljaču.

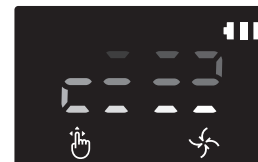

<Serije SR1*M702*** / SR1*M703*** / SR2*M70****>

4-2

Korišćenje robot usisivača

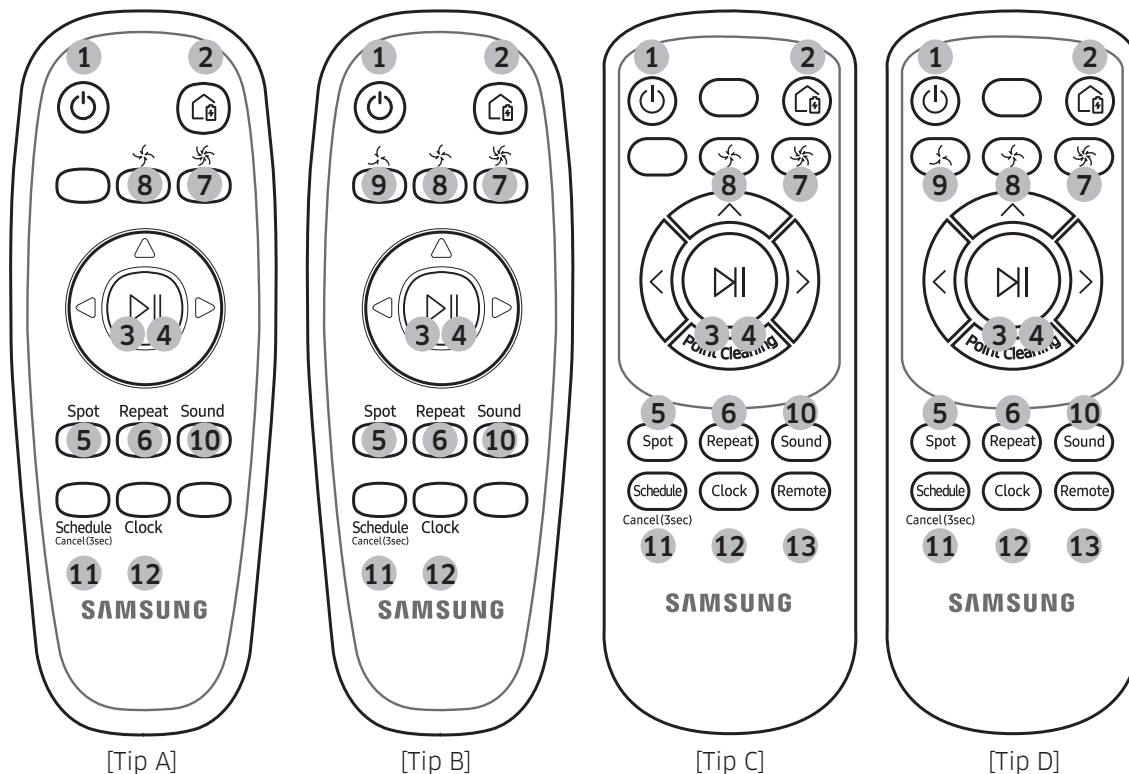

[Tip A]

[Tip B]

[Tip C]

[Tip D]

1. Napajanje

Uključivanje/isključivanje napajanja usisivača POWERbot

2. Ponovno punjenje

Izaberite da biste automatski napunili POWERbot na baznoj stanici

3. Pokretanje/Zaustavljanje

Pritisnite ovo dugme da biste započeli ili zaustavili čišćenje

4. Automatsko čišćenje

Pritisnite ovo dugme da biste obavili samo jedno čišćenje svih izabranih područja, nakog čega se uređaj automatski vraća na baznu stanicu.

5. Čišćenje mesta

Pritisnite ovo dugme za intenzivno čišćenje zaprljane površine

6. Ponavljanje čišćenja

Pritisnite ovo dugme da bi se čišćenje ponavljalo sve dok se baterija gotovo potpuno ne isprazni i indikator ne počne da treperi

7. Turbo režim

Pritisnite ovo dugme da biste čišćenje obavili sa najvećom usisnom snagom

8. Normalan režim

Pritisnite ovo dugme da biste čišćenje obavili sa umerenom usisnom snagom

9. Režim tihog rada

Pritisnite ovo dugme za tiho čišćenje

10. Zvuk

Svaki put kad pritisnete ovo dugme, po ovom redosledu se biraju opcije Zvučni efekti → Isključi zvuk

11. Zakazivanje/otkazivanje (3 sek)

Pogledajte stranu 10

12. Sat

Pogledajte stranu 10

13. Daljinski upravljač

Pritisnite ovo dugme da biste uključili ili isključili Wi-Fi funkciju

Raspored se može kreirati samo u režimu automatskog čišćenja.

Podešavanje vremena

Potrebno je da podesite trenutno vreme pre zakazivanja jednokratnog/dnevnog čišćenja.

[Tip A, tip B]

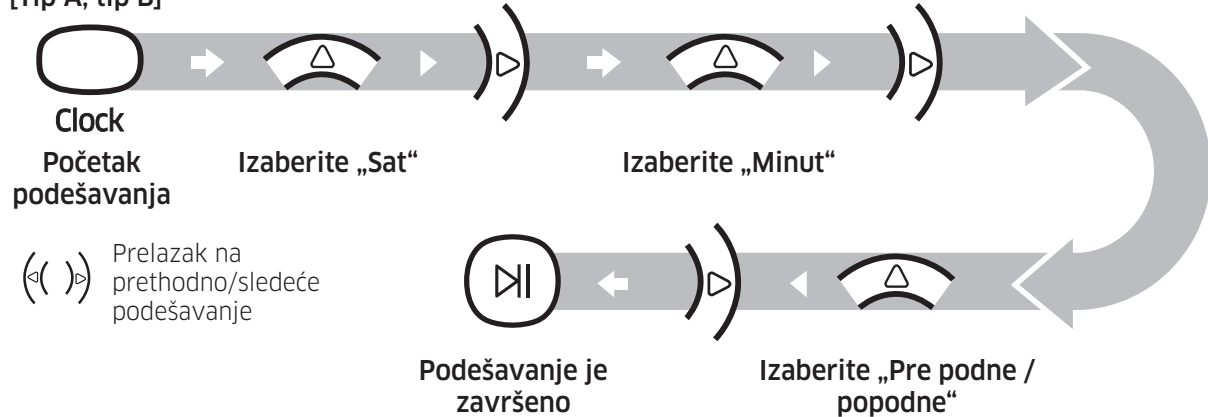

[Tip C, tip D]

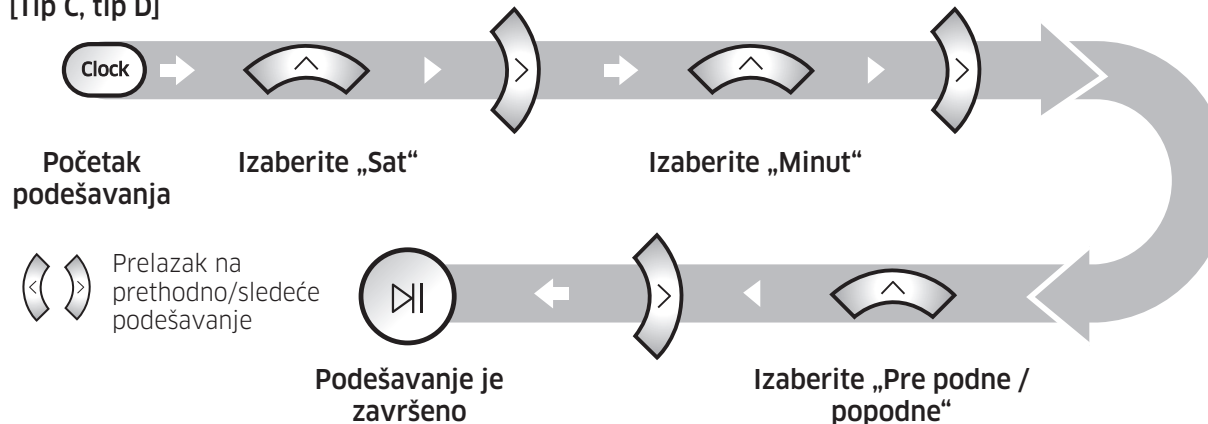

Zakazivanje čišćenja

Zakazivanje čišćenja i otkazivanje zakazanog čišćenja mogu da se obave samo kada je POWERbot priključen na baznu stanicu.

[Tip A, tip B]

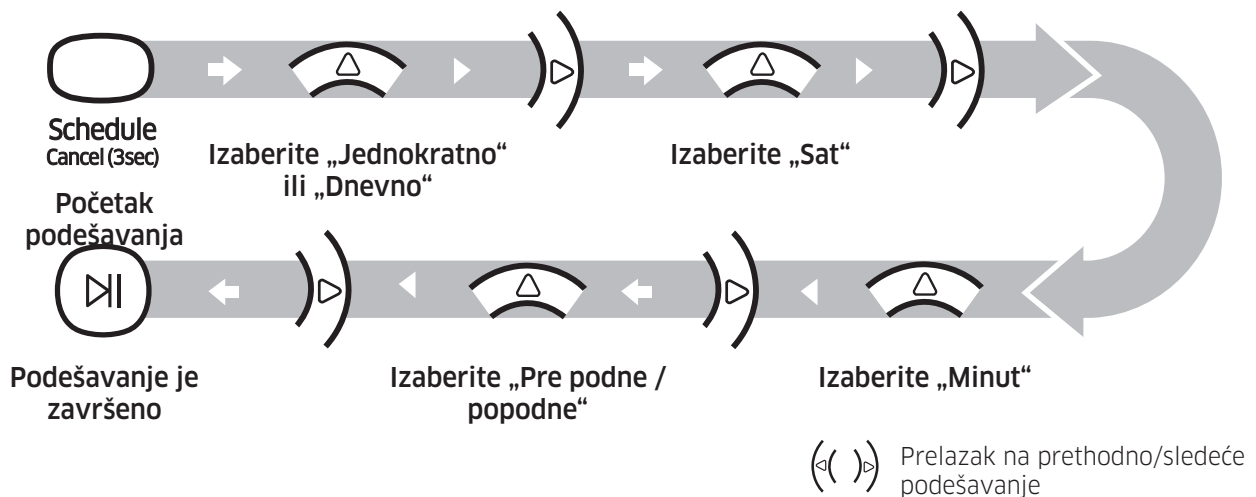

5-2

Podešavanje vremena/rasporeda

Raspored se može kreirati samo u režimu automatskog čišćenja.

[Tip C, tip D]

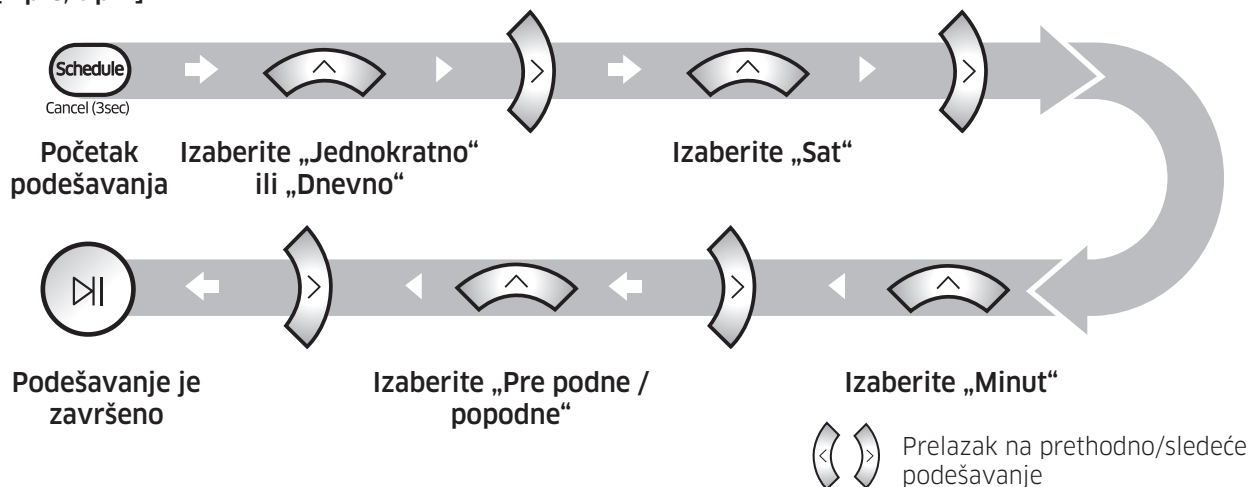

Otkazivanje tokom podešavanja



Postavka se automatski otkazuje ako nema unosa u roku od 7 sekundi

Otkazivanje rasporeda jednokratnog/dnevnog čišćenja

Kada je zakazano jedno čišćenje / dnevno čišćenje

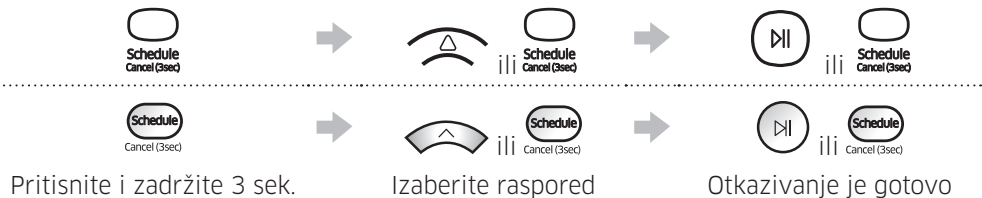

Kada je zakazano jedno čišćenje ili dnevno čišćenje



[Serija SR10M701***]

Za modele uz koje se ne isporučuje daljinski upravljač zakazivanje čišćenja se može obaviti na način opisan u nastavku.

Zakazivanje čišćenja i otkazivanje zakazanog čišćenja mogu da se obave samo kada je POWERbot priključen na baznu stanicu.



Pritisnite i zadržite 3 sek.



Kada se LED lampica za zakazivanje uključi, podešen je dnevni raspored.

Otkazivanje dnevnog rasporeda

Kada je zakazano jedno čišćenje ili dnevno čišćenje



Pritisnite i zadržite 3 sek.

Čišćenje i održavanje

Pre čišćenja usisivača POWERbot morate da isključite prekidač za hitno zaustavljanje.

Posuda za prašinu

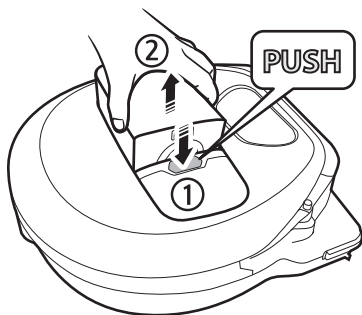

- 1 Pritisnite dugme da biste izvadili posudu za prašinu

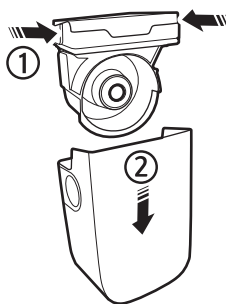

- 2 Skinite poklopac posude za prašinu



- 3 Istresite prašinu iz posude za prašinu iz ciklonskog filtera



- 4 Skinite ciklonski filter sa poklopca posude za prašinu i isperite posudu za prašinu i filter

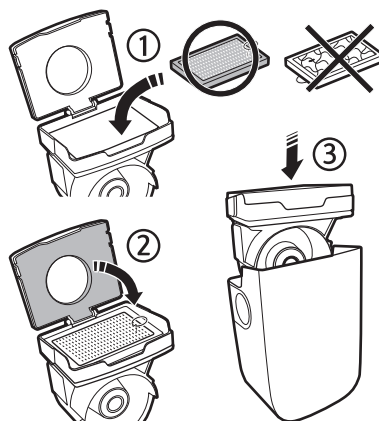

- 5 Ponovo sklopite posudu za prašinu



- 6 Vratite posudu za prašinu u kućište usisivača tako da škljocne

6-2

Čišćenje i održavanje

Pre čišćenja usisivača POWERbot morate da isključite prekidač za hitno zaustavljanje.

Četka i uređaj za automatsko zatvaranje

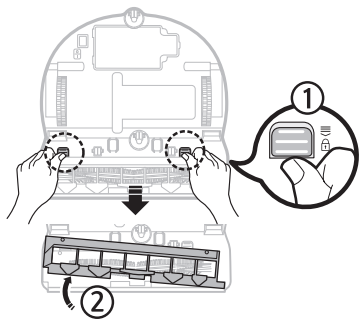

1 Skinite poklopac četke

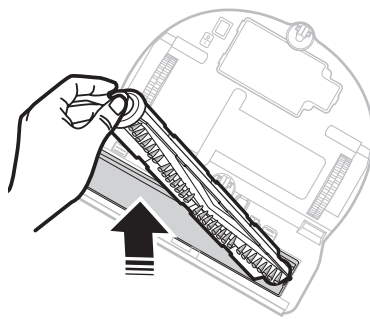

2 Skinite četku



3 Očistite četku

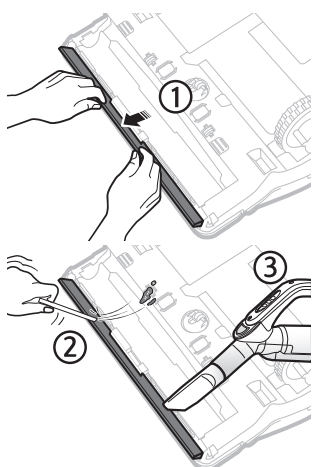

4 Očistite uređaj za automatsko zatvaranje

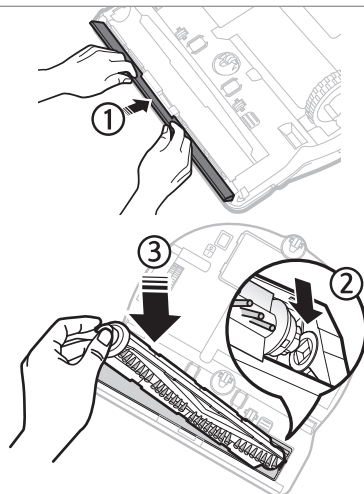

5 Vratite četku

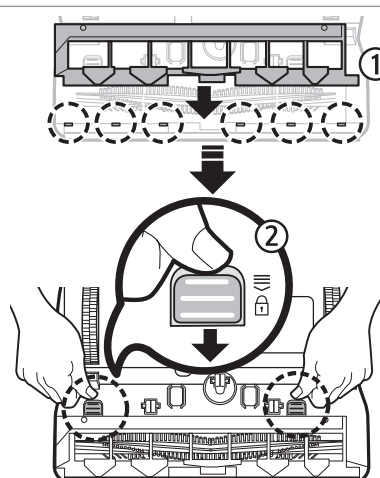

6 Vratite poklopac četke

Informacioni kodovi

[Serija SR1*M701***]

* Ako se pojavi informacioni kôd na kontrolnoj tabli, pogledajte u korisničkom priručniku šta treba da uradite.

Animacija informacionih kodova

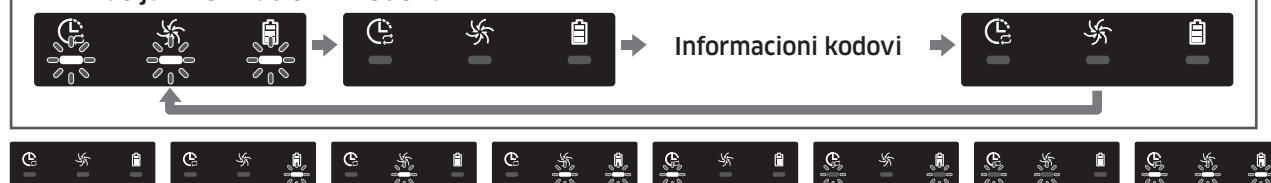

[Serije SR1*M702***, SR1*M703***, SR2*M70****]

* Ako se na kontrolnoj tabli pojavi kôd greške sa oznakom (ⓘ), pogledajte u korisničkom priručniku šta treba da uradite.

ⓘ 0001 0002 0003 0004 0005 0006 0007

Aplikacija Samsung Smart Home

Aplikacija Samsung Smart Home je dostupna samo na modelima koji podržavaju Wi-Fi funkciju.

Korišćenje aplikacije Samsung Smart Home

Otvaranje Samsung naloga

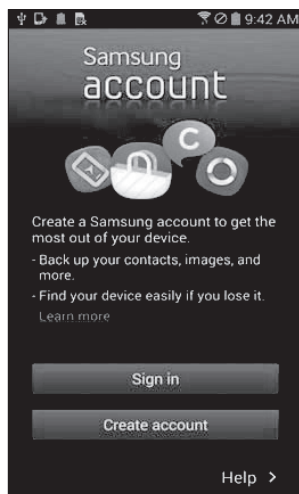

Ako želite da koristite aplikaciju Samsung Smart Home, registrujte Samsung nalog.

NAPOMENA

- Ako ne podesite automatsko prijavljivanje u aplikaciji Samsung Smart Home pre pokretanja aplikacije, ekran Samsung naloga će se prikazati jedanput na početku.
- Ako imate pametni telefon kompanije Samsung, registrujte Samsung nalog u podešavanjima pametnog telefona. Tada će se automatski prijavljivanje obavljati bez drugih procesa prijavljivanja i moći ćete odmah da koristite aplikaciju Samsung Smart Home.

Preuzimanje aplikacije Samsung Smart Home





Aplikaciju Samsung Smart Home možete preuzeti sa portala Google Play Store, Samsung Galaxy Apps i Apple App Store.

NAPOMENA

- Aplikacija Samsung Smart Home podržava operativni sistem Android 4.0 (ICS) i novije verzije, a optimizovana je za operativni sistem Android 4.4 ili novije verzije na pametnim telefonima kompanije Samsung (serije Galaxy S i Note). Neke funkcije aplikacije možda neće ispravno raditi na pametnim telefonima drugih proizvođača.
- Na modelima sa operativnim sistemom iOS, za ovu aplikaciju je potrebna verzija iOS 7 ili novija.
- Aplikacija Samsung Smart Home može biti izmenjena bez prethodnog obaveštenja radi poboljšanja funkcija i performansi uređaja.

Registracija proizvoda (lako podešavanje)

Registrujte proizvod u okviru usluge Samsung Smart Home pre korišćenja aplikacije Samsung Smart Home.

- Indikator pametne kontrole i statusa Wi-Fi mreže
 -  Uključeno: Pametna kontrola je zaključana. (Dostupna je samo daljinska kontrola.)
 -  Isključeno: Pametna kontrola je otključana.
 -  Isključeno: POWERbot usisivač se povezuje na bežični ruter.
 -  Uključeno: POWERbot je povezan na bežični ruter.

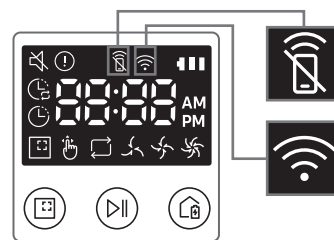

POWERbot

Kratke upute

Seriya SR1*M70****, SR2*M70****

- Prije upotrebe ovog uređaja pažljivo pročitajte upute.
- Samo za korištenje u zatvorenom prostoru.



SAMSUNG

1

Popis dijelova

Glavno kućište

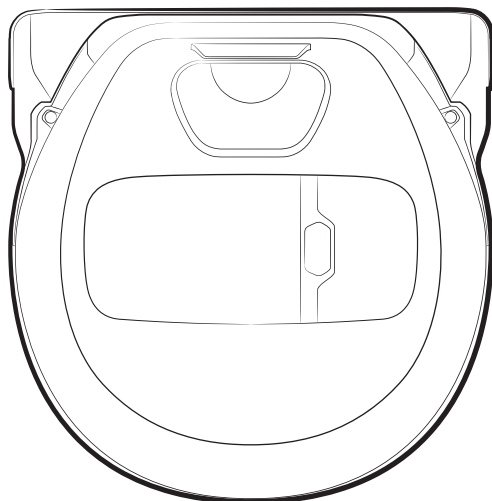

Priključna stanica

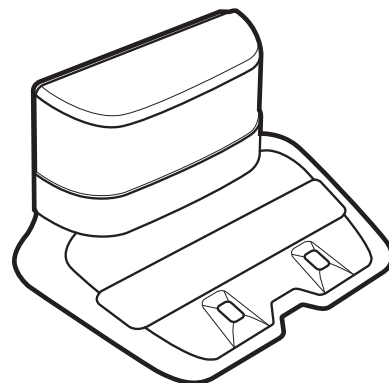

Daljinski upravljač

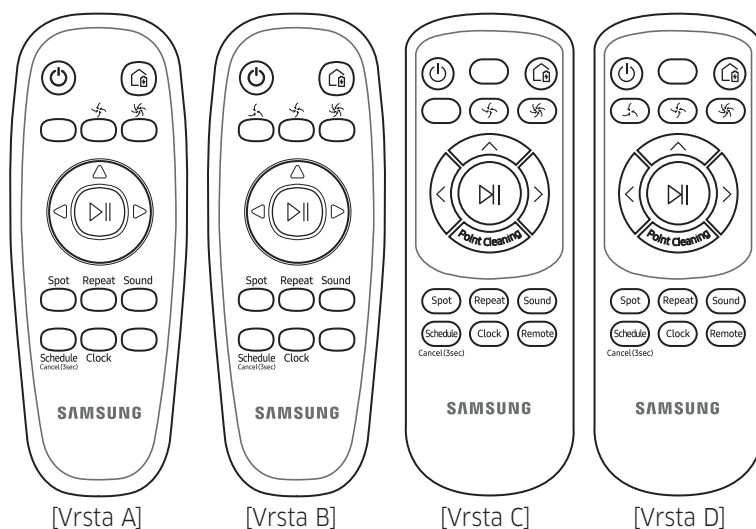

* (Ne isporučuje se uz seriju SR1*M701***)

Osnovni dijelovi

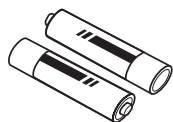

Baterije
(vrsta AAA)

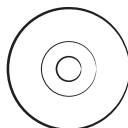

Korisnički priručnik



Kratke upute

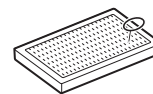

Rezervni filterar
(opcija)

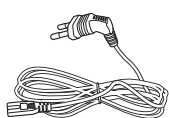

Kabel napajanja

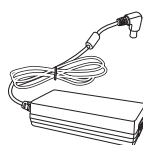

Punjač baterije



Virtualni štitnik

Informacije o sigurnosti

⚠ UPOZORENJE

- Prije upotrebe uređaja temeljito pročitajte ovaj priručnik i sačuvajte ga za buduće potrebe.

⚠ UPOZORENJE

- Budući da sljedeće upute za rukovanje obuhvaćaju različite modele, značajke vašeg usisavača mogu se malo razlikovati od onih koje su opisane u ovom priručniku.

Upotrijebljeni simboli opreza/upozorenja

⚠ UPOZORENJE

Označava da postoji rizik od smrti ili teških ozljeda.

⚠ OPREZ

Označava da postoji rizik od tjelesnih ozljeda ili materijalne štete.

Ostali upotrijebljeni simboli

📖 NAPOMENA

Označava da tekst koji slijedi sadrži dodatne važne informacije.

Važne upute o sigurnosti

Tijekom upotrebe električnog uređaja treba se pridržavati osnovnih mjera opreza, uključujući sljedeće:

Pročitajte sve upute prije korištenja robota usisivača.

Iskopčajte punjač / priključnu stanicu iz utičnice kad se ne koristi i prije održavanja.

⚠ UPOZORENJE

Kako biste smanjili opasnost od požara, strujnog udara ili ozljede:

Općenito

- Upotrebljavajte samo onako kako je opisano u ovom priručniku.
- Nemojte upotrebljavati usisivač POWERbot ili punjač / priključnu stanicu ako je na bilo koji način došlo do oštećenja.
- Ako usisivač ne radi pravilno, ako je nekome ispao, oštećen je, ostavljen vani ili je pao u vodu, vratite ga u centar za korisničku podršku.
- Nemojte rukovati punjačem / priključnom stanicom ili usisivačem POWERbot mokrim rukama.
- Usisivač koristite samo na suhim površinama u kući.
- Uređaj mogu upotrebljavati djeca stara 8 ili više godina te osobe smanjenih tjelesnih, osjetilnih ili mentalnih sposobnosti ili osobe kojima nedostaje iskustvo i znanje, ako se nalaze pod nadzorom ili ako su primili dodatne upute o korištenju uređaja na siguran način te razumiju rizike koji proizlaze iz upotrebe uređaja. Djeca se ne smiju igrati uređajem. Djeca ne smiju čistiti uređaj niti provoditi postupke održavanja uređaja bez nadzora.

Punjač / priključna stanica

- Polarizirani utikač nemojte modificirati tako da odgovara nepolariziranoj utičnici ili produžnom kabeu.
- Usisivač nemojte upotrebljavati vani ni na mokrim površinama.
- Isključite punjač / priključnu stanicu iz utičnice kad nije u upotrebi i prije servisa.

- Za punjenje upotrebljavajte samo punjač / priključnu stanicu koju isporučuje proizvođač.
- Nemojte upotrebljavati usisivač s oštećenim kablom ili utikačem ili pak nepričvršćenom utičnicom.
- Ne vucite usisivač i nemojte ga nositi pomoću kabela, kabl nemojte upotrebljavati kao ručku, zatvarati vrata preko kabela ili ga povlačiti po ostrim rubovima ili kutovima. Kabl držite na sigurnoj udaljenosti od zagrijanih površina.
- Nemojte upotrebljavati produžne kabele ili utikače neodgovarajuće vodljivosti.
- Nemojte iskopčavati usisivač tako da vučete za kabl napajanja. Kako biste isključili usisivač, uhvatite za utikač, a ne za kabl.
- Nemojte uništavati ili spaljivati baterije jer će eksplodirati pri visokim temperaturama.
- Ne pokušavajte otvoriti punjač / priključnu stanicu. Popravke smije vršiti samo kvalificirani centar za korisničku podršku.
- Nemojte izlagati punjač / priključnu stanicu visokim temperaturama ili dopustiti da bilo kakva vlaga ili tekućina dođu u dodir s punjačem / priključnom stanicom.
- Ne stavljajte nikakve predmete u otvore. Nemojte koristiti usisivač dok su mu otvori blokirani; iz otvora se treba čistiti prašina, dlake ili drugi predmeti koji mogu blokirati protok zraka.
- Nemojte usisavati otrovne tvari (klorni izbjeljivač, amonijak, sredstvo za čišćenje odvoda itd.).
- Nemojte usisavati predmete koji gore ili se dime, kao što su cigarete, šibice ili vreli pepeo.
- Nemojte usisavati zapaljive ili eksplozivne tekućine kao što je benzin i nemojte ga koristiti na površinama gdje bi se one mogle nalaziti. Također nemojte koristiti u sljedećim situacijama:
 - Nemojte koristiti usisivač na mjestima na kojima se na podu nalaze svijeće ili stolne lampe.
 - Nemojte koristiti usisivač na mjestima na kojima vatra nije pod nadzorom (vatra ili žar).
 - Nemojte koristiti usisivač na mjestima na kojima se nalaze destilirani alkohol, razrjeđivač, pepeljare s gorućim cigaretama itd.
- Nemojte koristiti POWERbot u zatvorenom prostoru ispunjenom parama iz boje na bazi ulja, razrjeđivača boje, tvari za odbijanje moljaca, zapaljivom prašinom ili drugim eksplozivnim ili otrovnim parama.

POWERbot

- Nemojte usisavati tvrde ili oštre predmete kao što su staklo, čavli, vijci, kovanice i sl.
- Nemojte upotrebljavati usisivač bez pričvršćenog filtra. Prilikom servisiranja uređaja nikada nemojte stavljati prste ili druge predmete u odjeljak s ventilatorom, za slučaj da se uređaj slučajno uključi.
- Prilikom pretjerano česte upotrebe uređaja ili uslijed ekstremnih temperatura može doći do curenja iz baterijskih ćelija. Ako tekućina dospije na kožu, brzo operite vodom. Ako tekućina dođe u dodir s očima, odmah ih isperite čistom vodom u trajanju od najmanje 10 minuta. Zatražite pomoć liječnika.

- Dodatne informacije o obvezama tvrtke Samsung u pogledu zaštite okoliša i regulatornih obveza specifičnih za proizvod kao što je REACH potražite na web-mjestu: samsung.com/uk/aboutsamsung/samsungelectronics/corporatecitizenship/data_corner.html
- Usisivač POWERbot namijenjen je kućanstvima te ga stoga nemojte upotrebljavati na tavanu, u podrumu, skladištu, industrijskoj zgradi, izvan zatvorenog prostora, na mjestima s vlagom (kao što je kupaonica, praonica rublja), na stolu ili policama.
 - Usisivač POWERbot može se oštetiti ili pokvariti.

UPOZORENJE

Povezano s napajanjem

- Spriječite sve vrste rizika od strujnog udara ili požara.
 - Nemojte oštetiti kabel za napajanje.
 - Nemojte prejako povlačiti kabel za napajanje niti dodirivati utikač mokrim rukama.
 - Nemojte upotrebljavati drugi izvor električne energije osim onog od 100 – 240 V~ i nemojte upotrebljavati višestruku utičnicu za istodobno opskrbljivanje više uređaja električnom energijom. (Nemojte ostavljati kabel na podu.)
 - Nemojte upotrebljavati oštećen utikač, kabel ili nepričvršćenu utičnicu.
- Očistite prašinu i strane tvari s kontaktnih dijelova utikača.
 - Postoji rizik od strujnog udara ili kvara.

Prije upotrebe

- Nemojte koristiti usisivač POWERbot u blizini zapaljivih materijala.
 - Usisivač nemojte postavljati ili upotrebljavati blizu svijeća, stolnih lampi, kamina ili zapaljivih materijala poput benzina, alkohola, razrjeđivača itd.

- Usisivač POWERbot namijenjen je kućanstvima te ga stoga nemojte upotrebljavati na tavanu, u podrumu, skladištu, industrijskoj zgradi, izvan zatvorenog prostora, na mjestima s vlagom (kao što je kupaonica, praonica rublja), na stolu ili policama.
 - Usisivač POWERbot može se oštetiti ili pokvariti.
- Pripazite da usisivač POWERbot ne prolazi ni kroz kakve tekućine niti da ih dodiruje.
 - Usisivač POWERbot može se ozbiljno oštetiti i onečistiti druge prostore ako kotači prođu kroz tekućinu.
- Ne proljevajte nikakvu tekućinu na priključnu stanicu.
 - Postoji rizik od požara ili strujnog udara.
- Nemojte upotrebljavati punjač / priključnu stanicu u druge svrhe osim one za koju su namijenjeni.
 - Postoji rizik od požara ili jakog oštećenja priključne stanice.
- Senzor za litice uvijek održavajte čistim radi vlastite sigurnosti.

U upotrebi

- Ako iz usisivača POWERbot dolaze neuobičajeni zvukovi, mirisi ili dim, odmah isključite prekidač u slučaju nužde na dnu usisivača POWERbot i kontaktirajte servisni centar.

Čišćenje i održavanje

- Ako je kabel za napajanje oštećen, kontaktirajte servisni centar kako bi ga zamijenio ovlaštenu majstor.
 - Postoji rizik od požara ili strujnog udara.

- Obratite se servisnom centru tvrtke Samsung Electronics za zamjenu baterije.
 - Upotreba baterija iz drugih proizvoda može prouzročiti kvar.

⚠ OPREZ

Prije upotrebe

- Prije upotrebe usisivača POWERbot umetnite spremnik za prašinu.
- Budite oprezni u sljedećim slučajevima kako bi automatsko ponovno punjenje bilo pravilno.
 - Uvijek uključite napajanje priključne stanice.
 - Postavite priključnu stanicu na mjesto gdje je usisivač POWERbot može lako pronaći.
 - Ne ostavljajte nikakve predmete ispred priključne stanice.
- Pri postavljanju priključne stanice nemojte kabel ostaviti na podu jer bi se usisivač POWERbot mogao zapetljati.
- Nemojte upotrebljavati POWERbot na tamno obojenim podovima.
 - Usisivač POWERbot možda neće moći pravilno raditi.
- Ne podižite usisivač POWERbot držeći ga za držač spremnika za prašinu.
- Ne postavljajte nikakve predmete na udaljenost od 0,5 m s obje strane i 1 m ispred priključne stanice.
- Provjerite nije li kontakt za punjenje na priključnoj stanici oštećen i ima li stranih tvari na sebi.
- Nemojte postavljati priključnu stanicu na području s tamnim podom.
 - Ako je pod oko priključne stanice taman, to će omesti ponovno punjenje.
- Prije čišćenja uklonite sve prepreke koje bi mogle omesti kretanje usisivača POWERbot (poput kućnih dječjih ljuljački ili tobogana).

U upotrebi

- Upotrebom usisivača POWERbot na debelim tepisima može se oštetiti i usisivač POWERbot i tepih.
 - Usisivač POWERbot ne može prijeći preko tepiha koji je deblji od 1 cm.
- Nemojte upotrebljavati usisivač POWERbot na stolovima ili drugim visokim površinama.
 - Ako padne, postoji rizik od oštećenja.
- Usisivač POWERbot može se sudariti sa stolicom, nogama stola, stoga ih uklonite radi bržeg i učinkovitijeg čišćenja.
- Dok usisivač POWERbot radi, nemojte ga podizati ili prenositi na drugo mjesto.
- Nemojte usisivač POWERbot držati za pogonske kotače tijekom nošenja u drugi prostor.
- Nemojte stavljati nikakve predmete na usisivač POWERbot jer to može prouzročiti kvar.
- Uklonite velike papire i plastične vrećice s poda prije upotrebe usisivača POWERbot jer mogu zapriječiti usisavanje.
- Nemojte usmjeravati crveni pokazivač izravno u ljude ili životinje.

Čišćenje i održavanje

- Kako biste spriječili oštećenje usisivača POWERbot, držite se sljedećih uputa.
 - Nemojte čistiti usisivač POWERbot izravnim prskanjem vode po njemu niti upotrebljavati benzen, razrjeđivač, aceton ili alkohol za čišćenje.
- Nemojte rastavljati ili popravljati usisivač POWERbot. To treba učiniti samo ovlaštenu servisera.
- Uvijek održavajte senzor za prepreke i senzor za litice čistima.
 - Ako se nakupi stranih tvari, senzori se mogu pokvariti.

3

Punjenje



Kada se proizvod kupi, baterija je prazna pa morate ručno napuniti robot usisivač.

Uključivanje prekidača u slučaju nužde

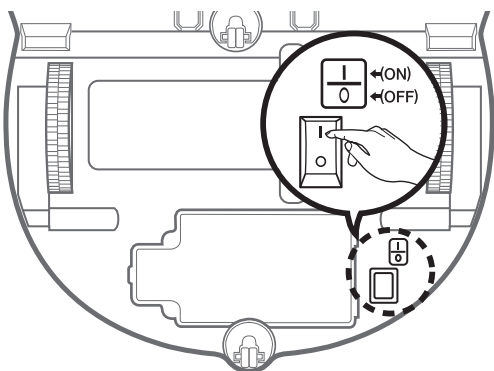

Držite robot usisivač i uključite sigurnosni prekidač, ali nemojte pritisnuti nijedan gumb.



<Serija SR1*M701***>



Serije <SR1*M702*** / SR1*M703*** / SR20M70***>

Provjerite status punjenja.

Za seriju SR1*M701***, indikator baterije treperi u intervalima od 1 sekunde tijekom punjenja te će indikator ostati u statusu UKLJUČENO kada je baterija potpuno napunjena. Za serije SR1*M702*** / SR1*M703*** / SR20M70***, "88:88" će se uključiti u skladu s napretkom postupka punjenja, a oznaka „FULL“ će se uključiti kad se punjenje završi.



Postavite priključnu stanicu na mjesto gdje su i pod i zid ravni.

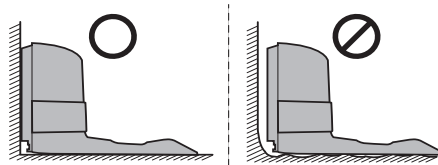

× Postavite u smjeru godova na drvenim podovima.

Postavite punjač na mjesto na kojemu ga robot usisivač može lako pronaći.

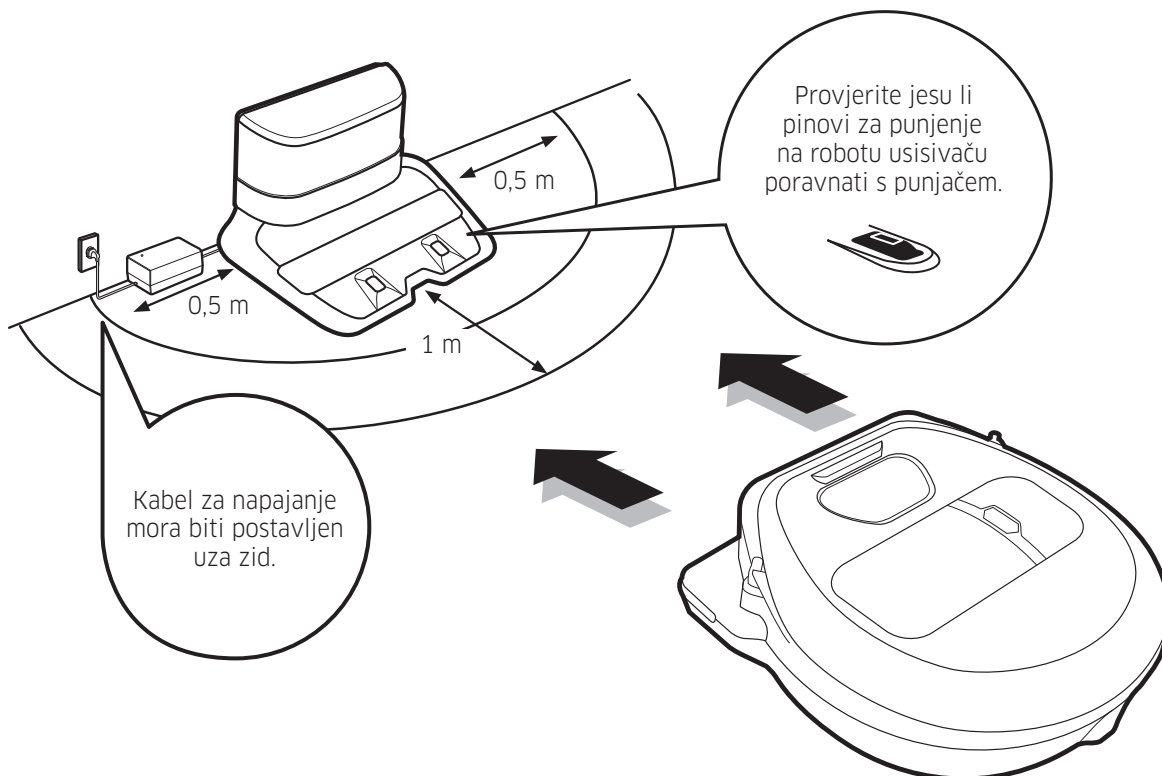

4-1

Korištenje robota usisivača

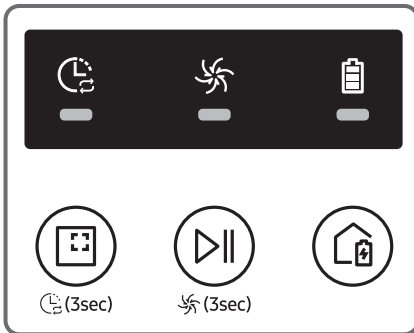

Seriya <SR1*M701***>

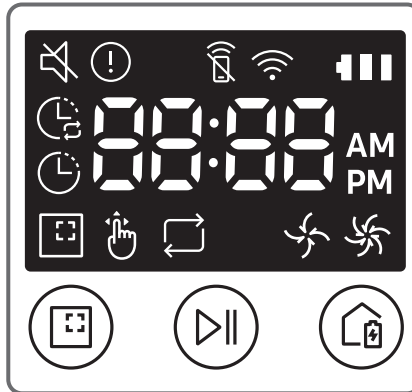

<Serije SR1*M702*** / SR1*M703***>

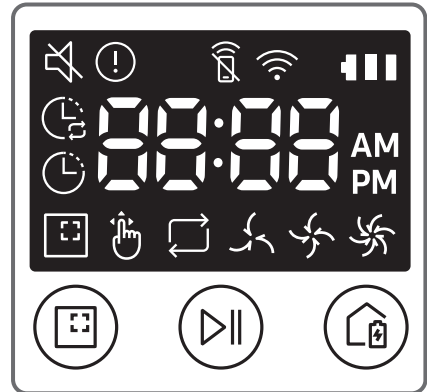

<Serija SR2*M70****>

Pokretanje automatskog načina čišćenja

Usisivač POWERbot automatski se kreće i čisti postavljena područja samo jednom.

* Serija SR1*M701***: uzastopno čisti dok se baterija ne isprazni.



Zaustavi čišćenje:
Pritisnite i otpustite gumb

Pokretanje čišćenja mjesta

Pritisnite i otpustite ovaj gumb. Usisivač POWERbot intenzivno čisti određeno područje.



Ponovno punjenje

Pritiskom na ovaj gumb možete narediti usisivaču POWERbot da se automatski napuni na priključnoj stanici za vrijeme postupka čišćenja.



Automatsko čišćenje



Seriye <SR1*M702*** / SR1*M703*** / SR2*M70****>



Seriya <SR1*M701***>

Čišćenje mjesta



Seriye <SR1*M702*** / SR1*M703*** / SR2*M70****>



Seriya <SR1*M701***>

Ponovno čišćenje

Najprije pritisnite [vrsta A,B Repeat], [vrsta C,D Repeat] na daljinskom upravljaču, a zatim pritisnite [Pokretanje/zaustavljanje].

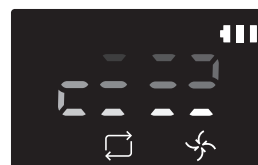

Seriye <SR1*M702*** / SR1*M703*** / SR2*M70****>

Ručno čišćenje

Način Ručno čišćenje može se odabrati pomoću gumba za usmjeravanje na daljinskom upravljaču.

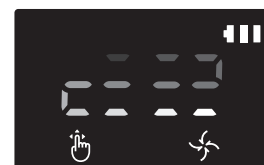

Seriye <SR1*M702*** / SR1*M703*** / SR2*M70****>

4-2

Korištenje robota usisivača

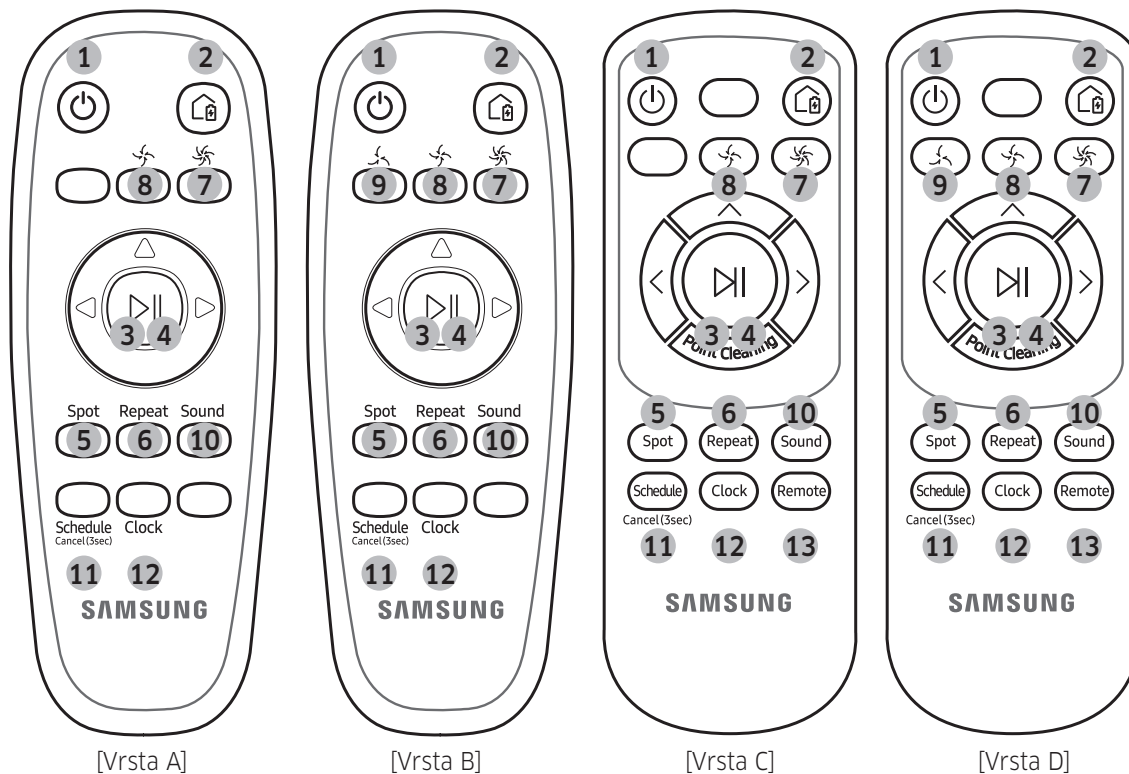

1. Napajanje

Uključite/isključite napajanje usisivača POWERbot

2. Ponovno punjenje

Odaberite kako bi se usisivač POWERbot automatski ponovno napunio na priključnoj stanici

3. Pokretanje/zaustavljanje

Odaberite za pokretanje ili zaustavljanje postupka čišćenja

4. Automatsko čišćenje

Odaberite za jednokratno čišćenje postavljenih područja te automatski povratak na priključnu stanicu.

5. Čišćenje mjesta

Odaberite za intenzivno čišćenje lokaliziranog područja

6. Ponovno čišćenje

Odaberite za ponavljajuće čišćenje sve dok se baterija znatno ne isprazni uz treperenje indikatora

7. Turbo način rada

Odaberite za čišćenje s najjačom snagom usisavanja

8. Normalan način rada

Odaberite za čišćenje sa srednjom snagom usisavanja

9. Način Tiho

Odaberite za čišćenje uz nižu razinu buke tijekom rada

10. Zvuk

Svaki put kad pritisnete ovaj gumb, Zvučni efekti – Stišano će se odabrati navedenim redoslijedom

11. Raspored / Odustani (3 s)

Pogledajte stranicu 10

12. Sat

Pogledajte stranicu 10

13. Daljinski upravljač

Odaberite kako biste uključili ili isključili funkciju Wi-Fi

Postavljanje vremena/rasporeda

Raspored se može postaviti samo za način Automatsko čišćenje.

Postavljanje vremena

Prije korištenja rasporeda Jednom/Dnevno morate postaviti trenutno vrijeme.

[Vrsta A, vrsta B]

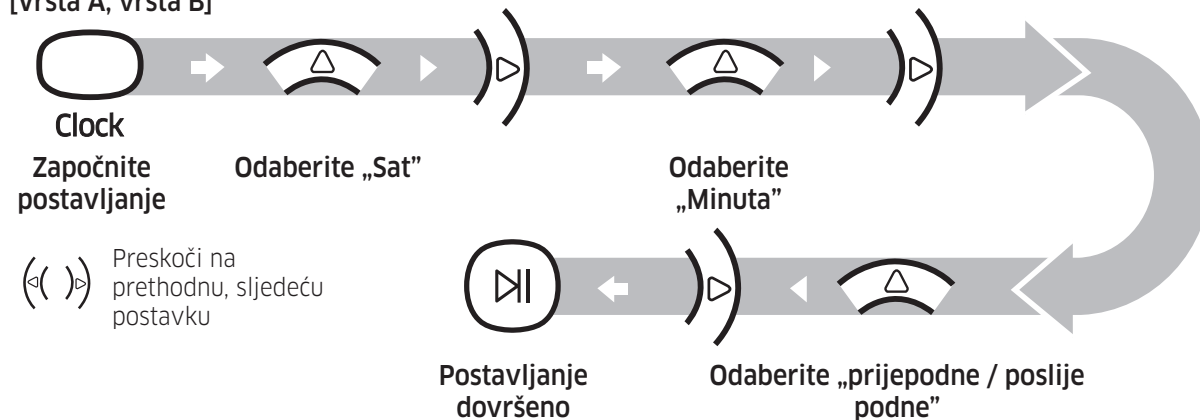

[Vrsta C, vrsta D]

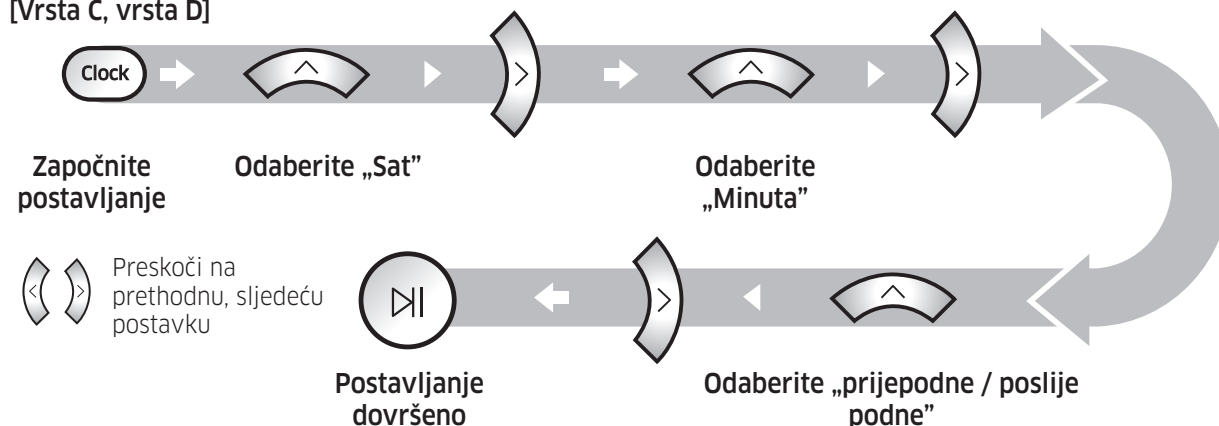

Postavljanje rasporeda

Postavljanje/poništanje rasporeda može se izvršiti samo dok je usisivač POWERbot spojen na priključnu stanicu.

[Vrsta A, vrsta B]

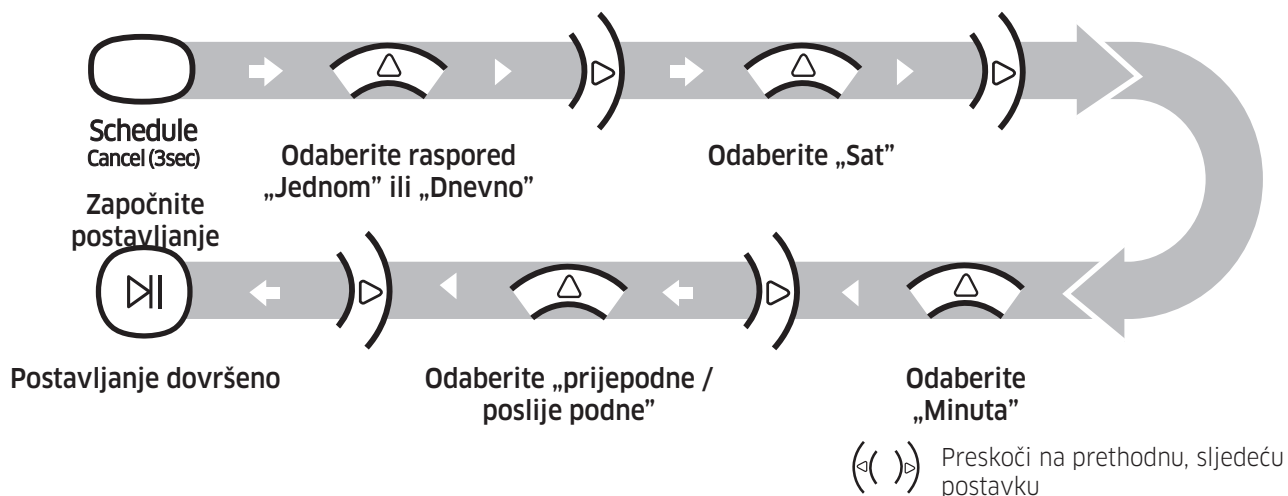

5-2

Postavljanje vremena/rasporeda

Raspored se može postaviti samo za način Automatsko čišćenje.

[Vrsta C, vrsta D]

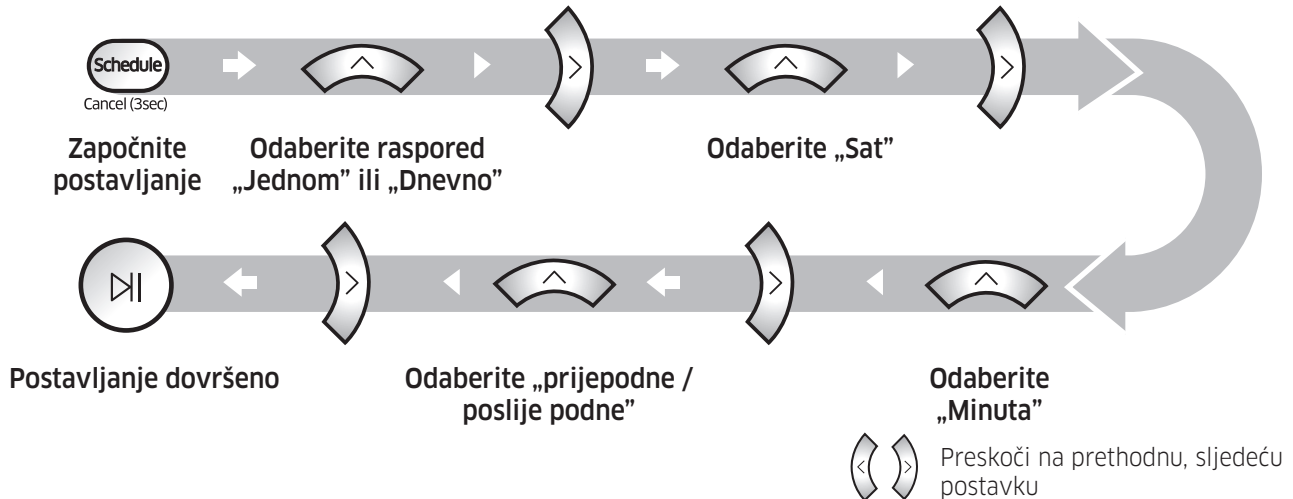

Poništavanje tijekom podešavanja



Postavljanje će se automatski poništiti ako se unos ne izvrši u roku od 7 sekundi

Poništavanje rasporeda Jednom/Dnevno

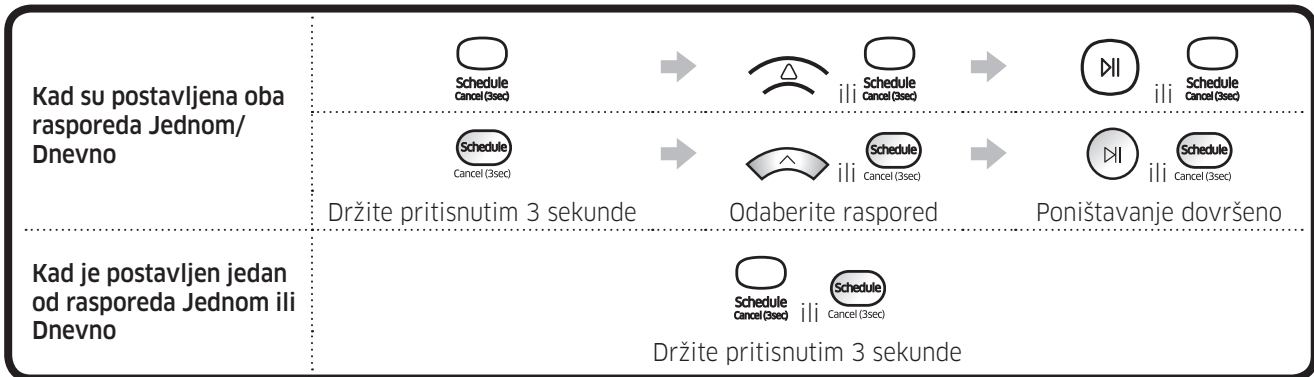

[Serija SR10M701***]

Za modele koji ne uključuju daljinski upravljač, programiranje je dostupno kao što je navedeno u nastavku.

Postavljanje/ponišavanje rasporeda može se izvršiti samo dok je usisivač POWERbot spojen na priključnu stanicu.



Držite pritisnutim 3 sekunde



Kada je uključeno LED svjetlo za raspored, postavljen je raspored Dnevno.

Otkazivanje dnevnog rasporeda

Kad je postavljen jedan od rasporeda Jednom ili Dnevno



Držite pritisnutim 3 sekunde

Čišćenje i održavanje

Prije čišćenja usisivača POWERbot morate isključiti prekidač u slučaju nužde.

Spremnik za prašinu

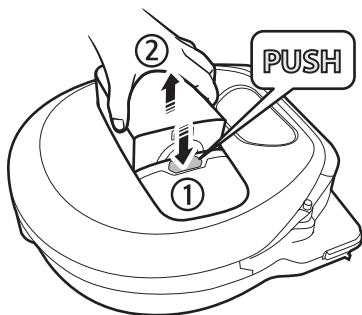

- 1 Pritisnite gumb kako biste uklonili spremnik za prašinu

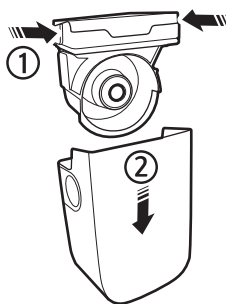

- 2 Uklonite poklopac spremnika za prašinu



- 3 Uklonite prašinu iz spremnika za prašinu i jedinice centrifugalnog odvajača

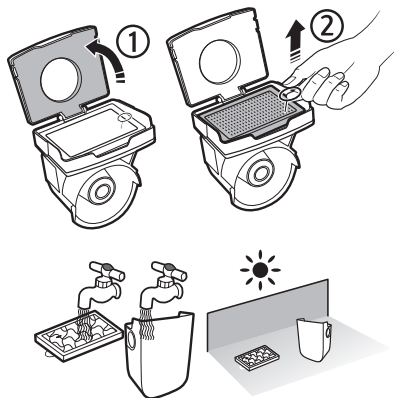

- 4 Odvojite jedinicu osovine s poklopca posude za prašinu te potom operite posudu za prašinu i filter

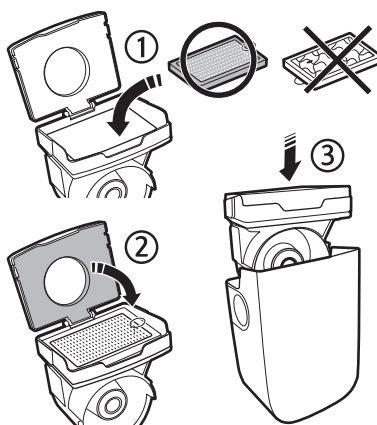

- 5 Vratite spremnik za prašinu



- 6 Ponovno umetnite spremnik za prašinu u glavno kućište dok ne sjedne na mjesto

6-2

Čišćenje i održavanje

Prije čišćenja usisivača POWERbot morate isključiti prekidač u slučaju nužde.

Četke i automatske zaklopke

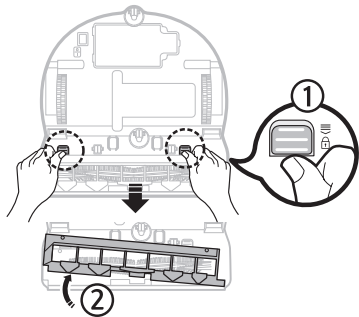

1 Uklonite poklopac četke

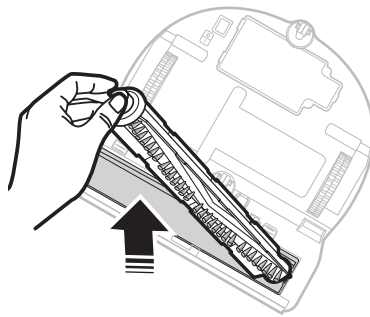

2 Uklonite četku



3 Očistite četku

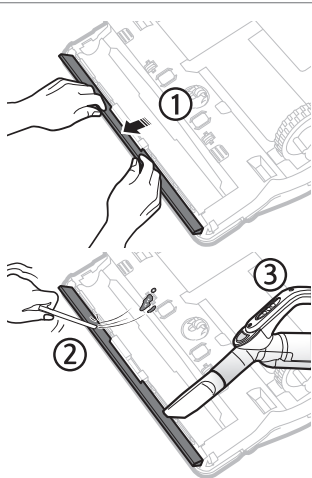

4 Očistite automatsku zaklopku

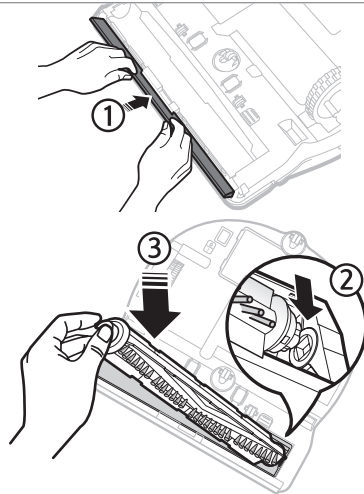

5 Vratite četku

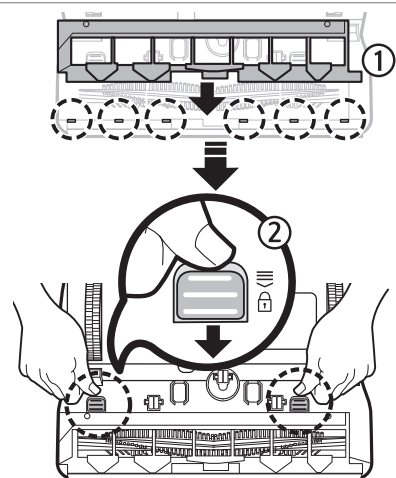

6 Vratite poklopac četke

Kodovi informacija

[Serija SR1*M701***]

* Pogledajte korisničke upute za korake koje trebate poduzeti za pojedini kod informacije na ploči zaslona.

Animacije kodova informacija

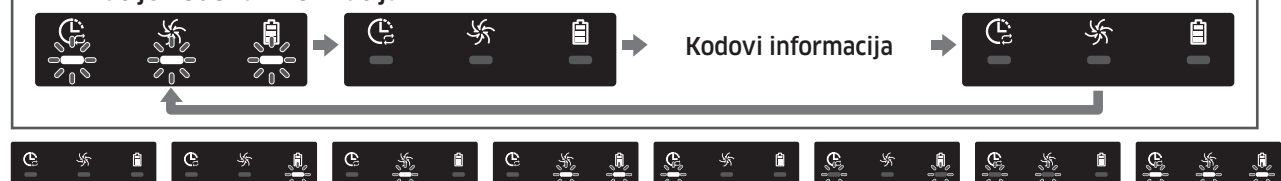

[Serije SR1*M702***, SR1*M703***, SR2*M70****]

* Pogledajte korisničke upute koje trebate poduzeti u slučaju prikaza kodova informacija s oznakom (!) na ploči zaslona.

(!) 0001 0002 0003 0004 0005 0006 0007

Aplikacija Samsung Smart Home

Aplikacija Samsung Smart Home primjenjiva je samo na modele koji podržavaju Wi-Fi.

Upotreba aplikacije Samsung Smart Home

Stvaranje Samsung računa

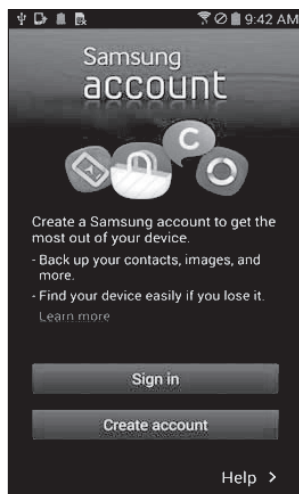

Ako želite koristiti aplikaciju Samsung Smart Home, registrirajte svoj Samsung račun u aplikaciji Samsung računa.

NAPOMENA

- Ako ne postavite automatsku prijavu u aplikaciju Samsung Smart Home i pokrenete aplikaciju, prvo se prikazuje zaslon Samsung računa.
- Ako koristite pametni telefon tvrtke Samsung, registrirajte Samsung račun u postavkama pametnog telefona, a nakon toga se automatska prijava odvija bez ikakvih daljnjih prijavi i možete se odmah koristiti aplikacijom Samsung Smart Home.

Preuzimanje aplikacije Samsung Smart Home

Aplikaciju Samsung Smart Home možete preuzeti pretraživanjem po nazivu "Samsung Smart Home App" u trgovinama Google Play Store, Samsung Galaxy Apps i App Store.



NAPOMENA

- Aplikacija Samsung Smart Home zahtijeva Android 4.0 (ICS) ili noviji, a optimizirana je za Android 4.4 ili noviji na pametnim telefonima tvrtke Samsung (serije Galaxy S & Note). Neke funkcije aplikacije možda neće pravilno funkcionirati na pametnim telefonima drugih proizvođača.
- Na modelima sa sustavom iOS aplikacija zahtijeva iOS 7 ili noviji.
- Aplikacija Samsung Smart Home podložna je promjeni bez prethodne obavijesti radi poboljšanja mogućnosti korištenja i performansi.

Registracija proizvoda (jednostavno postavljanje)

Registrirajte proizvod na usluzi Samsung Smart Home prije upotrebe aplikacije Samsung Smart Home.

- Smart control i indikator za Wi-Fi

-  Uključeno: Funkcija Smart control je zaključana. (Dostupan je samo daljinski upravljač.)
-  Isključeno: funkcija Smart Control je omogućena.
-  Isključeno: POWERbot se povezuje s bežičnim usmjerivačem.
-  Uključeno: POWERbot je povezan s bežičnim usmjerivačem.

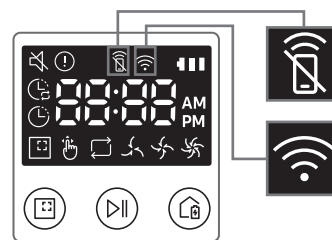

POWERbot

Краток референтен водич

Серии SR1*M70****, SR2*M70****

- Ве молиме внимателно прочитајте го упатството пред да започнете со употребата на апаратот.
- Се користи само во затворени простории.



SAMSUNG

1

Листа со делови

Главно
куќиште

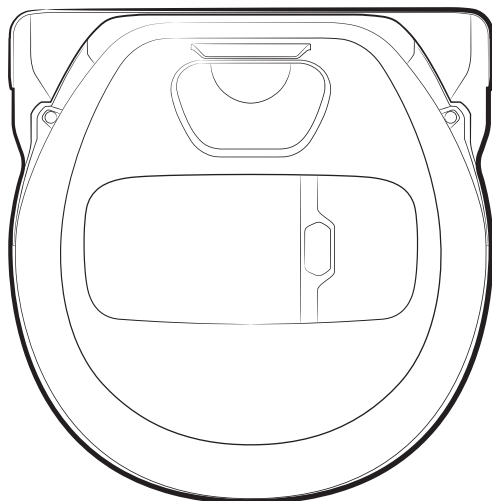

Приклучна
станица

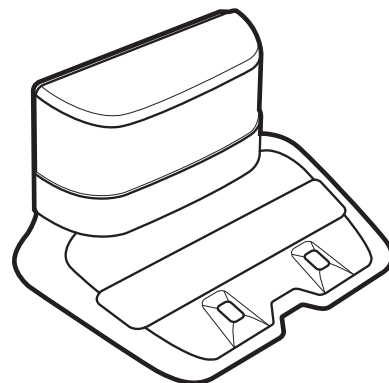

Далечински
управувач

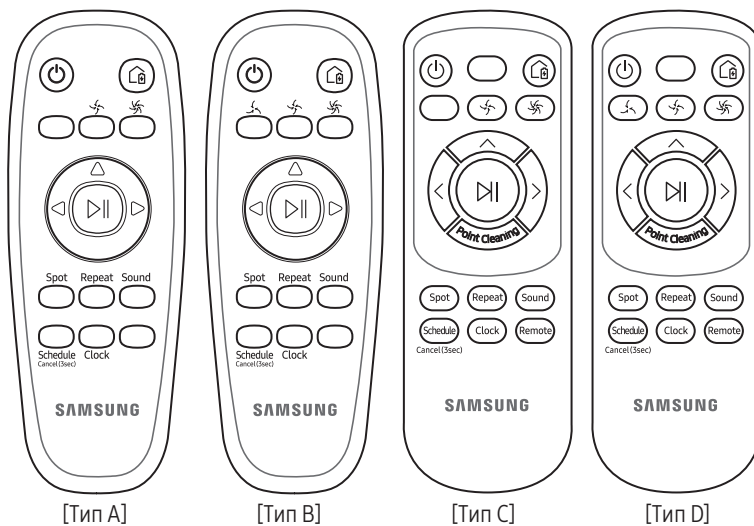

* (Не се испорачува со сериите
SR1*M701***)

Основни
делови

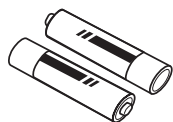

Батерии
(тип AAA)

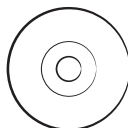

Упатство за
користење

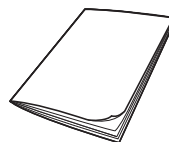

Краток референтен
водич

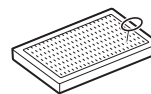

Резервен филтер
(опција)

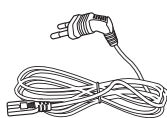

Кабел за струја

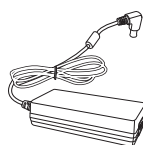

Полнач за батерии



Виртуелна заштита

Безбедносни информации

⚠ ПРЕДУПРЕДУВАЊЕ

- Пред да започнете со употребата на апаратот, внимателно прочитајте го упатството и зачувајте го за користење во иднина.

⚠ ПРЕДУПРЕДУВАЊЕ

- Заради тоа што следните инструкции за ракување опфаќаат повеќе модели, карактеристиките на вашата правосмукалка може да се разликуваат од опишаните.

Симболи кои се користат за внимание/ предупредување

⚠ ПРЕДУПРЕДУВАЊЕ

Укажува на постоење опасност од смрт или тешки повреди.

⚠ ВНИМАНИЕ

Укажува дека постои ризик за повреда или материјална штета.

Други симболи кои се користат

📖 ЗАБЕЛЕШКА

Укажува дека текстот во продолжение содржи важни дополнителни информации.

Важни безбедносни инструкции

При употреба на електричен апарат, придржувајте се кон основните мерки за претпазливост, во кои спаѓаат:

Прочитајте ги сите инструкции пред да ја употребите вашата роботска правосмукалка. Исклучете го полначот / приклучната станица од штекер кога не се користи и пред да започнете со постапката за одржување.

⚠ ПРЕДУПРЕДУВАЊЕ

За да го намалите ризикот од пожар, електричен удар или повреда:

Општо

- Употребувајте го уредот само како што е опишано во упатството.
- Не употребувајте го POWERbot или полначот / приклучната станица ако тие се оштетени на каков било начин.
- Ако правосмукалката не функционира како што треба, ви падне, се оштети, остане надвор, или се потопи во вода, вратете ја во центарот за грижа на корисници.
- Не ракувајте со полначот / приклучната станица или POWERbot со влажни раце.
- Употребувајте ја само на суви површини во затворени простории.
- Овој уред можат да го користат деца на возраст од 8 или повеќе години и лица со намалени физички, сетилни или ментални способности или, пак, недоволно искусни или обучени лица, доколку бидат надгледувани или им се даваат инструкции во врска со користење на уредот на безбеден начин и доколку ги разберат опасностите кои можат да произлезат. Децата не смеат да си играат со уредот. Чистењето и одржувањето не смеат да го вршат деца без надзор.

Полнач / приклучна станица

- Не го модифицирајте поларизируваниот приклучок за да може да влезе во неполаризиран приклучок за напојување или продолжен кабел.
- Не ја употребувајте надвор или на влажни површини.
- Извадете го полначот / приклучната станица од штекер кога не се користи и пред да вршите поправки.
- За повторно полнење употребувајте ги само полначот / приклучната станица што ги испорачува производителот.
- Не употребувајте со оштетен кабел или приклучок или разлабавен штекер.
- Немојте да влечете или подигате за кабелот, да го користите кабелот како рачка, да затворите врата преку кабелот и да го влечете кабелот околу остри рабови или агли. Чувајте го кабелот подалеку од загреани површини.
- Не употребувајте продолжни кабли или штекери со несоодветна преносливост на струја.
- Не откачувајте го кабелот од приклучокот за напојување со влечење. За да го откачите, држете го приклучникот, а не кабелот.
- Немојте да ги оштетувате или палите батериите бидејќи тие можат да експлодираат при високи температури.
- Не обидувајте се да го отворите полначот / приклучната станица. Поправките може да ги извршува само квалификуван центар за грижа на корисници.
- Немојте да го изложувате полначот / приклучната станица на високи температури или да дозволите полначот / приклучната станица да дојде во контакт со влага.

POWERbot

- Не собирајте тврди или остри предмети како што се стакло, клинчи, завртки, парички итн.

- Не употребувајте ја без ставен филтер. При сервисирање на уредот, никогаш не ставајте прсти или други предмети во кабината на вентилаторот во случај уредот ненамерно да се вклучи.
- Не ставајте никакви предмети во отворите. Не употребувајте ја кога отворите се блокирани; погрижете се на отворите да нема прав, конци, влакна и сè што би можело да го намали протокот на воздух.
- Не собирајте токсични материјали (средство за белење со хлор, амонијак, средство за одзатнување одводи итн.).
- Не собирајте запалени предмети или предмети од кои излегува чад, како што се цигари, чкорчиња или врела пепел.
- Не ја употребувајте за собирање запаливи течности или течности кои согоруваат како што е бензинот ниту, пак, во области каде што има такви течности.
Не треба да се користи ниту во:
 - Места во кои има свеќи или столни ламби на подот.
 - Места во кои има огниште (оган или жар) кое не се надгледува.
 - Места во кои има дестилиран алкохол, разредувач, пепелници со запалени цигари итн.
- POWERbot не треба да се користи во затворен простор во кој има испарување од бои со маслена основа, разредувач, средства против молци, запалив прав или други експлозивни или токсични испарувања.
- При претерана употреба или екстремни температурни услови, може да дојде до протекување на батеријата. Ако течноста ве допре на кожа, брзо измијте ја со вода. Ако течноста ви навлезе во очи, веднаш почнете да ги плакнете со чиста вода, најмалку 10 минути. Побарајте помош од медицинско лице.

- За повеќе информации за еколошките обврски на Samsung и регулаторните обврски за специфични производи на пр., REACH, посетете ја веб-страницата: samsung.com/uk/aboutsamsung/samsungelectronics/corporatecitizenship/data_corner.html

⚠ ПРЕДУПРЕДУВАЊЕ

Во врска со напојувањето

- Намалете го ризикот од пожар, електричен удар или повреда.
 - Немојте да го оштетувате кабелот за напојување.
 - Немојте да го влечете кабелот за напојување премногу силно или да го допирате кабелот за напојување со влажни раце.
 - Немојте да користите извор на напојување кој е различен од 100–240 V, ниту пак продолжителен кабел со повеќе приклучоци за истовремено напојување на повеќе уреди. (Не го оставајте кабелот на подот.)
 - Не употребувајте оштетен приклучок за напојување, кабел за напојување или разлабавен штекер.
- Исчистете ја правта или другите надворешни честички од контактот на приклучокот за напојување.
 - Постои ризик од електричен удар или дефект.

Пред употреба

- Не употребувајте ја POWERbot во близина на согорливи материјали.
 - Не ја поставувајте ниту користете во близина на свеќи, столни ламби, камини или во близина на запаливи материјали како бензин, алкохол, разредувач итн.

- POWERbot е наменета за домашна употреба и затоа не треба да се употребува во поткровја, подруми, складишта, индустриски објекти, простор на отворено, места со влага (како на пример, бања, пералница), на маса или полица.
 - POWERbot може да се оштети или да не работи правилно.
- Погрижете се POWERbot да не допира ниту да поминува низ какви било течности.
 - POWERbot може сериозно да се оштети и може да ги контаминира другите места ако тркалата поминат низ течност.
- Немојте да истурате течности врз приклучната станица.
 - Постои ризик од пожар или електричен удар.
- Не го употребувајте полначот / приклучната станица за ништо друго освен за нивната намена.
 - Постои ризик од пожар или сериозно оштетување на приклучната станица.
- Секогаш одржувајте го сензорот за дупки чист за ваша безбедност.

При употреба

- Доколку забележите невообичаени звуци, мириси или чад од POWERbot, веднаш исклучете го прекинувачот за опасност на долната страна на POWERbot и обратете се во сервисен центар.

Чистење и одржување

- Ако кабелот за напојување е оштетен, обратете се во сервисен центар за да го замени овластен мајстор.
 - Постои ризик од пожар или електричен удар.
- Обратете се до Samsung Electronics центарот за грижа за корисници кога ги менувате батериите.
 - Користењето батерии од други уреди може да предизвика дефект.

⚠ ВНИМАНИЕ**Пред употреба**

- Ставете ја кантичката за прав пред да започнете со користење на POWERbot.
- Внимавајте на следните работи за правилно автоматско полнење.
 - Секогаш вклучувајте го напојувањето на приклучната станица.
 - Поставете ја приклучната станица на место каде што POWERbot ќе може лесно да ја најде.
 - Не оставајте никаков предмет пред приклучната станица.
- При монтирање на приклучната станица, не оставајте го кабелот на подот бидејќи POWERbot може да се заплетка.
- Не употребувајте ја POWERbot на подови со црна боја.
 - Можно е POWERbot да не функционира правилно.
- Не кревајте ја POWERbot за рачката од кантичката за прав.
- Немојте да поставувате никакви предмети на растојание до 0,5 m од двете страни ниту, пак, на растојание до 1 m од предната страна на приклучната станица.
- Проверете дали контактот за полнење на приклучната станица е оштетен или дали има некакви надворешни честички врз него.
- Не ја поставувајте приклучната станица во просторија со темен под.
 - Доколку подот околу приклучната станица е темен, полнењето ќе биде попречено.
- Тргнете ги сите пречки што можат да ѝ попречат на движењето на POWERbot (како лулашки за деца или лизгалици) пред чистењето.

При употреба

- Ако POWERbot се користи на дебел килим, можно е да се оштетат и POWERbot и килимот.
 - POWERbot не може да помине преку килим што е подебел од 1 cm.
- Не употребувајте ја POWERbot на маси или други високи површини.
 - Постои ризик од оштетување ако падне.
- POWERbot може да се удри во столче или во ногарки од маса, така што се препорачува да ги тргнете за побрзо и поефикасно чистење.
- Додека POWERbot работи, немојте да ја кревате или да ја носите на друго место.
- Немојте да ја држите POWERbot за тркалата за придвижување кога ја пренесувате во друга просторија.
- Не ставајте предмети врз POWERbot, затоа што може да предизвикаат неправилно функционирање.
- Веднаш отстранете ги сите големи хартии или пластични ќесиња кога ја употребувате POWERbot, затоа што тие може да го блокираат влезот за вшмукување.
- Немојте да ја насочувате црвената светилка директно во луѓе или животни.

Чистење и одржување

- Придржувајте се до следните правила за да спречите какви било оштетувања на POWERbot.
 - Немојте да ја чистите POWERbot со распрскување вода директно на неа или да користите бензол, разредувач, ацетон или алкохол за да ја исчистите.
- Немојте да ја расклопувате или поправате POWERbot. Ова треба да го врши само овластен мајстор.
- Одржувајте ги чисти сензорите за пречки и дупки.
 - Доколку се насоберат надворешни честички, сензорите може да не функционираат правилно.

3

Полнење



Кога ќе го купите производот батеријата не е полна, па затоа првото полнење мора да биде рачно.

Како да го вклучите прекинувачот за опасност

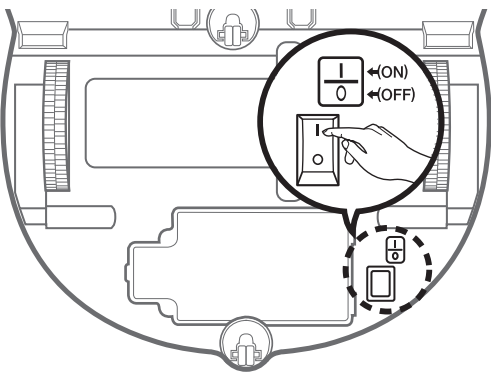

Земете ја роботската правосмукалка во раце и вклучете го прекинувачот за опасност без да притиснете некое друго копче.



< Серија SR1*M701*** >



< Серија SR1*M702*** / SR1*M703*** / SR20M70*** >

Проверете го статусот на полнење.

Кај сериите SR1*M701***, индикаторот за батеријата трепка во интервали од 1 секунда за време на полнењето, а по целосното полнење тој ќе остане во статус ВКЛУЧЕНО.

Кај сериите SR1*M702*** / SR1*M703*** / SR2*M70***, индикаторот "FULL" ќе се активира во зависност од напредокот на полнењето, а индикаторот "FULL" ќе се вклучи кога ќе заврши полнењето.



Ставете ја приклучната станица на место каде што подот е нивелиран и сидот е прав.

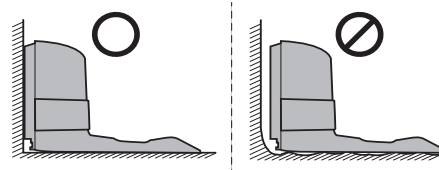

✘ Поставете го на текстурата на дрвените подови.

Поставете го полначот на место каде што роботската правосмукалка може лесно да го пронајде.

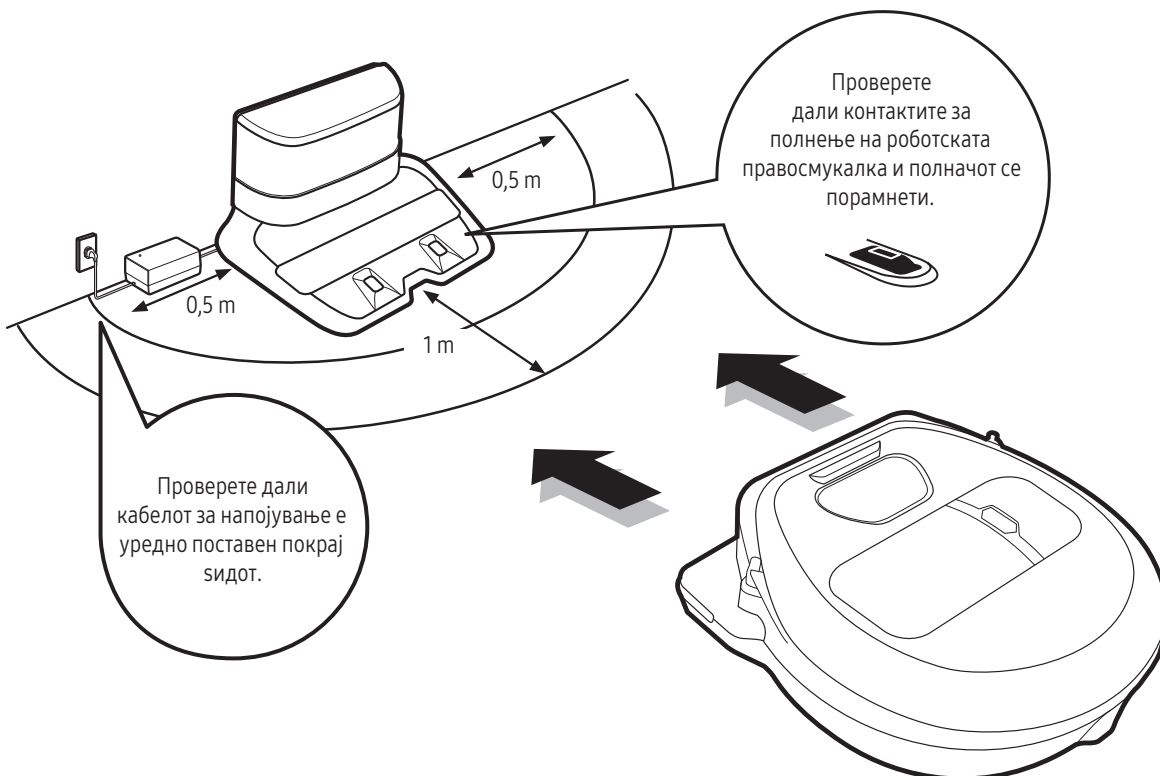

Проверете дали контактите за полнење на роботската правосмукалка и полначот се порамнети.

Проверете дали кабелот за напојување е уредно поставен покрај сидот.

4-1

Користење на роботската правосмукалка

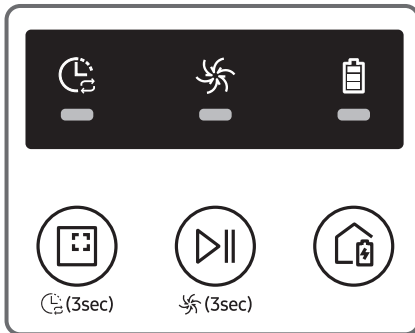

<Серија SR1*M701***>

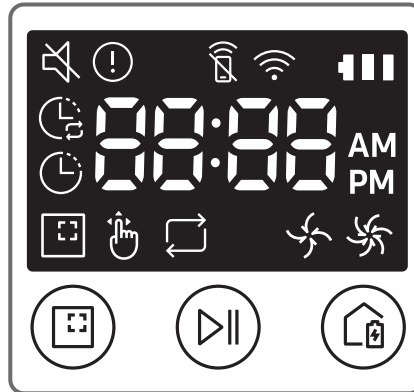

<Сери SR1*M702*** / SR1*M703***>

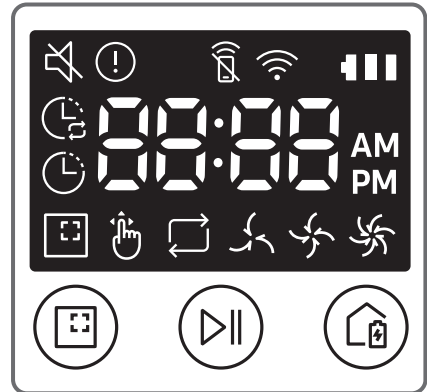

<Серија SR2*M70****>

Активирање на режимот за автоматско чистење

POWERbot се движи и автоматски ги чисти поставените области само еднаш.
* Серија SR1*M701***: чистењето продолжува сè додека не се испразни батеријата.



За запирање на чистењето:
Притиснете го и отпуштете го копчето



Активирање на режимот за чистење определена површина

Притиснете го и отпуштете го ова копче.
POWERbot ќе изврши интензивно чистење на определено место.



Повторно полнење

Со притиснување на ова копче можете да му наредите на POWERbot автоматски да дополнува енергија на приклучната станица за време на чистењето.



Автоматско чистење



<Сери SR1*M702*** / SR1*M703*** / SR2*M70****>



<Серија SR1*M701***>

Чистење определена површина



<Сери SR1*M702*** / SR1*M703*** / SR2*M70****>



<Серија SR1*M701***>

Повторување на чистењето

Прво притиснете Repeat [тип A,B], [тип C,D] на далечинскиот управувач, а потоа притиснете [Старт/Стоп].

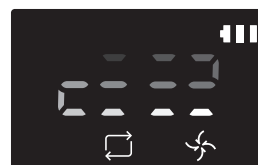

<Сери SR1*M702*** / SR1*M703*** / SR2*M70****>

Рачно чистење

Режимот за рачно чистење може да се избере со помош на копчињата на далечинскиот управувач за контролирање на насоката.

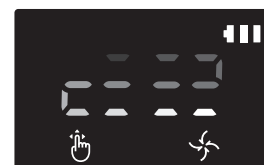

<Сери SR1*M702*** / SR1*M703*** / SR2*M70****>

4-2

Користење на роботската правосмукалка

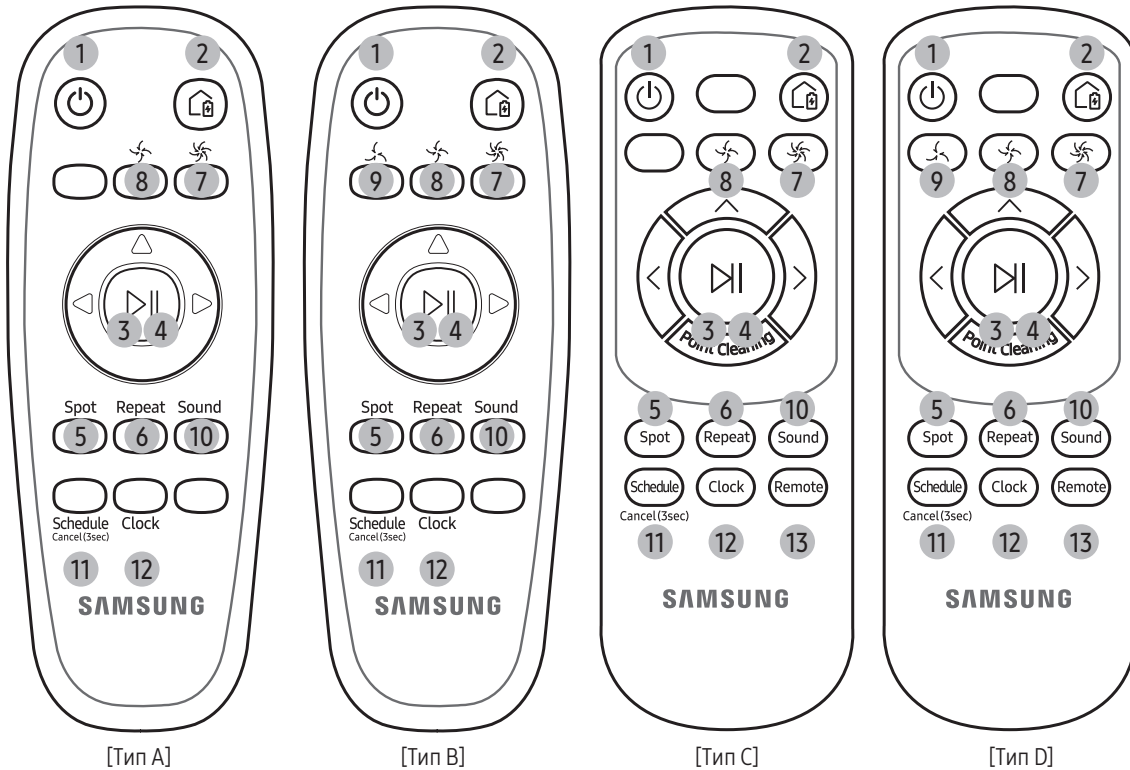

1. Напојување

Вклучување/исклучување на напојувањето на POWERbot

2. Повторно полнење

Изберете за POWERbot автоматски да се полни на приклучната станица

3. Старт/Стоп

Изберете го за почнување или запирање на процесот на чистење

4. Автоматско чистење

Изберете за чистење на сите поставени области само еднаш, по што правосмукалката автоматски ќе се врати на приклучната станица.

5. Чистење определена површина

Изберете го за интензивно чистење на одредена област

6. Повторување на чистењето

Изберете за постојано чистење сè додека батеријата не се испразни, а индикаторот не почне да трепка

7. Турбо режим

Изберете за да чистите со најголема моќ на вшмукување

8. Нормален режим

Изберете за да чистите со нормална моќ на вшмукување

9. Тивок режим

Изберете го за чистење со помала бука при работењето

10. Звук

Со секое притиснување на ова копче ги избирате опциите Звучни ефекти → Исклучување на тонот по овој редослед

11. Закажи / Откажи (3 сек.)

Погледнете на страница 10

12. Часовник

Погледнете на страница 10

13. Далечински управувач

Притиснете за да ја вклучите или исклучите функцијата за Wi-Fi

Може да се закаже само режимот на автоматско чистење.

Поставување на времето

Мора да го поставите тековното време пред да го користите еднократното/дневното закажување.

[Тип А, Тип В]

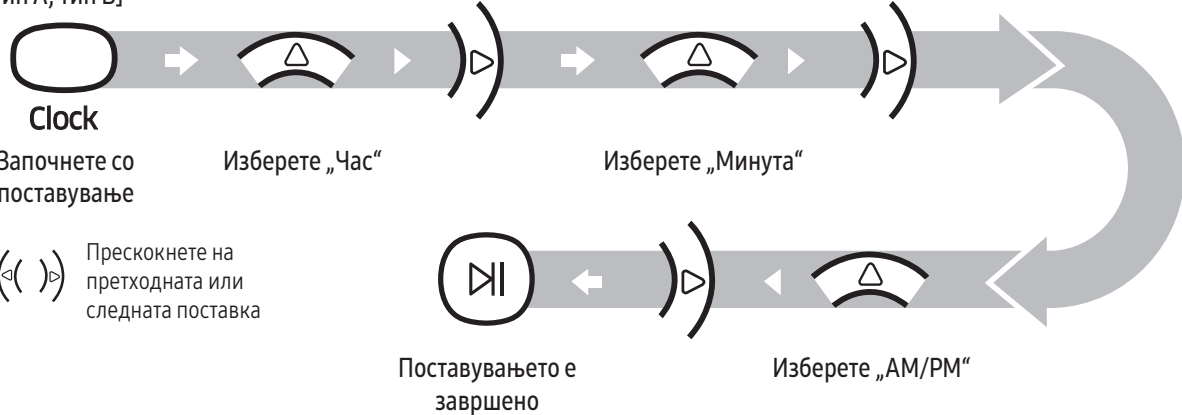

[Тип С, Тип D]

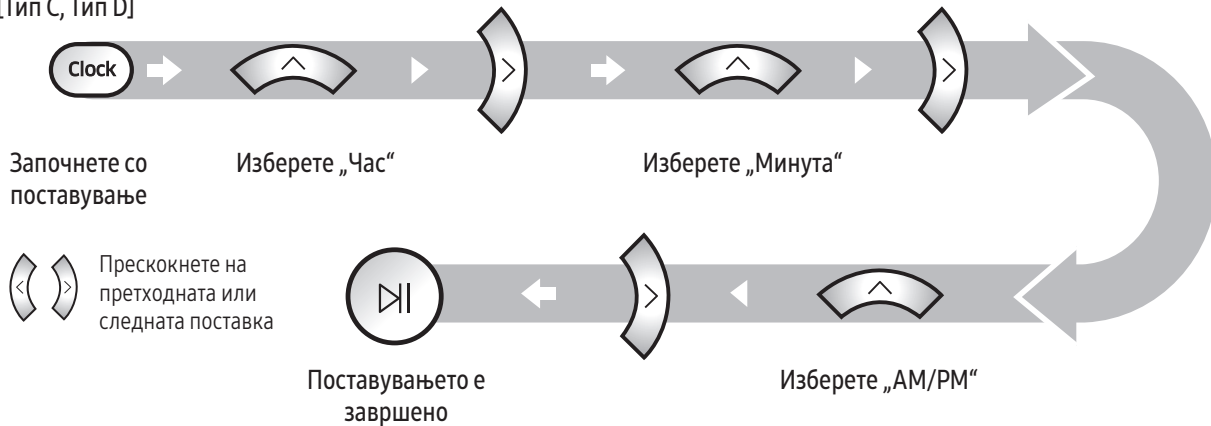

Поставување на распоредот

Поставувањето/откажувањето на распоредот може да се врши само кога POWERbot е приклучена на приклучната станица.

[Тип А, Тип В]

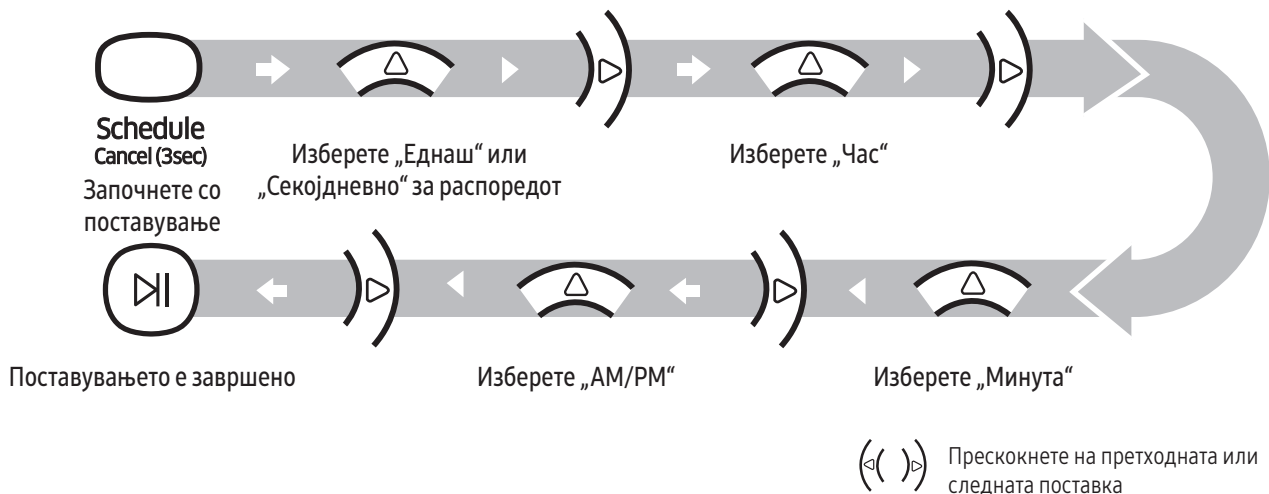

5-2

Поставување на времето/распоредот

Може да се закаже само режимот на автоматско чистење.

[Тип C, Тип D]

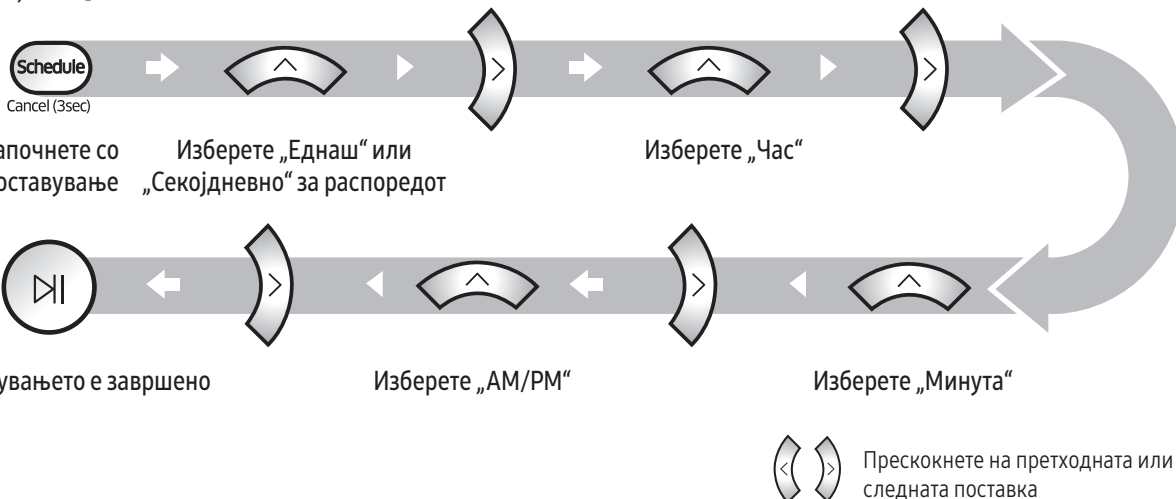

Откажување за време на поставувањето



Поставувањето ќе прекине автоматски ако не се внесува ништо 7 секунди

Откажување на опциите Еднаш/Секојдневно за распоредот

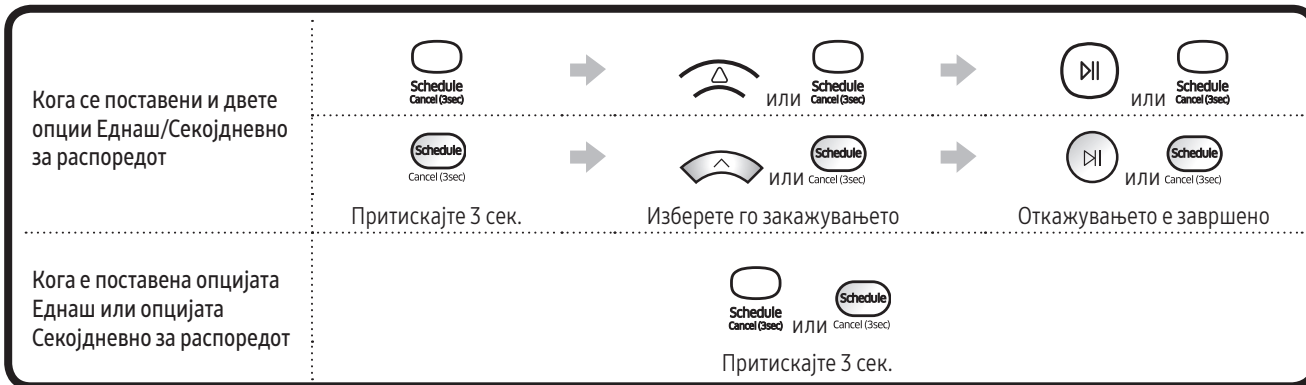

[Серија SR10M701***]

Кај моделите со кои не се испорачува далечински управувач, поставувањето на распоредот е објаснето подолу. Поставувањето/откажувањето на распоредот може да се врши само кога POWERbot е приклучена на приклучната станица.



Притискајте 3 сек.



Кога LED светилката за распоред е вклучена, распоредот за секојдневно чистење е поставен.

Прекинување на распоредот за секојдневно чистење

Кога е поставена опцијата Еднаш или опцијата Секојдневно за распоредот



Притискајте 3 сек.

Чистење и одржување

Мора да го исклучите прекинувачот за опасност пред да започнете да ја чистите POWERbot.

Кантичка за прав

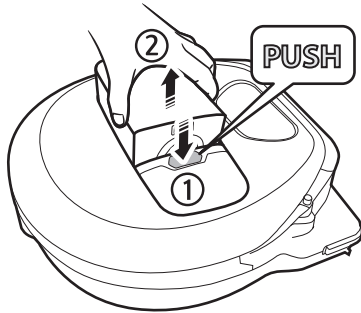

- 1 Притиснете го копчето за да ја отстраните кантичката за прав

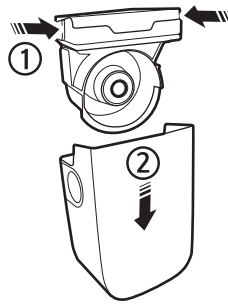

- 2 Отстранете го капакот на кантичката за прав



- 3 Отстранете ја правта од кантичката за прав и од турбината

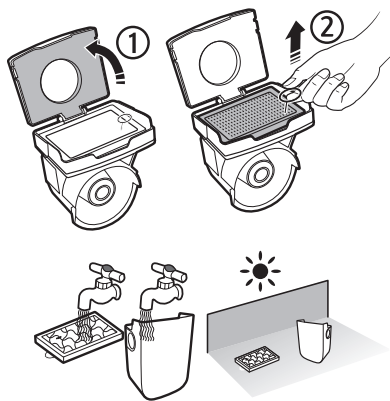

- 4 Одвојте ја турбината од капакот на кантичката за прав, а потоа исперете ги кантичката за прав и филтерот

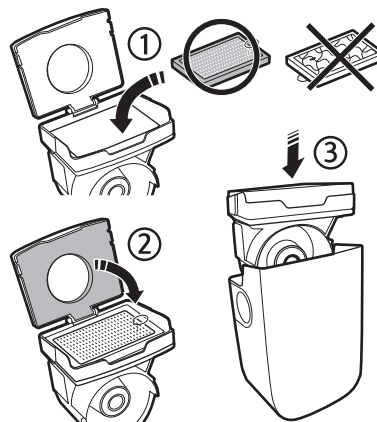

- 5 Составете ја кантичката за прав

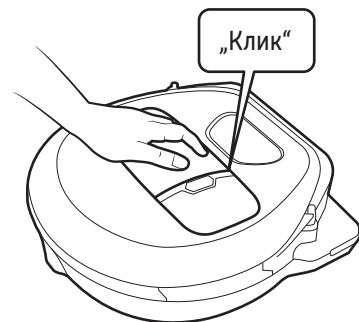

- 6 Вратете ја кантичката за прав на своето место во главното куќиште и туркајте сè додека не слушнете звук на „кликнување“

6-2

Чистење и одржување

Мора да го исклучите прекинувачот за опасност пред да започнете да ја чистите POWERbot.

Четка и алатката за чистење рабови

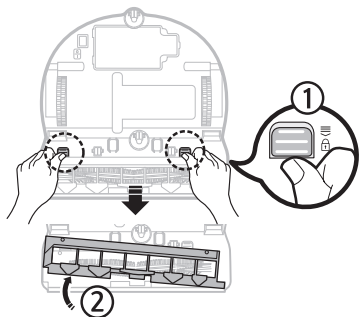

1 Извадете го капакот на четката

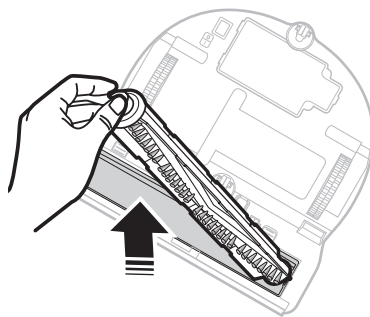

2 Отстранете ја четката



3 Исчистете ја четката

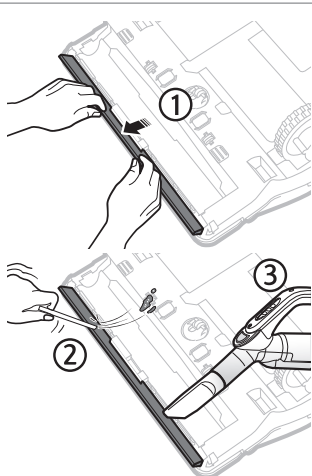

4 Чистење на алатката за чистење рабови

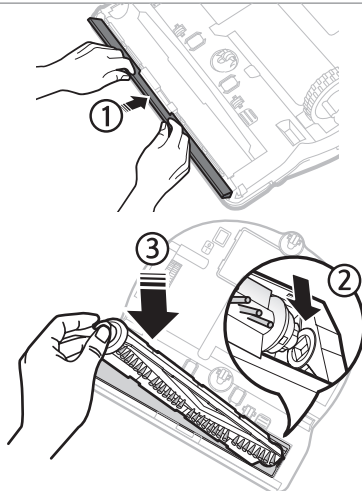

5 Повторно склопување на четката

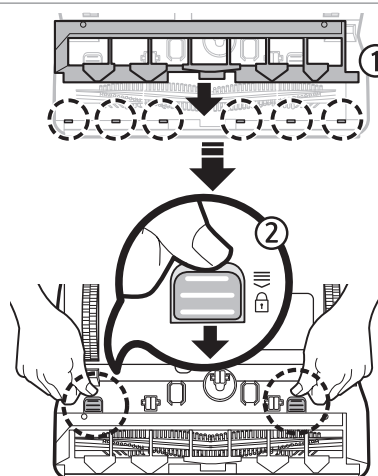

6 Повторно склопување на капакот на четката

Кодови за информации

[Серија SR1*M701***]

* Во упатството за користење може да ги погледнете чекорите што треба да ги преземете за секој код за информации што се прикажува на екранот.

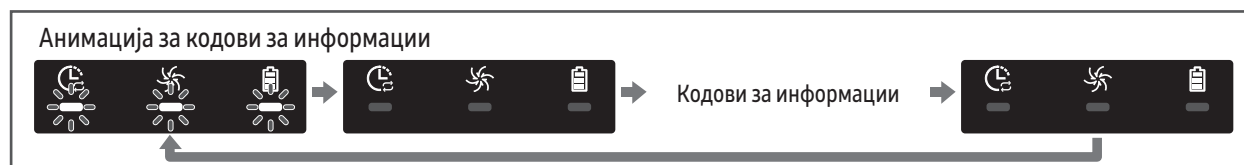

[Сериј SR1*M702***, SR1*M703***, SR2*M70****]

* Во упатството за користење може да ги погледнете чекорите што треба да ги преземете за секој код за информации со ознаката (!) што се прикажува на екранот.

(!) 0001 0002 0003 0004 0005 0006 0007

Апликација Samsung Smart Home

Апликацијата Samsung Smart Home е достапна само за моделите кои ја поддржуваат функцијата за Wi-Fi.

Користење на апликацијата Samsung Smart Home

Создавање на вашата сметка на Samsung

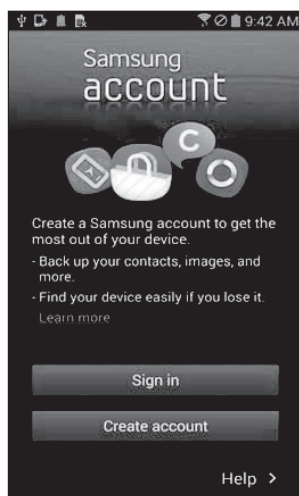

Ако сакате да ја користите апликацијата Samsung Smart Home, ве молиме регистрирајте ја вашата сметка на Samsung во апликацијата за сметки на Samsung.

ЗАБЕЛЕШКА

- Ако не поставите автоматско најавување за апликацијата Samsung Smart Home и ја вклучите апликацијата, тогаш прво ќе се појави екранот на сметката на Samsung.
- Ако користите pameten телефон од Samsung, регистрирајте ја вашата сметка на Samsung во поставките на pametniот телефон. На тој начин, автоматското најавување ќе се постави без какви било други постапки за најавување и ќе можете веднаш да започнете да ја користите апликацијата Samsung Smart Home.

Преземање на апликацијата Samsung Smart Home

Преземете ја апликацијата Samsung Smart Home со пребарување „Samsung Smart Home App“ во Google Play Store, Samsung Galaxy Apps и Apple App store.





ЗАБЕЛЕШКА

- За апликацијата Samsung Smart Home е потребен Android 4.0 (ICS) или понова верзија, а е оптимизирана за Android 4.4 или понова верзија на pametните телефони од Samsung (серии Galaxy S и Note). Некои функции на апликацијата може да не функционираат правилно на pametните телефони од други производители.
- За моделите со iOS, за апликацијата е потребен iOS 7 или понова верзија.
- Апликацијата Samsung Smart Home може да се промени без претходно известување, со цел да се подобри користењето и перформансите.

Регистрирање на производот (лесно поставување)

Регистрирајте го производот во услугата Samsung Smart Home пред да започнете да ја користите апликацијата Samsung Smart Home.

- Индикатор за Wi-Fi и pametna контрола

-  Вклучено: Функцијата Smart Control е заклучена. (Достапен е само далечинскиот управувач.)
-  Исклучено: Функцијата за pametna контрола е овозможена.
-  Исклучено: POWERbot се поврзува со безжичниот рутер.
-  Вклучено: POWERbot е поврзан со безжичниот рутер.

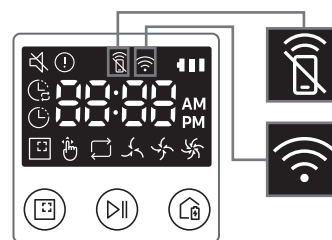

POWERbot

Udhëzues referimi të shpejtë

Seritë SR1*M70****, SR2*M70****

- Para se ta vini në punë, lexoni me kujdes udhëzimet.
- Vetëm për përdorim në ambiente të brendshme.



SAMSUNG

1

Lista e pjesëve

Trupi kryesor

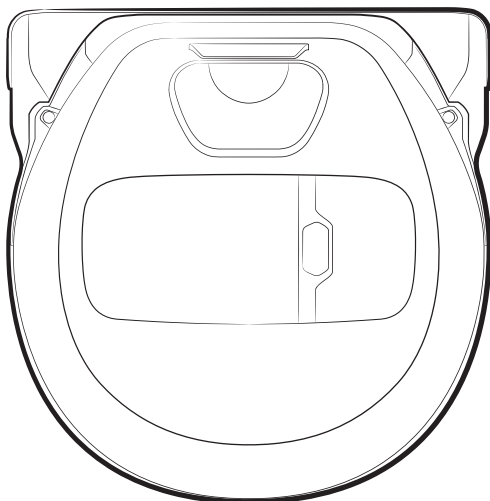

Stacioni

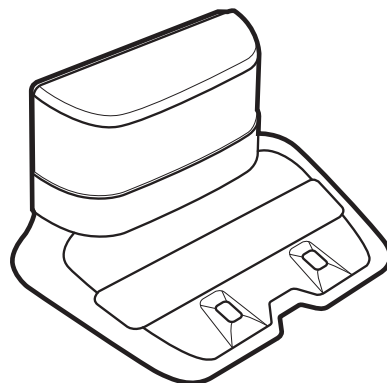

Telekomanda

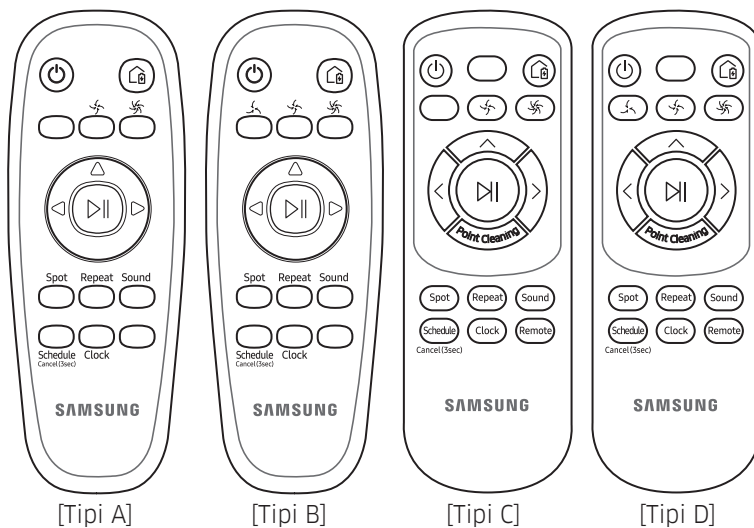

* (Nuk përfshihet në seritë SR1*M701***)

Pjesët bazë

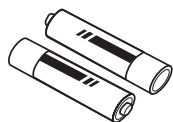

Bateritë
(tipi AAA)

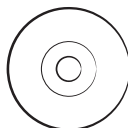

Manuali i përdorimit

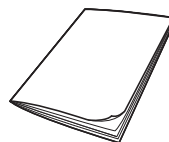

Udhëzues referimi të shpejtë

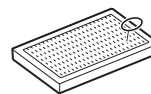

Filtri rezervë (opsion)

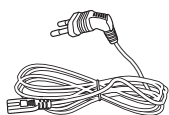

Kordoni elektrik

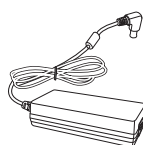

Karikuesi i baterisë



Mbrojtësi virtual

Informacione për sigurinë

⚠️ PARALAJMËRIM

- Para se ta vini pajisjen në punë, lexojeni tërësisht këtë manual dhe ruajeni për referencë.

⚠️ PARALAJMËRIM

- Duke qenë se udhëzimet e mëposhtme të përdorimit mbulojnë modele të ndryshme, karakteristikat e fshesës suaj me korrent mund të ndryshojnë disi nga çfarë përshkruhet në këtë manual.

Simbolet e përdorura të kujdesit/ paralajmërimit

⚠️ PARALAJMËRIM

Tregon se ka rrezik vdekjeje ose lëndimi të rëndë.

⚠️ KUJDES

Tregon se ka rrezik lëndimi personal ose dëmtimi material.

Simbole të tjera të përdorura

📖 SHËNIM

Tregon se teksti në vijim përmban informacion të rëndësishëm shtesë.

Udhëzime të rëndësishme sigurie

Kur përdorni pajisje elektrike, duhet të ndiqni masat paraprake bazë, duke përfshirë sa vijon:

Lexojini të gjitha udhëzimet përpara se të përdorni fshesën robotike me korrent.

Hiqeni karikuesin/stacionin nga priza kur nuk është në përdorim dhe para kryerjes së mirëmbajtjes.

⚠️ PARALAJMËRIM

Për të zvogëluar rrezikun e zjarrit, të goditjeve elektrike ose të lëndimit:

Të përgjithshme

- Përdoreni vetëm siç përshkruhet në këtë manual.
- Mos e përdorni "POWERbot" apo karikuesin / stacionin nëse është dëmtuar në ndonjë mënyrë.
- Nëse fshesa me korrent nuk funksionon siç duhet, është rrëzuar, është dëmtuar, është lënë jashtë shtëpisë ose ka rënë në ujë, kthejeni në qendrën e kujdesit ndaj klientit.
- Mos e kapni me duar të lagura karikuesin / stacionin ose "POWERbot".
- Përdoreni vetëm në sipërfaqe të thata dhe në ambiente të brendshme.
- Kjo pajisje mund të përdoret nga fëmijë të moshës 8 vjeç e lart dhe persona me aftësi të reduktuara fizike, ndijore ose mendore, ose me mungesë përvoje dhe njohurish nëse mbikëqyren ose udhëzohen në lidhje me përdorimin e sigurt të pajisjes dhe nëse i kuptojnë rreziqet e mundshme. Fëmijët nuk duhet të luajnë me pajisjen. Pastrimi dhe mirëmbajtja nga përdoruesi nuk duhet kryer nga fëmijët pa mbikëqyrje.

Karikuesi / stacioni

- Mos e modifikoni spinën e polarizuar për ta përshtatur me një prizë të papolarizuar apo me një kordon zgjatues.
- Mos e përdorni jashtë shtëpisë ose në sipërfaqe të lagura.
- Hiqeni karikuesin / stacionin nga priza kur nuk është në përdorim dhe përpara kryerjes së mirëmbajtjes.
- Përdorni vetëm karikuesin / stacionin e ofruar nga prodhuesi për karikimin.
- Mos e përdorni me kordon ose spinë të dëmtuar ose me prizë elektrike të lëvizshme.
- Mos e tërhiqni dhe mos e mbani nga kordoni, mos e përdorni kordonin si dorezë, mos e mbyllni derën sipër kordonit ose mos e tërhiqni kordonin duke e prekur te majat ose te buzët e mprehta. Mbajeni kordonin larg sipërfaqeve të nxehta.
- Mos përdorni kordonë zgjatues ose priza me kapacitet të papërshtatshëm përçimi të korrentit.
- Mos e hiqni nga priza duke tërhequr kordonin. Për ta hequr nga priza, kapeni nga spina dhe jo nga kordoni.
- Mos i deformoni dhe mos i digjni bateritë, pasi mund të shpërthejnë në temperatura të larta.
- Mos u mundoni ta hapni karikuesin / stacionin. Riparimet duhet të kryhen vetëm nga një qendër e kualifikuar e kujdesit ndaj klientit.
- Mos e ekspozoni karikuesin / stacionin ndaj temperaturave të larta ose mos lejoni që karikuesi / stacioni të bjerë në kontakt me lagështi të çfarëdo lloji.
- Mos e përdorni pa vendosur filtër. Kur jeni duke kryer mirëmbajtjen e njësisë, mos i futni kurrë gishtat ose objekte të tjera në folenë e ventilimit, pasi pajisja mund të ndizet aksidentalisht.
- Mos vendosni objekte te vrimat. Mos e përdorni me vrima të bllokuara; mbajini vrimat të pastra nga pluhuri, fijet, qimet ose nga çdo gjë tjetër që mund të ulë qarkullimin e ajrit.
- Mos mblidhni materiale toksike (zbardhues klori, amoniak, pastrues tubash etj.).
- Mos pastroni asgjë që është duke u djegur ose që nxjerr tym, si cigaret, shkrepëset ose hiri i nxehtë.
- Mos e përdorni për të pastruar lëndë të djegshme ose të ndezshme si benzina ose në sipërfaqe ku mund të jenë të pranishme lëndë të tilla.
Gjithashtu, mos e përdorni në:
 - Vende me qirinj ose abazhurë tryeze në dysheme.
 - Vende me zjarr të pambikëqyrur (zjarr ose prush).
 - Vende me alkool të distiluar, hollues, tavlla me cigare të pafikura etj.
- Mos e përdorni "POWERbot" në një hapësirë të mbyllur me avuj që dalin nga një boja me bazë vajore, hollues boje, substanca kundër molës, pluhura që marrin flakë ose avuj të tjerë shpërthyes ose toksikë.
- Mund të ketë rrjedhje nga pilat e baterisë në kushte ekstreme përdorimi ose temperature. Nëse lëngu ju bie mbi lëkurë, lajeni shpejt me ujë. Nëse lëngu ju bie në sy, shpëlajini shpejt me ujë të pastër për së paku 10 minuta. Kërkoni ndihmë mjekësore.

POWERbot

- Mos mblidhni objekte të forta ose të mprehta, si xhama, thonjë, vida, monedha etj.

- Për informacion mbi detyrimet mjedisore dhe për detyrimet rregullatore specifike të produktit, si p.sh. REACH, vizitoni: samsung.com/uk/aboutsamsung/samsungelectronics/corporatecitizenship/data_corner.html

⚠ PARALAJMËRIM

Në lidhje me energjinë

- Parandaloni çdo rrezik goditjeje elektrike ose zjarri.
 - Mos e dëmtoni kordonin elektrik.
 - Mos e tërhiqni kordonin elektrik shumë fort dhe mos e prekni spinën elektrike me duar të lagura.
 - Mos përdorni burim energjie me tension të ndryshëm nga 100-240 V~ dhe gjithashtu mos përdorni prizë të shumëfishtë për të furnizuar me energji disa pajisje në të njëjtën kohë. (Mos e lini kordonin në mënyrë të shkujdesur në dysheme.)
 - Mos përdorni prizë ose kordon elektrik të dëmtuar ose spinë elektrike të lëvizshme.
- Pastroni pluhurin ose lëndët e huaja të kunji dhe të pjesës së kontaktit të spinës elektrike.
 - Ka rrezik goditjeje elektrike ose avarie.

Përpara përdorimit

- Mos e përdorni "POWERbot" pranë materialeve të djegshme.
 - Mos e vendosni ose përdorni pranë qirinjve, abazhurëve të tryezës, vatrave të zjarrit ose pranë materialeve të djegshme, si benzina, alkooli, holluesit etj.

- "POWERbot" synohet për përdorim shtëpiak, prandaj mos e përdorni në papafingo, bodrum, magazinë, ndërtesa industriale, ambiente të jashtme, vende me lagështirë (si banjë, lavanderi), mbi tavolina apo raftë.
 - "POWERbot" mund të dëmtohet ose të pësojë avari.
- Sigurohuni që "POWERbot" të mos kalojë përmes apo të prekë ndonjë lloj lëngu.
 - "POWERbot" mund të dëmtohet rëndë dhe mund të ndotë edhe vende të tjera nëse rrotat kalojnë nëpër lëngje.
- Mos derdhni lëngje mbi stacion.
 - Ka rrezik zjarri ose goditjeje elektrike.
- Mos e përdorni karikuesin/stacionin për qëllime të tjera të ndryshme nga ato për të cilat është synuar.
 - Ka rrezik zjarri ose dëmtimi të rëndë të stacionit.
- Për sigurinë tuaj, mbajeni gjithmonë të pastër sensorin e rrëshqitjes.

Gjatë përdorimit

- Nëse nga "POWERbot" dalin tinguj jonormalë, aroma ose tym, fikni menjëherë çelësin e emergjencës në pjesën e poshtme të "POWERbot" dhe kontaktoni qendrën e shërbimit.

Pastrimi dhe mirëmbajtja

- Kur kordoni elektrik dëmtohet, kontaktoni qendrën e shërbimit për ta ndërruar nga një riparues i kualifikuar.
 - Ka rrezik zjarri ose goditjeje elektrike.
- Kur ndërroni bateritë, kontaktoni qendrën e shërbimit të "Samsung Electronics".
 - Përdorimi i baterive nga produkte të tjera mund të shkaktojë avari.

⚠ KUJDES**Përpara përdorimit**

- Vendosni koshin e pluhurit përpara se të përdorni "POWERbot".
- Për rikarikim të saktë automatik, tregohuni të kujdesshëm me veprimet në vazhdim.
 - Vendoseni gjithmonë në prizë stacionin.
 - Instalojeni stacionin në vende ku "POWERbot" mund ta gjejë lehtësisht.
 - Mos lini objekte përpara stacionit.
- Gjatë instalimit të stacionit, mos e lini kordonin të mënyrë të shkujdesur në dysheme sepse "POWERbot" mund të ngatërrohet në të.
- Mos e përdorni "POWERbot" mbi dysheme me ngjyrë të zezë.
 - "POWERbot" mund të mos funksionojë normalisht.
- Mos e ngrini "POWERbot" nga mbajtësja e koshit të pluhurit.
- Mos vendosni objekte brenda distancës 0,5 m nga të dyja anët dhe 1 m nga ana e përparme e stacionit.
- Sigurohuni që sipërfaqja e kontaktit të karikimit të stacionit të mos jetë e dëmtuar ose të mos ketë lëndë të huaja sipër.
- Mos e instaloni stacionin në zonë me dysheme të errët.
 - Nëse dyshemeja përreth stacionit është e errët, pengohet rikarikimi.
- Përpara pastrimit, hiqni pengesat që mund të pengojnë lëvizjen e "POWERbot" (si shilarësi ose rrëshqitëset e fëmijëve për ambiente të brendshme).

Gjatë përdorimit

- Përdorimi i "POWERbot" në tapet të trashë mund të dëmtojë si "POWERbot" ashtu edhe tapetin.
 - "POWERbot" nuk mund të kalojë mbi tapete më të trasha se 1 cm.
- Mos e përdorni "POWERbot" mbi tavolina ose sipërfaqe të tjera të larta.
 - Ka rrezik dëmtimi nëse ajo rrëzohet.
- "POWERbot" mund të përplasë me karriget dhe këmbët e tavolinës, ndaj zhvendosini për pastrim më të shpejtë dhe efikas.
- Kur "POWERbot" është në punë, mos e ngrini ose mbani për ta çuar në një vend tjetër.
- Mos e kapni nga rrotat drejtuese të "POWERbot" kur e çoni në një vend tjetër.
- Mos vendosni asnjë objekt sipër "POWERbot" pasi mund të shkaktojë keqfunksionime.
- Hiqni menjëherë çdo letër të madhe ose qese plastike menjëherë kur përdorni "POWERbot", pasi mund të bllokohen thithjen.
- Mos e drejtoni treguesin e kuq drejtpërdrejt te njerëzit ose kafshët.

Pastrimi dhe mirëmbajtja

- Parandaloni dëmtimet e "POWERbot" duke zbatuar udhëzimet e mëposhtme.
 - Mos e pastroni "POWERbot" duke spërkatur ujë direkt mbi të ose duke përdorur benzinë, hollues, aceton ose alkool për ta pastruar.
- Mos e çmontoni ose riparoni "POWERbot". Kjo duhet bërë vetëm nga një riparues i kualifikuar.
- Mbajini gjithmonë të pastër sensorin e pengesave dhe sensorin e rrëshqitjes.
 - Nëse grumbullohet lëndë e huaj, sensorët mund të mos funksionojnë mirë.

3

Karikimi



Kur blihet produkti, bateria nuk është e karikuar, ndaj fillimisht duhet kryer karikimi manual.

Ndezja e çelësit të emergjencës

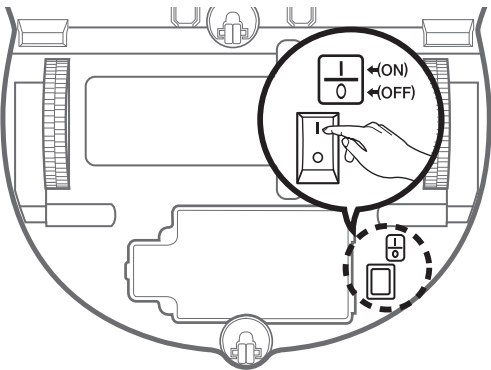

Mbajeni fshesën robotike me korrent dhe ndizeni çelësin e emergjencës pa shtypur butona.



<Seritë SR1*M701***>



<Seritë SR1*M702*** / SR1*M703*** / SR20M70***>

Kontrolloni gjendjen e karikimit.

Për seritë SR1*M701***, Treguesi i baterisë pulson në intervale prej 1 sek. gjatë karikimit dhe qëndron në gjendjen "NDEZUR" kur bateria të jetë karikuar plotësisht. Për seritë SR1*M702*** / SR1*M703*** / SR20M70***, "88:88" do të shfaqet sipas ecurisë së karikimit dhe "FULL" do të shfaqet kur karikimi të ketë përfunduar.



Instalojeni stacionin në një vend ku dyshemeja është e niveluar dhe muri është i drejtë.

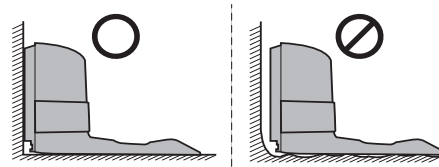

× Instalojeni sipas drejtimit të damarëve të dyshemesë.

Instalojeni karikuesin aty ku mund të gjendet lehtësisht nga fshesa robotike me korrent.

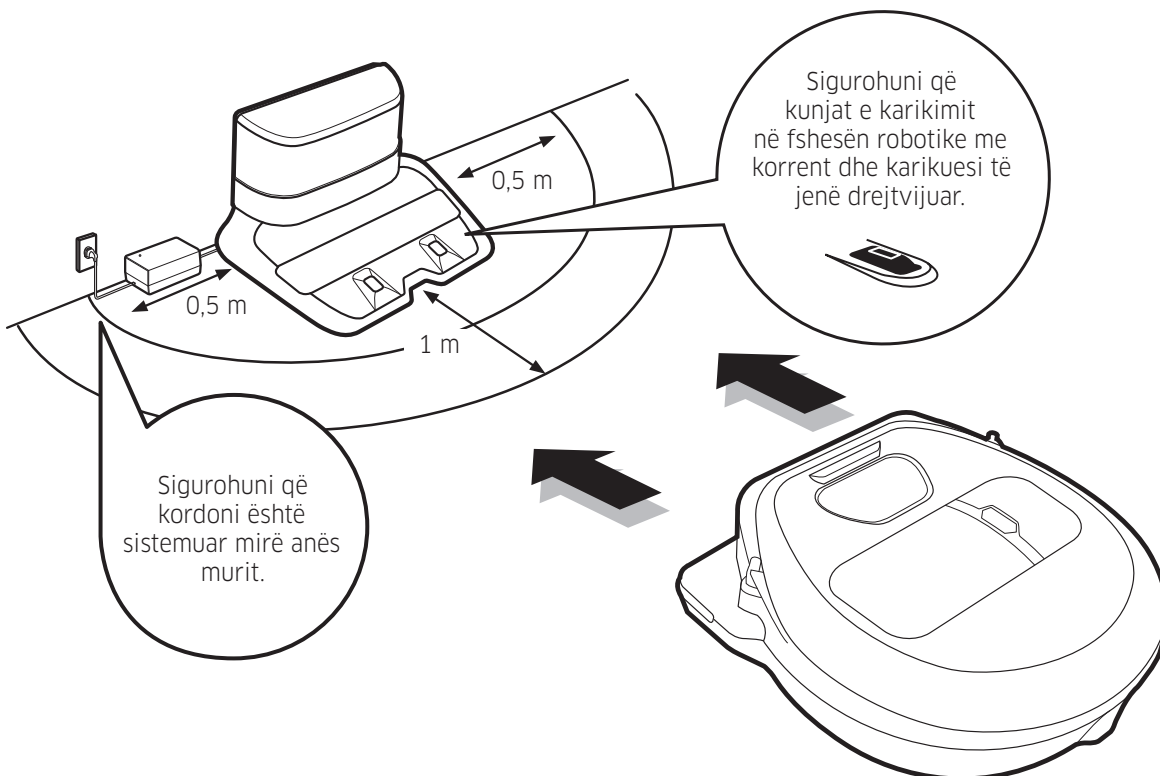

4-1

Përdorimi i fshesës robotike me korrent

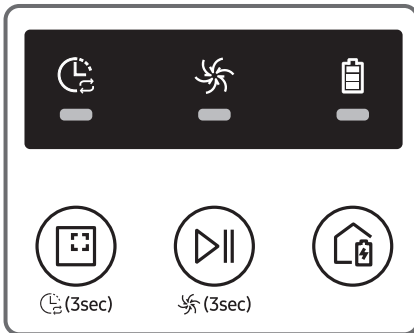

<Seritë SR1*M701***>

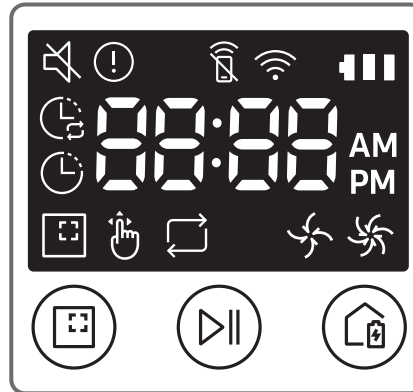

<Seritë SR1*M702*** / SR1*M703***>

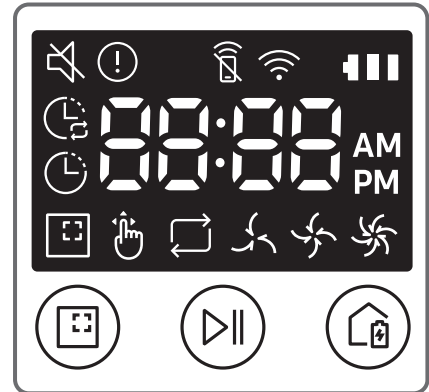

<Seritë SR2*M70****>

Nisja e modalitetit të pastrimit automatik

"POWERbot" lëviz dhe pastron automatikisht vetëm një herë zonat e përcaktuara.

* Seritë SR1*M701***: pastron vazhdimisht derisa të shkarkohet bateria.



Ndalimi i pastrimit:
Shtypni dhe lëshoni butonin

Nisja e modalitetit të pastrimit zonal

Shtypni dhe lëshoni këtë buton. "POWERbot" pastron intensivisht një zonë të caktuar.



Rikarikimi

Duke shtypur këtë buton, mund ta komandoni "POWERbot" që të rikarikohet automatikisht te stacioni ndërkohë që po pastron.



Pastrimi automatik



<Seritë SR1*M702*** / SR1*M703*** / SR2*M70****>



<Seritë SR1*M701***>

Pastrimi zonal



<Seritë SR1*M702*** / SR1*M703*** / SR2*M70****>



<Seritë SR1*M701***>

Përsërit pastrimin

Shtypni fillimisht për tipat A, B], për tipat C, D] në telekomandë dhe pastaj shtypni [Fillo/Ndalo].

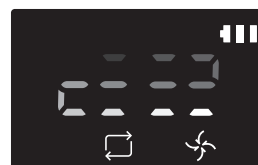

<Seritë SR1*M702*** / SR1*M703*** / SR2*M70****>

Pastrimi manual

Modaliteti i pastrimit manual mund të zgjidhet nëpërmjet butonave të kontrollit të drejtimit në telekomandë.

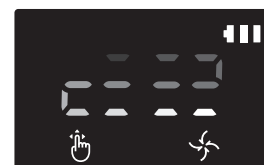

<Seritë SR1*M702*** / SR1*M703*** / SR2*M70****>

4-2

Përdorimi i fshesës robotike me korrent

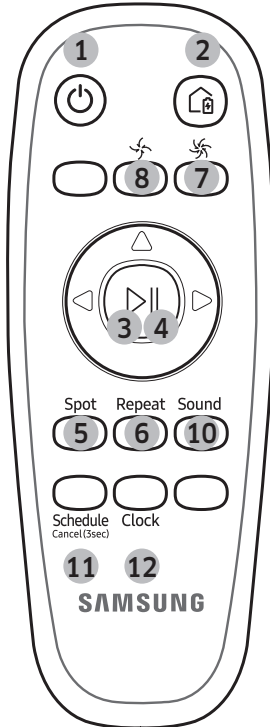

[Tipi A]

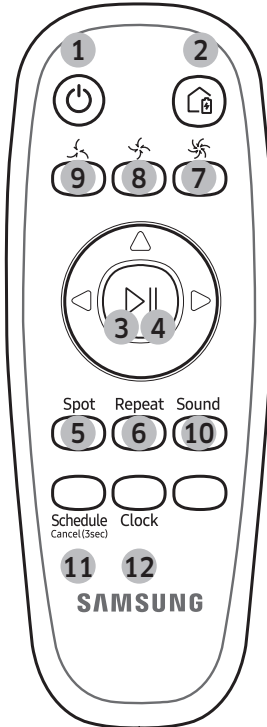

[Tipi B]

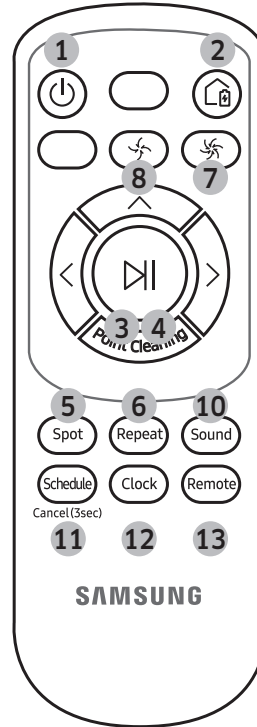

[Tipi C]

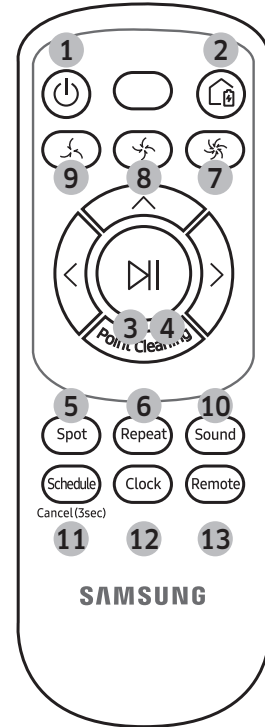

[Tipi D]

1. Energjia

Ndizni/fikni "POWERbot"

2. Rikarikimi

Zgjidhni ta karikoni "POWERbot" automatikisht te stacioni

3. Fillo/Ndalo

Zgjidhni fillimin ose ndalimin e procesit të pastrimit

4. Pastrimi automatik

Zgjidhni për të pastruar të gjitha zonat e përcaktuara vetëm një herë dhe pastaj kthehet automatikisht te stacioni.

5. Pastrimi zonal

Zgjidhni për të pastruar intensivisht një zonë të caktuar

6. Përsërit pastrimin

Zgjidhni për të pastruar vazhdimisht derisa niveli i baterisë ulet shumë dhe treguesi pulson

7. Regjimi turbo

Zgjidhni për të pastruar me fuqinë më të lartë thithëse

8. Modaliteti normal

Zgjidhni për të pastruar me fuqi mesatare thithëse

9. Modaliteti i qetë

Zgjidhni për të pastruar me zhurmë më të ulët funksionimi

10. Tingulli

Sa herë që shtypni këtë buton, do të zgjidhet sipas radhës në vijim "Efektet zanore" → "Pa zë"

11. Planifiko / Anulo(3 sek)

Shihni faqen 10

12. Ora

Shihni faqen 10

13. Telekomanda

Zgjidhni për të ndezur ose për të fikur funksionin "Wi-Fi"

5-1

Vendosja e orës/programit

Mund të programohet vetëm modaliteti i pastrimit automatik.

Vendosja e orës

Përpara përdorimit të programit "Një herë/Ditor", duhet të caktoni orën aktuale.

[Tipi A, tipi B]

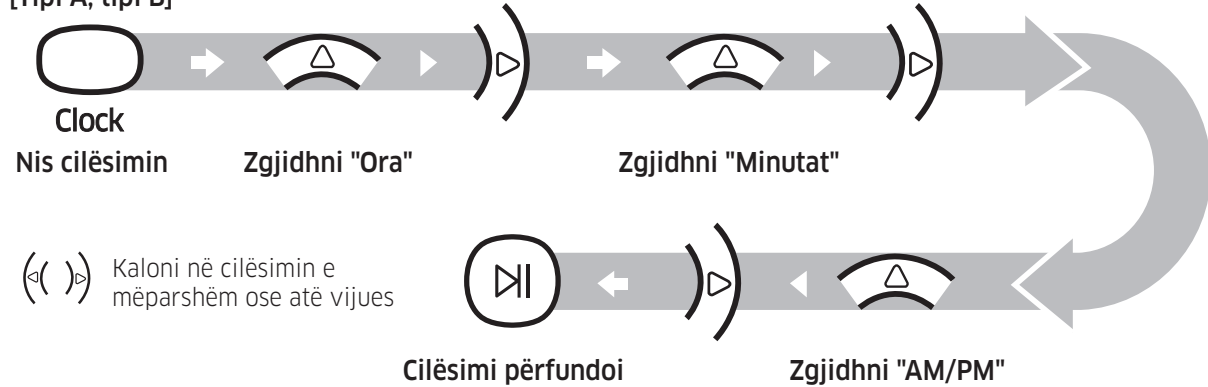

[Tipi C, tipi D]

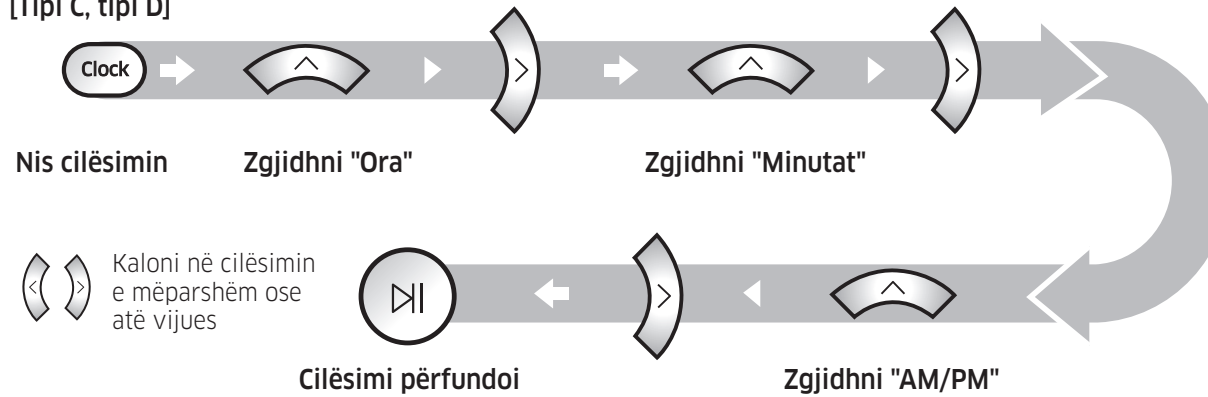

Vendosja e programit

Cilësimi/anulimi i programimit mund të bëhet vetëm ndërkohë që "POWERbot" është i vendosur te stacioni.

[Tipi A, tipi B]

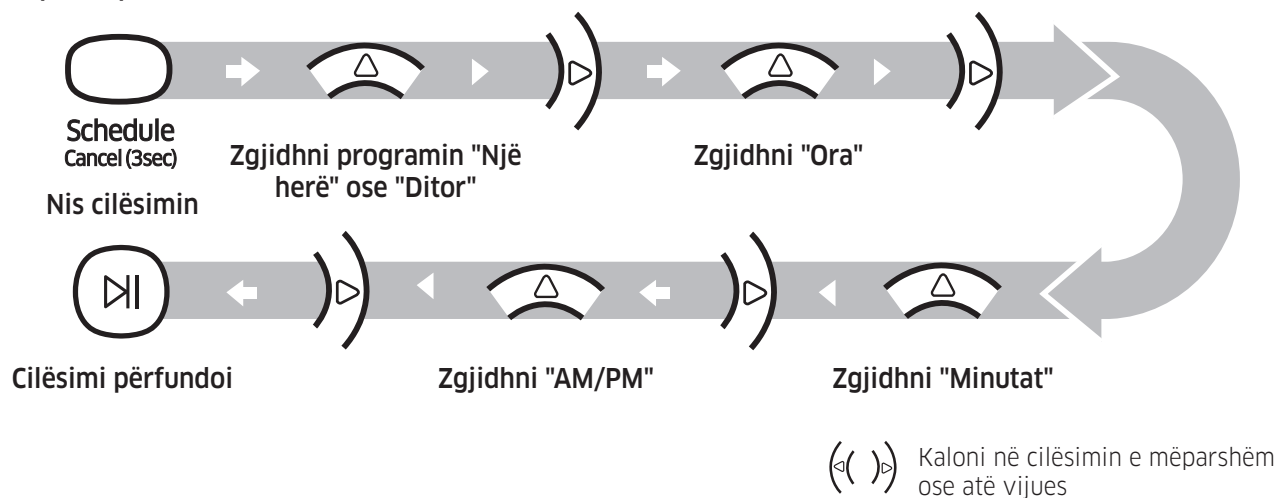

5-2

Vendosja e orës/programit

Mund të programohet vetëm modaliteti i pastrimit automatik.

[Tipi C, tipi D]

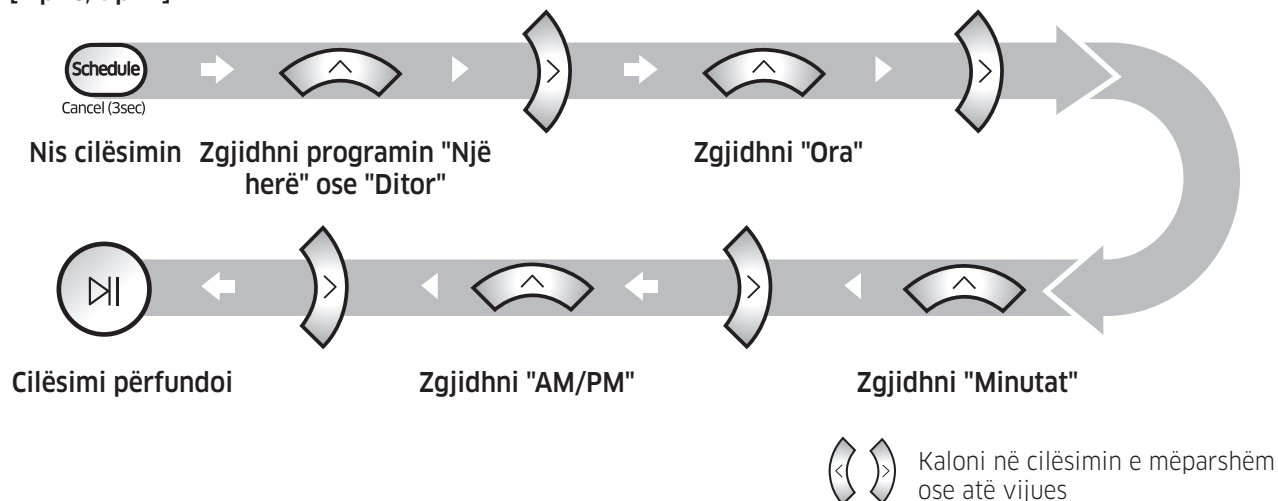

Anulimi gjatë konfigurimit



Cilësimi do të anulohet automatikisht kur nuk jepet asnjë komandë për 7 sekonda

Anulimi i programit "Një herë/Ditor"

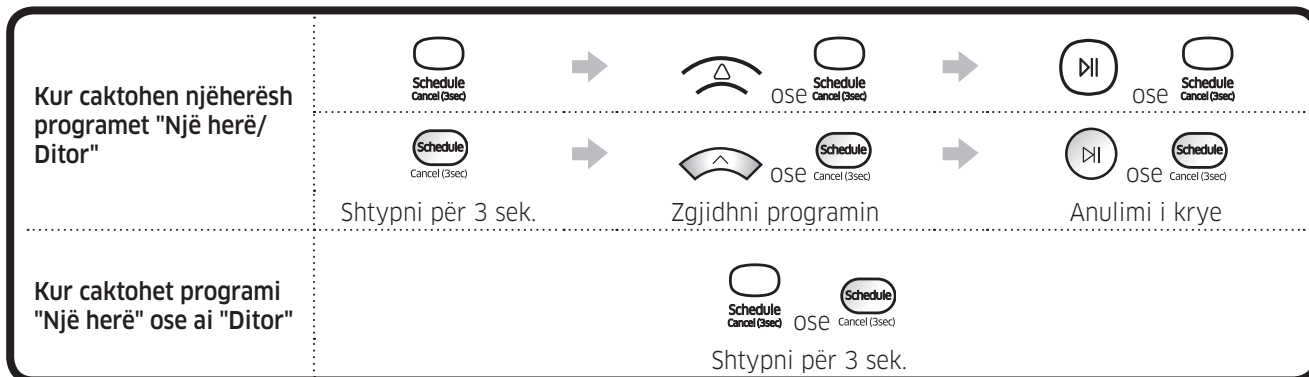

[Seritë SR10M701***]

Për modelet që nuk përfshijnë një telekomandë, vendosja e programit kryhet si më poshtë.

Cilësimi/anulimi i programimit mund të bëhet vetëm ndërkohë që "POWERbot" është i vendosur te stacioni.



Shtypni për 3 sek.



Ndezja e LED të programit do të thotë se është vendosur programi "Ditor".

Anulimi i programit ditor

Kur caktohet programi "Një herë" ose ai "Ditor"



Shtypni për 3 sek.

Koshi i pluhurit

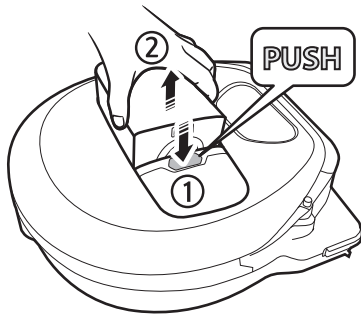

1 Shtypni butonin për të hequr koshin e pluhurit

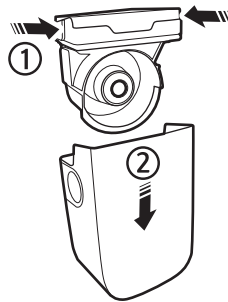

2 Hiqni kapakun e koshit të pluhurit



3 Hiqni pluhurin nga koshi i pluhurit dhe njësia ciklonike

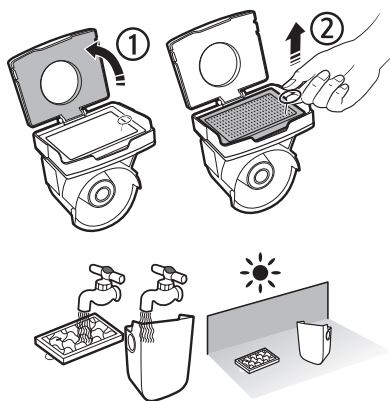

4 Shkëputeni njësinë ciklonike nga kapaku i koshit të pluhurit dhe lani koshin e pluhurit dhe filtrin

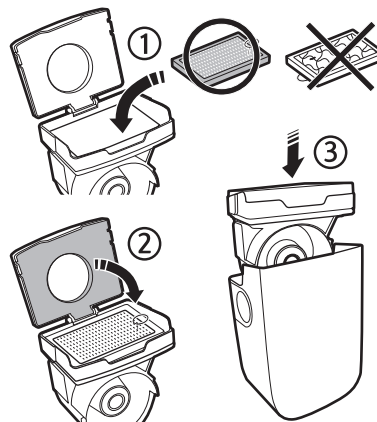

5 Rimontoni koshin e pluhurit



6 Rivendoseni koshin e pluhurit në trupin kryesor derisa të puthitet në vend

6-2

Pastrimi dhe mirëmbajtja

Përpara pastrimit të "POWERbot" duhet të fikni çelësin e emergjencës.

Furça dhe koka automatike shtesë

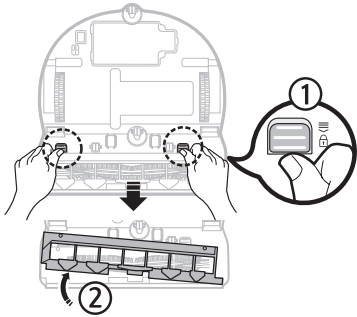

1 Hiqni kapakun e furçës

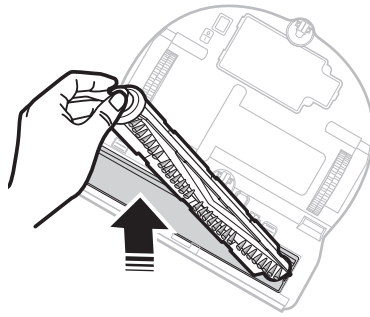

2 Hiqni furçën



3 Pastroni furçën

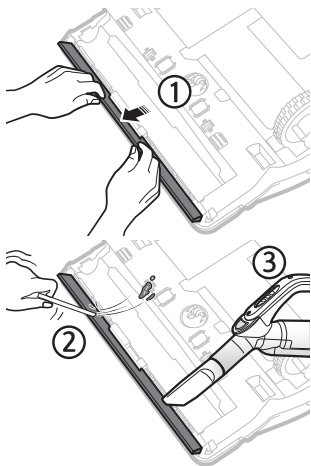

4 Pastroni kokën automatike shtesë

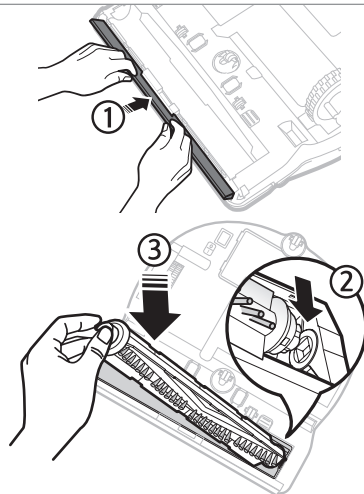

5 Rimontoni furçën

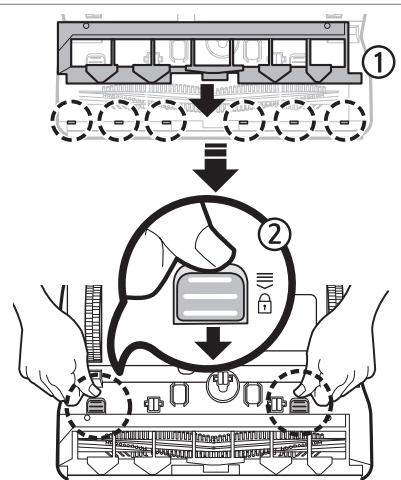

6 Rimontoni kapakun e furçës

Kodet e informacionit

[Seritë SR1*M701***]

* Shihni manualin e përdorimit për veprimet sipas kodeve të informacionit në panelin e ekranit.

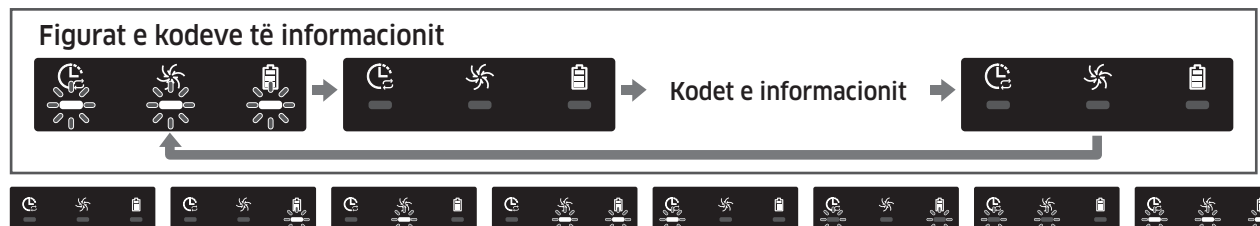

[Seritë SR1*M702***, SR1*M703***, SR2*M70***]

* Shihni manualin e përdorimit për veprimet sipas kodeve të informacionit me shenjën (!) në panelin e ekranit.

(!) 0001 0002 0003 0004 0005 0006 0007

Aplikacioni "Samsung Smart Home"

Aplikacioni "Samsung Smart Home" disponohet vetëm te modelet që mbështesin funksionin "Wi-Fi".

Përdorimi i aplikacionit "Samsung Smart Home" Krijimi i llogarisë "Samsung"

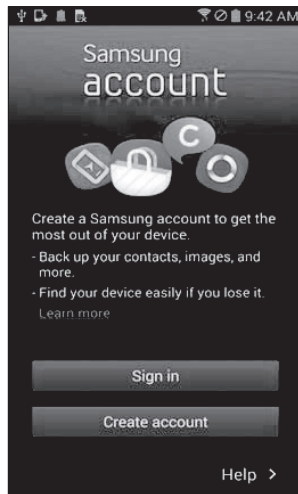

Nëse dëshironi të përdorni aplikacionin "Samsung Smart Home", regjistroni llogarinë tuaj "Samsung" në aplikacionin e llogarisë "Samsung".

SHËNIM

- Nëse në aplikacionin "Samsung Smart Home" nuk caktoni identifikimin automatik dhe e hapni atë, ekrani i llogarisë "Samsung" shfaqet fillimisht një herë.
- Nëse jeni përdorues i telefonit inteligjent "Samsung", regjistrojeni llogarinë tuaj "Samsung" te cilësimet e telefonit inteligjent dhe më pas kryhet identifikimi automatik pa procese të tjera identifikimi, si dhe mund të përdorni menjëherë aplikacionin "Samsung Smart Home".

Shkarkimi i aplikacionit "Samsung Smart Home"





Mund të shkarkoni aplikacionin "Samsung Smart Home" duke kërkuar për aplikacionin "Samsung Smart Home App" në "Google Play Store", "Samsung Galaxy Apps" dhe "Apple App store".

SHËNIM

- Aplikacioni "Samsung Smart Home" kërkon "Android 4.0 (ICS)" e lart dhe është i optimizuar për "Android 4.4" e lart në celularët inteligjentë "Samsung" (seria "Galaxy S" dhe "Note"). Disa funksione të aplikacionit mund të mos punojnë siç duhet në celularë inteligjentë të palëve të treta.
- Për modelet "iOS", aplikacioni kërkon "iOS 7" e lart.
- Aplikacioni "Samsung Smart Home" i nënshtrohet ndryshimit pa njoftim, me qëllim përmirësimet në përdorimin dhe performancën e tij.

Regjistrimi i produktit (Konfigurim i lehtë)

Regjistrojeni produktin në shërbimin "Samsung Smart Home" përpara përdorimit të aplikacionit "Samsung Smart Home".

- Komandimi inteligjent dhe treguesi i "Wi-Fi"
 -  Aktiv: Komandimi inteligjent është i bllokuar. (Disponohet vetëm telekomanda.)
 -  Joaktiv: Mundësohet komandimi inteligjent.
 -  Joaktiv: "POWERbot" po lidhet me rrugëzuesin me valë.
 -  Aktiv: "POWERbot" u lidh me rrugëzuesin me valë.

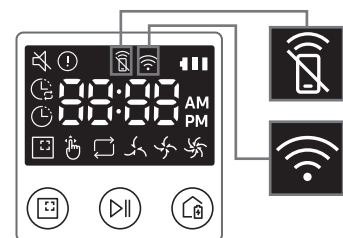

POWERbot

Ghid rapid de referință

Seria SR1*M70****, SR2*M70****

- Citiți cu atenție aceste instrucțiuni înainte de a pune aparatul în funcțiune.
- Destinat exclusiv utilizării în interior.



SAMSUNG

1

Listă de piese

Corp principal

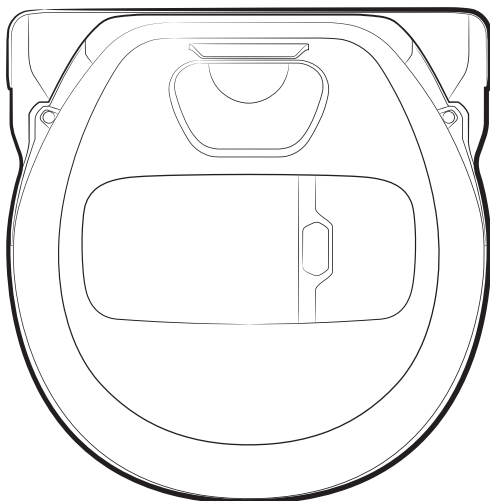

Stație de andocare

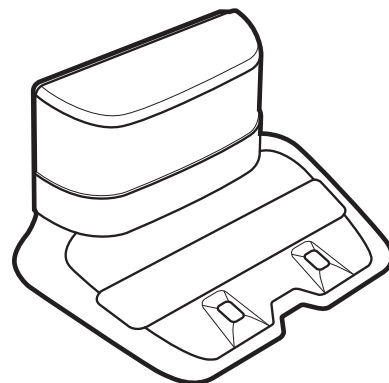

Telecomandă

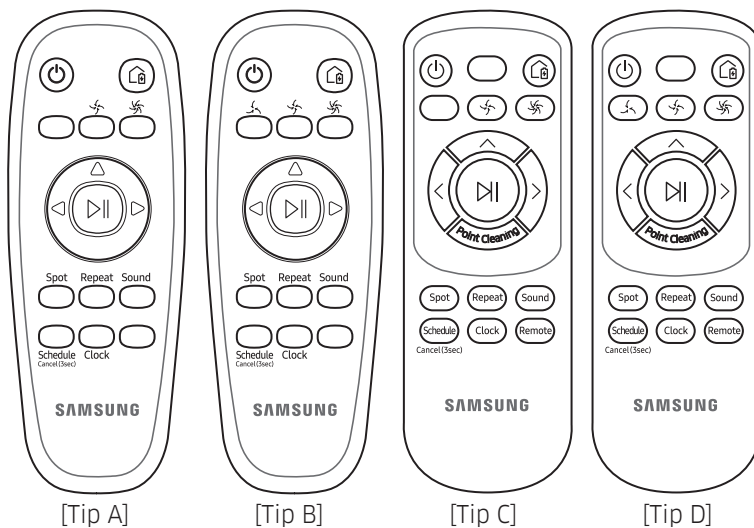

* (Nu este inclusă cu serie SR1*M701***)

Piese de bază

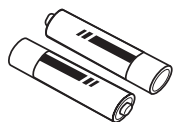

Baterii (tip AAA)

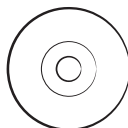

Manual de utilizare



Ghid rapid de referințe

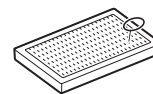

Filtru de rezervă (opțional)

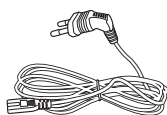

Cablu de alimentare

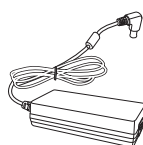

Încărcător baterie



Virtual Guard

Informații privind siguranța

⚠️ AVERTIZARE

- Înainte de punerea în funcțiune a aparatului, vă rugăm să citiți cu atenție acest manual și să îl păstrați pentru consultare ulterioară.

⚠️ AVERTIZARE

- Întrucât următoarele instrucțiuni de utilizare se referă la diverse modele, caracteristicile aspiratorului dvs. pot diferi ușor de cele descrise în acest manual.

Simboluri de atenționare/avertizare utilizate

⚠️ AVERTIZARE

Indică existența unui pericol de accidentare mortală sau gravă.

⚠️ ATENȚIE

Indică existența unui risc de accidentare sau daune materiale.

Alte simboluri utilizate

📖 NOTĂ

Indică faptul că textul care urmează conține informații suplimentare importante.

Instrucțiuni importante de siguranță

La utilizarea unui aparat electric trebuie respectate câteva măsuri de protecție de bază, inclusiv următoarele:

Citiți toate instrucțiunile înainte de a utiliza aspiratorul robotizat.

Deconectați încărcătorul/stația de andocare din priză atunci n-o utilizați și înainte de a realiza întreținerea.

⚠️ AVERTIZARE

Pentru a reduce riscul de incendiu, electrocutare sau accidentare:

Generalități

- Utilizați aparatul numai conform instrucțiunilor din acest manual.
- Nu utilizați aparatul POWERbot sau încărcătorul/stația de andocare dacă a fost deteriorat(ă) în orice mod.
- Dacă aspiratorul nu funcționează cum ar trebui, a fost scăpat, deteriorat, lăsat în aer liber sau scăpat în apă, returnați-l la un centru de relații cu clienții.
- Nu manevrați încărcătorul/stația de andocare sau aparatul POWERbot cu mâinile umede.
- Utilizați-l numai pe suprafețe uscate, în interior.
- Acest aparat poate fi utilizat de copii cu vârsta de cel puțin 8 ani și de persoane cu capacități fizice, senzoriale sau mentale reduse sau fără experiență și cunoștințe dacă acestea sunt supravegheate sau au primit instrucțiuni pentru utilizarea aparatului în siguranță și înțeleg riscurile implicate. Nu permiteți copiilor să transforme aparatul în obiect de joacă. Curățarea și întreținerea aparatului nu trebuie să fie efectuate de către copii fără supraveghere.

Încărcător/Stație de andocare

- Nu modificați ștecherul polarizat pentru a se potrivi într-o priză sau un prelungitor nepolarizat.
 - Nu utilizați aparatul în aer liber sau pe suprafețe ude.
 - Deconectați încărcătorul/stația de andocare de la priză atunci când aceasta nu este utilizată și înainte de efectuarea unor operații de service.
 - Pentru reîncărcare, utilizați numai încărcătorul/stația de andocare furnizată de producător.
 - Nu utilizați un cablu de alimentare sau ștecher deteriorat sau o priză electrică desprinsă.
 - Nu trageți de cablu și nu transportați aparatul ținându-l de acesta, nu utilizați cablul pe post de mâner, nu închideți ușa peste cablu și nu trageți cablul peste margini sau colțuri ascuțite. Țineți cablul departe de suprafețele încălzite.
 - Nu utilizați prelungitoare sau prize cu o capacitate neadecvată de conducere a curentului electric.
 - Nu scoateți din priză trăgând de cablu. Pentru a scoate aparatul din priză, prindeți de ștecher, nu de cablu.
 - Nu modificați sau aruncați în foc bateriile, deoarece acestea explodează la temperaturi ridicate.
 - Nu încercați să deschideți încărcătorul/stația de andocare. Reparațiile trebuie să fie efectuate numai de un centru specializat de relații cu clienții.
 - Nu expuneți încărcătorul/stația de andocare la temperaturi ridicate și nu permiteți umezelii sau umidității de orice fel să intre în contact cu încărcătorul/stația de andocare.
- Nu utilizați aparatul fără un filtru montat. În timpul operațiilor de service asupra aparatului, nu introduceți niciodată degetele sau alte obiecte în incinta ventilatorului, ca măsură de siguranță în caz că aparatul pornește accidental.
 - Nu introduceți obiecte în fante. Nu utilizați aparatul cu fantele blocate; acestea nu trebuie să rămână acoperite de praf, scame, păr sau orice ar putea reduce debitul de aer.
 - Nu aspirați substanțe toxice (înălbitor cu clor, amoniac, agenți de curățare pentru evacuări etc.).
 - Nu aspirați niciun obiect care este aprins sau care scoate fum, de exemplu țigări, chibrituri sau cenușă fierbinte.
 - Nu utilizați aparatul pentru a aspira materiale inflamabile sau combustibile, cum ar fi benzina și nu îl utilizați în zone cu astfel de materiale. De asemenea, a nu se utiliza în următoarele cazuri:
 - Locațiile cu lumânări sau lămpi de birou așezate pe podea.
 - Locațiile cu focuri nesupravegheate (foc sau tăciuni).
 - Locațiile cu alcool distilat, diluant, scrumiere cu țigări aprinse etc.
 - Nu utilizați POWERbot în încăperi închise, încărcate cu vapori degajați de vopsele pe bază de ulei, diluant de vopsea, substanțe pe bază de naftalină, prafuri inflamabile sau alți vapori explozivi ori toxici.
 - În condiții extreme de utilizare sau temperatură, bateriile pot prezenta scurgeri. În cazul în care lichidul intră în contact cu pielea, spălați imediat cu apă. Dacă lichidul pătrunde în ochi, clătiți-i imediat cu apă curată timp de minim 10 minute. Solicitați asistență medicală.

POWERbot

- Nu aspirați obiecte grele sau ascuțite, cum ar fi sticla, cuiele, șuruburile, monedele etc.

- Pentru informații privind angajamentele de mediu Samsung și obligațiile de reglementare specifice produsului, cum ar fi REACH, vizitați: samsung.com/uk/aboutsamsung/samsungelectronics/corporatecitizenship/data_corner.html

⚠️ AVERTIZARE

În legătură cu alimentarea electrică

- Preveniți orice risc de electrocutare sau incendiu.
 - Nu deteriorați cablul de alimentare.
 - Nu trageți prea tare de cablul de alimentare și nu atingeți ștecherul cu mâinile ude.
 - Nu utilizați o sursă de alimentare care are altă tensiune decât 100 - 240 V~ și nu utilizați o priză multiplă pentru a alimenta mai multe aparate în același timp. (Nu lăsați cablul de alimentare la întâmplare pe podea.)
 - Nu utilizați un cablu de alimentare sau un ștecher deteriorat sau o priză electrică desprinsă.
- Curățați praful și orice alte corpuri străine de pe partea cu pini și contacte a ștecherului.
 - Există un risc de electrocutare sau defectare.

Înainte de utilizare

- Nu utilizați POWERbot în apropierea materialelor inflamabile.
 - Nu amplasați produsul sau nu-l utilizați în apropierea lumânărilor, lămpilor de birou sau șemineelor, sau în apropierea materialelor combustibile cum ar fi benzina, alcoolul, diluanții, etc.

- Aspiratorul robotizat POWERbot este conceput pentru uz casnic, așadar nu îl folosiți în poduri, la subsol, în magazii, în clădiri industriale, în aer liber, în locuri cu umiditate (cum ar fi băi, spălătorii), pe mese sau pe rafturi.
 - POWERbot se poate deteriora sau poate funcționa defectuos.
- Asigurați-vă că POWERbot nu trece prin lichide și nu atinge niciun fel de lichide.
 - POWERbot se poate defecta grav și poate murdări și alte suprafețe dacă roțile sale trec prin lichide.
- Nu vărsați lichide pe stația de andocare.
 - Există riscul de incendiu sau electrocutare.
- Nu utilizați încărcătorul/stația de andocare pentru altceva decât scopul inițial.
 - Există riscul de incendiu sau de deteriorare gravă a stației de andocare.
- Pentru siguranța dvs., aveți grijă ca senzorul de pantă să fie tot timpul curat.

În timpul utilizării

- Dacă POWERbot emite sunete sau emană mirosuri neobișnuite sau fum, dezactivați imediat întrerupătorul de urgență de la baza aparatului POWERbot și contactați un centru de service.

Curățarea și întreținerea

- Atunci când cablul de alimentare se deteriorează, contactați un centru de service pentru a fi înlocuit de către un tehnician autorizat.
 - Există riscul de incendiu sau electrocutare.
- Atunci când schimbați bateriile, consultați un centru de service Samsung Electronics.
 - Utilizarea unor baterii luate de la alte produse poate provoca defectiuni.

⚠ ATENȚIE**Înainte de utilizare**

- Introduceți recipientul pentru praf înainte de a utiliza POWERbot.
- Pentru o reîncărcare automată corespunzătoare, aveți grijă la următoarele:
 - Cuplați întotdeauna alimentarea electrică a stației de andocare.
 - Instalați stația de andocare într-un loc în care POWERbot o poate găsi cu ușurință.
 - Nu lăsați niciun obiect în fața stației de andocare.
- La instalarea stației de andocare, nu lăsați cablul neglijent pe podea, deoarece POWERbot se poate încurca în el.
- Nu utilizați POWERbot pe podele de culoare neagră.
 - Este posibil ca POWERbot să nu poată funcționa normal.
- Nu ridicați POWERbot de suportul recipientului pentru praf.
- Nu așezați obiecte la o distanță mai mică de 0,5 m de ambele laturi și de 1 m în fața stației de andocare.
- Contactul de încărcare al stației de andocare nu trebuie să fie deteriorat și nu trebuie să fie acoperit de corpuri străine.
- Nu instalați stația de andocare într-o zonă cu pardoseală închisă la culoare.
 - Dacă pardoseala din jurul stației de andocare este închisă la culoare, reîncărcarea este îngreunată.
- Înainte de a începe curățarea, îndepărtați orice obstacole care ar putea sta în calea aparatului POWERbot (de ex., leagăne sau tobogane de interior pentru copii).

În timpul utilizării

- Utilizarea aparatului POWERbot pe un covor gros poate deteriora atât aparatul POWERbot, cât și covorul.
 - POWERbot nu poate trece peste un covor mai gros de 1 cm.
- Nu utilizați POWERbot pe mese sau pe alte suprafețe înalte.
 - În caz de cădere, există riscul de a se defecta.
- POWERbot se poate lovi de picioarele scaunelor sau ale meselor, prin urmare mutați aceste piese de mobilier pentru o curățare mai rapidă și mai eficientă.
- Atunci când aparatul POWERbot este în funcțiune, nu îl ridicați și nu îl mutați în altă zonă.
- Când transportați POWERbot în altă zonă, nu folosiți roțile de ghidare.
- Nu așezați obiecte pe aparatul POWERbot, deoarece se poate defecta.
- Îndepărtați imediat bucățile mari de hârtie sau pungile de plastic atunci când utilizați POWERbot, deoarece pot bloca orificiul de admisie.
- Nu îndreptați indicatorul roșu direct către oameni sau animale.

Curățarea și întreținerea

- Preveniți deteriorarea POWERbot respectând următoarele instrucțiuni.
 - Nu curățați aparatul POWERbot pulverizând apă direct pe acesta sau folosind benzen, diluant, acetonă sau alcool pentru a-l curăța.
- Nu demontați și nu reparați POWERbot. Aceste operațiuni trebuie să fie executate numai de către un tehnician autorizat.
- Aveți grijă ca senzorul de obstacole și senzorul de pantă să fie curate tot timpul.
 - Dacă se acumulează corpuri străine, senzorii se pot defecta.

3

Încărcarea



La achiziționarea produsului bateria nu este încărcată, astfel încât prima încărcare trebuie efectuată manual.

Cum să activați întrerupătorul de urgență

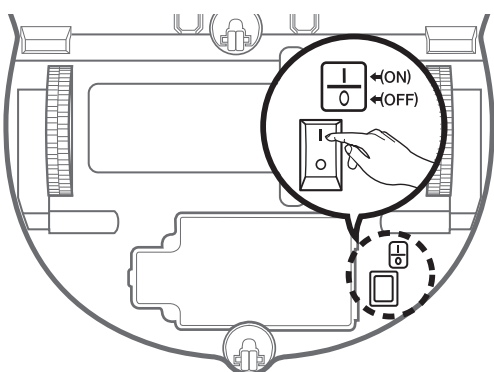

Țineți aspiratorul robotizat și activați întrerupătorul de urgență fără a apăsa vreun buton.



<Seria SR1*M701***>



Pentru seria <SR1*M702*** / SR1*M703*** / SR20M70***>

Verificați starea de încărcare.

Pentru seria SR1*M701***, Indicatorul bateriei luminează intermitent la intervale de 1 secundă în timpul încărcării și va rămâne în starea PORNIT după încărcarea completă.

Pentru seria SR1*M702*** / SR1*M703*** / SR2*M70***, "00:00" se va activa în funcție de procesul de încărcare, iar „FULL” se va activa la finalizarea încărcării.



Instalați stația de andocare într-un loc în care podeaua și peretele sunt drepte.

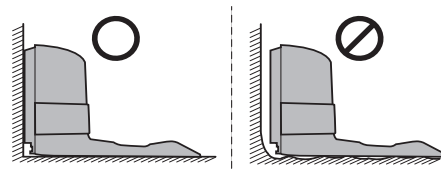

× Instalați-l de-a lungul plăcilor pardoselilor din lemn.

Instalați încărcătorul într-un loc în care aspiratorul robotizat îl poate găsi ușor.

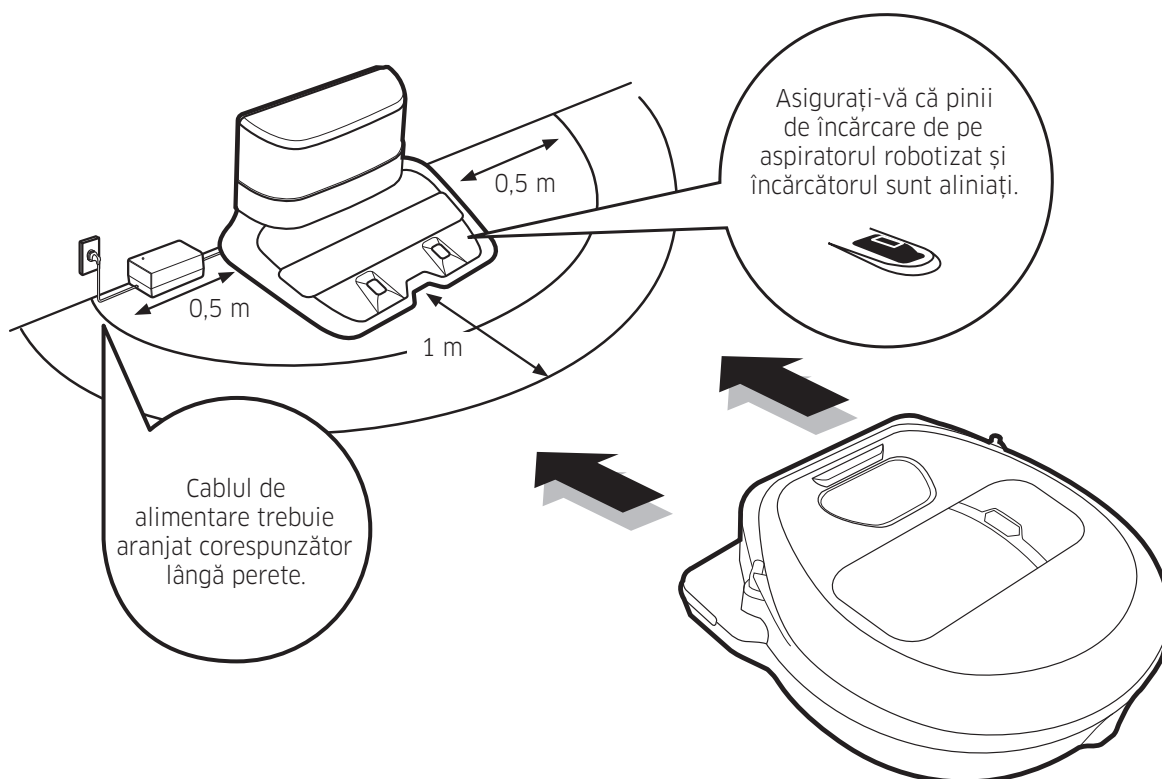

4-1

Utilizarea aspiratorului robotizat

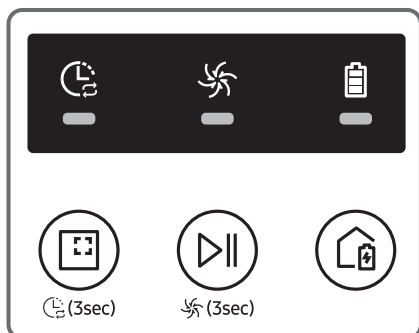

<Seria SR1*M701***>

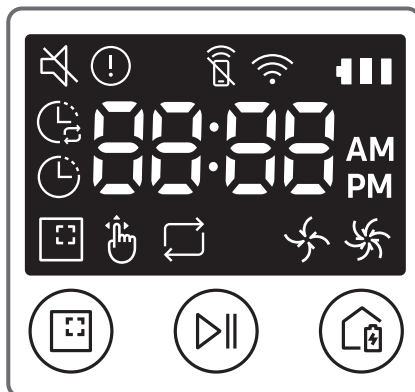

<Seria SR1*M702*** / SR1*M703***>

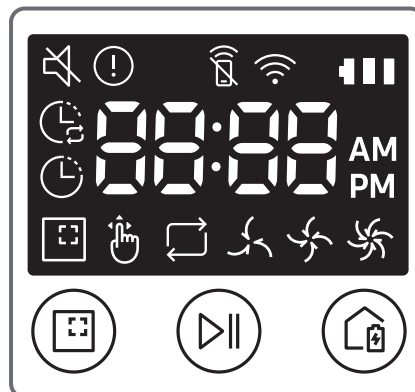

<Seria SR2*M70****>

Pornirea modului Curățare automată

Aparatul POWERbot se deplasează și curăță automat zonele stabilite o singură dată.

* Seria SR1*M701*** : curăță în mod repetat, până la descărcarea bateriei..



Pentru oprirea curățării: apăsați și eliberați butonul 

Pornirea modului Curățare pete

Apăsați și eliberați acest buton. Aparatul POWERbot curăță intens o suprafață localizată.



Reîncărcare

Puteți comanda POWERbot să se reîncarce automat la stația de andocare în timpul curățării apăsând acest buton.



Curățare automată



<Seria SR1*M702*** / SR1*M703*** / SR2*M70****>



<Seria SR1*M701***>

Curățare pete





<Seria SR1*M702*** / SR1*M703*** / SR2*M70****>



<Seria SR1*M701***>

Repetare curățare

Apăsați mai întâi pe butoanele [ tip A,B], [ tip C,D] de la telecomandă, apoi apăsați pe [Pornire/Oprire ()].

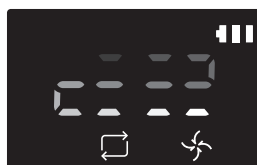

<Seria SR1*M702*** / SR1*M703*** / SR2*M70****>

Curățarea manuală

Modul de curățare manuală poate fi selectat de la butoanele de control al direcției de pe telecomandă.

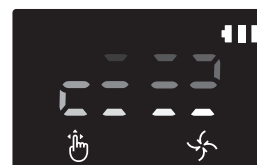

<Seria SR1*M702*** / SR1*M703*** / SR2*M70****>

4-2

Utilizarea aspiratorului robotizat

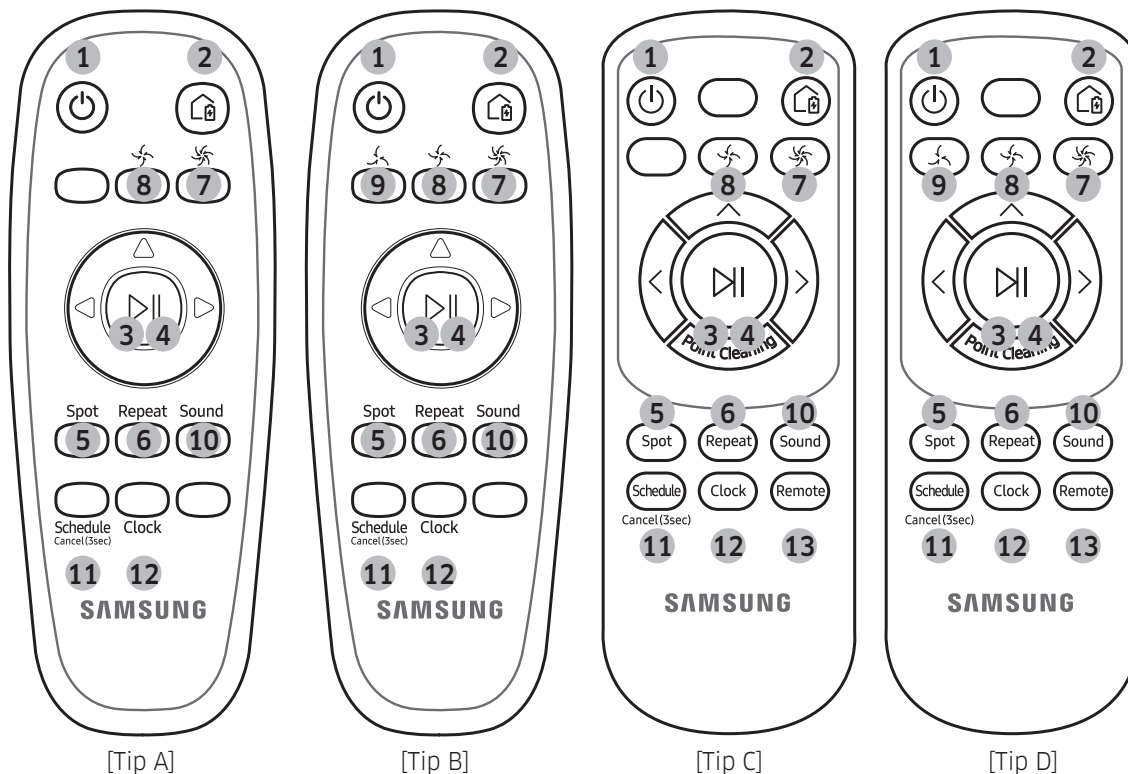

1. Alimentare

Cuplați/decuplați alimentarea POWERbot

2. Reîncărcare

Selectați pentru a reîncărca automat POWERbot la stația de andocare

3. Pornire/Oprire

Selectați pentru a porni sau a opri procesul de curățare

4. Curățare automată

Selectați pentru a curăța o singură dată toate zonele stabilite și pentru a reveni automat la stația de andocare.

5. Curățare pete

Selectați pentru a curăța intens o zonă localizată

6. Repetare curățare

Selectați pentru a curăța în mod automat, până când bateria devine foarte slabă și indicatorul luminează intermitent

7. Modul Turbo

Selectați pentru a curăța cu putere de aspirare maximă

8. Modul Normal

Selectați pentru a curăța cu putere de aspirare moderată

9. Modul Silențios

Selectați pentru a curăța cu zgomot de funcționare mai redus

10. Sound

La fiecare apăsare pe acest buton, se selectează succesiv opțiunile Efecte sonore → Mut

11. Programare/anulare (3 sec.)

Consultați pagina 10

12. Clock

Consultați pagina 10

13. Telecomandă

Selectați pentru a activa sau pentru a dezactiva funcția Wi-Fi

Setarea orei/programării

Numai modul Curățare automată poate fi programat.

Setarea orei

Trebuie să setați ora curentă înainte de a utiliza programarea individuală/zilnică.

[Tip A, Tip B]

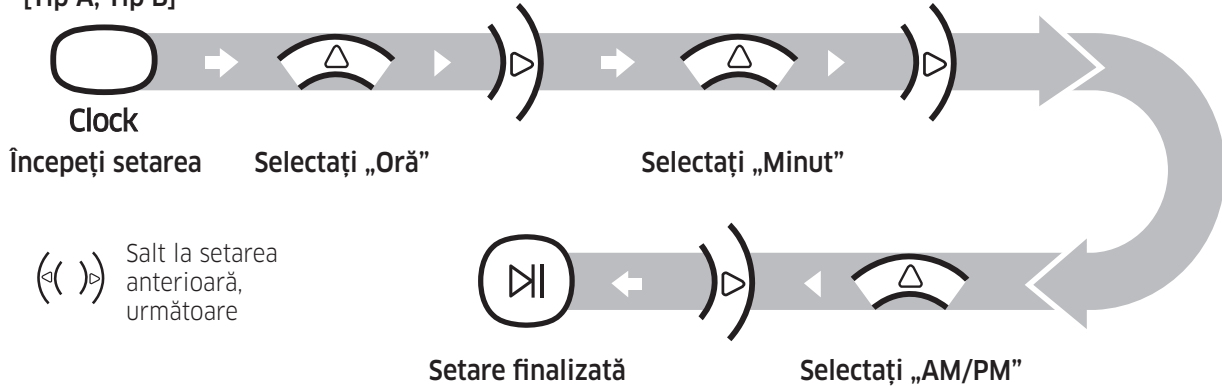

[Tip C, Tip D]

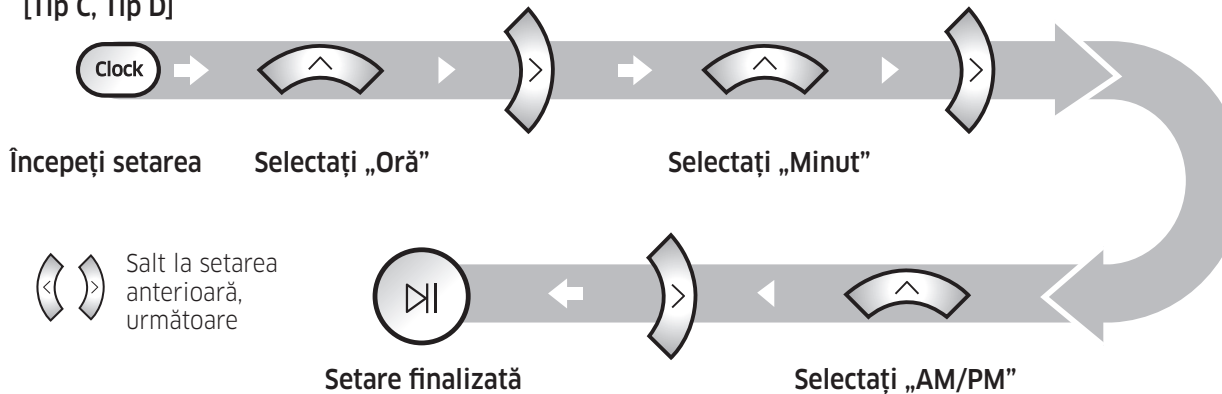

Setarea programărilor

Setarea/anularea programării se poate realiza numai când dispozitivul POWERbot este anodocat la încărcător

[Tip A, Tip B]

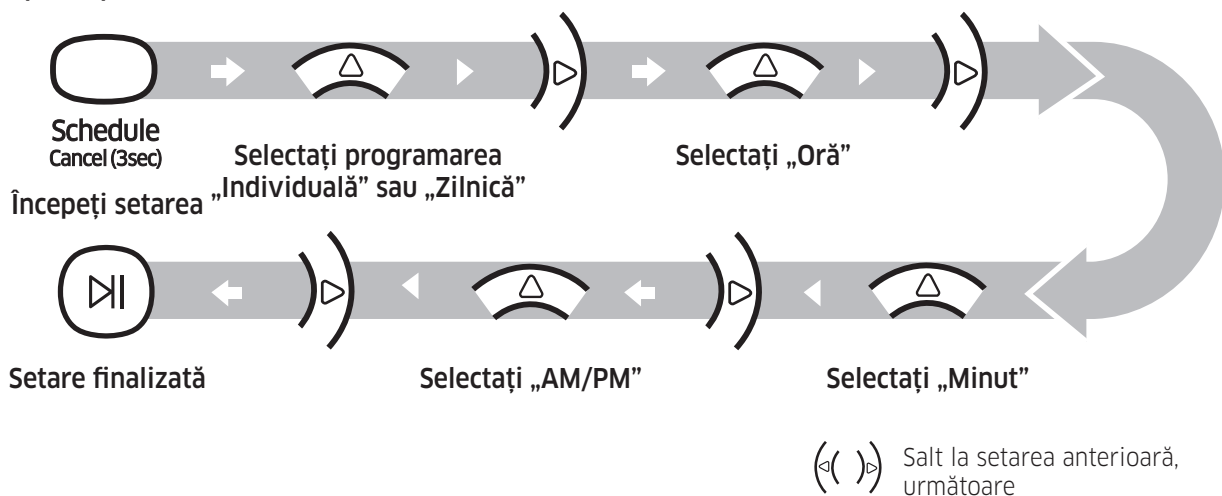

5-2

Setarea orei/programării

Numai modul Curățare automată poate fi programat.

[Tip C, Tip D]

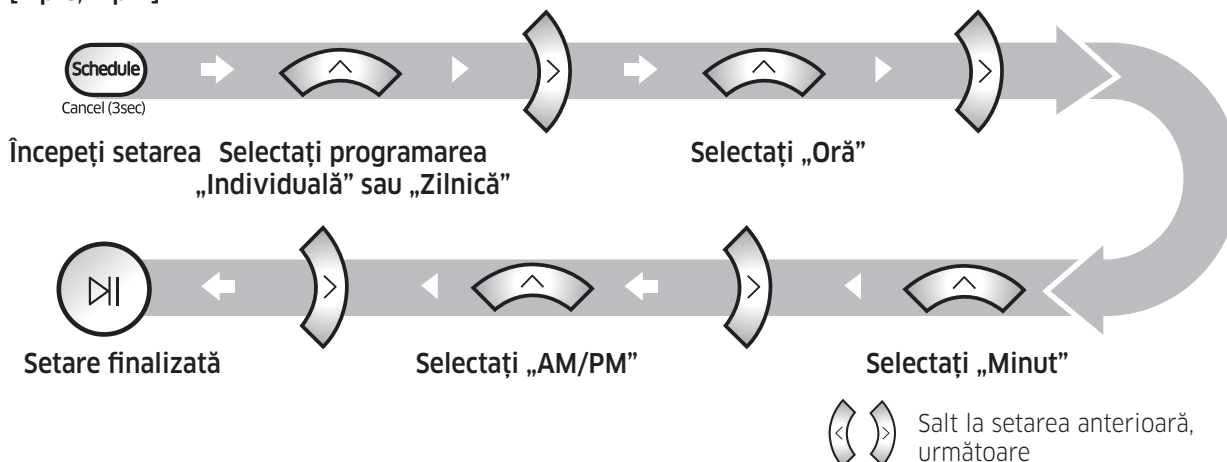

Anularea în timpul setării



Setarea va fi anulată automat dacă nu se execută nicio operație timp de 7 secunde

Anularea programării individuale/zilnice

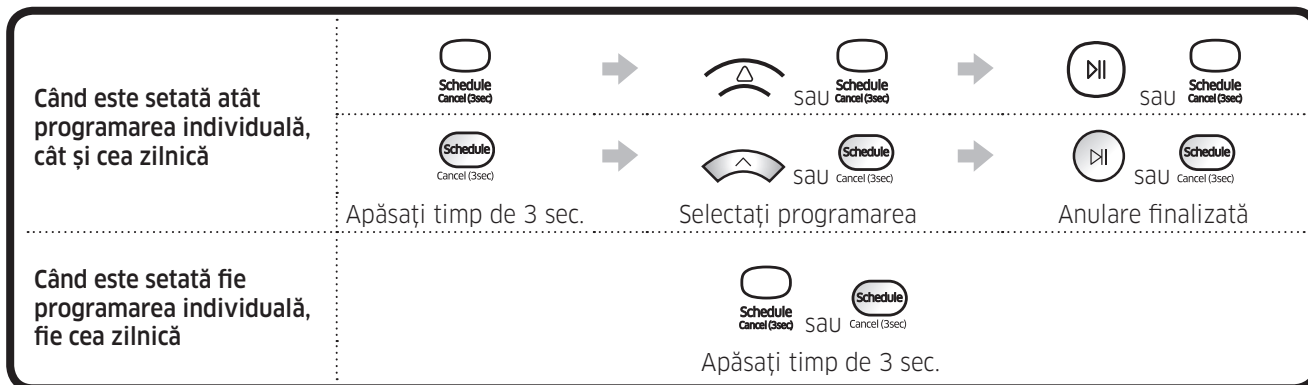

[Seria SR10M701***]

Pentru modelele care nu includ o telecomandă, setarea de programare este disponibilă conform descrierii de mai jos.

Setarea/anularea programării se poate realiza numai când dispozitivul POWERbot este andocat la încărcător



Apăsați timp de 3 sec.



Când LED-ul de programare este aprins, este setată programarea zilnică.

Anularea programării zilnice



6-1

Curățarea și întreținerea

Trebuie să dezactivați întrerupătorul de urgență înainte de a curăța aparatul POWERbot.

Recipientul pentru praf

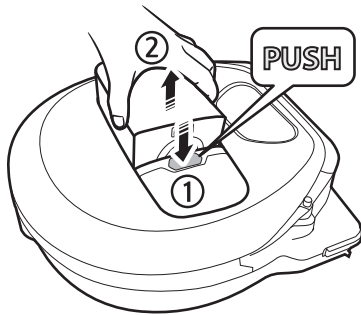

- 1 Apăsați pe buton pentru a scoate recipientul pentru praf

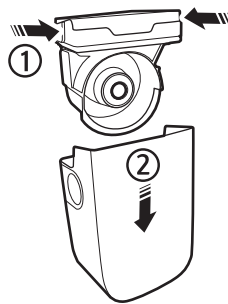

- 2 Scoateți capacul recipientului pentru praf



- 3 Îndepărtați praful din recipientul pentru praf și din unitatea ciclonică

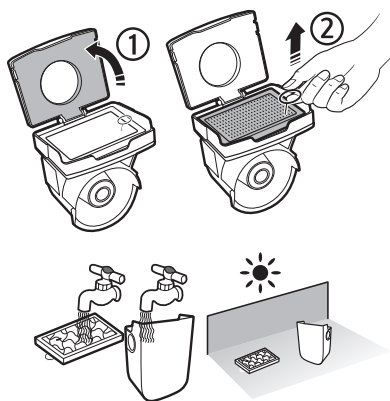

- 4 Desprindeți unitatea ciclonică de pe capacul recipientului pentru praf și spălați recipientul pentru praf și filtrul

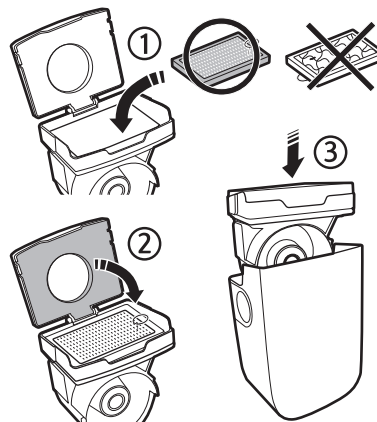

- 5 Montați la loc recipientul pentru praf

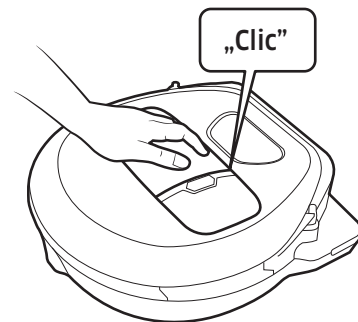

- 6 Reintroduceți recipientul pentru praf în corpul principal până când se aude un clic

6-2

Curățarea și întreținerea

Trebuie să dezactivați întrerupătorul de urgență înainte de a curăța aparatul POWERbot.

Instrument de blocare automată și perie

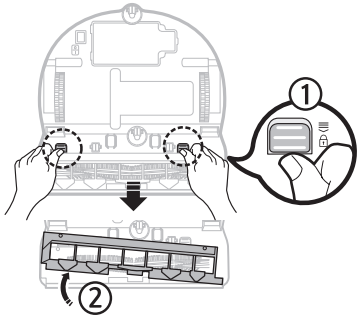

1 Îndepărtați capul periei

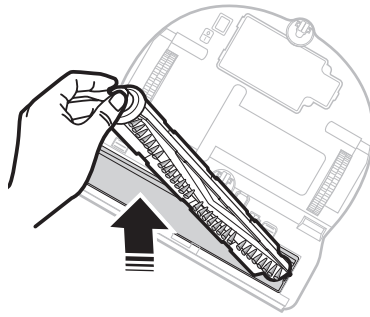

2 Îndepărtați peria



3 Curățați peria

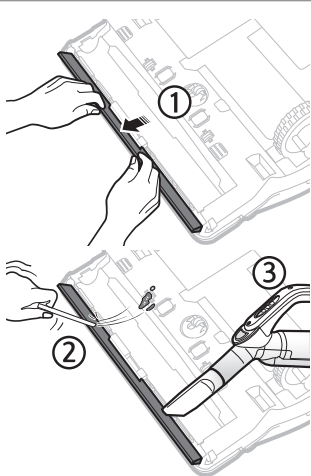

4 Curățați dispozitivul de blocare automată

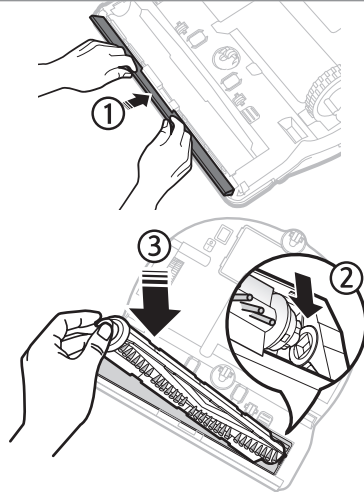

5 Asamblați la loc peria

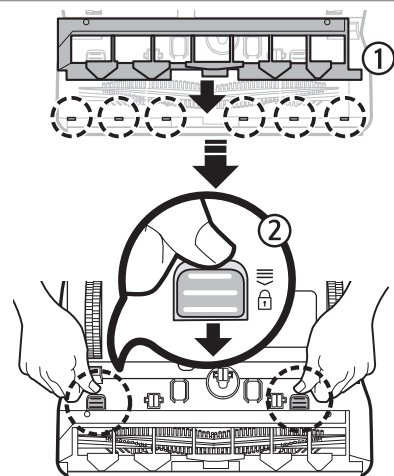

6 Asamblați la loc capul periei

Coduri de informare

Seria [SR1*M701***]

* Consultați manualul de utilizare pentru a afla pașii ce trebuie urmați pentru fiecare cod de eroare de pe panoul de afișare.

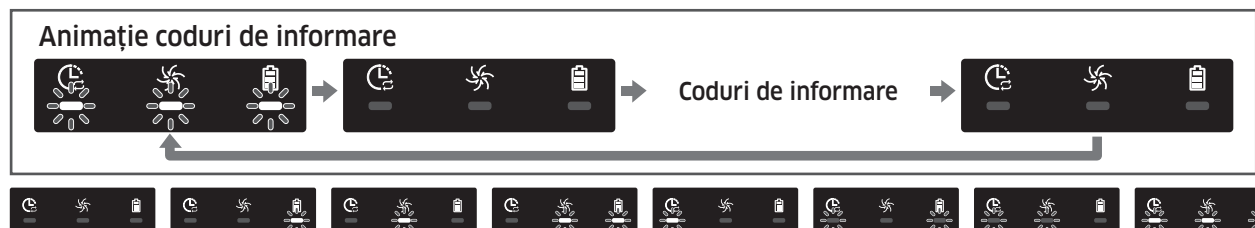

[Seria SR1*M702***, SR1*M703***, SR2*M70****]

* Consultați manualul de utilizare pentru a afla pașii ce trebuie urmați pentru fiecare cod de eroare cu marcajul (!) de pe panoul de afișare.

(!) 0001 0002 0003 0004 0005 0006 0007

Aplicația Samsung Smart Home

Aplicația Samsung Smart Home este aplicabilă numai modelelor prevăzute cu funcție Wi-Fi.

Utilizarea aplicației Samsung Smart Home

Crearea contului Samsung

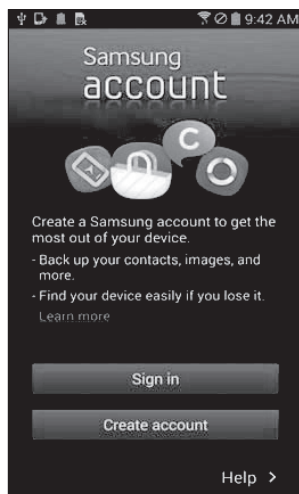

Dacă doriți să utilizați aplicația Samsung Smart Home, înregistrați-vă contul Samsung în aplicația contului Samsung.

NOTĂ

- Dacă nu configurați conectarea automată la aplicația Samsung Smart Home și nu executați aplicația, inițial va apărea ecranul contului Samsung.
- Dacă aveți un smartphone Samsung, înregistrați-vă contul Samsung în setările smartphone-ului. Conectarea automată este realizată fără alte procese de conectare și puteți utiliza imediat aplicația Samsung Smart Home.

Descărcarea aplicației Samsung Smart Home

Puteți descărca aplicația Samsung Smart Home căutând aplicația „Samsung Smart Home” în Magazinul Google Play, Samsung Galaxy Apps și Apple App Store.

NOTĂ

- Aplicația Samsung Smart Home necesită Android 4.0 (ICS) sau o versiune ulterioară și este optimizată pentru Android 4.4 și versiunile ulterioare pe smartphone-urile Samsung (seriile Galaxy S și Note). Unele funcții ale aplicației pot să nu funcționeze corespunzător pe smartphone-uri terță parte.
- Pentru modelele iOS, aplicația necesită iOS 7 sau o versiune ulterioară.
- Aplicația Samsung Smart Home poate fi modificată fără notificare în scopul îmbunătățirii capacității de utilizare și a performanțelor.

Înregistrarea produsului (Configurare ușoară)

Înregistrați produsul la serviciul Samsung Smart Home înainte de a utiliza aplicația Samsung Smart Home.

- Controlul inteligent și indicatorul Wi-Fi
 - Pornit: Smart control este blocat. (Numai telecomanda este disponibilă.)
 - Oprit : controlul inteligent este permis.
 - Oprit : dispozitivul POWERbot se conectează la routerul wireless.
 - Pornit: dispozitivul POWERbot este conectat la routerul wireless.

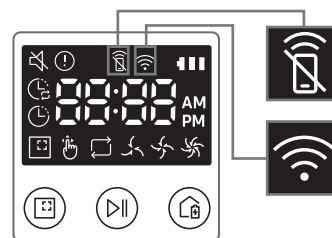

POWERbot

Ръководство за бърза справка

Серия SR1*M70****, SR2*M70****

- Преди да започнете работа с уреда, прочетете внимателно тези указания.
- За използване само на закрито.



SAMSUNG

1

Списък на частите

Основен корпус

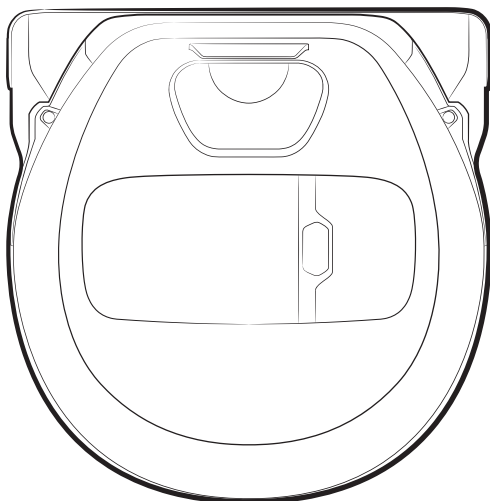

Станция за поставяне

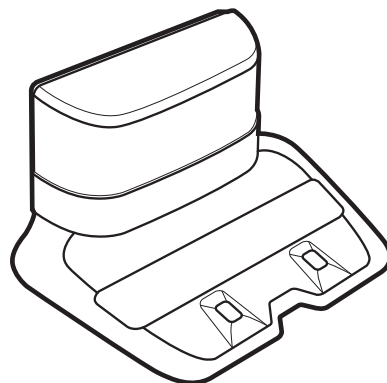

Дистанционно управление

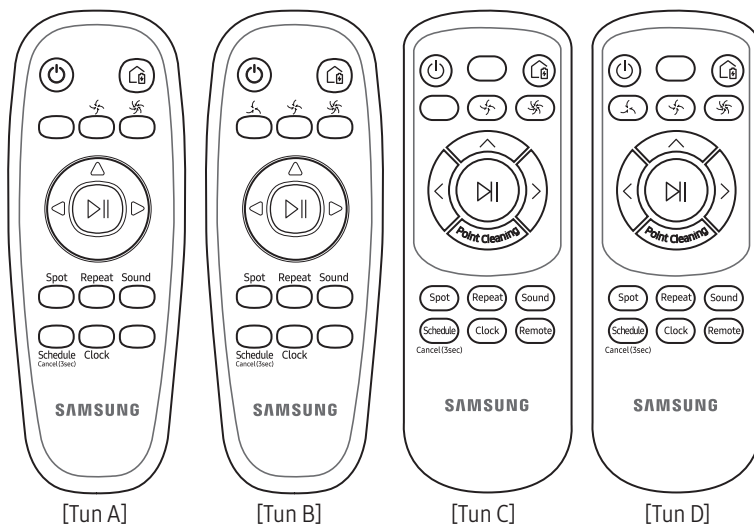

※ (Не е включено в серия SR1*M701***)

Основни части

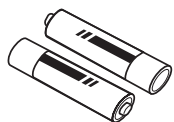

Батерии
(тип AAA)

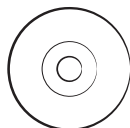

Ръководство за потребителя



Ръководство за бърза справка

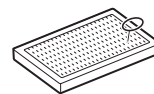

Резервен филтър
(опция)

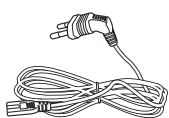

Захранващ кабел

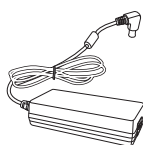

Зарядно устройство за батерията



Виртуална защита

Информация за безопасност

ПРЕДУПРЕЖДЕНИЕ

- Преди да започнете да работите с този уред, внимателно прочетете това ръководство и да го запазите за справки.

ПРЕДУПРЕЖДЕНИЕ

- Тъй като указанията за работа, които следват, обхващат различни модели, характеристиките на вашата прахосмукачка може малко да се различават от тези, които са описани в това ръководство.

Използвани символи за внимание/предупреждение

ПРЕДУПРЕЖДЕНИЕ

Показва, че има опасност от смърт или сериозно нараняване.

ВНИМАНИЕ

Показва, че има опасност от нараняване на лица или материални щети.

Други използвани символи

БЕЛЕЖКА

Показва, че следващият текст съдържа важна допълнителна информация.

Важни инструкции за безопасност

Когато използвате електрически уред, трябва да се спазват основни предпазни мерки, включително следните:

Прочетете всички инструкции, преди да използвате роботизираната прахосмукачка. Изключете зарядното устройство (станцията за поставяне) от контакта, когато не го използвате и преди извършване на поддръжка.

ПРЕДУПРЕЖДЕНИЕ

За да се намали рискът от пожар, токов удар или нараняване:

Общи

- Използвайте само по начина, описан в това ръководство.
- Не работете с POWERbot или зарядното устройство/станцията за поставяне, ако са били повредени по някакъв начин.
- Ако прахосмукачката не работи, както трябва, била е изпусната, повредена, оставена навън или изпусната във вода, върнете я в център за обслужване на клиенти.
- Не хващайте зарядното устройство/станцията за поставяне или POWERbot с мокри ръце.
- Използвайте само на сухи повърхности в затворени помещения.
- Този уред може да се използва от деца на възраст на 8 години и хора с понижени физически, сензорни или умствени възможности, или от хора без опит и познания, ако те бъдат наблюдавани или инструктирани относно използването на уреда по безопасен начин, и разбират рисковете от използването. Децата не трябва да си играят с уреда. Почистването и поддръжката не бива да се правят от деца без наблюдение.

Зарядно устройство/станция за поставяне

- Не модифицирайте поляризирания щепсел, за да пасне на неполяризиран контакт или удължител.
- Не използвайте навън или върху мокри повърхности.
- Изключете зарядното устройство/станцията за поставяне от контакта, когато не се използва преди сервизиране.
- Използвайте само зарядното устройство/станцията за поставяне, предоставени от производителя, за презареждане.
- Не използвайте при повреден захранващ кабел, щепсел или разхлабен контакт.
- Не дърпайте и не носете за кабели, не използвайте кабела като дръжка, не затваряйте вратичката на кабела и не дърпайте кабела около остри ръбове и ъгли. Пазете кабела от горещи повърхности.
- Не използвайте удължители или контакти с недостатъчен капацитет.
- Не изключвайте, като дърпате кабела. За да изключите, хванете щепсела, не кабела.
- Не унищожавайте и не запалвайте батериите, тъй като могат да експлодират при високи температури.
- Не се опитвайте да отваряте зарядното устройство/станцията за поставяне. Ремонтът трябва да се извършва само от квалифициран сервизен център.
- Не излагайте зарядното устройство/станцията за поставяне на високи температури и не позволявайте на влага да влиза в контакт с тях.
- Не поставяйте никакви предмети в отворите. Не използвайте при блокирани отвори, пазете ги от прах, мъх, косми и неща, които могат да намалят потока от въздух.
- Не поемайте токсични материали (хлорна белина, амоняк, почистващи препарати и т.н.)
- Не събирайте нищо, което гори или пуши, например цигари, кибритени клечки или горещи сажди.
- Не поемайте запалими течности като газолин и не използвайте в места, където може да има такива течности. Също не използвайте и на:
 - Места със свещи или настолни лампи на пода.
 - Места с ненаблюдаван огън (огнище или жарави).
 - Места с дестилиран алкохол, разреждатели, сажди с горящи цигари и т.н.
- Не използвайте POWERbot в затворени пространства, изпълнени с изпарения от бои на базата на масла, разреждатели за боя, вещества срещу молци, запалим прах и други токсични или запалими изпарения.
- При екстремни условия или температури могат да се появят утечки от батериите. Ако течността попадне върху кожата, измийте бързо с вода. Ако попадне в очите, изплакнете веднага с чиста вода поне 10 минути. Потърсете медицинска помощ.
- За информация за ангажимента на Samsung към опазване на околната среда и специфичните нормативни изисквания за продукта, например REACH, посетете: samsung.com/uk/aboutsamsung/samsungelectronics/corporatecitizenship/data_corner.html

POWERbot

- Не поемайте твърди или остри предмети като стъкло, нокти, винтове, монети и т.н.
- Не използвайте без поставен филтър. Когато сервизирате уреда, никога не поставяйте пръсти или предмети във вентилаторното отделение, в случай че уредът се включи непредвидено.

⚠ ПРЕДУПРЕЖДЕНИЕ**Относно захранването**

- Предотвратете всякакъв риск от токов удар или пожар.
 - Не повреждайте захранващия кабел.
 - Не дърпайте захранващия кабел с прекомерна сила и не го пипайте с мокри ръце.
 - Не използвайте груз източник на захранване освен такъв с 100-240 V~ и не използвайте контакт с няколко извода, за да захранвате няколко устройства едновременно. (Не оставяйте захранващия кабел да лежи на пода изложен.)
 - Не използвайте повреден захранващ кабел, щепсел или разхлабен контакт.
- Почистете праха и чуждите тела от щифтовете и контактната част на щепсела на захранващия кабел.
 - Има опасност от токов удар или неизправност.

Преди да използвате

- Не използвайте POWERbot в близост до запалими материали.
 - Не поставяйте и използвайте в близост до свещи, настолни лампи, камини или други запалими материали като газолин, алкохол, разреждатели и т.н..
- The POWERbot е предназначен за битова употреба и затова не я използвайте в тавански стаи, мазета, складове, индустриални сгради или навън, на места с влага (например бани и перални помещения) или на маса или рафтове.
 - POWERbot може да се повреди или да предизвика неизправност.
- Не допускате POWERbot а преминава през течности или да влиза в контакт с такива.
 - Ако колелата на POWERbot преминават през течност, съществува риск от сериозна повреда и замърсяване на други места.

- Не разливайте течности върху станцията за поставяне.
 - Има риск от пожар или токов удар.
- Не използвайте зарядното устройство (станцията за поставяне) за никакви други цели освен предназначенията.
 - Има риск от сериозно повреждане на станцията за поставяне.
- За ваша безопасност винаги поддържайте сензора за височина чист.

Използване

- Ако POWERbot издава необичайни шумове, усетите миризми или дим, незабавно изключете аварийния превключвател, намиращ се отдолу на POWERbot и се свържете с обслужващ център.

Почистване и поддръжка

- Ако захранващият кабел се повреди, трябва да го замени квалифициран техник от сервизен център.
 - Има риск от пожар или токов удар.
- Направете справка със сервизен център на Samsung Electronics при смяна на батериите.
 - Използването на батерии от други продукти може да предизвика неизправност.

⚠ ВНИМАНИЕ**Преди да използвате**

- Преди да започнете работа с POWERbot, поставете торбичката за прах.
- Съблюдавайте следното за правилно автоматично презареждане.
 - Винаги включвайте захранването на станцията за поставяне.
 - Позиционирайте станцията за поставяне на място, където POWERbot може да я намери лесно.
 - Не оставайте никакви предмети пред станцията за поставяне.
- При монтиране на станцията за поставяне не оставайте кабелите изложени на пода, тъй като POWERbot може да се оплеме в тях.
- Не използвайте POWERbot върху погрови настилки с черен цвят.
 - Възможно е POWERbot да не може да работи добре на такива места.
- Не вдигайте POWERbot, хващайки го за гръжката на торбичката за прах.
- Не поставяйте предмети в рамките на 0,5 м от двете страни и 1 м пред станцията за поставяне.
- Уверете се, че контактът за зареждане на станцията за поставяне не е повреден и по него няма чужди тела.
- Не монтирайте станцията за поставяне върху тъмен под.
 - Ако подът около станцията за поставяне е тъмен, това пречи на зареждането.
- Преди почистване преместете всички препятствия, които може да смутят движението на POWERbot (например детска люлка, използвана в помещението или пързалки).

Използване

- Използването на POWERbot върху дебел килим може да повреди както POWERbot, така и килима.
 - POWERbot не може да преминава през килими с дебелина над 1 см.
- Не използвайте POWERbot върху маси или други високи повърхности.
 - Има опасност от повреда, ако падне.
- POWERbot може да се блъсне в столове и крака на бюра, затова ги преместете за по-бързо и ефективно прахосмучене.
- Когато POWERbot работи, не го вдигайте, за да го пренесете в друго помещение.
- Когато пренасяте POWERbot в друго помещение, не го хващайте за движещите колелца.
- Не поставяйте никакви предмети върху POWERbot, тъй като може да причини повреда.
- Ако не използвате POWERbot, незабавно отстранете всички големи хартии или пликосе, тъй като може да блокират процеса на всмукване.
- Не насочвайте червеното сочещо устройство към хора или животни.

Почистване и поддръжка

- Предотвратете причиняване на повреди на POWERbot, като съблюдавате следното.
 - Не почиствайте POWERbot, като пръскате вода директно върху него или като използвате бензол, разрежител, ацетон или алкохол, за да го почистите.
- Не разглобявайте и не ремонтирайте сами POWERbot. Това трябва да се прави само от квалифициран техник.
- Винаги поддържайте сензорът за препятствия и сензорът за височина чисти.
 - Ако се натрупат чужди тела, сензорите могат да не работят правилно.

3

Зареждане



При закупуване на продукта батерията не е заредена, така че първоначалното зареждане трябва да се извърши ръчно.

Как се включва превключвателят при спешност

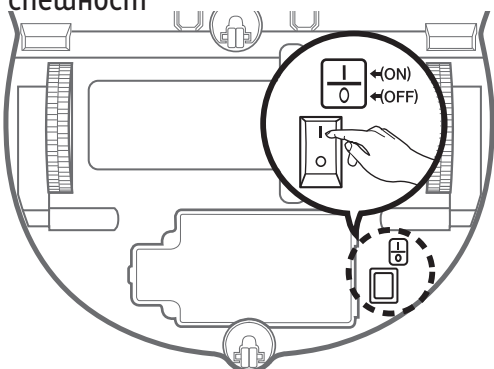

Дръжте роботизираната прахосмукачка и включете превключвателя при спешност, без да натискате бутони.



<Серия SR1*M701***>



<Серия SR1*M702*** / SR1*M703*** / SR20M70****>

Проверете състоянието на зареждане.

За серия SR1*M701*** индикаторът на батерията мига на интервали от 1 секунда по време на зареждане и остава ВКЛЮЧЕН при пълно зареждане.

За серия SR1*M702*** / SR1*M703*** / SR2*M70****, "88:88" ще се включи според напрежъка на зареждане и ще се появи "FULL", когато зареждането приключи.



Позиционирайте станцията за поставяне на място, където подът и стената са нивелирани.

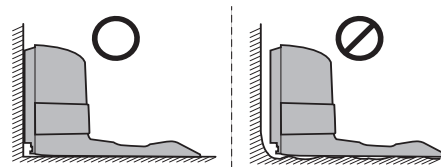

✘ Монтирайте съобразно с шарката на гървените полове.

Монтирайте зарядното устройство на място, където е лесно достъпно за роботизираната прахосмукачка.

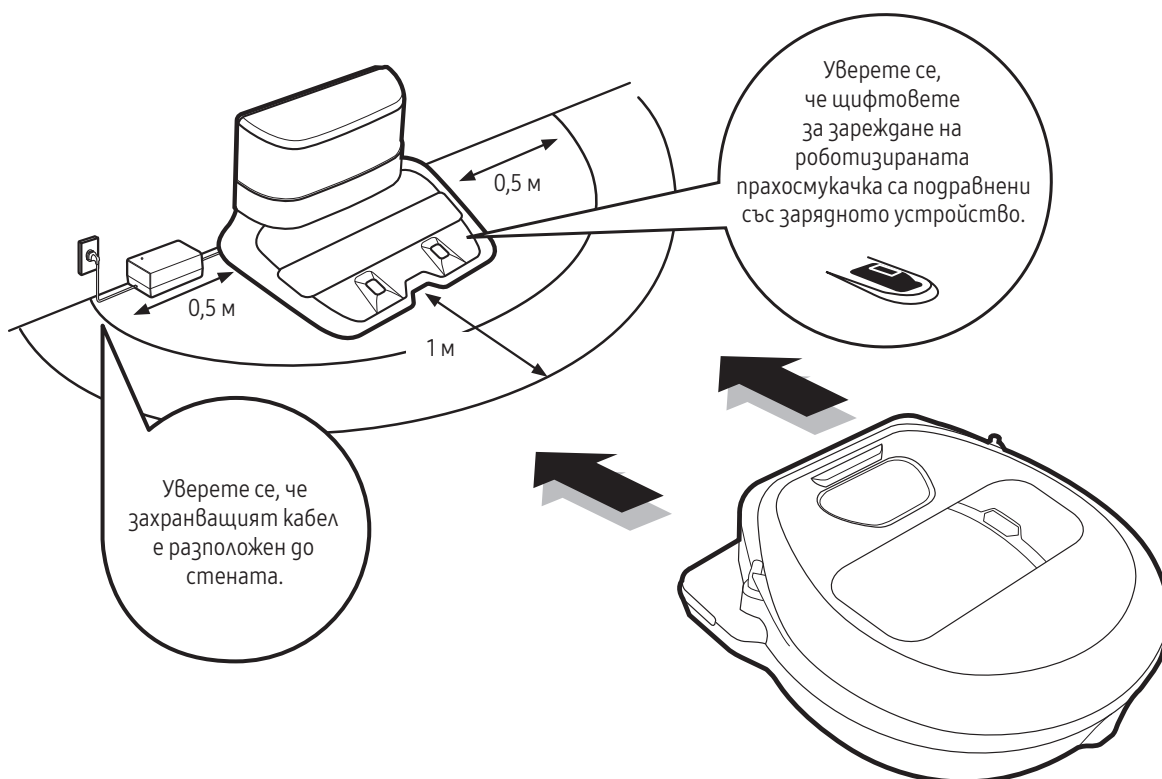

4-1

Използване на роботизираната прахосмукачка

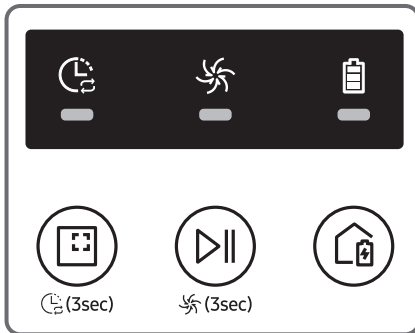

<Серия SR1*M701***>

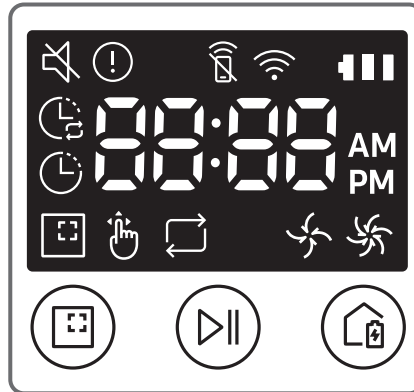

<Серия SR1*M702*** / SR1*M703***>

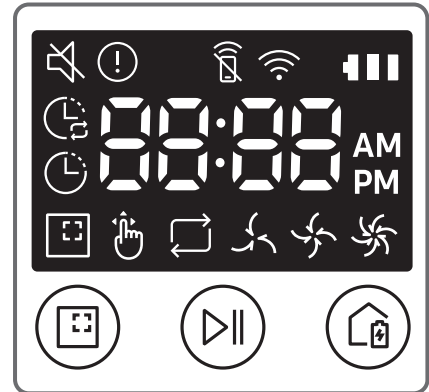

<Серия SR2*M70****>

Стартиране на автоматичен режим на почистване

POWERbot се мести и автоматично чисти зоните наведнъж.
* Серия SR1*M701***: чисти непрестанно, докато батерията се изтощи.



Спиране на прахосмученето:
Натиснете и отпуснете бутона

Стартиране на режим на точково почистване

Натиснете и отпуснете този бутон. POWERbot прахосмучи интензивно избрано място.



Презареждане

Можете да командвате POWERbot да се зареди на станцията за поставяне автоматично, докато прахосмучи, като натиснете този бутон.



Автоматично почистване



<Серия SR1*M702*** / SR1*M703*** / SR2*M70****>



<Серия SR1*M701***>

Точково почистване



<Серия SR1*M702*** / SR1*M703*** / SR2*M70****>



<Серия SR1*M701***>

Повтаряне на почистването

Натиснете първо [тип A,B Repeat , [тип C,D Repeat] на дистанционното управление и после натиснете [Старт/Стоп

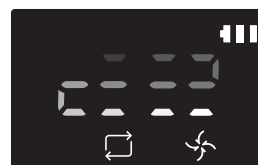

<Серия SR1*M702*** / SR1*M703*** / SR2*M70****>

Ръчно почистване

Режимът на ръчно почистване може да се избере с бутоните за управление на посоките на дистанционното управление.

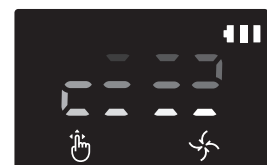

<Серия SR1*M702*** / SR1*M703*** / SR2*M70****>

4-2

Използване на роботизираната прахосмукачка

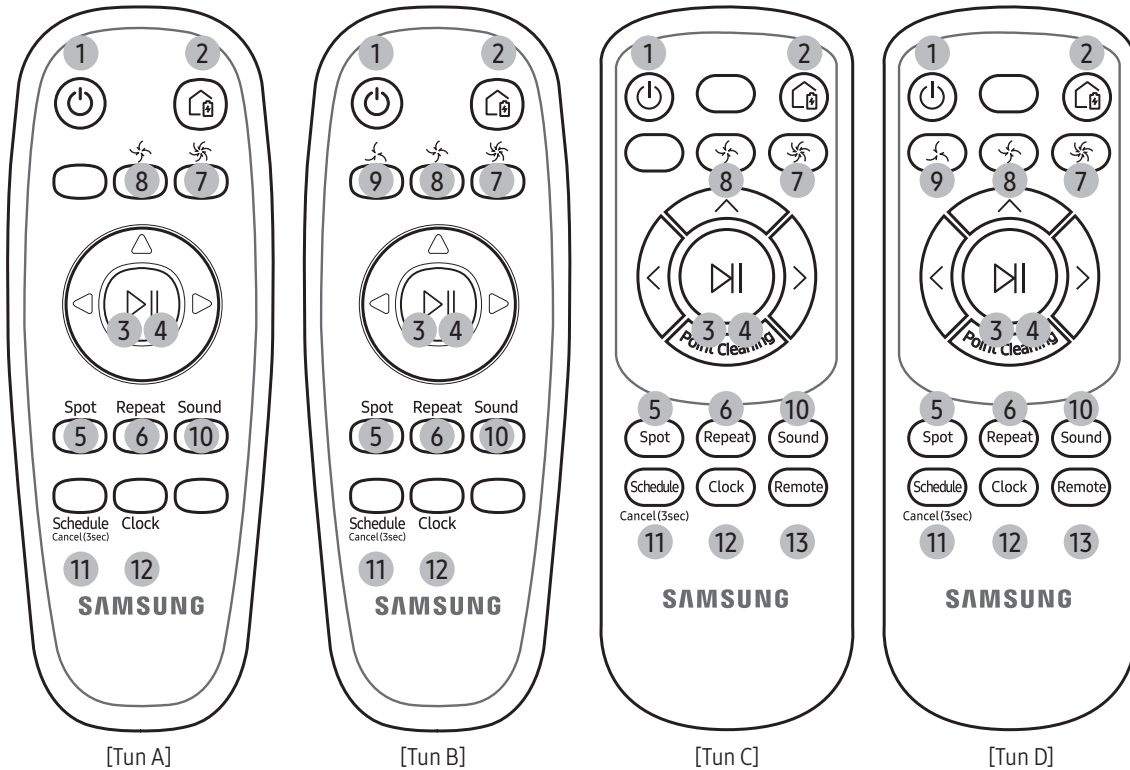

1. Включване

Включване/изключване на POWERbot

2. Презареждане

Изберете, за да заредите автоматично POWERbot на станцията за поставяне

3. Старт/Стоп

Изберете, за да стартирате или спрете процеса на прахосмучене.

4. Автоматично почистване

Изберете за почистване на всички заградени зони веднъж и след това автоматично връщане на станцията за поставяне.

5. Точково почистване

Изберете за интензивно прахосмучене на избрано място

6. Повтаряне на почистването

Изберете за непрекъснато почистване, докато зарядът на батерията стане много нисък с мигащ индикатор

7. Режим Турбо

Изберете това, за да прахосмучите с максимална смукателна

сила

8. Нормален режим

Изберете това, за да прахосмучите със средна смукателна сила

9. Тих режим

Изберете, за да почиствате при по-тих режим на работа.

10. Звук

При всяко натискане на този бутон, последователно се избират звукови ефекти — Без звук.

11. График/Отмяна(3 сек.)

Вж. стр. 10

12. Часовник

Вж. стр. 10

13. Дистанционно управление

Изберете за включване или изключване на Wi-Fi функцията

Може да се планира само автоматичният режим на почистване.

Настройка на часа

Трябва да настроите текущия час, преди да използвате ежедневния/еднократния график.

[Тун А, тун В]

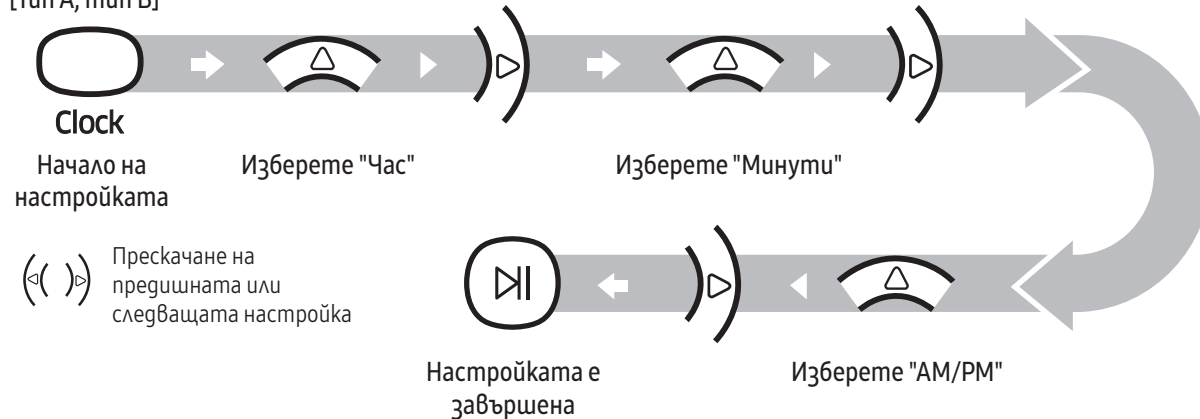

[Тун С, тун D]

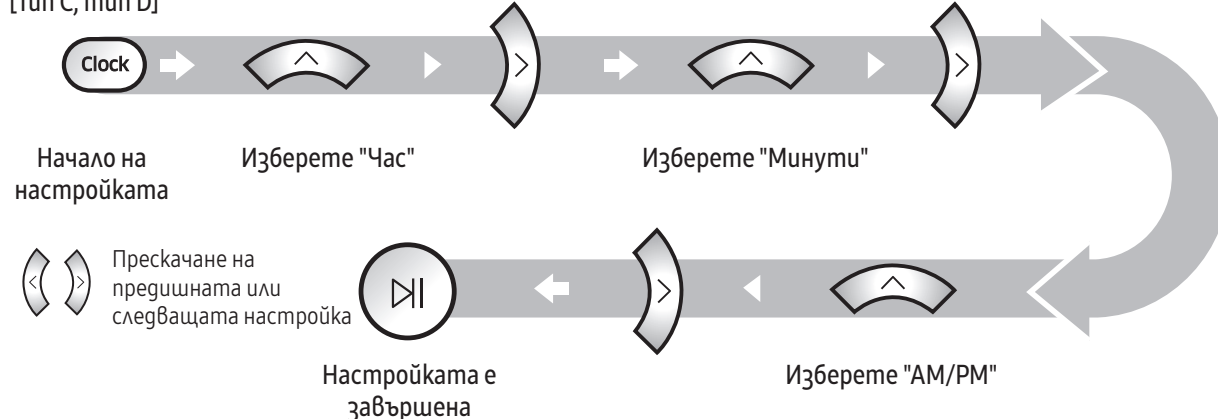

Настройка на графика

Настройката/отмяната на графика може да се прави само когато POWERbot е поставен върху станцията за поставяне.

[Тун А, тун В]

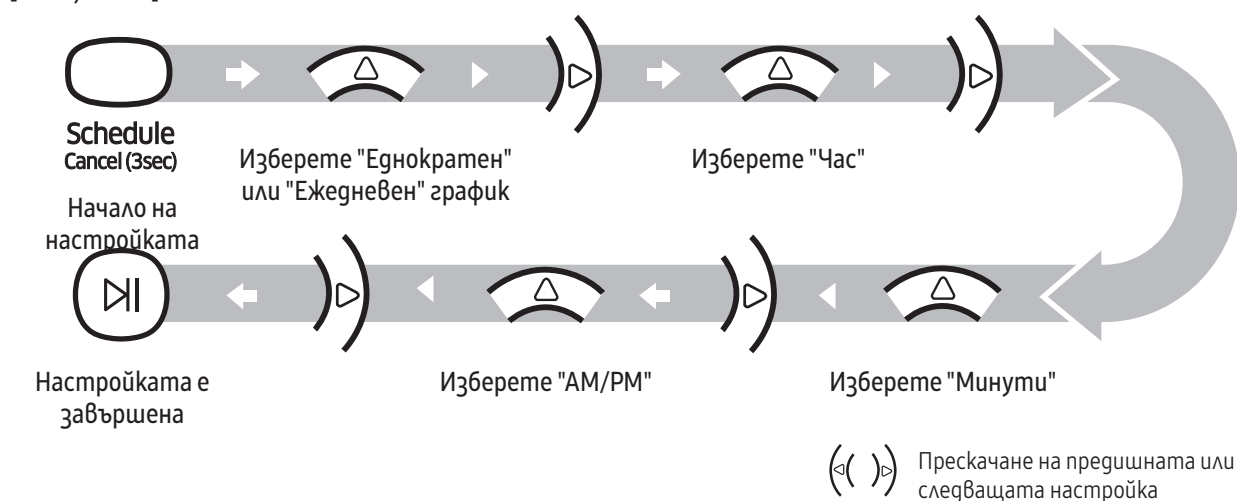

5-2

Настройка на час/график

Може да се планира само автоматичният режим на почистване.

[Tun C, mun D]

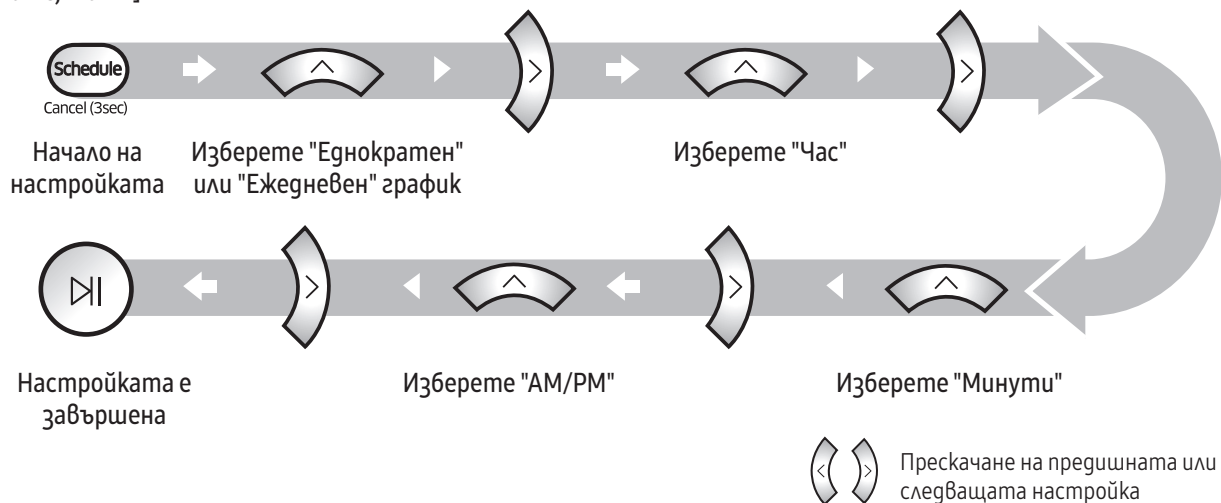

Отмяна по време на настройка



Настройката ще се отмени автоматично, ако отсъства активност в продължение на повече от 7 секунди.

Отмяна на „Еднократен режим/Ежедневен график“

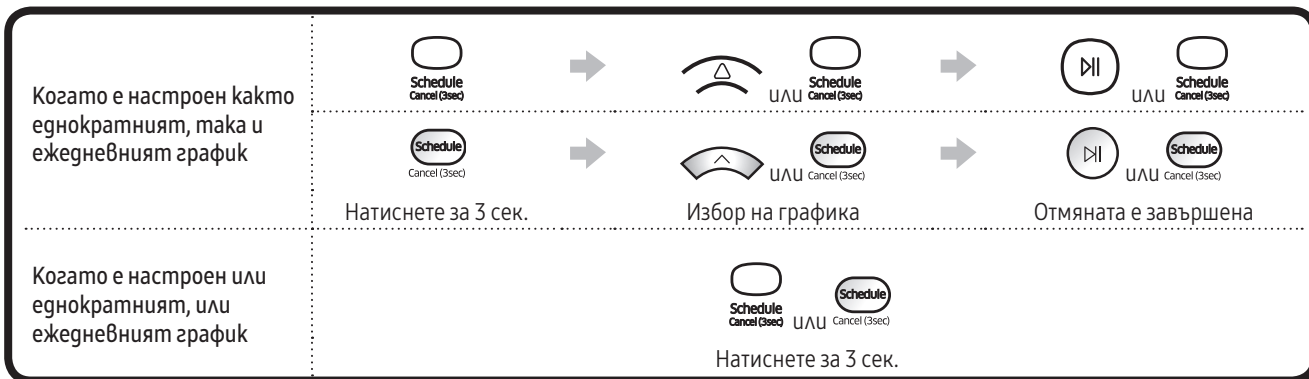

[Серия SR10M701***]

За моделите без дистанционно управление настройката за график е според описанието по-долу. Настройката/отмяната на графика може да се прави само когато POWERbot е поставен върху станцията за поставяне.



Натиснете за 3 сек.



Когато светодиодният индикатор за график е включен, е зададен ежедневният график.

Отмяна на ежедневния график

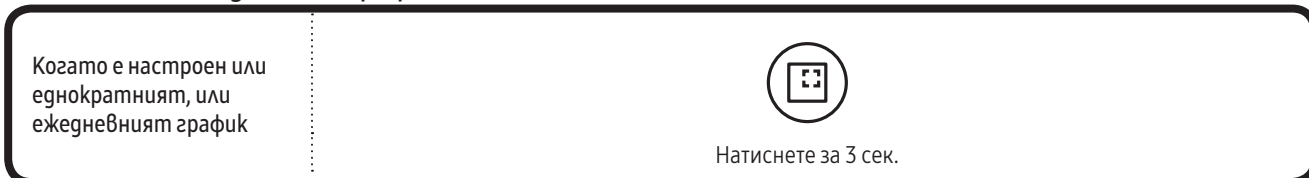

Почистване и поддръжка

За да започнете почистване с POWERbot, трябва да изключите аварийния превключвател..

Торбичка за прах

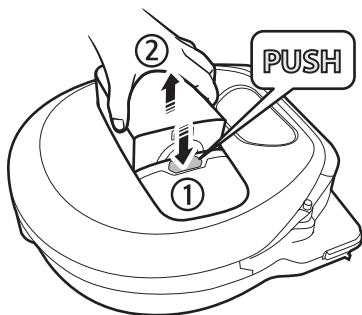

- 1 Натиснете бутона, за да извадите торбичката за прах

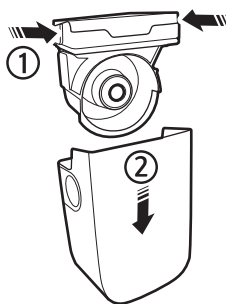

- 2 Свалете капака на торбичката за прах



- 3 Отстранете праха от торбичката за прах и циклонното устройство



- 4 Свалете циклонното устройство от капака на торбичката за прах и почистете торбичката за прах и филтъра

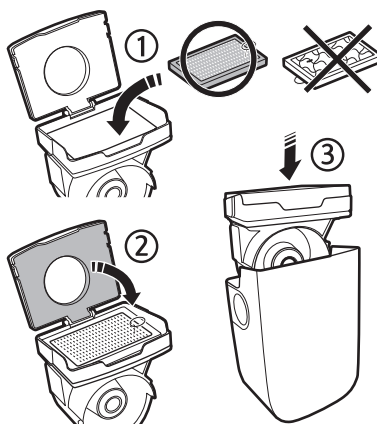

- 5 Сглобете обратно торбичката за прах



- 6 Поставете обратно торбичката за прах в основния корпус, докато щракне

6-2

Почистване и поддръжка

За да започнете почистване с POWERbot, трябва да изключите аварийния превключвател..

Четка и автоматичен предпазител

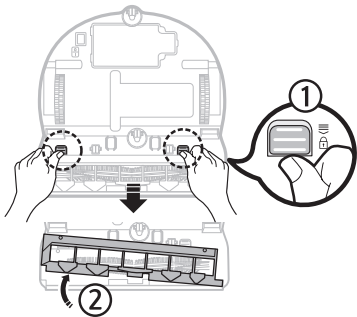

1 Свалете капачето на четката

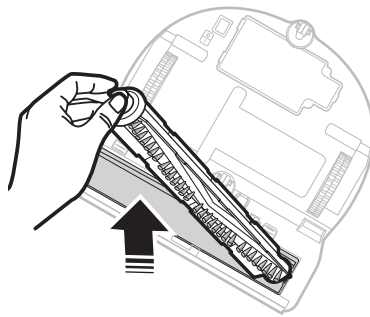

2 Извадете четката



3 Почистете четката

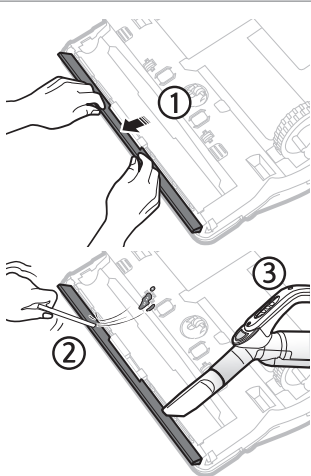

4 Почистете автоматичния предпазител

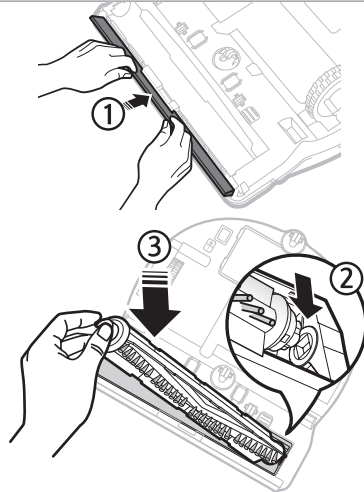

5 Поставете обратно четката

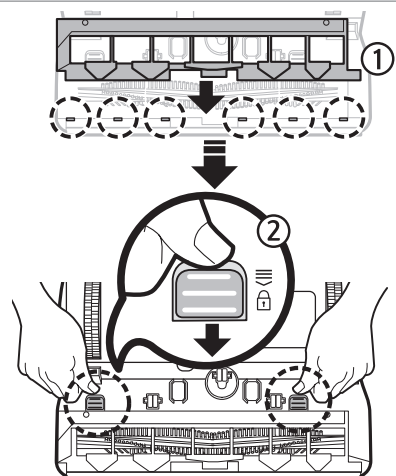

6 Поставете обратно капачето на четката

Информационни кодове

[Серия SR1*M701***]

* Направете справка с ръководството за стъпките, които трябва да се предприемат за всеки информационен код на дисплея.



[Серия SR1*M702***, SR1*M703***, SR2*M70****]

* Направете справка с ръководството за стъпките, които трябва да се предприемат за всеки информационен код, маркиран с (!) на дисплея.

(!) 0001 0002 0003 0004 0005 0006 0007

Приложение Samsung Smart Home

Приложението Samsung Smart Home е налично само за модели с Wi-Fi функция.

Използване на приложението Samsung Smart Home

Създаване на вашия Samsung account

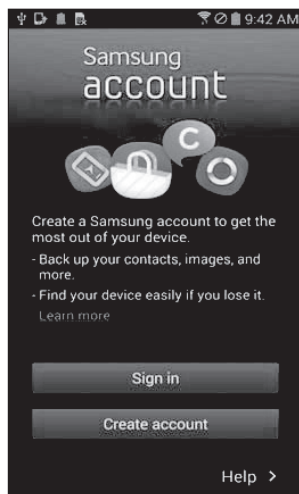

Ако искате да използвате приложението Samsung Smart Home регистрирайте своя Samsung account в приложението Samsung account.

БЕЛЕЖКА

- Ако не настроите автоматично влизане в приложението Samsung Smart Home и стартирате приложението, първо се появява екранът на Samsung account.
- Ако сте потребител на Samsung Smart Home, регистрирайте своя Samsung account в настройките на смартфона и после автоматичното влизане се настройва автоматично и можете да използвате приложението Samsung Smart Home веднага.

Изтегляне на приложението Samsung Smart Home

Можете да изтеглите приложението Samsung Smart Home, като потърсите "Samsung Smart Home App" в Google Play Store, Samsung Galaxy Apps и Apple App store.

БЕЛЕЖКА

- Приложението Samsung Smart Home изисква Android 4.0 (ICS) или по-нова версия и е оптимизирано за Android 4.4 или по-нова версия на смартфони Samsung (серия Galaxy S и Note). Възможно е някои функции да не работят правилно на смартфони от трети страни.
- За модели с iOS приложението изисква iOS 7 или по-нова версия.
- Приложението Samsung Smart Home подлежи на промяна без предизвестие с цел подобряване на използването и качеството на работа.

Регистриране на продукта (лесна настройка)

Регистрирайте продукта в услугата Samsung Smart Home, преди да използвате приложението Samsung Smart Home.

- Smart control и Wi-Fi индукатор
 - Вкл.: Smart control е заключен. (налично е само дистанционното управление.)
 - Изкл.: Smart control е разрешен.
 - Изкл.: POWERbot се свързва към безжичния рутер.
 - Вкл.: POWERbot е свързан към безжичния рутер.

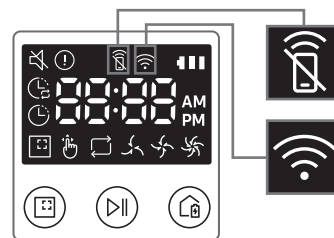

POWERbot

Οδηγός γρήγορης αναφοράς

Σειρά SR1*M70****, SR2*M70****

- Πριν χρησιμοποιήσετε αυτή τη συσκευή, διαβάστε προσεκτικά τις οδηγίες.
- Για χρήση μόνο σε εσωτερικούς χώρους.



SAMSUNG

1

Λίστα εξαρτημάτων

Κυρίως σώμα

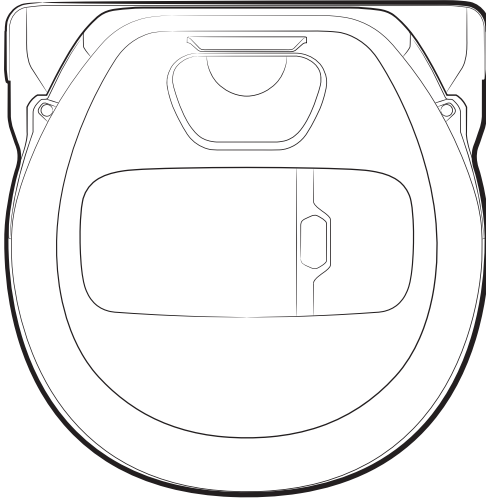

Σταθμός σύνδεσης

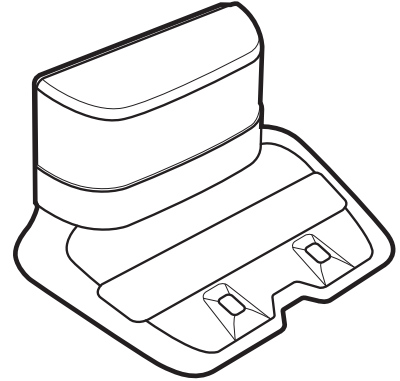

Τηλεχειριστήριο

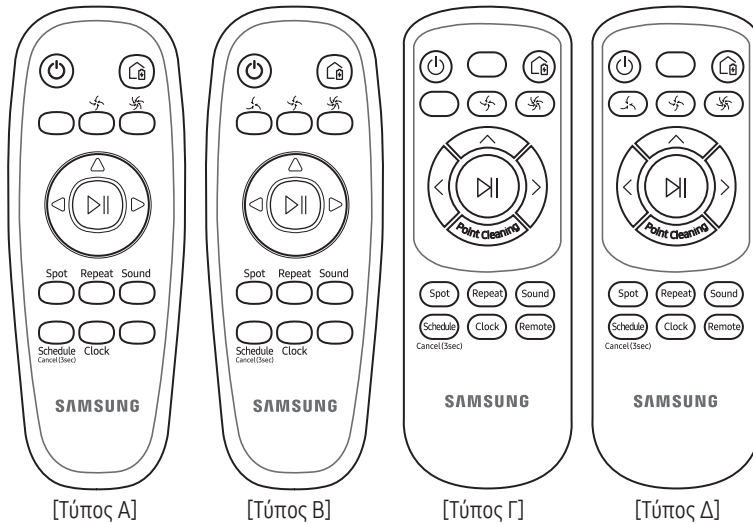

* (Δεν παρέχεται με τη σειρά SR1*M701***)

Βασικά εξαρτήματα

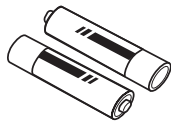

Μπαταρίες (τύπου AAA)

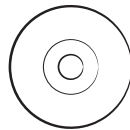

Εγχειρίδιο χρήσης

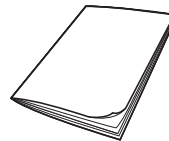

Οδηγός γρήγορης αναφοράς

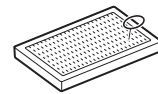

Ανταλλακτικό φίλτρο (Προαιρετικό)

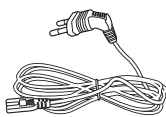

Καλώδιο ρεύματος

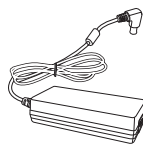

Φορτιστής μπαταρίας



Virtual guard

Πληροφορίες για την ασφάλεια

⚠ ΠΡΟΕΙΔΟΠΟΙΗΣΗ

- Προτού χρησιμοποιήσετε τη συσκευή, διαβάστε προσεκτικά αυτό το εγχειρίδιο και φυλάξτε το για μελλοντική αναφορά.

⚠ ΠΡΟΕΙΔΟΠΟΙΗΣΗ

- Επειδή οι παρακάτω οδηγίες λειτουργίας αφορούν διάφορα μοντέλα, τα χαρακτηριστικά της δικής σας ηλεκτρικής σκούπας ενδέχεται να διαφέρουν λίγο από αυτά που περιγράφονται στο παρόν εγχειρίδιο.

Σύμβολα προσοχής/προειδοποίησης που χρησιμοποιούνται

⚠ ΠΡΟΕΙΔΟΠΟΙΗΣΗ

Υποδεικνύει ότι υπάρχει κίνδυνος θανάτου ή σοβαρού τραυματισμού.

⚠ ΠΡΟΣΟΧΗ

Υποδεικνύει ότι υπάρχει κίνδυνος τραυματισμού ή υλικών ζημιών.

Άλλα σύμβολα που χρησιμοποιούνται

📖 ΣΗΜΕΙΩΣΗ

Υποδεικνύει ότι το κείμενο που ακολουθεί περιέχει σημαντικές πρόσθετες πληροφορίες.

Σημαντικές οδηγίες για την ασφάλεια

Όταν χρησιμοποιείτε μια ηλεκτρική συσκευή, θα πρέπει να τηρείτε τις βασικές προφυλάξεις, συμπεριλαμβανομένων των παρακάτω:

Διαβάστε όλες τις οδηγίες προτού χρησιμοποιήσετε την ηλεκτρική σκούπα ρομπότ. Αποσυνδέετε τον φορτιστή/σταθμό σύνδεσης από την πρίζα όταν δεν τον χρησιμοποιείτε και προτού πραγματοποιήσετε συντήρηση.

⚠ ΠΡΟΕΙΔΟΠΟΙΗΣΗ

Για να περιορίσετε τον κίνδυνο πυρκαγιάς, ηλεκτροπληξίας ή τραυματισμού:

Γενικά

- Χρησιμοποιείτε μόνο όπως περιγράφεται σε αυτό το εγχειρίδιο.
- Μη χρησιμοποιείτε το POWERbot ή τον φορτιστή/σταθμό σύνδεσης αν έχει υποστεί οποιαδήποτε ζημιά.
- Αν η ηλεκτρική σκούπα δεν λειτουργεί όπως θα έπρεπε, έχει πέσει, έχει υποστεί ζημιά, την έχετε αφήσει σε εξωτερικό χώρο ή έχει πέσει σε νερό, επιστρέψτε την σε ένα κέντρο εξυπηρέτησης πελατών.
- Μη χειρίζετε τον φορτιστή/σταθμό σύνδεσης ή το POWERbot με βρεγμένα χέρια.
- Χρησιμοποιείτε μόνο σε στεγνές επιφάνειες εσωτερικών χώρων.
- Αυτή η συσκευή μπορεί να χρησιμοποιηθεί από παιδιά ηλικίας 8 ετών και άνω και από άτομα με περιορισμένες σωματικές, αισθητηριακές ή νοητικές ικανότητες ή με έλλειψη εμπειρίας και γνώσεων, εφόσον βρίσκονται υπό επίβλεψη ή ακολουθούν οδηγίες σχετικά με τη χρήση της συσκευής με ασφαλή τρόπο και κατανοούν τους κινδύνους που ενέχονται. Τα παιδιά απαγορεύεται να παίζουν με τη συσκευή. Ο καθαρισμός και η συντήρηση από τον χρήστη δεν πρέπει να πραγματοποιούνται από παιδιά χωρίς επίβλεψη.

Φορτιστής/σταθμός σύνδεσης

- Μην τροποποιείτε το πολωμένο φινιρίσμα ώστε να εφαρμόζει σε μη πολωμένη πρίζα ή σε καλώδιο προέκτασης.
- Μη χρησιμοποιείτε σε εξωτερικούς χώρους ή σε βρεγμένες επιφάνειες.
- Αποσυνδέετε τον φορτιστή/σταθμό σύνδεσης από την πρίζα όταν δεν τον χρησιμοποιείτε και προτού πραγματοποιήσετε σέρβις.
- Χρησιμοποιείτε μόνο τον φορτιστή/σταθμό σύνδεσης που παρέχεται από τον κατασκευαστή για την επαναφόρτιση.
- Μη χρησιμοποιείτε με καλώδιο ή φινιρίσμα που έχει υποστεί ζημιά ή με χαλαρή πρίζα.
- Μην τραβάτε και μη μεταφέρετε από το καλώδιο, μη χρησιμοποιείτε το καλώδιο ως λαβή, μην κλείνετε την πόρτα πάνω στο καλώδιο και μην τραβάτε το καλώδιο γύρω από αιχμηρές άκρες ή γωνίες. Κρατάτε το καλώδιο μακριά από θερμαινόμενες επιφάνειες.
- Μη χρησιμοποιείτε καλώδια προέκτασης ή πρίζες με ανεπαρκή δυναμικότητα μεταφοράς ρεύματος.
- Μην αποσυνδέετε από την πρίζα τραβώντας το καλώδιο. Για να τον αποσυνδέσετε από την πρίζα, τραβήξτε το φινιρίσμα και όχι το καλώδιο.
- Μην κόβετε και μην αποτεφρώνετε τις μπαταρίες, καθώς εκρήγνυνται σε υψηλές θερμοκρασίες.
- Μην επιχειρείτε να ανοίξετε τον φορτιστή/σταθμό σύνδεσης. Οι επισκευές θα πρέπει να πραγματοποιούνται μόνο από εξειδικευμένο κέντρο εξυπηρέτησης πελατών.
- Μην εκθέτετε τον φορτιστή/σταθμό σύνδεσης σε υψηλές θερμοκρασίες και μην αφήνετε τον φορτιστή/σταθμό σύνδεσης να έρχεται σε επαφή με υγρασία ή υδρατμούς.

POWERbot

- Μη συλλέγετε σκληρά ή αιχμηρά αντικείμενα, όπως γυαλιά, καρφιά, βίδες, νομίσματα κ.λπ.

- Μη χρησιμοποιείτε χωρίς να έχετε τοποθετήσει φίλτρο. Όταν πραγματοποιείτε σέρβις στη συσκευή, μη βάζετε ποτέ τα δάκτυλά σας ή άλλα αντικείμενα στο θάλαμο ανεμιστήρα, καθώς η συσκευή ενδέχεται να ενεργοποιηθεί κατά λάθος.
- Μην τοποθετείτε κανένα αντικείμενο στα ανοίγματα. Μη χρησιμοποιείτε με οποιοδήποτε από τα ανοίγματα φραγμένο. Διατηρείτε τα ανοίγματα ελεύθερα από σκόνη, χνούδια, τρίχες και οτιδήποτε άλλο ενδέχεται να μειώσει τη ροή του αέρα.
- Μη συλλέγετε τοξικά υλικά (χλωρίνη, αμμωνία, καθαριστικό αποχετεύσεων κ.λπ.).
- Μη συλλέγετε οτιδήποτε φλέγεται ή καπνίζει, όπως τσιγάρα, σπύρτα ή καυτή στάχτη.
- Μη χρησιμοποιείτε για να συλλέξετε εύφλεκτα ή αναφλέξιμα υγρά όπως βενζίνη και μη χρησιμοποιείτε σε χώρους όπου ενδέχεται να υπάρχουν τέτοια υγρά.
Επίσης, μη χρησιμοποιείτε στους εξής χώρους:
 - Χώροι όπου υπάρχουν κεριά ή επιτραπέζια φωτιστικά στο δάπεδο.
 - Χώροι όπου υπάρχουν φωτιές χωρίς επίβλεψη (φωτιά σε τζάκι ή χόβολη).
 - Χώροι όπου υπάρχει αποσταγμένο οινόπνευμα, διαλυτικό, τασάκια με αναμμένα τσιγάρα κ.λπ.
- Μη χρησιμοποιείτε το POWERbot σε κλειστούς χώρους με αναθυμιάσεις από λαδομπογιά, διαλυτικό μπογιάς, αντισκωρικές ουσίες, εύφλεκτη σκόνη ή άλλους εκρηκτικούς ή τοξικούς ατμούς.
- Υπό ακραίες συνθήκες χρήσης ή θερμοκρασίας, μπορεί να προκληθεί διαρροή υγρών από τις μπαταρίες. Αν τα υγρά έρθουν σε επαφή με το δέρμα σας, πλύνετε γρήγορα με νερό. Αν τα υγρά έρθουν σε επαφή με τα μάτια σας, ξεπλύνετε αμέσως με καθαρό νερό για τουλάχιστον 10 λεπτά. Ζητήστε ιατρική βοήθεια.

- Για πληροφορίες σχετικά με τις δεσμεύσεις της Samsung αναφορικά με την προστασία του περιβάλλοντος και τις κανονιστικές υποχρεώσεις που αφορούν τα συγκεκριμένα προϊόντα π.χ. REACH, επισκεφθείτε την ηλεκτρονική διεύθυνση: samsung.com/uk/aboutsamsung/samsungelectronics/corporatecitizenship/data_corner.html
- Το POWERbot προορίζεται για οικιακή χρήση και, κατά συνέπεια, δεν πρέπει να το χρησιμοποιείτε σε σοφίτες, υπόγεια, αποθήκες, βιομηχανικά κτήρια, εκτός εσωτερικών χώρων, σε χώρους με υγρασία (όπως το μπάνιο, το πλυσταριό), επάνω σε τραπέζια ή σε ράφια.
 - Το POWERbot μπορεί να υποστεί ζημιά ή να δυσλειτουργεί.

⚠ ΠΡΟΕΙΔΟΠΟΙΗΣΗ

Σχετικά με την τροφοδοσία

- Αποτρέψτε κάθε κίνδυνο ηλεκτροπληξίας ή πυρκαγιάς.
 - Μην προκαλείτε ζημιά στο καλώδιο ρεύματος.
 - Μην τραβάτε πολύ δυνατά το καλώδιο ρεύματος και μην αγγίζετε το φισ με βρεγμένα χέρια.
 - Χρησιμοποιείτε αποκλειστικά πηγή τροφοδοσίας 100-240 V~ και, επίσης, μη χρησιμοποιείτε πολύπριζο για να τροφοδοτείτε πολλαπλές συσκευές ταυτόχρονα. (Μην αφήνετε το καλώδιο εκτεθειμένο στο δάπεδο.)
 - Μην χρησιμοποιείτε φισ ή καλώδιο ρεύματος που έχει υποστεί ζημιά ή χαλαρή πρίζα.
- Καθαρίζετε τη σκόνη ή τυχόν ξένα σώματα από τις ακίδες και το σημείο επαφής του φισ.
 - Υπάρχει κίνδυνος ηλεκτροπληξίας ή δυσλειτουργίας.

Πριν από τη χρήση

- Μην χρησιμοποιείτε το POWERbot κοντά σε εύφλεκτα υλικά.
 - Μην τοποθετείτε και μη χρησιμοποιείτε κοντά σε κεριά, φωτιστικά γραφείου, τζάκια ή εύφλεκτα υλικά, όπως βενζίνη, οινόπνευμα, διαλυτικά κ.λπ.

- Το POWERbot προορίζεται για οικιακή χρήση και, κατά συνέπεια, δεν πρέπει να το χρησιμοποιείτε σε σοφίτες, υπόγεια, αποθήκες, βιομηχανικά κτήρια, εκτός εσωτερικών χώρων, σε χώρους με υγρασία (όπως το μπάνιο, το πλυσταριό), επάνω σε τραπέζια ή σε ράφια.
 - Το POWERbot μπορεί να υποστεί ζημιά ή να δυσλειτουργεί.
- Βεβαιωθείτε ότι το POWERbot δεν περνά πάνω από ή έρχεται σε επαφή με υγρά οποιουδήποτε είδους.
 - Το POWERbot μπορεί να υποστεί σοβαρή ζημιά και ενδέχεται να επιμολύνει άλλους χώρους αν οι τροχοί του περάσουν πάνω από υγρά.
- Μην ρίχνετε κανένα υγρό πάνω στον σταθμό σύνδεσης.
 - Υπάρχει κίνδυνος πυρκαγιάς ή ηλεκτροπληξίας.
- Μην χρησιμοποιείτε τον φορτιστή/σταθμό σύνδεσης για κανέναν άλλο σκοπό, εκτός από αυτόν για τον οποίο προορίζεται.
 - Υπάρχει κίνδυνος πυρκαγιάς ή σοβαρής ζημιάς στον σταθμό σύνδεσης.
- Για τη δική σας ασφάλεια, να διατηρείτε πάντα καθαρό τον αισθητήρα ανώμαλου εδάφους.

Κατά τη χρήση

- Αν ακούγονται περίεργοι ήχοι, αναδίδεται οσμή ή καπνός από το POWERbot, κλείστε αμέσως τον διακόπτη ασφαλείας στο κάτω μέρος του POWERbot και επικοινωνήστε με ένα επισκευαστικό κέντρο.

Καθαρισμός και συντήρηση

- Αν το καλώδιο ρεύματος έχει υποστεί ζημιά, επικοινωνήστε με ένα επισκευαστικό κέντρο για να αντικατασταθεί από κατάλληλα εκπαιδευμένο τεχνικό.
 - Υπάρχει κίνδυνος πυρκαγιάς ή ηλεκτροπληξίας.
- Για να αλλάξετε τις μπαταρίες, επικοινωνήστε με ένα επισκευαστικό κέντρο της Samsung Electronics.
 - Η χρήση μπαταριών από άλλα προϊόντα μπορεί να προκαλέσει δυσλειτουργία.

⚠ ΠΡΟΣΟΧΗ**Πριν από τη χρήση**

- Τοποθετήστε το δοχείο σκόνης προτού χρησιμοποιήσετε το POWERbot.
- Για σωστή αυτόματη επαναφόρτιση, να έχετε υπόψη σας τα παρακάτω.
 - Ενεργοποιείτε πάντα τον σταθμό σύνδεσης.
 - Εγκαθιστάτε τον σταθμό σύνδεσης κάπου όπου να μπορεί να τον εντοπίσει εύκολα το POWERbot.
 - Μην αφήνετε κανένα αντικείμενο μπροστά από τον σταθμό σύνδεσης.
- Όταν εγκαθιστάτε τον σταθμό σύνδεσης, μην αφήνετε το καλώδιο εκτεθειμένο στο δάπεδο, επειδή ενδέχεται να μπερδευτεί σε αυτό το POWERbot.
- Μη χρησιμοποιείτε το POWERbot σε μαύρα δάπεδα.
 - Το POWERbot ενδέχεται να μη λειτουργεί κανονικά.
- Μη σηκώνετε το POWERbot από τη βάση του δοχείου σκόνης.
- Μην τοποθετείτε κανένα αντικείμενο σε απόσταση 0,5 m από τις πλευρές και 1 m από το μπροστινό μέρος του σταθμού σύνδεσης.
- Βεβαιωθείτε ότι η επαφή φόρτισης του σταθμού σύνδεσης δεν έχει υποστεί ζημιά και δεν έχει κανένα ξένο σώμα πάνω της.
- Μην εγκαθιστάτε τον σταθμό σύνδεσης σε χώρο με σκούρο δάπεδο.
 - Αν το δάπεδο γύρω από τον σταθμό σύνδεσης είναι σκούρο, δυσχεραίνεται η επαναφόρτιση.
- Προτού καθαρίσετε, μετακινείτε οποιαδήποτε εμπόδια ενδέχεται να εμποδίσουν την κίνηση του POWERbot (όπως παιδικές κούνιες ή τσουλήθρες εσωτερικού χώρου).

Κατά τη χρήση

- Η χρήση του POWERbot σε παχύ χαλί ενδέχεται να προκαλέσει ζημιά τόσο στο POWERbot όσο και στο χαλί.
 - Το POWERbot δεν μπορεί να περάσει πάνω από χαλιά πάχους μεγαλύτερου από 1 cm.
- Μη χρησιμοποιείτε το POWERbot πάνω σε τραπέζια ή σε άλλες υπερυψωμένες επιφάνειες.
 - Υπάρχει κίνδυνος ζημιάς αν πέσει.
- Το POWERbot ενδέχεται να χτυπήσει σε καρέκλες ή σε πόδια γραφείων και, κατά συνέπεια, πρέπει να τα απομακρύνετε για ταχύτερο και αποδοτικό καθαρισμό.
- Όταν λειτουργεί το POWERbot, μην το σηκώνετε και μην το μεταφέρετε σε κάποιον άλλο χώρο.
- Μην κρατάτε το POWERbot από τους τροχούς μετάδοσης κίνησης όταν το μεταφέρετε σε κάποιον άλλο χώρο.
- Μην τοποθετείτε κανένα αντικείμενο πάνω στο POWERbot, επειδή ενδέχεται να προκληθεί δυσλειτουργία.
- Όταν χρησιμοποιείτε το POWERbot, απομακρύνετε αμέσως μεγάλα κομμάτια χαρτί ή πλαστικές σακούλες, επειδή ενδέχεται να φράξουν το στόμιο αναρρόφησης.
- Μη στοχεύετε τον κόκκινο δείκτη κατευθείαν σε ανθρώπους ή σε ζώα.

Καθαρισμός και συντήρηση

- Αποτρέψτε την πρόκληση ζημιάς στο POWERbot εφαρμόζοντας τις παρακάτω οδηγίες.
 - Μην καθαρίζετε το POWERbot ψεκάζοντας νερό απευθείας επάνω του και μη χρησιμοποιείτε βενζίνη, διαλυτικό, ασετόν ή οινόπνευμα για να το καθαρίσετε.
- Μην αποσυναρμολογείτε και μην επισκευάζετε το POWERbot. Αυτές οι εργασίες θα πρέπει να εκτελούνται μόνο από κατάλληλα εκπαιδευμένο τεχνικό.
- Διατηρείτε πάντα καθαρό τον αισθητήρα εμποδίων και τον αισθητήρα ανώμαλου εδάφους.
 - Αν συσσωρευτούν ξένα σώματα, οι αισθητήρες ενδέχεται να δυσλειτουργούν.

3

Φόρτιση



Όταν αγοράζετε το προϊόν, η μπαταρία δεν είναι φορτισμένη, επομένως η αρχική φόρτιση θα πρέπει να γίνει μη αυτόματα.

Πώς να ανοίξετε τον διακόπτη ασφαλείας

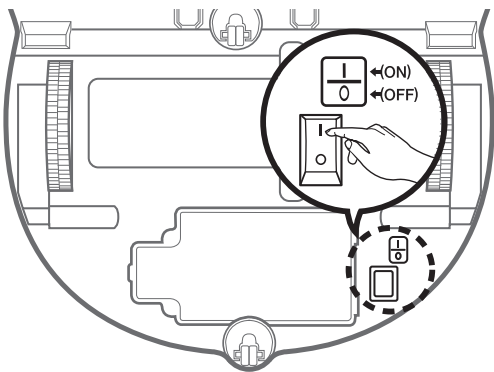

Κρατήστε την ηλεκτρική σκούπα ρομπότ και ανοίξτε τον διακόπτη ασφαλείας, χωρίς να πατήσετε κανένα κουμπί.



<Σειρά SR1*M701***>



<Σειρά SR1*M702*** / SR1*M703*** / SR2*M70***>

Ελέγξτε την κατάσταση φόρτισης.

Για τη σειρά SR1*M701***, η ένδειξη μπαταρίας αναβοσβήνει ανά διαστήματα 1 δευτερολέπτου κατά τη φόρτιση και παραμένει σε κατάσταση ενεργοποίησης όταν η μπαταρία είναι πλήρως φορτισμένη. Για τη σειρά SR1*M702*** / SR1*M703*** / SR2*M70***, η ένδειξη «» εμφανίζεται σύμφωνα με την πρόοδο της φόρτισης και η ένδειξη «FULL» εμφανίζεται όταν ολοκληρώνεται η φόρτιση.



Εγκαθιστάτε τον σταθμό σύνδεσης σε σημείο όπου το δάπεδο είναι επίπεδο και ο τοίχος είναι ίσιος.

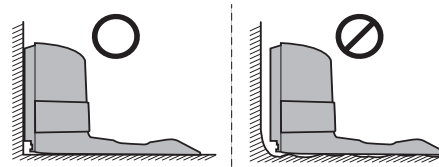

※ Τοποθετήστε ακολουθώντας την κατεύθυνση των ινών του ξύλινου δαπέδου.

Τοποθετήστε τον φορτιστή κάπου όπου να μπορεί να τον εντοπίσει εύκολα η ηλεκτρική σκούπα ρομπότ.

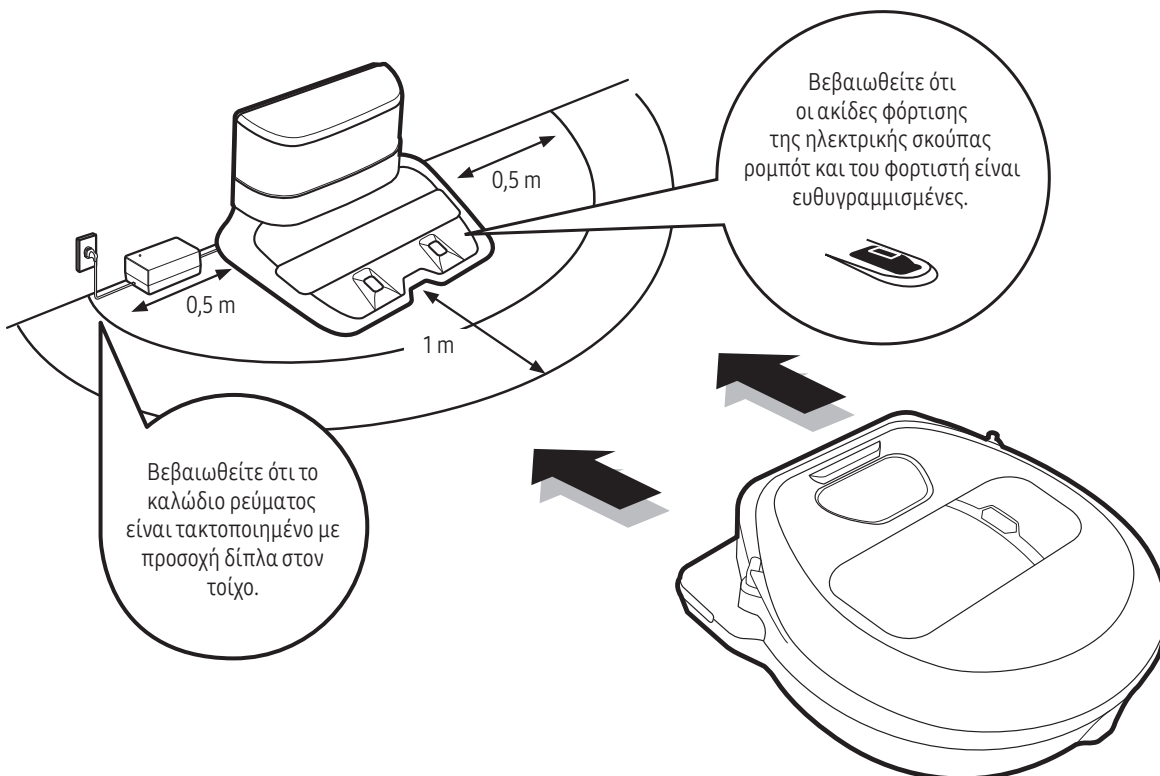

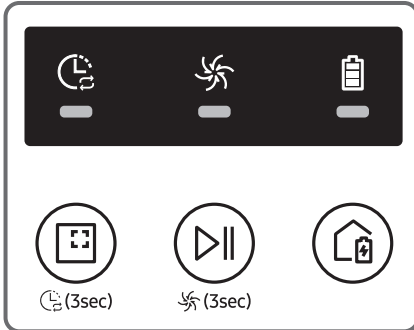

<Σειρά SR1*M701***>

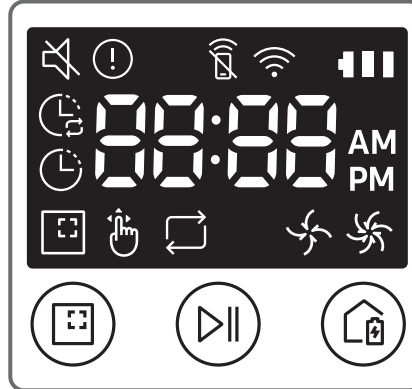

<Σειρά SR1*M702*** / SR1*M703***>

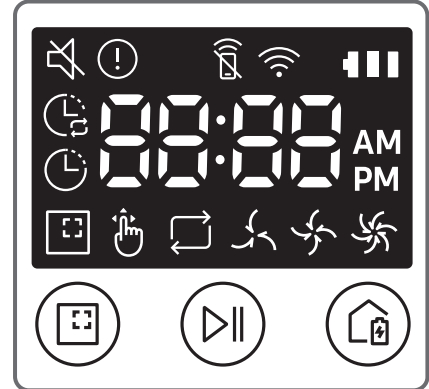

<Σειρά SR2*M70***>

Χρήση της λειτουργίας Αυτόματου καθαρισμού

Το POWERbot κινείται και καθαρίζει αυτόματα τις καθορισμένες περιοχές μόνο μία φορά.

* Σειρά SR1*M701***: Καθαρίζει επανειλημμένα μέχρι να εξαντληθεί η μπαταρία.



Διακοπή καθαρισμού:
Πατήστε και αφήστε το κουμπί

Χρήση της λειτουργίας Τοπικού καθαρισμού

Πατήστε και αφήστε αυτό το κουμπί. Το POWERbot καθαρίζει μια συγκεκριμένη περιοχή σε βάθος.



Επαναφόρτιση

Μπορείτε να δώσετε εντολή στο POWERbot να επαναφορτιστεί αυτόματα στον σταθμό σύνδεσης ενώ καθαρίζει, πατώντας αυτό το κουμπί.



Αυτόματος καθαρισμός



<Σειρά SR1*M702*** / SR1*M703*** / SR2*M70***>



<Σειρά SR1*M701***>

Τοπικός καθαρισμός



<Σειρά SR1*M702*** / SR1*M703*** / SR2*M70***>



<Σειρά SR1*M701***>

Επανελημμένος καθαρισμός

Πατήστε πρώτα το κουμπί [τύπος Repeat], [τύπος Γ, Δ: Repeat] στο τηλεχειριστήριο και, στη συνέχεια, πατήστε το κουμπί [Έναρξη/Διακοπή].

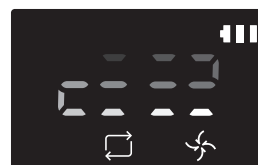

<Σειρά SR1*M702*** / SR1*M703*** / SR2*M70***>

Μη αυτόματος καθαρισμός

Η λειτουργία μη αυτόματου καθαρισμού μπορεί να επιλεγεί με τα κουμπιά ελέγχου κατεύθυνσης του τηλεχειριστηρίου.

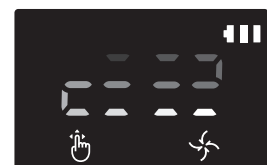

<Σειρά SR1*M702*** / SR1*M703*** / SR2*M70***>

4-2

Χρήση της ηλεκτρικής σκούπας ρομπότ

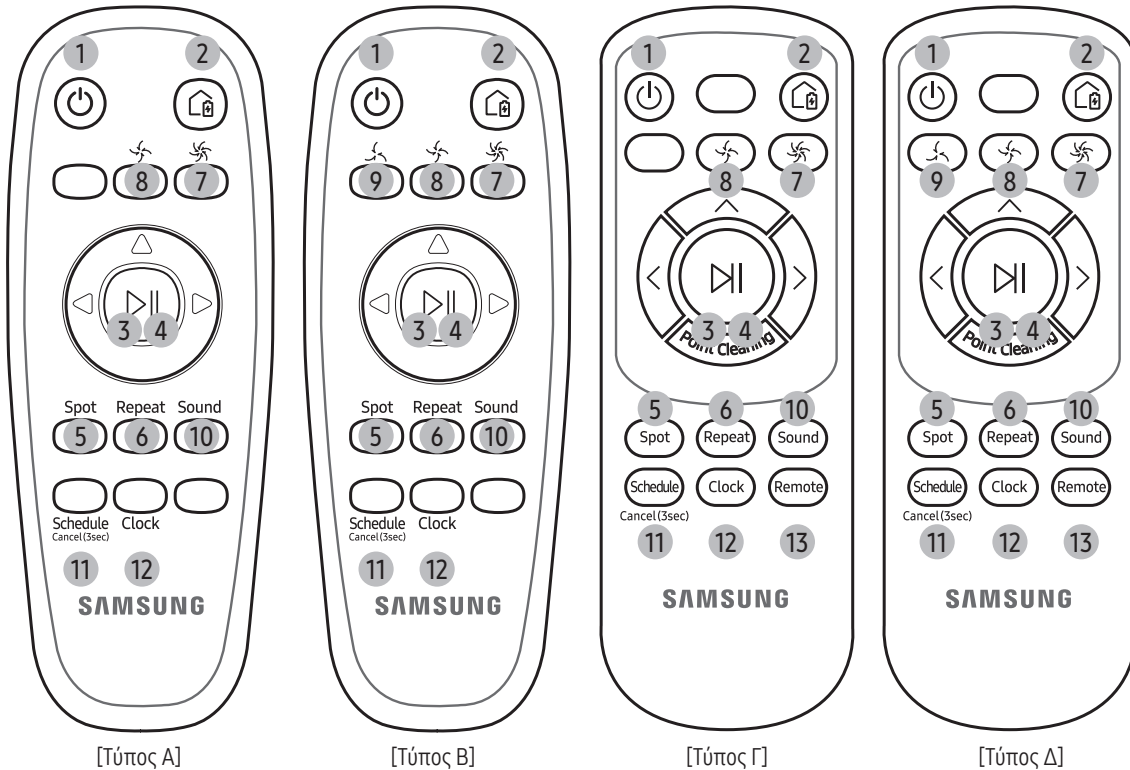

1. Λειτουργία

Ενεργοποίηση/απενεργοποίηση του POWERbot

2. Επαναφόρτιση

Επιλέξτε για αυτόματη επαναφόρτιση του POWERbot στον σταθμό σύνδεσης

3. Έναρξη/Διακοπή

Επιλέξτε για έναρξη ή διακοπή της διαδικασίας καθαρισμού

4. Αυτόματος καθαρισμός

Επιλέξτε για καθαρισμό όλων των καθορισμένων περιοχών μόνο μία φορά και, στη συνέχεια, αυτόματη επιστροφή στον σταθμό σύνδεσης.

5. Τοπικός καθαρισμός

Επιλέξτε για καθαρισμό μιας συγκεκριμένης περιοχής σε βάθος

6. Επανειλημμένος καθαρισμός

Επιλέξτε για επανειλημμένο καθαρισμό μέχρι να μειωθεί πολύ η φόρτιση και να αναβοσβήνει η ένδειξη της μπαταρίας

7. Λειτουργία τούρμπο

Επιλέξτε για καθαρισμό με την υψηλότερη ισχύ αναρρόφησης

8. Κανονική λειτουργία

Επιλέξτε για καθαρισμό με μέση ισχύ αναρρόφησης

9. Αθόρυβη λειτουργία

Επιλέξτε για καθαρισμό με χαμηλότερο θόρυβο λειτουργίας

10. Ήχος

Κάθε φορά που πατάτε αυτό το κουμπί, ενεργοποιούνται διαδοχικά οι λειτουργίες Εφέ ήχου → Αθόρυβο

11. Πρόγραμμα / Ακύρωση (3 δευτερόλεπτα)

Ανατρέξτε στη σελίδα 10

12. Ρολόι

Ανατρέξτε στη σελίδα 10

13. Τηλεχειριστήριο

Επιλέξτε για ενεργοποίηση ή απενεργοποίηση της λειτουργίας Wi-Fi

Ρύθμιση ώρας/προγράμματος

Μόνο η λειτουργία αυτόματου καθαρισμού μπορεί να προγραμματιστεί.

Ρύθμιση της ώρας

Πρέπει να ρυθμίσετε την τρέχουσα ώρα προτού χρησιμοποιήσετε το πρόγραμμα μίας φορές/ημερήσιο πρόγραμμα.

[Τύπος A, Τύπος B]

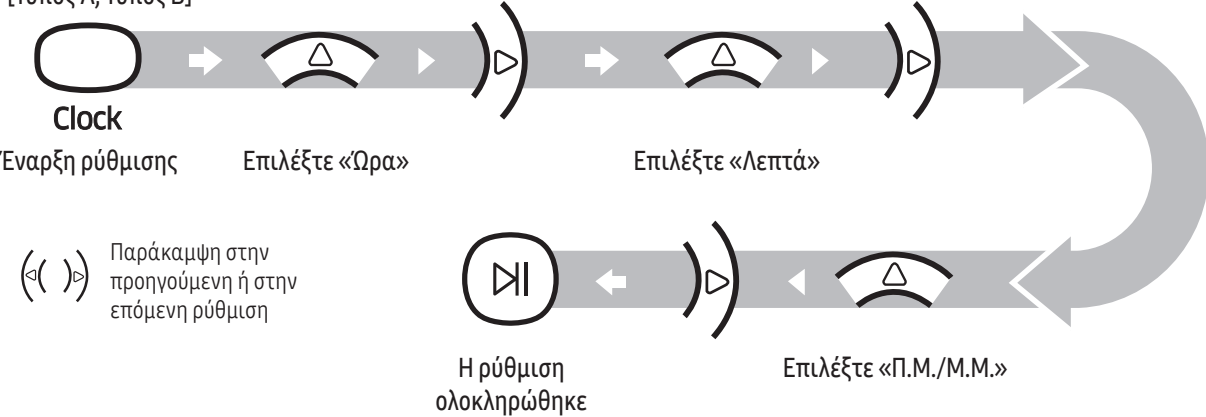

[Τύπος Γ, Τύπος Δ]

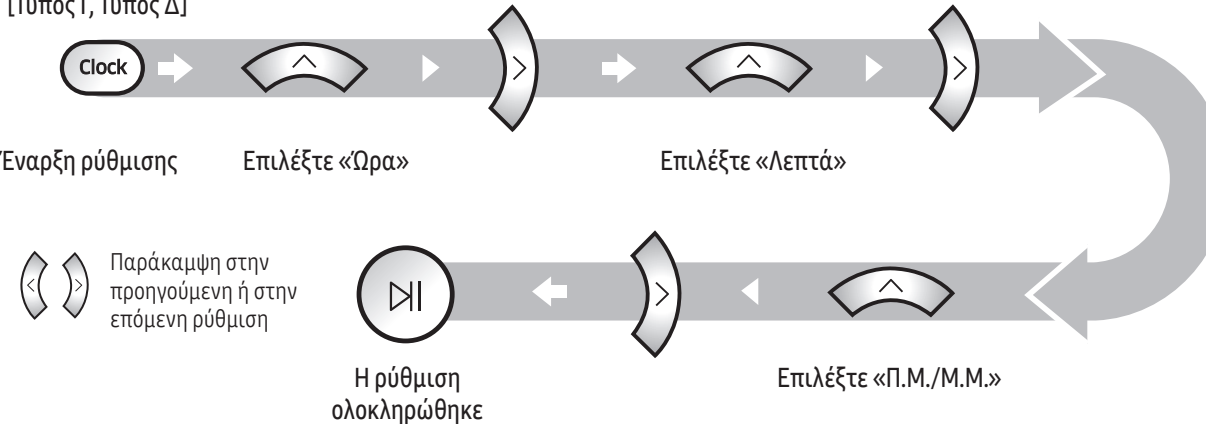

Ρύθμιση του προγράμματος

Η ρύθμιση/ακύρωση του προγράμματος μπορεί να πραγματοποιηθεί μόνο ενόσω το POWERbot είναι συνδεδεμένο στον σταθμό σύνδεσης.

[Τύπος A, Τύπος B]

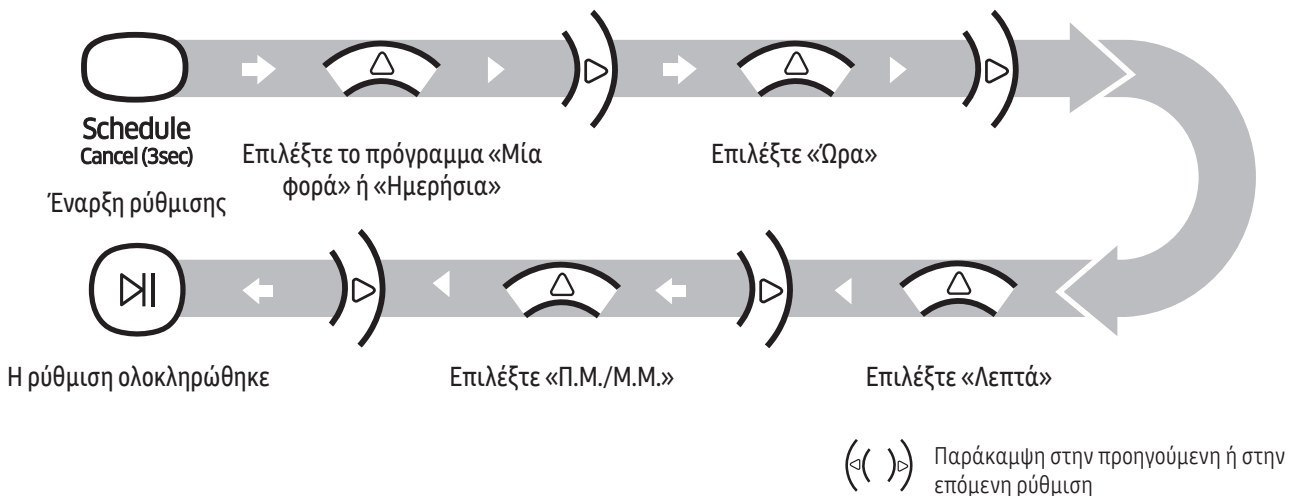

5-2

Ρύθμιση ώρας/προγράμματος

Μόνο η λειτουργία αυτόματου καθαρισμού μπορεί να προγραμματιστεί.

[Τύπος Γ, Τύπος Δ]

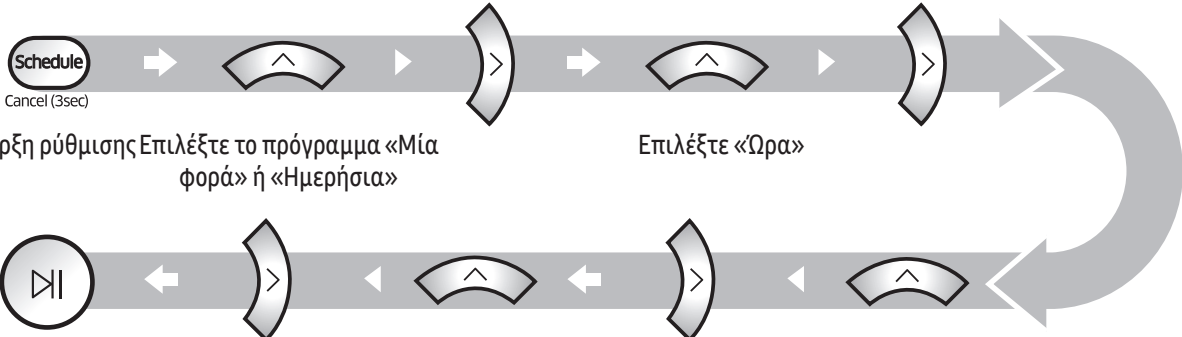

Έναρξη ρύθμισης Επιλέξτε το πρόγραμμα «Μία φορά» ή «Ημερήσια»

Επιλέξτε «Ωρα»

Η ρύθμιση ολοκληρώθηκε

Επιλέξτε «Π.Μ./Μ.Μ.»

Επιλέξτε «Λεπτά»

Παράκαμψη στην προηγούμενη ή στην επόμενη ρύθμιση

Ακύρωση κατά τη ρύθμιση



Η ρύθμιση θα ακυρωθεί αυτόματα αν δεν δοθεί καμία εντολή για 7 δευτερόλεπτα

Ακύρωση του προγράμματος μίας φορές/ημερήσιου προγράμματος

Όταν έχει ρυθμιστεί τόσο το πρόγραμμα μίας φορές όσο και το ημερήσιο πρόγραμμα



Πατήστε για 3 δευτερόλεπτα

Επιλέξτε το πρόγραμμα

Η ακύρωση ολοκληρώθηκε

Όταν έχει ρυθμιστεί είτε το πρόγραμμα μίας φορές είτε το ημερήσιο πρόγραμμα



Πατήστε για 3 δευτερόλεπτα

[Σειρά SR10M701***]

Για τα μοντέλα που δεν περιλαμβάνουν τηλεχειριστήριο, η ρύθμιση προγράμματος είναι διαθέσιμη με τον παρακάτω τρόπο. Η ρύθμιση/ακύρωση του προγράμματος μπορεί να πραγματοποιηθεί μόνο ενόσω το POWERbot είναι συνδεδεμένο στον σταθμό σύνδεσης.



Πατήστε για 3 δευτερόλεπτα



Όταν η λυχνία LED προγράμματος είναι αναμμένη, έχει ρυθμιστεί ημερήσιο πρόγραμμα.

Ακύρωση ημερήσιου προγράμματος

Όταν έχει ρυθμιστεί είτε το πρόγραμμα μίας φορές είτε το ημερήσιο πρόγραμμα



Πατήστε για 3 δευτερόλεπτα

Δοχείο σκόνης

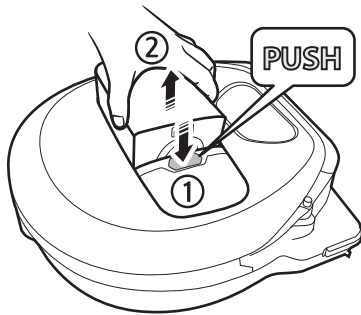

- 1 Πατήστε το κουμπί για να αφαιρέσετε το δοχείο σκόνης

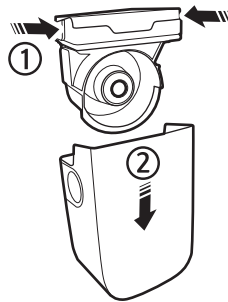

- 2 Αφαιρέστε το κάλυμμα του δοχείου σκόνης



- 3 Αφαιρέστε τη σκόνη από το δοχείο σκόνης και την κυκλωνική μονάδα

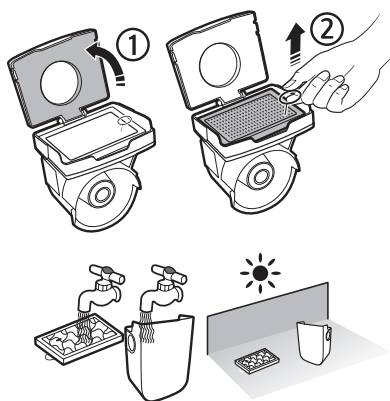

- 4 Αποσπάστε την κυκλωνική μονάδα από το κάλυμμα του δοχείου σκόνης και κατόπιν πλύνετε το δοχείο σκόνης και το φίλτρο

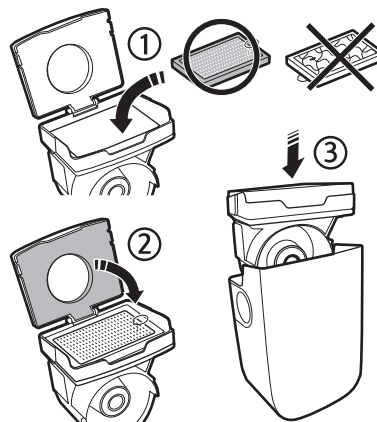

- 5 Επανασυναρμολογήστε το δοχείο σκόνης

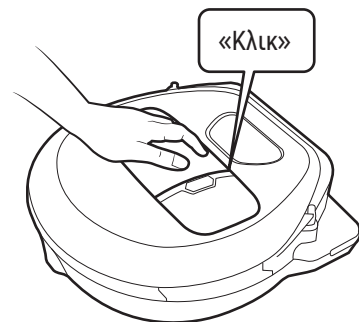

- 6 Επανατοποθετήστε το δοχείο σκόνης στο κυρίως σώμα, ωθώντας το μέχρι να ασφαλίσει στη θέση του

6-2

Καθαρισμός και συντήρηση

Πρέπει να κλείσετε τον διακόπτη ασφαλείας προτού καθαρίσετε το POWERbot.

Βούρτσα και εργαλείο αυτόματου κλείστρου

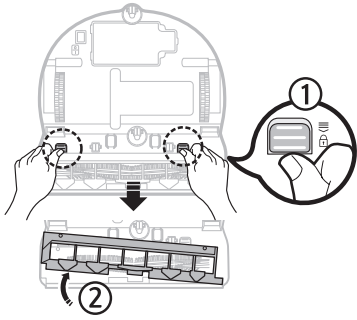

1 Αφαιρέστε το κάλυμμα της βούρτσας

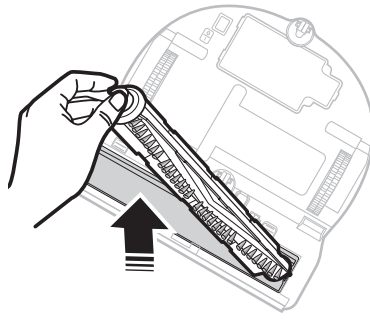

2 Αφαιρέστε τη βούρτσα



3 Καθαρίστε τη βούρτσα

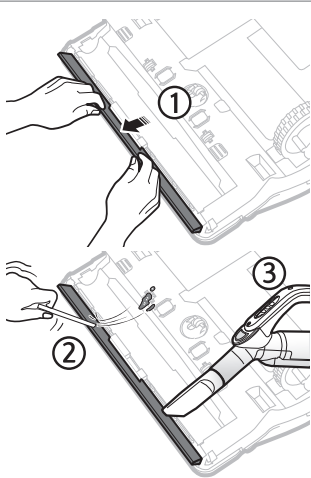

4 Καθαρίστε το εργαλείο αυτόματου κλείστρου

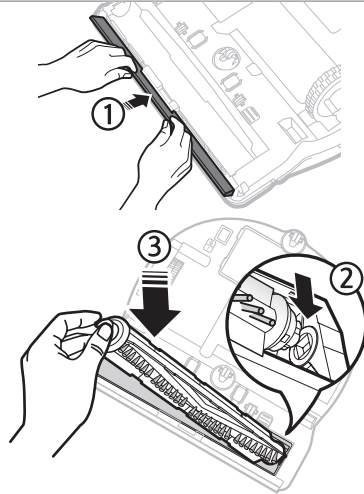

5 Επανασυναρμολογήστε τη βούρτσα

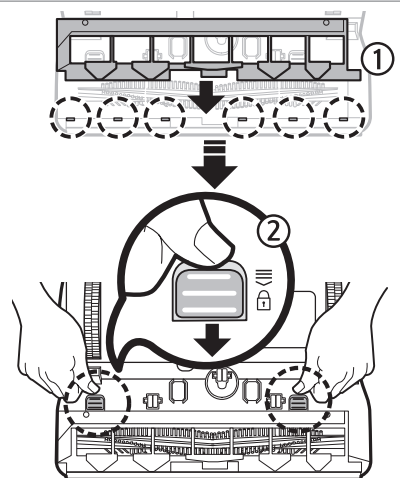

6 Επανασυναρμολογήστε το κάλυμμα της βούρτσας

Κωδικοί πληροφοριών

[Σειρά SR1*M701***]

* Για τα βήματα που πρέπει να ακολουθήσετε για κάθε κωδικό πληροφοριών στην οθόνη ενδείξεων, ανατρέξτε στο εγχειρίδιο χρήσης.



[Σειρές SR1*M702***, SR1*M703***, SR2*M70****]

* Για τα βήματα που πρέπει να ακολουθήσετε για κάθε κωδικό πληροφοριών με την ένδειξη (!) στην οθόνη ενδείξεων, ανατρέξτε στο εγχειρίδιο χρήσης.

(!) 0001 0002 0003 0004 0005 0006 0007

Εφαρμογή Samsung Smart Home

Η εφαρμογή Samsung Smart Home είναι διαθέσιμη μόνο για τα μοντέλα που υποστηρίζουν τη λειτουργία Wi-Fi.

Χρήση της εφαρμογής Samsung Smart Home

Δημιουργία λογαριασμού Samsung

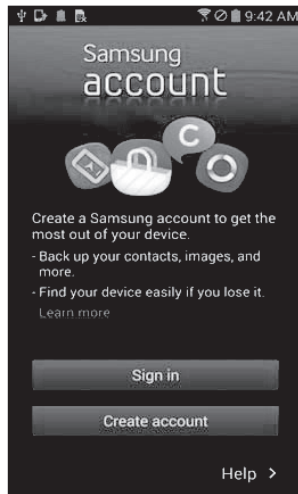

Αν θέλετε να χρησιμοποιήσετε την εφαρμογή Samsung Smart Home, καταχωρίστε τον δικό σας λογαριασμό Samsung στην εφαρμογή λογαριασμού Samsung.

ΣΗΜΕΙΩΣΗ

- Αν δεν επιλέξετε αυτόματη σύνδεση στην εφαρμογή Samsung Smart Home και εκτελέσετε την εφαρμογή, εμφανίζεται αρχικά μία φορά η οθόνη λογαριασμού Samsung.
- Αν είστε χρήστης smartphone της Samsung, καταχωρίστε τον δικό σας λογαριασμό Samsung στις ρυθμίσεις του smartphone και, στη συνέχεια, η αυτόματη σύνδεση επιλέγεται χωρίς καμία άλλη διαδικασία σύνδεσης και μπορείτε να χρησιμοποιήσετε αμέσως την εφαρμογή Samsung Smart Home.

Λήψη της εφαρμογής Samsung Smart Home





Μπορείτε να λάβετε την εφαρμογή Samsung Smart Home αναζητώντας την ως «Samsung Smart Home App» στο Google Play Store, στο Samsung Galaxy Apps και στο Apple App Store.

ΣΗΜΕΙΩΣΗ

- Η εφαρμογή Samsung Smart Home απαιτεί Android 4.0 (ICS) ή νεότερη έκδοση και είναι βελτιστοποιημένη για Android 4.4 ή νεότερη έκδοση σε smartphone της Samsung (σειρές Galaxy S και Note). Ορισμένες λειτουργίες της εφαρμογής ενδέχεται να μην εκτελούνται σωστά σε smartphone τρίτων κατασκευαστών.
- Για τα μοντέλα με iOS, η εφαρμογή απαιτεί iOS 7 ή νεότερη έκδοση.
- Η εφαρμογή Samsung Smart Home υπόκειται σε αλλαγές χωρίς προειδοποίηση, για βελτιώσεις στην ευχρηστία και την απόδοση.

Καταχώριση του προϊόντος (Εύκολη ρύθμιση)

Καταχωρίστε το προϊόν στην υπηρεσία Samsung Smart Home προτού χρησιμοποιήσετε την εφαρμογή Samsung Smart Home.

- Ενδείξεις έξυπνου ελέγχου και Wi-Fi
 - Εμφανίζεται το εικονίδιο : Ο έξυπνος έλεγχος είναι κλειδωμένος. (Μόνο το τηλεχειριστήριο είναι διαθέσιμο.)
 - Δεν εμφανίζεται το εικονίδιο : Ο έξυπνος έλεγχος επιτρέπεται.
 - Δεν εμφανίζεται το εικονίδιο : Το POWERbot συνδέεται με τον ασύρματο δρομολογητή.
 - Εμφανίζεται το εικονίδιο : Το POWERbot είναι συνδεδεμένο με τον ασύρματο δρομολογητή.

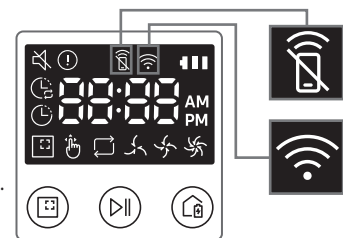

POWERbot

Rövid használati útmutató

SR1*M70****, SR2*M70**** sorozat

- A készülék használatba vétele előtt figyelmesen olvassa el az utasításokat.
- Csak beltéri használatra.



SAMSUNG

1

Alkatrészek listája

Készülékház

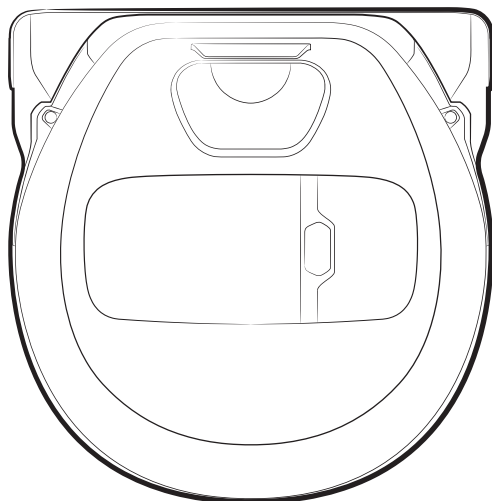

Töltőállomás

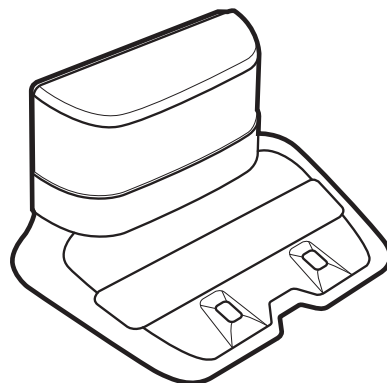

Távírányító

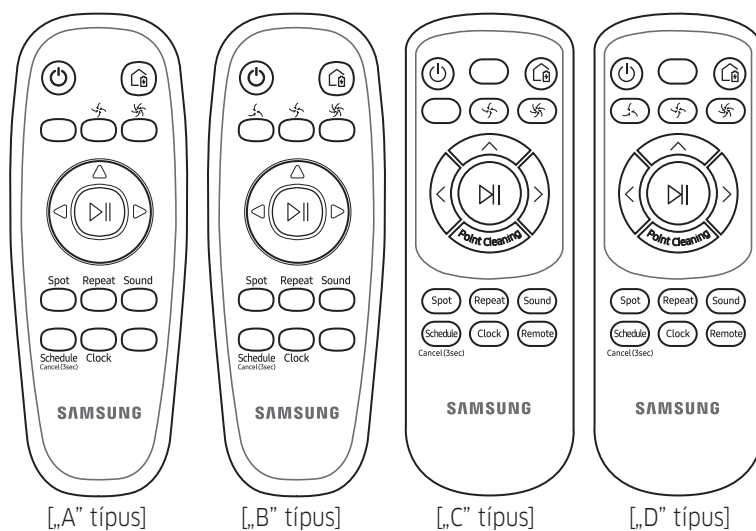

* (Az SR1*M701*** sorozat nem tartalmazza)

Alapalkatrészek

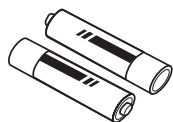

Elemek
(AAA típusúak)

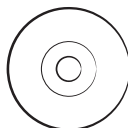

Használati
útmutató

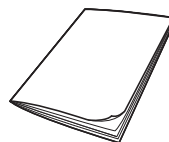

Rövid használati
útmutató

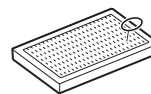

Tartalék szűrő
(opcionális)



Tápkábel

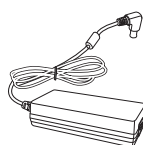

Akkumulátortöltő



Virtual guard

Biztonsági tudnivalók

⚠ FIGYELMEZTETÉS

- A készülék használatba vétele előtt figyelmesen olvassa el a használati útmutatót, és őrizze meg, mert a későbbiekben még szüksége lehet rá.

⚠ FIGYELMEZTETÉS

- Az útmutató többféle készüléktípusra vonatkozik, ezért az Ön által használt porszívó némileg eltérhet az itt leírtaktól.

Vigyázat!/Figyelmeztetés elnevezésű jelzések

⚠ FIGYELMEZTETÉS

Súlyos sérülés vagy életveszély kockázatát jelzi.

⚠ VIGYÁZAT!

Személyi sérülés vagy anyagi kár kockázatára figyelmeztet.

Egyéb jelzések

📖 MEGJEGYZÉS

Azt jelzi, hogy az utána következő szöveg további fontos tudnivalókat tartalmaz.

Fontos biztonsági előírások

Elektromos készülékek használatakor minden esetben be kell tartani bizonyos alapvető óvintézkedéseket, például:

Olvassa el az útmutatót, és csak azt követően vegye használatba a robotporszívót.

Ha nem használja a készüléket, illetve annak karbantartását végzi, húzza ki a töltőt/töltőállomást az aljzatból.

⚠ FIGYELMEZTETÉS

Tűz, áramütés vagy sérülés elkerülése érdekében tartsa szem előtt a következőket:

Általános

- A készüléket csak az útmutatóban leírtak szerint használja.
- Tilos a POWERbot vagy a töltő/töltőállomás használata, ha azok bármilyen módon megsérültek.
- Ha a készülék nem működik megfelelően, leesett, megsérült, a szabadban hagyták vagy vízbe esett, vigye azt SAMSUNG szakszervizbe.
- Tilos a töltőt/töltőállomást vagy a POWERbot készüléket nedves kézzel megérinteni.
- A készülék csak beltérben, száraz helyen használható.
- A készüléket 8 éves vagy idősebb gyermekek, illetve korlátozott fizikai, érzékszervi vagy mentális képességekkel rendelkező, továbbá megfelelő tapasztalattal és tudással nem rendelkező személyek csak felügyelet mellett vagy olyan eligazítás után használhatják, amely magában foglalja a biztonságos használat módját és a lehetséges kockázatok megértését. Gyermekek nem játszhatnak a készülékkel. A tisztítást és a felhasználói karbantartást gyermekek nem végezhetik felügyelet nélkül.

Töltő/töltőállomás

- Tilos a polarizált csatlakozódugaszt úgy átalakítani, hogy nem polarizált aljzathoz vagy hosszabbítóhoz is csatlakoztatható legyen.
- Ne használja a készüléket a szabadban, illetve nedves felületen.
- Ha nem használja a készüléket, illetve ha az javítás alatt áll, húzza ki a töltőt/töltőállomást az aljzathoz.
- Kizárólag a gyártó által biztosított töltőt/töltőállomást használja az akkumulátor feltöltésére.
- Ne használja a készüléket sérült tápkábel vagy csatlakozó, illetve meglazult dugaszolóaljzat esetén.
- Ne húzza és ne szállítsa a készüléket a kábelnél fogva, ne használja a vezeték fogantyúnak, ne csukja rá az ajtót és ne húzza végig éles peremek vagy sarkok körül. Tartsa távol a vezeték a fűtött felületektől.
- Ne használjon nem megfelelő áramerősséggel bíró hosszabbítót és aljzatot.
- A készüléket ne a kábelnél fogva húzza ki az aljzathoz. A dugasz kihúzásakor a csatlakozót fogja meg, ne a kábelt.
- Ne rongálja meg és ne tegye tűzbe az akkumulátort/elemeket, mert magas hőmérsékleten felrobbannak.
- Ne próbálja meg felnyitni a töltőt/töltőállomást. A készüléket kizárólag szakképzett szervizmunkatársak javíthatják.
- Ne tegye ki a töltőt/töltőállomást magas hőmérséklet, nedvesség vagy pára hatásának.

POWERbot

- Ne használja a készüléket kemény vagy éles tárgyak, például üveg, szög, csavar, érme stb. felszívására.
- Ne használja a készüléket szűrő nélkül. A készülék javításakor ne nyúljon bele az ujjával vagy más éles tárggyal a ventilátorkamrába, mert előfordulhat, hogy a készülék véletlenül bekapcsol.
- Ne helyezzen semmit a nyílásokba. Ne zárja el a nyílásokat. A nyílásoknak szabadon kell maradniuk, azokba por, pihe, szőr, haj, illetve a levegő áramlását akadályozó tárgy nem kerülhet.
- Ne használja a készüléket mérgező anyagok (klóros fehérítő, ammónia, lefolyótisztító stb.) felszívására.
- Ne szívjon fel égő vagy füstölő tárgyakat, például cigarettát, gyufát vagy forró hamut.
- A készülékkel ne szívjon fel gyúlékony vagy tűzveszélyes folyadékokat, például benzint, és ne is használja olyan helyen, ahol az említett anyagok jelen lehetnek. Ezen kívül:
 - Ne használja a készüléket olyan helyeken, ahol földön álló gyertyák vagy lámpák találhatóak.
 - Ne használja a készüléket olyan helyeken, ahol felügyelet nélkül hagyott tűz vagy parázs található.
 - Ne használja a készüléket olyan helyeken, ahol desztillált alkohol, hígító, hamutálca égő cigarettával stb. található.
- Ne használja a POWERbot készüléket olyan zárt helyen, ahol olajalapú festék, hígító, molyirtó, gyúlékony por által kipárologtatott gőz, illetve egyéb robbanásveszélyes vagy mérgező kigőzölgés van jelen.
- A túlzott használat, illetve a szélsőséges hőmérsékleti viszonyok az akkumulátorcellák szivárgását idézhetik elő. A bőrre kerülő folyadékot haladéktalanul öblítse le vízzel. A szembe kerülő akkumulátorfolyadékot azonnal mossa ki bő vízzel; az öblítést legalább 10 percen át végezze. Haladéktalanul forduljon orvoshoz.

- További információkért a Samsung környezetvédelmi kötelezettségvállalásairól és a termékspecifikus szabályozási kötelezettségeiről, pl. REACH, látogasson el a samsung.com/uk/aboutsamsung/samsungelectronics/corporatecitizenship/data_corner.html oldalra.
- A POWERbot készülék háztartási használatra készült, ezért ne üzemeltesse azt padláson, pincében, tárolóban, ipari épületben, kültéri helyeken, nedves helyiségekben (fürdőszobában, mosókonyhában), asztalon vagy polcokon.
 - A POWERbot készülék károsodhat vagy meghibásodhat.

⚠ FIGYELMEZTETÉS

Áramellátás

- Kerülje az áramütés, illetve a tűz keletkezésének veszélyét.
 - Ügyeljen a tápkábel épségére.
 - A tápkábelt ne húzza túl nagy erővel, és ne érjen a csatlakozóhoz nedves kézzel.
 - Ne használjon 100-240 V váltakozó feszültségtől eltérő áramforrást, illetve egyidejűleg több készülék áramellátását biztosító elosztót se vegyen igénybe. (Ne hagyja a kábelt elővigyázatlanul a padlón.)
 - Ne használjon sérült tápcsatlakozót, tápkábelt vagy meglazult dugaszolóaljzatot.
- A tápcsatlakozó érintkezőiről távolítsa el a port és minden idegen anyagot.
 - Fennáll az áramütés, illetve a hibás működés kockázata.

Használat előtt

- Ne használja a POWERbot készüléket gyúlékony anyagok közelében.
 - Ne helyezze gyertyák, asztali lámpák, kandallók közelében lévő helyekre, vagy tűzveszélyes anyagok, pl. benzin, alkohol, hígítók stb. közelében.

- A POWERbot készülék háztartási használatra készült, ezért ne üzemeltesse azt padláson, pincében, tárolóban, ipari épületben, kültéri helyeken, nedves helyiségekben (fürdőszobában, mosókonyhában), asztalon vagy polcokon.
 - A POWERbot készülék károsodhat vagy meghibásodhat.
- Ügyeljen rá, hogy a POWERbot készülék ne érjen semmiféle folyadékhoz, és ne is haladjon át folyadékfoltokon.
 - A POWERbot készülék súlyosan károsodhat, emellett, ha folyadékfolton halad át, a kerekei más területeken is nyomot hagyhatnak.
- Ügyeljen rá, hogy ne kerüljön folyadék a töltőállomásra.
 - Ez tüzet vagy áramütést okozhat.
- A töltőt/töltőállomást kizárólag rendeltetése szerint használja.
 - Fennáll a tűz veszélye vagy a töltőállomás károsodásának kockázata.
- Saját biztonsága érdekében mindig tartsa tisztán a szintkülönbség-érzékelőt.

Használat közben

- Ha a POWERbot készülék bármilyen rendellenes hangot, szagot vagy füstöt bocsát ki, azonnal kapcsolja ki a POWERbot alján található vészkapcsolót, és forduljon szakszervizhez.

Tisztítás és karbantartás

- Ha a tápkábel megsérült, képesített szerelővel, szakszervizben cseréltesse azt ki.
 - Ez tüzet vagy áramütést okozhat.
- Az akkumulátor cseréjét bízza Samsung Electronics szakszervizre.
 - A más termékekből származó akkumulátorok hibás működést okozhatnak.

⚠ VIGYÁZAT!**Használat előtt**

- A POWERbot készülék használatba vétele előtt tegye be a porgyűjtőt.
- Az automatikus feltöltés megfelelő működése érdekében ügyeljen az alábbiakra.
 - Tartsa bekapcsolva a töltőállomást.
 - Telepítse olyan helyre a töltőállomást, ahol a POWERbot készülék könnyen rátalál.
 - Ne hagyjon semmilyen tárgyat a töltőállomás előtt.
- A töltőállomás telepítésekor ne hagyja a kábelt elővigyázatlanul a padlón, mert a POWERbot készülék belegabalyodhat.
- Ne használja a POWERbot készüléket fekete színű padlón.
 - A POWERbot esetleg nem fog tudni megfelelően működni.
- A POWERbot egységet ne a porgyűjtőt rögzítő karnál fogva emelje meg.
- Ne helyezzen semmilyen tárgyat a töltőállomás közelébe; oldalt 0,5 m-t, elől pedig 1 m szabad helyet kell tartani.
- Ügyeljen rá, hogy a töltőállomás töltőérintkezői épek legyenek, és ne legyen rajtuk idegen anyag.
- A töltőállomást ne sötét színű padlóval ellátott helyre telepítse.
 - Ha a töltőállomás körüli padlózat sötét, az gátolhatja a töltést.
- Takarítás előtt távolítson el minden olyan akadályt, amely gátolhatja a POWERbot egység mozgását (ilyen lehet például egy beltéri gyermekhinta vagy csúszda).

Használat közben

- A POWERbot egység vastag szőnyegen történő használata a POWERbot készüléket és a szőnyeget egyaránt károsíthatja.
 - A POWERbot egység 1 cm-nél vastagabb szőnyegen nem tud áthaladni.
- A POWERbot készüléket ne használja asztalon és egyéb magas felületeken.
 - Ha onnan leesik, kár keletkezhet.
- A POWERbot készülék nekiütközhet a szék- és asztallábaknak, ezért a gyorsabb és alaposabb takarítás érdekében távolítsa el ezeket az akadályokat.
- Ha a POWERbot egység üzemel, ne emelje fel, és ne vigye át másik helyre.
- Amikor a POWERbot készüléket másik helyre viszi, ne a hajtókerekeinél fogva tartsa az egységet.
- Ne tegyen semmit a POWERbot készülék tetejére, mert az hibás működést okozhat.
- A POWERbot egység használata során azonnal távolítson el minden nagy papírdarabot és nejlonzacskót, mert ezek eltömíthetik a készülék szívónyílását.
- Ne irányítsa a piros fényfoltot közvetlenül személyekre vagy állatokra.

Tisztítás és karbantartás

- A POWERbot készülék épsége érdekében ügyeljen az alábbiakra.
 - A POWERbot tisztításakor ne permetezzen vizet közvetlenül az egységre, és ne használjon benzint, hígítót, acetont vagy alkoholt a tisztításához.
- Ne szerelje szét, és ne kezdjen bele a POWERbot készülék javításába. Mindenképpen bízza ezt képesített szerelőre.
- Tartsa mindig tisztán az akadály- és a szintkülönbség-érzékelőt.
 - Ha idegen anyagok rakódnak le rajtuk, az érzékelők működése rendellenessé válhat.

3

Töltés



A termék megvásárlásakor az akkumulátor nincs feltöltve, ezért a töltést kezdetben saját kezűleg kell elvégeznie.

A vészkapcsoló használata

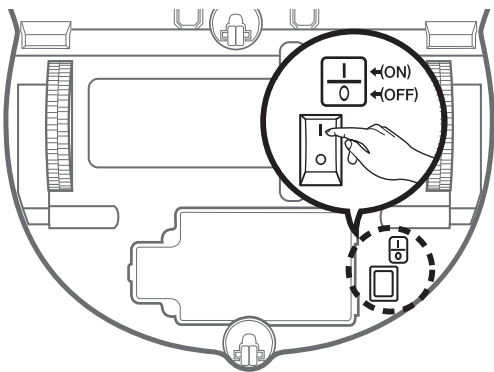

Fogja meg a robotporszívót, és forgassa el a vészkapcsolót úgy, hogy közben nem ér hozzá más gombhoz.



<SR1*M701*** sorozat>



<SR1*M702***/SR1*M703***/
SR2*M70**** sorozat>

Ellenőrizze a töltöttség állapotát.

SR1*M701*** sorozat esetén
A töltés során az akkumulátor töltöttségét jelző fény 1 másodpercenként felvillan. Teljes feltöltés esetén a jelzőlámpa folyamatosan világít.
SR1*M702*** / SR1*M703*** / SR2*M70**** sorozat esetén, „” látható a töltés állapotától függően, és amikor feltöltődött, a „FULL” felirat jelenik meg a kijelzőn.



Olyan helyre telepítse a töltőállomást, ahol a padló és a fal felülete is egyenletes.

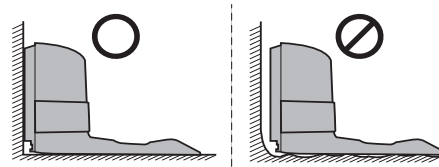

× Fapadlón a padló szálirányában kell telepíteni.

Telepítse olyan helyre a töltőt, ahol a robotporszívó könnyen rátalál.

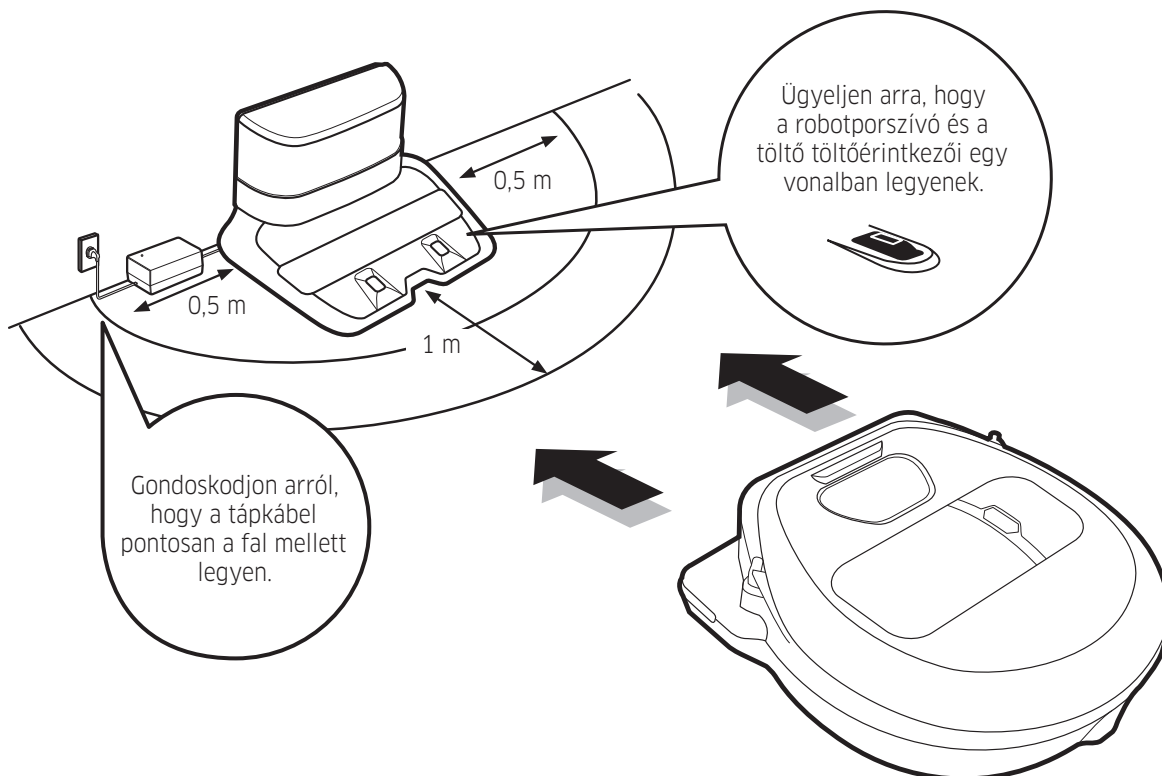

4-1

A robotporszívó használata

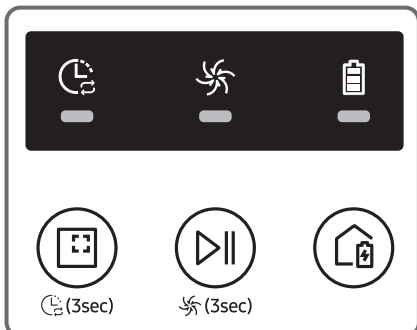

<SR1*M701*** sorozat>

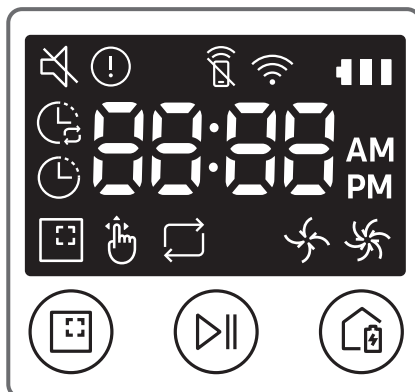

<SR1*M702***/SR1*M703*** sorozat>

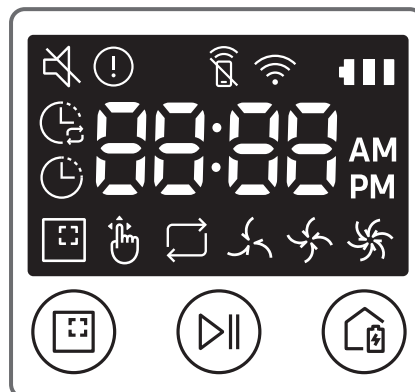

<SR2*M70**** sorozat>

Az automatikus takarítási mód elindítása

A POWERbot elindul, és egy alkalommal automatikusan feltakarítja a beállított területeket.
* SR1*M701*** sorozat: a készülék az akkumulátor lemerüléséig folyamatosan takarít.



A takarítás leállítása:
Nyomja meg, majd engedje el a gombot

A Takarítás egy helyben üzemmód elindítása

Nyomja meg, majd engedje el a gombot. A POWERbot egy körülhatárolt terület intenzív takarítását hajtja végre.



Feltöltés

Ezzel a gombbal takarítás közben a POWERbot egység arra utasítható, hogy automatikusan feltöltse magát a töltőállomáson.



Automatikus takarítás

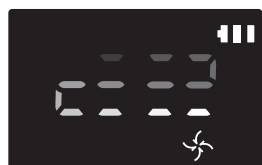

<SR1*M702***/
SR1*M703***/
SR2*M70**** sorozat>



<SR1*M701*** sorozat>

Takarítás egy helyben





<SR1*M702***/
SR1*M703***/
SR2*M70**** sorozat>



<SR1*M701*** sorozat>

Takarítás megismétlése

Első lépésként nyomja meg a távirányító [A, B típus ^{Repeat} , [C, D típus ^{Repeat} ] gombját, majd a [Start/Stop ] gombot.

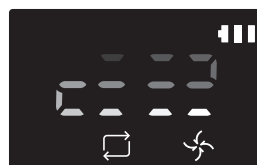

<SR1*M702***/
SR1*M703***/
SR2*M70**** sorozat>

Kézi takarítás

A kézi takarítás üzemmód a távirányító irányvezérlő gombjaival választható ki.

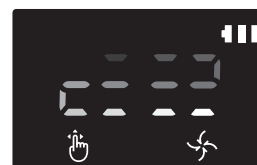

<SR1*M702***/
SR1*M703***/
SR2*M70**** sorozat>

4-2

A robotporszívó használata

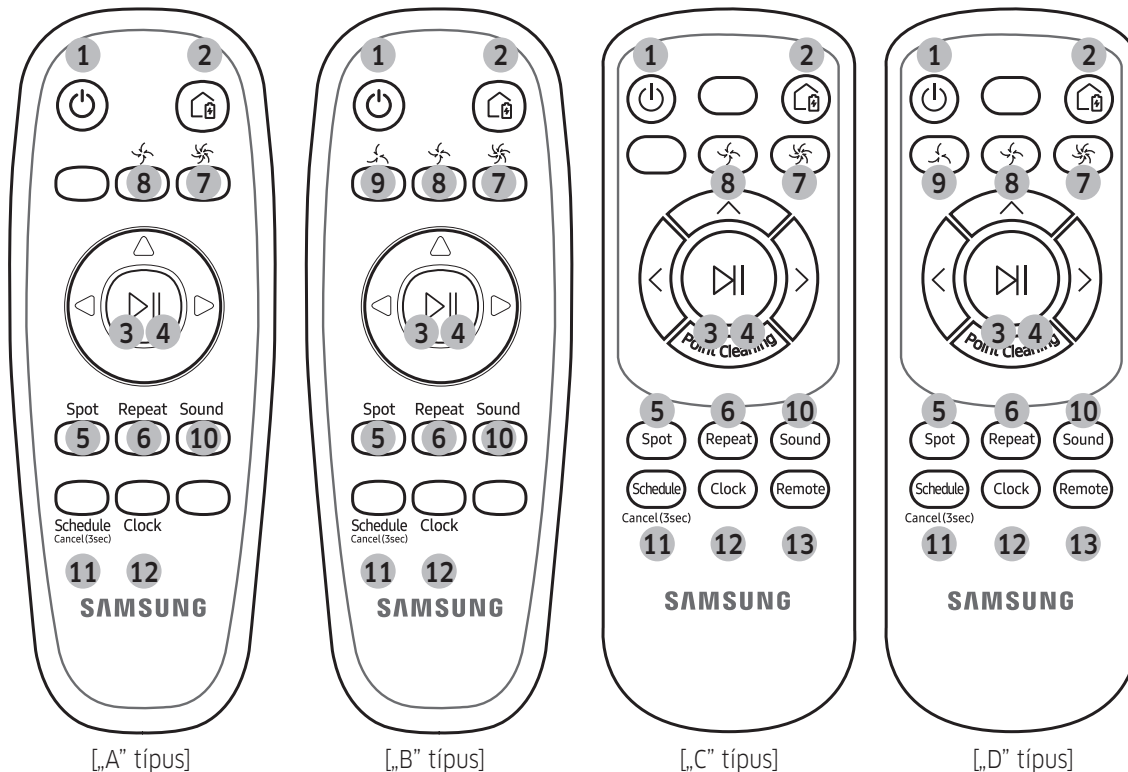

[„A” típus]

[„B” típus]

[„C” típus]

[„D” típus]

1. Tápellátás

Kapcsolja be/ki a POWERbot egységet.

2. Feltöltés

Válassza ki a POWERbot töltőállomáson való automatikus feltöltéséhez.

3. Start/Stop

Válassza ki a takarítási folyamat elindításához vagy leállításához

4. Automatikus takarítás

Válassza ki a beállított területek egyszeri takarításához. A takarítást követően a készülék visszatér a töltőállomásra.

5. Takarítás egy helyben

Válassza ki egy adott terület intenzív takarításához

6. Takarítás megismétlése

Válassza ki a folyamatos, akkumulátor közel lemerüléséig tartó takarításhoz, amikor az akkumulátor töltöttségét jelző fény villogni kezd.

7. Turbó üzemmód:

Válassza a legnagyobb szívóerővel történő takarításhoz

8. Normál üzemmód

Válassza a mérsékelt szívóerővel történő takarításhoz

9. Csendes üzemmód

Ezt kiválasztva alacsonyabb működési zajszinttel fog zajlani a takarítás

10. Hang

A készülék a gomb minden egyes lenyomásának hatására rendre átvált a Hanghatások → Némítás beállítási lehetőségei között.

11. Ütemezés/törlés (3 mp)

Lásd a 10. oldalt

12. Óra

Lásd a 10. oldalt

13. Távirányító

Válassza ki a Wi-Fi funkció be-/kikapcsolásához.

Az idő beállítása

Az egyszeri/napi ütemezés használatához be kell állítani a készüléken a pontos időt.

[A típus, B típus]

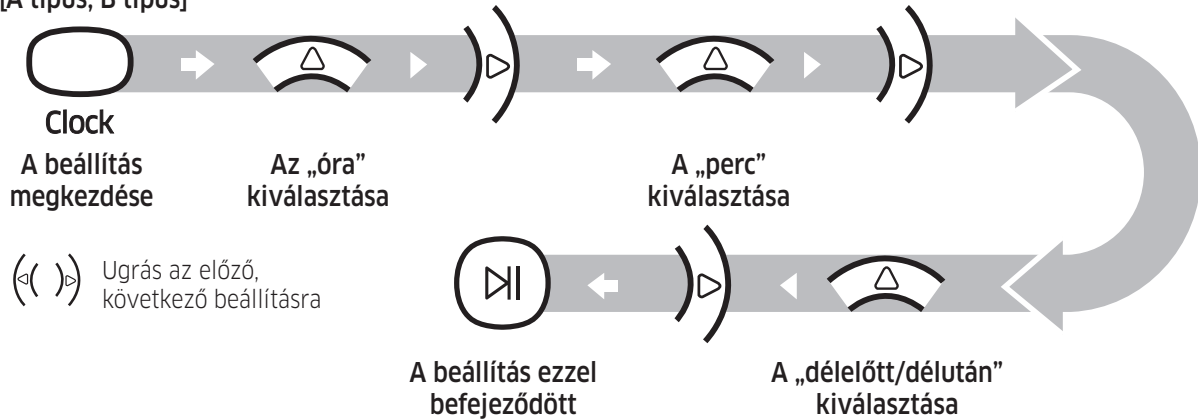

[C típus, D típus]

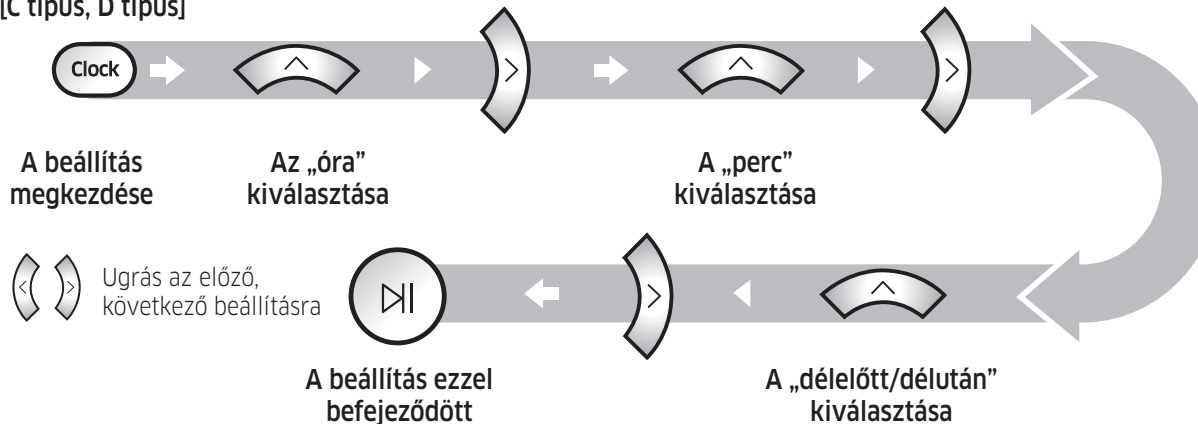

Az ütemezés beállítása

Az ütemezés beállítása/törlése csak a POWERbot egység töltőállomáshoz csatlakoztatott állapotában lehetséges.

[A típus, B típus]

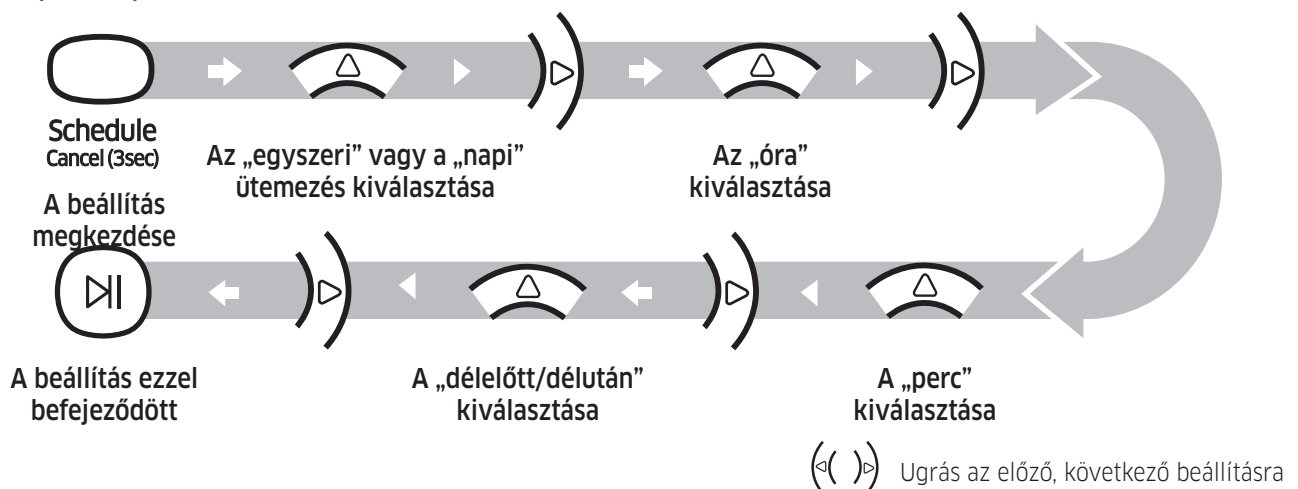

5-2

Idő/ütemezés beállítása

Csak az Automatikus takarítás üzemmód ütemezhető

[C típus, D típus]

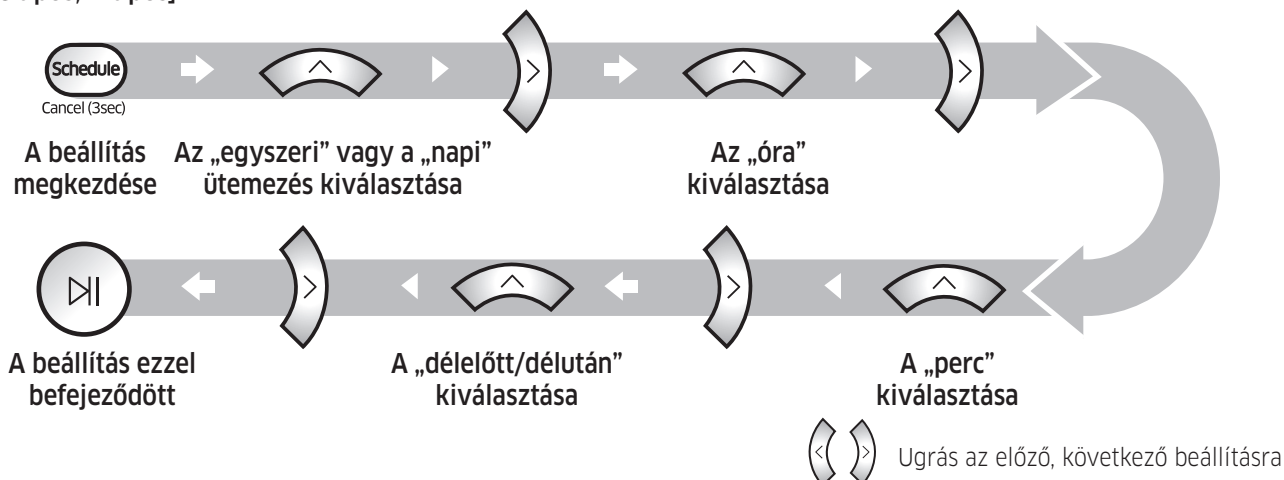

Megszakítás beállítás közben



A beállítási művelet automatikusan megszakad, ha 7 másodpercig egy gombot sem nyom meg a felhasználó.

Az egyszeri/napi ütemezés kikapcsolása

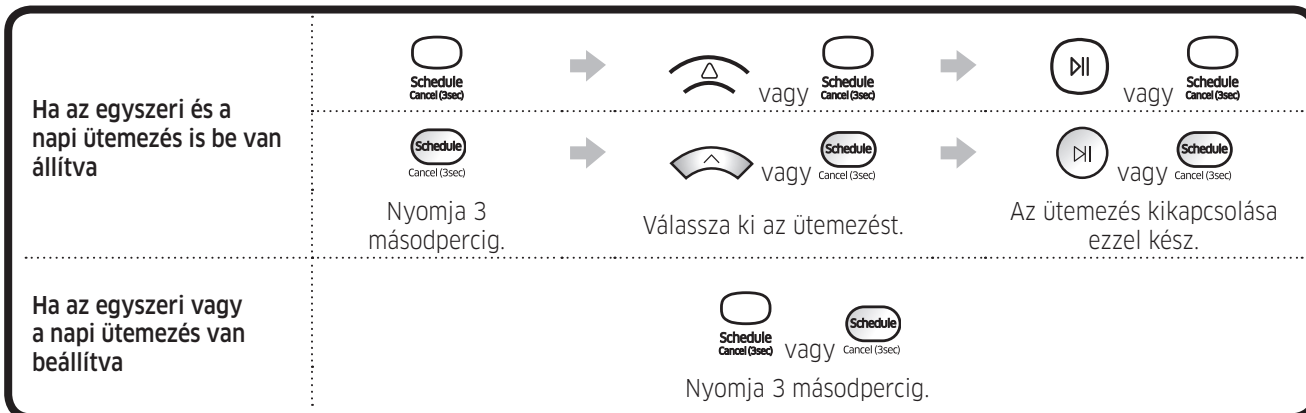

[SR10M701*** sorozat]

Távírányítóval nem rendelkező modellek esetén az ütemezés az alábbi módon állítható be.

Az ütemezés beállítása/törlése csak a POWERbot egység töltőállomáshoz csatlakoztatott állapotában lehetséges.



Nyomja 3 másodpercig.



Ha az ütemezés LED-je világít, a Napi ütemezés be van kapcsolva.

A napi ütemezés kikapcsolása

Ha az egyszeri vagy a napi ütemezés van beállítva



Nyomja 3 másodpercig.

Tisztítás és karbantartás

A POWERbot készülék tisztításához ki kell kapcsolnia a vészkapcsolót.

Porgyűjtő

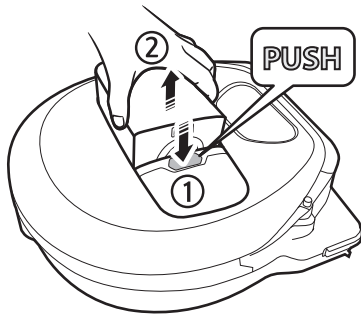

- 1 A porgyűjtő eltávolításához nyomja meg a gombot.

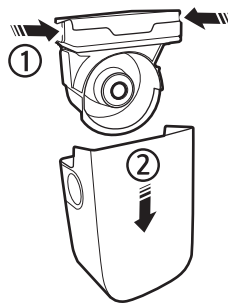

- 2 Távolítsa el a porgyűjtő fedelét.



- 3 Távolítsa el a port a porgyűjtőből és a porleválasztó egységből.

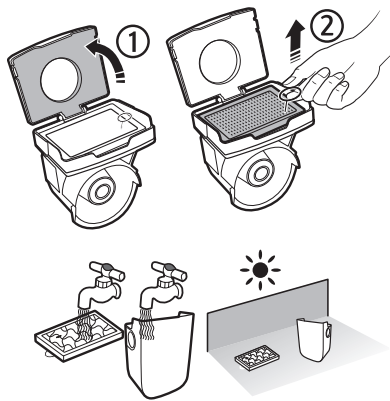

- 4 Válassza le a levegőkeringető szűrőt a porgyűjtő fedeléről, majd mossa át a porgyűjtőt és a szűrőt

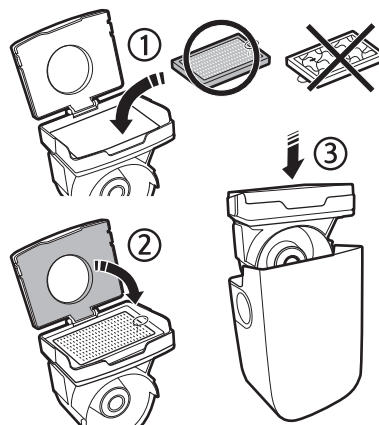

- 5 Szerelje össze a porgyűjtőt.



- 6 Tegye vissza a porgyűjtőt a készülékházba, majd pattintsa a helyére kattanásig.

6-2

Tisztítás és karbantartás

A POWERbot készülék tisztításához ki kell kapcsolnia a vészkapcsolót.

A kefe és az automatikus leállítóeszköz

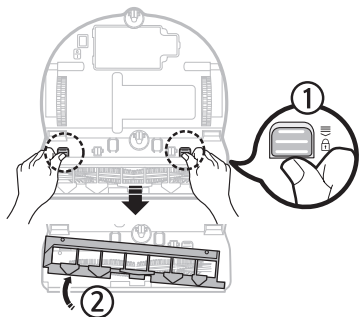

1 Távolítsa el a kefe burkolatát.

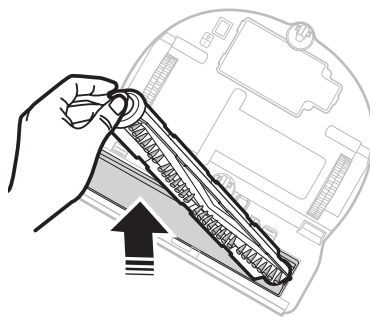

2 Távolítsa el a kefét.



3 Tisztítsa meg a kefét.

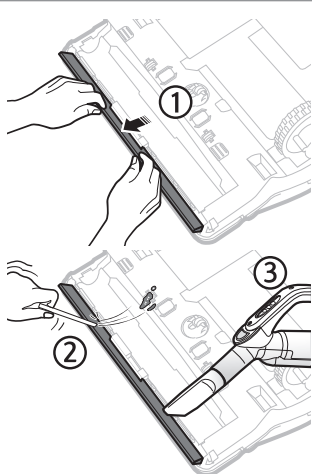

4 Tisztítsa meg az automatikus leállítóeszközt.

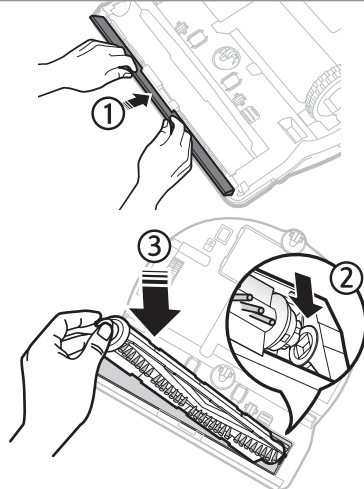

5 Helyezze vissza a kefét.

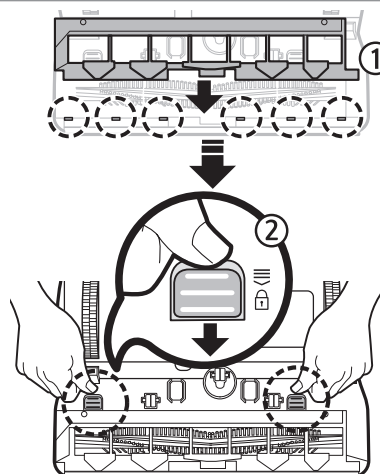

6 Helyezze vissza a kefe burkolatát.

Tájékoztató kódok

[SR1*M701*** sorozat]

* A kijelzőpanelen megjelenő tájékoztató kódokhoz tartozó teendőkért lásd a használati útmutatót.



[SR1*M702***, SR1*M703***, SR2*M70**** sorozat]

* A kijelzőpanelen (!) jellel ellátott tájékoztató kódokhoz tartozó teendőkért lásd a használati útmutatót.

! 0001 0002 0003 0004 0005 0006 0007

Samsung Smart Home alkalmazás

A Samsung Smart Home alkalmazás csak a Wi-Fi-kompatibilis modellekkel használható.

A Samsung Smart Home alkalmazás használata

Saját Samsung-fiók létrehozása

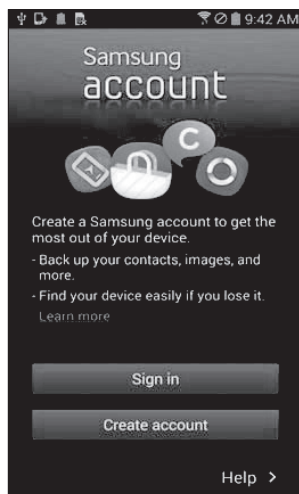

Ha szeretné használni a Samsung Smart Home alkalmazást, regisztrálja Samsung-fiókját a Samsung-fiók alkalmazásban.

MEGJEGYZÉS

- Ha nem állítja be az automatikus bejelentkezést a Samsung Smart Home alkalmazásban, és futtatja az alkalmazást, legelőször a Samsung-fiók képernyője jelenik meg egy alkalommal.
- Ha Samsung okostelefonja van, regisztrálja Samsung-fiókját okostelefonja beállításai között, és az automatikus bejelentkezés más bejelentkezési művelet elvégzése nélkül beállításra kerül, Ön pedig azonnal használhatja a Samsung Smart Home alkalmazást.

A Samsung Smart Home alkalmazás letöltése





A Samsung Smart Home alkalmazás letöltéséhez keressen rá a „Samsung Smart Home App”-ra a Google Play Store, a Samsung Galaxy Apps vagy az Apple App Store áruházakban.

MEGJEGYZÉS

- A Samsung Smart Home alkalmazás használatához Android 4.0 (ICS) vagy újabb verzió szükséges, optimális működéséhez pedig Android 4.4 vagy újabb verziójú Samsung okostelefonra (Galaxy S és Note sorozat) van szükség. Az alkalmazás egyes funkcióinak működése külső gyártótól származó okostelefonokon nem garantált.
- iOS modellek esetén az alkalmazás használatához iOS 7 vagy újabb verzióra van szükség.
- A Samsung Smart Home alkalmazás előzetes értesítés nélkül megváltozhat a program használhatóságának és teljesítményének javítása érdekében.

A termék regisztrációja (egyszerű telepítés)

Mielőtt a Samsung Smart Home alkalmazást használná, regisztrálja a terméket a Samsung Smart Home szolgáltatásban.

- Intelligens vezérlés és Wi-Fi visszajelző
 -  Be: Az intelligens vezérlés le van zárva. (Csak a távirányító érhető el.)
 -  Ki: Az intelligens vezérlés engedélyezett.
 -  Ki: A POWERbot épp csatlakozik a vezeték nélküli routerhez.
 -  Be: A POWERbot csatlakozott a vezeték nélküli routerhez.

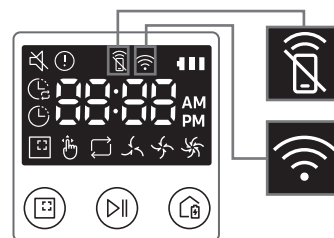

Vysavač POWERbot

Rychlá referenční příručka

Řada SR1*M70****, SR2*M70****

- Před prací s tímto přístrojem si pečlivě prostudujte pokyny.
- Určeno pouze pro použití v interiéru.



SAMSUNG

1

Seznam součástí

Vysavač

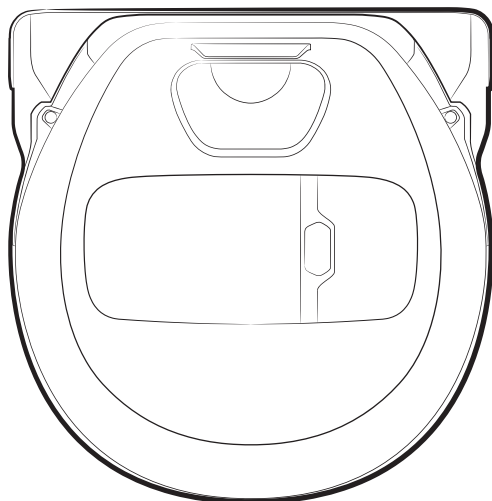

Dokovací stanice

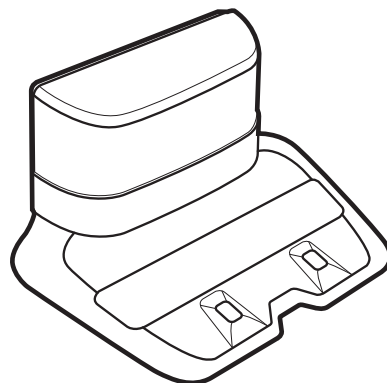

Dálkový ovladač

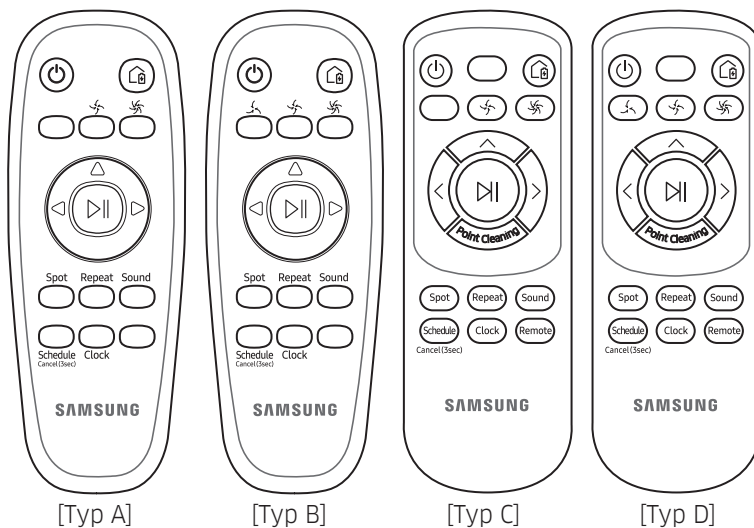

* (Není součástí dodávky řady SR1*M701***)

Základní součásti

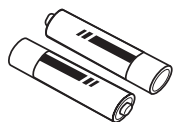

Baterie (typ AAA)

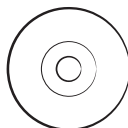

Návod k obsluze



Rychlá referenční příručka

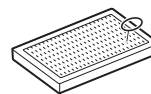

Náhradní filtr (volitelný)

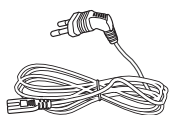

Přívodní kabel

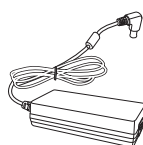

Nabíječka baterií



Virtuální zed'

Bezpečnostní informace

⚠ VÝSTRAHA

- Před prací s přístrojem si důkladně prostudujte tento návod a uchovejte jej k nahlédnutí.

⚠ VÝSTRAHA

- Níže uvedené pokyny k obsluze jsou určeny pro různé modely. Proto se mohou vlastnosti vašeho vysavače mírně odlišovat od vlastností popsanych v tomto návodu.

Symboly použité k upozornění nebo výstraze

⚠ VÝSTRAHA

Označuje nebezpečí závažného nebo smrtelného zranění.

⚠ UPOZORNĚNÍ

Označuje nebezpečí zranění nebo materiálních škod.

Další použité symboly

📄 POZNÁMKA

Označuje, že následující text obsahuje důležité doplňující informace.

Důležité bezpečnostní pokyny

Při používání elektrického spotřebiče je potřeba dodržovat základní bezpečnostní opatření, zejména:

Před použitím robotického vysavače si přečtěte všechny pokyny.

Pokud dobíjecí/dokovací stanici nepoužíváte nebo se chystáte provádět její údržbu, odpojte ji z elektrické zásuvky.

⚠ VÝSTRAHA

Pro snížení nebezpečí požáru, poranění elektrickým proudem či úrazu:

Obecné pokyny

- Spotřebič používejte pouze tak, jak je uvedeno v tomto návodu.
- Nepoužívejte vysavač POWERbot ani dobíjecí/dokovací stanici, pokud jsou jakýmkoli způsobem poškozeny.
- Pokud vysavač nefunguje tak, jak má, pokud spadl, poškodil se, zůstal venku či spadl do vody, odešlete jej do střediska péče o zákazníky.
- Nedotýkejte se vysavače POWERbot ani dobíjecí/dokovací stanice mokřima rukama.
- Spotřebič používejte pouze na suché vnitřní povrchy.
- Tento spotřebič mohou používat děti od 8 let a osoby se sníženými fyzickými, smyslovými nebo duševními schopnostmi nebo s nedostatečnými zkušenostmi a znalostmi jedině v případě, že jsou pod dozorem nebo byly poučeny o bezpečném použití spotřebiče a chápou s ním spojená rizika. Děti si se spotřebičem nesmí hrát. Čištění a údržbu nesmějí provádět děti bez dozoru.

Dobíjecí/dokovací stanice

- Neupravujte polarizovanou zástrčku tak, aby ji bylo možné zapojit do nepolarizované zásuvky či prodlužovacího kabelu.
- Nepoužívejte venku ani na mokřím povrchu.
- Pokud dobíjecí/dokovací stanici nepoužíváte nebo se chystáte provádět jejich údržbu, odpojte je ze sítě.
- K nabíjení používejte pouze dobíjecí/dokovací stanici dodané výrobcem.
- Nepoužívejte s poškozeným kabelem, zástrčkou ani uvolněnou elektrickou zásuvkou.
- Nepřemísťujte ani nenoste za kabel, nepoužívejte kabel jako držadlo, nepřivírejte jej ve dveřích ani jej neutahujte kolem ostrých hran či rohů. Nepokládejte kabel na horký povrch.
- Nepoužívejte prodlužovací kabely ani zásuvky s nedostatečnou proudovou zatížitelností.
- Neodpojujte spotřebič ze sítě tahem za kabel. Pokud chcete spotřebič odpojit ze sítě, uchopte pevně zástrčku, nikoli kabel.
- Baterie při vysokých teplotách explodují, proto je neničte ani nespalujte.
- Nepokoušejte se dobíjecí/dokovací stanici otevřít. Opravy by mělo provádět pouze kvalifikované středisko péče o zákazníky.
- Nevystavujte dobíjecí/dokovací stanici vysokým teplotám a zabraňte jejich kontaktu s mokřými či vlhkými předměty.
- Nepoužívejte bez vloženého filtru. Při provádění údržby přístroje nikdy nevkládejte do komory s větráky prsty ani jiné předměty, protože by se přístroj mohl náhodně spustit.
- Nevkládejte do otvorů žádné předměty. V případě, že je některý z otvorů ucpaný, spotřebič nepoužívejte. Z otvorů odstraňujte prach, vlasy a chlupy a cokoli, co snižuje proudění vzduchu.
- Nevysávejte toxické materiály (chlórové bělicí prostředky, čpavek, čističe odpadů atd.).
- Nevysávejte žádné předměty, které hoří nebo z kterých se kouří, například cigarety, zápalky či horký popel.
- Nevysávejte žádné hořlavé či vznětlivé kapaliny, například benzín, ani vysavač nepoužívejte v prostorách, kde se tyto kapaliny mohou nacházet. Nepoužívejte vysavač ani na těchto místech:
 - V místech se svíčkami či stolními lampami na podlaze.
 - V místech s nehlídaným ohněm (ohněm nebo doutnajícími uhlíky).
 - V místech, kde se nacházejí destiláty, ředidla, popelníky s hořícími cigaretami apod.
- Vysavač POWERbot nepoužívejte v uzavřeném prostoru plném výparů z nátěrů na bázi ropy, ředidel, látek na hubení molů, hořlavého prachu či jiných výbušných nebo toxických výparů.
- Při extrémním používání nebo při extrémních teplotách může dojít k úniku kapaliny z baterie. Pokud se tato kapalina dostane do styku s pokožkou, rychle ji omyjte vodou. Pokud se kapalina dostane do očí, okamžitě je začněte vymývat proudem čisté vody a pokračujte po dobu alespoň 10 minut. Vyhledejte lékařskou pomoc.

Vysavač POWERbot

- Nesnažte se vysávat tvrdé či ostré předměty, například sklo, hřebíky, šroubky, mince apod.

- Informace o závazcích společnosti Samsung k ochraně životního prostředí a zákonných povinnostech u konkrétního výrobku, např. podle nařízení REACH, najdete na stránce: samsung.com/uk/aboutsamsung/samsungelectronics/corporatecitizenship/data_corner.html

VÝSTRAHA

Informace týkající se kontaktu s elektřinou

- Předcházejte nebezpečí úrazu elektrickým proudem nebo požáru.
 - Neporušujte přívodní kabel.
 - Zástrčku neodpojujte tahem za přívodní kabel a nedotýkejte se jí mokřkýma rukama.
 - Nepoužívejte jiný napájecí zdroj než 100–240 V~, ani nepoužívejte vícezásuvkový prodlužovací kabel pro napájení více zařízení současně. (Nenechávejte nechráněný kabel na podlaze.)
 - Nepoužívejte poškozenou zástrčku nebo přívodní kabel a zkontrolujte upevnění zásuvky.
- Vždy ze zástrčky a kolíků odstraňujte cizí předměty.
 - Hrozí nebezpečí úrazu elektrickým proudem nebo chybná funkce.

Před použitím

- Nepoužívejte vysavač POWERbot v blízkosti hořlavých materiálů.
 - Vysavač nepoužívejte ani neumísťujte v blízkosti svíček, stolních lamp nebo krbů ani v blízkosti hořlavých materiálů, jako je benzín, alkohol, ředidla atd.

- Vysavač POWERbot slouží k domácímu použití, a proto jej nepoužívejte na půdě, ve sklepě, ve skladech, průmyslových budovách, ve venkovních prostorách, na místech se zvýšenou vlhkostí (koupelny, prádelny) ani na stolech nebo jiném nábytku.
 - Takové použití by mohlo vést ke zničení nebo chybné funkci vysavače POWERbot.
- Vyhýbejte se pohybu vysavače POWERbot přes jakýkoliv druh tekutin.
 - Pokud kolečka přijdou do kontaktu s tekutinou, může to vést k vážnému poškození vysavače POWERbot a případnému znečištění dalších míst.
- Na dokovací stanici nelijte žádnou kapalinu.
 - Hrozí nebezpečí úrazu elektrickým proudem nebo požáru.
- Dobíjecí/dokovací stanici nepoužívejte k jinému než určenému účelu.
 - V opačném případě hrozí riziko požáru či vážného poškození.
- Snímač převisu udržujte kvůli vlastní bezpečnosti vždy čistý.

Při použití

- Pokud z vysavače POWERbot vycházejí podezřelé zvuky, zápach nebo kouř, okamžitě vypněte nouzový vypínač na spodní straně vysavače POWERbot a kontaktujte servisní středisko.

Čištění a údržba

- Je-li poškozen přívodní kabel, kontaktujte servisní středisko, aby přívodní kabel vyměnil certifikovaný opravář.
 - Hrozí nebezpečí úrazu elektrickým proudem nebo požáru.

- Před výměnou baterií kontaktujte servisní středisko Samsung Electronics.
 - Použití baterií z jiných výrobků může vést k chybné funkci vysavače.

⚠ UPOZORNĚNÍ

Před použitím

- Před použitím vysavače POWERbot do něj vložte odpadní nádobu.
- Aby automatické dobíjení proběhlo správně, dodržujte následující.
 - Vždy zapněte napájení dokovací stanice.
 - Dokovací stanici umístěte tam, kde ji vysavač POWERbot snadno najde.
 - Před dokovací stanicí nenechávejte ležet žádné předměty.
- Při umísťování dokovací stanice nenechávejte kabel ležet ledabyle na podlaze, protože se do něj může vysavač POWERbot zamotat.
- Vysavač POWERbot nepoužívejte k úklidu tmavých podlah.
 - Vysavač POWERbot by nemusel fungovat správně.
- Nezvedejte vysavač POWERbot za držák odpadní nádoby.
- Neumisťujte žádné předměty do vzdálenosti 0,5 m po stranách a 1 m před dokovací stanicí.
- Ujistěte se, že na nabíjecích kontaktech dokovací stanice nejsou žádné cizí předměty a poškození.
- Neinstalujte dokovací stanici na tmavou podlahu.
 - Je-li podlaha kolem dokovací stanice tmavá, nemusí dojít k nabíjení.
- Před úklidem odstraňte veškeré překážky, které mohou bránit pohybu vysavače POWERbot (jako dětská houpáčka či skluzavka).

Při použití

- Použití vysavače POWERbot na tlustém koberci může vést k poškození vysavače POWERbot i koberce.
 - Vysavač POWERbot nedokáže překonat koberec s tloušťkou větší než 1 cm.
- Nepoužívejte vysavač POWERbot na stole či jiném vysoko položeném povrchu.
 - Hrozí pád a poškození vysavače.
- Pro rychlejší a efektivnější úklid odstraňte židle a stoly, do jejichž nohou by mohl vysavač POWERbot narážet.
- Když je vysavač POWERbot v provozu, nezvedejte jej ani jej nepřenášejte na jiné místo.
- Přenášíte-li vysavač POWERbot na jiné místo, nedržte jej za hnací kolečka.
- Na vysavač POWERbot nepokládejte žádné předměty, protože by mohlo dojít k chybné funkci.
- Před použitím vysavače POWERbot odstraňte z podlahy veškeré větší kusy papíru či plastové sáčky, protože by mohly ucpat jeho vstup.
- Červeným ukazatelem nemiřte přímo na osoby ani zvířata.

Čištění a údržba

- Předcházejte poškození vysavače POWERbot pomocí následujících opatření.
 - Vysavač POWERbot nečistěte přímým oplachováním vodou, ani nepoužívejte benzen, ředidlo, aceton či alkohol.
- Vysavač POWERbot nerozebírejte ani neopravujte. To smí provádět pouze certifikovaný opravář.
- Vždy udržujte snímač překážek a snímač převisu čisté.
 - Snímače mohou fungovat chybně, pokud se na nich nahromadí cizí předměty.

3

Nabíjení



Při prvním zakoupení výrobku je baterie zcela vybitá a je nutné provést první nabití ručně.

Zapnutí nouzového vypínače

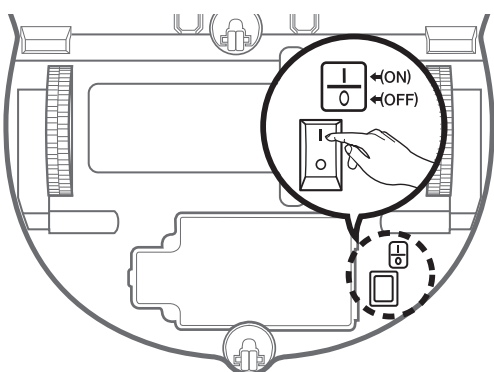

Přidržete robotický vysavač a zapněte nouzový vypínač bez stisknutí jakýchkoli dalších tlačítek.



<Řada SR1*M701***>



<Řada SR1*M702*** / SR1*M703*** / SR20M70***>

Zkontrolujte stav nabíjení.

U zařízení řady SR1*M701*** bliká během nabíjení indikátor stavu baterie v intervalu 1 sekundy a po nabití na plnou kapacitu zůstane svítit.

U zařízení řady SR1*M702*** / SR1*M703*** / SR20M70*** se na displeji podle průběhu nabíjení zobrazí „■■■■“ a po dokončení nabíjení se na displeji zobrazí text „FULL“.



Dokovací stanici umístěte na místo s rovnou podlahou a kolmou zdí.

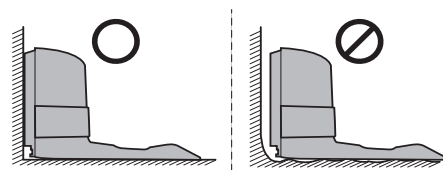

※ Na dřevěných podlahách umístěte ve směru kresby dřeva.

Dobíjecí stanici umístěte tam, kde ji robotický vysavač snadno najde.

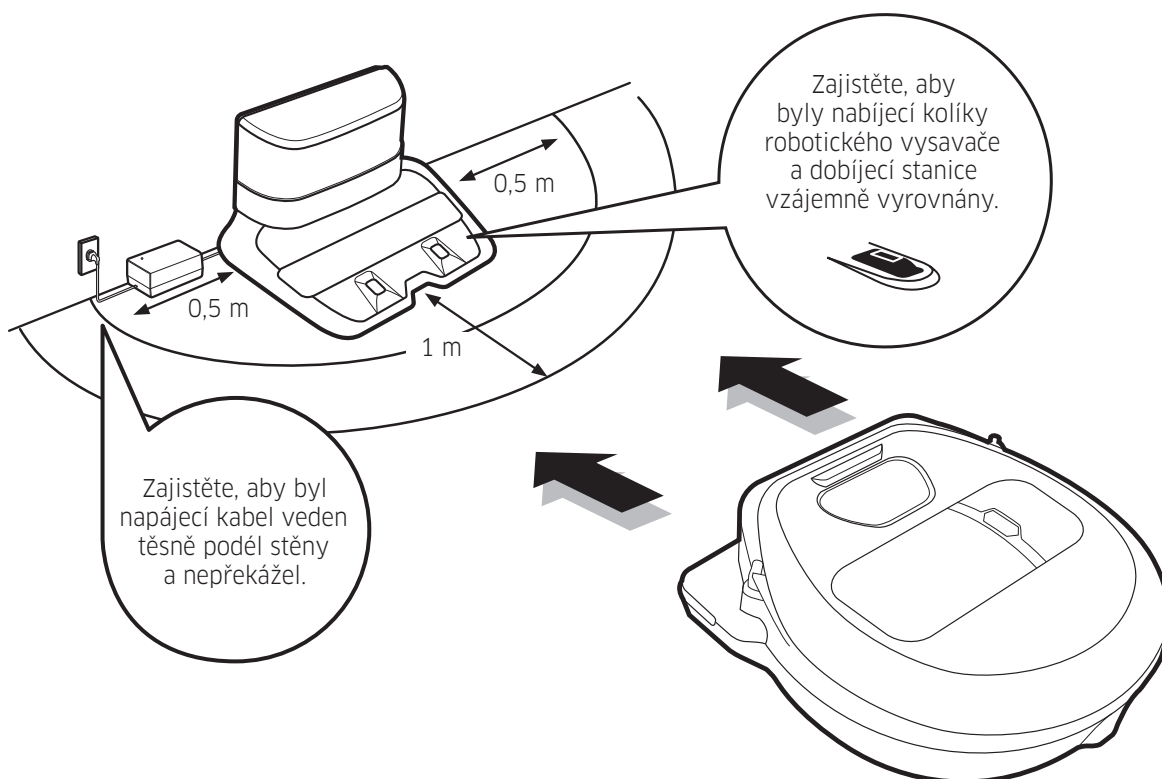

4-1

Používání robotického vysavače

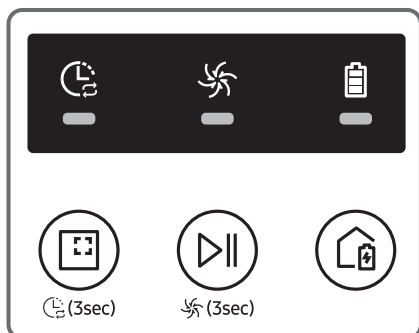

<Řada SR1*M701***>

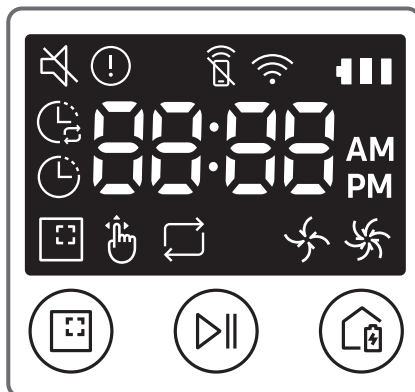

<Řada SR1*M702*** / SR1*M703***>

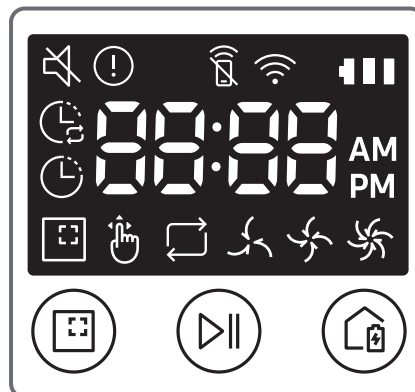

<Řada SR2*M70****>

Spuštění režimu Automatického úklidu

Vysavač POWERbot v rámci jednoho cyklu automaticky uklidí nastavené oblasti.

* Řada SR1*M701***:
Opakovaně uklidí, dokud se baterie téměř nevybíje.



Přerušení úklidu:
Stiskněte a uvolněte tlačítko 

Použití režimu Intenzivní úklid

Stiskněte a uvolněte toto tlačítko. Vysavač POWERbot intenzivně uklidí vymezenou plochu.



Dobíjení

Vysavači POWERbot můžete stisknutím tohoto tlačítka i během úklidového procesu přikázat, aby se jel dobít do dokovací stanice.



Automatický úklid



<Řada SR1*M702*** / SR1*M703*** / SR2*M70****>



<Řada SR1*M701***>

Intenzivní úklid





<Řada SR1*M702*** / SR1*M703*** / SR2*M70****>



<Řada SR1*M701***>

Opakovaný úklid

Nejprve stiskněte na dálkovém ovladači [typu A, B tlačítko , [typu C, D tlačítko ] a poté stiskněte tlačítko [Start/Stop ].

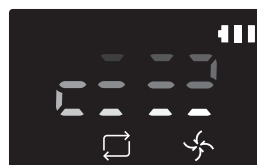

<Řada SR1*M702*** / SR1*M703*** / SR2*M70****>

Manuální úklid

Režim Manuální úklid lze zvolit pomocí tlačítek směrového ovládání na dálkovém ovladači.

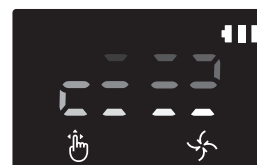

<Řada SR1*M702*** / SR1*M703*** / SR2*M70****>

4-2

Používání robotického vysavače

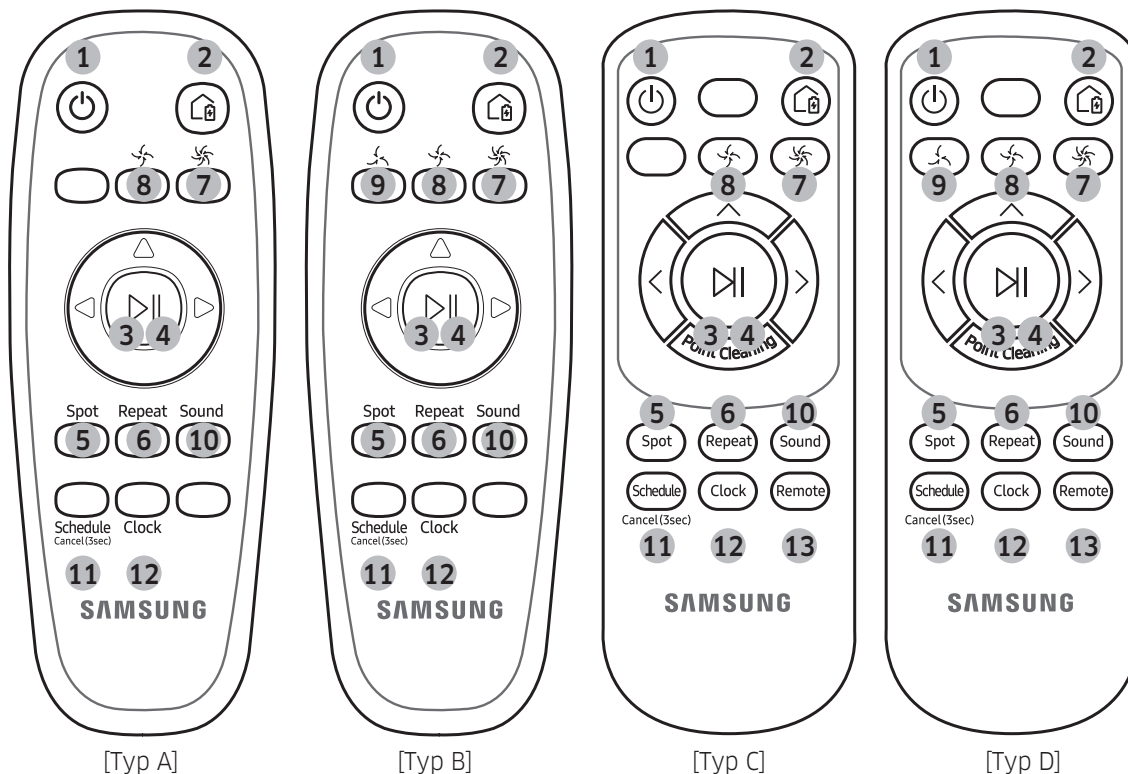

1. Vypínač

Zapne/vypne vysavač POWERbot

2. Dobíjení

Spustí automatické dobíjení vysavače POWERbot v dokovací stanici

3. Start/Stop

Stisknutím zahájíte/ukončíte úklid

4. Automatický úklid

Vyberte pro úklid všech oblastí pouze v jednom cyklu, po kterém se vysavač automaticky vrátí do dokovací stanice.

5. Intenzivní úklid

Vyberte pro intenzivní úklid vymezené plochy

6. Opakovaný úklid

Vyberte pro opakovaný úklid, dokud se baterie téměř nevybíje a indikátor nezačne blikat

7. Režim Turbo

Vyberte pro úklid s největším sacím výkonem

8. Normální režim

Vyberte pro úklid se středním sacím výkonem

9. Tichý režim

Vyberte pro úklid s nízkým provozním hlukem

10. Zvuk

Každým stisknutím tlačítka se budou přepínat režimy Zvukové efekty → a Ztišení v tomto pořadí

11. Plánování/Zrušit (3 s)

Viz stranu 10

12. Hodiny

Viz stranu 10

13. Dálkový ovladač

Vyberte pro zapnutí nebo vypnutí funkce Wi-Fi

Naplánovat lze pouze režim Automatického úklidu.

Nastavení času

Před použitím jednorázového či denního plánu úklidu je zapotřebí nastavit aktuální čas.

[Typ A, Typ B]

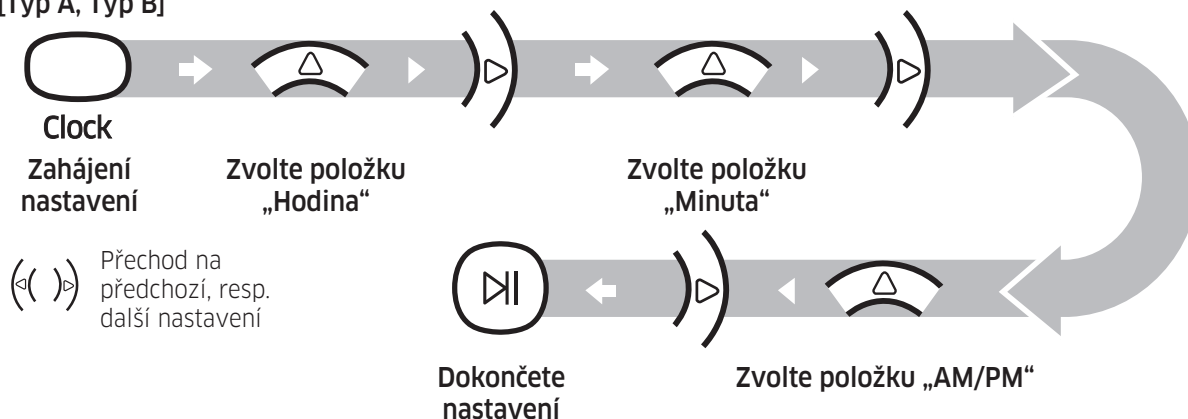

[Typ C, Typ D]

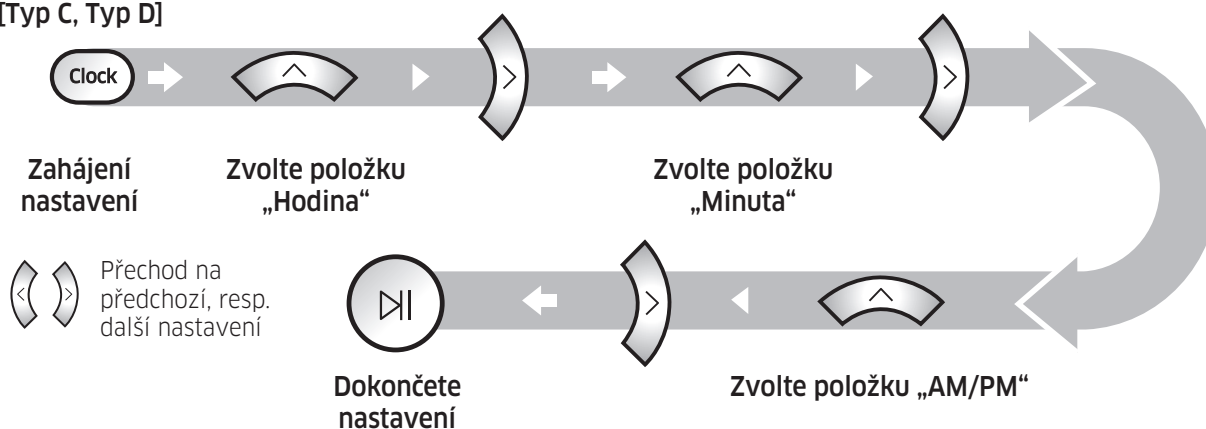

Nastavení plánování

Nastavení či rušení plánu úklidu lze provádět pouze tehdy, když je vysavač POWERbot připojený k dokovací stanici.

[Typ A, Typ B]

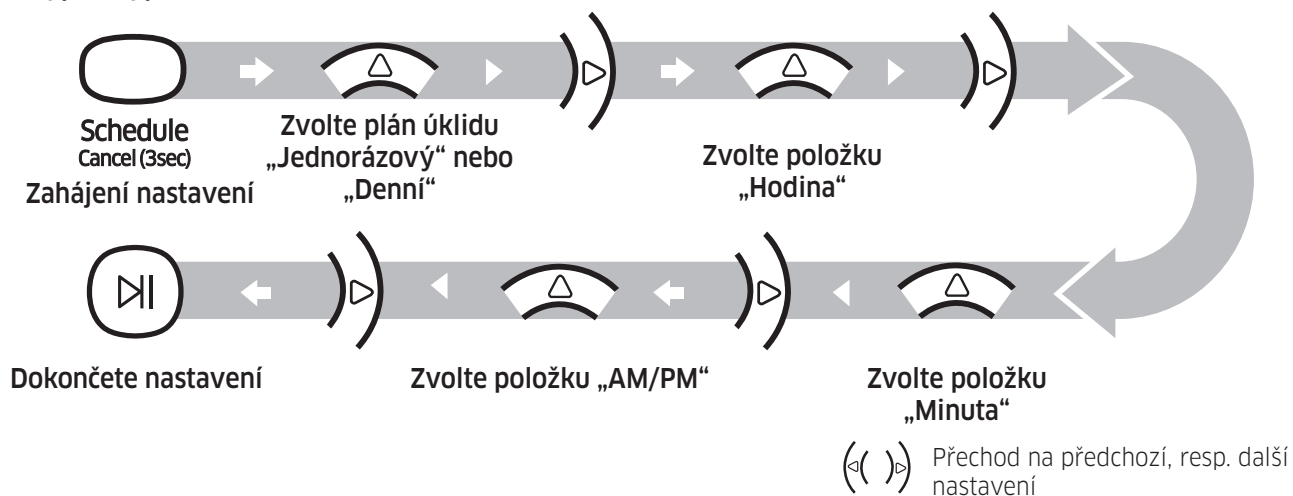

5-2

Nastavení času / plánování

Naplánovat lze pouze režim Automatického úklidu.

[Typ C, Typ D]

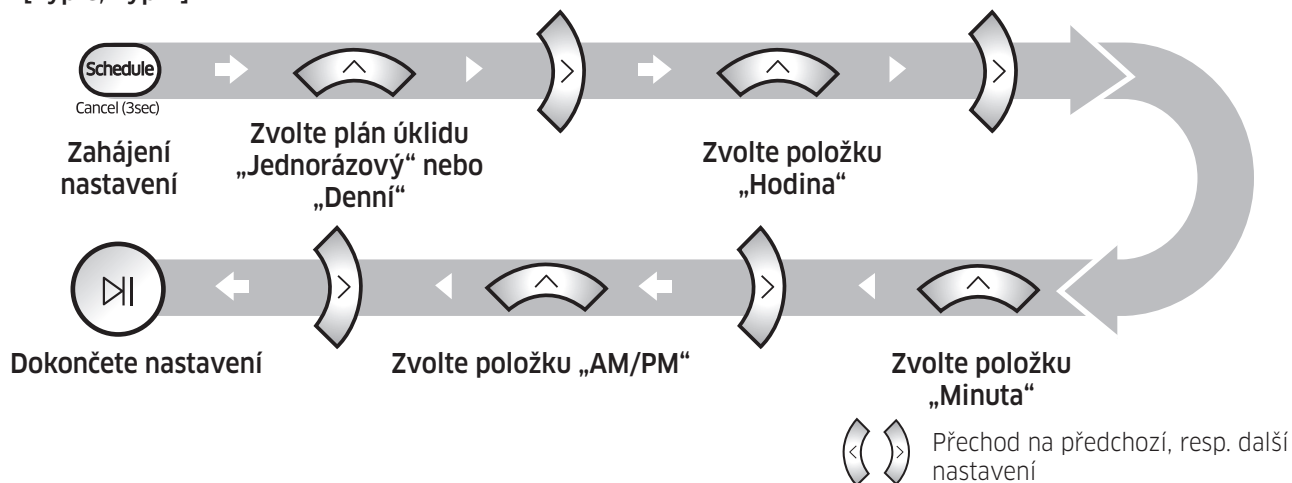

Zrušení během nastavování



Nastavení bude automaticky zrušeno, pokud po dobu 7 sekund nedojde ke vstupu od uživatele

Rušení jednorázového/denního plánu úklidu

Pokud je nastaven jednorázový i denní plán úklidu



Cancel (3sec)



nebo



Cancel (3sec)



nebo



Cancel (3sec)

Stiskněte a držte 3 sekundy



nebo



Cancel (3sec)



nebo



Cancel (3sec)

Potvrďte zrušení

Pokud je nastaven buď jednorázový, nebo denní plán úklidu



Cancel (3sec)

nebo



Cancel (3sec)

Stiskněte a držte 3 sekundy

[Řada SR10M701***]

U modelů, které se nedodávají s dálkovým ovladačem, lze provést nastavení plánu úklidu následujícím způsobem.

Nastavení či rušení plánu úklidu lze provádět pouze tehdy, když je vysavač POWERbot připojený k dokovací stanici.



Stiskněte a držte 3 sekundy



Když se ukazatel plánu úklidu LED rozsvítí, je nastaven denní plán úklidu.

Zrušení denního plánu úklidu

Pokud je nastaven buď jednorázový, nebo denní plán úklidu



Stiskněte a držte 3 sekundy

Před čištěním vysavače POWERbot je nutné nouzový vypínač vypnout.

Odpadní nádoba

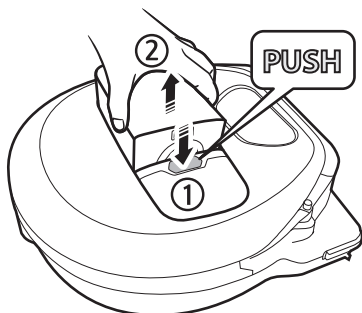

- 1 Pro vyjmutí odpadní nádoby stiskněte tlačítko

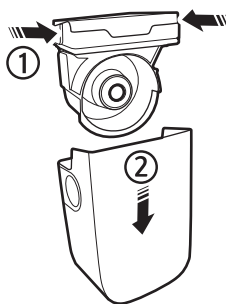

- 2 Sundejte kryt odpadní nádoby



- 3 Odstraňte z odpadní nádoby a odsavače nečistoty



- 4 Oddělte od krytu odpadní nádoby odsavač a omyjte odpadní nádoby a filtr

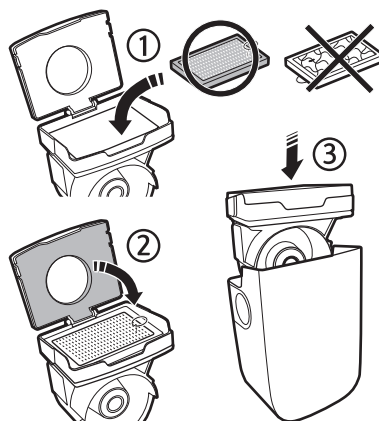

- 5 Znovu odpadní nádobu smontujte



- 6 Vložte odpadní nádobu zpět do těla vysavače. Při úspěšném vložení uslyšíte zaklapnutí

Před čištěním vysavače POWERbot je nutné nouzový vypínač vypnout.

Čištění kartáče a automatické clony

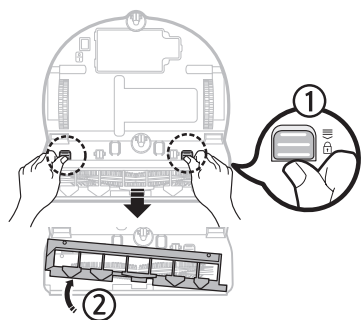

1 Sundejte kryt kartáče

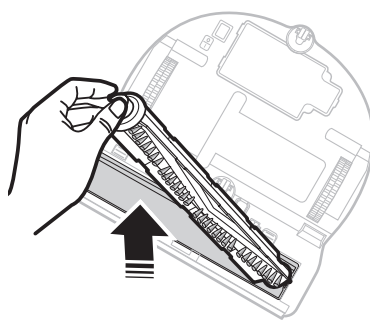

2 Vyjměte kartáč



3 Vyčistěte kartáč

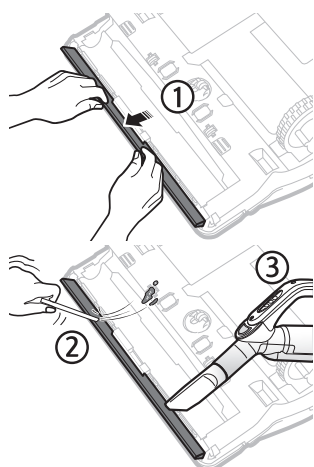

4 Vyčistěte automatickou clonu

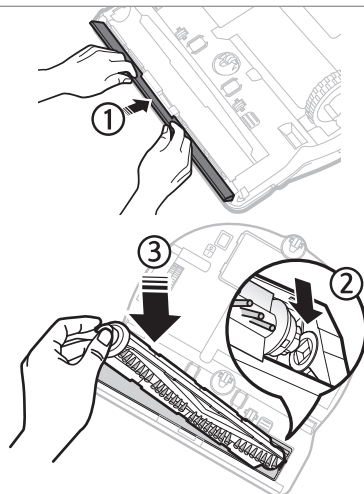

5 Vložte kartáč zpět

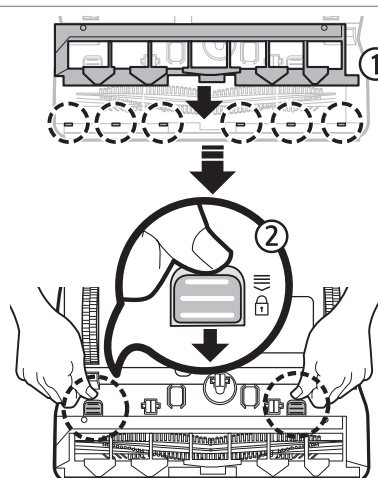

6 Nasadte zpět kryt kartáče

Informační kódy

[Řada SR1*M701***]

* Postup pro jednotlivé informační kódy na panelu displeje naleznete v návodu k obsluze.

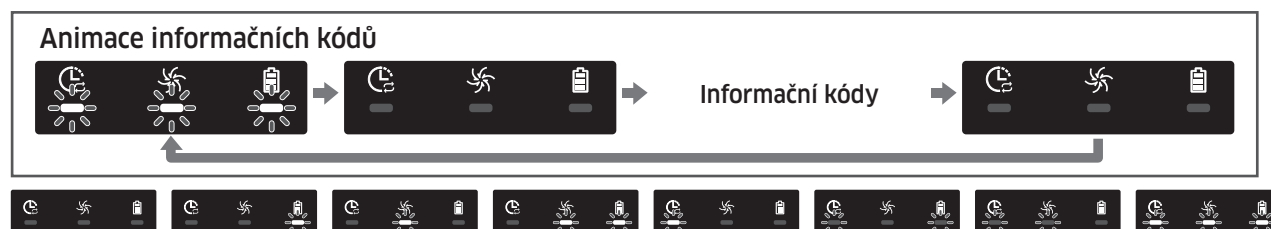

[Řada SR1*M702***, SR1*M703***, SR2*M70****]

* Postup pro jednotlivé informační kódy označené (!) na panelu displeje naleznete v návodu k obsluze.

(!) 0001 0002 0003 0004 0005 0006 0007

Aplikace Samsung Smart Home

Aplikace Samsung Smart Home je dostupná pouze pro modely, které podporují funkci Wi-Fi.

Použití aplikace Samsung Smart Home

Vytvoření účtu Samsung

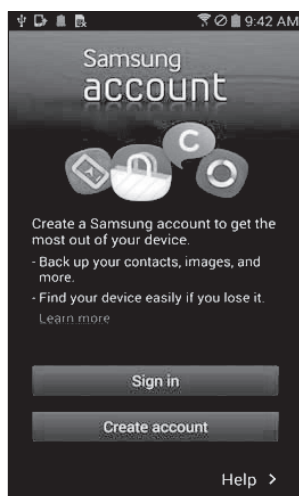

Pokud chcete používat aplikaci Samsung Smart Home, zaregistrujte si účet Samsung v aplikaci pro účty Samsung.

POZNÁMKA

- Pokud nenastavíte automatické přihlášení do aplikace Samsung Smart Home a aplikaci spustíte, zobrazí se nejprve jednou obrazovka účtu Samsung.
- Jestliže jste uživatelem chytrého telefonu Samsung, zaregistrujte si účet Samsung v nastaveních chytrého telefonu. Následně se nastaví automatické přihlášení bez dalších přihlašovacích postupů a vy můžete okamžitě aplikaci Samsung Smart Home používat.

Stažení aplikace Samsung Smart Home

Aplikaci Samsung Smart Home je možné stáhnout vyhledáním „Samsung Smart Home App“ v obchodech Google Play Store, Samsung Galaxy Apps a Apple App.





POZNÁMKA

- Aplikace Samsung Smart Home vyžaduje systém Android 4.0 (ICS) nebo novější a je optimalizována pro systém Android 4.4 nebo novější na chytrých telefonech Samsung (řady Galaxy S a Note). Některé funkce aplikace nemusejí na chytrých telefonech jiných značek fungovat správně.
- Modely se systémem iOS: aplikace vyžaduje systém iOS 7 nebo novější.
- V rámci zlepšování uživatelského rozhraní a výkonu se aplikace Samsung Smart Home může bez předchozího oznámení změnit.

Registrace výrobku (snadné nastavení)

Před použitím aplikace Samsung Smart Home si výrobek zaregistrujte ve službě Samsung Smart Home.

- Ukazatele chytrého ovládání a Wi-Fi

-  Zapnuto: Chytré ovládání je zakázáno. (Je dostupné pouze dálkové ovládání.)
-  Vypnuto: Chytré ovládání je povoleno.
-  Vypnuto: Vysavač POWERbot se připojuje k bezdrátovému směrovači.
-  Zapnuto: Vysavač POWERbot je připojen k bezdrátovému směrovači.

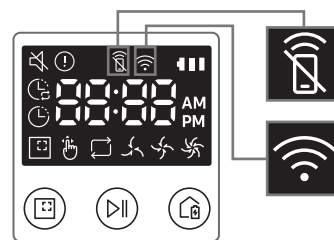

POWERbot

Stručná referenčná príručka

Série SR1*M70****, SR2*M70****

- Skôr než začnete používať toto zariadenie, pozorne si prečítajte pokyny.
- Len na použitie v interiéri.



SAMSUNG

1

Zoznam súčastí

Hlavná jednotka

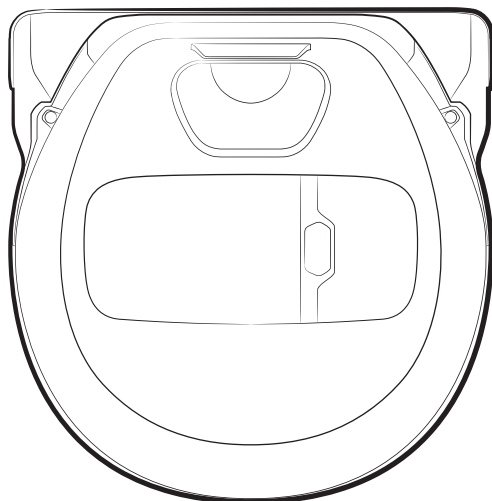

Dokovacia stanica

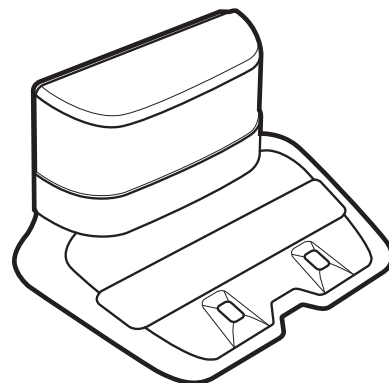

Diaľkový ovládač

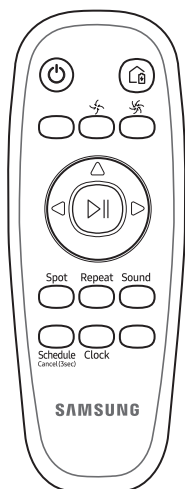

[Typ A]

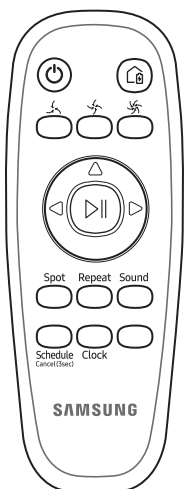

[Typ B]

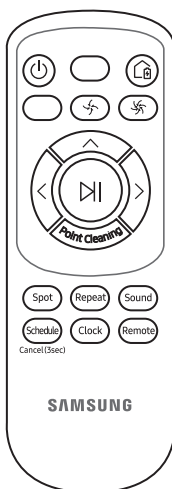

[Typ C]



[Typ D]

* (pri sérii SR1*M701*** sa nedodáva)

Základné súčasti

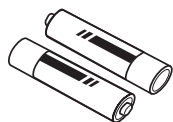

Batérie (typ AAA)

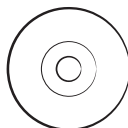

Používateľská príručka

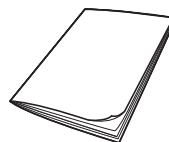

Stručná referenčná príručka

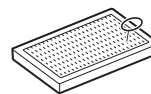

Náhradný filter (voliteľný)

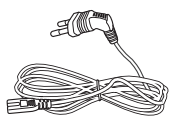

Napájací kábel

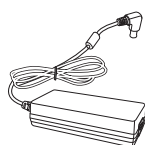

Nabíjačka na batérie



Zariadenie Virtuálny strážca

Bezpečnostné informácie

⚠ VAROVANIE

- Pred prevádzkou zariadenia si dôkladne prečítajte túto príručku a uchovajte si ju na budúce použitie.

⚠ VAROVANIE

- Keďže nasledujúce prevádzkové pokyny platia pre viacero modelov, charakteristiky vysávača sa môžu mierne odlišovať od tých, ktoré sú popísané v tejto príručke.

Použité symboly Upozornenie/Varovanie

⚠ VAROVANIE

Indikuje nebezpečenstvo usmrtenia alebo vážneho zranenia.

⚠ UPOZORNENIE

Indikuje riziko zranenia osôb alebo vzniku materiálnych škôd.

Ďalšie použité symboly

📖 POZNÁMKA

Indikuje, že nasledujúci text obsahuje doplňujúcu dôležitú informáciu.

Dôležité bezpečnostné pokyny

Pri používaní elektrických zariadení musíte dodržiavať základné bezpečnostné opatrenia vrátane nasledujúcich:

Pred používaním robotického vysávača si prečítajte všetky pokyny.

Keď sa zariadenie nepoužíva a pred vykonaním údržby je potrebné odpojiť nabíjačku/dokovaciu stanicu zo zásuvky.

⚠ VAROVANIE

Opatrenia na zníženie nebezpečenstva požiaru, úrazu elektrickým prúdom alebo zranenia:

Všeobecné informácie

- Zariadenie používajte len v súlade s touto príručkou.
- Zariadenie POWERbot ani nabíjačku/dokovaciu stanicu nepoužívajte, ak sú akokoľvek poškodené.
- Ak vysávač nefunguje tak, ako by mal, ak spadol, poškodil sa, bol ponechaný v exteriéri alebo spadol do vody, vráťte ho do strediska starostlivosti o zákazníkov.
- Nabíjačku/dokovaciu stanicu ani zariadenie POWERbot neobsluhujte mokrými rukami.
- Používajte len na suchých povrchoch v interiéri.
- Toto zariadenie môžu používať deti od 8 rokov a osoby so zníženými fyzickými, zmyslovými alebo mentálnymi schopnosťami, prípadne s nedostatkom skúseností a vedomostí, ak na ne niekto dozerá a poskytuje im pokyny na bezpečné používanie zariadenia, pričom sú si vedomé rizík spojených s používaním. Deti sa so zariadením nesmú hrať. Čistenie a údržbu nesmú vykonávať deti bez dozoru.

Nabíjačka/dokovacia stanica

- Polarizovanú zástrčku neupravujte tak, aby sa zmestila do nepolarizovanej zásuvky alebo predlžovacieho kábla.
- Zariadenie nepoužívajte v exteriéri ani na mokrých povrchoch.
- Nabíjačku/dokovaciu stanicu odpojte zo zásuvky, keď ju nepoužívate, a pred vykonaním servisu.
- Na nabíjanie používajte len nabíjačku/dokovaciu stanicu dodanú výrobcom.
- Nepoužívajte zariadenie s poškodeným sieťovým káblom alebo zástrčkou ani s uvoľnenou sieťovou zásuvkou.
- Zariadenie neťahajte ani nedvíhajte za kábel, kábel nepoužívajte ako držadlo, cez kábel nezatvárajte dvere ani kábel neťahajte cez ostré okraje alebo rohy. Zabráňte kontaktu kábla s horúcimi povrchmi.
- Nepoužívajte predlžovacie káble ani zásuvky s nedostatočnou prúdovou zaťažiteľnosťou.
- Zástrčku neodpájajte ťahaním za kábel. Odpojenie vykonajte uchopením za zástrčku, nie za kábel.
- Batérie neznehodnocujte ani nespálujte, pretože pri vysokých teplotách vybuchnú.
- Nabíjačku/dokovaciu stanicu sa nepokúšajte otvárať. Opravy môže vykonávať len kvalifikované stredisko starostlivosti o zákazníkov.
- Nabíjačku/dokovaciu stanicu nevystavujte vysokým teplotám a nedovoľte, aby sa dostali do kontaktu s vlhkosťou alebo do vlhkého prostredia.
- Do otvorov nekladajte žiadne predmety. Zariadenie nepoužívajte, ak je ktorýkoľvek otvor zablokovaný; otvory chráňte pred prachom, žmolkami z oblečenia, vlasmi a čímkoľvek, čo môže znížiť prúdenie vzduchu.
- Nevysávajte toxické materiály (chlórové bielidlo, amoniak, čistiadlo odpadov a pod.).
- Nevysávajte horiace ani dymiace predmety, napríklad cigarety, zápalky alebo žeravý popol.
- Zariadenie nepoužívajte na vysávanie horľavých ani zápalných kvapalín, napríklad benzínu, a nepoužívajte ho na miestach, kde sa môžu takéto kvapaliny nachádzať. Ďalšie prípady, kedy sa zariadenie nesmie používať:
 - Zariadenie nepoužívajte na miestach so sviečkami alebo stolovými lampami na podlahe.
 - Zariadenie nepoužívajte na miestach s nestráženým ohňom (oheň alebo pahreba).
 - Zariadenie nepoužívajte na miestach s destilovaným alkoholom, riedidlom, popolníkmi s horiacimi cigaretami a pod.
- Zariadenie POWERbot nepoužívajte v uzavretých priestoroch naplnených výparmi z olejových náterov, riedidla, látok proti moliam, horľavým prachom alebo inými výbušnými či toxickými výparmi.
- Pri nadmernom používaní alebo extrémnych teplotách môže dôjsť k úniku z článkov batérie. Ak sa kvapalina dostane na pokožku, okamžite ju umyte vodou. Ak sa kvapalina dostane do očí, okamžite ich najmenej 10 minút vyplachujte čistou vodou. Vyhľadajte lekársku pomoc.

POWERbot

- Nevysávajte tvrdé ani ostré predmety, napríklad sklo, klince, skrutky, mince a pod.
- Nepoužívajte bez založeného filtra. Pri vykonávaní servisu zariadenia nikdy nedávajte do komory ventilátora prsty ani iné predmety, pre prípad, že sa zariadenie náhodne zapne.
- Informácie o záväzkoch spoločnosti Samsung v oblasti životného prostredia a záväzkoch, ktoré sa týkajú špecifických predpisov upravujúcich výroby, napr. REACH, nájdete na stránke: samsung.com/uk/aboutsamsung/samsungelectronics/corporatecitizenship/data_corner.html

⚠ VAROVANIE**Súvisiace s elektrickou energiou**

- Predchádzajte riziku úrazu elektrickým prúdom a požiaru.
 - Nepoškodte napájací kábel.
 - Napájací kábel neťahajte príliš silno a nedotýkajte sa napájacej zástrčky mokrými rukami.
 - Nepoužívajte iný zdroj napájania ako 100 - 240 V ani viacvýstupové bloky zásuviek na napájanie viacerých zariadení súčasne. (Nenechávajte kábel voľne pohodený na zemi.)
 - Nepoužívajte poškodenú napájaciu zástrčku, napájací kábel ani uvoľnenú sieťovú zásuvku.
- Odstráňte prach a cudzie telesá z kolíka a kontaktnej časti napájacej zástrčky.
 - Hrozí riziko úrazu elektrickým prúdom alebo poruchy napájania.

Pred používaním

- Zariadenie POWERbot nepoužívajte v blízkosti zápalných materiálov.
 - Zariadenie nenechávajte položené ani ho nepoužívajte v blízkosti sviečok, stolových lúč, krbov a horľavých materiálov, ako sú benzín, alkohol, riedidlo atď.
- Zariadenie POWERbot je určené na používanie v domácnosti, preto ho nepoužívajte v podkrovi, pivnici, sklade, priemyselných budovách, mimo interiérov, na miestach s výskytom vlhkosti (napr. kúpeľňa, práčovňa) ani na stoloch a poličkách.
 - Mohlo by to viesť k poškodeniu alebo nesprávnemu fungovaniu zariadenia POWERbot.

- Dbajte na to, aby zariadenie POWERbot neprešlo po žiadnych kvapalinách a aby s nimi neprišlo do žiadneho kontaktu.
 - Ak kolesá prejdú po kvapaline, môže dôjsť k vážnemu poškodeniu zariadenia POWERbot a kontaminácii iných priestorov.
- Na dokovaciu stanicu nevyliievajte žiadne kvapaliny.
 - Hrozí riziko požiaru alebo úrazu elektrickým prúdom.
- Nabíjačku/dokovaciu stanicu používajte výhradne na stanovené účely.
 - V opačnom prípade hrozí riziko požiaru alebo vážneho poškodenia dokovacej stanice.
- V záujme bezpečnosti vždy udržiavajte snímač okrajov povrchu čistý.

Počas používania

- Ak zariadenie POWERbot vydáva nezvyčajné zvuky alebo zápach, alebo ak z neho vychádza dym, okamžite vypnite núdzový spínač v spodnej časti zariadenia POWERbot a kontaktujte servisné stredisko.

Čistenie a údržba

- V prípade poškodenia napájacieho kábla sa obráťte na servisné stredisko a nechajte ho vymeniť kvalifikovaným opravárom.
 - Hrozí riziko požiaru alebo úrazu elektrickým prúdom.
- V prípade výmeny batérií overte ich vhodnosť v servisnom stredisku spoločnosti Samsung Electronics.
 - Použitie batérií z iných výrobkov môže viesť k nesprávnemu fungovaniu zariadenia.

⚠ UPOZORNENIE**Pred používaním**

- Pred používaním zariadenia POWERbot doň vložte nádobu na prach.
- Dodržiavajte nasledujúce pokyny na správne automatické nabíjanie.
 - Dokovaciu stanicu vždy zapnite.
 - Dokovaciu stanicu umiestnite niekam, kde ju môže zariadenie POWERbot ľahko nájsť.
 - Pred dokovacou stanicou nenechávajte žiadne predmety.
- Pri inštalácii dokovacej stanice nenechávajte kábel voľne pohodený na zemi, pretože sa doň zariadenie POWERbot môže zamotať.
- Zariadenie POWERbot nepoužívajte na čiernych podlahách.
 - Zariadenie POWERbot v takom prípade nemusí pracovať správne.
- Zariadenie POWERbot nezdvíhajte za držiak nádoby na prach.
- Odstráňte všetky predmety vo vzdialenosti 0,5 m po bokoch dokovacej stanice a 1 m pred ňou.
- Skontrolujte, či nabíjací kontakt dokovacej stanice nie je poškodený a či sa na ňom nenachádzajú žiadne cudzie telesá.
- Dokovaciu stanicu neinštalujte na miesta s tmavou podlahou.
 - Ak je podlaha v okolí dokovacej stanice tmavá, zabráni sa tým nabíjaniu.
- Skôr než začnete s vysávaním, odstráňte všetky prekážky, ktoré môžu prekážať zariadeniu POWERbot v pohybe (napr. detské izbové hojdačky alebo šmýkačky).

Počas používania

- Použitie zariadenia POWERbot na hrubom koberci môže viesť k poškodeniu zariadenia POWERbot aj koberca.
 - Zariadenie POWERbot nedokáže prejsť po koberci s hrúbkou väčšou než 1 cm.
- Zariadenie POWERbot nepoužívajte na stoloch ani iných vysokých plochách.
 - V prípade pádu sa môže zariadenie poškodiť.
- Zariadenie POWERbot môže narážať do nôh stoličiek a stolov. Ak ich odložíte, vysávanie bude rýchlejšie a efektívnejšie.
- Keď je zariadenie POWERbot v prevádzke, nezdvíhajte a neprenášajte ho na iné miesto.
- Počas prenášania zariadenia POWERbot na iné miesto nedržte zariadenie za hnacie kolesá.
- Na zariadenie POWERbot nekladte žiadne predmety, pretože to môže spôsobiť poruchu.
- Pred začatím používania zariadenia POWERbot odstráňte všetky veľké papiere alebo plastové vrecúška, pretože by mohli upchať vstupný otvor.
- Červeným ukazovadlom nemierte priamo na ľudí ani zvieratá.

Čistenie a údržba

- V záujme ochrany zariadenia POWERbot pred poškodením dodržiavajte nasledujúce pokyny.
 - Pri čistení zariadenia POWERbot nestriekajte vodu priamo na zariadenie a na čistenie nepoužívajte benzén, riedidlo, acetón a alkohol.
- Zariadenie POWERbot nerozoberajte ani ho neopravujte. Tieto úkony by mal vykonávať kvalifikovaný opravár.
- Snímač prekážok a snímač okrajov povrchu udržiavajte vždy čisté.
 - Ak sa na snímačoch nahromadia cudzie telesá, môže dôjsť k ich poruche.

3

Nabíjanie



Pri zakúpení produktu nie je batéria nabitá, preto je potrebné ju manuálne nabiť.

Zapnutie núdzového spínača

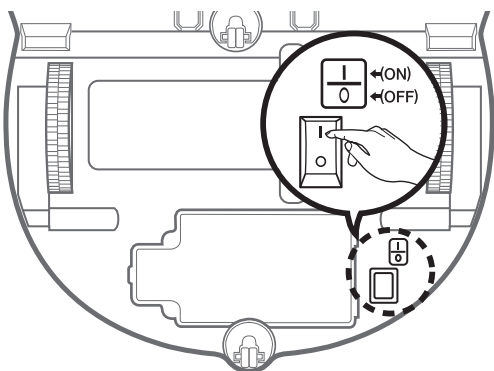

Uchopte robotický vysávač a zapnite núdzový spínač bez toho, aby ste stlačili akékoľvek iné tlačidlo.



<Séria SR1*M701***>



<Séria SR1*M702***/
SR1*M703***/SR20M70****>

Skontrolujte stav nabíjania.

Séria SR1*M701***:
Indikátor batérie počas nabíjania bliká v sekundových intervaloch, a keď je zariadenie úplne nabité, ostane svietiť.
Séria SR1*M702***/SR1*M703***/SR2*M70****: V závislosti od priebehu nabíjania budú svietiť znaky „■■■■“ a po úplnom nabití sa rozsvieti nápis „FULL“.



Dokovaciu stanicu nainštalujte na miesto s rovnými podlahami a rovnými stenami.

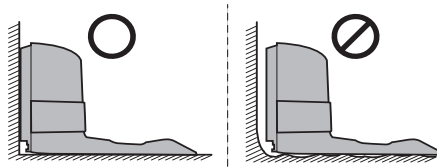

× Inštaláciu vykonajte zarovno so štruktúrou drevenej podlahy.

Nainštalujte nabíjačku na mieste, kde ju robotický vysávač bez problémov nájde.

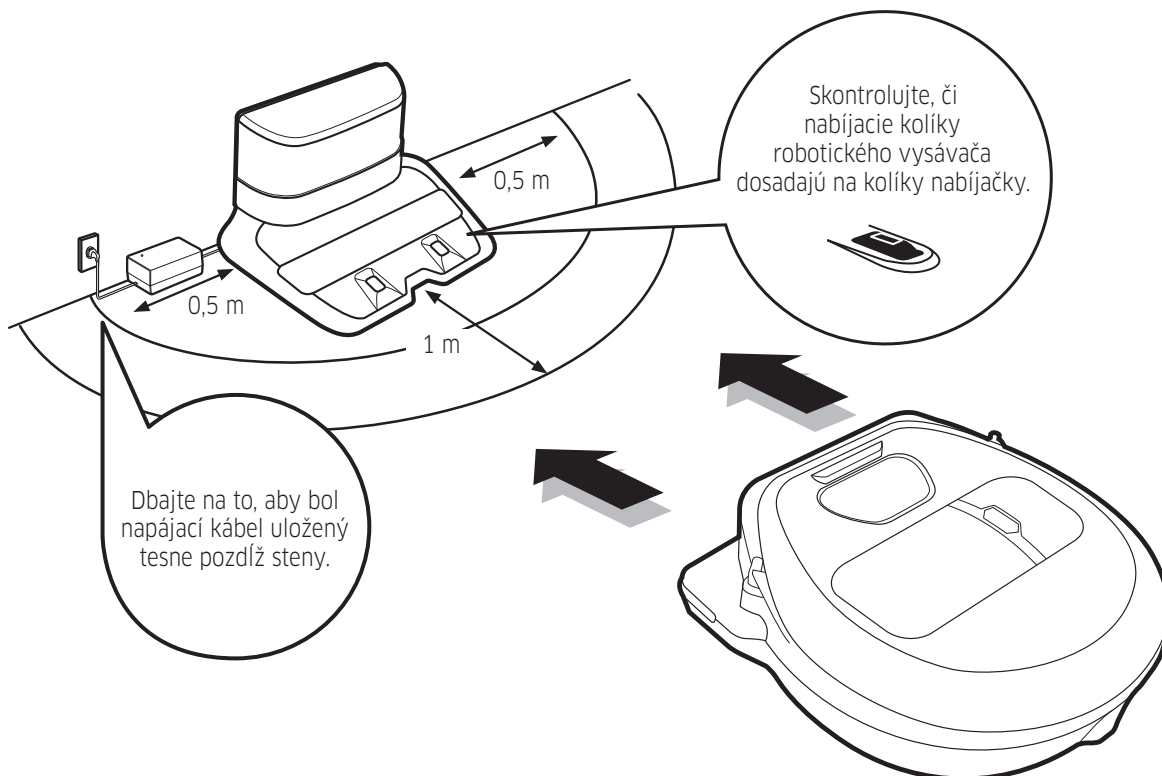

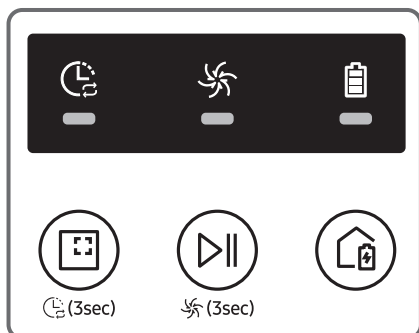

<Séria SR1*M701***>

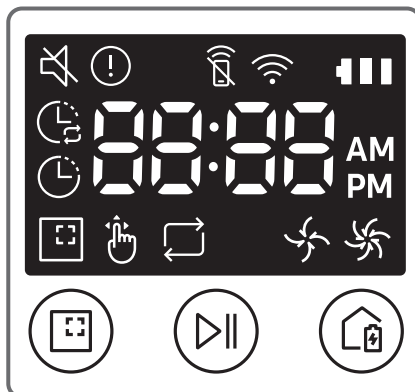

<Série SR1*M702***/SR1*M703***>

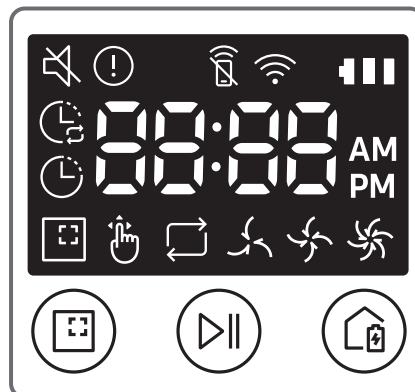

<Séria SR2*M70****>

Spustenie režimu Automatické vysávanie

Zariadenie POWERbot sa pohne a automaticky povysáva nastavené plochy iba jedenkrát.
* Sériá SR1*M701***: Vysávanie sa vykonáva opakovaním až do vybitia batérie.



Zastavenie vysávania:
Stlačte a uvoľnite tlačidlo .

Spúšťanie režimu Bodové vysávanie

Stlačte a uvoľnite toto tlačidlo. Zariadenie POWERbot dôkladne povysáva určený priestor.



Nabíjanie

Stlačením tohto tlačidla zariadenie POWERbot môžete nastaviť tak, aby sa automaticky nabíjalo v dokovacej stanici počas vysávania.



Automatické vysávanie



<Séria SR1*M702***/
SR1*M703***/
SR2*M70****>



<Séria SR1*M701***>

Bodové vysávanie





<Séria SR1*M702***/
SR1*M703***/
SR2*M70****>



<Séria SR1*M701***>

Opakované vysávanie

Najskôr stlačte tlačidlo [typ Repeat A, B , [typ C, D ] na diaľkovom ovládači a potom tlačidlo [Spustiť/zastaviť ].

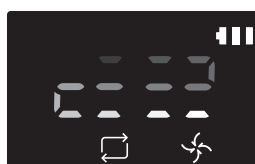

<Séria SR1*M702***/
SR1*M703***/
SR2*M70****>

Manuálne vysávanie

Režim manuálneho vysávania môžete zvoliť pomocou tlačidiel ovládania smeru na diaľkovom ovládači.

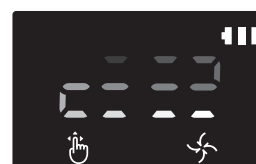

<Séria SR1*M702***/
SR1*M703***/
SR2*M70****>

4-2

Používanie robotického vysávača

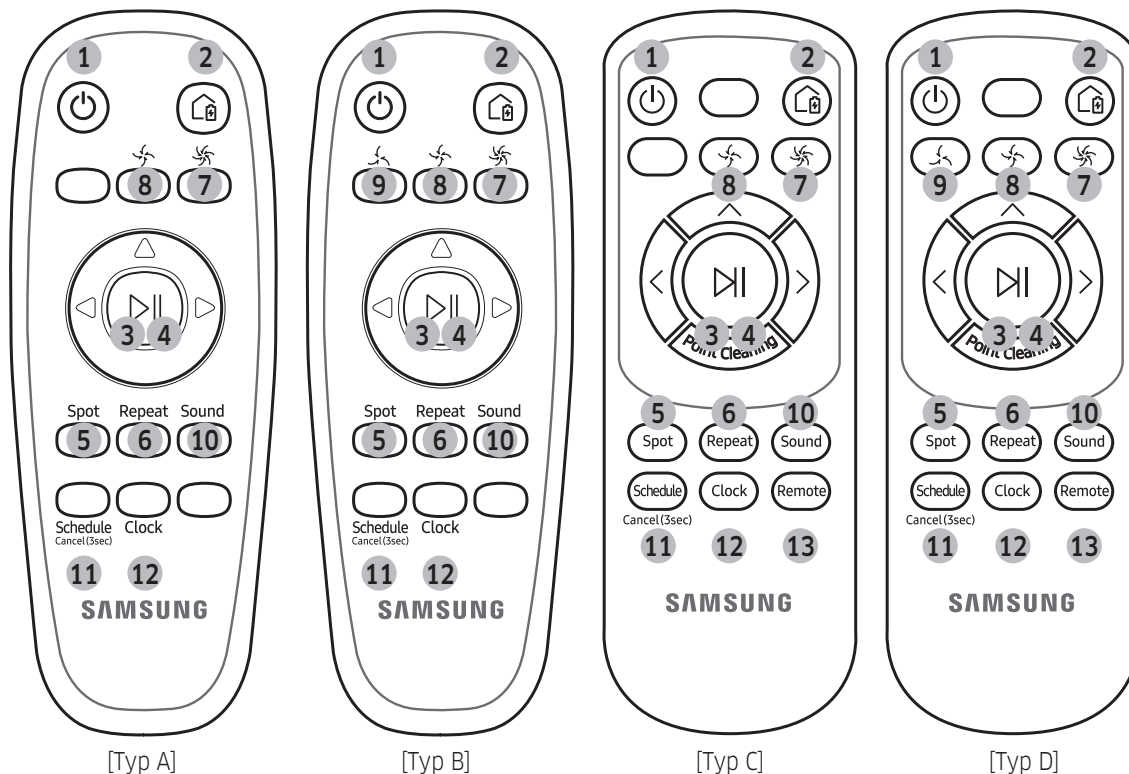

1. Napájanie

Zapnutie a vypnutie napájania zariadenia POWERbot

2. Nabíjanie

Výber automatického nabíjania zariadenia POWERbot v dokovacej stanici

3. Spustiť/zastaviť

Slúži na spustenie alebo zastavenie vysávania

4. Automatické vysávanie

Po výbere tejto možnosti zariadenie povysáva všetky nastavené plochy len jedenkrát a následne sa automaticky vráti do dokovacej stanice.

5. Bodové vysávanie

Po výbere tejto možnosti zariadenie dôkladne povysáva určenú oblasť.

6. Opakované vysávanie

Po výbere tejto možnosti bude zariadenie vysávať opakovane, kým sa batéria takmer úplne nevybije (indikátor bude blikať).

7. Režim Turbo

Vysávanie s maximálnym sacím výkonom

8. Normálny režim

Vysávanie so stredným sacím výkonom

9. Tichý režim

Po výbere tejto možnosti sa zníži prevádzkový hluk vysávania

10. Zvuk

Každým stlačením tohto tlačidla sa vyberú možnosti Zvukové efekty → Stlmenie zvuku (v tomto poradí).

11. Schedule / Cancel(3sec)

Pozrite si stranu 10

12. Clock

Pozrite si stranu 10

13. Diaľkový ovládač

Výberom tejto možnosti zapnete alebo vypnete funkciu Wi-Fi.

Nastavovanie času a plánu

Naplánovať možno len vysávanie v automatickom režime.

Nastavenie času

Skôr než začnete používať jednorazový/denný plán, je potrebné nastaviť presný čas.

[Typ A, typ B]

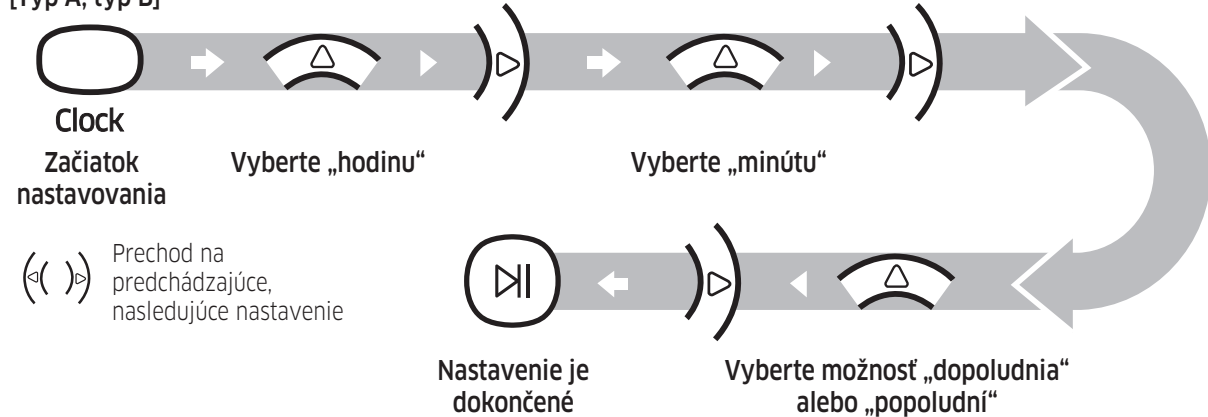

[Typ C, typ D]

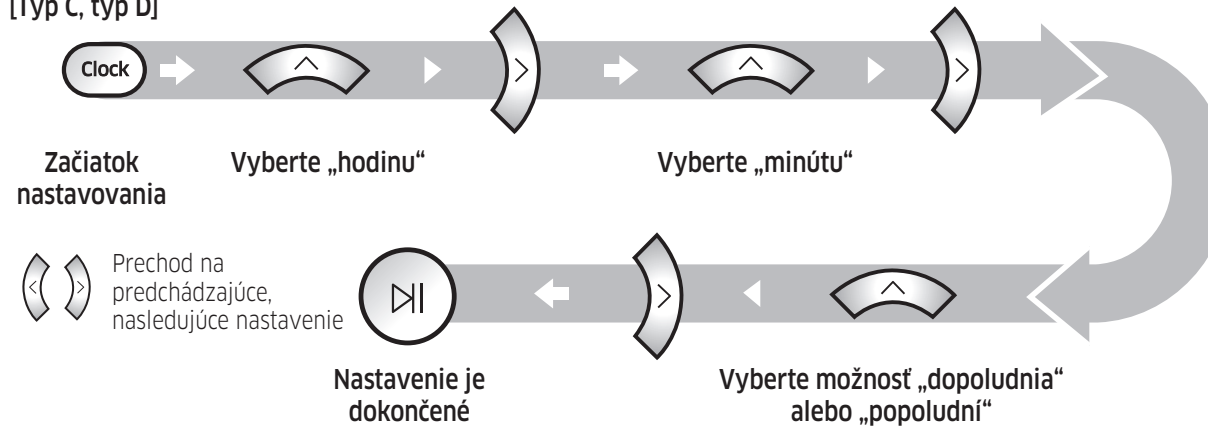

Nastavenie plánu

Nastavenie/zrušenie plánu je možné len v čase, keď je zariadenie POWERbot v dokovacej stanici.

[Typ A, typ B]

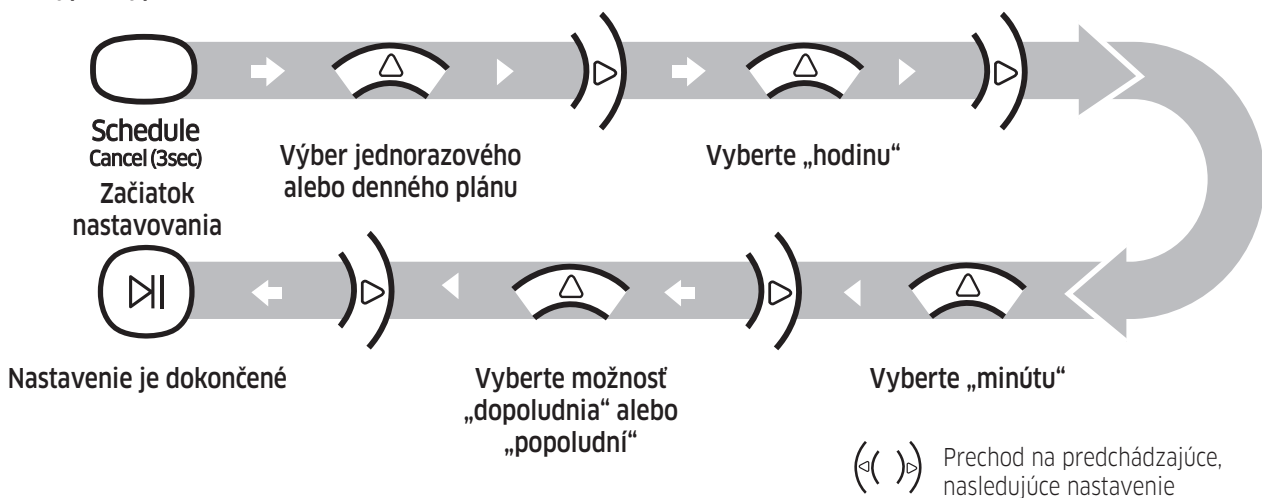

5-2

Nastavovanie času a plánu

Naplánovať možno len vysávanie v automatickom režime.

[Typ C, typ D]

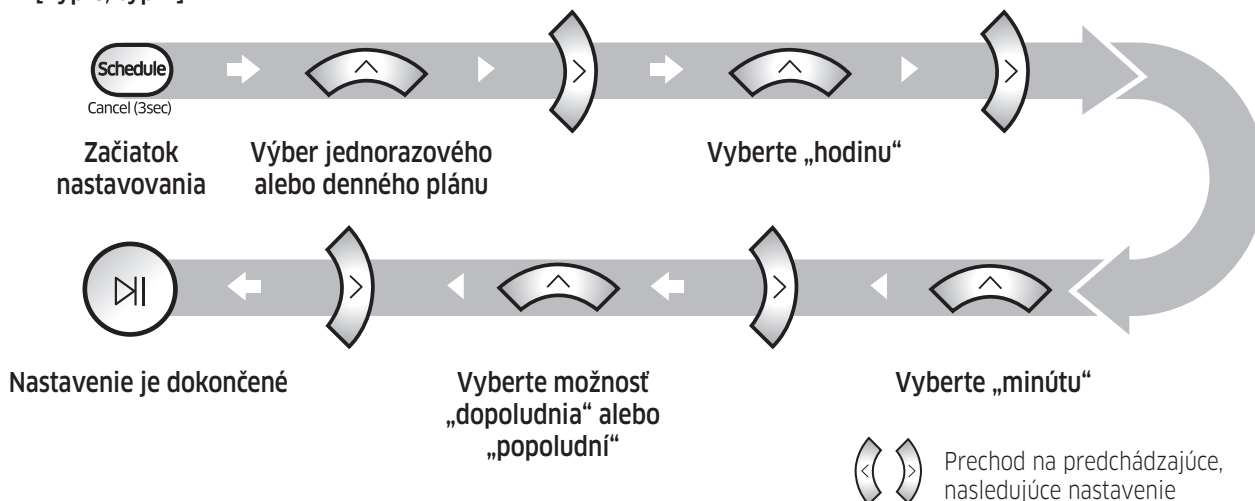

Zrušenie počas nastavovania



Nastavenie sa zruší automaticky, ak po dobu 7 sekúnd nedôjde k zadaniu žiadneho vstupu

Zrušenie jednorazového/denného plánu

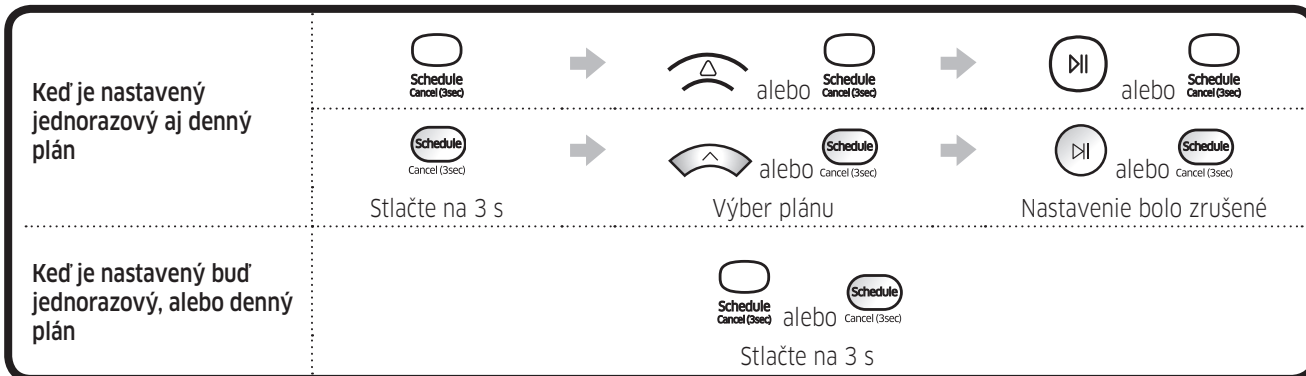

[Séria SR10M701***]

V prípade modelov bez diaľkového ovládania možno plán nastaviť podľa postupu uvedeného nižšie.

Nastavenie/zrušenie plánu je možné len v čase, keď je zariadenie POWERbot v dokovacej stanici.



Stlačte na 3 s



Keď sa rozsvieti kontrolka LED funkcie plánovania, denný plán je nastavený.

Zrušenie denného plánu

Keď je nastavený buď jednorazový, alebo denný plán



Stlačte na 3 s

Pred začatím čistenia zariadenia POWERbot musíte vypnúť núdzový spínač.

Nádoba na prach

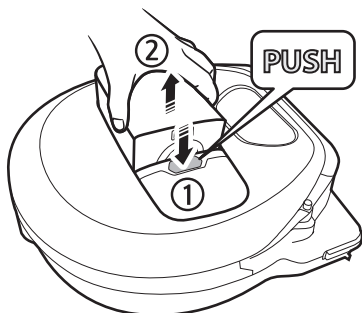

1 Stlačte tlačidlo a vyberte nádobu na prach

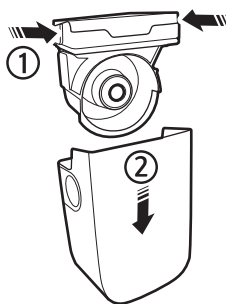

2 Odstráňte kryt nádoby na prach



3 Odstráňte prach z nádoby na prach a z cyklónovej jednotky



4 Odpojte cyklónovú jednotku od krytu prachového koša a umyte prachový kôš a filter

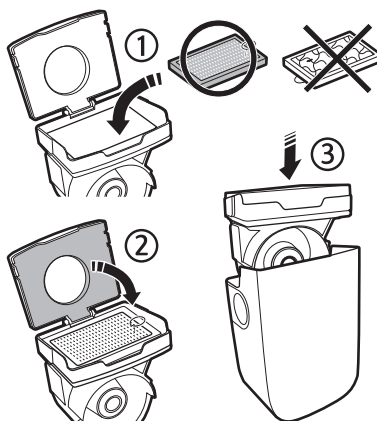

5 Zmontujte nádobu na prach



6 Vložte nádobu na prach do hlavnej jednotky tak, aby zacvakla na miesto

6-2

Čistenie a údržba

Pred začatím čistenia zariadenia POWERbot musíte vypnúť núdzový spínač.

Kefa a automatická záklopka

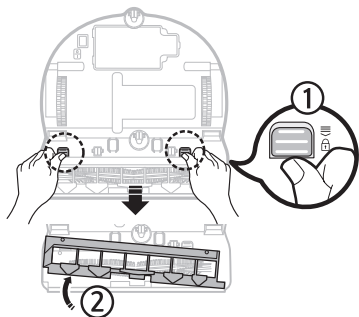

1 Vyberte kryt kefy

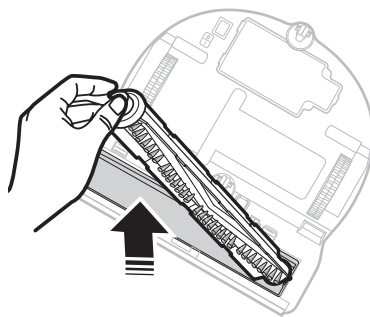

2 Vyberte kefu



3 Očistite kefu

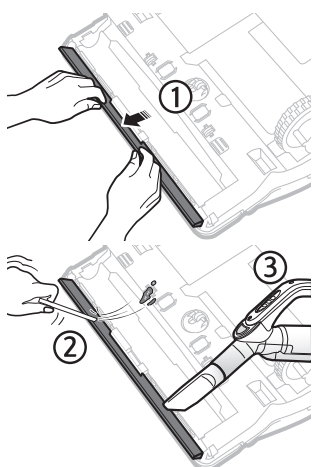

4 Očistite automatickú záklopku

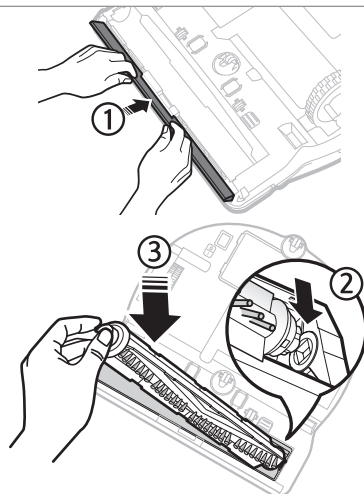

5 Vložte kefu späť

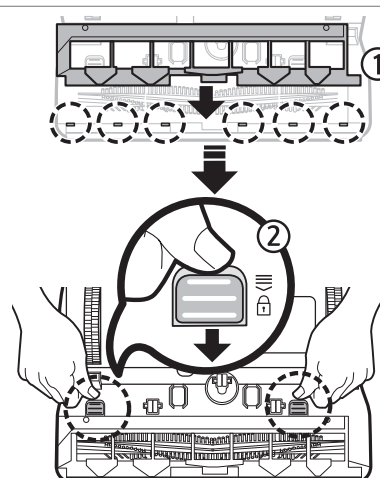

6 Znova nasadte kryt kefy

Informačné kódy

[Séria SR1*M701***]

* Informácie o tom, ako postupovať pri jednotlivých informačných kódoch na zobrazovacom paneli, nájdete v používateľskej príručke.

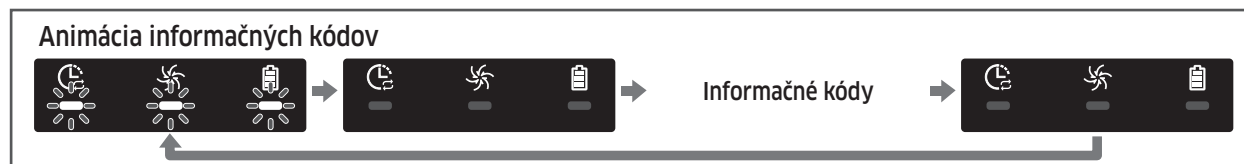

[Séria SR1*M702***, SR1*M703***, SR2*M70****]

* Informácie o tom, ako postupovať pri jednotlivých informačných kódoch so značkou (!) na zobrazovacom paneli, nájdete v používateľskej príručke.

(!) 0001 0002 0003 0004 0005 0006 0007

Aplikácia Samsung Smart Home

Aplikácia Samsung Smart Home je relevantná len pre modely s podporou funkcie Wi-Fi.

Používanie aplikácie Samsung Smart Home

Vytvorenie konta Samsung

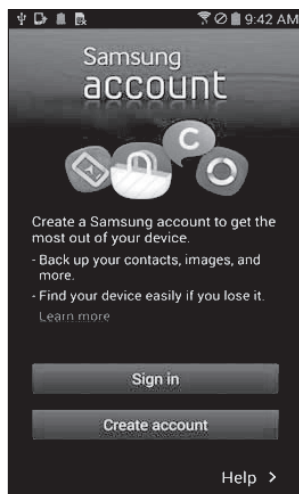

Ak chcete používať aplikáciu Samsung Smart Home, zaregistrujte si konto Samsung v aplikácii konta Samsung.

POZNÁMKA

- Ak nenastavíte automatické prihlasovanie do aplikácie Samsung Smart Home a spustíte aplikáciu, obrazovka konta Samsung sa najprv zobrazí raz.
- Ak používate smartfón Samsung, zaregistrujte svoje konto Samsung v nastaveniach smartfónu a automatické prihlásenie sa nastaví bez akéhokoľvek ďalšieho procesu prihlasovania, pričom môžete okamžite využívať aplikáciu Samsung Smart Home.

Stiahnutie aplikácie Samsung Smart Home

Aplikáciu Samsung Smart Home môžete prevziať vyhľadáním textu „Samsung Smart Home App“ v službách Google Play Store, Samsung Galaxy Apps a Apple App Store.





POZNÁMKA

- Aplikácia Samsung Smart Home vyžaduje systém Android 4.0 (ICS) alebo novší a je optimalizovaná pre systém Android 4.4 alebo novší v smartfónoch Samsung (rady Galaxy S a Note). Niektoré funkcie aplikácie nemusia správne fungovať v smartfónoch tretích strán.
- Pri modeloch so systémom iOS aplikácia vyžaduje systém iOS 7 alebo novší.
- V aplikácii Samsung Smart Home sa môžu bez upozornenia vyskytnúť zmeny, ktoré majú zlepšiť jej použiteľnosť a výkon.

Registrácia produktu (funkcia Jednoduché nastavenie)

Registráciu produktu v službe Samsung Smart Home Service vykonajte pred použitím aplikácie Samsung Smart Home.

- Inteligentné ovládanie a indikátor Wi-Fi

-  Zapnuté: Inteligentné ovládanie je zablokované. (K dispozícii je iba diaľkový ovládač.)
-  Vypnuté: Inteligentné ovládanie je povolené.
-  Vypnuté: Zariadenie POWERbot sa pripája k bezdrôtovému smerovaču.
-  Zapnuté: Zariadenie POWERbot je pripojené k bezdrôtovému smerovaču.

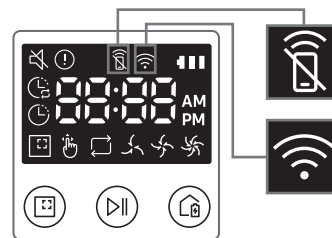

POWERbot

Skrócona instrukcja obsługi

Serie SR1*M70****, SR2*M70****

- Przed rozpoczęciem korzystania z tego urządzenia należy dokładnie zapoznać się z instrukcją obsługi.
- Urządzenie jest przeznaczone wyłącznie do użytku w pomieszczeniach.



SAMSUNG

1

Wykaz części

Obudowa

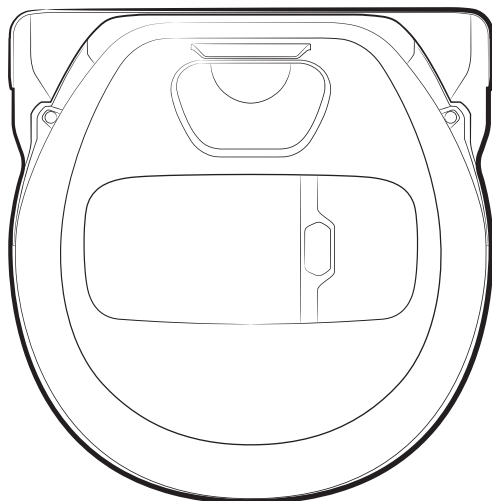

Stacja dokowania

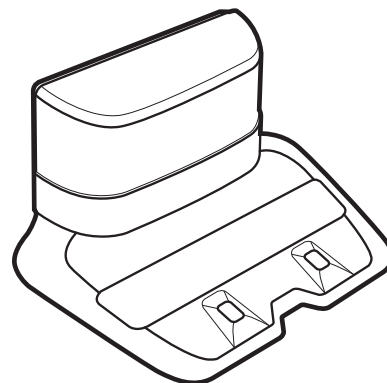

Pilot

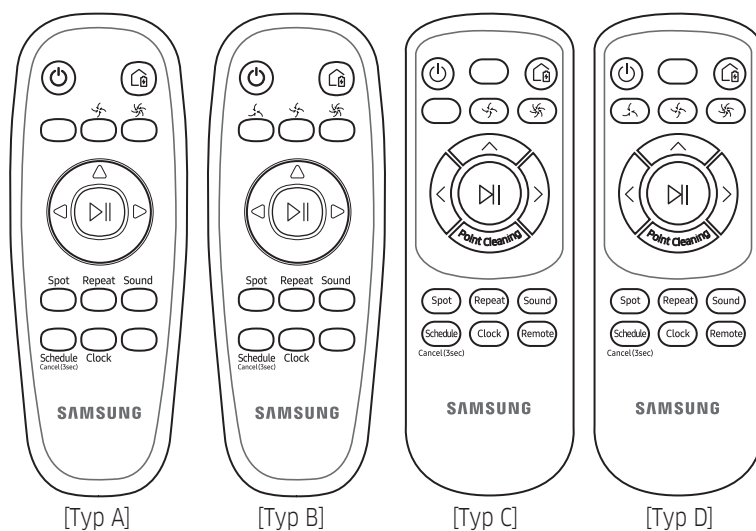

* (brak w zestawie z serii SR1*M701***)

Części podstawowe

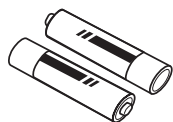

Baterie (typu AAA)

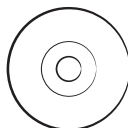

Instrukcja obsługi

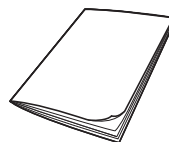

Skrócona instrukcja obsługi

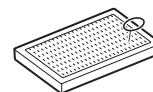

Filtr zapasowy (opcja)



Przewód zasilający

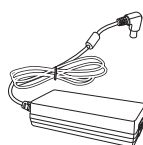

Ładowarka do akumulatora



Czujnik Virtual Guard

Informacje dotyczące bezpieczeństwa

OSTRZEŻENIE

- Przed rozpoczęciem korzystania z urządzenia należy dokładnie zapoznać się z tą instrukcją i zachować ją do wglądu.

OSTRZEŻENIE

- Ponieważ niniejsza instrukcja przeznaczona jest dla różnych modeli odkurzacza, charakterystyka posiadanego urządzenia może nieznacznie odbiegać od opisów w niej zawartych.

Symbole przestroga i ostrzeżenie

OSTRZEŻENIE

Oznacza zagrożenie śmiercią lub poważnymi obrażeniami ciała.

PRZESTROGA

Oznacza zagrożenie obrażeniami ciała lub zniszczeń mienia.

Inne symbole

UWAGA

Oznacza dodatkowe ważne informacje.

Ważne informacje dotyczące bezpieczeństwa

Podczas używania urządzenia elektrycznego należy zachować podstawowe zasady bezpieczeństwa, w tym opisane poniżej.

Przed użyciem odkurzacza automatycznego należy przeczytać całą instrukcję.

Jeśli urządzenie nie jest używane lub ma być wykonana jego konserwacja, należy odłączyć je od stacji ładowania/dokowania.

OSTRZEŻENIE

Aby zmniejszyć ryzyko pożaru, porażenia prądem lub obrażeń:

Informacje ogólne

- Urządzenie może być używane wyłącznie w sposób przedstawiony w instrukcji obsługi.
- Nie używać odkurzacza POWERbot lub stacji ładowania/dokowania, jeśli są one w jakikolwiek sposób uszkodzone.
- Jeśli odkurzacz nie działa prawidłowo, został upuszczony, uszkodzony, pozostawiony na zewnątrz lub zanurzony w wodzie, powinien zostać przekazany do centrum obsługi klienta.
- Nie obsługiwać stacji ładowania/dokowania ani odkurzacza POWERbot mokrymi rękoma.
- Odkurzacz wolno używać tylko na suchych powierzchniach we wnętrzach budynków.
- Niniejsze urządzenie może być używane przez dzieci od 8 roku życia i osoby o obniżonej sprawności fizycznej, zmysłowej lub umysłowej lub z brakami w doświadczeniu i wiedzy pod nadzorem osoby odpowiedzialnej lub po wcześniejszym przekazaniu przez nią odpowiednich instrukcji w zakresie bezpiecznej obsługi urządzenia oraz ewentualnych zagrożeń związanych z obsługą urządzenia. Urządzenie nie jest przeznaczone dla dzieci do zabawy. Dzieci nie powinny przeprowadzać czyszczenia i konserwacji urządzenia bez nadzoru.

Stacja ładowania/dokowania

- Nie wolno modyfikować wtyczki polaryzowanej tak, aby pasowała do gniazdka lub przedłużacza bez polaryzacji.
- Nie wolno korzystać z urządzenia poza pomieszczeniami lub na mokrych powierzchniach.
- Należy odłączyć stację ładowania/dokowania od gniazdka, gdy nie jest używana lub przed rozpoczęciem naprawy.
- Ładowanie należy wykonywać wyłącznie za pomocą stacji ładowania/dokowania dołączonej do urządzenia przez producenta.
- Nie wolno używać stacji ładowania z uszkodzonym kablem, uszkodzoną wtyczką lub nieprawidłowo zamocowanym gniazdem.
- Nie wolno ciągnąć lub trzymać stacji ładowania za kabel, używać kabla jako uchwytu, przycinać go drzwiami lub zawijać wokół ostrych brzegów i rogów. Kabel należy trzymać z daleka od rozgrzanych powierzchni.
- Nie wolno używać przedłużaczy lub gniazd o niewystarczającej specyfikacji elektrycznej.
- Nie wolno odłączać stacji ładowania, pociągając za kabel zasilający. Aby odłączyć stację, należy złapać za wtyczkę, a nie za kabel.
- Nie wolno uszkadzać ani podpalać akumulatorów. W wysokiej temperaturze może dojść do ich wybuchu.
- Nie wolno próbować otwierać stacji ładowania/dokowania. Naprawy mogą być wykonywane tylko przez wykwalifikowanych pracowników centrum obsługi klienta.
- Nie wolno narażać stacji ładowania/dokowania na działanie wysokich temperatur ani na kontakt z wilgocią.

POWERbot

- Nie wolno używać odkurzacza do zbierania twardych lub ostrych przedmiotów, takich jak szkło, gwoździe, śruby, monety itd.
- Nie wolno używać odkurzacza bez zainstalowanego filtra. Podczas naprawiania odkurzacza nie wolno wkładać palców ani innych obiektów do komory wentylatora, ponieważ zawsze może dojść do przypadkowego włączenia się urządzenia.
- Nie wolno wkładać do otworów żadnych przedmiotów. Nie wolno blokować żadnych otworów. Należy unikać gromadzenia się przy otworach kurzu, nitek, włosów i innych obiektów, które mogłyby zaburzyć przepływ powietrza.
- Nie wolno używać odkurzacza do zbierania toksycznych materiałów (wybielaczy chlorowych, amoniaków, środków do czyszczenia rur itd.).
- Nie wolno zbierać przedmiotów palących się ani dymiących, takich jak papierosy, zapałki lub rozgrzany popiół.
- Nie wolno zbierać materiałów łatwopalnych i wybuchowych, takich jak benzyna, ani używać odkurzacza w miejscach, w których takie materiały mogą być obecne. Urządzenia nie można używać w następujących miejscach:
 - Miejsca ze świeczkami lub lampkami postawionymi na podłodze.
 - Miejsca z odstoniętym płomieniem (przy ogniskach lub dostępnym żarze).
 - Miejsca z alkoholem destylowanym, rozpuszczalnikami, popielniczkami z zapalonymi papierosami itd.
- Nie należy używać odkurzacza POWERbot w przestrzeniach zamkniętych wypełnionych substancjami lotnymi uwalnianymi przez farby olejne i rozpuszczalniki ani w miejscach, gdzie znajdują się środki przeciw molom, łatwopalny kurz lub inne substancje i materiały wybuchowe lub toksyczne.

- Przy bardzo wysokiej lub niskiej temperaturze lub bardzo intensywnym używaniu odkurzacza może dojść do wycieku płynu z akumulatorów. Jeśli płyn ten dotknie skóry, należy ją szybko przemyć wodą. Jeśli płyn dostanie się do oczu, należy przepłukać je natychmiast czystą wodą, płuczając przez co najmniej 10 minut. Następnie należy zgłosić się do lekarza.
- Informacje o polityce ochrony środowiska firmy Samsung i zobowiązania prawne dla poszczególnych produktów (np. program REACH) znajdują się na tej stronie: samsung.com/uk/aboutsamsung/samsungelectronics/corporatecitizenship/data_corner.html
- Odkurzacz POWERbot jest przeznaczony do użytku domowego, dlatego nie należy używać go na strychu, w piwnicy, w schowkach, budynkach przemysłowych, na zewnątrz, w miejscach o dużej wilgotności (takich jak łazienka, pralnia), na stołach ani na półkach.
 - Odkurzacz POWERbot może ulec uszkodzeniu lub awarii.
- Odkurzacz POWERbot nie może mieć kontaktu z żadnymi płynami ani przejeżdżać po nich.
 - Może to spowodować poważne uszkodzenie odkurzacza POWERbot, a kółka zabrudzone płynem mogą zabrudzić inne powierzchnie.
- Nie wolno rozlewać żadnych płynów na stację ładowania.
 - Istnieje ryzyko pożaru lub porażenia prądem.
- Nie wolno używać stacji ładowania/dokowania niezgodnie z przeznaczeniem.
 - Istnieje ryzyko jej zapalenia się lub poważnego uszkodzenia.
- Dla bezpieczeństwa użytkownika czujnik wysokości musi być zawsze czysty.

OSTRZEŻENIE

Zasilanie

- Należy unikać porażenia prądem i pożaru.
 - Nie wolno uszkodzić przewodu zasilającego.
 - Nie wolno ciągnąć przewodu zasilającego zbyt mocno ani dotykać wtyczki mokrymi rękami.
 - Nie wolno podłączać urządzenia do źródła zasilania o napięciu różnym od napięcia 100-240 V. Nie wolno też korzystać z gniazda do jednoczesnego zasilania wielu urządzeń. (Nie wolno zostawiać przewodu zasilającego luzem na podłodze).
 - Nie wolno używać uszkodzonego kabla, uszkodzonej wtyczki lub nieprawidłowo zamocowanego gniazda.
- Należy usunąć kurz i ciała obce ze styków i części wtyczki podłączonej do gniazda.
 - Istnieje ryzyko porażenia prądem lub awarii.

Przed użyciem

- Nie należy używać odkurzacza POWERbot w pobliżu materiałów łatwopalnych.
 - Nie należy umieszczać ani używać urządzenia w pobliżu miejsc ze świeczkami, lampkami, kominków lub materiałów łatwopalnych, takich jak benzyna, alkohol, rozpuszczalniki itp.

Obsługa

- Jeśli odkurzacz POWERbot emituje nietypowe dźwięki, zapachy lub dym, należy natychmiast wyłączyć urządzenie przełącznikiem awaryjnym umieszczonym pod spodem odkurzacza POWERbot i skontaktować się z centrum serwisowym.

Czyszczenie i konserwacja

- W przypadku uszkodzenia przewodu zasilającego należy skontaktować się z centrum serwisowym, aby mógł go wymienić specjalista.
 - Istnieje ryzyko pożaru lub porażenia prądem.
- W celu wymiany akumulatorów należy skontaktować się z centrum serwisowym Samsung Electronics.
 - Używanie akumulatorów przeznaczonych do innych produktów może spowodować awarię.

⚠ PRZESTROGA**Przed użyciem**

- Przed rozpoczęciem korzystania z odkurzacza POWERbot należy zamocować w nim pojemnik na kurz.
- Aby automatyczne ładowanie przebiegało prawidłowo, należy pamiętać o następujących kwestiach.
 - Stacja dokowania powinna być zawsze podłączona do prądu.
 - Stacja dokowania powinna być w miejscu łatwo dostępnym dla odkurzacza POWERbot.
 - Przed stacją dokowania nie wolno umieszczać żadnego przedmiotu.
- Po zainstalowaniu stacji dokowania nie wolno pozostawić na podłodze leżącego luzem kabla, ponieważ odkurzacz POWERbot może się w niego zaplątać.
- Nie należy używać odkurzacza POWERbot na czarnych podłogach.
 - Odkurzacz POWERbot może działać niepoprawnie.
- Nie należy podnosić odkurzacza POWERbot, trzymając go za uchwyt pojemnika na kurz.
- Nie wolno umieszczać żadnych przedmiotów w odległości 1 m od przodu i 0,5 m od boków stacji dokowania.
- Należy sprawdzić, czy styki stacji dokowania nie są uszkodzone ani zabrudzone.
- Nie wolno umieszczać stacji dokowania na ciemnej podłodze.
 - Ciemna podłoga wokół stacji dokowania utrudnia ładowanie.
- Przed sprzątnięciem należy usunąć wszelkie przeszkody, które mogą blokować ruch odkurzacza POWERbot (np. huśtawki lub zjeżdżalnie dla dzieci).

Obsługa

- Użycie odkurzacza POWERbot na grubym dywanie może spowodować uszkodzenie zarówno odkurzacza POWERbot, jak i dywanu.
 - Odkurzacz POWERbot nie może przejechać po dywanie o grubości większej niż 1 cm.
- Nie wolno używać odkurzacza POWERbot na stołach ani innych wysoko położonych powierzchniach.
 - Jeśli odkurzacz spadnie, może dojść do jego uszkodzenia.
- Odkurzacz POWERbot może uderzać w nogi krzesel lub stołu. Aby przyspieszyć sprzątnięcie, należy przesunąć meble.
- Gdy odkurzacz POWERbot rozpocznie pracę, nie wolno go podnosić ani przenosić w inne miejsce.
- Podczas przenoszenia urządzenia w inne miejsce nie należy chwycić odkurzacza POWERbot za kółka.
- Nie wolno umieszczać żadnych przedmiotów na odkurzaczu POWERbot, gdyż może to spowodować awarię.
- Korzystając z odkurzacza POWERbot, należy usunąć duże torby z papieru lub tworzyw sztucznych, ponieważ mogą one zablokować wlot.
- Nie wolno kierować czerwonego wskaźnika bezpośrednio na ludzi lub zwierzęta.

Czyszczenie i konserwacja

- Aby zapobiec uszkodzeniu odkurzacza POWERbot, należy postępować zgodnie z poniższymi zasadami.
 - Nie wolno czyścić odkurzacza POWERbot przez spryskiwanie go wodą ani używać do tego benzenu, rozpuszczalnika, acetonu lub alkoholu.
- Nie należy rozmontowywać ani naprawiać odkurzacza POWERbot. Może to zrobić tylko upoważniony serwisant.
- Należy zawsze utrzymywać czujnik przeszkód i czujnik wysokości w czystości.
 - Zabrudzenie ich substancjami obcymi może spowodować awarię.

3

Ładowanie



W zakupionym odkurzaczu akumulator nie jest naładowany, dlatego należy naładować go ręcznie.

Włączanie wyłącznika awaryjnego

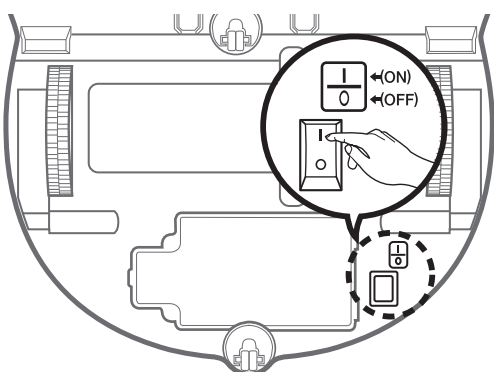

Przytrzymaj odkurzacza i włącz wyłącznik awaryjny bez pomocy przycisków.



<Serie SR1*M701***>



<Serie SR1*M702*** / SR1*M703*** / SR2*M70****>

Sprawdź stan naładowania.

W przypadku serii SR1*M701*** wskaźnik naładowania akumulatora miga w 1-sekundowych odstępach podczas ładowania oraz świeci nieustannie po pełnym naładowaniu. W przypadku serii SR1*M702*** / SR1*M703*** / SR2*M70**** wskaźnik „88:88” będzie wyświetlał proces ładowania, a po skończeniu ładowania wyświetli komunikat „FULL”.



Stację dokowania należy postawić w miejscu, gdzie podłoga i ściana są równe.

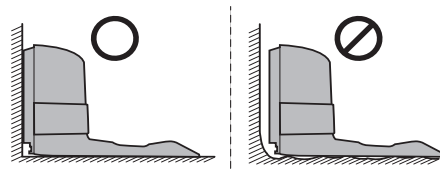

× Ustaw stację ładowania w takim kierunku, w którym jest ułożona drewniana podłoga.

Stacja ładowania powinna być w miejscu łatwo dostępnym dla odkurzacza.

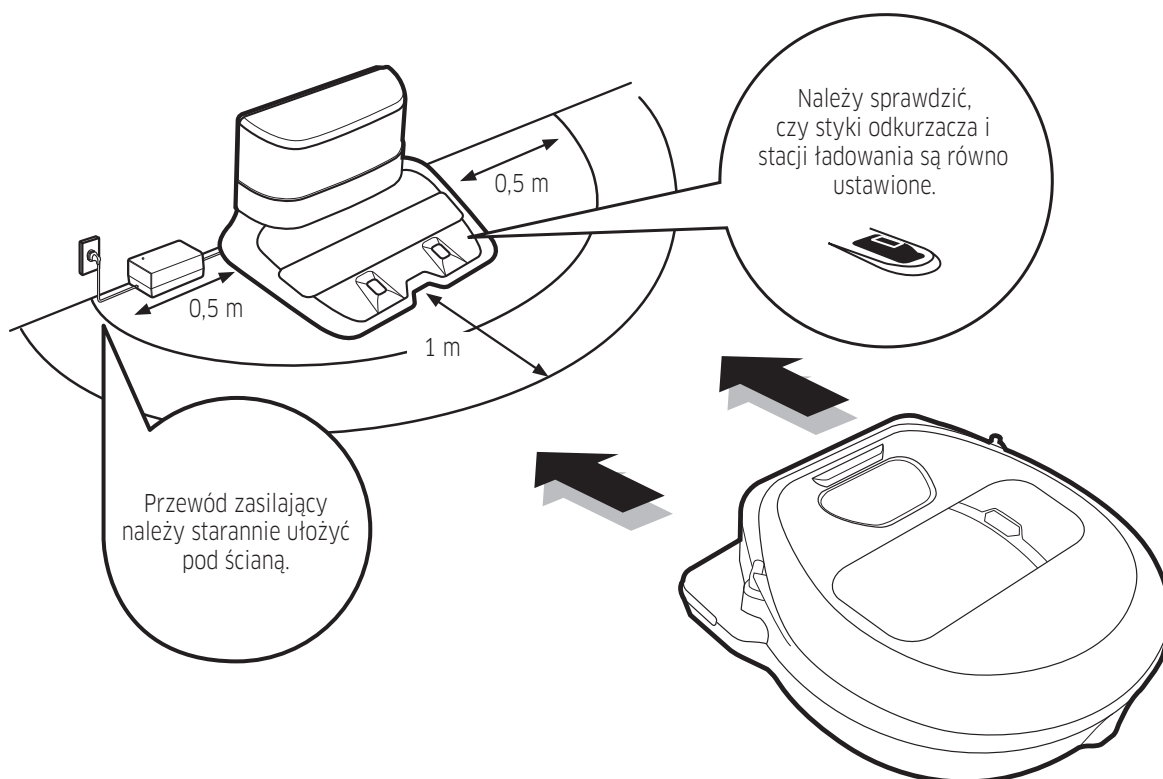

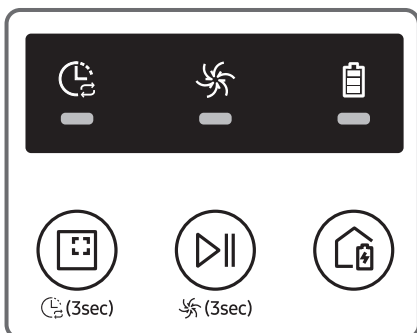

<Seria SR1*M701***>

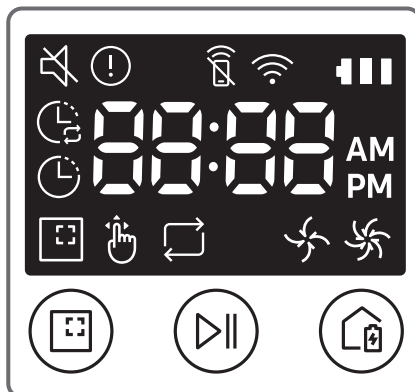

<Seria SR1*M702*** / SR1*M703***>

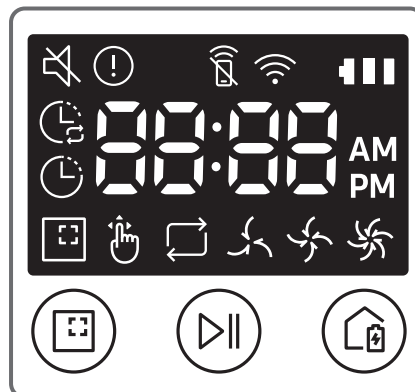

<Seria SR2*M70****>

Uruchamianie trybu odkurzania automatycznego

Odkurzacze POWERbot automatycznie porusza się i czyści ustawione obszary tylko raz.

* Seria SR1*M701***: odkurza nieprzerwanie do momentu wyczerpania się akumulatora.



Zatrzymanie odkurzania:
Naciśnij i zwolnij przycisk .

Uruchamianie trybu odkurzania punktowego

Naciśnij i zwolnij ten przycisk. POWERbot dokładnie odkurzy wybraną powierzchnię.



Ponowne ładowanie

Podczas sprzątania możesz polecić odkurzaczowi POWERbot, aby automatycznie naładował się w stacji dokowania ponownie, naciskając ten przycisk.



Odkurzanie automatyczne



<Seria SR1*M702*** / SR1*M703*** / SR2*M70****>



<Seria SR1*M701***>

Odkurzanie punktowe





<Seria SR1*M702*** / SR1*M703*** / SR2*M70****>



<Seria SR1*M701***>

Odkurzanie powtarzalne

Naciśnij [typ A, B ], [typ C, D ] na pilocie, a następnie naciśnij przycisk [Start/Stop ].

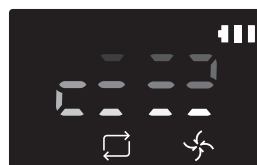

<Seria SR1*M702*** / SR1*M703*** / SR2*M70****>

Odkurzanie ręczne

Tryb odkurzania ręcznego można wybrać za pomocą przycisków kierunkowych na pilocie.

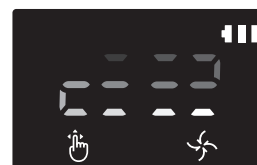

<Seria SR1*M702*** / SR1*M703*** / SR2*M70****>

4-2

Obsługa odkurzacza automatycznego

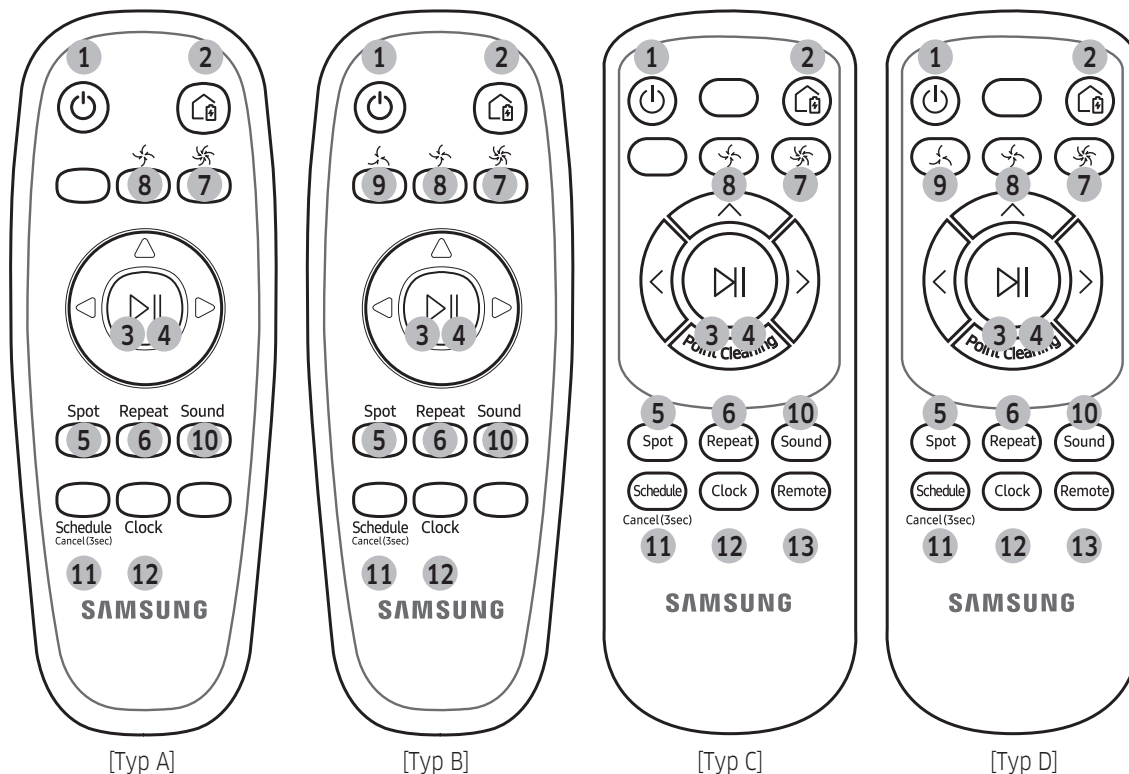

1. Zasilanie

Włączy lub wyłączy zasilanie odkurzacza POWERbot.

2. Ponowne ładowanie

Naciśnięcie tego przycisku powoduje automatyczne ładowanie odkurzacza POWERbot w stacji dokowania.

3. Start/Stop

Naciśnięcie tego przycisku powoduje rozpoczęcie lub przerwanie odkurzania.

4. Odkurzanie automatyczne

Wybór tego trybu umożliwia odkurzenie ustawionych obszarów jeden raz i automatyczny powrót do stacji dokowania.

5. Odkurzanie punktowe

Wybór tego trybu pozwala intensywnie odkurzyć określony obszar.

6. Odkurzanie powtarzalne

Wybór tego trybu pozwala na nieprzerwane odkurzanie, aż do momentu rozładowania akumulatora, co zostaje zasygnalizowane przez miganie wskaźnika

7. Tryb Turbo

Wybierz, aby odkurzać z największą siłą ssania

8. Tryb normalny

Wybierz, aby odkurzać z normalną siłą ssania

9. Tryb cichy

Wybór tego trybu umożliwia mniej hałaśliwe odkurzanie.

10. Dźwięk

Każde naciśnięcie tego przycisku powoduje wybranie sekwencji opcji Efekty dźwiękowe → Wycisz.

11. Harmonogram / Anuluj (3 sek.)

Informacje na stronie 10.

12. Zegar

Informacje na stronie 10.

13. Pilot

Wybierz, aby włączyć lub wyłączyć funkcję Wi-Fi

5-1

Ustawianie godziny/harmonogramu

Zaprogramować można tylko tryb sterowania automatycznego.

Ustawianie godziny

Zanim skorzystasz z funkcji planowania (jednorazowego lub codziennego), ustaw aktualny czas.

[Typ A i B]

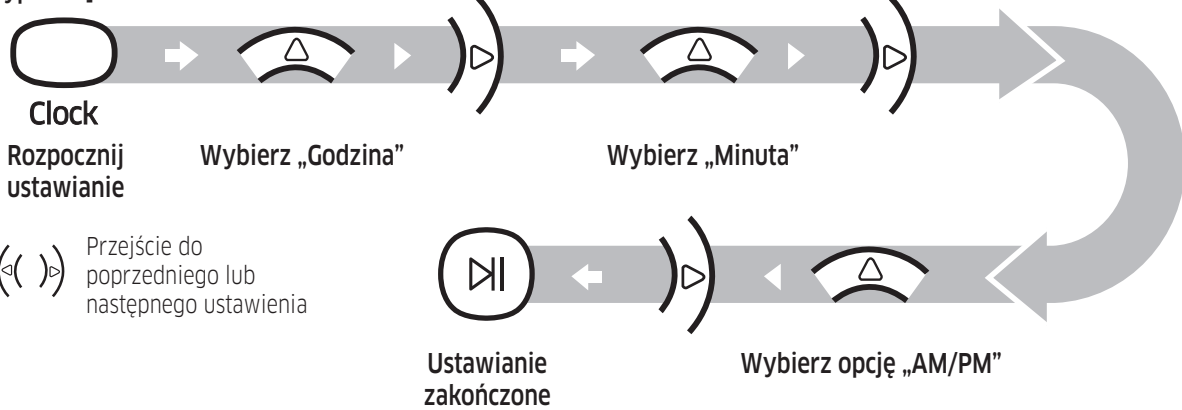

[Typ C i D]

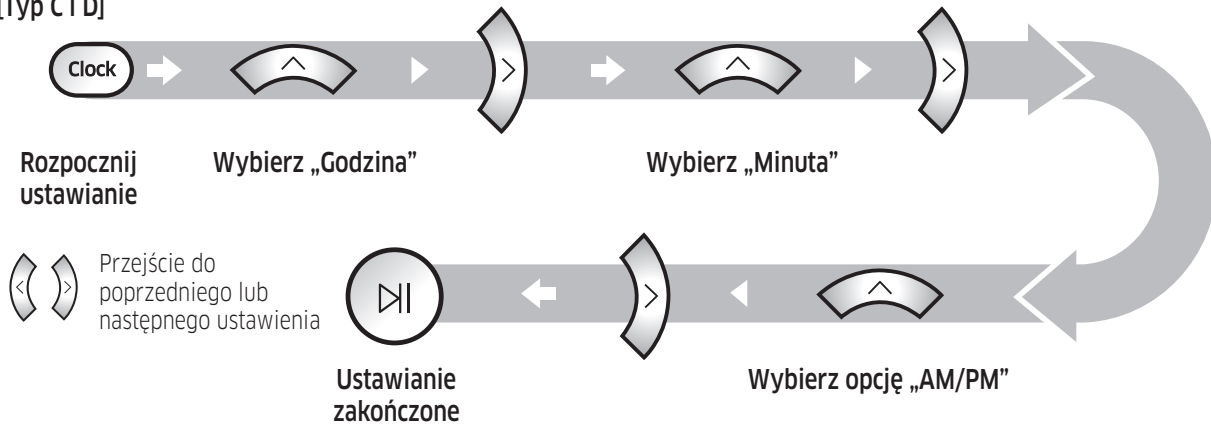

Ustawianie harmonogramu

Ustawianie lub anulowanie harmonogramu można wykonać tylko, gdy urządzenie POWERbot jest umieszczone w stacji dokowania.

[Typ A i B]

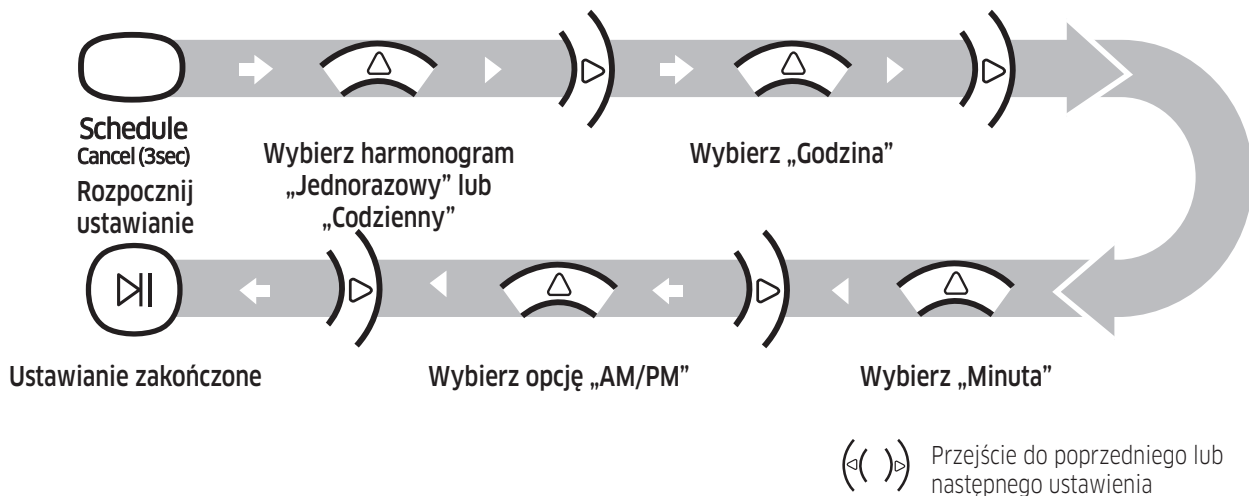

5-2

Ustawianie godziny/harmonogramu

Zaprogramować można tylko tryb sterowania automatycznego.

[Typ C i D]

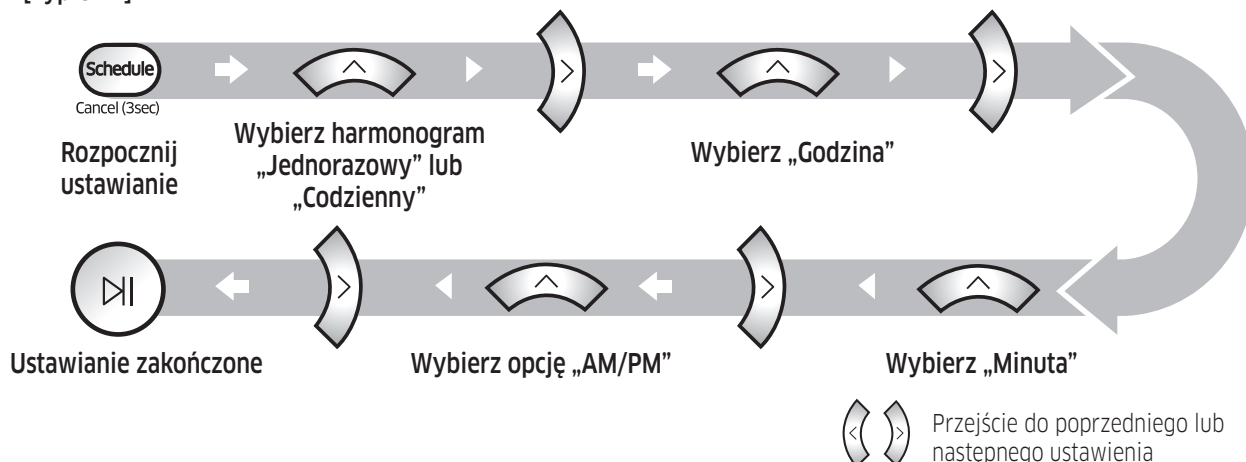

Anulowanie podczas konfiguracji



Ustawienie można anulować automatycznie, nie wprowadzając danych przez 7 sekund.

Anulowanie harmonogramu jednorazowego/codziennego

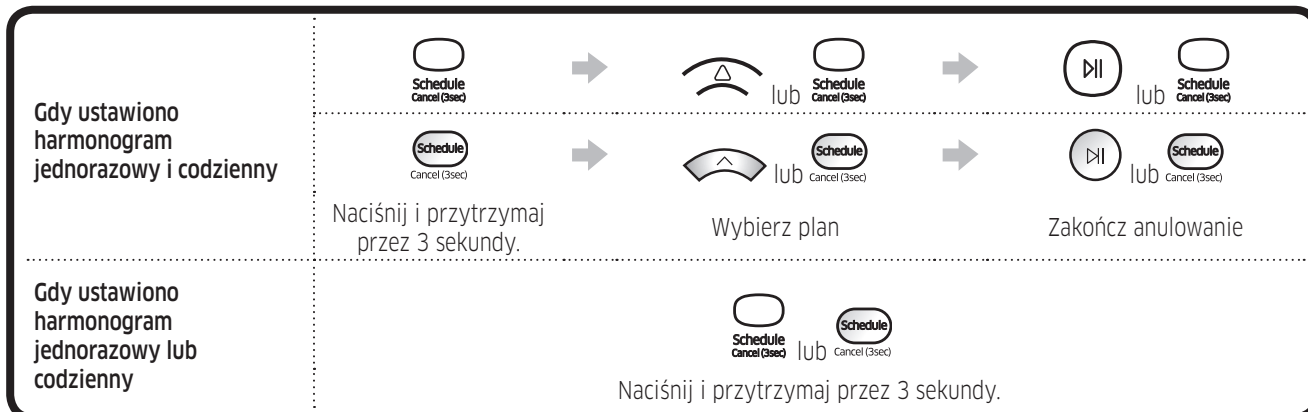

[Seria SR10M701***]

W przypadku modeli bez pilota funkcja ustawiania harmonogramu opiera się o zasady przedstawione poniżej.

Ustawianie lub anulowanie harmonogramu można wykonać tylko, gdy urządzenie POWERbot jest umieszczone w stacji dokowania.



Naciśnij i przytrzymaj przez 3 sekundy.



Gdy kontrolka LED harmonogramu jest włączona, ustawiany jest plan dzienny.

Anulowanie planu dziennego

Gdy ustawiono harmonogram jednorazowy lub codzienny



Naciśnij i przytrzymaj przez 3 sekundy.

Czyszczenie i konserwacja

Przed przystąpieniem do czyszczenia odkurzacza POWERbot należy wyłączyć przełącznik awaryjny.

Pojemnik na kurz

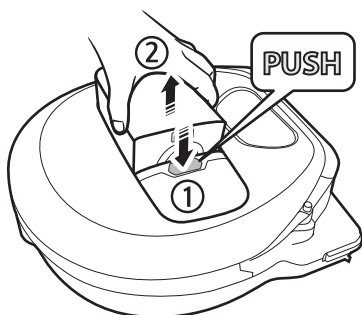

1 Naciśnij przycisk, aby wyjąć pojemnik na kurz

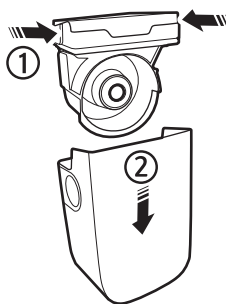

2 Zdejmij pokrywę pojemnika na kurz.



3 Usuń kurz z pojemnika na kurz i jednostki z filtrem cyklonu.



4 Odłącz jednostkę z filtrem cyklonu od pokrywy pojemnika na kurz, a następnie umyj pojemnik na kurz i filtr

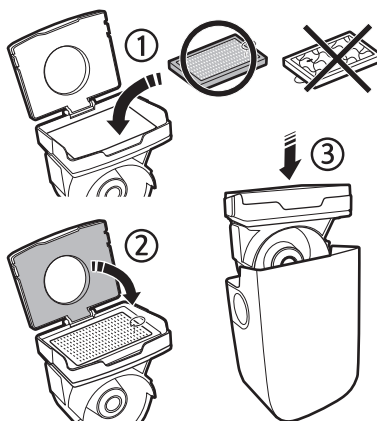

5 Złóż pojemnik na kurz.



6 Zamontuj pojemnik na kurz w obudowie (usłyszysz kliknięcie).

6-2

Czyszczenie i konserwacja

Przed przystąpieniem do czyszczenia odkurzacza POWERbot należy wyłączyć przełącznik awaryjny.

Szczotka i narzędzie Auto Shutter

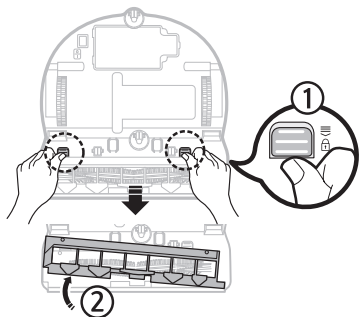

1 Zdejmij pokrywę szczotki

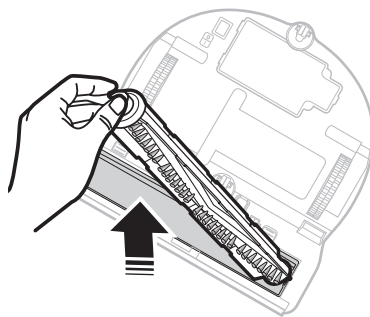

2 Wyjmij szczotkę



3 Wyczyść szczotkę

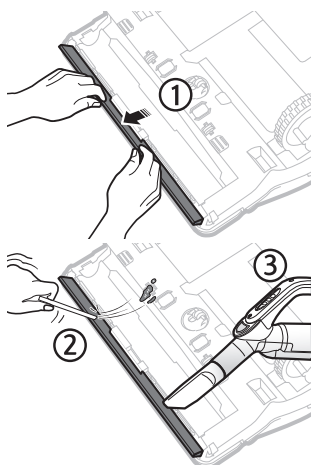

4 Wyczyść narzędzie Auto Shutter

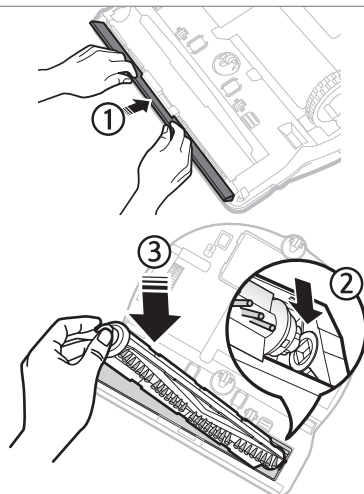

5 Włóż z powrotem szczotkę

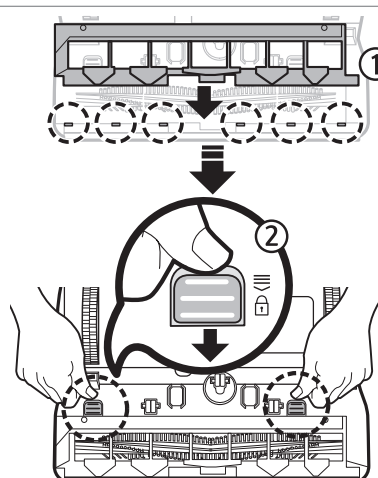

6 Załóż z powrotem pokrywę szczotki

Kody informacyjne

[Seria SR1*M701***]

* Zapoznaj się z podręcznikiem użytkownika, w którym opisano kroki, jakie należy podjąć w ramach każdego kodu informacyjnego na panelu wyświetlacza.



[Serie SR1*M702***, SR1*M703***, SR2*M70***]

* Zapoznaj się z podręcznikiem użytkownika, w którym opisano kroki, jakie należy podjąć w ramach każdego kodu informacyjnego oznaczonego ikoną (!) na panelu wyświetlacza.

! 0001 0002 0003 0004 0005 0006 0007

Aplikacja Samsung Smart Home

Aplikacja Samsung Smart Home App ma zastosowanie wyłącznie w przypadku modeli obsługujących funkcję Wi-Fi.

Korzystanie z aplikacji Samsung Smart Home

Tworzenie konta Samsung

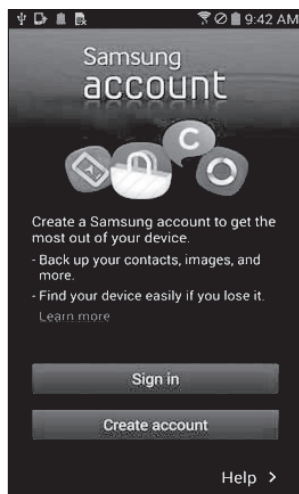

Jeżeli chcesz korzystać z aplikacji Samsung Smart Home, przypisz konto Samsung do tej aplikacji.

UWAGA

- Jeżeli nie ustawisz automatycznego logowania w aplikacji Samsung Smart Home, to po jej pierwszym uruchomieniu pojawi się odpowiedni ekran.
- Jeżeli masz smartfon firmy Samsung, utwórz konto Samsung w ustawieniach telefonu i zaloguj się automatycznie. W ten sposób możesz od razu zacząć korzystać z aplikacji Samsung Smart Home.

Pobieranie aplikacji Samsung Smart Home





Aplikację Samsung Smart Home można pobrać po wyszukaniu frazy „Samsung Smart Home App” w sklepie Google Play Store, Samsung Galaxy Apps lub Apple App Store.

UWAGA

- Aplikacja Samsung Smart Home wymaga systemu Android 4.0 (ICS) lub nowszego i jest zoptymalizowana pod kątem systemu Android 4.4 lub nowszego w przypadku smartfona Samsung (serie Galaxy S i Note). Niektóre funkcje aplikacji mogą nie działać prawidłowo w innych smartfonach.
- W przypadku smartfonów z systemem iOS aplikacja wymaga systemu iOS w wersji 7 lub nowszej.
- Aplikacja Samsung Smart Home może ulec zmianie bez powiadomienia w celu poprawy funkcjonalności i wydajności.

Rejestracja produktu (szybka konfiguracja)

Zarejestruj urządzenie w usłudze Samsung Smart Home, zanim uruchomisz aplikację Samsung Smart Home.

- Wskaźnik inteligentnego sterowania inteligentnego i sieci Wi-Fi
 -  Wł.: inteligentne sterowanie jest zablokowane. (Dostępne tylko sterowanie zdalne).
 -  Wył.: inteligentne sterowanie jest dozwolone.
 -  Wył.: urządzenie POWERbot łączy się z routerem bezprzewodowym.
 -  Wł.: urządzenie POWERbot połączyło się z routerem bezprzewodowym.

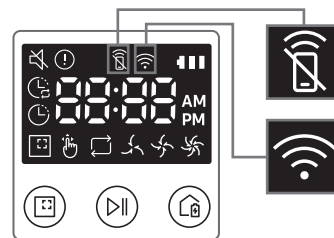

POWERbot

Kratki priročnik

Seriji SR1*M70****, SR2*M70****

- Pred uporabo naprave pozorno preberite navodila.
- Samo za notranjo uporabo.



SAMSUNG

1

Seznam delov

Glavna enota

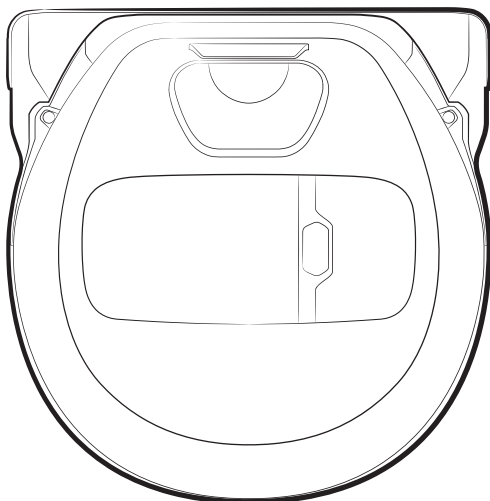

Priključna postaja

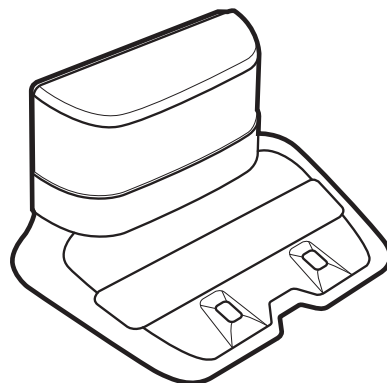

Daljinski upravljalnik

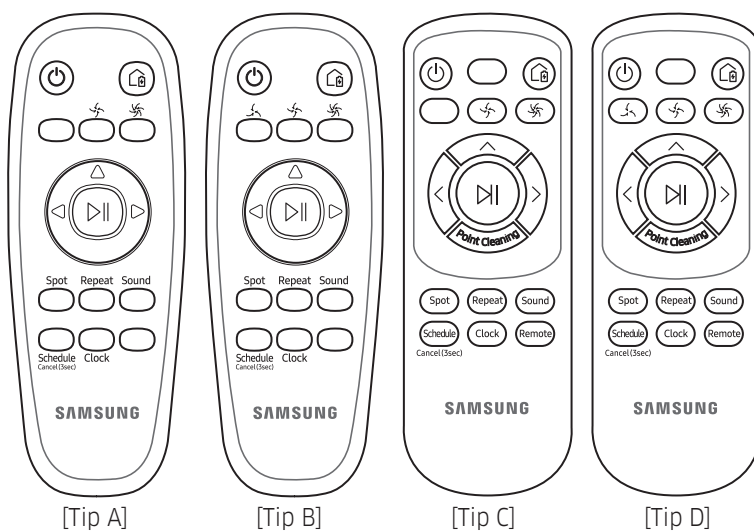

* (Ni priložena pri seriji SR1*M701***)

Osnovni deli

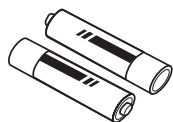

Bateriji (tip AAA)

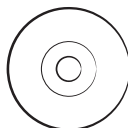

Uporabniški priročnik



Kratki priročnik

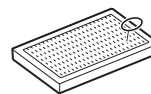

Dodatni filter (izbirno)

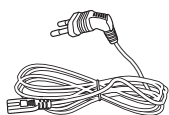

Napajalni kabel

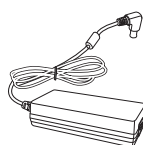

Polnilnik baterije



Navidezno vodilo

Varnostne informacije

OPOZORILO

- Pred uporabo sesalnika preberite ta priročnik in ga shranite za poznejšo uporabo.

OPOZORILO

- Ker so ta navodila namenjena različnim modelom, bodo značilnosti vašega sesalnika morda drugačne od tistih v tem priročniku.

Uporabljeni simbol za opozorilo/pozor

OPOZORILO

Označuje nevarnost smrtnih ali hudih telesnih poškodb.

POZOR

Označuje nevarnost telesnih poškodb ali materialne škode.

Drugi uporabljeni simboli

OPOMBA

Označuje, da besedilo v nadaljevanju vsebuje dodatne pomembne informacije.

Pomembna varnostna navodila

Ko uporabljate električno napravo, upoštevajte naslednje osnovne varnostne ukrepe:

Pred uporabo robotskega sesalnika preberite vsa navodila.

Polnilnik/priključno postajo izključite iz vtičnice, ko sesalnika ne uporabljate in pred vzdrževanjem.

OPOZORILO

Za zmanjšanje nevarnosti požara, električnega udara ali poškodb:

Splošno

- Izdelek uporabljajte samo v skladu z navodili v tem priročniku.
- Sesalnika POWERbot in polnilnika/priključne postaje ne uporabljate, če sta kakor koli poškodovana.
- Če sesalnik ne deluje ustrezno, vam je padel na tla, se je poškodoval, ste ga pustili na prostem ali vam je padel v vodo, ga vrnite centru za pomoč strankam.
- Polnilnika/priključne postaje in sesalnika POWERbot ne prijemajte z mokrimi rokami.
- Sesalnik uporabljajte samo na suhih površinah v zaprtih prostorih.
- Napravo smejo uporabljati otroci, stari 8 let ali več, in osebe s fizičnimi, motoričnimi ali psihičnimi motnjami ali premalo izkušnjami in znanja, če so nadzorovani ali so prejeli navodila o varni uporabi naprave in če poznajo s tem povezana tveganja. Otroci se ne smejo igrati z napravo. Otroci ne smejo brez nadzora čistiti in vzdrževati naprave.

Polnilnik/priključna postaja

- Ne spreminjajte polariziranega vtiča tako, da se bo prilegal nepolarizirani vtičnici ali kabelskemu podaljšku.
- Sesalnika ne uporabljajte na prostem ali na mokrih površinah.
- Polnilnik/priključno postajo izključite iz vtičnice, ko sesalnika ne uporabljate in pred servisiranjem.
- Polnite samo s polnilnikom/priključno postajo, ki jo je dobavil proizvajalec.
- Ne uporabljajte s poškodovanim kablom, vtičem ali zrahljano napajalno vtičnico.
- Kabla ne vlecite, ne uporabljajte ga za prenašanje ali kot ročaj, ne pripravite ga z vrati in ne vlecite ga okoli ostrih robov ali vogalov. Kabel ne sme priti v stik z vročimi površinami.
- Ne uporabljajte kabelskih podaljškov ali vtičnic s premajhno močjo prenosa električnega toka.
- Izdelka ne izključujte tako, da ga vlečete za kabel. Ko želite izklopiti izdelek, primite za vtič in ne za kabel.
- Ne poškodujte ali sežigajte baterij, saj pri višjih temperaturah eksplodirajo.
- Polnilnika/priključne postaje ne poskušajte odpreti. Popravila sme izvajati samo usposobljeni center za pomoč strankam.
- Polnilnika/priključne postaje ne izpostavljajte visokim temperaturam in pazite, da ne pride v stik z nobeno tekočino ali vlago.

POWERbot

- Ne sesajte trdih ali ostrih predmetov, kot so steklo, žebliji, vijaki, kovanci ipd.
- Sesalnika ne uporabljajte brez nameščenega filtra. Med servisiranjem izdelka ne vstavljajte prstov ali predmetov v prostor z ventilatorjem, saj se lahko izdelek nehote vklopi.
- Ne vstavljajte predmetov v odprtine. Izdelka ne uporabljajte, če je katera od odprtin blokirana. V odprtinah se ne smejo kopičiti prah, vlakna, lasje in kar koli drugega, kar bi zmanjšalo pretok zraka.
- Ne vsesavajte strupenih snovi (klorovega belila, amoniaka, čistila za odtoke itd.).
- Ne uporabljajte za sesanje predmetov, ki gorijo ali se kadijo, kot so cigarete, vžigalice in vroč pepel.
- Ne sesajte vnetljivih ali gorljivih tekočin, kot je bencin, in izdelka ne uporabljajte v prostorih, kjer so te tekočine lahko prisotne. Poleg tega ne uporabljajte v takih prostorih:
 - Ne uporabljajte v prostorih, kjer so na tleh sveče ali namizne svetilke.
 - Ne uporabljajte v prostorih z nenadzorovanim gorenjem (ogonj ali ogorki).
 - Ne uporabljajte v prostorih, v katerih so bencin, destilirani alkohol, razredčilo, pepelniki s prižganimi cigaretami itd.
- Sesalnika POWERbot ne uporabljajte v zaprtih prostorih, kjer so prisotni hlapi barv na osnovi olja, hlapi razredčil za barve, snovi za zaščito pred molji, vnetljiv prah ali drugi eksplozivni ali strupeni hlapi.
- Pri ekstremni uporabi ali ekstremnih temperaturah lahko pride do puščanja baterijskih celic. Če tekočina pride v stik s kožo, jo hitro sperite z vodo. Če tekočina pride v stik z očmi, jih takoj začnite spirati s čisto vodo in spirajte najmanj 10 minut. Poiščite zdravniško pomoč.
- Informacije o Samsungovih okoljskih zavezah in specifičnih zakonskih obveznostih glede izdelka, npr. REACH, so na voljo na spletnem mestu: samsung.com/uk/aboutsamsung/samsungelectronics/corporatecitizenship/data_corner.html.

⚠ OPOZORILO**Napajanje**

- Preprečite kakršno koli nevarnost električnega udara ali požara.
 - Ne poškodujte napajalnega kabla.
 - Napajalnega kabla ne vlecite premočno in ga ne prijemajte z mokrimi rokami.
 - Uporabljajte samo napajalnike z območjem napetosti 100–240 V~, hkrati pa tudi ne uporabljajte električnih razdelilnikov, na katere je sočasno priključenih več naprav. (Kabla ne pustite ležati nezaščitenega na tleh.)
 - Ne uporabljajte poškodovanega napajalnega vtiča, napajalnega kabla ali zrahljane napajalne vtičnice.
- Z vtiča in priključka na napajalnem vtiču očistite prah in druge tujke.
 - Obstaja nevarnost električnega udara ali okvare.

Pred uporabo

- Sesalnika POWERbot ne uporabljajte v bližini vnetljivih materialov.
 - Ne postavljajte in ne uporabljajte blizu sveč, namiznih svetilk, ognjišč ali v bližini vnetljivih snovi, kot so bencin, alkohol, razredčila itd.
- Sesalnik POWERbot je namenjen rabi v gospodinjstvu, zato ga ne uporabljajte v podstrešnih prostorih, kletah, skladiščih, industrijskih stavbah, na prostem, v vlažnih prostorih (kopalnice, pralnice) ali na mizah in policah.
 - POWERbot se lahko poškoduje ali okvari.
- Pazite, da sesalnik POWERbot ne vozi čez kakršnokoli tekočino ali da se je ne dotika.
 - Če kolesa sesalnika POWERbot zapeljejo v tekočino, se sesalnik lahko hudo poškoduje in umaže tudi druga območja.

- Priključne postaje ne polivajte z nobeno tekočino.
 - Obstaja nevarnost požara ali električnega udara.
- Polnilnik/priključno postajo uporabljajte samo v skladu s predvideno uporabo.
 - Obstaja nevarnost požara ali hude poškodbe priključne postaje.
- Iz varnostnih razlogov mora biti senzor za stopnice vedno čist.

Med uporabo

- Če iz sesalnika POWERbot prihaja nenavaden hrup, vonj ali dim, nemudoma izklopite stikalo za izklop v sili na spodnji strani sesalnika POWERbot in se obrnite na servisni center.

Čiščenje in vzdrževanje

- Če je kabel poškodovan, se obrnite na servisni center, kjer bo kabel zamenjal pooblaščen servisler.
 - Obstaja nevarnost požara ali električnega udara.
- Za zamenjavo baterij se obrnite na servisni center Samsung Electronics.
 - Če uporabite baterije iz drugih izdelkov, lahko pride do okvare.

⚠ POZOR**Pred uporabo**

- Preden začnete POWERbot uporabljati, vanj vstavite posodo za prah.
- Za ustrezno samodejno polnjenje upoštevajte naslednja določila:
 - Vedno vklopite priključno postajo.
 - Priključno postajo namestite na mesto, kjer jo bo POWERbot zlahka našel.
 - Pred priključno postajo ne odlagajte nobenih predmetov.
- Pri nameščanju priključne postaje ne pustite kabla izpostavljenega na tleh. POWERbot bi se lahko zapletel vanj.
- Sesalnika POWERbot ne uporabljajte na črnih tleh.
 - POWERbot morda ne bo mogel normalno delovati.
- Sesalnika POWERbot ne dvigujte tako, da ga primete za držalo posode za prah.
- Ne odlagajte predmetov do 0,5 m od obeh strani priključne postaje in do 1 m pred njo.
- Napajalni priključek priključne postaje ne sme biti poškodovan ali prekrit s tujki.
- Priključne postaje na postavljanje na temna tla.
 - Če je priključna postaja postavljena na temnih tleh, je polnjenje oteženo.
- Odstranite vse ovire, ki bi lahko motile gibanje sesalnika POWERbot (na primer otroška sobna gugalnica ali tobogan).

Med uporabo

- Z uporabo sesalnika POWERbot na debeli preprogi lahko poškodujete tako sesalnik POWERbot kot tudi preprogo.
 - Sesalnik POWERbot ne more prevoziti preproge, ki je debelejša od 1 cm.
- Sesalnika POWERbot ne uporabljajte na mizah ali drugih visokih površinah.
 - V primeru padca se sesalnik lahko poškoduje.
- Sesalnik POWERbot se lahko zaleti v stol ali nogo mize, zato te predmete odstranite, da si omogočite hitrejše in učinkovitejše čiščenje.
- Ko sesalnik POWERbot sesa, ga ne dvigujte ali prenašajte na drugo območje.
- Sesalnika POWERbot ne držite za kolesčke, kadar ga prenašate na drugo območje.
- Na sesalnik POWERbot ne polagajte predmetov, ker lahko motijo njegovo delovanje.
- Med uporabo sesalnika POWERbot takoj odstranite velike kose papirja ali plastične vrečke, ker lahko zamašijo sesalno cev.
- Rdeče lučke ne usmerjajte neposredno v ljudi ali živali.

Čiščenje in vzdrževanje

- Z upoštevanjem naslednjih napotkov boste preprečili poškodbe sesalnika POWERbot.
 - Sesalnika POWERbot ne čistite tako, da neposredno nanj pršite vodo ali pri čiščenju uporabljate benzen, razredčilo ali aceton.
- Sesalnika POWERbot ne razstavljajte in ne popravljajte. To lahko stori samo pooblaščen serviser.
- Senzor za ovire in senzor za stopnice morata biti vedno čista.
 - Senzorja se lahko okvarita, če se na njiju naberejo tujki.

3

Polnjenje



Ob nakupu izdelka baterija ni napolnjena, zato morate prvo polnjenje opraviti ročno.

Vklop stikala za izklop v sili

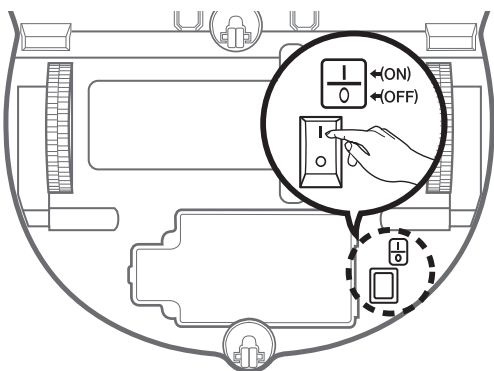

Primite robotski sesalnik in vklopite stikalo za izklop v sili. Ne pritisčajte gumbov.



<Serija SR1*M701***>



<Serije SR1*M702***, SR1*M703***, SR20M70****>

Preverite stanje polnjenja.

Pri seriji SR1*M701*** indikator baterije utripa na 1 sekundo med polnjenjem in neprekinjeno sveti, ko je napolnjen do konca.

Pri serijah SR1*M702***, SR1*M703***, SR2*M70**** ikona "88:88" prikazuje napredek polnjenja. Ko je polnjenje končano, se prikaže oznaka "FULL".



Priključno postajo namestite na mesto z ravnimi zidovi in stenami.

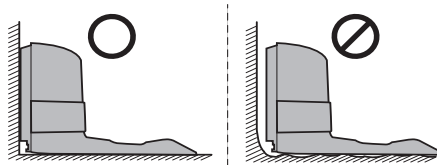

× Namestite v enaki smeri, kot so položena tla.

Polnilnik namestite na mesto, kjer ga bo robotski sesalnik zlahka našel.

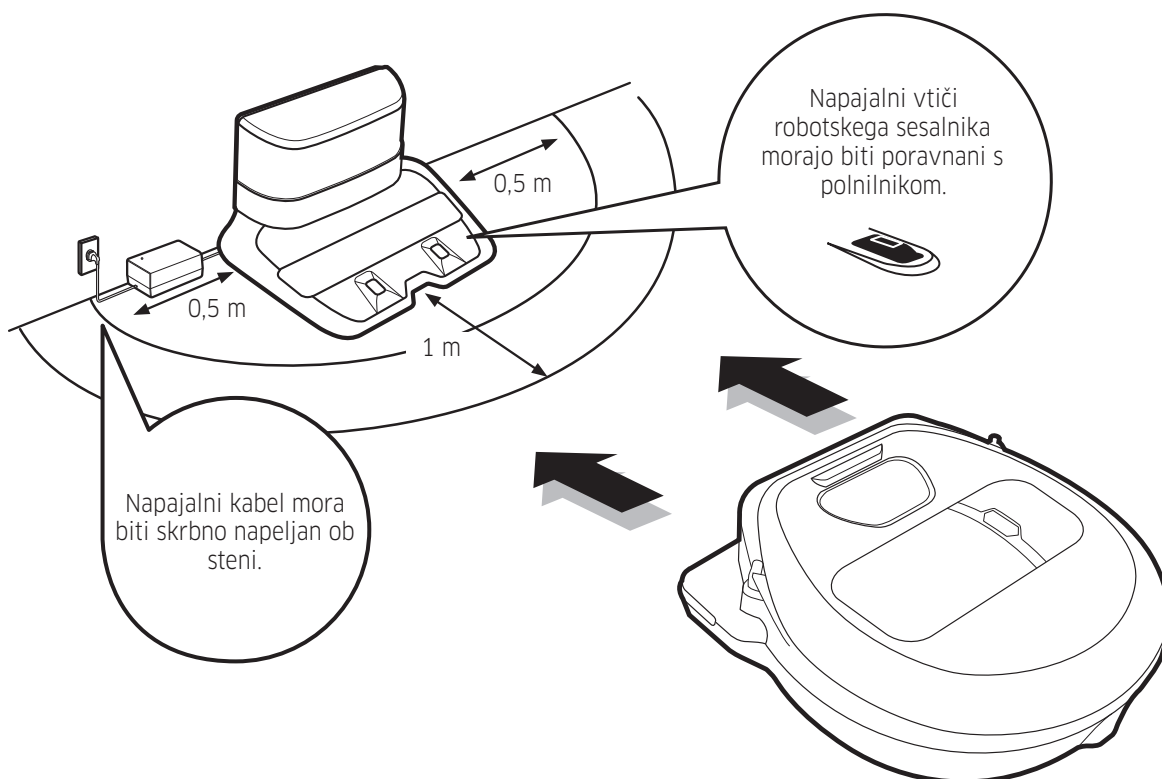

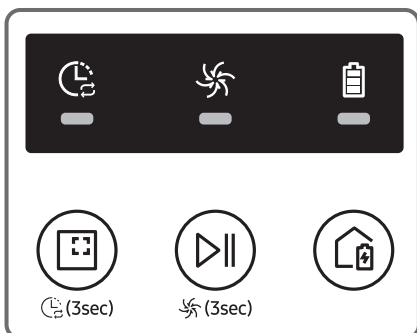

<Serija SR1*M701***>

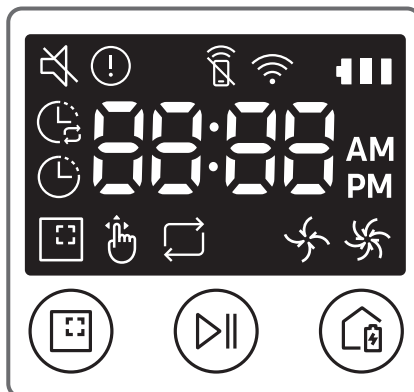

<Serija SR1*M702***/SR1*M703***>

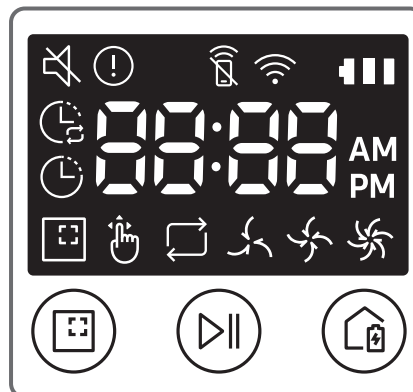

<Serija SR2*M70****>

Vklop načina samodejnega sesanja

Sesalnik POWERbot se začne premikati in samodejno enkrat očisti določena območja.

* Serija SR1*M701***: čisti, dokler se baterija ne izprazni.



Ustavitev sesanja:
Pritisnite in spustite gumb .

Vklop načina sesanja območja

Pritisnite in spustite ta gumb. POWERbot temeljito očisti določeno območje.



Polnjenje

S pritiskom tega gumba lahko POWERbot med čiščenjem usmerite na samodejno polnjenje na priključni postaji.



Samodejno sesanje



<Serije SR1*M702***,
SR1*M703***,
SR2*M70****>



<Serija SR1*M701***>

Sesanje območja



<Serije SR1*M702***,
SR1*M703***,
SR2*M70****>



<Serija SR1*M701***>

Ponovno sesanje

Na daljinskem upravljalniku najprej pritisnite gumb

[Tip A, B], [tip C, D].
nato pa gumb [Začetek/konec].

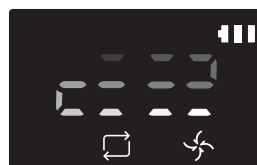

<Serije SR1*M702***,
SR1*M703***,
SR2*M70****>

Ročno sesanje

Ročno sesanje je mogoče izbrati s smernimi gumbi na daljinskem upravljalniku.

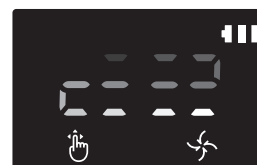

<Serije SR1*M702***,
SR1*M703***,
SR2*M70****>

4-2

Uporaba robotskega sesalnika

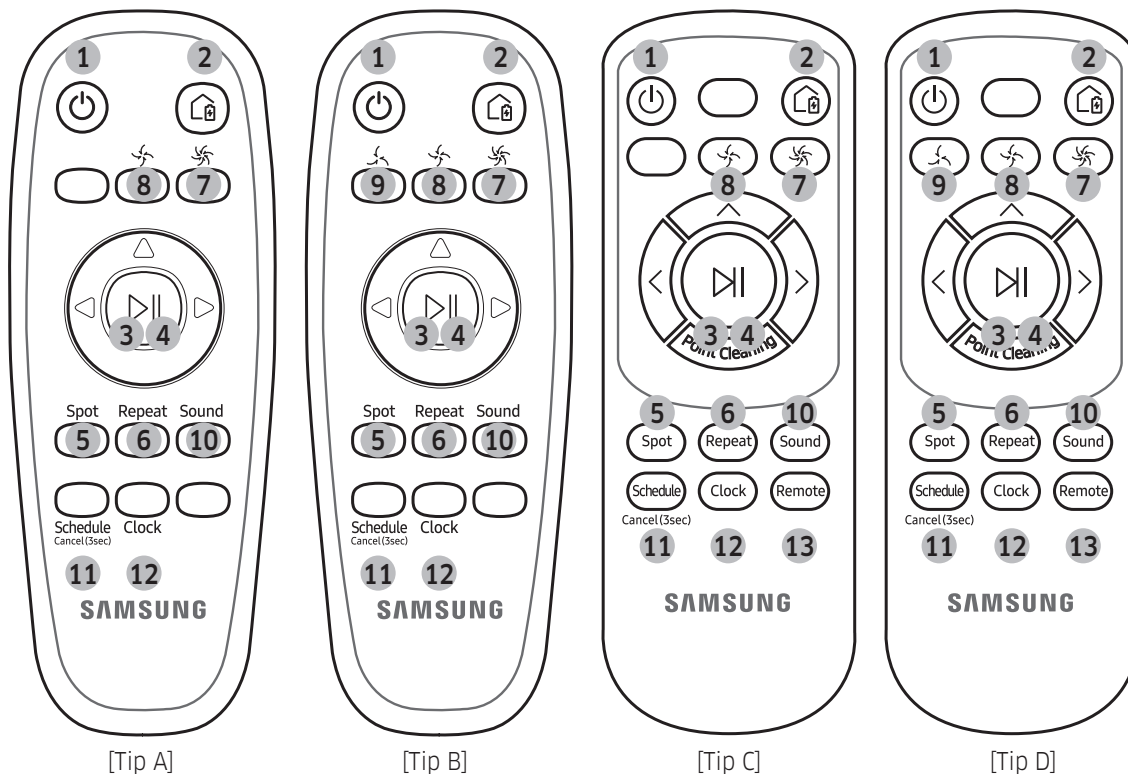

1. Vkllop/izklop

Vklopite/izklopite sesalnik POWERbot.

2. Polnjenje

Izberite za samodejno polnjenje sesalnika POWERbot na priključni postaji.

3. Začetek/konec

Izberite za začetek ali konec postopka sesanja.

4. Samodejno sesanje

Izberite za eno čiščenje vseh določenih območij in samodejno vrnitev na priključno postajo.

5. Sesanje območja

Izberite za temeljito čiščenje določenega območja.

6. Ponovno sesanje

Izberite za ponovno čiščenje, dokler se baterija skoraj ne izprazni in indikator začne utripati.

7. Turbonačin

Izberite za sesanje pri najvišji moči sesanja.

8. Normalni način

Izberite za sesanje pri zmerni moči sesanja.

9. Tihi način

Izberite za tišje sesanje.

10. Sound

Ob vsakem pritisku tega gumba izberete možnost Zvočni učinki → Nemo, v tem zaporedju

11. Schedule/Cancel (3sec)

Glejte 10. stran.

12. Clock

Glejte 10. stran.

13. Daljinski upravljalnik

Izberite za vklop ali izklop omrežja Wi-Fi.

Nastavitev časa/urnika

Nastaviti je mogoče samo urnik za način samodejnega sesanja.

Nastavitev časa

Pred uporabo urnika za enkratno/vsakodnevno sesanje morate nastaviti uro.

[Tip A, tip B]

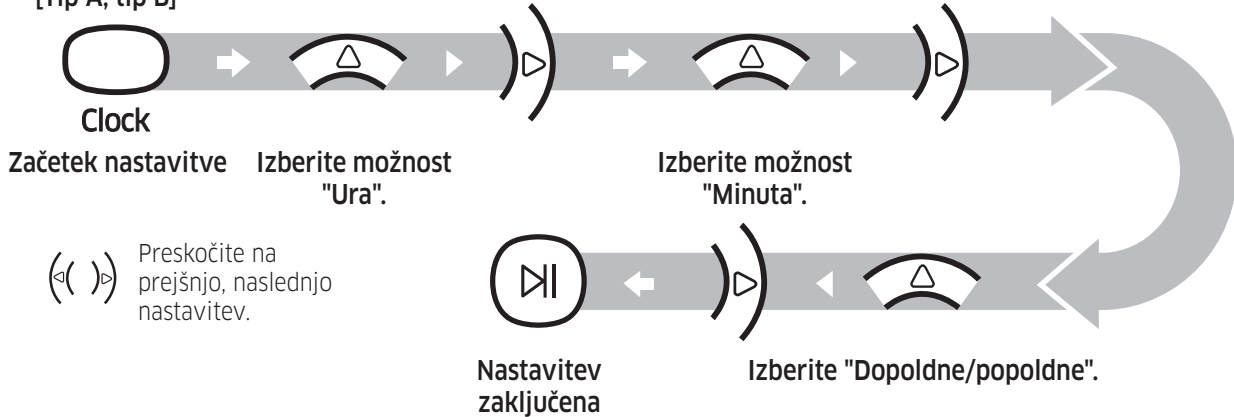

[Tip C, tip D]

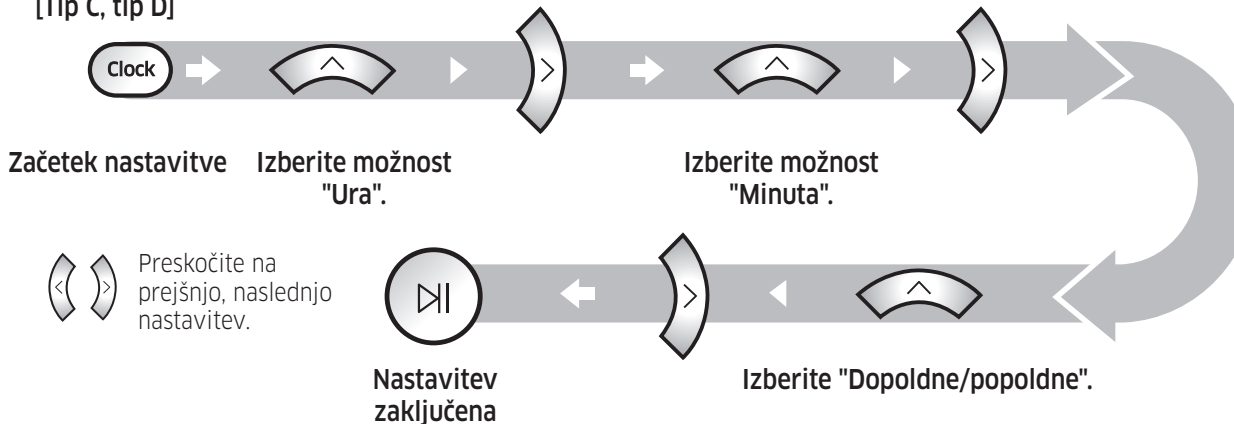

Nastavitev urnika

Urnik lahko nastavljate/brišete le takrat, ko je sesalnik POWERbot priključen na priključno postajo.

[Tip A, tip B]

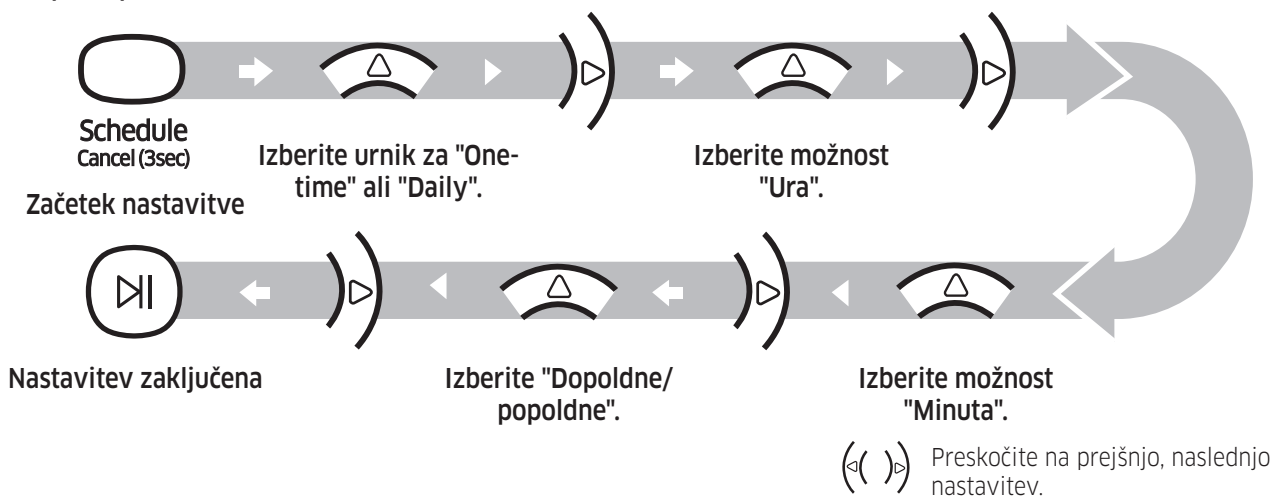

6-1

Čiščenje in vzdrževanje

Pred čiščenjem sesalnika POWERbot morate izklopiti stikalo za izklop v sili.

Posoda za prah

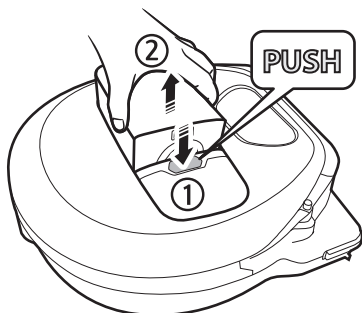

- 1 Pritisnite gumb, da odstranite posodo za prah.

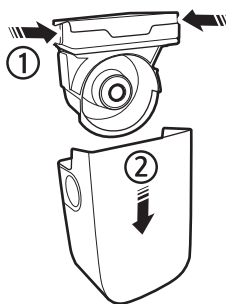

- 2 Odstranite pokrov posode za prah.



- 3 Odstranite prah iz posode za prah in ciklonske enote.



- 4 Odstranite ciklonsko enoto s pokrova posode za prah, nato sperite posodo za prah in filter.

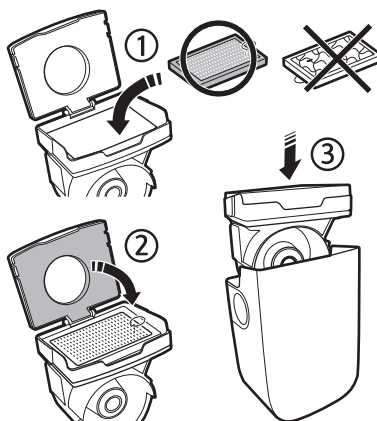

- 5 Posodo za prah namestite nazaj.



- 6 Posodo za prah vstavite nazaj v glavno enoto tako, da se zaskoči.

Pred čiščenjem sesalnika POWERbot morate izklopiti stikalo za izklop v sili.

Krtača in samodejni zaklopec

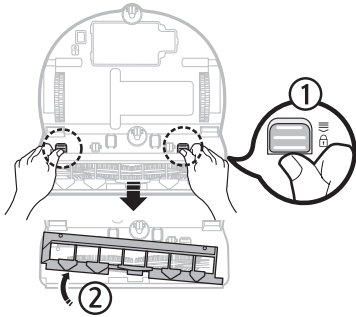

1 Odstranite pokrov krtače.

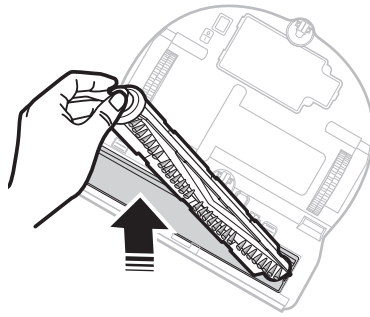

2 Odstranite krtačo.



3 Očistite krtačo.

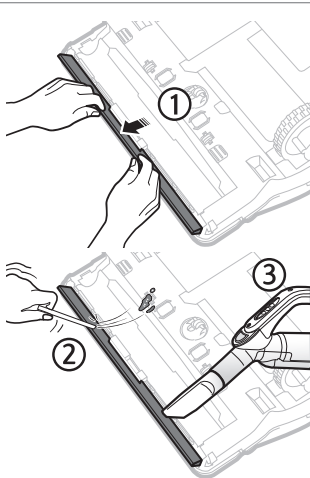

4 Očistite samodejni zaklopec.

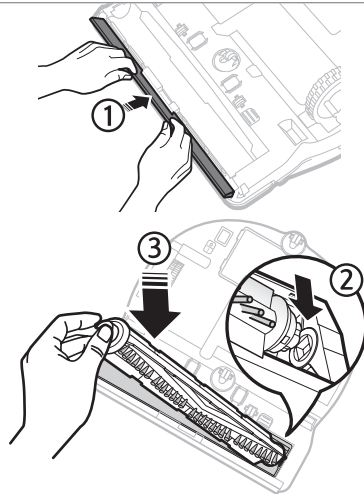

5 Krtačo namestite nazaj.

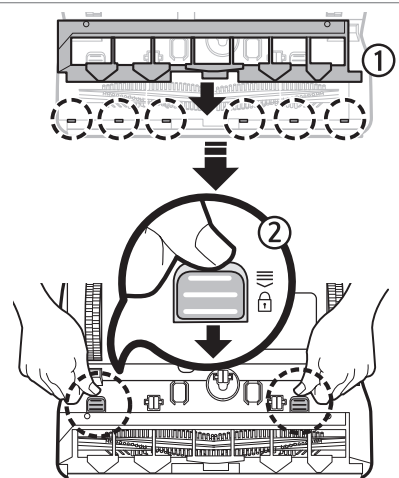

6 Pokrov krtače namestite nazaj.

Informacijske kode

[Serija SR1*M701***]

* V uporabniškem priročniku si oglejte ustrezne korake za posamezne informacijske kode na zaslonu.

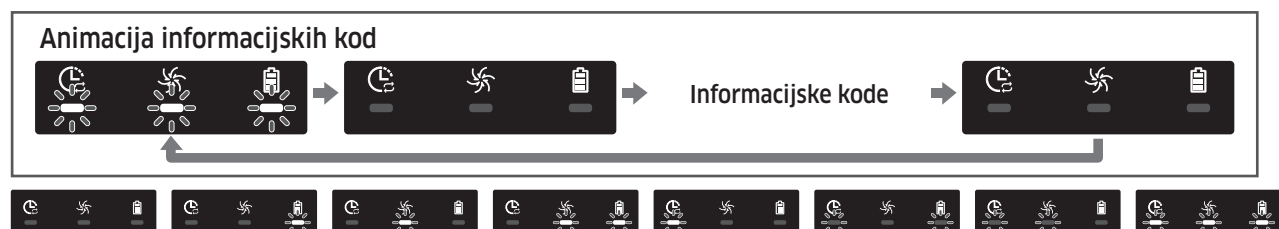

[Serije SR1*M702***, SR1*M703***, SR2*M70****]

* V uporabniškem priročniku si oglejte ustrezne korake za posamezne informacijske kode z oznako ! na zaslonu.

! 0001 0002 0003 0004 0005 0006 0007

Aplikacija Samsung Smart Home

Aplikacija Samsung Smart Home je na voljo samo za modele, ki podpirajo omrežje Wi-Fi.

Uporaba aplikacije Samsung Smart Home

Ustvarjanje računa Samsung

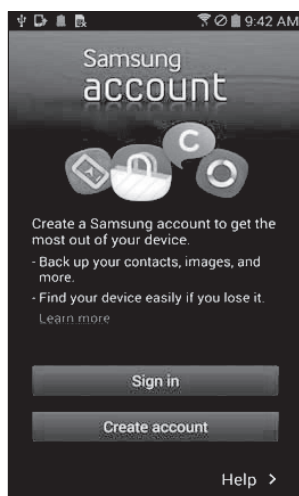

Če želite uporabljati aplikacijo Samsung Smart Home, morate registrirati svoj osebni račun Samsung.

OPOMBA

- Če aplikacijo Samsung Smart Home odprete, ne da bi omogočili samodejno prijavo, se na začetku pojavi zaslon računa Samsung.
- Če uporabljate pametni telefon Samsung, lahko račun Samsung odprete v nastavitvah pametnega telefona. Nato je samodejna prijava opravljena brez nadaljnjih prijavnih postopkov, aplikacija Samsung Smart Home pa je na voljo za takojšnjo uporabo.

Prenos aplikacije Samsung Smart Home





Aplikacijo Samsung Smart Home si lahko prenesete iz trgovin Google Play, Samsung Galaxy Apps in Apple App Store, če poiščete "Samsung Smart Home App".

OPOMBA

- Za aplikacijo Samsung Smart Home potrebujete Android 4.0 (ICS) ali novejšo različico. Optimirana je za Android 4.4 ali novejšo različico v pametnih telefonih Samsung (seriji Galaxy S in Note). Nekatere funkcije aplikacije morda ne bodo pravilno delovale v pametnih telefonih drugih proizvajalcev.
- Pri modelih z operacijskim sistemom iOS za aplikacijo potrebujete iOS 7 ali novejšo različico.
- Aplikacija Samsung Smart Home se lahko spremeni brez obvestila z namenom izboljšave uporabe in učinkovitosti.

Registracija izdelka (enostavna nastavitvev)

Pred uporabo aplikacije Samsung Smart Home registrirajte izdelek v storitvi Samsung Smart Home.

- Indikatorja pametnega upravljanja in povezave Wi-Fi
 -  vklopljen: onemogočeno pametno upravljanje. (Na voljo je samo daljinski upravljalnik.)
 -  izklopljen: omogočeno pametno upravljanje.
 -  izklopljen: sesalnik POWERbot se povezuje z brezžičnim usmerjevalnikom.
 -  vklopljen: sesalnik POWERbot je povezan z brezžičnim usmerjevalnikom.

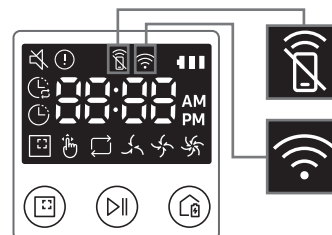

Opomba

