

BRAUN



Type WK502BI

Register your product
www.braunhousehold.com/register

WK 5115

- DE** Bitte lesen Sie die Sicherheitshinweise (separate Broschüre) sorgfältig und vollständig, bevor Sie das Gerät in Betrieb nehmen.
- EN** Please read safety instructions (separate booklet) carefully and completely before using the appliance.
- FR** Veuillez lire attentivement l'intégralité des instructions de sécurité (livret séparé) avant d'utiliser l'appareil.
- ES** Lea completamente las instrucciones de seguridad (manual separado) con atención antes de utilizar el aparato.
- PT** Leia as instruções de segurança (folheto separado) atentamente e por completo antes de utilizar o aparelho.
- IT** Si prega di leggere attentamente ed integralmente le istruzioni di sicurezza (libretto separato) prima di utilizzare l'apparecchio.
- NL** Lees de veiligheidsaandwijzingen (afzonderlijk boekje) aandachtig en volledig voordat u dit product gebruikt.
- DK** Læs sikkerhedsinstruktionerne (separat hæfte) omhyggeligt og fuldstændigt, før apparatet bruges.
- NO** Les alle sikkerhetsanvisningene grundig før du tar i bruk apparatet.
- SE** Läs igenom säkerhetsanvisningarna (separat häfte) noggrant innan du använder apparaten.
- FI** Lue turvallisuusohjeet (erillinen kirjanen) huolella kokonaan ennen laitteen käyttöä.
- PL** Przed użyciem urządzenia proszę uważnie przeczytać instrukcje bezpieczeństwa (osobna broszura).
- CZ** Přečtěte si pečlivě a kompletně bezpečnostní pokyny (samostatná brožura) před použitím přístroje.
- SK** Kým začnete spotrebič používať, dôkladne si preštudujte bezpečnostné pokyny (samostatná brožúrka).
- HU** Kérjük, hogy a készülék használatá elött olvassa végig figyelmesen a biztonsági utasításokat (külön füzet).
- HR** Molimo vas da prije početka korištenja uređaja pažljivo i u cijelosti pročitate sigurnosne upute (posebna knjižica).
- SL** Pred napravo začnete uporabljati, pazorno in v celoti preberite navodila (ločena knjižica).
- TR** Cihazı kullanmadan önce lütfen güvenlik talimatlarını dikkatle ve tamamen okuyun (ayrı kitapçık).
- RO** Vă rugăm să citiți cu atenție și în întregime instrucțiunile de siguranță (broșură separată) înainte de a utiliza aparatul.
- GR** Μελετήστε με προσοχή όλες τις οδηγίες ασφαλείας (ξεχωριστό φυλλάδιο) προτού χρησιμοποιήσετε τη συσκευή.
- KZ** Аспапты қолданардың алдында қауіпсіздік бойынша нұсқауларды (бөлек кітапша) зейін қойып түгелдей оқып шығыңыз.
- RU** Перед использованием прибора внимательно полностью прочтите инструкции по технике безопасности (отдельная брошюра).
- UA** Перед використанням пристрою уважно та повністю прочитайте інструкцію з техніки безпеки (окрему брошуру).
- AR** يرجى قراءة تعليمات الأمان (كتيب منفصل) بعناية وبشكل كامل قبل استخدام الجهاز.

De'Longhi Braun Household GmbH
Carl-Ulrich-Straße 4
63263 Neu-Isenburg/Germany

5721010244_01/10.18 WK 5115 INT
DE/UK/FR/ES/PT/IT/NL/DK/NO/SE/FI/PL/CZ/SK/HU/HR/SI/TR/RO/MD/GR/KZ/RU/UA/Arab

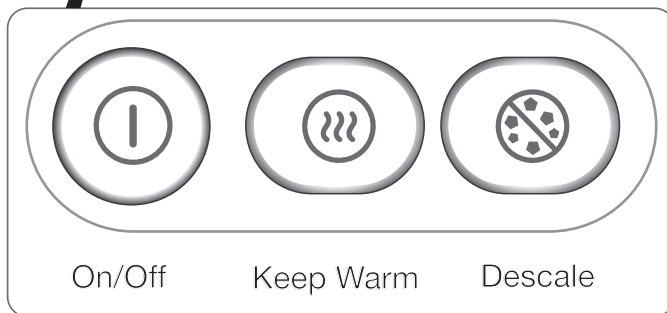
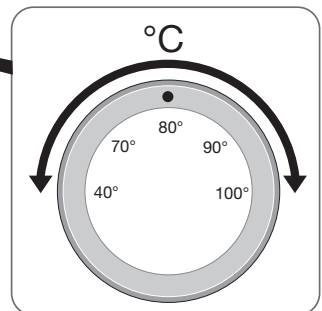
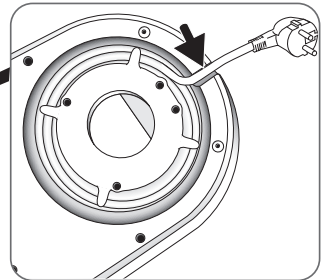
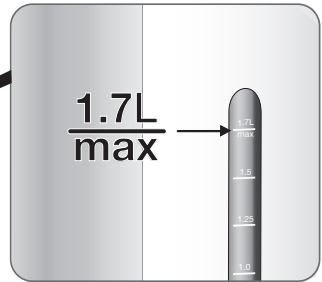
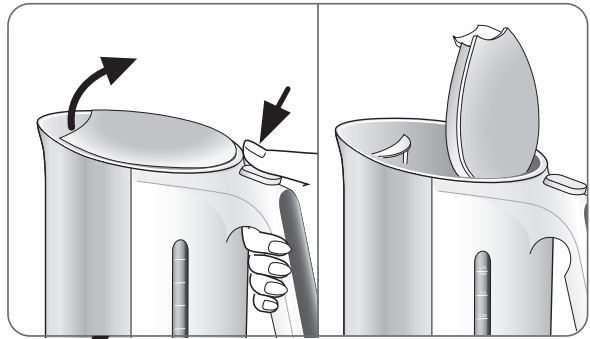
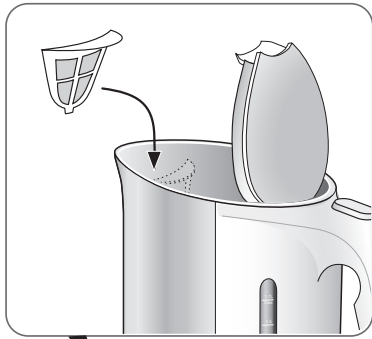

DE Vor dem Erstgebrauch / **EN** Before first use / **FR** Avant la première utilisation / **ES** Antes del primer uso / **PT** Antes da primeira utilização / **IT** Prima del primo utilizzo / **NL** Voor het eerste gebruik / **DK** Inden første brug / **NO** Før første bruk / **SE** Före första användning / **FI** Ennen ensimmäistä käyttöä / **PL** Przed pierwszym użyciem / **CZ** Před prvním použitím / **SK** Pred prvým použitím / **HU** Az első használatot megelőzően / **HR** Prije prvog korištenja / **SL** Pred prvo uporabo / **TR** İlk kullanımdan önce / **RO/MD** Înainte de prima utilizare / **GR** Πριν από την πρώτη χρήση / **KZ** Бірінші рет қолданар алдында / **RU** Подготовка к первому использованию / **UA** Підготовка до першого використання / **Arab** قبل الاستخدام الأول

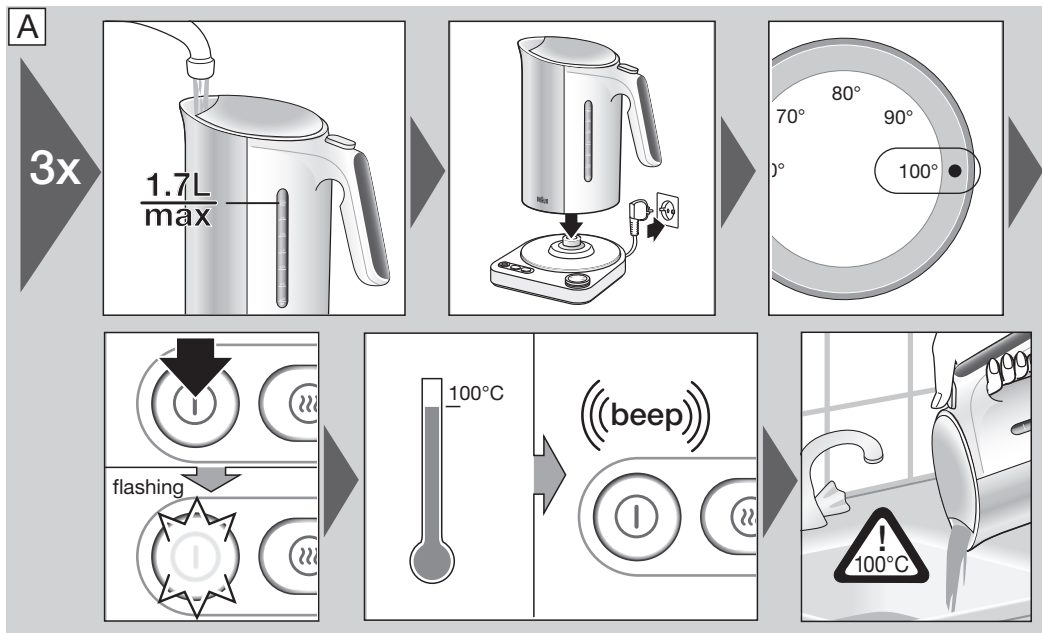

DE Inbetriebnahme / **EN** Start into operation / **FR** Mise en marche / **ES** Puesta en funcionamiento / **PT** Iniciar o funcionamento / **IT** Messa in funzione / **NL** In werking zetten / **DK** Ibrugtagning / **NO** Idriftsetting / **SE** Förberedelser före användning / **FI** Käytön aloittaminen / **PL** Rozpoczęcie użytkowania / **CZ** Uvedení do provozu / **SK** Uvedenie do prevádzky / **HU** Üzembe helyezés / **HR** Započinjanje s radom / **SL** Začetek uporabe / **TR** Kullanıma hazırlama / **RO/MD** Începerea funcționării / **GR** Θέση σε λειτουργία / **KZ** Іске қосу / **RU** Начало эксплуатации / **UA** Початок експлуатації / **Arab** بدء التشغيل

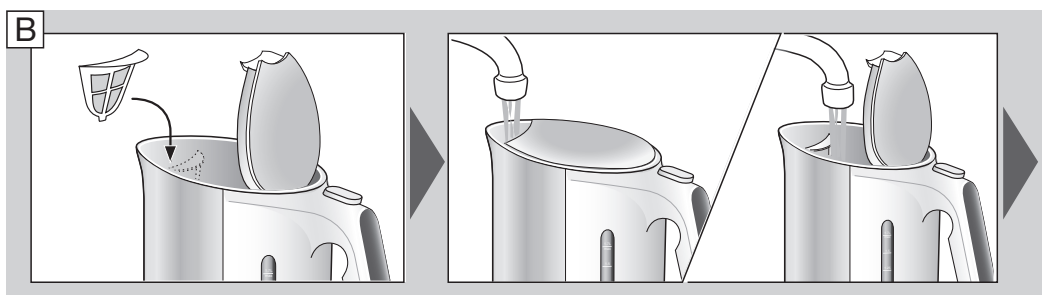

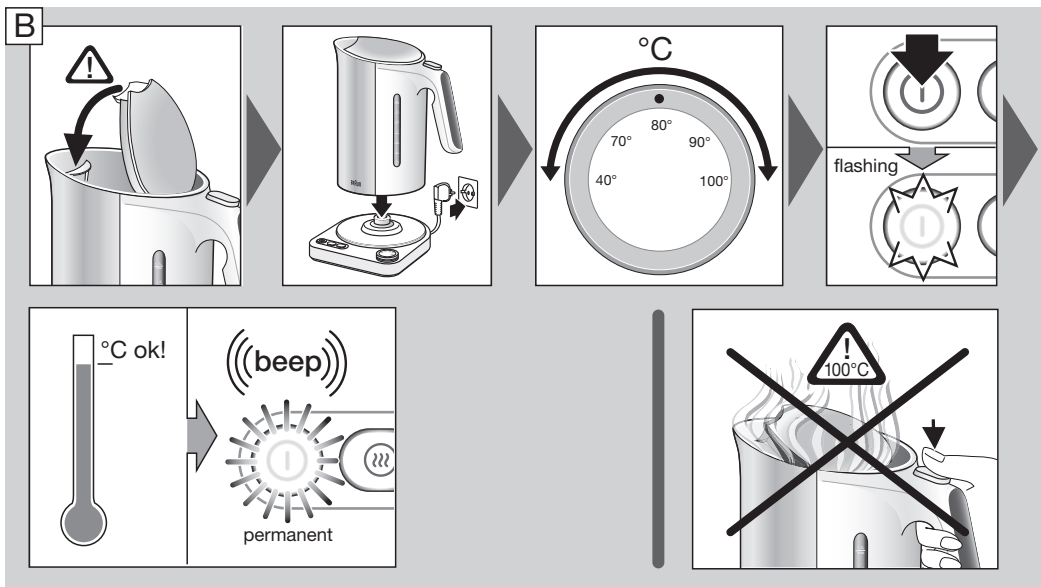

DE Auto Off Optionen / **EN** Auto Off Options / **FR** Options d'arrêt automatique / **ES** Opciones de apagado automático / **PT** Opções Auto Off (Desligamento Automático) / **IT** Opzioni spegnimento automatico / **NL** Opties voor automatische uitschakeling / **DK** Auto off muligheder / **NO** Auto Av-alternativer / **SE** Alternativ för automatisk avstängning / **FI** Automaattisen sammutuksen asetukset / **PL** Opcje automatycznego wyłączenia / **CZ** Možnosti automatického vypnutí / **SK** Možnosti automatického vypnutia / **HU** Automatikus kikapcsolási lehetőségek / **HR** Opcije automatskog isključivanja / **SL** Možnosti samodejnega izklopa / **TR** Otomatik Kapatma Seçenekleri / **RO/MD** Opțiuni de oprire automată / **GR** Επιλογές αυτόματης απενεργοποίησης / **KZ** Авто өшіру параметрлері / **RU** Опции автоматического выключения / **UA** Можливість автоматичного вимкнення / **Arab** (إيقاف التشغيل التلقائي) Auto off خيارات

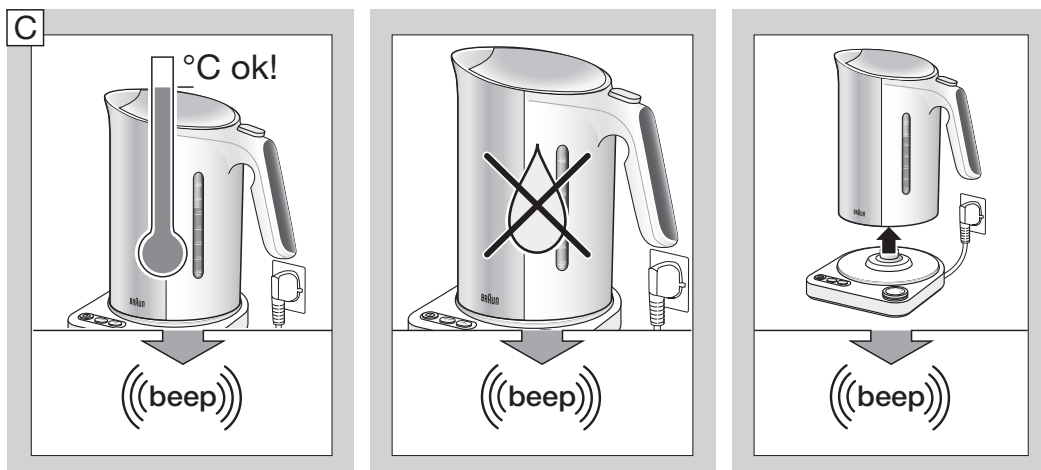

DE Warmhaltefunktion / **EN** Keep Warm Function / **FR** Fonction Tenue au chaud / **ES** Función para mantener el calor / **PT** Função Manter Quente / **IT** Funzione di mantenimento della temperatura / **NL** Warmhoudfunctie / **DK** Varmholdefunktion / **NO** Varmholdefunksjon / **SE** Varmhållningsfunktion / **FI** Lämpimänäpito / **PL** Funkcja podtrzymywania temperatury / **CZ** Funkce udržování tepla / **SK** Funkcia udržovania teploty / **RO** Melegen-tartó funkció / **HR** Funkcija održavanja topline / **SL** Funkcija ogrevanja / **TR** Sicak Tutma İşlevi / **HU** MD Funkcia de menținere a căldurii / **GR** Λειτουργία διατήρησης θερμότητας / **KZ** Жылы ұстау функциясы / **RU** Функция Keep Warm / **UA** Функція підігріву / **Arab** وظيفة الحفاظ على السخونة

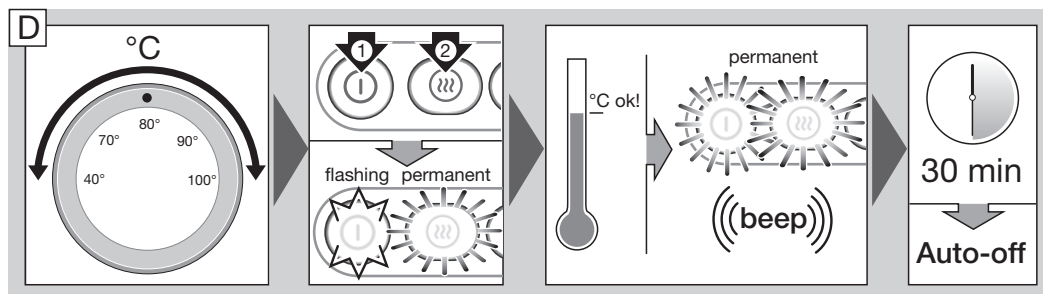

DE Wenn die Wassertemperatur im Wasserkocher (z.B. 100°C) höher ist als die gewünschte Temperatur (z.B. 40°C) leuchtet der An/Aus Schalter rot. Sobald die gewünschte Temperatur innerhalb der 30 minütigen Warmhaltezeit erreicht ist, leuchtet der An/Aus Schalter grün.

Hinweis: Wenn Sie den Wasserkocher für mehr als 30 Sekunden vom Sockel nehmen, schaltet sich das Gerät aus.

EN If the current water temperature inside the kettle (i.e. 100°C) is warmer than the desired temperature (i.e. 40°C), the On/Off button turns red. As soon as the desired temperature is reached within the 30 minutes keep warm period, the On/Off button turns green.

Note: If you lift up the kettle from the base for more than 30 seconds, the appliance turns off.

FR Si la température de l'eau se trouvant dans la bouilloire (p. ex 100 °C) est plus élevée que la température souhaitée (p. ex 40 °C), le bouton On/Off devient rouge. Dès que la température souhaitée est atteinte lors de la période de maintien de chaleur de 30 minutes, le bouton On/Off devient vert.

Remarque : Si vous enlevez la bouilloire de son socle pendant plus de 30 secondes, l'appareil s'éteint.

ES Si la temperatura actual del agua dentro del hervidor (100 °C) es más alta que la deseada (40 °C), el botón de encendido/apagado se ilumina en rojo. En cuanto se alcanza la temperatura deseada dentro de los 30 minutos del periodo de mantenimiento del calor, el botón de encendido/apagado se ilumina en verde.

Nota: Si levanta el hervidor de la base durante más de 30 segundos, el aparato se desconecta.

PT Se a temperatura atual da água dentro da chaleira (por ex. 100 °C) for superior à temperatura desejada (por ex. 40 °C), o botão On/Off acende a vermelho. Assim que a temperatura desejada seja atingida dentro do período de manter quente de 30 minutos, o botão On/Off acende a verde.

Nota: Se levantar a chaleira da base durante mais de 30 segundos, o aparelho desliga-se.

IT Se la temperatura dell'acqua all'interno del bollitore (es. 100°C) è maggiore rispetto alla temperatura desiderata (es. 40 °C), il pulsante On/Off diventa rosso. Una volta raggiunta la temperatura desiderata entro il tempo di mantenimento del calore di 30 minuti, il pulsante On/Off diventa verde.

Attenzione: Se il bollitore viene sollevato dalla base per più di 30 secondi, l'apparecchio si spegne.

NL Indien de huidige watertemperatuur in de waterkoker (bijv. 100 °C) hoger is dan de gewenste temperatuur (bijv. 40 °C), gaat de Aan/Uit-knop rood branden. Zodra de gewenste temperatuur is bereikt binnen de warmhoudperiode van 30 minuten, gaat de Aan/Uit-knop groen branden.

Opmerking: Indien u de waterkoker optilt van de basis gedurende meer dan 30 seconden, wordt het toestel uitgeschakeld.

DK Hvis den aktuelle vandtemperatur inde i kedlen (altså 100°C) er varmere end den ønskede temperatur (altså 40°C), bliver tænd-/sluk-knappen rød. Så snart den ønskede temperatur er nået inden for den 30 minutters varmholdetid, bliver tænd-/sluk-knappen grøn.

Bemærk: Hvis kedlen løftes fra basen i mere end 30 sekunder, slukkes apparatet.

NO Dersom den aktuelle vanntemperaturen i kjelen (f.eks. 100 °C) er varmere enn ønsket temperatur (f.eks. 40 °C), vil Av/På-knappen bli rød. Straks ønsket temperatur nås i løpet av den 30 minutter lange oppvarmingsperioden, vil Av/På-knappen bli grønn.

Merk: Dersom du løfter kjelen av basisenheten i mer enn 30 sekunder vil apparatet bli slått av.

SE Om den aktuella vattentemperaturen inuti vattenkokaren (dvs. upp till 100 °C) är varmare än den önskade temperaturen (dvs. 40 °C) lyser På-/Av-zknappen med ett rött sken. Så fort den önskade temperaturen har uppnåtts inom den 30 minuter långa varmhållningsperioden börjar På-/Av-knappen

att lysa med ett grönt sken.

Observera: Om du lyfter upp vattenkokaren från basenheten i mer än 30 sekunder stängs apparaten av.

FI Jos pannun sisällä olevan veden lämpötila (eli 100 °C) on kuumempi kuin toivottu lämpötila (eli 40 °C), virtapainike muuttuu punaiseksi. Heti, kun toivottu lämpötila saavutetaan 30 minuutin lämpimänäpitoajan kuluessa, virtapainike muuttuu vihreäksi. Huomaa: Jos nostat pannun alustalta yli 30 sekunniksi, laite sammuu.

PL Jeśli temperatura wody wewnątrz czajnika (np. 100°C) jest wyższa od ustawionej temperatury (np. 40°C), przycisk On/Off (Wł./wył.) świeci na czerwono. Gdy tylko w ciągu 30-minutowego okresu utrzymywania ciepła zostanie osiągnięta ustawiona temperatura, przycisk On/Off (Wł./wył.) zmieni kolor na zielony.

Uwaga: podniesienie czajnika z podstawy na dłużej niż 30 sekund spowoduje wyłączenie urządzenia.

CZ Pokud je současná teplota vody uvnitř konvice (tj. 100°C) teplejší než požadovaná teplota (tj. 40°C), tlačítko On/Off (Zap/Vyp) se otočí na červenou. Jakmile je dosaženo požadované teploty během 30 minut doby udržování teploty, tlačítko On/Off (Zap/Vyp) se otočí na zelenou.

Poznámka: Když zdvihnete konvici z podstavce na více než 30 sekund, zařízení se vypne.

SK Ak je aktuálna teplota vody v kanvici (t. j. 100 °C) teplejšia ako požadovaná teplota (t. j. 40 °C), tlačidlo zap./vyp. bude svietiť načerveno. Akonáhle sa dosiahne požadovaná teplota v rámci 30 minútového času udržiavania teploty, tlačidlo zap./vyp. bude svietiť nazeleno.

Poznámka: Ak kanvicu nadvihnete zo základne na dlhšie ako 30 sekúnd, spotrebič sa vypne.

HU Ha a vízforrálóban lévő víz aktuális hőmérséklete (pl. 100 °C) magasabb a kívánt hőmérsékletnél (pl. 40 °C), a Be/Ki kapcsológomb pirosra vált. A kívánt hőmérséklet elérésekor – a 30 perces melegen-tartási időintervallumon belül – a Be/Ki kapcsológomb zöldre vált.

Megjegyzés: Ha a vízforrólót levéltel követően 30 másodpercnél hosszabb ideig nem helyezi vissza a talpra, a készülék kikapcsol.

HR Ako je trenutna temperatura vode u kuhalu (npr. 100 °C) toplija od željene temperature (npr. 40 °C), gumb za uključivanje/isključivanje zasvijetli crveno. Čim se postigne željena temperatura unutar 30 minuta razdoblja za održavanje topline, gumb za uključivanje/isključivanje zasvijetli zeleno.

Napomena: Ako držite kuhalo podignuto s postolja duže od 30 sekundi, uređaj će se isključiti.

SI Če je trenutna temperatura vode v grelniku (npr. 100 °C) toplejša od želene temperature (npr. 40 °C), gumb za vklop/izklop zasveti rdeče. Takoj, ko dosežete želeno temperaturo v 30 minutah obdobja za ohranjanje toplote, gumb za vklop/izklop zasveti zeleno.

Opomba: Če dvignete grelnik s podstavka za več kot 30 sekund, se naprava izklopi.

TR Eğer ısıtıcı içerisindeki suyun sıcaklığı (örn. 100°C) istenilen sıcaklıktan (Örn. 40°C) daha yüksek ise, Açık/Kapalı düğmesi kırmızı olur. İstenilen sıcaklığa

eriştikten sonra 30 dakikalık ılık tutma süresi içerisinde, Açık/Kapalı düğmesi yeşil olur.

Not: Isıtıcıyı tabanından 30 saniye boyunca kaldırırsanız, alet kendisini kapatır.

RO Dacă temperatura curentă a apei din interiorul ibricului (ex. 100°C) este mai ridicată decât temperatura dorită (ex. 40°C), butonul de pornire/oprire se aprinde roșu. De îndată ce se ajunge la temperatura dorită în perioada de 30 de minute de menținere a căldurii, butonul de pornire/oprire se aprinde verde.

Notă: Dacă ridicăți ibricul de pe unitatea de bază mai mult de 30 secunde, aparatul se oprește.

GR Εάν η τρέχουσα θερμοκρασία νερού στο εσωτερικό του βραστήρα (π.χ. 100°C) είναι υψηλότερη από την επιθυμητή θερμοκρασία (π.χ. 40°C), το κουμπί ενεργοποίησης/απενεργοποίησης ανάβει με κόκκινο χρώμα. Μόλις επιτευχθεί η επιθυμητή θερμοκρασία εντός 30 λεπτών στην περίοδο διατήρησης της θερμότητας, το κουμπί ενεργοποίησης/απενεργοποίησης ανάβει με πράσινο χρώμα.

Σημείωση: Εάν ανασκώσετε τον βραστήρα από τη βάση για πάνω από 30 δευτερόλεπτα, η συσκευή τίθεται εκτός λειτουργίας.

KZ Егер чайнектің ішіндегі температура (мысалы, 100°C) қалаған температурадан (мысалы, 40°C) жылырақ болса, On/Off (қосу/өшіру) батырмасы қызыл болып жанады. Қалаған температураға 30 минуттық жылы ұстау кезеңінде жеткеннен кейін On/Off (қосу/өшіру) батырмасы жасыл болып жанады.

Ескертпе: Егер чайнекті тұғырынан 30 секундтан астам көтеріп тұрсаңыз, құрылғы өшеіп қалады.

RU Если текущая температура воды в чайнике (т.е. 100°C) выше требуемой (т.е. 40°C), кнопка Вкл./Выкл. подсвечивается красным цветом. Как только требуемая температура достигается в течение 30-минутного периода поддержания тепла, кнопка Вкл./Выкл. подсвечивается зеленым цветом.

Примечание. Если поднять чайник с основания на период более 30 секунд, устройство выключается.

UA Якщо температура води всередині чайника (наприклад, 100°C) є вищою за бажану температуру (наприклад, 40°C), кнопка On/Off стає червоною. Якщо бажана температура встановлюється протягом 30 хвилин періоду підтримання температури, кнопка On/Off стає зеленою.

Примітка: Якщо підняти чайник з основи більше, ніж на 30 секунд, прилад вимкнеться.

إذا كانت درجة حرارة الماء الحالية داخل الغلاية (أي 100 درجة مئوية) أكثر دفئًا من درجة الحرارة المطلوبة (أي 40 درجة مئوية)، فستند يضيء الزر «تشغيل / إيقاف» باللون الأحمر. بمجرد أن يتم الوصول إلى درجة الحرارة المطلوبة في غضون 30 دقيقة من فترة الحفاظ على سخونة الماء، يضيء الزر «تشغيل / إيقاف» باللون الأخضر.

ملاحظة: إذا قمت برفع الغلاية من القاعدة لمدة تزيد عن 30 ثانية، يتم إيقاف تشغيل الجهاز.

DE Entkalken / **EN** Descaling / **FR** Détartrage / **ES** Descalcificación / **PT** Descalcificação / **IT** Decalcifica / **NL** Ontkalken / **DK** Afkalkning / **NO** Avflaking / **SE** Avkalkning / **FI** Kalkinpoisto / **PL** Usuwanie kamienia / **CZ** Odvápňení / **SK** Odstraňovanie vodného kameňa / **HU** Vízkömentesítés / **HR** Uklanjanje kamenca / **SL** Odstranjevanje vodnega kamna / **TR** Kireç temizleme / **RO/MD** Îndepărtarea depunerilor / **GR** Αφαλάτωση / **KZ** Өкті кетіру / **RU** Удаление накипи / **UA** Видалення накипи / **Arab** إزالة الترسبات

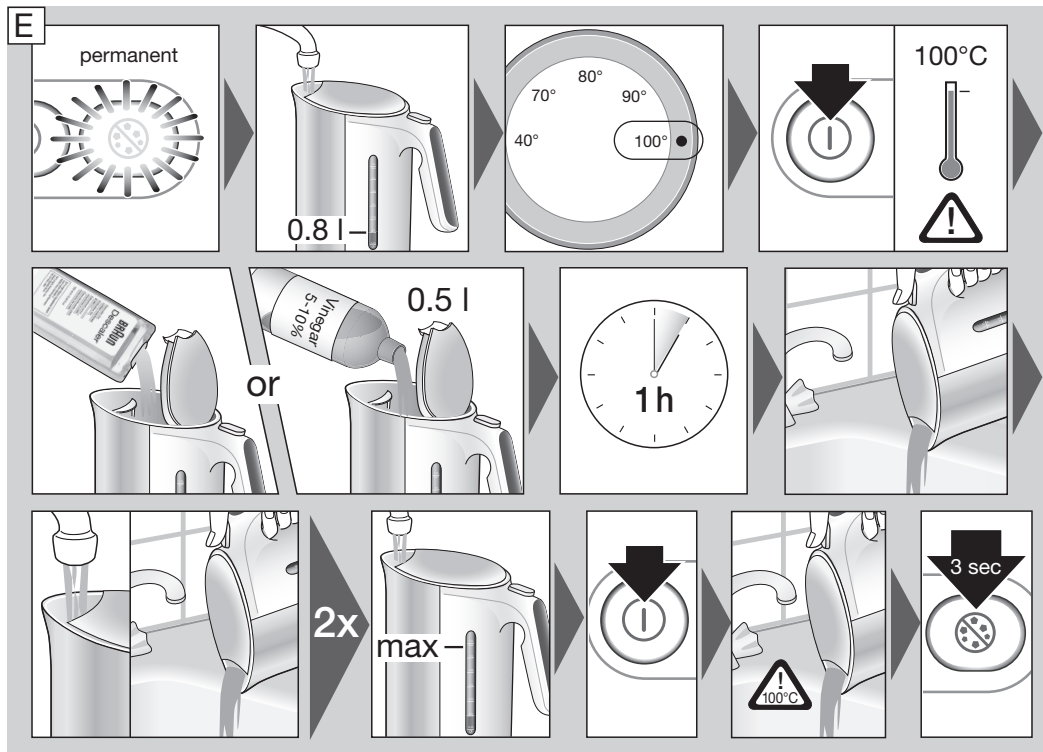

DE Reinigung und Pflege / **EN** Care and Cleaning / **FR** Entretien et nettoyage / **ES** Cuidado y limpieza / **PT** Cuidados e limpeza / **IT** Cura e pulizia / **NL** Onderhoud en reiniging / **DK** Pleje og rengøring / **NO** Pleie og rengjøring / **SE** Vård och rengöring / **FI** Hoito ja puhdistus / **PL** Konserwacja i czyszczenie / **CZ** Péče a čištění / **SK** Starostlivosť a čistenie / **HU** Ápolás és tisztítás / **HR** Održavanje i čišćenje / **SL** Nega in čiščenje / **TR** Bakım ve Temizlik / **RO/MD** Îngrijire și curățare / **GR** Φροντίδα και καθαρισμός / **KZ** Күтін ұстау және тазалау / **RU** Уход и очистка / **UA** Догляд і очищення / **Arab** العناية والتنظيف

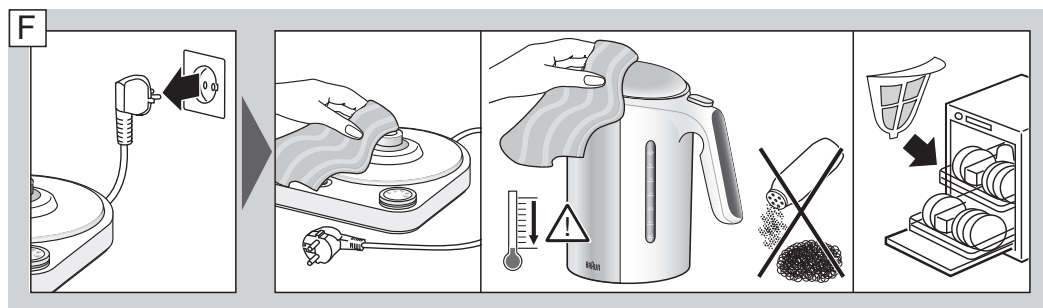

DE Fehlerbehebung

Problem	Fehler	Lösung
Der Wasserkocher schaltet sich nicht automatisch ab, wenn das Wasser kocht oder nachdem er lange ausgeschaltet war.	Der Kalkfilter ist nicht eingesetzt.	Setzen Sie den Kalkfilter ein.
Wasser spritzt aus der Ausgussöffnung.	Der Wasserkocher ist zu voll.	Achten Sie darauf, dass Sie nicht über die Maximalangabe Wasser einfüllen.
	Der Kalkfilter ist nicht eingesetzt.	Setzen Sie den Kalkfilter ein.
Der Wasserkocher schaltet sich während des Kochvorgangs ab.	Kalkablagerungen an der Heizplatte.	Entkalken Sie das Gerät regelmäßig.
	Die Abschalt-Automatik wurde aktiviert, da nicht genug Wasser eingefüllt wurde.	Nehmen Sie Wasserkocher vom Sockel. Lassen Sie das Gerät abkühlen bevor Sie es erneut füllen. Wenn das Gerät abgekühlt ist, entriegelt sich der Ein-/Ausschalter von selbst. Achten Sie darauf, Wasser bis oberhalb der 1-Tassen-Markierung (0.25 l) einzufüllen.

EN Troubleshooting

Problem	Cause	Solution
The kettle does not switch off automatically after boiling or long switch off time.	The scale filter is not inserted.	Insert the scale filter properly.
Water is splashing out of the spout area.	The kettle is overfilled.	Make sure not to exceed the maximum filling level mark.
	The scale filter is not inserted.	Insert the scale filter properly.
The kettle is switching off during operation.	Lime scale/mineral build up on heating plate.	Descal the appliance regularly.
	Auto off function has been activated due to insufficient amount of water in kettle.	Remove the kettle from the powerbase. Allow it to cool down before refilling. When the kettle has cooled down the switch will reset itself. Make sure the water level is above the 1-cup mark (0.25 l).

For UK Only

Guarantee Information

All Braun Household products carry a minimum guarantee period of two years. The rights and benefits under this guarantee are additional to your statutory rights which are not affected.

Please keep your receipt as this will form the basis of your guarantee.

In the unlikely event of a breakdown you have access to professional help from our team simply by calling: 02392 392333

For service in the Republic of Ireland please call: 012475471

Braun Household undertakes within the specified period to repair or replace any part of the appliance, free of charge (with the exception of any glass or porcelain-ware incorporated in the product) found to be defective provided that;

- We are promptly informed of the defect.
- The product is used and maintained in accordance with the User Instructions.
- The appliance has not been altered in any way or subjected to misuse or repair by a person other than an authorised service agent for Braun Household.
- No rights are given under this guarantee to a person acquiring the appliance second hand or for commercial or communal use.
- Any repaired or replaced appliance will be guaranteed on these terms for the unexpired portion of the guarantee.
- The need for repair has not been caused by insufficient aftercare or cleaning; or damage caused by the chemical or electrochemical effects of water.

Under no circumstances shall the application of this guarantee give rise to the complete replacement of the appliance or entitle the consumer to damages.

Braun Household, New Lane, Havant,
Hampshire PO9 2NH

www.braunhousehold.co.uk

Thank You for choosing Braun. We are confident that you will get excellent service from this product.

TO IMPROVE YOUR EXPERIENCE

Register now at www.braunhousehold.co.uk
By registering we may send you from time to time details on exclusive offers, promotions, recipes and inside tips.

FR Dépannage

Problème	Cause	Solution
La bouilloire ne s'arrête pas automatiquement une fois l'eau arrivée à ébullition ou le temps d'arrêt est trop long.	Le filtre antitartre n'est pas inséré.	Insérez le filtre antitartre correctement.
De l'eau gicle par le bec.	La bouilloire est trop pleine.	Assurez-vous de ne pas dépasser le niveau de remplissage maximum.
	Le filtre antitartre n'est pas inséré.	Insérez le filtre antitartre correctement.
La bouilloire s'arrête en cours de fonctionnement.	Accumulation de tartre/minéraux sur la base chauffante.	Détartrez régulièrement l'appareil.
	La fonction d'arrêt automatique s'est activée en raison d'une quantité insuffisante d'eau dans la bouilloire.	Retirez la bouilloire de la base d'alimentation. Laissez-la refroidir avant de la remplir de nouveau. Lorsque la bouilloire est refroidie, le bouton se réinitialise automatiquement. Assurez-vous que le niveau d'eau est au-dessus du repère 1 tasse (0,25 l).

ES Resolución de problemas

Problema	Causa	Solución
El hervidor no se apaga automáticamente después de hervir o tarda mucho en apagarse.	El filtro de cal no está instalado.	Coloque el filtro de cal adecuadamente.
El agua sale por el surtidor.	El hervidor se ha llenado demasiado.	Asegúrese de no sobrepasar la marca de nivel máximo de llenado.
	El filtro de cal no está instalado.	Coloque el filtro de cal adecuadamente.
El hervidor se apaga durante el funcionamiento.	Depósitos de cal/ acumulación de minerales en la placa de calentamiento.	Descalcifique el aparato periódicamente.
	La función de apagado automático se ha activado debido a una cantidad insuficiente de agua en el hervidor.	Quite el hervidor de la base. Deje que se enfríe antes de rellenarlo. Cuando el hervidor se haya enfriado el interruptor se reiniciará solo. Asegúrese de que el nivel de agua está por encima de la marca de 1 taza (0,25 l).

PT Resolução de problemas

Problema	Causa	Solução
A chaleira não se desliga automaticamente após a fervura ou tempo de desligamento longo.	O filtro de calcário não está inserido.	Insira devidamente o filtro de calcário.
É expelida água na área do bico.	A chaleira está demasiado cheia.	Assegure que não excede a marca de nível máximo de enchimento.
	O filtro de calcário não está inserido.	Insira devidamente o filtro de calcário.
A chaleira desliga-se durante a operação.	Calcário/minerais depositados na placa de aquecimento.	Descalcifique o aparelho regularmente.
	A função Auto Off foi ativada, devido a uma quantidade insuficiente de água na chaleira.	Retire a chaleira da base elétrica. Deixe-a arrefecer antes de a reencher. Quando a chaleira tiver arrefecido, o interruptor será automaticamente repostado. Certifique-se de que o nível de água está acima da marca de 1 chávena (0,25 l).

IT Risoluzione degli errori

Problema	Causa	Soluzione
Il bollitore non si spegne automaticamente dopo la bollitura o i tempi di disattivazione sono prolungati.	Il filtro anticalcare non è inserito.	Inserire correttamente il filtro anticalcare.
L'acqua schizza fuori dall'area del beccuccio.	Il bollitore è troppo pieno.	Accertarsi di non superare il contrassegno del livello di riempimento massimo.
	Il filtro anticalcare non è inserito.	Inserire correttamente il filtro anticalcare.
Il bollitore si spegne durante il funzionamento.	Presenza di calcare/depositi minerali sulla piastra di riscaldamento.	Disincrostare l'apparecchio regolarmente.
	La funzione di spegnimento automatico è stata attivata a causa di una quantità insufficiente di acqua nel bollitore.	Rimuovere il bollitore dalla base di alimentazione. Lasciare raffreddare prima di riempire nuovamente. Una volta raffreddato, l'interruttore del bollitore si ripristinerà automaticamente. Accertarsi che il livello dell'acqua superi il contrassegno per 1 tazza (0,25 l).

NL Probleemoplossing

Probleem	Oorzaak	Oplossing
De waterkoker wordt niet automatisch uitgeschakeld na het koken of het duurt lang tot hij wordt uitgeschakeld.	Het kalkfilter is niet geplaatst.	Plaats het kalkfilter op juiste wijze.
Water spat uit de tuit.	De waterkoker is te veel gevuld.	Zorg ervoor dat de markering van het maximale vulpeil niet wordt overschreden.
	Het kalkfilter is niet geplaatst.	Plaats het kalkfilter op juiste wijze.
De waterkoker wordt uitgeschakeld tijdens de werking.	Ophoping van kalk/mineraal op de verwarmingsplaat.	Ontkalk het apparaat regelmatig.
	De automatische uitschakeling is geactiveerd wegens onvoldoende water in de waterkoker.	Neem de waterkoker van de basis. Laat hem afkoelen voordat u water bijvult. Wanneer de waterkoker is afgekoeld, zal de schakelaar zichzelf terugzetten. Controleer of het waterpeil boven de markering van 1 kopje ligt (0,25l).

DK Fejlfinding

Problem	Årsag	Løsning
Kedlen slukkes ikke automatisk efter kogning eller lang slukketid.	Kalkfilteret er ikke sat i.	Sæt kalkfilteret ordentligt i.
Der sprøjter vand ud omkring tuden.	Kedlen er overfyldt.	Sørg for, at markeringen for maksimal påfyldning ikke overskrides.
	Kalkfilteret er ikke sat i.	Sæt kalkfilteret ordentligt i.
Kedlen slukker under brugen.	Der er aflejret kalk/mineral på varmepladen.	Afkalk apparatet jævnligt.
	Auto off-funktionen er aktiveret på grund af utilstrækkelig mængde vand i kedlen.	Tag kedlen af strømunderdelen. Lad den køle af, før der fyldes på igen. Når kedlen er kølet af, nulstiller kontakten sig selv. Sørg for, at vandstanden er over 1-kopmarkeringen (0,25 l).

NO Problembehandling

Problem	Årsak	Løsning
Vannkokeren slår seg ikke av automatisk etter koking eller langvarig utkoblingstid.	Kalkfilteret er ikke satt inn.	Sett inn kalkfilteret ordentlig.
Vann spruter ut av området rundt tuten.	Vannkokeren er overfylt.	Påse at du ikke fyller på over merket for maksimalt påfyllingsnivå.
	Avleiringer av kalk/mineraler på varmeplaten	Enheten skal avkalkes jevnlig
Vannkokeren slår seg av under drift.	Calcário/minerais depositados na placa de aquecimento.	Descalcifique o aparelho regularmente.
	Den automatiske frakoblingsfunksjonen har blitt aktivert som følge av utilstrekkelig vannmengde i vannkokeren.	Fjern vannkokeren fra basestasjonen. La den avkjøles før den fylles på igjen. Når vannkokeren er avkjølt vil bryteren nullstille seg. Påse at vannnivået ligger over merket for 1 kopp (0,25 l).

SE Felsökning

Problem	Orsak	Lösning
Vattenkokaren stängs inte av automatiskt efter kokning eller det tar lång tid innan den stängs av.	Kalkfiltret är inte installerat.	Sätt i kalkfiltret på korrekt sätt.
Det stänker vatten ur pipen.	Vattenkokaren är överfylld.	Se till att vattnet inte överstiger markeringen för högsta vattennivå.
	Kalkfiltret är inte installerat.	Sätt i kalkfiltret på korrekt sätt.
Vattenkokaren stängs av under användning.	Kalk eller mineraler har ansamlats på värmeplattan.	Kalka av apparaten regelbundet.
	Den automatiska avstängningsfunktionen har aktiverats på grund av otillräcklig mängd vatten i vattenkokaren.	Ta bort kannan från basenheten. Låt kannan svalna innan du fyller den igen. När vattenkokaren har svalnat kommer strömbrytaren att återställas av sig själv. Se till att vattennivån överstiger markeringen för 1 kopp (0,25 liter).

FI Vianmääritys

Ongelma	Syy	Ratkaisu
Pannu ei sammu automaattisesti keittämisen tai pitkän sammuksissa olon jälkeen.	Kalkinsuodatin ei ole paikoillaan.	Aseta kalkinsuodatin asianmukaisesti paikoilleen.
Vettä läikkyä ulos nokan alueelta.	Pannu on ylitäytetty.	Älä ylitä maksimitäytötason merkkiä.
	Kalkinsuodatin ei ole paikoillaan.	Aseta kalkinsuodatin asianmukaisesti paikoilleen.
Pannu sammuu käytön aikana.	Kalkkia/mineraaleja kertynyt lämmityslevylle.	Poista laitteesta säännöllisesti kalkki.
	Automaattinen sammutustoiminto on aktivoitunut, koska pannussa ei ole riittävästi vettä.	Ota pannu pois alustalta. Anna sen jäähtyä ennen täyttämistä. Kun pannu on jäähtynyt, kytkin nollautuu automaattisesti. Varmista, että veden taso on 1 kupin (0m25 l) yläpuolella.

PL Rozwiązywanie problemów

Problem	Przyczyna	Rozwiązanie
Czajnik nie wyłącza się automatycznie po gotowaniu lub po dłuższym czasie wyłączenia.	Filtr zapobiegający osadzeniu się kamienia nie jest założony.	Założ prawidłowo filtr zapobiegający osadzeniu się kamienia.
Woda rozpryskuje się z wylewu.	Czajnik jest przepełniony.	Uważaj, aby nie przekroczyć znacznika maksymalnego napełnienia.
	Filtr zapobiegający osadzeniu się kamienia nie jest założony.	Założ prawidłowo filtr zapobiegający osadzeniu się kamienia.
Czajnik wyłącza się podczas działania.	Na płycie grzejnej zgromadził się kamień kotłowy lub osad mineralny.	Regularnie usuwaj kamień z urządzenia.
	Funkcja automatycznego wyłączenia zadziałała z powodu niedostatecznej ilości wody w czajniku.	Zdejmij czajnik z podstawki zasilającej. Poczekaj na schłodzenie się czajnika przed jego ponownym napełnieniem. Po schłodzeniu czajnika przycisk samoczynnie przełączy się do pozycji wyjściowej. Upewnij się, że poziom wody odpowiada, co najmniej objętości 1 filiżanki (0,25 l).

CZ Odstraňování poruch

Problém	Příčina	Řešení
Konvice se po dosažení varu automaticky nevypne nebo se vypne po dlouhé době.	Není vložen filtr vodního kamene.	Vložte řádně filtr vodního kamene.
Voda vystřikuje z oblasti výlevky.	Konvice je přeplněná .	Nepřekračujte značku maximální úrovně naplnění.
	Není vložen filtr vodního kamene.	Vložte řádně filtr vodního kamene.
Konvice se vypíná během provozu.	Tvorba vápenné/minerální usazeniny na topné desce .	Pravidelně přístroj odvápnujte.
	Byla aktivována funkce automatického vypnutí kvůli nedostatečnému množství vody v konvici.	Sejměte konvici z napájecí základy. Nechte ji před doplněním vychladnout. Když je konvice vychladlá, vypínač se sám resetuje. Ujistěte se, že je hladina vody nad značkou 1 šálku (0,25 l).

SK Riešenie problémov

Problém	Príčina	Riešenie
Kanvica sa automaticky nevypne po zovretí alebo vypnutie trvá dlhý čas.	Nie je vložený filter vodného kameňa.	Správne vložte filter vodného kameňa.
Voda vyšplechuje z oblasti výlevky.	V kanvici je nadmerné množstvo vody.	Uistite sa, že neprekročíte značku maximálnej úrovne naplnenia.
	Nie je vložený filter vodného kameňa.	Správne vložte filter vodného kameňa.
Kanvica sa počas prevádzky vypína.	Na ohrevnej platni sa vytvára vodný kameň/minerály.	Pravidelne odvápnujte spotrebič.
	Aktivovala sa funkcia automatického vypnutia z dôvodu nedostatočného množstva vody v kanvici.	Kanvicu zložte z napájacieho podstavca. Pred doplnením ju nechajte vychladnúť. Po schladení kanvice sa spínač sám resetuje. Uistite sa, že hladina vody je nad značkou 1 šálky (0,25 l).

HU Hibaelhárítás

Probléma	Ok	Megoldás
A vízforraló nem, vagy csak hosszabb idő elteltével kapcsol ki automatikusan a víz felforrását követően.	A vízkészűrő nincs behelyezve.	Helyezze be megfelelően a vízkészűrőt.
A víz kifröcsög a kiöntőnyíláson keresztül.	Túltöltötte a vízforralót.	Ügyeljen rá, hogy ne lépje túl a maximális töltésszint jelzést.
	A vízkészűrő nincs behelyezve.	Helyezze be megfelelően a vízkészűrőt.
A vízforraló kikapcsol működés közben.	Vízke/ásványi anyag rakódott a melegítőlapra.	Rendszeres időközönként vízkömentesítse a készüléket.
	A vízforralóban nincs elegendő víz, ezért működésbe lépett az automata kikapcsolás funkció.	Vegye le a vízforralót a talpról. Újratöltés előtt várja meg, amíg kihűl. Amikor a vízforraló kihűlt, a kapcsoló magától alaphelyzetbe áll. Ügyeljen rá, hogy a vízszint a 1-csészes jelölés (0,25 l) felett legyen.

HR Rješavanje problema

Problem	Uzrok	Rješenje
Kuhalo se nakon što se voda zagrije ili nakon dužeg vremena automatski ne isključuje.	Filter protiv kamenca nije postavljen.	Ispravno postavite filter protiv kamenca.
Voda pršće iz ispusnog otvora.	Kuhalo je prepunjeno.	Pripazite da ne ulijete vodu iznad oznake maksimalno dozvoljene količine.
	Filter protiv kamenca nije postavljen.	Ispravno postavite filter protiv kamenca.
Kuhalo se isključuje tijekom rada.	Der er aflejret kalk/mineral på varmepladen.	Afkalk apparatet jævnligt.
	Auto off funkcija je aktivirana jer u kuhalu nema dovoljno vode.	Uklonite kuhalo s baze. Ostavite ga da se ohladi prije ponovnog punjenja. Nakon što se kuhalo ohladi, prekidač će se sam resetirati. Uvjerite se da je razina vode iznad oznake za 1 šalicu (0,25 l).

SL Odpravljanje težav

Težava	Vzrok	Rešitev
Grelnik se ne izklopi samodejno, ko voda zavre ali pa to traje dalj časa.	Filter za vodni kamen ni vstavljen.	Vstavite filter za vodni kamen.
Voda brizga iz dulca.	Grelnik je preveč napolnjen.	Ne prekoračite oznake za maksimalno napolnjenost.
	Filter za vodni kamen ni vstavljen.	Vstavite filter za vodni kamen.
Grelnik se med delovanjem izklaplja.	Na grelni plošči se nabira vodni kamen/minerali.	Redno odstranjujte vodni kamen.
	Funkcija samodejnega izklopa se je aktivirala zaradi nezadostne količine vode v grelniku.	Grelnik snemite s podstavka. Preden ga znova napolnite, pustite, da se ohladi. Ko se grelnik ohladi, se stikalo ponastavi. Nivo vode mora biti nad oznako za 1 skodelico (0,25 l).

TR Sorun Giderme

Sorun	SebeP	Çözüm
Isıtıcı suyu kaynattıktan sonra otomatik olarak kapanmıyor ya da kapanması uzun sürüyor.	Kireç filtresi takılı değildir.	Kireç filtresini doğru şekilde tanık.
Isıtıcının ucundan dışarıya su sçırıyor.	Çok fazla doldurulmuştur.	Maksimum dolum seviyesini aşmamaya dikkat edin.
	Kireç filtresi takılı değildir.	Kireç filtresini doğru şekilde tanık.
Isıtıcı çalışırken kendisini kapatıyor.	Isıtma plakasında kireç ve mineraller birikmiştir.	Cihazı düzenli olarak kireçten arındırın.
	Isıtıcıda az su olması nedeniyle otomatik kapatma fonksiyonu devreye girdi.	Isıtıcıyı güç tabanından ayırın. Doldurmadan önce soğumasına fırsat verin. Isıtıcı soğuyunca düğme kendinden sıfırlanacaktır. Su seviyesinin 1 fincan (0,25 l) işaretinin üzerinde olduğundan emin olun.

RO DePanare

Problemă	Cauză	Soluție
Ibricul nu se oprește automat după fierbere sau după un timp îndelungat de la oprire.	Filtrul anti-tartru nu este montat.	Introduceți corect filtrul anti-tartru.
Lichidul stropște afară prin zona ciocului.	Ibricul este prea plin.	Asigurați-vă că nu ați depășit reperul pentru nivelul maxim de umplere.
	Filtrul anti-tartru nu este montat.	Introduceți corect filtrul anti-tartru.
Ibricul se oprește în timpul funcționării.	Depunerile de tartru/minerale se acumulează pe placa de încălzire.	Îndepărtați depunerile de pe aparat în mod regulat.
	Funcția de oprire automată a fost activată datorită cantității insuficiente de apă din ibric.	Îndepărtați ibricul de pe postamentul alimentat la rețea. Lăsați-l să se răcească înainte de reumplere. Când ibricul s-a răcit butonul se va reseta singur. Asigurați-vă că nivelul apei este peste reperul 1-cană (0,25 l).

GR Αναζήτηση σφαλμάτων

Πρόβλημα	Αιτία	Λύση
Ο βραστήρας δεν τίθεται αυτόματα εκτός λειτουργίας μετά το βρασμό ή ο χρόνος απενεργοποίησης είναι παρατεταμένος.	Δεν έχει εγκατασταθεί το φίλτρο αλάτων.	Εγκαταστήστε σωστά το φίλτρο αλάτων.
Εξέρχεται νερό από την περιοχή του κρουνού.	Υπερπλήρωση του βραστήρα.	Μην υπερβαίνετε τη σήμανση της μέγιστης στάθμης πλήρωσης.
	Δεν έχει εγκατασταθεί το φίλτρο αλάτων.	Εγκαταστήστε σωστά το φίλτρο αλάτων.
Ο βραστήρας απενεργοποιείται κατά τη λειτουργία.	Συσσώρευση ασβεστόλιθου/αλάτων στην πλάκα θέρμανσης.	Αφαιρώστε τακτικά στη συσκευή.
	Η λειτουργία αυτόματης απενεργοποίησης έχει ενεργοποιηθεί εξαιτίας ανεπαρκούς ποσότητας νερού στο βραστήρα.	Αφαιρέστε το βραστήρα από την ηλεκτρική βάση. Περιμένετε να κρυώσει προτού τον γεμίσετε ξανά. Όταν κρυώσει ο βραστήρας, ο διακόπτης θα επαναφερθεί αυτόματα. Βεβαιωθείτε ότι η στάθμη του νερού υπερβαίνει τη σήμανση 1 κούπας (0,25 l).

KZ Ақаулықты анықтау

Ақаулық	Себебі	Шешімі
Шайнек су қайнағаннан кейін автоматты түрде өшпейді немесе өшу уақыты ұзақ.	Қақ сүзгісі салынбаған.	Қақ сүзгісін дұрыстап салыңыз.
Шүмек маңайынан су сыртқы шашырайды.	Шайнекке су асыра толтырылған.	Ең үлкен толтыру деңгейінен асыра құюға болмайды.
	Қақ сүзгісі салынбаған.	Қақ сүзгісін дұрыстап салыңыз.
Шайнек жұмыс басырында өшіп қалады.	Қыздырғыш тақтаға қақ/тұз жиналған.	Аспаптың қағын жүйелі түрде тазартып отырыңыз.
	Шайнекте су аз болғандықтан автоматты түрде өшіру функциясы іске қосылған.	Шайнекті тұғырынан алып қойыңыз. Суды қайтадан құяр алдында суығанын күтіңіз. Шайнек суығаннан кейін қосқыш өздігінен бастапқы қалпына келеді. Су деңгейінің 1 шыныаяқ (0,25 л) белгісінен жоғары болуын қадағалаңыз.

Қазақ

Шығарылған жылы

Шығарылған жылын белгілеу үшін бұйым тақташасындағы 5-сандық шығарушы кодын қараңыз. Шығарушы кодының бірінші саны шығарған жылдың соңғы санын білдіреді. Келесі 2 сандар шығарылған жылдың күнтізбелік апта санын білдіреді. Ал соңғы 2 сандар 1992 жылдан бастап автоматты түрде есептелген басып шығару мерзімін білдіреді. Мысалы: 30421 – Бұйым 2013 жылының 4 аптасында шығарылған.

ЕАС

Үлгі	WK 5115
Кернеу	220 – 240 В
Герц	50-60 Гц
Ватт	3000 Вт
Сақтау шарттары:	температура: +5°C және +45°C Ылғалдылық: < 80%

Қытайда жасалған
Делонги Браун Хаусхолд ГмбХ
Германия Занды өндіруші:

Делонги Браун Хаусхолд ГмбХ
Карл-Улрих-Штрассе ң
63263 Ной-Изенбург

Бұйымды іске пайдалану нұсқаулығына сәйкес өз мақсатында пайдалану керек. Бұйымның қызмет мерзімі тұтынушыға сатылған күннен бастап 2 жылды құрайды.

Импортер:
«Делонги» ААҚ, Ресей, 127055,
Москва қаласы, Сущёвская көшесі,
27/3-үй (27-үй, 3-құрылым)
Тел. +7 (495) 781-26-76

Сақталу мерзімі: Шектелмеген

Арылу жағдайлары: Қоршаған ортаны қорғау талаптарына сәйкес

Тасымалдау жағдайлары: Тасымалдау кезінде құлатып алуға немесе шамадан тыс шайқалтуға болмайды.

Сату жағдайлары: Сату жағдайларын өндіруші көрсетпеген, бірақ олар жергілікті, мемлекеттік және халықаралық ережелер мен стандарттарға сай болуға тиіс

Өндіруші зауыт:

De'Longhi Braun Household GmbH, Carl-Ulrich-Strasse 4, 63263 Neu Isenburg, Germany

RU Устранение неисправностей

Проблема	Причина	Решение
Когда вода вскипела, чайник не выключается автоматически или проходит много времени до его отключения.	Не вставлен фильтр против накипи.	Вставьте фильтр против накипи надлежащим образом
Вода из носика распыляется.	Υπερπλήρωση του βραστήρα.	Не превышайте отметку максимального уровня наполнения
	Не вставлен фильтр против накипи.	Вставьте фильтр против накипи надлежащим образом.
Чайник выключается во время работы.	На нагревательной пластине образуется накипь/известковый налет.	Регулярно очищайте прибор от накипи.
	Вследствие недостаточного количества воды в чайнике сработала функция автоматического выключения.	Снимите чайник с основания. Перед наполнением дайте ему остыть. Когда чайник остынет, переключатель автоматически вернется в исходное состояние. Убедитесь в том, что уровень наполнения превышает отметку 1 чашки (0,25 л).

Русский

Дата изготовления

Чтобы узнать дату выпуска, посмотрите на пятизначный код продукта (возле таблички с обозначением серии). Первая цифра обозначает последнюю цифру года изготовления. Две следующие цифры – это календарная неделя. А последние две указывают издание (автоматически подсчитывается с 1992 года).
Пример: 30421 – изделие было выпущено в 2013 году (в 4 неделю).



Модель	WK 5115
Напряжение	220 – 240 В
Частота колебаний	50-60 Гц
Мощность	3000 Вт
Условия хранения:	Температуре: +5°C до +45°C влажности: < 80%

Изготовлено в Китае для
De'Longhi Braun Хаусхолд ГмБХ Германия

De'Longhi Braun Household GmbH
Carl-Ulrich-Straße 4
63263 Neu-Isenburg/Germany

Изделие использовать по назначению в соответствии с руководством по эксплуатации. Срок службы изделия составляет 2 года с даты продажи потребителю.

Импортер и ответственный за претензии потребителей: ООО «Делонги», Россия, 127055, Москва, ул. Суццевская, д. 27, стр. 3. Тел. +7 (495) 781-26-76

Срок хранения: Не ограничен

Условия утилизации: Утилизировать в соответствии с экологическими требованиями

Условия транспортировки: Во время транспортировки, не бросать и не подвергать излишней вибрации.

Условия реализации: Правила реализации товара не установлены изготовителем, но должны соответствовать региональным, национальным и международным нормам и стандартам.

Производитель:

De'Longhi Braun Household GmbH, Carl-Ulrich-Strasse 4, 63263 Neu Isenburg, Germany

UA Усунення несправностей

Проблема	Причина	Вирішення
Чайник не вимикається автоматично по завершенні процесу кип'ятіння або протягом тривалого часу.	Сітчастий фільтр не вставлений.	Вставте сітчастий фільтр належним чином.
Вода випліскується з носіку.	Чайник переповнений.	Переконайтеся, що вода не виходить за межі позначки максимального рівня заповнення.
	Сітчастий фільтр не вставлений.	Вставте сітчастий фільтр належним чином.
Чайник вимикається під час роботи.	На нагрівальній пластині забагато накипу.	Регулярно видаляйте накип з пристрою.
	Функцію автоматичного вимикання було активовано через нестачу води у чайнику.	Зніміть чайник з основи. Дайте йому охолонути, перш ніж наповнити його знову. Коли чайник охолоне, вимикач автоматично скинеться. Переконайтеся, що рівень води перевищує позначку 1 склянки (0,25 л).

المشكلة	السبب	الحل
لا يتم إيقاف تشغيل الغلاية تلقائيًا بعد الغليان أو إيقاف التشغيل لفترة طويلة.	لم يتم تركيب مرشح الترسبات	تركيب فلتر الترسبات بشكل صحيح
تتناثر المياه بعيدًا عن منطقة الفوهة.	الغلاية ممتلئة فوق الحد المسموح به	تأكد من عدم تجاوز علامة الحد الأقصى لمستوى الماء
	لم يتم تركيب مرشح الترسبات	تركيب فلتر الترسبات بشكل صحيح
تتوقف الغلاية أثناء التشغيل.	تراكم الترسبات الكلسية/المعدنية على لوحة التدفئة	إزالة الترسبات من الماكينة بانتظام
	تم تنشيط وظيفة إيقاف التشغيل التلقائي نتيجة عدم وجود كمية كافية من المياه في الغلاية.	أزل الغلاية من القاعدة الكهربائية. دع الغلاية تبرد قبل إعادة ملئها. عندما تبرد الغلاية، سيعيد المفتاح ضبط نفسه. تأكد من أن مستوى المياه يتجاوز علامة كوب واحد (0.25 لتر).

