

the Sage Smart Tea Infuser™ Compact

STM500



CZ RYCHLÝ PRŮVODCE

HU GYORS ÚTMUTATÓ

SK RÝCHLY SPRIEVODCA

PL SKRÓCONA INSTRUKCJA OBSŁUGI

Sage®



Obsah

- 2 Důležitá bezpečnostní opatření
- 6 Popis vašeho nového spotřebiče
- 8 Ovládání vašeho nového spotřebiče
- 10 Péče a čištění
- 11 Řešení potíží

DŮLEŽITÁ BEZPEČNOSTNÍ OPATŘENÍ

My v Sage® si uvědomujeme důležitost bezpečnosti. Navrhujeme a vyrábíme spotřebiče především s velkým důrazem na vaši bezpečnost. Nicméně vás prosíme, abyste při používání elektrického spotřebiče byli opatrní a dodržovali následující bezpečnostní opatření.

DŮLEŽITÁ OPATŘENÍ

PŘEČTĚTE SI VŠECHNY POKYNY PŘED POUŽITÍM A ULOŽTE PRO POUŽITÍ V BUDOUCNU.

- Návod v plném znění je dostupný na stránkách sageappliances.com.
- Před prvním použitím se prosím ujistěte, že napětí ve vaší síťové zásuvce odpovídá napětí

uvedenému na typovém štítku ve spodní části přístroje. Pokud máte jakékoliv pochybnosti, obraťte se prosím na kvalifikovaného elektrikáře.

- Před prvním použitím spotřebiče odstraňte a bezpečně ekologicky zlikvidujte veškerý obalový materiál.
- Z důvodů vyloučení rizika zadušení malých dětí odstraňte ochranný obal zástrčky síťového kabelu tohoto spotřebiče a bezpečně jej zlikvidujte.
- Tento spotřebič byl navržen pouze pro účely vaření pitné vody a přípravu čaje. V žádném případě nepoužívejte spotřebič k ohřevu jiných tekutin nebo potravin.
- Položte spotřebič na stabilní, teplovzdorný, rovný a suchý povrch daleko od hrany pracovní desky a nestavte spotřebič na nebo do blízkosti zdrojů tepla, jako jsou plotýnky, trouby nebo plynové hořáky.
- Nestavte spotřebič na plynový nebo elektrický sporák ani do jeho blízkosti nebo do míst, kde by se mohl dotýkat horké trouby.
- Umístěte spotřebič v minimální vzdálenosti 20 cm od stěn, závěsů, záclon a jiných hořlavých materiálů. Okolo spotřebiče ponechte dostatečný prostor k zajištění správné cirkulace vzduchu.
- Nepoužívejte spotřebič na kovové podložce, jako je např. odkapávací dřež.

- Před připojením spotřebiče k elektrické zásuvce a jeho zapnutím zkontrolujte, že je úplně a správně sestaven. Dodržujte instrukce v tomto návodu k obsluze.
- Doporučujeme instalovat proudový chránič (standardní bezpečnostní spínače ve vaší zásuvce), abyste tak zajistili zvýšenou ochranu při použití spotřebiče. Doporučujeme, aby proudový chránič (se jmenovitým zbytkovým provozním proudem nebyl více než 30 mA) byl instalován do elektrického obvodu, ve kterém bude spotřebič zapojen. Obratě se na svého elektrikáře pro další odbornou radu.
- Konvici používejte pouze s podstavcem, který je určen pro tento typ konvice a který je s ní dodáván. Nepoužívejte spotřebič na varné desce nebo sporáku.
- Nepoužívejte tento spotřebič s programátorem, časovým spínačem nebo jakoukoli jinou součástí, která spíná přístroj automaticky.
- Nedotýkejte se horkých povrchů. K manipulaci se spotřebičem používejte držadlo.
- Bezpečně nasadte víko na skleněnou konvici před zapnutím.
- Nepokládejte na víko žádné předměty.
- Neotvírejte víko konvice během provozu (i během provozu sítky). Hrozí vznik popálenin.
- Buďte velmi opatrní při manipulaci se skleněnou konvicí, ve které je vroucí voda.
- Při nalévání vody z konvice buďte opatrní, abyste se neopařili horkou vodou. Nenalévejte vodu příliš rychle.
- Abyste zabránili možným popáleninám, nenaplňujte konvici nad rysku „MAX“.
- Nepoužívejte přístroj bez vody. Voda musí zakrýt vždy alespoň rysku „MIN“. Pokud náhodou zapnete přístroj bez vody, ochrana proti zapnutí bez vody přístroj automaticky vypne. Před opětovným zapnutím nechte konvici vychladnout.



VAROVÁNÍ

- Pokud je konvice zapnuta (i během provozu sítky), neodbírejte konvici z podstavce. Ujistěte se, že je konvice vypnutá (ohřev vody nebo příprava čaje jsou dokončeny) před odebráním konvice z podstavce.
- Nepoužívejte jiná příslušenství než ta dodávaná společně se spotřebičem Sage®, v opačném případě hrozí riziko vzniku požáru, úrazu elektrickým proudem nebo zrazení osob.
- Než budete spotřebič přesouvat, nebo pokud jej už nebudete používat, nebo než jej budete rozebírat, čistit nebo skladovat, se přesvědčte, že je vypnutý a odpojený od zdroje energie a vychladlý.

- Odpojte zástrčku přívodního kabelu od síťové zásuvky, pokud nebudete konvici používat nebo má zůstat bez dozoru.
- Nechte konvici vychladnout mezi jednotlivými přípravami čaje.
- Udržujte skleněnou konvici čistou. Dodržujte instrukce o čištění uvedené v tomto návodu k obsluze.
- Nepoužívejte hrubé abrazivní nebo žíravé čisticí prostředky k čištění spotřebiče.
- Děti si se spotřebičem nesmějí hrát.
- Skleněná konvice byla vyrobena speciálně tak, aby byla silnější, odolnější a bezpečnější než jiné konvice z běžného skla, nicméně není nerozbitná. Pokud by konvice upadla nebo byste konvici vystavili nadměrné síle, může se rozbít nebo se sníží její pevnost a mohla by časem rozbít na velmi malé kousky bez evidentní příčiny.
- Jakoukoli jinou údržbu kromě běžného čištění je nutné svěřit autorizovanému servisnímu středisku Sage®.
- Tento spotřebič mohou používat děti ve věku 8 let a starší a osoby se sníženými fyzickými, smyslovými či mentálními schopnostmi nebo nedostatkem zkušeností a znalostí, pokud jsou pod dozorem nebo byly

poučeny o používání spotřebiče bezpečným způsobem a rozumí případným nebezpečím.

- Děti si se spotřebičem nesmějí hrát.
- Spotřebič vypněte a napájecí kabel odpojte od síťové zásuvky vždy, když má zůstat bez dozoru.

VAROVÁNÍ

- Nemyjte skleněnou konvici, zvláště vnější část pod tekoucí vodou.



DŮLEŽITÉ BEZPEČNOSTNÍ POKYNY PRO POUŽÍVÁNÍ VŠECH ELEKTRICKÝCH ZAŘÍZENÍ

- Před použitím zcela odviňte napájecí kabel.
- Tento spotřebič je určený pouze pro použití v domácnosti. V žádném případě nepoužívejte spotřebič k jiným účelům, než ke kterým je určen. Nepoužívejte tento spotřebič v pohyblivých se vozidlech nebo na lodi. Nepoužívejte spotřebič venku. V opačném případě může dojít ke zranění.
- Přívodní kabel nenechávejte viset přes okraj stolu nebo pracovní desky, dotýkat se horkých ploch nebo se zamotat.
- Pokud je spotřebič používán dětmi nebo v jejich blízkosti, zajistěte důkladný dohled.
- Čištění prováděné uživatelem nesmějí provádět děti, pokud nejsou starší 8 let a pod dozorem.
- Udržovat spotřebič a jeho přívod mimo dosah dětí mladších 8 let.
- Spotřebič nepoužívejte, je-li jakkoli poškozen nebo je-li vadný napájecí kabel nebo zástrčka. Opravy nebo údržbu,

jinou než běžné čištění, je nutné svěřit nejbližšímu autorizovanému servisnímu středisku Sage nebo vyhledejte pomoc na sageappliances.com.



VAROVÁNÍ

- Spotřebič neprovozujte na nakloněném povrchu.
- Nemanipulujte s konvicí, pokud je umístěna na svém podstavci a je zapnutá.



Tento symbol na produktech nebo v průvodních dokumentech znamená, že použité elektrické nebo elektronické výrobky nesmí být přidány do běžného komunálního odpadu. Ke správné likvidaci, obnově a recyklaci předejte tyto výrobky na určená sběrná místa. Další podrobnosti si vyžádejte od místního úřadu nebo nejbližšího sběrného místa.



Abyste zabránili úrazu elektrickým proudem, konvici, její podstavec, přívodní kabel a zástrčku přívodního kabelu neomývejte pod tekoucí vodou a neponořujte do vody nebo jiné tekutiny. Vyvarujte se polítky konektoru základny vodou nebo jinou tekutinou. Skleněnou konvici, její podstavec, přívodní kabel a zástrčku přívodního kabelu neponořujte do vody ani jiné tekutiny.

USCHOVEJTE TYTO POKYNY



Popis vašeho nového spotřebiče

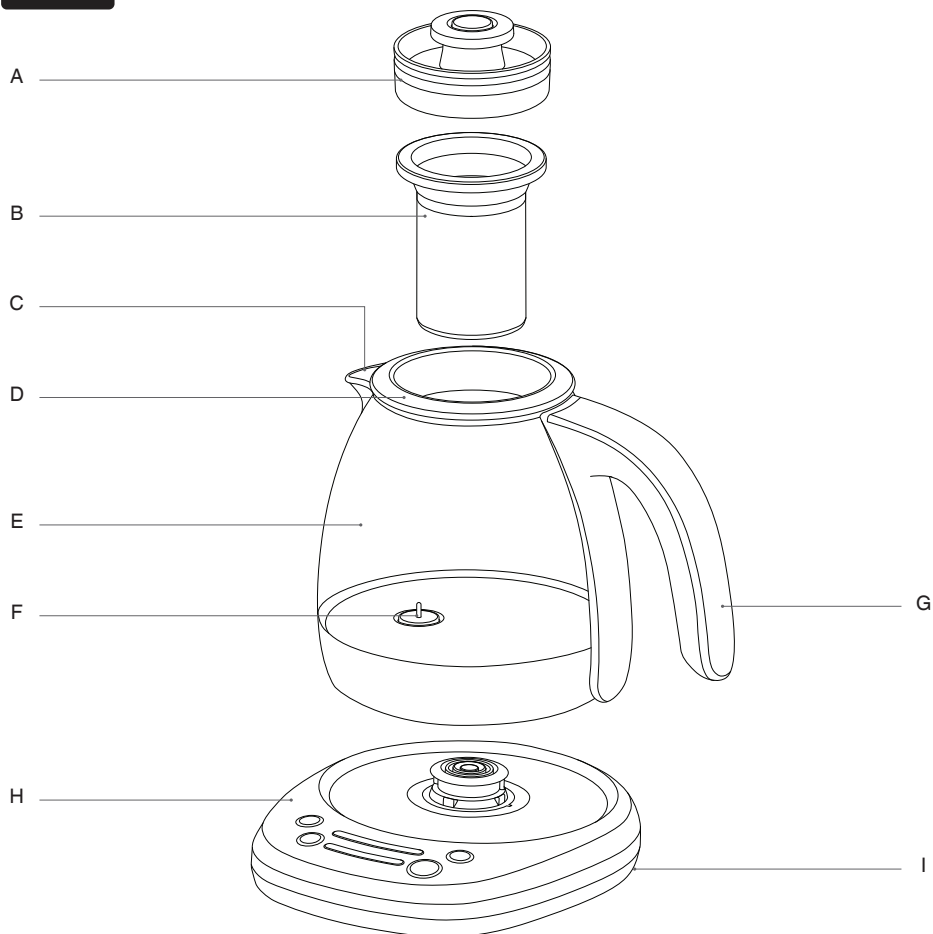

A. Vnitřní víčko

B. Nerezové čajové sítko

C. Výlevka

D. Vnější víko

E. Skleněná konvice

F. Teplotní senzor

G. Rukojeť

H. Bezdrátový podstavec

I. Prostor pro uložení napájecího kabelu

Komponenty vyrobeny bez BPA.*

* Sage uplatňuje nárok na označení BPA free u tohoto výrobku na základě výsledků nezávislého laboratorního testování provedeného na všech materiálech z plastu, které přicházejí do kontaktu s potravinami, v souladu s nařízením Komise EU č. 10/2011.



Technické informace:

220–240 V~ 50–60 Hz 1200–1428 W

Výrobek je v souladu s požadavky EU.



Popis vašeho nového spotřebiče

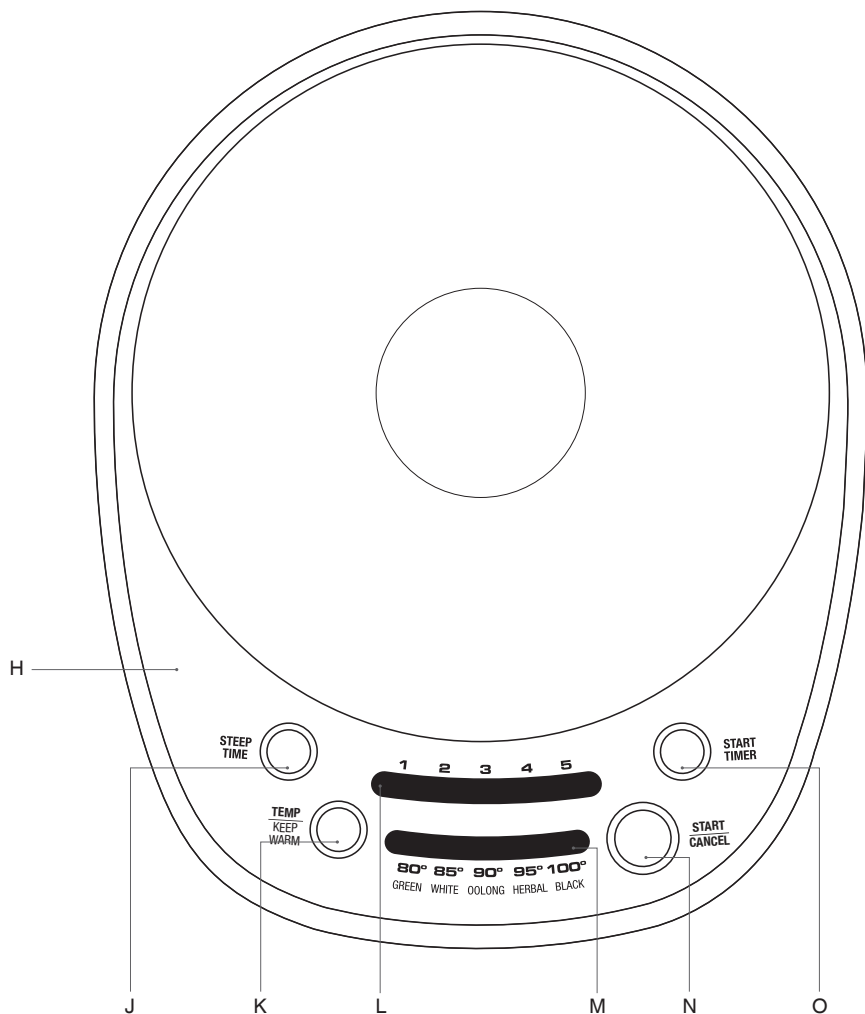

J. TLAČÍTKO STEEP TIME

K. TLAČÍTKO TEMP/KEEP Warm

L. Indikátor intenzity výluhu

M. Indikátor druhu / teploty čaje

N. Tlačítko START/CANCEL

O. Tlačítko START TIMER



Ovládání vašeho nového spotřebiče

PŘED PRVNÍM POUŽITÍM

Doporučujeme uvařit alespoň jedenkrát plnou konvici vody, kterou následně vylijte, abyste odstranili prach a případné nečistoty z výrobního procesu.

1. Odstraňte z konvice veškeré reklamní štítky/etikety a obalový materiál.
2. Zdvihněte vnitřní víčko s čajovým sítkem.

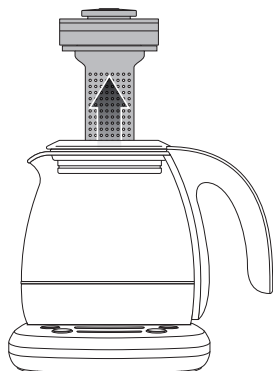

Poté odstraňte vnější víko. Omyjte vnější víko, čajové sítko a vnitřní víčko v teplé vodě s trochou kuchyňského saponátu pomocí měkké houbičky, opláchněte pod čistou vodou a vysušte dosucha.



VAROVÁNÍ

Abyste zabránili úrazu elektrickým proudem, konvici, její podstavec, přírodní kabel a zástrčku přírodního kabelu neomývejte pod tekoucí vodou a neponořujte do vody nebo jiné tekutiny.

3. Položte bezdrátový podstavec na rovný a suchý povrch.
4. Zcela odvíňte přírodní kabel a vložte zástrčku přírodního kabelu do správně uzemněné síťové zásuvky.



VAROVÁNÍ

Nikdy nepiňte skleněnou konvici ledovou vodou. Před opětovným zapnutím nechte

konvici Sage Smart Tea Infuser™ Compact vychladnout.



VAROVÁNÍ

Neplňte konvici nad rysku maxima. V opačném případě hrozí vážné zranění nebo popáleniny v důsledku přetečení horké nebo vařící vody. Současně při plnění musí hladina vody dosáhnout alespoň rysky minima. V opačném případě se může konvice Sage Smart Tea Infuser™ Compact vypnout ještě před dosažením bodu varu nebo dosažením nastavené teploty.

5. Uvolněte čajové sítko z vnitřního víčka stisknutím tlačítka, které se nachází na vrchní straně víčka.

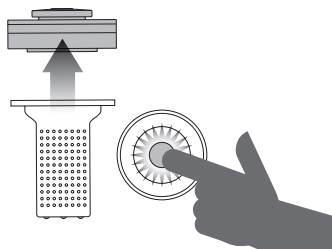

6. Bez nasazeného čajového sítka naplňte skleněnou konvici studenou vodou po rysku MAX a umístěte ji zpět na podstavec. Nasadte vnitřní víčko a ujistěte se, že je správně nasazeno.
7. Opětovným stisknutím tlačítka TEMP/KEEP WARM zvolte teplotu 100 °C a následně opakovaně stiskněte tlačítko STEEP TIME, až indikátor intenzity výluhu zcela zhasne. Stiskněte tlačítko START/CANCEL, abyste zahájili proces ohřevu vody.
8. Jakmile teplota vody dosáhne 100 °C, zazní 3krát zvukové upozornění.
9. Vodu vylijte. Konvice Sage Smart Tea Infuser™ Compact je připravena k použití.

POUŽITÍ PRO PŘÍPRAVU ČAJE

1. Konvici naplňte požadovaným množstvím vody. Ujistěte se, že hladina vody nepřesáhla rysku MAX. Nasadte vnější víko, čajové sítko a vnitřní víčko.
2. Opětovným stisknutím tlačítka TEMP/KEEP WARM zvolte požadovanou teplotu připravovaného čaje. Volba druhu čaje

ovlivní teplotu a dobu čajového výluhu, doporučujeme nejdříve zvolit střední intenzitu výluhu a poté upravit podle osobních preferencí. Konvice Sage Smart Tea Infuser™ Compact je vybavena 5 nastaveními na přípravu čaje (zelený, bílý, Oolong, bylinkový a černý) s doporučenou dobou louhování.

| DRUH ČAJE | Green (Zelený) | White (Bílý) | Oolong | Herbal (Bylin- kový) | Black (Černý) | |
|-----------------------|----------------------|-----------------|--------|----------------------------|------------------|---|
| Přednastavená teplota | 80 °C | 85 °C | 90 °C | 95 °C | 100 °C | |
| Doba výluhu* (min) | Mild (Slabý) | 2 | 2 | 2 | 3 | 1 |
| | Medium* (Střední) | 3 | 3 | 3 | 4 | 2 |
| | Strong (Silný) | 4 | 4 | 4 | 5 | 3 |

* Přednastavená doba výluhu je založena na střední intenzitě výluhu a je možné ji upravit podle vlastních preferencí.



POZNÁMKA

Výrobek není kalibrován pro komerční ani vědecké účely. Teplota se může lišit ± 3 °C, což je v rozmezí optimální doby louhování každého druhu čaje.

- Stiskněte tlačítko START/CANCEL pro spuštění ohřevu vody. Spustí se ohřev vody v konvici.
- Jakmile je dosažena nastavená teplota, zazní 3krát zvukové upozornění. Sejměte vnitřní víčko stisknutím tlačítka ve vrchní části víčka a pomocí čajové lžičky (asi 5 g, není součástí balení) vložte čaj do čajového sítka. Obecně platí, že jedna lžička čaje odpovídá asi 250 ml vody. Nicméně je třeba dbát instrukcí uvedených na obalu čaje a osobní chuti. Nasadte vnitřní víčko.

Tabulka poměru vody a čaje

| | |
|---------|----------|
| 500 ml | 2 lžičky |
| 750 ml | 3 lžičky |
| 1000 ml | 4 lžičky |

- Stiskněte tlačítko START TIMER pro spuštění odpočítávání doby výluhu. Doba výluhu se odvíjí od středního nastavení intenzity výluhu, ale můžete ji upravit stisknutím tlačítka STEEP TIME.



POZNÁMKA

Teplotu vody i dobu výluhu můžete měnit i během ohřevu vody nebo výluhu.

Jakmile je proces výluhu dokončen (doba výluhu uplynula), konvice Sage Smart Tea Infuser™ Compact vás upozorní a zazní 3krát zvukové upozornění. Zdvihnete vnitřní víčko s čajovým sítkem, přeneste na teplovzdušnou podložku a poté uvolněte víčko stisknutím tlačítka ve vrchní části víčka. Poté nasadte víčko zpět. Nyní si můžete vychutnat šálek čaje. Konvice Sage Smart Tea Infuser™ Compact bude udržovat čaj teplý do jeho podávání.



POZNÁMKA

Konvice bude udržovat nastavenou teplotu po dobu 30 minut od ukončení přípravy čaje. Během doby, kdy je funkce Keep Warm zapnutá, je možné konvici z podstavce sejmout. Tím však bude funkce Keep Warm automaticky vypnuta.

Abyste mohli funkci Keep Warm obnovit, postavte konvici na podstavec a stiskněte dlouze tlačítko TEMP/KEEP WARM asi na 2 sekundy. Konvici bude udržovat nastavenou teplotu dalších 30 minut, nebo dokud neodstraníte konvici z podstavce.

POUŽITÍ PRO OHŘEV VODY

Abyste mohli konvici používat k ohřevu vody, vyjměte nejprve čajové sítko a naplňte konvici studenou vodou. Nasadte vnitřní víčko. Opětovným stisknutím tlačítka TEMP/KEEP WARM zvolte požadovanou teplotu a následně opakovaně stiskněte tlačítko STEEP TIME, až indikátor intenzity výluhu zcela zhasne. Stiskněte tlačítko START/CANCEL, abyste zahájili proces ohřevu vody. Jakmile je dosažena nastavená teplota, zazní 3krát zvukové upozornění.

ZMĚNA HLASITOSTI UPOZORNĚNÍ

Stiskněte a podržte současně tlačítka STEEP TIME a TEMP/KEEP WARM na 2 sekundy a vstoupíte do režimu nastavení hlasitosti zvukového upozornění. Opětovným stisknutím tlačítka STEEP TIME můžete upravit hlasitost následovně: OFF (vypnuto) – 3 (výchozí hlasitost) – 5 (velmi hlasitě). Abyste změnu hlasitosti uložili do paměti konvice, stiskněte znovu obě tlačítka nebo vyčkejte asi 7 sekund.



Péče a čištění

ČIŠTĚNÍ SKLENĚNÉ KONVICE

- Po každém použití konvice vyprázdněte její obsah. Nenechávejte vylouhovaný čaj v konvici delší dobu. Před čištěním nechte skleněnou konvici zcela vychladnout.
- Vnitřek skleněné konvice otřete měkkou navlhčenou houbičkou nebo vypláchněte teplou vodou.
- Vnější povrch skleněné konvice otřete měkkou zlehka navlhčenou utěrkou.



VAROVÁNÍ

Nikdy neponořujte ani nemyjte skleněnou konvici pod tekoucí vodou.



POZNÁMKA

K čištění vnějšího pláště a vnitřního prostoru skleněné konvice nepoužívejte chemikálie, alkalické prostředky, drátěnky, nebo abrazivní čističe, neboť byste mohli skleněnou konvici poškrábat.

- Abyste odstranili zbytky taninu, trpkou chemickou látku obsaženou v čaji, naplňte konvici vodou po rysku MAX a vodu převařte a nechte 1 minutu stát. Přidejte čistič konvice Sage Tea Maker Cleaner (dostupný na www.sagecz.cz) a nechte 5 minut působit. Poté vodu z konvice Sage Smart Tea Infuser™ Compact vylijte, naplňte čistou vodou a převařte. Opakujte tento proces. Vylijte vodu z konvice Sage Smart Tea Infuser™ Compact a řádně vypláchněte.
- Vytrěte dosucha pomocí suché a čisté utěrky, abyste mohli konvici dál použít.



POZNÁMKA

Používáním se může v konvici usazovat vodní kámen, který negativně ovlivňuje chuť čaje a zkracuje životnost konvice Sage Smart Tea Infuser™ Compact. Vápník a fosfáty jsou běžné formy vodního kamene, které mohou poškodit konvici Sage Smart Tea Infuser™ Compact. Vodní kámen na bázi vápníku, neškodný minerál, může mít světle bílou až jemně rezavou barvu a zpravidla se tvoří na vnitřních stěnách a na vnějších krajích dna konvice. Naopak vodní kámen na bázi fosfátů není na první pohled viditelný, nicméně způsobuje zakalení vody, jakmile se začne voda ohřívat. Abyste zabránili poškození konvice Sage Smart Tea Infuser™ Compact vodním kamenem, pravidelně konvici čistěte od vodního kamene. Používejte odvápňovač Descaler (dostupný na www.sagecz.cz) a postupujte podle instrukcí na obalu.



POZNÁMKA

Nechte všechny části konvice Sage Smart Tea Infuser™ řádně vychladnout před rozebráním a čištěním.



VAROVÁNÍ

Abyste zabránili úrazu elektrickým proudem, konvici, její podstavec, přívodní kabel a zástrčku přívodního kabelu neomývejte pod tekoucí vodou a neponořujte do vody nebo jiné tekutiny.



ČIŠTĚNÍ VNĚJŠÍHO VÍKA

- Omyjte vnější víko v teplé vodě s trochou kuchyňského saponátu pomocí měkké houbičky, opláchněte pod čistou vodou a vysušte dosucha.
- Případně můžete vložit vnější víko do myčky nádobí.
- Před použitím vysušte dosucha.

ČIŠTĚNÍ SÍTKA

- Omyjte vnitřní víčko a čajové sítko v teplé vodě s trochou kuchyňského saponátu pomocí měkké houbičky, opláchněte pod čistou vodou a vysušte dosucha. Šetrné tekuté čisticí prostředky nebo roztoky ve spreji pro nerezové povrchy můžete použít pro odstranění usazenin. Čisticí prostředek vždy nanášejte na měkkou houbičku, nikdy ne na příslušenství.
- Čajové sítko můžete vložit do myčky nádobí, ale vnitřní víčko nikoliv.
- Před dalším použitím řádně otřete dosucha.

ČIŠTĚNÍ PODSTAVCE

- Otřete podstavec měkkou mírně navlhčenou houbičkou.
- Ujistěte se, že jsou všechny povrchy suché před zapojení zástrčky přívodního kabelu do síťové zásuvky.

ULOŽENÍ

- Ujistěte se, že je konvice Sage Smart Tea Infuser™ Compact vypnutá, vyčištěná a suchá před uložením.
- Ujistěte se, že je konvice správně složena.
- Ujistěte se, že jsou vnější víko i vnitřní víčko správně nasazené na konvici.
- Omotejte přívodní kabel okolo základny ve spodní části podstavce.
- Uložte konvici Sage Smart Tea Infuser™ Compact v horizontální poloze usazenou na podstavci. Nepokládejte žádné předměty na víko konvice.



Řešení potíží

| PROBLÉM | CO DĚLAT |
|--|---|
| Konvice Sage Smart Tea Infuser™ Compact se nezapnula. | <ul style="list-style-type: none"> • Zkontrolujte, zda je zástrčka bezpečně vložena do zásuvky. • Vložte zástrčku konvice do samostatné zásuvky. • Vložte zástrčku konvice do jiné zásuvky. • Resetujte elektrický jistič, pokud je to nutné. • Z bezpečnostních důvodů je konvice Sage Smart Tea Infuser™ Compact vybavena tepelnou pojistkou. V případě přehřátí se konvice Sage Smart Tea Infuser™ Compact automaticky vypne, aby se zabránilo dalšímu poškození. |
| Konvice Sage Smart Tea Infuser™ Compact nefunguje. | <ul style="list-style-type: none"> • Zkontrolujte, zda je skleněná konvice správně nasazena na podstavci. |
| Nelze nastavit určitou funkci. | <ul style="list-style-type: none"> • Některé funkce nelze během ohřevu nebo přípravy čaje dodatečně nastavit nebo změnit. Rozsvícení tlačítka označuje, které z nich je možné použít. |
| Po dovaření vody se kolem senzoru tvoří bublinky. | <ul style="list-style-type: none"> • Jedná se o normální jev konvice Sage Smart Tea Infuser™ Compact. |
| Čajový výluh je příliš slabý nebo příliš silný. | <ul style="list-style-type: none"> • Dodržujte instrukce o přípravě čaje v tomto návodu. • Dodržujte instrukce o čištění uvedené v tomto návodu k obsluze. |



Obsah

- 12 Dôležité bezpečnostné opatrenia
- 16 Popis vášho nového spotrebiča
- 18 Ovládanie vášho nového spotrebiča
- 20 Starostlivosť a čistenie
- 21 Riešenie problémov

DÔLEŽITÉ BEZPEČNOSTNÉ OPATRENIA

My v Sage® si uvedomujeme dôležitosť bezpečnosti. Navrhujeme a vyrábame spotrebiče predovšetkým s veľkým dôrazom na vašu bezpečnosť. Prosíme vás však, aby ste pri používaní elektrického spotrebiča boli opatrní a dodržiavali nasledujúce bezpečnostné opatrenia.

DÔLEŽITÉ OPATRENIA

PRED POUŽITÍM SI PREČÍTAJTE VŠETKY POKYNY A ULOŽTE PRE PRÍPAD POUŽITIA V BUDÚCNOSTI.

- Návod v plnom znení je dostupný na stránkach sageappliances.com.
- Pred prvým použitím sa, prosím, uistite, že napätie vo vašej sieťovej zásuvke zodpovedá

napätiu uvedenému na typovom štítku v spodnej časti prístroja. Ak máte akékoľvek pochybnosti, obráťte sa, prosím, na kvalifikovaného elektrikára.

- Pred prvým použitím spotrebiča odstráňte a bezpečne ekologicky zlikvidujte všetok obalový materiál.
- Z dôvodov vylúčenia rizika zadusenía malých detí odstráňte ochranný obal zástrčky sieťového kábla tohto spotrebiča a bezpečne ho zlikvidujte.
- Tento spotrebič bol navrhnutý iba na účely varenia pitnej vody a prípravu čaju. V žiadnom prípade nepoužívajte spotrebič na ohrev iných tekutín alebo potravín.
- Položte spotrebič na stabilný, teplovzdorný, rovný a suchý povrch d'aleko od hrany pracovnej dosky a nestavajte spotrebič na alebo do blízkosti zdrojov tepla, ako sú platničky, rúry alebo plynové horáky.
- Neumiestňujte spotrebič na plynový alebo elektrický sporák ani do jeho blízkosti alebo do miest, kde by sa mohol dotýkať horúcej rúry.
- Umiestnite spotrebič v minimálnej vzdialenosti 20 cm od stien, závesov, záclon a iných horľavých materiálov. Okolo spotrebiča ponechajte dostatočný priestor na zaistenie správnej cirkulácie vzduchu.

- Nepoužívajte spotrebič na kovovej podložke, ako je napr. odkvapkávaci drez.
- Pred pripojením spotrebiča k elektrickej zásuvke a jeho zapnutím skontrolujte, či je úplne a správne zostavený. Dodržujte inštrukcie v tomto návode na obsluhu.
- Odporúčame inštalovať prúdový chránič (štandardné bezpečnostné spínače vo vašej zásuvke), aby ste tak zaistili zvýšenú ochranu pri použití spotrebiča. Odporúčame, aby prúdový chránič (s menovitým zvyškovým prevádzkovým prúdom nebol viac než 30 mA) bol inštalovaný do elektrického obvodu, v ktorom bude spotrebič zapojený. Obráťte sa na svojho elektrikára vo veci ďalšej odbornej rady.
- Kanvicu používajte iba s podstavcom, ktorý je určený pre tento typ kanvice a ktorý je s ňou dodávaný. Nepoužívajte spotrebič na varnej doske alebo sporáku.
- Nepoužívajte tento spotrebič s programátorom, časovým spínačom alebo akoukoľvek inou súčiastkou, ktorá spína prístroj automaticky.
- Nedotýkajte sa horúcich povrchov. Na manipuláciu so spotrebičom používajte držadlo.
- Pred zapnutím bezpečne nasad'te veko na sklenenú kanvicu.
- Neklad'te na veko žiadne predmety.
- Neotvárajte veko kanvice počas prevádzky (aj počas prevádzky sitka). Hrozí vznik popálenín.
- Buďte veľmi opatrní pri manipulácii so sklenenou kanvicou, v ktorej je vriaca voda.
- Pri nalievaní vody z kanvice buďte opatrní, aby ste sa neoparili horúcou vodou. Nenaliavajte vodu príliš rýchlo.
- Aby ste zabránili možným popáleninám, nenapíňajte kanvicu nad rysku MAX.
- Nepoužívajte prístroj bez vody. Voda musí zakryť vždy aspoň rysku „MIN“. Pokiaľ náhodou zapnete prístroj bez vody, ochrana proti zapnutiu bez vody prístroj automaticky vypne. Pred opätovným zapnutím nechajte kanvicu vychladnúť.



VAROVANIE

- Ak je kanvica zapnutá (aj počas prevádzky sitka), neodoberajte kanvicu z podstavca. Uistite sa, že je kanvica vypnutá (ohrev vody alebo príprava čaju sú dokončené) pred odobratím kanvice z podstavca.
- Nepoužívajte iné príslušenstvo než to dodávané spoločne so spotrebičom Sage®, v opačnom prípade hrozí riziko vzniku požiaru, úrazu elektrickým prúdom alebo zradenia osôb.

- Skôr ako budete spotrebič presúvať, alebo ak ho už nebudete používať alebo pred tým, ako ho budete rozoberať, čistiť alebo skladovať, sa presvedčte, že je vypnutý, odpojený od zdroja energie a vychladnutý.
- Odpojte zástrčku prírodného kábla od sieťovej zásuvky, ak nebudete kanvicu používať alebo ak má zostať bez dozoru.
- Medzi jednotlivými prípravami čaju nechajte kanvicu vychladnúť.
- Udržujte sklenenú kanvicu čistú. Dodržujte inštrukcie o čistení uvedené v tomto návode na obsluhu.
- Na čistenie spotrebiča nepoužívajte hrubé abrazívne alebo žieravé čistiace prostriedky.
- Deti sa so spotrebičom nesmú hrať.
- Sklenená kanvica bola vyrobená špeciálne tak, aby bola silnejšia, odolnejšia a bezpečnejšia než iné kanvice z bežného skla, avšak nie je nerozbitná. Ak by kanvica spadla alebo by ste kanvicu vystavili nadmernej sile, môže sa rozbiť alebo sa znížiť jej pevnosť a mohla by sa časom rozbiť na veľmi malé kúsky bez evidentnej príčiny.
- Akúkoľvek inú údržbu okrem bežného čistenia je nutné zveriť autorizovanému servisnému stredisku Sage®.
- Tento spotrebič môžu používať deti vo veku 8 rokov a staršie a osoby so zníženými fyzickými, zmyslovými či mentálnymi schopnosťami alebo s nedostatkom skúseností a znalostí, ak sú pod dozorom alebo boli poučené o používaní spotrebiča bezpečným spôsobom a rozumejú prípadným nebezpečenstvám.
- Deti sa so spotrebičom nesmú hrať.
- Spotrebič vypnite a napájací kábel odpojte od sieťovej zásuvky vždy, keď má zostať bez dozoru.



VAROVANIE

- Neumývajte sklenenú kanvicu, zvlášť vonkajšiu časť pod tečúcou vodou.



DÔLEŽITÉ BEZPEČNOSTNÉ POKYNY NA POUŽÍVANIE VŠETKÝCH ELEKTRICKÝCH ZARIADENÍ

- Pred použitím celkom odviňte napájací kábel.
- Tento spotrebič je určený iba na použitie v domácnosti. V žiadnom prípade nepoužívajte spotrebič na iné účely, než na aké je určený. Nepoužívajte tento spotrebič v pohybujúcich sa vozidlách alebo na lodi. Nepoužívajte spotrebič vonku. V opačnom prípade môže dôjsť k zraneniu.
- Prívodný kábel nenechávajte visieť cez okraj stola alebo pracovnej dosky, dotýkať sa horúcich plôch alebo sa zamotať.
- Ak používajú spotrebič deti alebo sa používa v ich blízkosti, zaistite dôkladný dohľad.
- Čistenie vykonávané používateľom nesmú vykonávať deti, ak nie sú staršie ako 8 rokov a pod dozorom.
- Udržiavajte spotrebič a jeho prívod mimo dosahu detí mladších ako 8 rokov.
- Spotrebič nepoužívajte, ak je akokoľvek poškodený alebo ak je chybný napájací

kábel alebo zástrčka. Opravy alebo údržbu, inú než bežné čistenie, je nutné zveriť najbližšiemu autorizovanému servisnému stredisku Sage alebo vyhľadajte pomoc na sageappliances.com.



VAROVANIE

- Spotrebič neprevádzkujte na naklonenom povrchu.
- Nemanipulujte s kanvicou, kým je umiestnená na svojom podstavci a je zapnutá.
-  Tento symbol na produktoch alebo v sprievodných dokumentoch znamená, že použité elektrické alebo elektronické výrobky sa nesmú pridať do bežného komunálneho odpadu. Pre správnu likvidáciu, obnovu a recykláciu odovzdajte tieto výrobky na určené zberné miesta. Ďalšie podrobnosti si vyžiadajte od miestneho úradu alebo najbližšieho zberného miesta.
-  Aby ste zabránili úrazu elektrickým prúdom, kanvicu, jej podstavec, prívodný kábel a zástrčku prívodného kábla neumývajte pod tečúcou vodou a neponárajte do vody alebo inej tekutiny. Vyvarujte sa poliatia konektora základne vodou alebo inou tekutinou. Sklenenú kanvicu, jej podstavec, prívodný kábel a zástrčku prívodného kábla neponárajte do vody ani inej tekutiny.

USCHOVAJTE TIETO POKYNY



Popis vášho nového spotrebiča

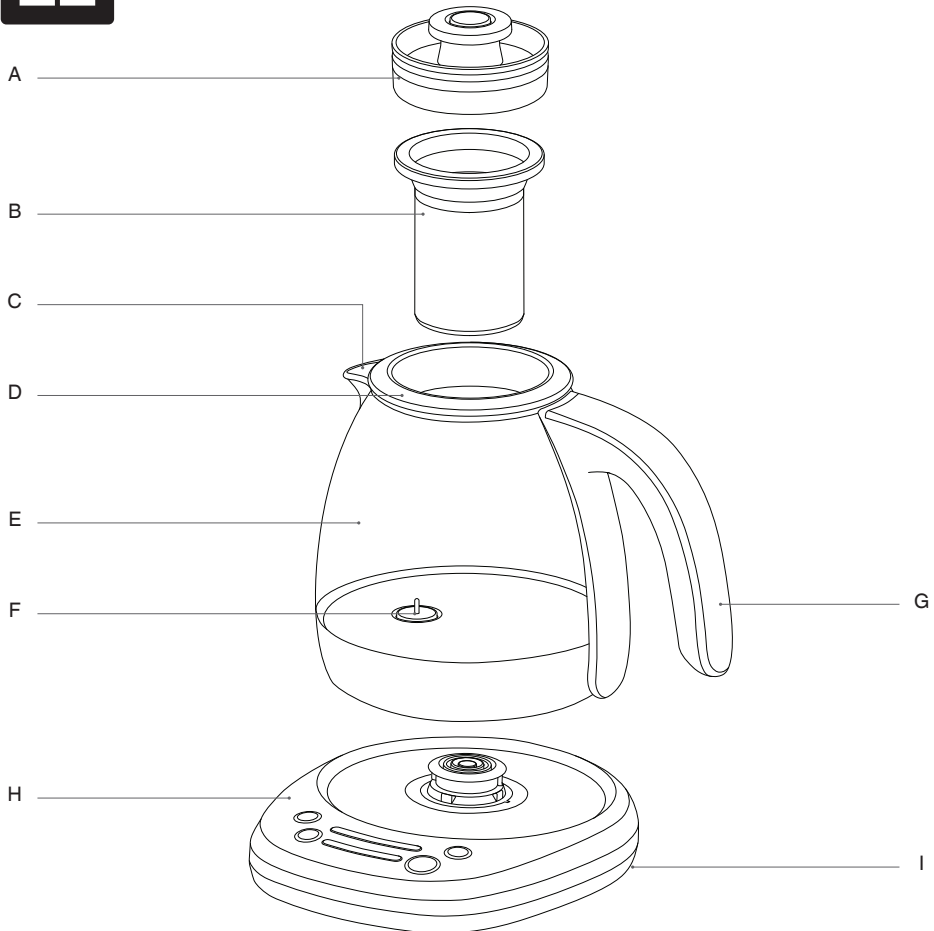

A. Vnútročné viečko

B. Antikorové čajové sitko

C. Výpust

D. Vonkajšie veko

E. Sklenená kanvica

F. Teplotný senzor

G. Rukoväť

H. Bezdrôtový podstavec

I. Priestor na uloženie napájacieho kábla

Komponenty vyrobené bez BPA.*

* Spoločnosť Sage uplatňuje nárok na označenie BPA free pre tento výrobok na základe výsledkov nezávislého laboratórneho testovania vykonaného na všetkých materiáloch z plastu, ktoré prichádzajú do kontaktu s potravinami, v súlade s nariadením Komisie EÚ č. 10/2011.



Technické informácie:

220–240 V~ 50/–60 Hz 1200–1428 W

Výrobok je v súlade s požiadavkami EÚ.



Popis vášho nového spotrebiča

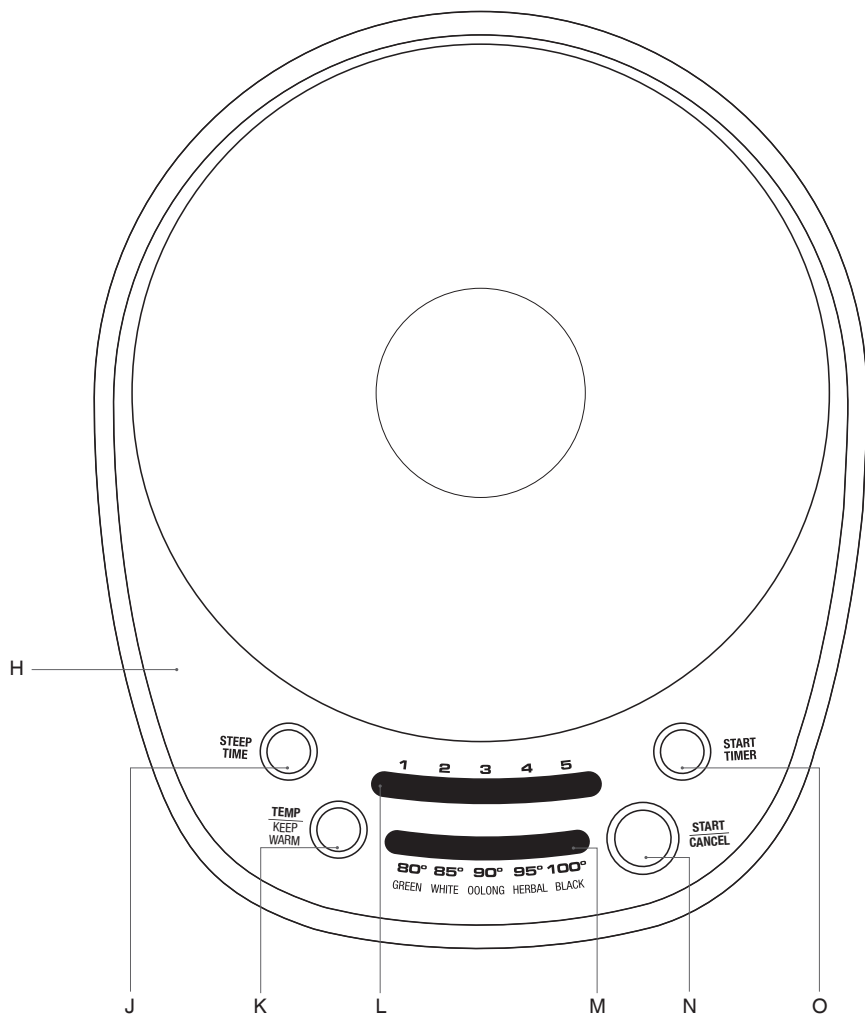

J. TLAČIDLO STEEP TIME

K. TLAČIDLO TEMP/KEEP Warm

L. Indikátor intenzity výluhu

M. Indikátor druhu/teploty čaju

N. Tlačidlo START/CANCEL

O. Tlačidlo START TIMER



Ovládanie vášho nového spotrebiča

PRED PRVÝM POUŽITÍM

Odporúčame uvariť aspoň jedenkrát plnú kanvicu vody, ktorú následne vylejte, aby ste odstránili prach a prípadné nečistoty z výrobného procesu.

1. Odstráňte z kanvice všetky reklamné štítky/etikety a obalový materiál.
2. Zdvihnite vnútorné veko s čajovým sitkom.

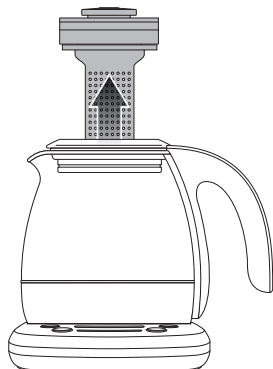

Potom odstráňte vonkajšie veko. Umyte vonkajšie veko, čajové sitko a vnútorné veko v teplej vode s trochu kuchynského saponátu pomocou mäkkej hubky, opláchnite pod čistou vodou a vysušte dosucha.



VAROVANIE

Aby ste zabránili úrazu elektrickým prúdom, kanvicu, jej podstavec, prírodný kábel a zástrčku prírodného kábla neumývajte pod tečúcou vodou a neponárajte do vody alebo inej tekutiny.

3. Položte bezdrôtový podstavec na rovny a suchý povrch.
4. Úplne odviňte prírodný kábel a zasuňte zástrčku prírodného kábla do správne uzemnenej sietovej zásuvky.



VAROVANIE

Nikdy neplňte sklenenú kanvicu ľadovou vodou. Pred opätovným zapnutím nechajte kanvicu Sage Smart Tea Infuser™ Compact vychladnúť.



VAROVANIE

Neplňte kanvicu nad rysku maxima. V opačnom prípade hrozí vážne zranenie alebo popáleniny v dôsledku pretečenia horúcej alebo vriacej vody. Súčasne pri plnení musí hladina vody dosiahnuť aspoň rysku minima. V opačnom prípade sa môže kanvica Sage Smart Tea Infuser™ Compact vypnúť ešte pred dosiahnutím bodu varu alebo dosiahnutím nastavenej teploty.

5. Uvoľnite čajové sitko z vnútorného veka stlačením tlačidla, ktoré sa nachádza na vrchnej strane veka.

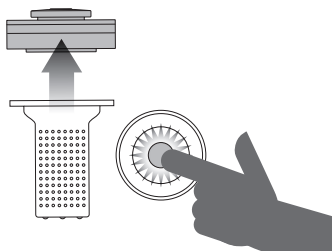

6. Bez nasadeného čajového sitka naplňte sklenenú kanvicu studenou vodou po rysku MAX a umiestnite ju späť na podstavec. Nasadíte vnútorné veko a uistite sa, že je správne nasadené.
7. Opätovným stlačením tlačidla TEMP/KEEP WARM zvolíte teplotu 100 °C a následne opakovane stlačte tlačidlo STEEP TIME, až indikátor intenzity výluhu úplne zhasne. Stlačte tlačidlo START/CANCEL, aby ste spustili proces ohrevu vody.
8. Hneď ako teplota vody dosiahne 100 °C, zaznie 3-krát zvukové upozornenie.
9. Vodu vylejte. Kanvica Sage Smart Tea Infuser™ Compact je pripravená na použitie.

POUŽITIE NA PRÍPRAVU ČAJU

1. Kanvicu naplňte požadovaným množstvom vody. Uistite sa, že hladina vody nepresiahla rysku MAX. Nasadíte vonkajšie veko, čajové sitko a vnútorné veko.
2. Opätovným stlačením tlačidla TEMP/KEEP WARM zvolíte požadovanú teplotu pripravovaného čaju. Voľba druhu čaju ovplyvní teplotu a čas čajového výluhu, odporúčame najskôr zvoliť strednú intenzitu výluhu a potom upraviť podľa osobných preferencií. Kanvica Sage

Smart Tea Infuser™ Compact je vybavená 5 nastaveniami na prípravu čaju (zelený, biely, Oolong, bylinkový a čierny) s odporúčaným časom lúhovania.

| DRUH ČAJU | Green (Zelený) | White (Biely) | Oolong | Herbal (Bylin- kový) | Black (Čierny) |
|-----------------------|-------------------|------------------|--------|----------------------------|-------------------|
| Prednastavená teplota | 80 °C | 85 °C | 90 °C | 95 °C | 100 °C |
| Čas výluhu* (min) | Mild (Slabý) | 2 | 2 | 2 | 3 |
| | Medium* (Stredný) | 3 | 3 | 3 | 4 |
| | Strong (Silný) | 4 | 4 | 4 | 5 |

* Prednastavený čas výluhu je založený na strednej intenzite výluhu a je možné ho upraviť podľa vlastných preferencií.



POZNÁMKA

Výrobok nie je kalibrovaný na komerčné ani vedecké účely. Teplota sa môže líšiť ± 3 °C, čo je v rozmedzí optimálneho času lúhovania každého druhu čaju.

3. Stlačte tlačidlo START/CANCEL na spustenie ohrevu vody. Spustí sa ohrev vody v kanvici.
4. Hneď ako je dosiahnutá nastavená teplota, zaznie 3-krát zvukové upozornenie. Odstráňte vnútorné veko stlačením tlačidla vo vrchnej časti veka a pomocou čajovej lyžičky (asi 5 g, nie je súčasťou balenia) vložte čaj do čajového sitka. Všeobecne platí, že jedna lyžička čaju zodpovedá asi 250 ml vody. Treba však dbať na inštrukcie uvedené na obale čaju a vlastnú chuť. Nasadte vnútorné veko.

Tabuľka pomeru vody a čaju

| | |
|---------|-----------|
| 500 ml | 2 lyžičky |
| 750 ml | 3 lyžičky |
| 1000 ml | 4 lyžičky |

5. Stlačte tlačidlo START TIMER na spustenie odpočítavania času výluhu. Čas výluhu sa odvíja od stredného nastavenia intenzity výluhu, ale môžete ho upraviť stlačením tlačidla STEEP TIME.



POZNÁMKA

Teplotu vody aj čas výluhu môžete meniť aj počas ohrevu vody alebo výluhu.

Hneď ako je proces výluhu dokončený (čas výluhu uplynul), kanvica Sage Smart Tea Infuser™ Compact vás upozorní a zaznie 3-krát zvukové upozornenie. Zdvihnite vnútorné veko s čajovým sitkom, preneste na teplovzdornú podložku a potom uvoľnite veko stlačením tlačidla vo vrchnej časti veka. Potom nasadte veko späť. Teraz si môžete vychutnať šálku čaju. Kanvica Sage Smart Tea Infuser™ Compact bude udržiavať čaj teplý do jeho podávania.



POZNÁMKA

Kanvica bude udržiavať nastavenú teplotu počas 30 minút od ukončenia prípravy čaju. V čase, keď je funkcia Keep Warm zapnutá, je možné kanvicu z podstavca odstrániť. Tým sa však funkcia Keep Warm automaticky vypne.

Aby ste mohli funkciu Keep Warm obnoviť, postavte kanvicu na podstavec a stlačte dlho tlačidlo TEMP/KEEP WARM asi na 2 sekundy. Kanvica bude udržiavať nastavenú teplotu ďalších 30 minút alebo kým neodstránite kanvicu z podstavca.

POUŽITIE NA OHREV VODY

Aby ste mohli kanvicu používať na ohrev vody, vyberte najprv čajové sitko a naplňte kanvicu studenou vodou. Nasadte vnútorné veko. Opätovným stlačením tlačidla TEMP/KEEP WARM zvolte požadovanú teplotu a následne opakovane stlačte tlačidlo STEEP TIME, až indikátor intenzity výluhu úplne zhasne. Stlačte tlačidlo START/CANCEL, aby ste spustili proces ohrevu vody. Hneď ako je dosiahnutá nastavená teplota, zaznie 3-krát zvukové upozornenie.

ZMENA HLASITOSTI UPOZORNENIA

Stlačte a podržte súčasne tlačidlá STEEP TIME a TEMP/KEEP WARM na 2 sekundy a vstúpite do režimu nastavenia hlasitosti zvukového upozornenia. Opätovným stlačením tlačidla STEEP TIME môžete upraviť hlasitosť nasledovne: OFF (vypnuté) – 3 (predvolená hlasitosť) – 5 (veľmi hlasité). Aby ste zmenu hlasitosti uložili do pamäte kanvice, stlačte znovu obe tlačidlá alebo vyčkajte asi 7 sekúnd.



Starostlivosť a čistenie

ČISTENIE SKLENENEJ KANVICE

- Po každom použití kanvice vyprázdňte jej obsah. Nenechávajte vylúhovaný čaj v kanvici dlhší čas. Pred čistením nechajte sklenenú kanvicu úplne vychladnúť.
- Vnútro sklenenej kanvice utrite mäkkou navlhčenou hubkou alebo vypláchnite teplou vodou.
- Vonkajší povrch sklenenej kanvice utrite mäkkou, zľahka navlhčenou utierkou.



VAROVANIE

Nikdy neponárajte ani neumývajte sklenenú kanvicu pod tečúcou vodou.



POZNÁMKA

Na čistenie vonkajšieho plášťa a vnútorného priestoru sklenenej kanvice nepoužívajte chemikálie, alkalické prostriedky, drôtenky, alebo abrazívne čističe, lebo by ste mohli sklenenú kanvicu poškrabať.

- Aby ste odstránili zvyšky tanínu, trpkkej chemickej látky obsiahnutej v čaji, naplňte kanvicu vodou po rysku MAX a vodu prevarte a nechajte 1 minútu stáť. Pridajte čistič kanvice Sage Tea Maker Cleaner (dostupný na www.sagecz.cz) a nechajte 5 minút pôsobiť. Potom vodu z kanvice Sage Smart Tea Infuser™ Compact vylejte, naplňte čistou vodou a prevarte. Opakujte tento proces. Vylejte vodu z kanvice Sage Smart Tea Infuser™ Compact a riadne vypláchnite.
- Vytrite dosucha pomocou suchej a čistej utierky, aby ste mohli kanvicu ďalej použiť.



POZNÁMKA

Používaním sa môže v kanvici usadzovať vodný kameň, ktorý negatívne ovplyvňuje chuť čaju a skracuje životnosť kanvice Sage Smart Tea Infuser™ Compact. Vápnik a fosfáty sú bežné formy vodného kameňa, ktoré môžu poškodiť kanvicu Sage Smart Tea Infuser™ Compact. Vodný kameň na báze vápnika, neškodný minerál, môže mať svetlobielu až jemne hrdzavú farbu a spravidla sa tvorí na vnútorných stenách a na vonkajších krajoch dna kanvice. Naopak, vodný kameň na báze fosfátov nie je na prvý pohľad viditeľný, avšak spôsobuje zakalenie vody, hneď ako sa začne voda ohrievať. Aby ste zabránili poškodeniu kanvice Sage Smart Tea Infuser™ Compact vodným kameňom, pravidelne kanvicu čistite od vodného kameňa. Používajte odvápnovač Descaler (dostupný na www.sagecz.cz) a postupujte podľa inštrukcií na obale.



POZNÁMKA

Pred rozobratím a čistením nechajte všetky časti kanvice Sage Smart Tea Infuser™ riadne vychladnúť.



VAROVANIE

Aby ste zabránili úrazu elektrickým prúdom, kanvicu, jej podstavec, prívodný kábel a zástrčku prívodného kábla neumývajte pod tečúcou vodou a neponárajte do vody alebo inej tekutiny.



ČISTENIE VONKAJŠIEHO VEKA

- Umyte vonkajšie veko v teplej vode s trochu kuchynského saponátu pomocou mäkkej hubky, opláchnite pod čistou vodou a vysušte dosucha.

- Prípadne môžete vložiť vonkajšie veko do umývačky riadu.
- Pred použitím vysušte dosucha.

ČISTENIE SITKA

- Umyte vnútorné veko a čajové sitko v teplej vode s trochou kuchynského saponátu pomocou mäkkej hubky, opláchnite pod čistou vodou a vysušte dosucha. Na odstránenie usadenín môžete použiť šetrné tekuté čistiace prostriedky alebo roztoky v spreji na antikorové povrchy. Čistiaci prostriedok vždy nanášajte na mäkkú hubku, nikdy nie na príslušenstvo.
- Čajové sitko môžete vložiť do umývačky riadu, ale vnútorné veko nie.
- Pred ďalším použitím riadne utrite dosucha.

ČISTENIE PODSTAVCA

- Utrite podstavec mäkkou mierne navlhčenou hubkou.
- Pred zapojením zástrčky prívodného kábla do sieťovej zásuvky sa uistite, že sú všetky povrchy suché.

ULOŽENIE

- Uistite sa, že je kanvica Sage Smart Tea Infuser™ Compact pred uložením vypnutá, vyčistená a suchá.
- Uistite sa, že je kanvica správne zložená.
- Uistite sa, že sú vonkajšie veko aj vnútorné veko správne nasadené na kanvici.
- Omotajte prívodný kábel okolo základne v spodnej časti podstavca.
- Uložte kanvicu Sage Smart Tea Infuser™ Compact usadenú na podstavci v horizontálnej polohe. Na veko kanvice nekladte žiadne predmety.



Riešenie problémov

| PROBLÉM | SPRÁVNE POUŽITIE |
|--|---|
| Kanvica Sage Smart Tea Infuser™ Compact sa nezapla. | <ul style="list-style-type: none"> • Skontrolujte, či je zástrčka bezpečne vložená do zásuvky. • Vložte zástrčku kanvice do samostatnej zásuvky. • Vložte zástrčku kanvica do inej zásuvky. • Resetujte elektrický istič, ak je to nutné. • Z bezpečnostných dôvodov je kanvica Sage Smart Tea Infuser™ Compact vybavená tepelnou poistkou. V prípade prehriatia sa kanvica Sage Smart Tea Infuser™ Compact automaticky vypne, aby sa zabránilo ďalšiemu poškodeniu. |
| Kanvica Sage Smart Tea Infuser™ Compact nefunguje. | <ul style="list-style-type: none"> • Skontrolujte, či je sklenná kanvica správne nasadená na podstavci. |
| Nie je možné nastaviť určitú funkciu. | <ul style="list-style-type: none"> • Niektoré funkcie nie je možné počas ohrevu alebo prípravy čaju dodatočne nastaviť alebo zmeniť. Rozsvietenie tlačidla označuje, ktoré z nich je možné použiť. |
| Po dovarení vody sa okolo senzora tvoria bublinky. | <ul style="list-style-type: none"> • Ide o normálny jav kanvice Sage Smart Tea Infuser™ Compact. |
| Čajový výluh je príliš slabý alebo príliš silný. | <ul style="list-style-type: none"> • Dodržujte inštrukcie ohľadom prípravy čaju v tomto návode. • Dodržujte inštrukcie o čistení uvedené v tomto návode na obsluhu. |



Tartalom

- 22 Fontos biztonsági intézkedések
- 26 Új készülékének leírása
- 28 Új készülékének kezelése
- 30 Karbantartás és tisztítás
- 31 Hibaelhárítás

FONTOS BIZTONSÁGI INTÉZKEDÉSEK

Mi a Sage®-nél tisztában vagyunk a biztonság fontosságával. Az általunk tervezett és gyártott készülékek nagy hangsúlyt fektetnek az Ön biztonságára. Ennek ellenére kérjük, hogy az elektromos készülékek használatánál óvatosan járjon el, és tartsa be a következő biztonsági utasításokat.

FONTOS ÓVINTÉZKEDÉSEK HASZNÁLAT ELŐTT OLVASSA EL A TELJES ÚTMUTATÓT, ÉS TEGYE EL KÉSŐBBI FELHASZNÁ- LÁS CÉLJÁBÓL.

- Az útmutató teljes egészében elérhető a sageappliances.com oldalain.

- Az első használat előtt győződjön meg róla, hogy a hálózati feszültség megegyezik a készülék alsó részén található címkén jelzett feszültséggel. Bármilyen kétség esetén forduljon szakképzett villanyszerelőhöz.
- A készülék első használata előtt távolítsa el, és környezetkímélő módon semmisítsen meg minden csomagolóanyagot.
- Kisgyermek megfulladásának elkerülése érdekében távolítsa el a készülék tápkábelének védőcsomagolását és biztonságosan semmisítse meg.
- Ez a készülék csak ivóvíz forralására és tea készítésére szolgál. Soha ne használja más folyadék vagy élelmiszer melegítésére.
- Helyezze a készüléket stabil, hőálló, egyenes és száraz felületre távol a konyhapult szélétől, és ne helyezze a készüléket olyan hőforrásokra vagy a közelükbe, mint például főzőlap, sütő vagy gázégő.
- A készüléket ne tegye gáz- vagy villanytűzhelyre, se annak közelébe, vagy olyan helyre, ahol forró sütővel érintkezhet.
- A készüléket min. 20 cm-re helyezze a falaktól, függönyöktől és más gyúlékony anyagoktól. A készülék körül hagyjon elegendő teret a megfelelő légáramlás biztosításához.

- A készüléket ne használja fém alapzaton, mint pl. a mosogató csepegtetőtálcája.
- Mielőtt a készüléket az áramforráshoz csatlakoztatja és bekapcsolja, ellenőrizze, hogy teljesen és megfelelően össze van-e állítva. Kérjük, tartsa be az ebben az útmutatóban található utasításokat.
- Javasoljuk, hogy szereljen fel áramvédőt (normál biztonsági kapcsolókat a konnektorban), hogy ezzel nagyobb védelmet biztosítson a készülék használata során. Javasoljuk, hogy az áramvédőt (névleges hibaáram leoldási értéke ne legyen több, mint 30 mA) arra az áramkörre szerelje fel, amelyre a készüléket fogja csatlakoztatni. További szakmai tanácsért forduljon a villanszerelőjéhez.
- A vízforralót csak a készülékhez mellékelt talpról lehet üzemeltetni. Ne használja a készüléket főzőlapon vagy tűzhelyen.
- Ne használja a készüléket programozóval, időkapcsolóval vagy bármilyen más tartozékkal, ami a készüléket önműködően kapcsolja.
- Ne érintse a forró felületeket. A készülék kezeléséhez használja a fogantyút.
- Biztonságosan helyezze a fedelet az üvegkannára, mielőtt bekapcsolná.
- A készülék fedelére ne tegyen semmilyen tárgyat.
- Működés közben ne vegye le a kanna fedelét (szűrő használatakor se). Égési sérüléseket okozhat.
- Legyen nagyon óvatos, amikor a forró vízzel teli üvegkannát használja.
- A víz kiöntésénél legyen óvatos, hogy ne forrázza le magát a forró vízzel. A vizet ne öntse túl gyorsan.
- Az égési sérülés megelőzése érdekében ne töltsse a kannát a MAX jelnél tovább.
- Ne használja a készüléket víz nélkül. A víznek legalább a „MIN” jelzésig kell érnie. Ha véletlenül víz nélkül kapcsolja be a készüléket, a víz nélküli bekapcsolás elleni védelem önműködően kikapcsolja a készüléket. Az újabb bekapcsolás előtt hagyja a készüléket kihűlni.



FIGYELEM

- Ha a kanna be van kapcsolva (szűrő használatakor is), ne vegye le a kannát a talpról. Győződjön meg arról, hogy a vízforraló kikapcsolt állapotban van (vízmelegítés vagy teakészítés befejeződött), mielőtt eltávolítaná a vízforralót az állványról.

- Ne használjon mást, mint a Sage® készülékhez mellékelt tartozékokat, ellenkező esetben tűz, áramütés vagy személyi sérülés veszélye áll fenn.
- Mielőtt a készüléket áthelyezi, vagy ha nem fogja tovább használni, mielőtt szétszedi, tisztítja vagy elteszi, bizonyosodjon meg róla, hogy ki van kapcsolva, ki van húzva az elektromos hálózatról és kihűlt.
- Húzza ki a tápkábel csatlakozóját a konnektorból, ha nem használja a vízforralót, vagy ha felügyelet nélkül hagyja.
- Két teakészítés között hagyja a kannát lehűlni.
- Tartsa tisztán az üvegedényt. Kérjük, tartsa be az ebben az útmutatóban található tisztítási utasításokat.
- A készülék tisztításához ne használjon durva súroló vagy maró hatású szereket.
- Gyermeknek tilos a készülékkel játszani.
- Az üvegganna kifejezetten úgy készült, hogy erősebb, tartósabb és biztonságosabb legyen, mint más hagyományos üveggannák, de nem törhetetlen. Ha a kanna leesik vagy túl nagy erőnek teszi ki, eltörhet, vagy csökken a szilárdsága és idővel apró darabokra törhet látható indok nélkül.
- A mindennapos tisztítás kivételével minden karbantartást a Sage® szakszervizére kell bízni.
- Ezt a berendezést csak 8 évnél idősebb gyerekek használhatják és olyan csökkent fizikai, szellemi vagy mentális képességű személyek, akik felügyelet alatt vannak, vagy ismertették velük a berendezés biztonságos használati módját és tisztában vannak az esetleges veszélyekkel.
- Gyermeknek tilos a készülékkel játszani.
- A készüléket kapcsolja ki, a tápkábelt pedig húzza ki, ha a készüléket felügyelet nélkül hagyja.



FIGYELEM

- Ne mossa az üvegedényt, különösen a külső burkolatát folyó víz alatt.



FONTOS BIZTONSÁGI UTASÍTÁSOK MINDEN ELEKTROMOS KÉSZÜLÉK HASZNÁLATÁHOZ

- Használat előtt teljesen tekerje le a tápkábelt.
- Ez a készülék csak háztartási használatra készült. A készüléket soha ne használja más célra, mint amire szolgál. A készüléket ne használja mozgó járműben vagy hajón. Ne használja a készüléket a szabadban. Ellenkező esetben sérülés következhet be.
- A tápkábelt ne hagyja az asztal vagy konyhapult széléről lógni, forró felülethez érni vagy összegabalyodni.
- Ha a készüléket gyermekek, vagy azok közelében használják, gondoskodjon fokozott felügyeletről.
- A felhasználó általi tisztítást nem végezhetik gyermekek, ha 8 évnél fiatalabbak, és nincsenek felügyelet alatt.
- A készüléket és a tápkábelt a 8 évnél fiatalabb gyermekektől távol kell tartani.
- A készüléket ne használja, ha bármilyen módon sérült vagy hibás a tápkábel vagy a csatlakozódugó. A javításokat

vagy a szokásos tisztításon túlmenő karbantartást a legközelebbi Sage szervizközpontra kell bízni, vagy kérjen segítséget a sageappliances.com címen.



FIGYELEM

- Ne működtesse a készüléket ferde felületen.
- Ne mozgassa a vízforralót, ha a talpon van és be van kapcsolva.



Ez a jel a terméken vagy a kísérő dokumentációban azt jelzi, hogy a használt elektromos vagy elektronikus berendezéseket nem szabad a háztartási hulladék közé dobni. A megfelelő megsemmisítéshez és újrafelhasználáshoz a terméket adja le a kijelölt gyűjtőhelyen. A további részletekről a helyi önkormányzati hivatal vagy a legközelebbi hulladékgyűjtő hely ad tájékoztatást.



Áramütés elkerülése érdekében a kannát és talpat, valamint a hálózati kábelt és csatlakozót ne mossa folyó vízben, és ne merítse vízbe vagy más folyadékba. Ügyeljen rá, hogy a talp csatlakozóját ne öntse le vízzel vagy más folyadékkal. Az üveg vízforralót, a talpat, a tápkábelt és a tápkábel csatlakozóját ne merítse vízbe vagy más folyadékba.

ŐRIZZE MEG EZT AZ ÚTMUTATÓT



Új készülékének leírása

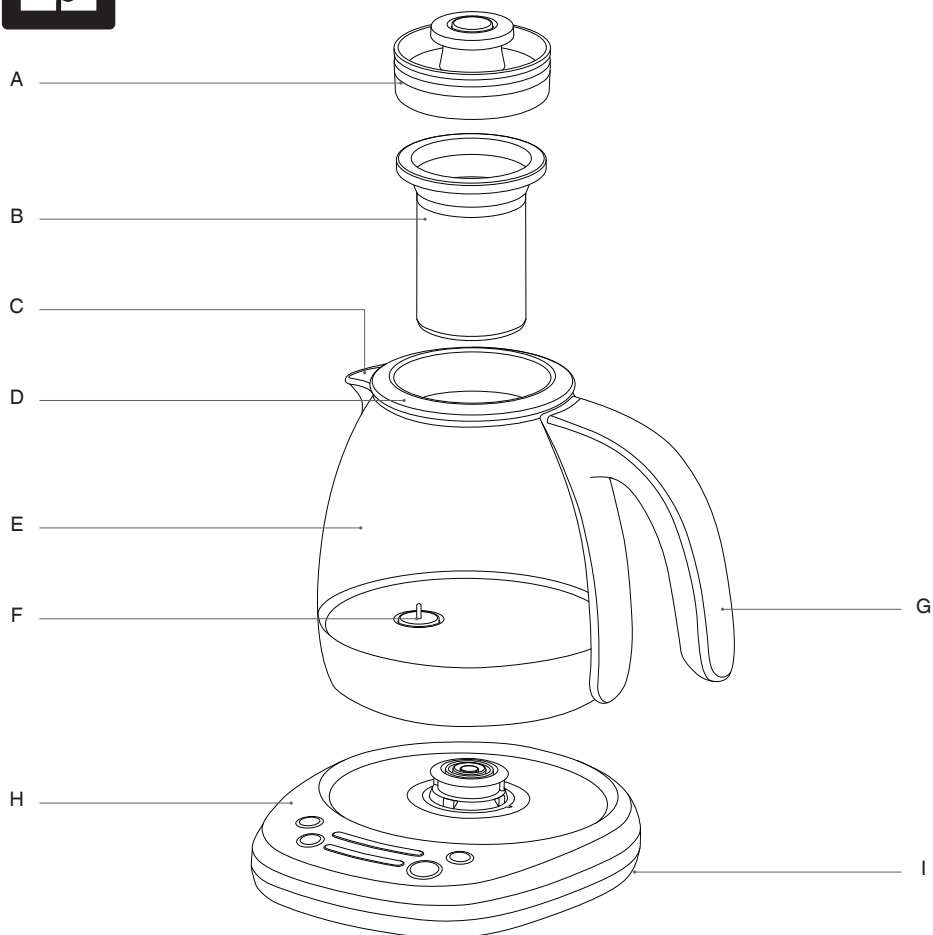

- A. Belső fedél
- B. Nemesacél teaszűrő
- C. Kiöntőnyílás
- D. Külső fedél
- E. Üvegkanna

- F. Hőérzékelő
- G. Fogantyú
- H. Vezeték nélküli talp
- I. Tárolóhely a tápkábel számára

A komponensek BPA nélkül készültek.*

* A Sage kijelenti, hogy független laboratóriumi vizsgálatok alapján a termék minden olyan műanyag alkatrésze, amely kapcsolatba kerülhet emberi fogyasztásra szánt élelmiszerekkel, megfelel az Európai Bizottság 10/2011/EK rendeletében szereplő követelményeknek, és viselheti a „BPA free” jelölést.



Műszaki információk:

220–240 V~ 50/-60 Hz 1200-1428 W

A termék megfelel az EU követelményeinek.



Új készülékének leírása

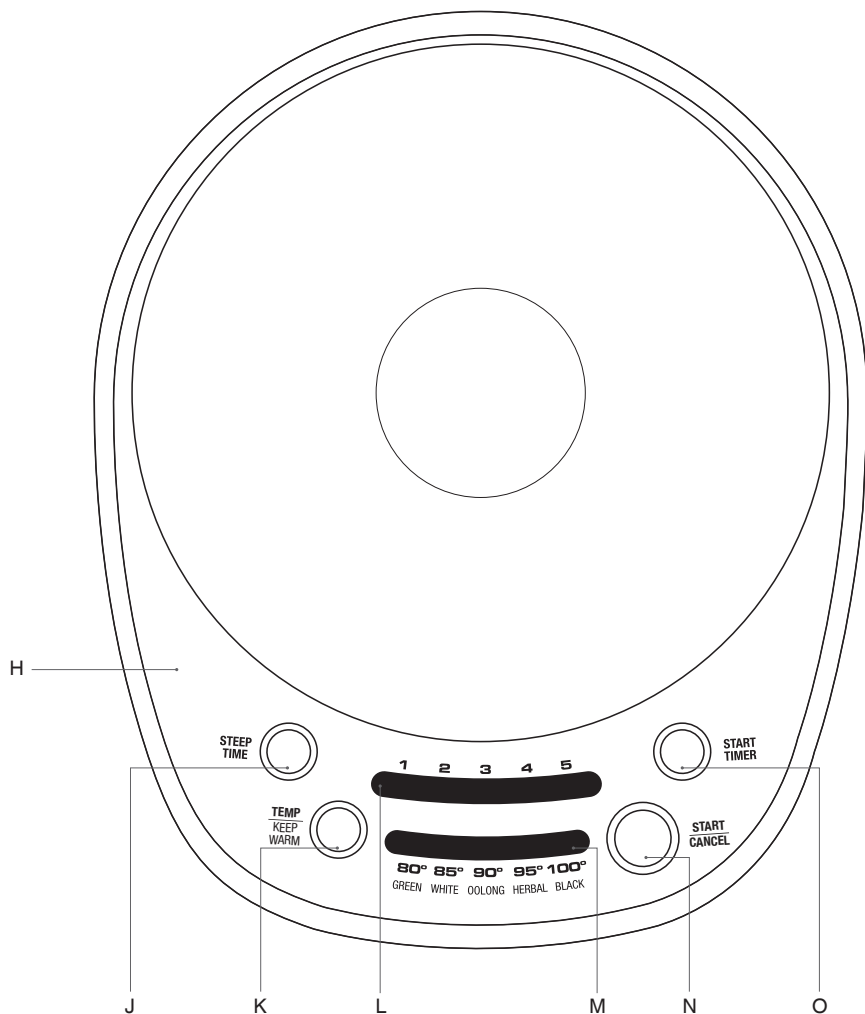

J. STEEP TIME GOMB

K. TEMP/KEEP Warm gomb

L. A tea erősségének jelzése

M. A teafajta / hőmérséklet jelzése

N. START/CANCEL gomb

O. START TIMER gomb



Új készülékének kezelése

AZ ELSŐ HASZNÁLAT ELŐTT

Javasoljuk, hogy legalább egyszer forraljon fel egy teljes kannányi vizet, amit azután öntsön ki, hogy eltávolítsa a port és a gyártásból származó esetleges szennyeződések.

1. Távolítsa el a kannáról minden reklámmatricát, címkét és csomagolóanyagot.
2. Emelje fel a belső fedelet a teaszűrővel.

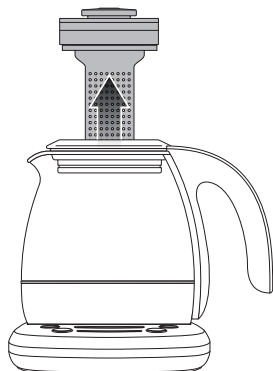

Aztán távolítsa el a külső fedelet. Mossa el a külső fedelet, a teaszűrőt és a belső fedelet egy puha szivaccsal meleg vízben kevés mosogatószerrel, öblítse le tiszta vízzel és törölje szárazra.



FIGYELEM

Áramütés elkerülése érdekében a kannát és a talpat, valamint a tápkábelt ne merítse vízbe vagy más folyadékba, és ne mossa folyó víz alatt.

3. A vezeték nélküli talpat tegye egyenes és száraz felületre.
4. Teljesen tekerje le a tápkábelt, és dugja a tápkábel csatlakozóját megfelelően földelt hálózati aljzatba.



FIGYELEM

Az üveggannába soha ne töltsön jeges vizet. Az újabb bekapcsolás előtt hagyja a Sage Smart Tea Infuser™ Compact kannát kihűlni.



FIGYELEM

Ne töltsa a kannát a maximum jelzésen túl. Ellenkező esetben súlyos sérülés vagy égési sérülés veszélye fenyeget a forró vagy forrásban levő víz miatt. Ugyanakkor a víz szintjének legalább a minimum jelzésig kell érnie. Ellenkező esetben a Sage Smart Tea Infuser™ Compact kanna még a forrásponthoz vagy a beállított hőfok elérése előtt kikapcsolhat.

5. Vegye ki a teaszűrőt a belső fedélből a fedél felső oldalán lévő gomb megnyomásával.

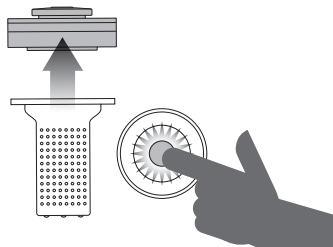

6. Teaszűrő nélkül töltsa meg az üveggannát a MAX jelzésig, és tegye vissza a talpra. Tegye fel a belső fedelet, és győződjön meg róla, hogy megfelelően van feltéve.
7. A TEMP/KEEP WARM gomb ismételt megnyomásával válassza ki a 100 °C hőmérsékletet, majd addig nyomogassa a STEEP TIME gombot, míg a teaerősség jelzése ki nem alszik. Nyomja meg a START/CANCEL gombot a vízmelegítés megkezdéséhez.
8. Amint a víz elérte a 100 °C hőmérsékletet, 3 hangjelzés hallatszik.
9. A vizet öntse ki. A Sage Smart Tea Infuser™ Compact kanna használatra kész.

TEAKÉSZÍTÉS

1. A kannát töltsa meg a kívánt mennyiségű vízzel. Bizonyosodjon meg róla, hogy a víz szintje nem haladja meg a MAX jelet. Tegye fel a külső fedelet, a teaszűrőt és a belső fedelet.
2. A TEMP/KEEP WARM gomb nyomogatásával válassza ki a készítendő tea kívánt hőfokát. A teatípus befolyásolja a hőmérsékletet és a teaáztatás időtartamát, javasoljuk, először válassza a közepes erősséget, majd egyéni ízlésének megfelelően módosítsa. A Sage Smart Tea Infuser™ Compact kannán 5 teakészítési

beállítás van (zöld, fehér, Oolong, gyógynövény és fekete) az ajánlott áztatási idővel.

| TEAFAJTA | Green (Zöld) | White (Fehér) | Oolong | Herbal (Gyógy-növény) | Black (Fekete) |
|------------------------------------|--------------|---------------|--------|-----------------------|----------------|
| Előre beállított hőmérséklet | 80 °C | 85 °C | 90 °C | 95 °C | 100 °C |
| Mild Áztatási idő* (Gyenge) (perc) | 2 | 2 | 2 | 3 | 1 |
| Medium* (Közepes) | 3 | 3 | 3 | 4 | 2 |
| Strong (Erős) | 4 | 4 | 4 | 5 | 3 |

* Az előre beállított áztatási idő a közepes erősségen alapul, és egyéni ízlése szerint módosíthatja.



MEGJEGYZÉS

A terméket nem kereskedelmi vagy tudományos célokra tervezték. A hőmérséklet $\pm 3^\circ\text{C}$ -kal eltérhet, ami az optimális áztatási idők tartományán belül van minden teafajta esetében.

- Nyomja meg a START/CANCEL gombot a vízmelegítés megkezdéséhez. Megkezdődik a vízmelegítés a kannában.
- Amint a víz elérte a beállított hőmérsékletet, 3 hangjelzés hallatszik. Vegye e a belső fedelet a fedél tetején található gomb segítségével, és egy teáskanállal (kb 5 g, nem a csomag része) tegyen teát a teászűrőbe. Általánosan érvényes, hogy egy teáskanál kb. egy 250 ml-es csészének felel meg. Mindazonáltal figyelembe kell venni a tea csomagolásán található útmutatást és az egyéni ízlést is. Tegye fel a belső fedelet.

A víz és a tea aránya

| | |
|---------|------------|
| 500 ml | 2 kiskanál |
| 750 ml | 3 kiskanál |
| 1000 ml | 4 kiskanál |

- Nyomja meg a START TIMER gombot az áztatási idő visszaszámlálásához. Az áztatási idő a teaerősség közepes beállításának felel meg, de módosíthatja a STEEP TIME gomb megnyomásával.



MEGJEGYZÉS

A víz hőmérsékletét és az áztatási időt vízfóralás vagy áztatás közben is módosíthatja.

Amint az áztatás befejeződött (az áztatási idő letelt), a Sage Smart Tea Infuser™ Compact kanna figyelmezteti és 3 hangjelzés hallatszik. Emelje fel a belső fedelet a teászűrővel, helyezze hőálló felületre, majd a fedél tetején lévő gomb segítségével vegye le a fedelet. Ezután tegye vissza a fedelet. Most megköszönhatja a csésze teát. A Sage Smart Tea Infuser™ Compact kanna a felszolgálásig melegen tartja a teát.



MEGJEGYZÉS

A kanna a tea elkészítésétől számított 30 percig a beállított hőmérsékleten tartja a teát. Amíg a Keep Warm funkció be van kapcsolva, a kanna levehető a talpról. Ezzel azonban a „Keep Warm” funkció automatikusan kikapcsol.

A KEEP WARM funkció folytatásához tegye a kannát a talpra, és nyomja meg kb. 2 másodperc hosszan a TEMP/KEEP WARM gombot. A kanna tartja a hőmérsékletet további 30 percig, vagy amíg le nem veszi a talpról.

VÍZ MELEGÍTÉSE

Ha a forralót vízmelegítésre szeretné használni, előbb vegye ki a teászűrőt, és töltsen meg a kannát hideg vízzel. Tegye fel a belső fedelet. A TEMP/KEEP WARM gomb ismételt megnyomásával válassza ki a kívánt hőmérsékletet, majd addig nyomogassa a STEEP TIME gombot, míg a teaerősség jelzése ki nem alszik. Nyomja meg a START/CANCEL gombot a vízmelegítés megkezdéséhez. Amint a víz elérte a beállított hőmérsékletet, 3 hangjelzés hallatszik.

A FIGYELMEZTETÉS HANGEREJÉNEK MÓDOSÍTÁSA

Nyomja meg és 2 másodpercig tartsa lenyomva egyszerre a STEEP TIME és a TEMP/KEEP WARM gombot, ezzel belép a hangfigyelmeztetés hangerejének beállításába. A STEEP TIME gomb nyomogatásával módosíthatja a hangerőt az alábbiak szerint: OFF (kikapcsolva) – 3 (alapértelmezett hangerő) – 5 (nagyon hangos). A hangerő módosítását úgy mentheti el a kanna memóriájába, hogy ismét megnyomja mindkét gombot, vagy vár 7 másodpercig.



Karbantartás és tisztítás

AZ ÜVEGKANNA TISZTÍTÁSA

- A kannát minden használat után ürítse ki. Ne hagyjon benne elkészített teát hosszabb ideig. Tisztítás előtt várja meg, amíg az üvegganna teljesen kihűl.
- Az üvegganna belsejét törölje át egy kissé megnedvesített szivaccsal, vagy öblítse ki meleg vízzel.
- Az üvegganna külsejét törölje át egy kissé megnedvesített puha ronggyal.



FIGYELEM

Soha ne merítse vízbe, és ne mossa az üveggannát folyó víz alatt.



MEGJEGYZÉS

Az üvegganna külső burkolatának és belsejének tisztításához ne használjon vegyszert, lúgos hatású szert, fém edénysúrolót vagy dörzsölő szivacsot, mert megkarcolhatja az üveggannát.

- A teában levő fanyar vegyi anyag, a tannin maradványainak eltávolításához töltsen meg a kannát vízzel a MAX jelig, a vizet forralja fel, és hagyja állni kb. 1 percig. Adjon hozzá Sage Tea Maker Cleaner tisztítószer (elérhető a www.sagecz.cz oldalon), és hagyja 5 percig hatni. Azután a vizet öntse ki a Sage Smart Tea Infuser™ Compact kannából, töltsen meg tiszta vízzel, és forralja fel. Ismételje meg a műveletet. Öntse ki a vizet a Sage Smart Tea Infuser™ Compact kannából, és alaposan öblítse ki.
- Egy száraz és tiszta ronggyal törölje szárazra, hogy tovább használhassa a forralót.



MEGJEGYZÉS

A használat során a kannában vízkő rakódhat le, ami negatívan befolyásolja a tea ízét, és csökkenti a Sage Smart Tea Infuser™ Compact kanna élettartamát. A vízkő általában kalcium és a foszfátok alakjában jelenik meg, amelyek kárt tehetnek a Sage Smart Tea Infuser™ Compact kannában. Az ártalmatlan ásvány, a kalcium alapú vízkő színe a halvány fehértől az enyhén rozsdásig terjedhet, és rendszerint a kanna belső falán és a fenekének külső peremén képződik. Ezzel szemben a foszfát alapú vízkő első pillantásra láthatatlan, de a víz zavarosodását okozza, amint melegedni kezd. Ennek érdekében, hogy megelőzze a Sage Smart Tea Infuser™ Compact kanna vízkövesedését, rendszeresen tisztítsa meg a kannát a vízkőtől. Használjon Descaler vízkőmentesítőt (elérhető a www.sagecz.cz oldalon), járjon el a csomagoláson szereplő utasításoknak megfelelően.



MEGJEGYZÉS

A Sage Smart Tea Infuser™ kanna összes alkatrészét hagyja rendszeresen megszáradni szétszedés és tisztítás előtt.



FIGYELEM

Áramütés elkerülése érdekében a kannát és a talpat, valamint a tápkábelt ne merítse vízbe vagy más folyadékba, és ne mossa folyó víz alatt.



A KÜLSŐ FEDÉL TISZTÍTÁSA

- Mossa el a forraló külső fedelét egy puha szivaccsal meleg vízben kevés mosogatószerrel, öblítse le tiszta vízzel, és törölje szárazra.
- A külső fedelet mosogatógépbe is beteheti.
- Használat előtt szárítsa meg.

A SZŰRŐ TISZTÍTÁSA

- Mossa el a belső fedelet és a teaszűrőt egy puha szivaccsal meleg vízben kevés mosogatószerrel, öblítse le tiszta vízzel és törölje szárazra. A lerakódások eltávolításához használhat kímélő folyékony tisztítószert vagy rozsdamentes acél felületekre szánt oldatot spray formájában. A mosogatószert mindig a puha szivacsra vigye fel, soha ne a tartozékra.
- A teaszűrőt beteheti a mosogatógépbbe, de a belső fedelet nem.
- Az újabb használat előtt alaposan törölje szárazra.

A TALP TISZTÍTÁSA

- A talpat puha, enyhén megnedvesített ronggyal törölje meg.
- Ügyeljen rá, hogy minden felület száraz legyen, mielőtt csatlakoztatja a tápkábelt a hálózati csatlakozóba.



Hibaelhárítás

PROBLÉMA

MI A TEENDŐ

A Sage Smart Tea Infuser™ Compact kanna nem kapcsol be.

- Ellenőrizze, hogy a csatlakozó biztonságosan be van-e dugva az aljzatba.
- A forraló csatlakozódugóját külön aljzatba dugja.
- Dugja a forraló csatlakozódugóját másik aljzatba.
- Indítsa újra az elektromos biztosítékot, ha szükséges.
- Biztonsági okokból a Sage Smart Tea Infuser™ Compact kanna hőbiztosítókkal rendelkezik. Túlmelegedés esetén a Sage Smart Tea Infuser™ Compact kanna automatikusan kikapcsol, hogy megelőzze az esetleges meghibásodást.

A Sage Smart Tea Infuser™ Compact kanna nem működik.

- Ellenőrizze, hogy az üveggkanna jól van-e feltéve a talpra.

Nem állítható be egy funkció.

- Néhány funkciót melegítés vagy teakészítés közben nem lehet utólag beállítani vagy módosítani. A gomb kigyulladás jele, melyiket lehet használni.

A víz felforralása után az érzékelő körül buborékok képződnek.

- Ez normális jelenség a Sage Smart Tea Infuser™ Compact forralónál.

A tea túl gyenge vagy túl erős.

- Tartsa be az útmutatóban található teakészítési utasításokat.
- Tartsa be az útmutatóban található tisztítási utasításokat.



Spis treści

- 32 Ważne zalecenia dotyczące bezpieczeństwa
- 36 Opis Twojego nowego urządzenia
- 38 Obsługa Twojego nowego urządzenia
- 40 Konserwacja i czyszczenie
- 41 Rozwiązywanie problemów

WAŻNE ZALECENIA DOTYCZĄCE BEZPIECZEŃSTWA

W Sage® zdajemy sobie sprawę z wagi bezpieczeństwa. Projektujemy i produkujemy urządzenia przede wszystkim z troską o bezpieczeństwo użytkownika. Prosimy jednak o ostrożność i przestrzeganie podczas użytkowania urządzenia elektrycznego następujących zaleceń dotyczących bezpieczeństwa.

WAŻNE ZALECENIA PRZECZYTAJ WSZYSTKIE INSTRUKCJE PRZED PIERWSZYM UŻYCIEM I ZACHOWAJ JE DO WGLĄDU W PRZYSZŁOŚCI.

- Pełny tekst instrukcji dostępny jest na stronach sageappliances.com.

- Przed pierwszym użyciem upewnij się, że napięcie w gniazdku sieciowym odpowiada napięciu podanemu na tabliczce znamionowej na spodzie urządzenia. W razie jakichkolwiek wątpliwości zwróć się do wykwalifikowanego elektryka.
- Przed pierwszym użyciem urządzenia usuń i w bezpieczny i ekologiczny sposób zutylizuj wszelkie materiały pakunkowe.
- Aby wykluczyć ryzyko uduszenia małych dzieci, usuń opakowanie ochronne wtyczki przewodu sieciowego tego urządzenia i w bezpieczny sposób je zutylizuj.
- To urządzenie zostało zaprojektowane wyłącznie do gotowania wody pitnej i przyrządzania herbaty. W żadnym przypadku nie używaj urządzenia do ogrzewania innych płynów lub produktów.
- Umieść urządzenie na stabilnej, równej i suchej powierzchni odpornej na działanie wysokiej temperatury, daleko od krawędzi blatu; nie umieszczaj urządzenia w pobliżu źródeł ciepła, takich jak kuchenki, piekarniki lub palniki gazowe.
- Nie należy stawiać urządzenia na kuchence gazowej lub elektrycznej ani w jej pobliżu, ani w miejscach, gdzie mogłoby dotykać gorącego piecyka.
- Umieść urządzenie w odległości minimalnie 20 cm od ścian, zasłon, firan i innych materiałów

- łatwopalnych. Wokół urządzenia pozostaw wystarczającą przestrzeń zapewniającą obieg powietrza.
- Nie korzystaj z urządzenia na metalowym podłożu, na przykład w zlewie.
 - Przed podłączeniem urządzenia do gniazdka elektrycznego i jego włączeniem, sprawdź, czy jest kompletnie i prawidłowo zmontowane. Przestrzegaj wskazówek podanych w niniejszej instrukcji obsługi.
 - Zaleca się zainstalowanie ochronnika przepięciowego (standardowy włącznik w gniazdku) w celu zagwarantowania zwiększonej ochrony podczas użytkowania urządzenia. Zaleca się, aby w obwodzie elektrycznym, w którym urządzenie będzie użytkowane, zainstalowany był ochronnik przepięciowy (z nominalnym prądem szczytowym max. 30 mA). Zwróć się do swego elektryka o specjalistyczną pomoc.
 - Używaj czajnika wyłącznie ze znajdującą się w komplecie podstawą przeznaczoną do tego typu czajnika. Nie używaj urządzenia na płycie grzejnej ani kuchence.
 - Nie korzystaj z tego urządzenia przy pomocy programatora, czasowego włącznika ani jakiegokolwiek innej części włączającej urządzenie automatycznie.
 - Nie dotykaj gorących powierzchni. Używaj uchwytu do przenoszenia urządzenia.
 - Bezpiecznie załóż pokrywkę na szklany dzbanek przed włączeniem.
 - Nie kładź na pokrywce żadnych przedmiotów.
 - Nie otwieraj pokrywy czajnika podczas pracy (także podczas pracy sitka). Niebezpieczeństwo poparzenia.
 - Zachowaj szczególną ostrożność podczas manipulacji czajnikiem napełnionym wrzątkiem.
 - Zachowaj ostrożność podczas nalewania wody z czajnika, aby nie połączyć się gorącą wodą. Nie nalewaj wody zbyt szybko.
 - Aby zapobiec ewentualnym poparzeniom, nie napełniaj czajnika powyżej ryski „MAX”.
 - Nie używaj urządzenia bez wody. Poziom wody w urządzeniu musi przekraczać oznaczenie „MIN”. Jeżeli urządzenie zostanie przypadkowo włączone bez wody, zabezpieczenie spowoduje jego automatyczne wyłączenie. Przed ponownym włączeniem należy poczekać, aż czajnik wystygnie.
-  **OSTRZEŻENIE**
- Nie zdejmuj włączonego czajnika z podstawy (także podczas pracy sitka). Przed zdjęciem czajnika z podstawy upewnij się, że czajnik jest wyłączony (podgrzewanie wody lub przyrządzanie herbaty są zakończone).

- Nie używaj innego wyposażenia niż dostarczane wraz z urządzeniem Sage®, w przeciwnym razie groziłoby to wybuchem pożaru, porażeniem prądem elektrycznym lub zranieniem osób.
- Przed przesunięciem, demontażem, czyszczeniem lub przechowywaniem lub jeśli nie będziesz korzystać z urządzenia, upewnij się, że jest ono wyłączone, odłączone od sieci i ostygnięte.
- Odłącz wtyczkę przewodu zasilającego z gniazdka sieciowego, jeśli czajnik nie będzie używany lub zostanie pozostawiony bez nadzoru.
- Przed kolejnym przyrządzaniem herbaty odczekaj do ostygnięcia czajnika.
- Utrzymuj czajnik w czystości. Przestrzegaj wskazówek dotyczących czyszczenia, podanych w niniejszej instrukcji obsługi.
- Do czyszczenia urządzenia nie używaj ostrych środków ściernych ani żrących środków czyszczących.
- Dzieciom nie wolno bawić się urządzeniem.
- Szklany czajnik został zaprojektowany tak, aby był mocniejszy i bardziej wytrzymały niż inne czajniki ze zwykłego szkła, nie jest jednak niezniszczalny. Gdyby czajnik spadł lub został narażony na działanie nadmiernej siły, może się rozbić lub pogorszyć się jego twardość i mógłby się rozbić z czasem bez ewidentnej przyczyny na bardzo małe kawałeczki.
- Jakąkolwiek konserwację wykraczającą poza zwykłe czyszczenie należy powierzyć autoryzowanemu serwisowi Sage®.
- Dzieci powyżej 8 roku życia oraz osoby o obniżonych zdolnościach fizycznych, sensorycznych i umysłowych lub niewielkim doświadczeniu i wiedzy mogą korzystać z niniejszego urządzenia, o ile jest nad nimi sprawowany nadzór lub zostały one pouczone o korzystaniu z urządzenia w bezpieczny sposób i zdają sobie sprawę z ewentualnego niebezpieczeństwa.
- Dzieciom nie wolno bawić się urządzeniem.
- Gdy urządzenie ma pozostać bez nadzoru, zawsze je wyłącz i odłącz kabel zasilający z gniazdka sieciowego.



OSTRZEŻENIE

- Nie myj szklanego dzbanka, zwłaszcza jego zewnętrznej części pod bieżącą wodą.



WAŻNE WSKAZÓWKI DOTYCZĄCE BEZPIECZNEGO KORZYSTANIA ZE WSZYSTKICH URZĄDZEŃ ELEKTRYCZNYCH

- Przed użyciem rozwiń całkowicie kabel zasilania.
- Urządzenie jest przeznaczone wyłącznie do użytku w domu. Pod żadnym pozorem nie używaj urządzenia do innych celów niż te, do których jest ono przeznaczone. Nie używaj tego urządzenia w poruszających się pojazdach ani na statkach. Nie używaj urządzenia na zewnątrz. W przeciwnym razie istnieje ryzyko powstania obrażeń.
- Nie przewieszaj kabla zasilającego przez krawędź stołu lub blatu roboczego. Zadbaj o to, aby nie dotykał gorących powierzchni ani się nie zaplątał.
- Dzieci obsługujące urządzenie lub znajdujące się w jego pobliżu muszą pozostawać pod nadzorem.
- Dzieci poniżej 8 roku życia oraz dzieci bez nadzoru osoby dorosłej nie mogą czyścić urządzenia.
- Urządzenie i jego przewód zasilający należy przechowywać poza zasięgiem dzieci poniżej 8 roku życia.
- Nie korzystaj z urządzenia, jeśli

jest w jakikolwiek sposób uszkodzone lub jeśli uszkodzony jest przewód zasilający lub wtyczka. Naprawy i konserwację wykraczającą poza zwykłe czyszczenie należy powierzyć najbliższemu autoryzowanemu serwisowi Sage lub znaleźć pomoc na sageappliances.com.



OSTRZEŻENIE

- Nie używaj urządzenia na pochyłych powierzchniach.
- Nie przesuwaj włączonego czajnika umieszczonego na podstawie.



Ten symbol umieszczony na produktach lub w dokumentacji przewodniej oznacza, że zużyte urządzenia elektryczne lub elektroniczne nie mogą być wyrzucane wraz ze zwykłym odpadem komunalnym. Aby je prawidłowo zutylizować, odnowić lub poddać recyklingowi, oddaj te wyroby do odpowiednich punktów zbiórki. Szczegółowych informacji udzieli najbliższy lokalny urząd lub najbliższy punkt zbiórki odpadów.



Aby zapobiec porażeniu prądem elektrycznym, nie myj czajnika, podstawy, kabla ani wtyczki pod bieżącą wodą i nie zanurzaj ich w wodzie ani innej cieczy. Nie dopuść do polania złącza korpusu wodą lub innym płynem. Nie zanurzaj szklanego czajnika, jego podstawy, przewodu ani wtyczki w wodzie ani innej cieczy.

ZACHOWAJ NINIEJSZĄ INSTRUKCJĘ



Opis Twojego nowego urządzenia

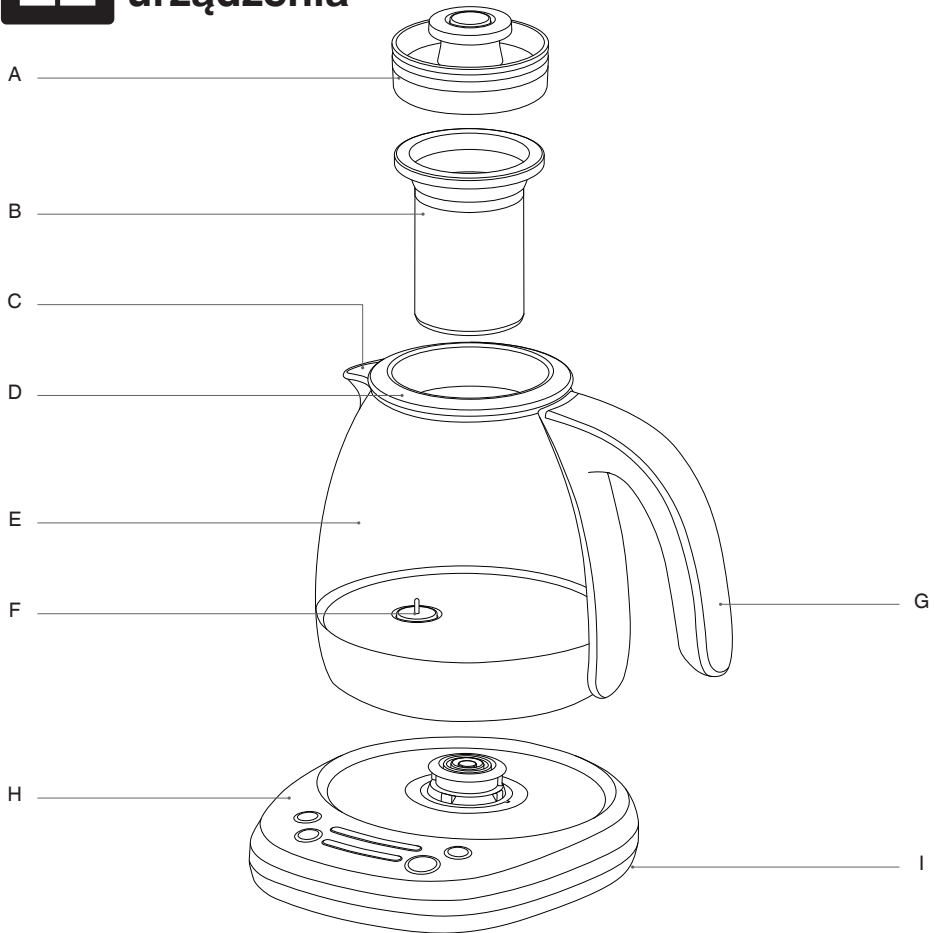

- A. Wewnętrzna pokrywa
- B. Nierdzewne sitko na herbatę
- C. Dzióbek
- D. Pokrywka zewnętrzna
- E. Szklany dzbanek

- F. Czujnik termiczny
 - G. Uchwyt
 - H. Podstawa bezprzewodowa
 - I. Miejsce na ułożenie kabla zasilającego
- Komponenty wyprodukowano bez BPA.***

* Sage zastrzega sobie prawo do oznaczenia BPA free dla tego produktu na podstawie wyników niezależnych testów laboratoryjnych przeprowadzonych na wszystkich materiałach z tworzyw sztucznych, które wchodzi w kontakt z żywnością, zgodnie z rozporządzeniem Komisji UE nr 10/2011.



Informacje techniczne:

220–240 V~ 50-60 Hz 1200-1428 W

Produkt jest zgodny z wymogami UE.



Opis Twojego nowego urządzenia

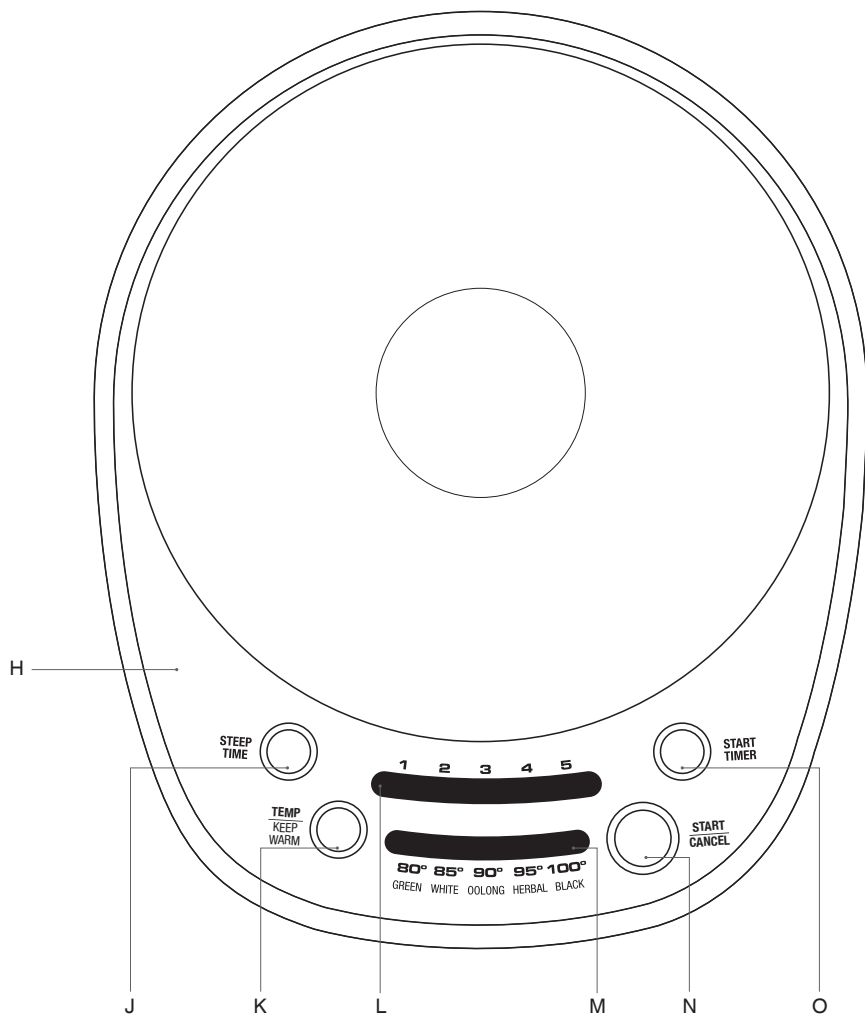

J. PRZYCISK STEEP TIME

K. PRZYCISK TEMP/KEEP Warm

L. Wskaźnik intensywności zaparzania

M. Wskaźnik rodzaju/temperatury herbaty

N. Przycisk START/CANCEL

O. Przycisk START TIMER



Obsługa Twojego nowego urządzenia

PRZED PIERWSZYM UŻYCIEM

Zaleca się przygotowanie co najmniej jednego pełnego czajnika wody i wylanie jej w celu usunięcia kurzu i ewentualnych zanieczyszczeń z procesu produkcji.

1. Usunąć z czajnika wszelkie naklejki reklamowe / etykiety oraz elementy opakowania.
2. Podnieść pokrywę wewnętrzną z sitkiem do herbaty.

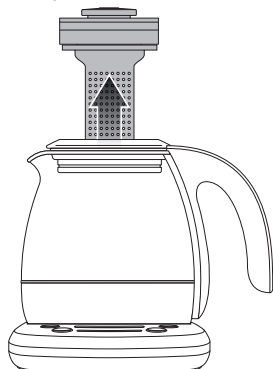

Następnie zdejmij pokrywę zewnętrzną. Umyj pokrywę zewnętrzną, sitko na herbatę, pokrywę wewnętrzną w ciepłej wodzie z dodatkiem niewielkiej ilości płynu do mycia naczyń przy pomocy miękkiej gąbki, oplucz pod czystą wodą i osusz.



OSTRZEŻENIE

Aby zapobiec porażeniu prądem elektrycznym, nie myj czajnika, podstawy, kabla ani wtyczki pod bieżącą wodą i nie zanurzaj ich w wodzie ani innej cieczy.

3. Połóż podstawę bezprzewodową na równej i suchej powierzchni.
4. Rozwiń całkowicie przewód i włóż wtyczkę przewodu zasilającego do odpowiednio uziemionego gniazdka sieciowego.



OSTRZEŻENIE

Nigdy nie napełniaj szklanego dzbanka lodowatą wodą. Przed ponownym włączeniem należy odczekać do ostygnięcia czajnika Sage Smart Tea Infuser™ Compact.



OSTRZEŻENIE

Napełnij czajnik ponad znacznik maximum. W przeciwnym razie grozi to poważnym urazem lub oparzeniem w wyniku przelania się gorącej lub wrzącej wody. Jednocześnie ilość wody w czajniku musi przekraczać poziom minimum. W przeciwnym razie czajnik Sage Smart Tea Infuser™ Compact może się wyłączyć przed osiągnięciem temperatury wrzenia lub ustawionej temperatury.

5. Wyjmij sitko do herbaty z pokrywy wewnętrznej przez wciśnięcie przycisku znajdującego się na powierzchni pokrywki.

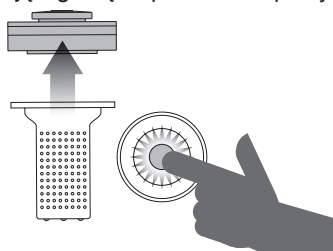

6. Napełnij zimną wodą szklany dzbanek bez założonego sitka na herbatę aż do linii MAX i umieść go z powrotem na podstawie. Załóż pokrywę wewnętrzną i upewnij się, że jest prawidłowo założona.
7. Przez ponowne wciśnięcie przycisku TEMP / KEEP WARM wybierz temperaturę 100°C, a następnie wielokrotnie wciskaj przycisk STEEP TIME, aż wskaźnik intensywności zaparzania zgaśnie. Naciśnij przycisk START/CANCEL, aby rozpocząć podgrzewanie wody.
8. Gdy woda osiągnie 100°C, rozlegnie się potrójny sygnał dźwiękowy.
9. Wylej wodę. Czajnik Sage Smart Tea Infuser™ Compact jest gotowy do użycia.

UŻYCIEM DO PRZYGOTOWANIA HERBATY

1. Wlej do czajnika pożądaną ilość wody. Upewnij się, że poziom wody nie przekroczył znacznika MAX. Załóż pokrywę zewnętrzną, sitko do herbaty i pokrywę wewnętrzną.
2. Przez ponowne wciśnięcie przycisku TEMP / KEEP WARM wybierz pożądaną temperaturę przyrządzonej herbaty. Wybór rodzaju herbaty ma wpływ na temperaturę i czas zaparzania, zaleca się najpierw wybrać średnią intensywność naparu, a następnie ustawić według własnych upodobań. Czajnik Sage Smart Tea Infuser™ Compact wyposażony jest

w 5 ustawień przyrządzania herbaty (zielona, biała, oolong, zielowa i czarna) z zalecanym czasem zaparzania.

| RODZAJ HERBATY | Green (zielona) | White (Biała) | Oolong | Herbal (Zielowa) | Black (Czarna) |
|-----------------------|-----------------|---------------|--------|------------------|----------------|
| Ustawiona temperatura | 80 °C | 85 °C | 90 °C | 95 °C | 100 °C |
| Czas (Słaby) | 2 | 2 | 2 | 3 | 1 |
| Zaparczania* (Średni) | 3 | 3 | 3 | 4 | 2 |
| (min) Strong (Mocny) | 4 | 4 | 4 | 5 | 3 |

* Ustawiony wstępnie czas zaparzania wychodzi ze średniej intensywności naparu i można go zmienić według własnych upodobań.



UWAGA

Produkt nie jest skalibrowany do celów komercyjnych ani naukowych. Temperatura może się różnić o $\pm 3^{\circ}\text{C}$, nie wychodząc poza zakres optymalnych czasów parzenia każdego rodzaju herbaty.

- Naciśnij przycisk START/CANCEL, aby rozpocząć podgrzewanie wody. Włączy się podgrzewanie wody w czajniku.
- Po osiągnięciu ustawionej temperatury, rozlegnie się potrójny sygnał dźwiękowy. Zdejmij pokrywę wewnętrzną przez wciśnięcie przycisku na górze pokrywy i przy pomocy łyżeczki do herbaty (ok. 5 g, nie jest częścią zestawu) wsyp herbatę do sitka na herbatę. Przyjmuje się, że należy wsypać jedną łyżeczkę herbaty na 250 ml wody. Należy jednak kierować się wskazówkami podanymi na opakowaniu herbaty oraz własnym smakiem. Załóż wewnętrzną pokrywę.

Tabela stosunku wody i herbaty

| | |
|---------|------------|
| 500 ml | 2 łyżeczki |
| 750 ml | 3 łyżeczki |
| 1000 ml | 4 łyżeczki |

- Wciśnij przycisk START TIMER, aby uruchomić odliczanie czasu zaparzania. Czas zaparzania wychodzi ze średnich ustawień intensywności naparu, ale można go zmienić przyciskiem STEEP TIME.



UWAGA

Temperaturę wody i czas zaparzania można zmieniać także podczas podgrzewania wody lub zaparzania.

Po zakończeniu procesu zaparzania (czas zaparzania minął), czajnik Sage Smart Tea Infuser™ Compact wyda trzykrotny sygnał dźwiękowy. Podnieś pokrywę wewnętrzną z sitkiem do herbaty, przenieś na podkładkę żaroodporną, a następnie zwolnij pokrywę przy pomocy przycisku na górze pokrywki. Następnie załóż pokrywę z powrotem. Teraz można delektować się filiżanką herbaty. Czajnik Sage Smart Tea Infuser™ Compact będzie utrzymywać temperaturę herbaty do serwowania.



UWAGA

Czajnik będzie utrzymywać ustawioną temperaturę przez 30 minut od zakończenia przyrządzania herbaty. W czasie, gdy włączona jest funkcja Keep Warm, czajnik można zdjąć z podstawy. Spowoduje to jednak automatyczne wyłączenie funkcji Keep Warm. Aby móc przywrócić funkcję Keep Warm, postaw czajnik na podstawę i wciśnij i przytrzymaj przycisk TEMP/KEEP WARM przez 2 sekundy. Czajnik będzie podtrzymywać ustawioną temperaturę przez kolejne 30 minut lub do czasu zdjęcia czajnika z podstawy.

UŻYCIE DO GOTOWANIA WODY

Aby móc używać czajnika do podgrzewania wody, najpierw wyjmij sitko do herbaty i napełnij czajnik zimną wodą. Załóż wewnętrzną pokrywę. Przez ponowne wciśnięcie przycisku TEMP / KEEP WARM wybierz pożądaną temperaturę, a następnie wielokrotnie wciskaj przycisk STEEP TIME, aż wskaźnik intensywności zaparzania zgaśnie. Naciśnij przycisk START/CANCEL, aby rozpocząć podgrzewanie wody. Po osiągnięciu ustawionej temperatury, rozlegnie się potrójny sygnał dźwiękowy.

ZMIANA GŁOŚNOŚCI SYGNAŁU

Wciśnij i przytrzymaj jednocześnie przyciski STEEP TIME i TEMP/KEEP WARM na 2 sekundy, aby wejść w tryb ustawień głośności sygnału. Przez ponowne wciśnięcie przycisku STEEP TIME można zmienić głośność w następującej sekwencji: OFF (wyłączone) – 3 (głośność wyjściowa) – 5 (bardzo głośno). Aby zapisać zmianę głośności w pamięci czajnika, wciśnij ponownie oba przyciski lub odczekaj około 7 sekund.



Konserwacja i czyszczenie

CZYSZCZENIE SZKLANEGO DZBANKA

- Opróżnij czajnik po każdym użyciu. Nie zostawiaj zaparzonej herbaty w czajniku przez dłuższy czas. Przed czyszczeniem odczekaj do pełnego ostudzenia szklanego dzbanka.
- Wewnętrzną część szklanego dzbanka przetrzyj miękką, zwilżoną gąbką lub wypłucz ciepłą wodą.
- Powierzchnię zewnętrzną szklanego dzbanka przetrzyj miękką, lekko zwilżoną ściereczką.



OSTRZEŻENIE

Nie zanurzaj i nie myj dzbanka szklanego pod bieżącą wodą.



UWAGA

Do czyszczenia obudowy i wnętrza szklanego dzbanka nie używaj chemikaliów, środków alkalicznych, druciaków ani środków szorujących, ponieważ mogłyby uszkodzić dzbanek.

- Aby usunąć pozostałości taniny, cierpkiej substancji chemicznej występującej w herbacie, napełnij czajnik wodą do znacznika MAX, zagotuj wodę i odstaw na 1 minutę. Dodaj czyszcik do czajników Sage Tea Maker Cleaner (dostępny na www.sagecz.cz) i pozostaw na 5 minut. Następnie wylej wodę w czajnika Sage Smart Tea Infuser™ Compact, napełnij go czystą wodą i zagotuj. Powtórz ten proces. Wylej wodę z czajnika Sage Smart Tea Infuser™ Compact i dobrze oplucz.
- Wytrzyj do sucha czystą ściereczką, aby móc dalej korzystać z czajnika.



UWAGA

W trakcie używania w czajniku może osadzać się kamień wodny, który ma negatywny wpływ na smak herbaty i skraca żywotność czajnika Sage Smart Tea Infuser™ Compact. Wapń i fosfory są zwykłymi formami kamienia wodnego, które mogą uszkodzić czajnik Sage Smart Tea Infuser™ Compact. Kamień wodny na bazie wapnia, nieszkodliwego minerału, może mieć kolor jasno biały do lekko rdzawego i zwykle powstaje na wewnętrznych ściankach i krawędziach dna czajnika. Natomiast kamień wodny na bazie fosforów nie jest widoczny na pierwszy rzut oka, jednak powoduje mętnienie wody, gdy zacznie się podgrzewać. Aby zapobiec uszkodzeniu czajnika Sage Smart Tea Infuser™ Compact przez kamień wodny, regularnie czyść czajnik z kamienia wodnego. Używaj odwapniacza Descaler (dostępny na www.sagecz.cz) i postępuj według instrukcji na opakowaniu.



UWAGA

Przed demontażem i czyszczeniem pozostaw wszystkie elementy czajnika Sage Smart Tea Infuser™ do wystygnięcia.



OSTRZEŻENIE

Aby zapobiec porażeniu prądem elektrycznym, nie myj czajnika, podstawy, kabla ani wtyczki pod bieżącą wodą i nie zanurzaj ich w wodzie ani innej cieczy.



CZYSZCZENIE POKRYWY ZEWNĘTRZNEJ

- Umyj pokrywę w ciepłej wodzie z dodatkiem niewielkiej ilości płynu do mycia naczyń przy pomocy miękkiej gąbki, oplucz pod czystą wodą i osusz.
- Ewentualnie możesz włożyć pokrywę wewnętrzną do zmywarki.
- Przed użyciem osusz.

CZYSZCZENIE SITKA

- Umyj pokrywę wewnętrzną i sitko do herbaty w ciepłej wodzie z dodatkiem niewielkiej ilości płynu do mycia naczyń przy pomocy miękkiej gąbki, opłucz pod czystą wodą i osusz. Do usunięcia osadu można stosować delikatne środki czyszczące w płynie lub aerozolu, przeznaczone do powierzchni nierdzewnych. Środek czyszczący należy nanosić na miękką gąbkę, a nie bezpośrednio na mytą powierzchnię.
- W zmywarce można myć sitko do herbaty, ale nie pokrywę wewnętrzną.
- Przed kolejnym użyciem wytrzyj do sucha.

CZYSZCZENIE PODSTAWKI

- Przetrzyj podstawę miękką, lekko zwilżoną gąbką.
- Przed podłączeniem wtyczki przewodu zasilającego do gniazdka sieciowego upewnij się, że wszystkie powierzchnie są suche.

PRZECHOWYWANIE

- Przed przechowywaniem upewnij się, że czajnik Sage Smart Tea Infuser™ Compact jest wyłączony, wyczyszczony i suchy.
- Upewnij się, że czajnik został poprawnie zmontowany.
- Upewnij się, że pokrywa zewnętrzna i wewnętrzna są prawidłowo założone w czajniku.
- Owiń kabel zasilający wokół korpusu na dole podstawy.
- Przechowuj czajnik Sage Smart Tea Infuser™ Compact w pozycji poziomej, na podstawie. Na pokrywce czajnika nie należy kłaść żadnych przedmiotów.



Rozwiązywanie problemów

| PROBLEM | CO ROBIĆ |
|--|--|
| Czajnik Sage Smart Tea Infuser™ Compact się nie włączył. | <ul style="list-style-type: none"> • Sprawdź, czy wtyczkę kabla zasilającego podłączono do gniazdka. • Włóż wtyczkę czajnika do osobnego gniazdka. • Włóż wtyczkę czajnika do innego gniazdka. • W razie potrzeby zresetuj bezpiecznik elektryczny. • Ze względów bezpieczeństwa czajnik Sage Smart Tea Infuser™ Compact jest wyposażony w bezpiecznik termiczny. W razie przegrzania czajnik Sage Smart Tea Infuser™ Compact wyłączy się automatycznie, aby zapobiec dalszemu uszkodzeniu. |
| Czajnik Sage Smart Tea Infuser™ Compact nie działa. | <ul style="list-style-type: none"> • Sprawdź, czy szklany dzbanek jest prawidłowo osadzony na podstawie. |
| Nie można ustawić danej funkcji. | <ul style="list-style-type: none"> • Niektóre funkcje nie umożliwiają dokonywania zmian podczas gotowania lub parzenia herbaty. Zapalony przycisk oznacza, z których z nich można skorzystać. |
| Po zagotowaniu wody wokół czujnika tworzą się pęcherzyki. | <ul style="list-style-type: none"> • To normalne dla czajnika Sage Smart Tea Infuser™ Compact. |
| Napar herbaciany jest zbyt słaby lub zbyt mocny. | <ul style="list-style-type: none"> • Przestrzegaj wskazówek dotyczących przyrządzania herbaty podanych w niniejszej instrukcji. • Przestrzegaj wskazówek dotyczących czyszczenia, podanych w niniejszej instrukcji obsługi. |

CZ

SK

Servisní centra / Servisné centrá

FAST ČR, a. s.
Černokostelecká 1621, Říčany u Prahy 251 01
Tel.: +420 323 204 120
info@sageappliances.cz
www.sageappliances.cz
www.sagecz.cz

FAST PLUS, spol. s r. o.
Na pántoch 18, 831 06 Bratislava (Rača)
Tel.: +421 (2) 491 058 53
info@sageappliances.sk
www.sageappliances.sk
www.sagesk.sk

HU

PL

Szervizközpontok / Centra serwisowe

FAST HUNGARY Kft.
2045 Törökbálint, Dulácska u. 1/a, Magyarország
Tel.: +36 23 330 830
info@sageappliances.hu
www.sageappliances.hu
www.sagehu.hu

Fast Poland sp. z o. o.
ul. Sokołowska 10, 05-090 Puchaty
Tel.: +48 22 417 91 23, 22 417 91 24
info@sageappliances.pl
www.sageappliances.pl
www.sagepl.pl

The logo for Sage appliances, featuring the word "Sage" in a bold, black, sans-serif font with a registered trademark symbol (®) to the upper right of the letter 'e'.

www.sageappliances.com

Registrowaná značka v Anglii a Walesu č. 8223512. Z důvodu neustálého vývoje spotřebiče se spotřebiči vykreslení nebo vyfotografovaný v tomto dokumentu smí mírně lišit od vlastního spotřebiče.

Registrowaná značka v Anglicku a Walesu č. 8223512. Z důvodu neustálého vývoja spotřebiča sa spotřebiči vykreslení alebo vyfotografovaný v tomto dokumente smie mierne líšiť od vlastného spotřebiča.

8223512 szám alatt bejegyzett márka Angliában és Walesben. A készülék folyamatos fejlesztése miatt az ebben a dokumentumban lévő képeken vagy fotókon ábrázolt készülék kissé különbözhet a konkrét készüléktől.

Marka zarejestrowana w Anglii i Walii nr 8223512. Z powodu nieustannego rozwoju urządzenia przedstawione na rysunku lub fotografii w niniejszym dokumencie może różnić się nieco od samego urządzenia.

Copyright BRG Appliances 2018

STM500 A18