

ENERGY SISTEM

Headphones BT Travel 5 ANC

CZ: Stručný návod / HU: Gyors útmutató / HR: Brzi vodič
 PL: Szybka porada / SI: Hitri vodnik / SK: Stručný návod

1 Obsah / Tartalom / Sadržaj / Treści / Vsebine / Obsah

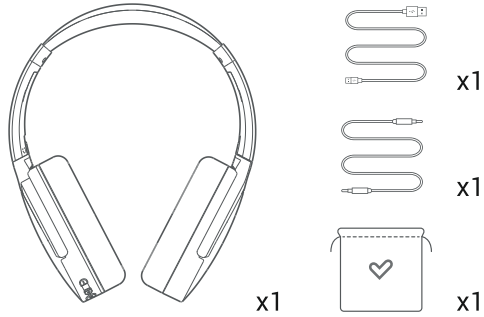

www.energysystem.com

2 Zapnutí a vypnutí / Bekapcsolás és kikapcsolás / Uključivanje i isključivanje / Włączanie i wyłączenie / Vklp in izklop / Zapnutie a vypnutie

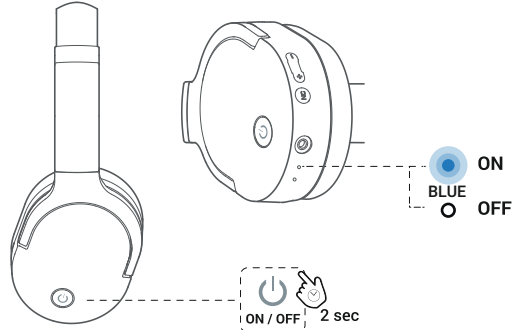

3 Popis zařízení / Eszköz leírása / Opis uređaja / Opis urządzenia / Opis naprave / Popis zariadenia

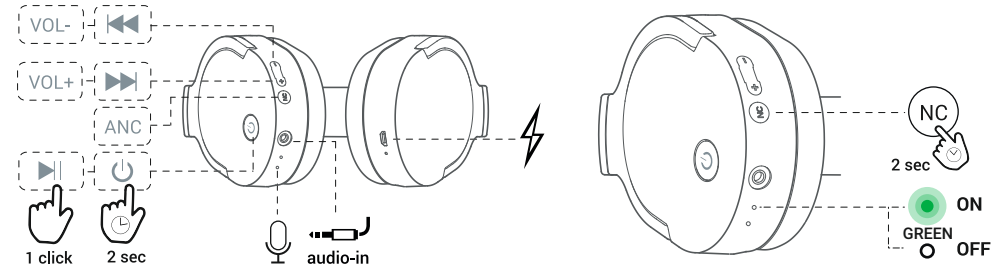

4 ANC - Active Noise Cancelling

5 Bluetooth

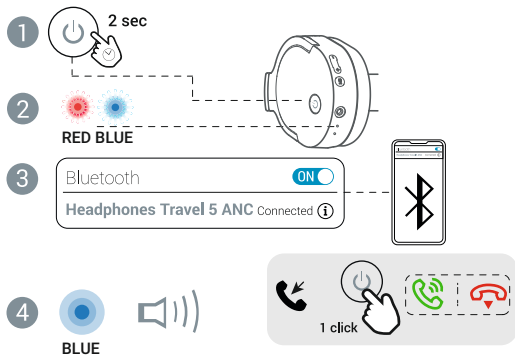

6 Baterie / Akkumulátor / Baterija / Batterie / Baterije / Batéria

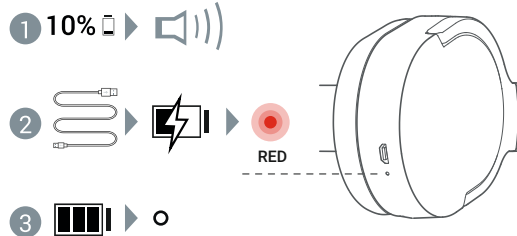

7 Více informací / További információ / Više informacija / Więcej informacji / Več informacij / Viac informácií

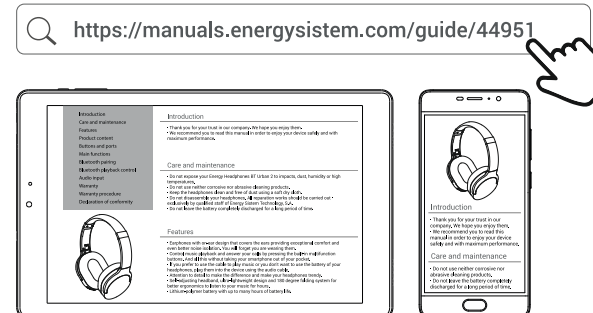

CZ: Záruka

Energy Sistem poskytuje záruku na vady výrobku po dobu 36 měsíců. Tato záruka pokrývá vady zpracování nebo materiálu. Záruka se nevztahuje na vady způsobené fyzickou újmou, nesprávným použitím nebo svévolnou úpravou výrobku třetí osobou. Ve třetím nadstandardním roce záruky nelze žádat vrácení peněz, může vám však být výměnou nabídnut stejný či novější výrobek téže modelové řady. Baterie v přístroji je spotřební materiál, výrobce uvádí životnost 24 měsíců.

Uplatnění záruky

Záruku můžete uplatnit u svého prodejce nebo v autorizovaném servisním středisku. K výrobku vždy přiložte průvodní dopis s kompletními kontakty, kopii nákupního dokladu a originální příslušenství, pokud se k němu vada může vztahovat.

Prohlášení o shodě

Výrobce: Energy Sistem Technology, Španělsko.

Prohlašujeme na naší výhradní odpovědnost, že výrobek **Energy Headphones BT Travel 5 ANC** (země výroby: Čína) je v souladu se všemi normami a standardy dle směrnice Evropského parlamentu a Rady 2014/53/EU ze dne 16. dubna 2014.

Tento symbol na produktu nebo v návodu k použití znamená, že toto zařízení je elektroodpad a nepatří do domovního odpadu. Takto označené nefunkční zařízení můžete odvéztat k recyklaci u vašeho prodejce nebo ve specializované sběrně.

Dovozce pro ČR:

BaSys CS, s.r.o., Sodomkova 1478/8, 102 00 Praha 10
www.basys.cz

SI: Garancija

Energy Sistem nudi garancijo za napake izdelka za obdobje 36 mesecev. Ta garancija pokriva napake v izdelavi ali materialu. Garancija se ne nanaša na napake, povzročene s fizično škodo, nepravilno uporabo ali če tretja oseba samovoljno spreminjanja izdelek. V tretjem nadstandardnem letu garancije ni mogoče zahtevati vračila denarja, lahko pa vam je v menjavo ponujen enak ali novejši izdelek iste serije modelov. Baterije v napravi so potrošni material, proizvajalec navaja življenjsko dobo 24 mesecev.

Uveljavljanje garancije

Garancijo lahko uveljavite pri svojem prodajalcu ali v pooblaščenem servisnem centru. Izdelku vedno priložite spremne dokumente s kompletnimi kontakti, kopijo računa in originalne pritikline, če se napaka nanaša na njih.

Izjava o skladnosti

Proizvajalec: Energy Sistem Technology, Španija.

Izjavljamo našo izključno odgovornost, da je izdelek **Energy Headphones BT Travel 5 ANC** (država izdelave: Kitajska) v skladu z vsemi normami in standardi ter standardi na podlagi direktive Evropskega parlamenta in Sveta 2014/53/CE z dne 16. aprila 2014. Ta simbol na izdelku ali v navodilih za uporabo pomeni, da je ta naprava elektronski odpadke in ne sodi v gospodinjske odpadke. Tako označene nedelujoče naprave lahko oddate v reciklažo pri vašem prodajalcu ali v specializiranem zbirališču.

HU: Jótállás

Az Energy Sistem a termékekre 36 hónapos jótállást biztosít. Ez a jótállás magába foglalja a szerelési, valamint a hibás anyag miatt keletkezett meghibásodásokat. A jótállás nem vonatkozik a készülékre történő fizikai behatások, helytelen használat vagy egy harmadik személy által végzett, nem megengedett szerelés következtében keletkezett meghibásodásokra. A jótállás harmadik, a jótállás biztosítása idejének felüli évében, nem lehet kérní az termék vételárának visszatérítését, viszont a meghibásodott készüléket ki lehet cserélni egy ugyanolyan típusú új, vagy újabb modellhez tartozó termékre.

A jótállás érvényesítése

A jótállás érvényesíthető a termék vásárlásának helyén vagy a szerződött, jogosultsággal rendelkező márkaszerviznél. A meghibásodott termékhez mindig csatolja az összes elérhetőségét tartalmazó kísérőlevelét, a vásárlási bizonylat másolatát és az eredeti tartozékokat, amennyiben a meghibásodás ezekre is vonatkozhat.

Megfelelőségi nyilatkozat

Gyártó: Energy Sistem Technology, Spanyolország.

A saját kizárólagos felelősségünk tudatában nyilatkozunk, hogy az **Energy Headphones BT Travel 5 ANC** (gyártás országa: Kína) átalat készített termék, teljesíti az Európai Parlament és Tanács 2014. április 16-án kiadott 2014/53/EU irányelve alapján kiadott összes szabvány és szabályzat követelményeit.

Ez a termék vagy a használati utasításban található szimbólum azt jelzi, hogy ez a berendezés elektromos hulladék és ezért nem tartozik a háztartási hulladékok közé. Az ilyen jelöléssel ellátott működésképtelen készülék, újrahasznosításra, leadható a készülék árusításának helyén vagy a specializált hulladékgyűjtőben.

HU importőre:

BaSys Magyarországi Kft., 2045 Törökbálint, Tópark utca 9
West Gate Business Park
www.basys.hu

SK: Záruka

Energy Sistem poskytuje záruku na vady výrobku po dobu 36 mesiacov. Táto záruka pokrýva chyby spracovania alebo materiálu. Záruka sa nevťahuje na chyby spôsobené fyzickou újmou, nesprávnym použitím alebo svojvoľnú úpravou výrobku tretou osobou. V treťom nadštandardnom roku záruky nemožno žiadať vrátenie peňazí, môže vám byť však výmenou ponúknutý rovnaký alebo novší výrobok rovnakej modelovej rady. Batéria v prístroji je spotrebný materiál, výrobca uvádza životnosť 24 mesiacov.

Uplatnenie záruky

Záruku môžete uplatniť u svojho predajcu alebo v autorizovanom servisnom stredisku. K výrobku vždy priložte sprievodný list s kompletnými kontakty, kópiu nákupného dokladu a originálne príslušenstvo, ak sa k nemu vada môže vzťahovať.

Vyhľadanie o zhode

Výrobca: Energy Sistem Technology, Španielsko.

Prehlasujeme na našu výhradnú zodpovednosť, že výrobok **Energy Headphones BT Travel 5 ANC** (krajina výroby: Čína) je v súlade so všetkými normami a štandardmi podľa smernice Európskeho parlamentu a Rady 2014/53 / EÚ zo 16. apríla 2014.

Tento symbol na produkte alebo v návode na použitie znamená, že toto zariadenie je elektroodpad a nepatří do domového odpadu. Takto označené nefunkčné zariadenie môžete odovzdať na recykláciu u vášho predajcu alebo v specializovanej zberni.

Dovozca pre SR:

BaSys SK, s.r.o., Stará Vajnorská 37/C, 831 04 Bratislava
www.basys.sk

HR: Jamstvo

Energy Sistem pruža jamstvo na nedostatke proizvoda u roku od 36 mjeseci. Ovo jamstvo pokriva nedostatke proizvodnje ili materijala. Jamstvo se ne odnosi na nedostatke uzrokovane uslijed fizičke štete, nepravilne uporabe ili samovoljne prilagodbe proizvoda od strane treće osobe. U trećoj iznad standardnoj godini nije moguće zahtijevati povratak novca, ali bit će vam za zamjenu ponuđeni isti ili noviji proizvod iste serije modela. Baterija u aparatu je potrošni materijal, proizvod navodi vijek trajanja od 24 mjeseci.

Primjena jamstva

Jamstvo možete primijeniti kod svoga prodavača ili u ovlaštenom centru za servisiranje. Uz proizvod uvijek priložite prateći dopis sa svim kontaktima, presliku računa o kupnji i izvornu dodatnu opremu, ukoliko se na istu može odnositi nedostatak.

Izjava o suglasnosti

Proizvođač: Energy Sistem Technology, Španija.

Ovime isključivo na vlastitu odgovornost izjavljujemo da je proizvod **Energy Headphones BT Travel 5 ANC** (zemlja proizvodnje: Kina) u skladu sa svim normama i standardima prema Direktivi Evropskog parlamenta i Vijeća 2014/53/CE od 16. travnja 2014.

Ovaj simbol na proizvodu ili u uputama ima značenje da je ovaj uređaj električni i elektronički otpad i ne spada u kućanski otpad. Tako označene ne funkcionalne uređaje možete predati na recikliranje kod vašeg prodavača ili na posebno sabirno mjesto.

PL: Gwarancja

Energy Sistem udziela gwarancji na wady produktu na okres 36 miesięcy. Niniejsza gwarancja obejmuje wady opracowania lub materiału. Gwarancja nie dotyczy wad spowodowanych uszkodzrkami fizycznymi, w konsekwencji niewłaściwego wykorzystania lub samowolnej modyfikacji produktu przez osobę trzecią. W trzecim ponadstandardowym roku gwarancji nie można się domagać zwrotu pieniędzy, może Ci jednak zostać zaproponowana wymiana za taki sam lub nowszy produkt tej samej serii modelowej.

Wykorzystanie gwarancji

Gwarancję można wykorzystać u swojego sprzedawcy lub w autoryzowanym ośrodku serwisowym. Do produktu zawsze trzeba dodać list polecony z kompletnymi kontaktami, kopią dokumentu zakupu i wyposażeniem oryginalnym, jeśli wada może go dotyczyć.

Deklarację zgodności

Producent: Energy Sistem Technology, Hiszpania.

Oświadczamy na naszą wyłączną odpowiedzialność, że produkt **Energy Headphones BT Travel 5 ANC** (kraj produkcji: Chiny) jest w zgodzie z wszystkimi normami i standardami wg rozporządzenia Parlamentu Europejskiego i Rady 2014/53/CE z dnia 16 kwietnia 2014 r.

Ten symbol na produkcie lub w Instrukcji obsługi oznacza, że urządzenie to jest odpadem elektronicznym i nie należy do odpadu z gospodarstwa domowego. Tak oznaczone niedziałające urządzenie można oddać do recyklingu u swojego sprzedawcy lub w specjalistycznym punkcie zbiorczym.