

SAMSUNG

FULL MANUAL

HW-Q950T

Imagine the possibilities

Thank you for purchasing this Samsung product.

To receive more complete service, please register
your product at www.samsung.com/register

SAFETY INFORMATION









SAFETY WARNINGS

TO REDUCE THE RISK OF ELECTRIC SHOCK, DO NOT REMOVE THE COVER (OR BACK).

NO USER-SERVICEABLE PARTS ARE INSIDE.

REFER SERVICING TO QUALIFIED SERVICE PERSONNEL.

Refer to the table below for an explanation of symbols which may be on your Samsung product.

	<p style="text-align: center;">CAUTION RISK OF ELECTRIC SHOCK. DO NOT OPEN.</p>	
	<p>This symbol indicates that high voltage is present inside. It is dangerous to make any kind of contact with any internal part of this product.</p>	
	<p>This symbol indicates that this product has included important literature concerning operation and maintenance.</p>	
	<p>Class II product : This symbol indicates that it does not require a safety connection to electrical earth (ground). If this symbol is not present on a product with a power cord, the product MUST have a reliable connection to protective earth (ground).</p>	
	<p>AC voltage : This symbol indicates that the rated voltage marked with the symbol is AC voltage.</p>	
	<p>DC voltage : This symbol indicates that the rated voltage marked with the symbol is DC voltage.</p>	
	<p>Caution, Consult instructions for use : This symbol instructs the user to consult the user manual for further safety related information.</p>	

WARNING

- To reduce the risk of fire or electric shock, do not expose this appliance to rain or moisture.

CAUTION

- TO PREVENT ELECTRIC SHOCK, MATCH WIDE BLADE OF PLUG TO WIDE SLOT, FULLY INSERT.
- This apparatus shall always be connected to a AC outlet with a protective grounding connection.
- To disconnect the apparatus from the mains, the plug must be pulled out from the mains socket, therefore the mains plug shall be readily operable.
- Do not expose this apparatus to dripping or splashing. Do not put objects filled with liquids, such as vases on the apparatus.
- To turn this apparatus off completely, you must pull the power plug out of the wall socket. Consequently, the power plug must be easily and readily accessible at all times.

PRECAUTIONS

1. Ensure that the AC power supply in your house complies with the power requirements listed on the identification sticker located on the bottom of your product. Install your product horizontally, on a suitable base (furniture), with enough space around it for ventilation (7~10 cm). Make sure the ventilation slots are not covered. Do not place the unit on amplifiers or other equipment which may become hot. This unit is designed for continuous use. To fully turn off the unit, disconnect the AC plug from the wall outlet. Unplug the unit if you intend to leave it unused for a long period of time.
2. During thunderstorms, disconnect the AC plug from the wall outlet. Voltage peaks due to lightning could damage the unit.
3. Do not expose the unit to direct sunlight or other heat sources. This could lead to overheating and cause the unit to malfunction.
4. Protect the product from moisture (i.e. vases), and excess heat (e.g. a fireplace) or equipment creating strong magnetic or electric fields. Unplug the power cable from the AC wall socket if the unit malfunctions. Your product is not intended for industrial use. It is for personal use only. Condensation may occur if your product has been stored in cold temperatures. If transporting the unit during the winter, wait approximately 2 hours until the unit has reached room temperature before using.

5. The battery used with this product contains chemicals that are harmful to the environment. Do not dispose of the battery in the general household trash. Do not expose the battery to excess heat, direct sunlight, or fire. Do not short circuit, disassemble, or overheat the battery. Danger of explosion if the battery is replaced incorrectly. Replace only with the same or equivalent type.

Fabric cleaning

Remove any dirt or stain on the product surface immediately.

Removing and cleaning can be less effective for some substances or if left for a prolonged time.

CAUTION

- Use a vacuum cleaner or an adhesive lint roller to remove dust, handprints, and the likes.
 - Some cleaning brushes may damage the product, depending on the materials they contain.
 - Towels and cleaning clothes may leave lint or dirt on the product.
- Do not use a nail or other tools to scratch the dirt off. It may damage the fabric.
- To remove oil or liquid stains, use a clean white cloth moist with water. If the stain persists, wipe it with a mixture of water and neutral detergent (such as dishwashing soaps) and a cloth.
 - A non-neutral detergent or cleaner may cause discolouration or fabric damage.
 - After cleaning, use a dry cloth or hairdryer to dry the area.
 - Do not use excessive force to avoid discolouration or fabric damage.

CONTENTS

01	Checking the Components	6
02	Product Overview	7
	Top Panel of the Soundbar	7
	Bottom Panel of the Soundbar	8
03	Using the Soundbar Remote Control	9
	Inserting Batteries before using the Remote Control (AA batteries X 2)	9
	How to Use the Remote Control	9
	Using the Hidden Buttons (Buttons with more than one function)	12
	Output specifications for the different sound effect modes	12
	Adjusting the Soundbar volume with a TV remote control	13
04	Connecting the Soundbar	14
	Connecting the power and units	14
	– Recommended Speaker Layout	15
	– Manually connecting the Subwoofer or Surround Speakers	16
	– LED Indicator Lights on the Rear of Subwoofer and Surround Speakers	17
05	Using a wired connection to the TV	19
	Method 1. Connecting with HDMI	19
	– Connecting the TV that supports HDMI ARC (Audio Return Channel)	19
	Method 2. Connecting using an Optical Cable	20
06	Using a wireless connection to the TV	22
	Connecting via Bluetooth	22
07	Connecting an External Device	24
	Method 1. Connecting using an HDMI Cable (Capable of Dolby Atmos decoding and playback)	24
	Method 2. Connecting using an Optical Cable	25

08	Connecting a Mobile Device	26
	Method 1. Connecting via Bluetooth	26
	Method 2. Connecting via Wi-Fi (Wireless Network)	29
	Configuring Amazon Alexa	30
	Using the Tap Sound	32
09	Installing the Wall Mount	33
	Installation Precautions	33
	Wallmount Components	33
	Installing the Surround Speakers on a Wall	35
10	Installing the Soundbar above a TV Stand	36
	Component	36
11	Software Update	37
	Auto Update	37
	USB Update	37
	Initialisation	37
12	Troubleshooting	38
13	Licence	40
14	Open Source Licence Notice	41
15	Important Notes About Service	41
16	Specifications and Guide	42
	Specifications	42

01 CHECKING THE COMPONENTS

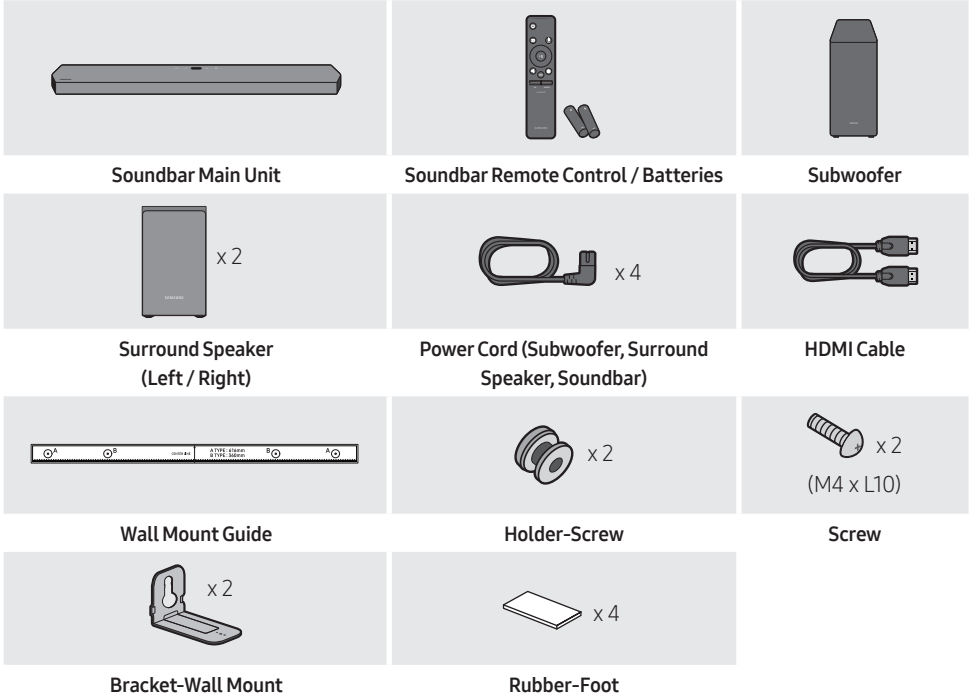

- For more information about the power supply and power consumption, refer to the label attached to the product. (Label: Bottom of the Soundbar Main Unit)
- To purchase additional components or optional cables, contact a Samsung Service Centre or Samsung Customer Care.
- For more information about the wallmount or rubber-foot, see pages 33~36.
- Design, specifications, and App screen are subject to change without prior notice.
- The appearance of the accessories may differ slightly from the illustrations above.

02 PRODUCT OVERVIEW

Top Panel of the Soundbar

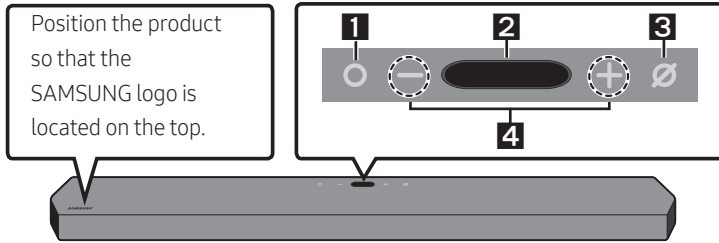

1	○ (Multi Function) Button <ul style="list-style-type: none">• In standby mode, press the ○ (Multi Function) button to turn on the Soundbar.• Press the ○ (Multi Function) button to change the input source.• Press the ○ (Multi Function) button for 3 seconds to call Alexa. Say with the button pressed to enable voice recognition.
2	Display <p>Displays the product's status and current mode.</p> D.IN → HDMI 1 → HDMI 2 → Wi-Fi → BT
3	⊘ (Mic On/Off) Button <p>Press the button to turn the microphone on or off.</p>
4	— + (Volume) Button <p>Adjusts the volume.</p>

- When you plug in the AC cord, the power button will begin working in 4 to 6 seconds.
- When you turn on this unit, there will be a 4 to 5 second delay before it produces sound.
- If you hear sounds from both the TV and Soundbar, go to the **Settings** menu for the TV audio and change the TV speaker to **External Speaker**.

Bottom Panel of the Soundbar

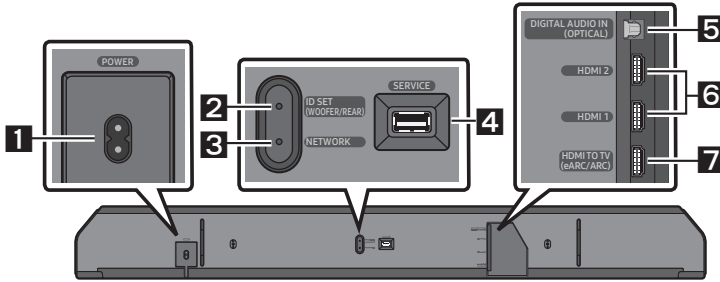

1	POWER Connect the Soundbar's AC power cable. (See page 14)
2	ID SET (WOOFER/REAR) Press to connect the Soundbar to surround speakers and a subwoofer wirelessly.
3	NETWORK Press to connect to a wireless network (Wi-Fi) via the SmartThings app.
4	SERVICE Connect a USB storage device to upgrade the product's software.
5	DIGITAL AUDIO IN (OPTICAL) Connect to the digital (optical) output of an external device. (See page 25)
6	HDMI 1 / HDMI 2 Inputs digital video and audio signals simultaneously using an HDMI cable. Connect to the HDMI output of an external device. (See page 24)
7	HDMI TO TV (eARC/ARC) Connect to the HDMI jack on a TV. (See page 19)

- When disconnecting the power cord from a wall outlet, pull the plug. Do not pull the cable.
- Do not connect this unit or other components to an AC outlet until all connections between components are complete.

03 USING THE SOUNDBAR REMOTE CONTROL



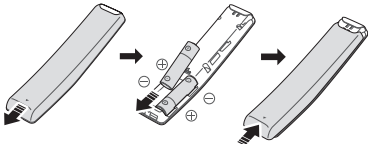

Inserting Batteries before using the Remote Control (AA batteries X 2)



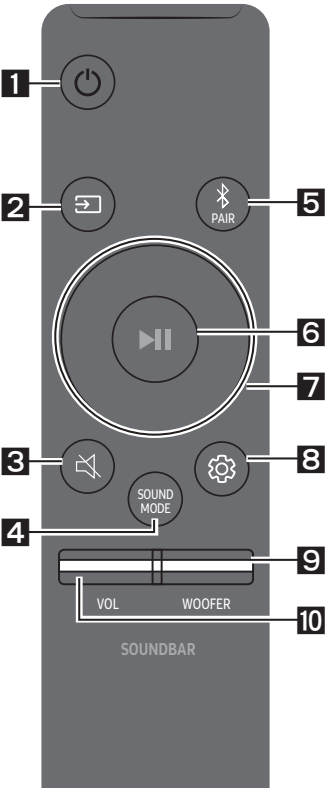

Slide the back cover in the direction of the arrow until it is completely removed. Insert 2 AA batteries (1.5V) oriented so that their polarity is correct. Slide the back cover back into position.







How to Use the Remote Control

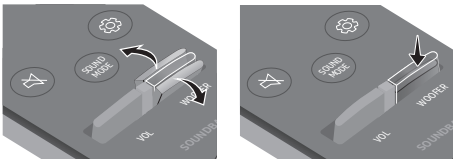

<p>1</p>  <p>Power</p>	<p>Turns the Soundbar on and off.</p> <ul style="list-style-type: none"> • Auto Power Down Function The unit turns off automatically in the following situations: <ul style="list-style-type: none"> - In D.IN / HDMI 1 / HDMI 2 / Wi-Fi / BT mode if there is no audio signal for 18 minutes.
<p>2</p>  <p>Source</p>	<p>Press to select a source connected to the Soundbar.</p>
<p>3</p>  <p>Mute</p>	<p>Press the  (Mute) button to mute the sound. Press it again to unmute the sound.</p>

<p>4</p>  <p>SOUND MODE</p>	<p>You can select the desired sound mode by choosing STANDARD, SURROUND, GAME PRO, or ADAPTIVE SOUND.</p> <ul style="list-style-type: none"> • STANDARD Outputs the original sound. • SURROUND SOUND Provides a wider sound field than standard. • GAME PRO Provides stereoscopic sound to immerse you in the action while gaming. • ADAPTIVE SOUND Analyzes the content in real time and automatically provides the optimal sound field based on the characteristics of the content.
<p>5</p>  <p>Bluetooth PAIR</p>	<p>Switch the Soundbar to Bluetooth pairing mode. Press the button and wait for the “BT PAIRING” screen to connect to a new Bluetooth device.</p>
<p>6</p>  <p>Play / Pause</p>	<p>You can also play or pause music by pressing the button.</p>
<p>7</p>  <p>Up/Down/ Left/Right</p>	 <p>Press the indicated areas to select Up/Down/Left/Right.</p> <p>Press Up/Down/Left/Right on the button to select or set functions.</p> <ul style="list-style-type: none"> • Music Skip Press the Right button to select the next music file. Press the Left button to select the previous music file. • ID SET Use this option when the Subwoofer or Surround Speakers are not connected or need reconnection. While powered off, press and hold the Up button for 5 seconds to perform ID SET. (See page 16.)

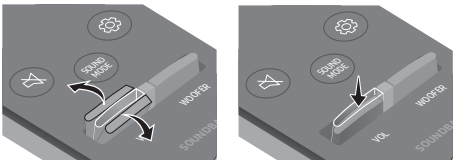
<p>8</p>	 <p>Sound Control</p>	<p>When pressed, the setting items such as TREBLE, BASS, SYNC, CENTER LEVEL, SIDE LEVEL, FRONT TOP LEVEL, REAR LEVEL, REAR TOP LEVEL, and VIRTUAL ON/OFF are displayed in sequence. The desired item can be adjusted using the Up/Down buttons.</p> <ul style="list-style-type: none"> - To control the volume of the treble or bass sound, select TREBLE or BASS in Sound Settings, and then adjust the volume between -6~+6 by using the Up/Down buttons. - Press and hold the  (Sound Control) button for about 5 seconds to adjust the sound for each frequency band. 150Hz, 300Hz, 600Hz, 1.2kHz, 2.5kHz, 5kHz, and 10kHz are selectable using the Left/Right buttons and each can be adjusted to a setting between -6 to +6 using the Up/Down buttons. (Make sure the Sound mode is set to "STANDARD".) - To control the volume of the each speaker select CENTER LEVEL, SIDE LEVEL, or FRONT TOP LEVEL in Sound Settings, and then adjust the volume between -6~+6 by using the Up/Down buttons. - If the video on the TV and audio from the Soundbar are not synchronised, select SYNC in Sound Control, and then set the audio delay between 0~300 milliseconds by using the Up/Down buttons. - SYNC is only supported for some functions. - If Surround Speakers are connected, select REAR LEVEL or REAR TOP LEVEL and then use the Up/Down buttons to adjust the volume within a -6 to +6 range. - The VIRTUAL Speaker function can be turned ON/OFF by using the Up/Down buttons.
<p>9</p>	 <p>WOOFER (BASS) LEVEL</p>	 <p>Push the button up or down to adjust the level of the woofer (bass) to -12 or between -6 to +6. To set the woofer (bass) volume level to 0 (Default), press the button.</p>
<p>10</p>	 <p>VOLUME</p>	 <p>Push the button up or down to adjust the volume.</p> <ul style="list-style-type: none"> • Mute Press the VOL button to mute the sound. Press it again to unmute the sound.

Using the Hidden Buttons (Buttons with more than one function)

Hidden Button		Reference page
Remote Control Button	Function	
WOOFER (Up)	TV remote control On/Off (Standby)	page 13
Up	ID SET	page 16
 (Sound Control)	7 Band EQ	page 11

Output specifications for the different sound effect modes

Effect	Input	Output
		With Subwoofer & Surround Speaker
STANDARD	2.0 ch	2.1 ch
	5.1 ch	5.1 ch / 7.1 ch (DTS)
	7.1 ch	7.1 ch
	7.1.4 ch	9.1.4 ch
SURROUND	2.0 ch	9.1.4 ch
	5.1 ch	9.1.4 ch
	7.1 ch	9.1.4 ch
	7.1.4 ch	9.1.4 ch
GAME PRO	2.0 ch	9.1.4 ch
	5.1 ch	9.1.4 ch
	7.1 ch	9.1.4 ch
	7.1.4 ch	9.1.4 ch
ADAPTIVE SOUND	2.0 ch	9.1.4 ch
	5.1 ch	9.1.4 ch
	7.1 ch	9.1.4 ch
	7.1.4 ch	9.1.4 ch







- For input sources Dolby Atmos and DTS:X, the effect modes that can be selected using the **SOUND MODE** button will not be available. (See above for the effect modes.)
- If the input source is Dolby Atmos®, 9.1.4 channels are outputted.
- The Surround Speakers will not produce sounds for 2 channel output while **STANDARD** mode is in use. To enable sound for the Surround Speakers, change the effect mode to **SURROUND**.

Adjusting the Soundbar volume with a TV remote control

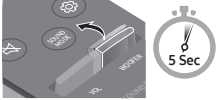
Adjust the Soundbar volume using the TV's remote control.

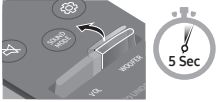
- This function can be used with IR remote controls only. Bluetooth remote controls (remote controls that require pairing) are not supported.
- Set the TV speaker to **External Speaker** to use this function.
- Manufacturers supporting this function:
VIZIO, LG, Sony, Sharp, PHILIPS, PANASONIC, TOSHIBA, Hisense, RCA

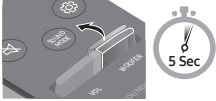
1. Turn Off the Soundbar.
2. Push up and hold the **WOOFER** button for 5 seconds.
Each time you push the **WOOFER** button up and hold it for 5 seconds, the mode switches in the following order: "**SAMSUNG-TV REMOTE**" (Default mode), "**OFF-TV REMOTE**", "**ALL-TV REMOTE**".

Remote Control Button	Display	Status
	(Default mode) SAMSUNG-TV REMOTE 	Enable a Samsung TV's IR remote control.
	OFF-TV REMOTE 	Disable the TV remote control.
	ALL-TV REMOTE 	Enable a third-party TV's IR remote control.

04 CONNECTING THE SOUNDBAR

Connecting the power and units

Use the Power cord to connect the Subwoofer, Surround Speakers, and Soundbar to an electrical outlet in the following order:

- For more information about the required electrical power and power consumption, refer to the label attached to the product. (Label: Bottom of the Soundbar Main Unit)

1. Connect the Power cord to the Subwoofer.

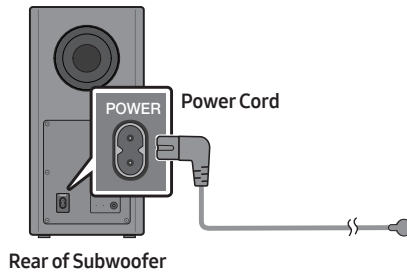

2. Connect the power cord to the Left and Right Surround Speakers.

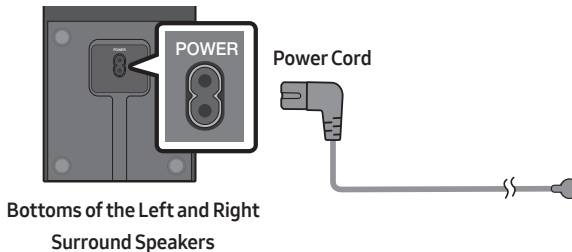

3. Connect the Power cord to the Soundbar.

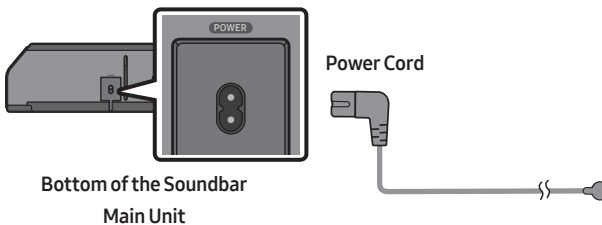

4. Connect power to the Soundbar, Subwoofer and Surround Speakers. The Subwoofer and Surround Speakers are automatically connected when the Soundbar is turned on.

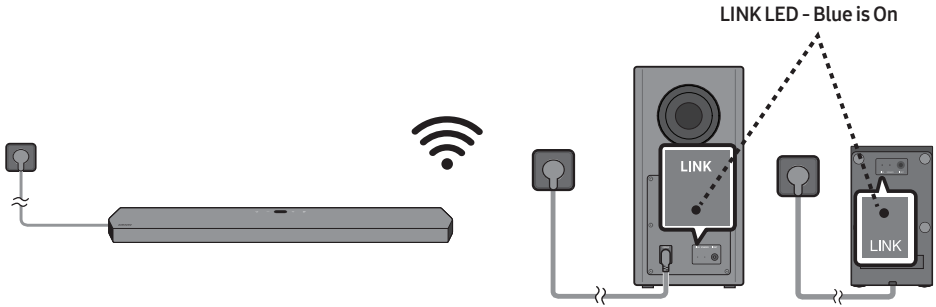

NOTES

- Connect the Subwoofer and Surround Speakers power before connecting to the Soundbar. The Subwoofer and Surround Speakers will be automatically connected when turning on the Soundbar.
- If you unplug and reconnect the power cord when the product is turned on, the Soundbar turns on automatically.

Recommended Speaker Layout

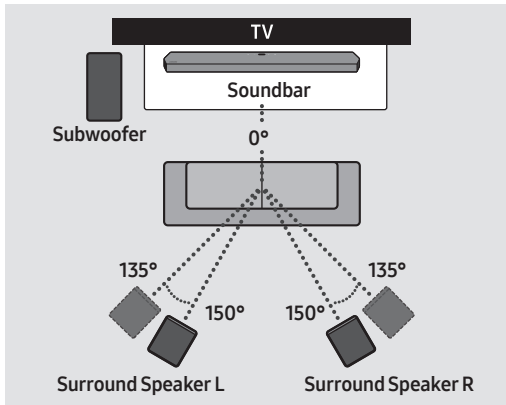

⚠ CAUTION

- Wireless receiving antennas are built into the wireless subwoofer and surround speakers. Keep the units away from water and moisture.
- For optimal listening performance, make sure that the areas around the wireless subwoofer and surround speakers locations are clear of any obstructions.

Manually connecting the Subwoofer or Surround Speakers

Before performing the manual connection procedure below:

- Check whether the power cables for the Soundbar and subwoofer or Surround Speakers are connected properly.
- Make sure that the Soundbar is turned off.

1. Turn off the Soundbar main.
2. Press and hold **ID SET** on the rear of the subwoofer and surround speakers for at least 5 seconds.
 - The red indicator at the rear of each speaker turns off and the blue indicator blinks.

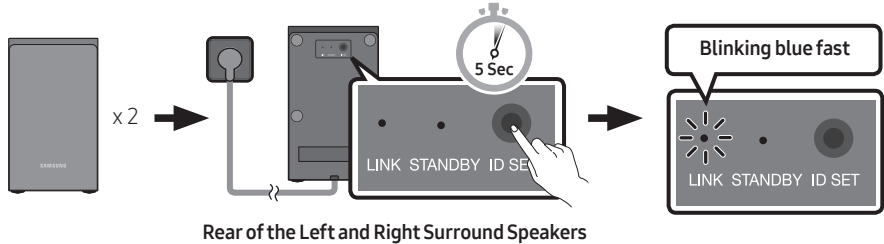
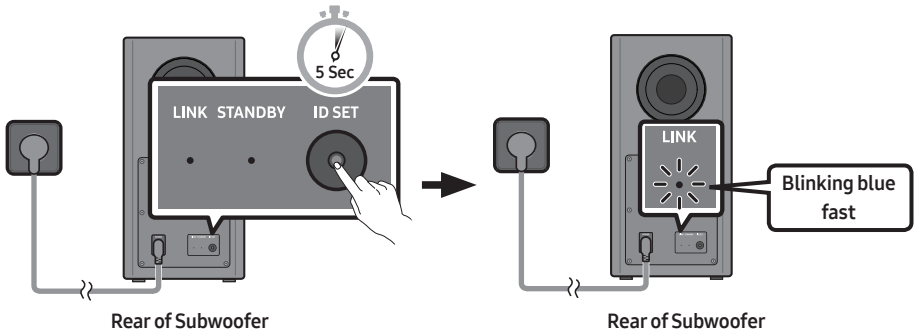

3. Press the **Up** button on the remote control for 5 seconds.
 - The **ID SET** message appears on the display of the Soundbar for a moment, and then it disappears.
 - The Soundbar will automatically power on when **ID SET** is complete.

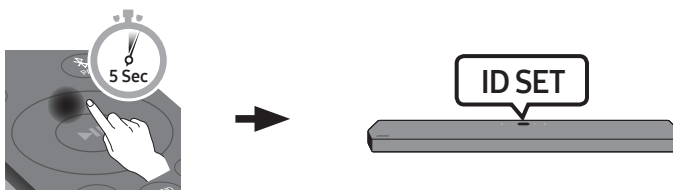

4. Check if the LINK LED is solid blue (connection complete).

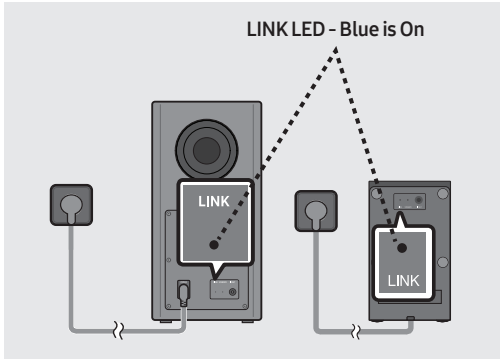

The LINK LED indicator stops blinking and glows a solid blue when a connection is established between the Soundbar and the Wireless Subwoofer, surround speakers.

LED Indicator Lights on the Rear of Subwoofer and Surround Speakers

LED	Status	Description	Resolution
	On	Successfully connected (normal operation)	-
	Blinking	Recovering the connection	Check if the power cable attached to the main Soundbar unit is connected properly or wait about 5 minutes. If blinking persists, try manually connecting the subwoofer and Surround Speakers. See page 16.
	On	Standby (with the Soundbar main unit turned off)	Check if the power cable attached to the main Soundbar unit is connected properly.
		Connection failed	Connect again. See the instructions for manual connection on page 16.
	Blinking	Malfunction	See the contact information for the Samsung Service Centre in this manual.

NOTES

- If the main unit is powered off, the wireless subwoofer will go into stand-by mode and the STANDBY LED on the rear of the sub-woofer will turn red after blinking in blue several times.
- If you use a device that uses the same frequency (5.8GHz) as the Soundbar near the Soundbar, interference may cause some sound interruption.
- The maximum transmission distance of the main unit's wireless signal is about 10 m, but may vary depending on your operating environment. If a steel-concrete or metallic wall is between the main unit and the wireless subwoofer, the system may not operate at all because the wireless signal cannot penetrate metal.

CAUTION

- Wireless receiving antennas are built into the wireless subwoofer and Surround Speakers. Keep the unit away from water and moisture.
- For optimal listening performance, make sure that the area around the wireless subwoofer and the Surround Speakers are clear of any obstructions.

05 USING A WIRED CONNECTION TO THE TV

Method 1. Connecting with HDMI

⚠ CAUTION

- When both the HDMI cable and optical cable are connected, the HDMI signal is received first.
- To connect the HDMI cable between the TV and Soundbar, be sure to connect the terminals marked ARC. Otherwise, the TV sound may not be output.
- Be sure to use the cable with the premium HDMI certification logo. In addition, make sure that the cable is a certified Type A, high-speed HDMI Ethernet cable. (HIGH SPEED HDMI CABLE WITH ETHERNET)

Connecting the TV that supports HDMI ARC (Audio Return Channel)

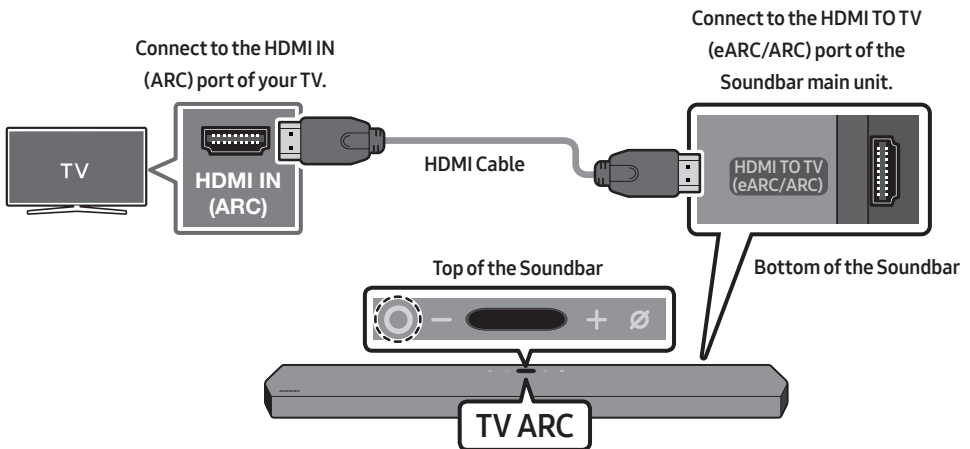

1. With the Soundbar and TV turned off, connect the HDMI cable as shown in the figure.
2. Turn on the Soundbar and TV.
3. "TV ARC" appears in the display window of the Soundbar main unit and the Soundbar plays TV sound.
 - When the TV sound is not output, press the **○ (Multi Function)** button at the top of the Soundbar or the **📺 (Source)** button on the remote control to select the "D.IN" mode. The screen displays "D.IN" and "TV ARC" in sequence, and TV sound is played.

- When connecting a Samsung TV that supports the eARC function, “**eARC**” appears on the display and the sound is heard.
- If “**TV ARC**” does not appear in the display window of the Soundbar main unit, confirm that the HDMI cable is connected to the correct port.
- Use the volume buttons on the TV’s remote control to change the volume on the Soundbar.

NOTES

- When you connect the TV that supports the HDMI ARC (Audio Return Channel) to the Soundbar with an HDMI cable, you can transmit the digital video and audio data without connecting a separate optical cable.
- We recommend you use a coreless HDMI cable if possible. If you use a cored HDMI cable, use one whose diameter is less than 14 mm.
- This function is not available if the HDMI cable does not support ARC.
- When the audio in a broadcast is encoded in Dolby Digital and the “Digital Output Audio Format” on your TV is set to PCM, we recommend that you change the setting to Dolby Digital. When the setting on the TV is changed, you will experience better sound quality. (The TV menu may use different words for Dolby Digital and PCM depending on the TV manufacturer.)

Method 2. Connecting using an Optical Cable

Pre-connection Checklist

- When both the HDMI cable and optical cable are connected, the HDMI signal is received first.
- When you use an optical cable and the terminals have covers, be sure to remove the covers.

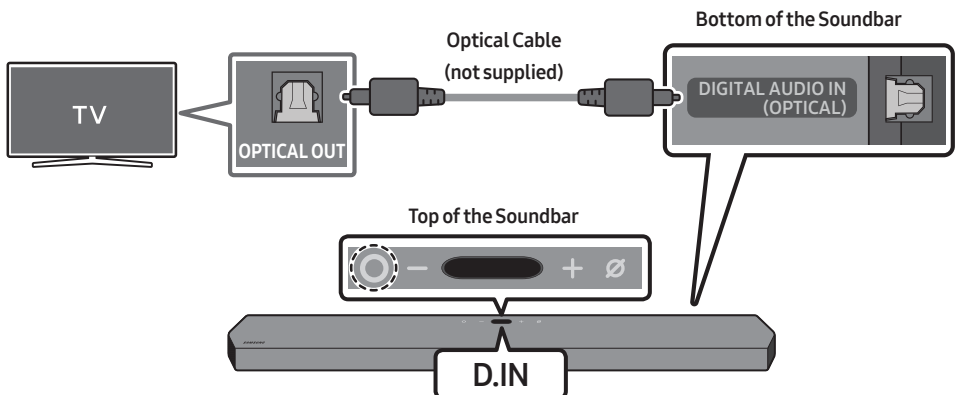

1. With the TV and Soundbar turned off, connect the **DIGITAL AUDIO IN (OPTICAL)** port on the Soundbar and the OPTICAL output port on the TV with the optical cable (not supplied), as shown in the figure.
2. Turn on the Soundbar and TV.
3. Press the **○ (Multi Function)** button at the top of the Soundbar or the  **(Source)** button on the remote control to select the “**D.IN**” mode.
4. The TV sound is output from the Soundbar.

Using the Q-Symphony Function

For Q-Symphony, the Soundbar syncs with a Samsung TV to output sound through two devices for optimum surround effect. When the Soundbar is connected, the menu, “**TV+Soundbar**” appears under the **Sound Output** menu of the TV. Select the corresponding menu.

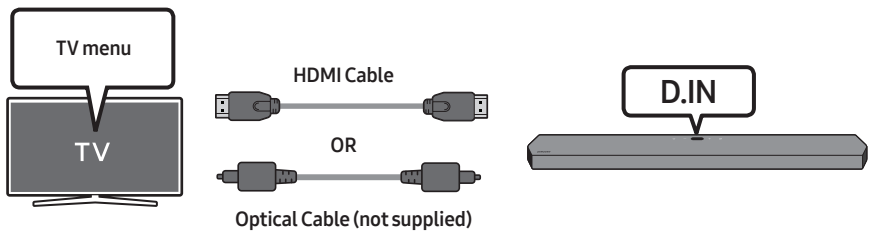

- TV menu example: **TV + [AV] Soundbar series name (HDMI)**

NOTES

- It can operate according to the Codec supported by TV.
- This function is supported only when the HDMI Cable or Optical Cable (not supplied) is connected.
- This function is available in Samsung TVs released in 2020 and some Soundbar models.
- When using Q-Symphony, you can only choose **GAME PRO** or **ADAPTIVE SOUND**.

06 USING A WIRELESS CONNECTION TO THE TV

Connecting via Bluetooth

When a Samsung TV is connected using Bluetooth, you can hear stereo sound without the hassle of cabling.

- Only one Samsung TV can be connected at a time.
- Samsung TV that supports Bluetooth can be connected. Check the specifications of your TV.

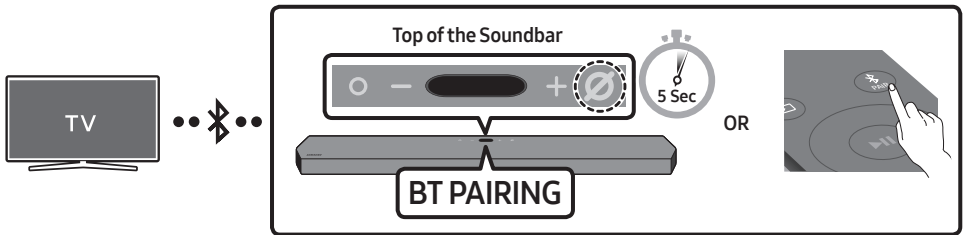

The initial connection

1. Press the **PAIR** button on the Soundbar remote control to enter the **"BT PAIRING"** mode.

- (OR)
- a. Press the **Multi Function** button on the top panel and then select **"BT"**.
"BT" changes to **"BT PAIRING"** in a few seconds automatically or changes to **"BT READY"** if there is a connect record.
- b. When **"BT READY"** appears, press and hold the **Mic On/Off** button on the top panel of the Soundbar for more than 5 seconds to display **"BT PAIRING"**.

2. Select Bluetooth mode on the Samsung TV.

(e.g. Home (🏠) → Settings (⚙️) → Sound → Sound Output → Bluetooth Speaker List → [AV] Samsung Soundbar Q950T (Bluetooth))

3. Select **"[AV] Samsung Soundbar Q950T"** from the list on TV's screen.

An available Soundbar is indicated with **"Need Pairing"** or **"Paired"** on the TV's Bluetooth device list. To connect the Samsung TV to the Soundbar, select the message, and then establish a connection.

- When the Samsung TV is connected, **[TV Name] → "BT"** appears on the Soundbar's top display.



4. You can now hear Samsung TV sound from the Soundbar.

- After you have connected the Soundbar to your Samsung TV the first time, use the **"BT READY"** mode to reconnect.

If the device fails to connect

- If you have an existing Soundbar (e.g., [AV] Samsung Soundbar Q950T) on the list of speakers on the Samsung TV, delete it.
- Then repeat steps 1 through 3.

Disconnecting the Soundbar from the Samsung TV

Press the  (Multi Function) button at the top of the Soundbar or the  (Source) button on the remote control to select the mode other than “BT”.

- Disconnecting takes time because the Samsung TV must receive a response from the Soundbar. (The time required may differ, depending on the Samsung TV model.)

What is the difference between BT READY and BT PAIRING?

- **BT READY** : In this mode, you can reconnect any Samsung TV or mobile device that was connected before.
- **BT PAIRING** : In this mode, you can connect a new device to the Soundbar. (Press the  PAIR button on the Soundbar remote control or press and hold the  (Mic On/Off) button on the top of the Soundbar for more than 5 seconds while the Soundbar is in “BT” mode.)

Notes on Bluetooth connection

- Locate a new device within 1 m to connect via Bluetooth communication.
- If asked for a PIN code when connecting a Bluetooth device, enter <0000>.
- The Soundbar automatically turns off after 18 minutes in the Ready state.
- The Soundbar may not perform Bluetooth search or connection correctly under the following circumstances:
 - If there is a strong electrical field around the Soundbar.
 - If several Bluetooth devices are simultaneously paired with the Soundbar.
 - If the Bluetooth device is turned off, not in place, or malfunctions.
- Electronic devices may cause radio interference. Devices that generate electromagnetic waves must be kept away from the Soundbar main unit - e.g., microwaves, wireless LAN devices, etc.

07 CONNECTING AN EXTERNAL DEVICE

Method 1. Connecting using an HDMI Cable (Capable of Dolby Atmos decoding and playback)

Pre-connection Checklist

- Dolby Atmos® and DTS:X are supported in HDMI mode only.
- If the Audio Output options include Secondary Audio, make sure Secondary Audio is set to Off.
- Make sure that the content supports Dolby Atmos®.

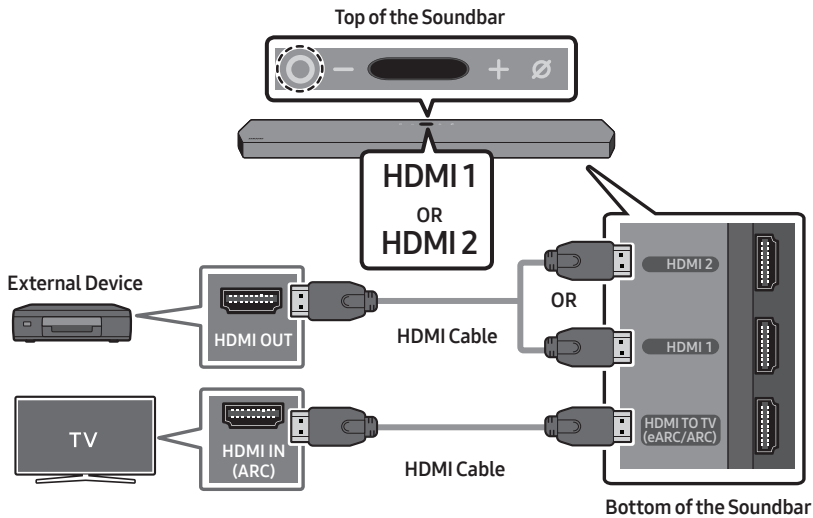

1. Use an HDMI cable to connect the HDMI OUT port on the external device and the **HDMI** port on the bottom of the Soundbar.
2. Use an HDMI cable to connect the HDMI IN port of the TV and the **HDMI TO TV (eARC/ARC)** port on the bottom of the Soundbar.
3. Turn on the Soundbar, TV, and the external device.
4. Press the **○ (Multi Function)** button on the top of the Soundbar or the **➡ (Source)** button on the remote control to select "**HDMI 1**" or "**HDMI 2**" mode.
5. The Soundbar display indicates that "**HDMI 1**" or "**HDMI 2**" mode is currently selected and the Soundbar will start playing sounds.

NOTES

- **When you use Dolby Atmos®:** If the input source is Dolby Atmos®, 9.1.4 channels are outputted. When Dolby Atmos® is active, the Soundbar's sound effect modes controlled by the **SOUND MODE** button are not available.
- When Dolby Atmos® is activated, "**DOLBY ATMOS**" appears in the top display.
- **Configuring Dolby Atmos® on your BD player or other device.**
Open the audio output options on the settings menu of your BD player or other device and make sure that "No Encoding" is selected for Bitstream. For example, on a Samsung BD Player, go to Home Menu → Sound → Digital Output and then select Bitstream (unprocessed).

Method 2. Connecting using an Optical Cable

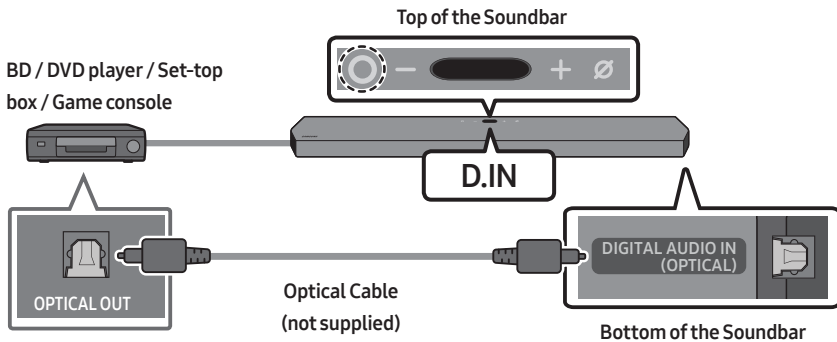

1. Use an optical cable (not supplied) to connect the **DIGITAL AUDIO IN (OPTICAL)** on the Soundbar main and the **OPTICAL OUT** port on the external device.
2. Turn on the Soundbar and external device.
3. To select "**D.IN**" mode, press the **○ (Multi Function)** button on the top of the Soundbar or the **☞ (Source)** button on the remote control.
4. Your Soundbar will play sounds from the external device.

08 CONNECTING A MOBILE DEVICE

Method 1. Connecting via Bluetooth

When a mobile device is connected using Bluetooth, you can hear stereo sound without the hassle of cabling.

- When you connect a paired Bluetooth device with the Soundbar off, the Soundbar automatically turns on.

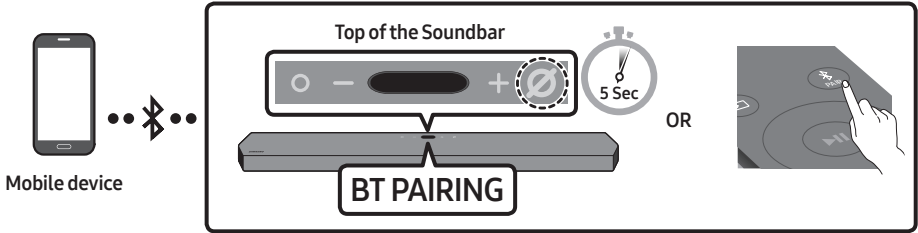

The initial connection

- When connecting to a new Bluetooth device, make sure the device is within 1 m distance.
1. Press the **PAIR** button on the Soundbar remote control to enter the “**BT PAIRING**” mode.
(OR) a. Press the **(Multi Function)** button on the top panel and then select “**BT**”.
“**BT**” changes to “**BT PAIRING**” in a few seconds automatically or changes to “**BT READY**” if there is a connect record.
b. When “**BT READY**” appears, press and hold the **(Mic On/Off)** button on the top panel of the Soundbar for more than 5 seconds to display “**BT PAIRING**”.
 2. On your device, select “[AV] Samsung Soundbar Q950T” from the list that appears.
 - When the Soundbar is connected to the Mobile device, [Mobile Device Name] → “**BT**” appears in the top display.
 3. Play music files from the device connected via Bluetooth through the Soundbar.
 - After you have connected the Soundbar to your mobile device the first time, use the “**BT READY**” mode to reconnect.

If the device fails to connect

- If you have an existing Soundbar (e.g., “[AV] Samsung Soundbar Q950T”) in the list of speakers on the Mobile device, delete it.
- Repeat steps 1 and 2.

What is the difference between BT READY and BT PAIRING?

- **BT READY** : In this mode, you can reconnect any Samsung TV or mobile device that was connected before.
- **BT PAIRING** : In this mode, you can connect a new device to the Soundbar.
(Press the  PAIR button on the Soundbar remote control or press and hold the  (Mic On/Off) button on the top of the Soundbar for more than 5 seconds while the Soundbar is in "BT" mode.)

Notes on Bluetooth connection

- Locate a new device within 1 m to connect via Bluetooth communication.
- If asked for a PIN code when connecting a Bluetooth device, enter <0000>.
- The Soundbar automatically turns off after 18 minutes in the Ready state.
- The Soundbar may not perform Bluetooth search or connection correctly under the following circumstances:
 - If there is a strong electrical field around the Soundbar.
 - If several Bluetooth devices are simultaneously paired with the Soundbar.
 - If the Bluetooth device is turned off, not in place, or malfunctions.
- Electronic devices may cause radio interference. Devices that generate electromagnetic waves must be kept away from the Soundbar main unit - e.g., microwaves, wireless LAN devices, etc.
- The Soundbar supports SBC data (44.1kHz, 48kHz).
- Connect only to a Bluetooth device that supports the A2DP (AV) function.
- You cannot connect the Soundbar to a Bluetooth device that supports only the HF (Hands Free) function.
- When connecting the Soundbar to a Bluetooth device, place them as close to each other as possible.
- The farther the Soundbar and Bluetooth device are from each other, the lower the sound quality will become.
The Bluetooth connection may break when the devices are out of the effective range.
- The Bluetooth connection may not function as intended in areas with poor reception.
- A Bluetooth device may experience noise or malfunction under in the following conditions:
 - When the body is in contact with the signal transceiver on the Bluetooth device or Soundbar
 - In corners or when there is an obstacle in proximity, such as a wall or partition, where electrical changes may occur.
 - When exposed to radio interferences by other products operating on the same frequency ranges, such as medical equipment, microwave ovens, and wireless LAN devices.
 - Obstacles such as doors and walls may still impact the sound quality even when the devices are within the effective range.



- Note that your Soundbar cannot be paired with other Bluetooth devices while using the Bluetooth option.
- This wireless device may cause electrical interference during operation.

Disconnecting the Bluetooth device from a Soundbar

You can disconnect a Bluetooth device from the Soundbar. For instructions, see the Bluetooth device's user manual.

- The Soundbar will be disconnected.
- When the Soundbar is disconnected from the Bluetooth device, the Soundbar will display "**BT DISCONNECTED**" on the top display.

Disconnecting the Soundbar from the Bluetooth device

Press the  (**Multi Function**) button on the top of the Soundbar or the  (**Source**) button on the remote control to switch the mode from "**BT**".

- Disconnecting takes time because the Bluetooth device must receive a response from the Soundbar. (Disconnection time may differ, depending on the Bluetooth device)
- When the Soundbar is disconnected from the Bluetooth device, the Soundbar will display "**BT DISCONNECTED**" on the top display.

Method 2. Connecting via Wi-Fi (Wireless Network)

To connect a Soundbar to a mobile device via a wireless network (Wi-Fi), the **SmartThings** app is required.

The initial connection

1. Install and launch the **SmartThings** app from your mobile device (smartphone or tablet).
2. On the app, follow the screen instructions to add the Soundbar.
 - The automatic pop-up (the second screenshot below) may not show on some devices. If the pop-up does not appear, press “+” on the **Home** screen. The Soundbar is added to the app.

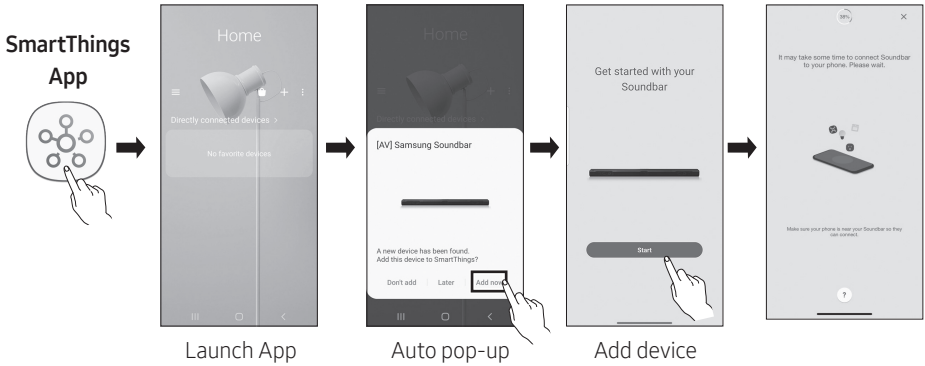

Configuring Amazon Alexa

- Amazon Alexa is a service provided by Amazon.
- This service is available only in some languages but not in other countries or regions.

Using Alexa, you can play music, listen to news, see weather forecasts, and control home appliances. To use Amazon Alexa, an Amazon account is required to connect the Soundbar over the network.

1. Install the **SmartThings** app on your mobile device and then launch it.
2. Enter the Alexa account by following the instructions on the app and then log in the service.

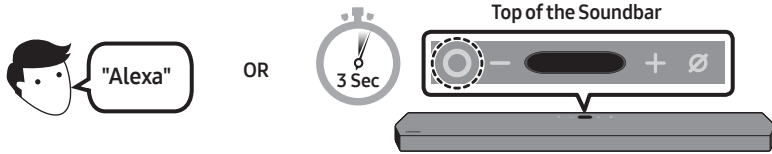

3. Call Alexa or press the **○ (Multi Function)** button on the Soundbar for 3 seconds to use the Alexa service.
 - Press the **○ (Multi Function)** button for 3 seconds to call Alexa. Say with the button pressed to enable voice recognition.

Use voice commands to control the Soundbar



Trigger + Command

Things to try	Example of what to say
Volume control	"Alexa, turn up the volume."
	"Alexa, turn down the volume"
Listening to streaming content from Amazon Music	"Alexa, play some jazz music"
Playback control	"Alexa, play next song."
	"Alexa, stop the music."
	"Alexa, what is this song?"
Weather information	"Alexa, what's the weather?"
Timer scheduling	"Alexa, set a timer for 10 minutes."

Using the Tap Sound

Tap the Soundbar with your mobile device to play the sound of content on the mobile device through the Soundbar.

- This function may not be supported, depending on the mobile device.
- This function is only compatible with Samsung mobile devices with Android 8.1 or later.

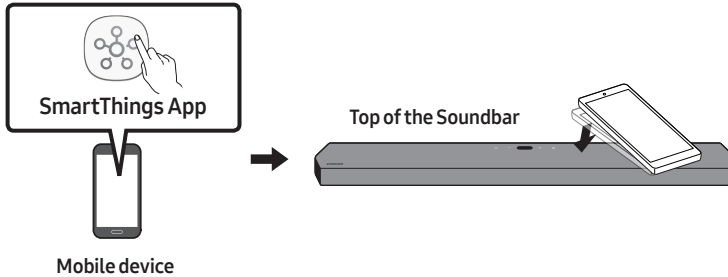

1. Turn on the **Tap Sound** function on your mobile device.
 - For details on how to turn on the function, refer to “**Setting the Tap Sound function**” below.
2. Tap the Soundbar with the mobile device. Select “**Start now**” in the displayed message window. A connection is established between the mobile device and Soundbar via Bluetooth.
3. Play the sound of content on the mobile device through the Soundbar.
 - This function connects a mobile device to the Soundbar via Bluetooth by detecting vibration that occurs when the device touches the Soundbar.
 - Make sure the mobile device does not tap a sharp corner of the Soundbar. The Soundbar or mobile device may become scratched or damaged.
 - It is recommended that the mobile device be covered with a case. Lightly tap the wide area in the upper portion of the Soundbar, without using excessive force.
 - To use this function, update the **SmartThings** app to the latest version. The function may not be supported, depending on the app version.

Setting the Tap Sound function

Use the **SmartThings** app to turn on the **Tap View, Tap Sound** function.

1. On the mobile device, run the **SmartThings** app.
2. Select (☰ → ⚙) in the **SmartThings** app screen displayed on the mobile device.
3. Set “**Tap View, Tap Sound**” to On to allow the function to work when a mobile device moves close to the Soundbar. The function is turned on.

NOTES

- When the mobile device is in power-saving mode, the **Tap Sound** function does not work.
- The **Tap Sound** function may not work if there are devices near the Soundbar that cause radio interference such as electric devices. Make sure devices that may cause radio interference are placed at a sufficient distance away from the Soundbar.

09 INSTALLING THE WALL MOUNT

Installation Precautions

- Install on a vertical wall only.
- Do not install in a place with high temperature or humidity.
- Verify whether the wall is strong enough to support the product's weight. If not, reinforce the wall or choose another installation point.
- Purchase and use the fixing screws or anchors appropriate for the kind of wall you have (plaster board, iron board, wood, etc.). If possible, fix the support screws into wall studs.
- Purchase wall mounting screws according to the type and thickness of the wall you want to mount the Soundbar on.
 - Diameter: M5
 - Length: 35 mm or longer recommended.
- Connect cables from the unit to external devices before you install the Soundbar on the wall.
- Make sure the unit is turned off and unplugged before you install it. Otherwise, it may cause an electric shock.

Wallmount Components

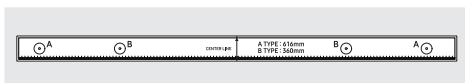

Wall Mount Guide



Holder-Screw



Screw



Bracket-Wall Mount

1. Place the **Wall Mount Guide** against the wall surface.
 - The **Wall Mount Guide** must be level.
 - If your TV is mounted on the wall, install the Soundbar at least 5 cm below the TV.

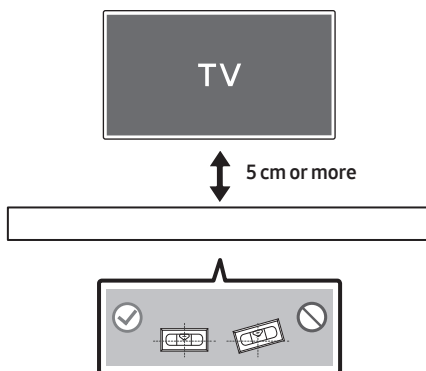

2. Align the **Wall Mount Guide's Centre Line** with the centre of your TV (if you are mounting the Soundbar below your TV), and then fix the **Wall Mount Guide** to the wall using tape.

- If you are not mounting below a TV, place the **Centre Line** in the centre of the installation area.

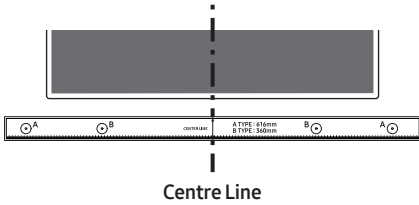

3. Push a pen tip or sharpened pencil tip through the centre of the **A-TYPE** images on each end of the Guide to mark the holes for the supporting screws, and then remove the **Wall Mount Guide**.

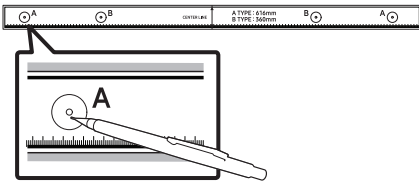

4. Using an appropriately sized drill bit, drill a hole in the wall at each marking.

- If the markings do not correspond to the positions of studs, make sure you insert appropriate anchors or mollies into the holes before you insert the support screws. If you use anchors or mollies, make sure the holes you drill are large enough for the anchors or mollies you use.

5. Push a screw (not supplied) through each **Holder-Screw**, and then screw each screw firmly into a support screw hole.

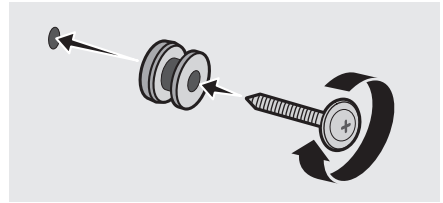

6. Install the 2 **Bracket-Wall Mounts** in the correct orientation on the bottom of the Soundbar using 2 **Screws**.

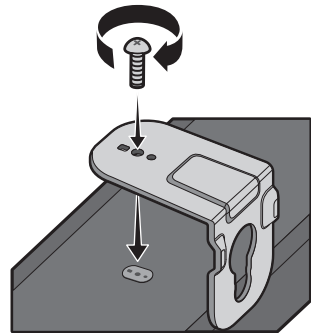

- When assembling, make sure the hanger part of the **Bracket-Wall Mounts** are located behind the rear of the Soundbar.

Rear of Soundbar



Right end of Soundbar

7. Install the Soundbar with the attached **Bracket-Wall Mounts** by hanging the **Bracket-Wall Mounts** on the **Holder-Screws** on the wall.

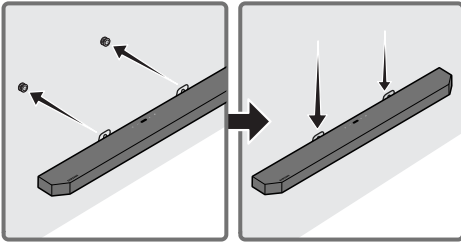

8. Slide the Soundbar down as shown below so that the **Bracket-Wall Mounts** rest securely on the **Holder-Screws**.
- Insert the **Holder-Screws** into the wide (bottom) part of the **Bracket-Wall Mounts**, and then slide the **Bracket-Wall Mounts** down so that the **Bracket-Wall Mounts** rest securely on the **Holder-Screws**.

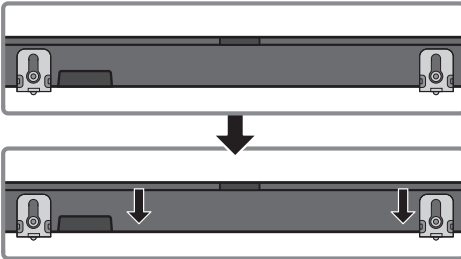

Installing the Surround Speakers on a Wall

You can purchase wall mounts separately to install the surround speakers on a wall. Wall mounts aren't sold by Samsung.

Notes for Wall Mounting the Surround Speakers

- Surround Speaker wall mounts must be able to support more than 8.0 kg.
- Hole size : 1/4 - 20 UNC threaded insert
- Check the strength of the wall before you install the Wall Mount Brackets. If the strength is insufficient, make sure to reinforce the wall before installing the Wall Mount Brackets and the speakers on the wall.
- Samsung is not liable for any damage to the product due to the product being installed inappropriately.
- Take care not to install the speakers sideways or upside down.

10 INSTALLING THE SOUNDBAR ABOVE A TV STAND

Place the Soundbar on a TV stand.

Component

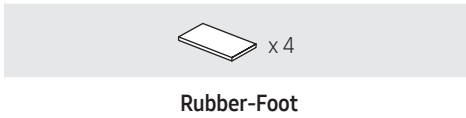

To install, attach the **Rubber-Feet** to the bottom of the Soundbar before placing it in position above the TV stand. Make sure you attach the **Rubber-Feet** so they do not lie outside the edges of the TV stand. Refer to the figure below.

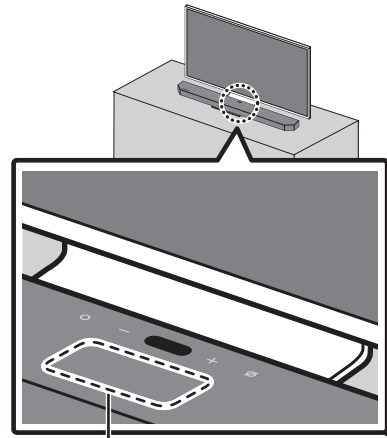
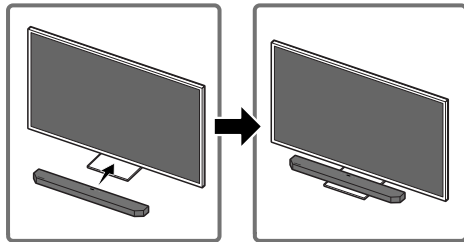
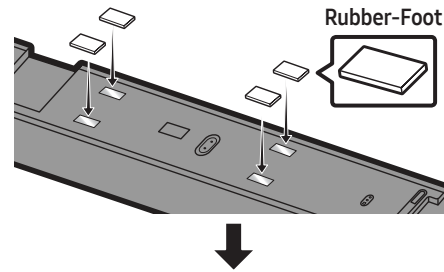

As illustrated in the image, align the centre of the Soundbar with the centre of the TV, carefully place the Soundbar onto the TV stand.

At this time, place the microphone at the front of the stand not to interfere with voice recognition.

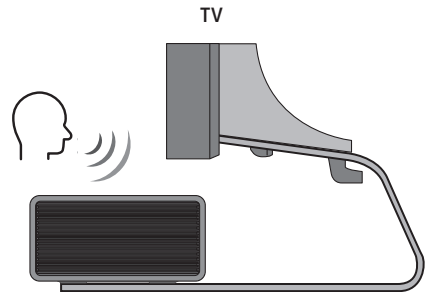

Right end of Soundbar

NOTES

- Make sure the Soundbar is placed on a flat and solid surface.
- Insufficient gap from the TV may cause voice recognition and acoustic problems.

11 SOFTWARE UPDATE

Auto Update

When the Soundbar is connected to the Internet, software updates automatically occur even when the Soundbar is turned off.

- To use the Auto Update function, the Soundbar must be connected to the Internet. The Wi-Fi connection to the Soundbar will be terminated if the Soundbar's power cord is disconnected or the power is cut off. If the power is cut off, when the power comes back on or you reconnect the power cord, turn on the Soundbar, and then reconnect it to the Internet.

USB Update

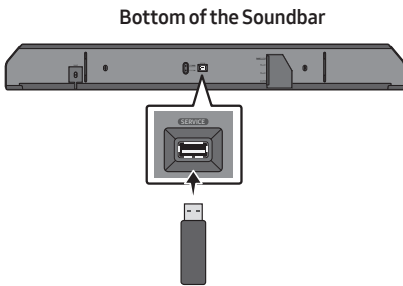

Samsung may offer updates for the Soundbar's system firmware in the future.

When an update is available, you can update the Soundbar by connecting the USB drive that contains the update firmware to the **SERVICE** port of the Soundbar.

1. Go to the Samsung website (www.samsung.com) → search for the model name from the customer support menu option.
 - For more information about update, refer to Upgrade Guide.
2. Download the upgrade file (USB type).
3. Unzip the file to create a folder with the file name.
4. Store the created folder in a USB and then connect it to the Soundbar.
5. Turn on the Soundbar. Then the product is updated within 3 minutes with displaying the message, "**UPDATE**".
 - During update, do not turn it off or remove the USB.
 - If "**UPDATE**" does not appear on the display window, remove the power cord from the Soundbar and then reconnect it.
 - When the latest version is installed, no update is performed.
 - Depending on the USB type, update may not be supported.

Initialisation

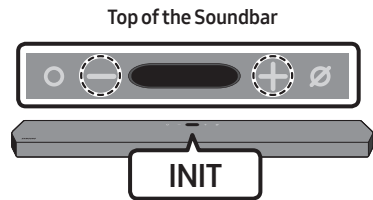

With the Soundbar on, press the **- + (Volume)** buttons on the body at the same time for at least 5 seconds. "**INIT**" appears on the display and then the Soundbar is initialised.

CAUTION

- All the settings of the Soundbar are initialised. Be sure to perform this only when initialisation is required.

12 TROUBLESHOOTING

Before seeking assistance, check the following.

In case the power is not turned on

- Check whether the power cord of the Soundbar is correctly inserted into the outlet.

In case the functions do not work properly

- After removing the power cord, insert it again.
- Remove the power cord from the external device and try again.
- If there is no signal, the Soundbar automatically turns off after a certain period of time. Turn on the power. (See page 9.)

In case the remote control does not work

- Operate the remote control noting the Soundbar closely.
- Replace the batteries with new ones.

In case the Soundbar sound is not output

- The volume of the Soundbar is too low or muted. Adjust the volume.
- When any external device (STB, Bluetooth device, mobile device, etc.) is connected, adjust the volume of the external device.
- For sound output of the TV, select Soundbar. (Samsung TV: Home (🏠) → Settings (⚙️) → Sound → Sound Output → Select Soundbar)

- The cable connection to the Soundbar may not be loose. Remove the cable and connect again.
- Remove the power cord completely, reconnect, and turn the power on.
- Initialise the product and try again. (See page 37.)

In case the sound of the Subwoofer and Surround Speakers is not output

- Check whether the LED indicator on the rear of the Subwoofer and Surround Speakers are on in blue. Reconnect the Soundbar and Subwoofer and Surround Speakers if the indicator is blinking in blue or turned red. (See page 16.)
- You may experience an issue if there is an obstacle between the Soundbar and Subwoofer. Move devices to an area away from obstacles.
- Other devices sending radio frequency signals in proximity may interrupt the connection. Keep your speaker away from such devices.
- Remove and reconnect the power plug.

The Subwoofer volume is too low

- The original volume of the content you are playing may be low. Try adjusting the Subwoofer level. (See page 11.)
- Bring the Subwoofer speaker closer to you.

In case the TV is not connected via HDMI TO TV (eARC/ARC)

- Check whether the HDMI cable is correctly connected to the ARC terminal. (See page 19.)
- Connection may not be possible due to the connected external device (set-top box, game machine, etc.). Directly connect the Soundbar.
- HDMI-CEC may not be activated on the TV. Turn on the CEC on the TV menu. (Samsung TV: Home (🏠) → Settings (⚙️) → General → External Device Manager → Anynet+ (HDMI-CEC) ON)

There is no sound in when connecting to the TV in HDMI TO TV (eARC/ARC) mode

- Your device is unable to play the input signal. Change the TV's audio output to PCM or Dolby Digital. (For a Samsung TV: Home (🏠) → Settings (⚙️) → Sound → Expert Settings → Digital Output Audio Format)

In case Bluetooth connection is not possible

- When connecting a new device, switch to "BT PAIRING" for connection. (Press the **PAIR** button on the remote control or press the **⊘ (Mic On/Off)** button on the body for at least 5 seconds.)
- If the Soundbar is connected to another device, disconnect that device first to switch the device.
- Reconnect it after removing the Bluetooth speaker list on the device to connect. (Samsung TV: Home (🏠) → Settings (⚙️) → Sound → Sound Output → Bluetooth Speaker List)

- The automatic TV connection may be disabled. While the Soundbar is in "BT READY", press and hold the **▶II** button on the Soundbar remote control for 5 seconds to select **ON-TV CONNECT**. If you see **OFF-TV CONNECT**, press and hold **▶II** button again for 5 seconds to switch the selection.
- Remove and reconnect the power plug, then try again.
- Initialise the product and try again. (See page 37.)

In case Bluetooth sound breaking occurs

- Sounds may be breaking due to interference by radio frequency or electronic devices nearby. Keep such devices away from the Soundbar to avoid radio interference. Example: microwave ovens.
- Because the device to connect is far away from the Soundbar, sound breaking may occur. Move the device near the Soundbar.
- If a part of your body is in contact with the Bluetooth transceiver or the product is installed on metal furniture, sound breaking may occur. Check the installation environment and conditions for use.

In case Wi-Fi connection is not possible

- Check whether your wireless router is on.
- Turn off the router, turn it back on, and then try again.
- When the signal of the wireless router is too weak, connection may not be possible. Move the router near the Soundbar or adjust the installed position with no obstacles.
- If your wireless router is new, you will need to reconfigure the speaker's network settings.

In case Alexa does not respond

When the microphone is turned off or its reception is poor

- Press the  (Mic On/Off) button at the top of the Soundbar to enable the microphone.
- Voice recognition may be unavailable due to ambient noise. Reduce the noise and try again.

When the network is disconnected

- The network may be unavailable. Reconfigure the network. (See page 29)

When Alexa is not configured correctly

- Using the **SmartThings** app, reconfigure Alexa. (See page 30)
- Check the Alexa supported countries at the Amazon website. The service is unavailable in those countries.

In case the Soundbar is not turned on as soon as the TV is turned on

- When you turn off the Soundbar while watching TV, power synchronisation with the TV is disabled. First turn off the TV.

13 LICENCE



Manufactured under license from Dolby Laboratories. Dolby, Dolby Atmos, Dolby Audio, Dolby Digital Plus, Pro Logic, and the double-D symbol are trademarks of Dolby Laboratories.



For DTS patents, see <http://patents.dts.com>. Manufactured under license from DTS Licensing Limited. DTS, the Symbol, & DTS and the Symbol together, DTS:X, and the DTS:X logo are registered trademarks and/or trademarks of DTS, Inc. in the United States and/or other countries. © DTS, Inc. All Rights Reserved.



The terms HDMI and HDMI High-Definition Multimedia Interface, and the HDMI Logo are trademarks or registered trademarks of HDMI Licensing LLC in the United States and other countries.



- The Spotify Software is subject to third party licenses found here : www.spotify.com/connect/third-party-licenses.
- For more information about Spotify Connect, please visit www.spotify.com/connect

14 OPEN SOURCE LICENCE NOTICE

To send inquiries and requests for questions regarding open sources, contact Samsung Open Source (<http://opensource.samsung.com>)

15 IMPORTANT NOTES ABOUT SERVICE

- Figures and illustrations in this User Manual are provided for reference only and may differ from actual product appearance.
- An administration fee may be charged if either
 - (a) an engineer is called out at your request and there is no defect with the product (i.e. where the user manual has not been read).
 - (b) you bring the unit to a repair centre and there is no defect with the product (i.e. where the user manual has not been read).
- You will be informed of the administration fee amount before a technician visits.

16 SPECIFICATIONS AND GUIDE

Specifications

Model Name	HW-Q950T
Weight	7.1 kg
Dimensions (W x H x D)	1232.0 x 69.5 x 138.0 mm
Operating Temperature Range	+5°C to +35°C
Operating Humidity Range	10 % ~ 75 %
AMPLIFIER Rated Output power	(18W x 6) + (10W x 3) + (18W x 6) + 160W + (35W x 4)
Supported play formats	Dolby Atmos (True HD / Digital Plus), Dolby Digital, DTS Master Audio, DTS:X, DTS
WIRELESS DEVICE OUTPUT POWER Wi-Fi max transmitter power	100mW at 2.4GHz – 2.4835GHz, 200mW at 5.15GHz – 5.25GHz, 100mW at 5.25GHz – 5.35GHz & 5.47GHz – 5.725GHz
WIRELESS DEVICE OUTPUT POWER BT max transmitter power	100mW at 2.4GHz – 2.4835GHz
WIRELESS DEVICE OUTPUT POWER SRD max transmitter power	25mW at 5.725GHz – 5.85GHz
Subwoofer Name	PS-WR95BB
Weight	9.8 kg
Dimensions (W x H x D)	210.0 x 403.0 x 403.0 mm
AMPLIFIER Rated Output power	160W
WIRELESS DEVICE OUTPUT POWER SRD max transmitter power	25mW at 5.725GHz – 5.85GHz
Surround Speaker Name	PS-SQ90BB-1, PS-SQ90BB-2
Weight	2.1 kg
Dimensions (W x H x D)	120.0 x 210.0 x 141.0 mm
AMPLIFIER Rated Output power	35W x 4
WIRELESS DEVICE OUTPUT POWER SRD max transmitter power	25mW at 5.725GHz – 5.85GHz

NOTES

- Samsung Electronics Co., Ltd reserves the right to change the specifications without notice.
- Weight and dimensions are approximate.

Precaution : The Soundbar will restart automatically if you turn on/turn off Wi-Fi.

Overall Standby Power Consumption (W)	5.2W
Wi-Fi Port deactivation method	Press the ID SET button on the bottom panel of the Soundbar for 30 seconds to turn Wi-Fi On / Off.
Bluetooth Port deactivation method	Press the NETWORK button on the bottom panel of the Soundbar for 30 seconds to turn Bluetooth On / Off.

- Hereby, Samsung, declares that this equipment is in compliance with Directive 2014/53/EU.

The full text of the EU declaration of conformity is available at the following internet address: <http://www.samsung.com> go to Support > Search Product Support and enter the model name.

This equipment may be operated in all EU countries.

The 5GHz WLAN(Wi-Fi or SRD) function of this equipment may only be operated indoors.





[Correct disposal of batteries in this product]

(Applicable in countries with separate collection systems)

This marking on the battery, manual or packaging indicates that the batteries in this product should not be disposed of with other household waste at the end of their working life. Where marked, the chemical symbols Hg, Cd or Pb indicate that the battery contains mercury, cadmium or lead above the reference levels in EC Directive 2006/66.

If batteries are not properly disposed of, these substances can cause harm to human health or the environment.

To protect natural resources and to promote material reuse, please separate batteries from other types of waste and recycle them through your local, free battery return system.



Correct Disposal of This Product (Waste Electrical & Electronic Equipment)

(Applicable in countries with separate collection systems)

This marking on the product, accessories or literature indicates that the product and its electronic accessories (e.g. charger, headset, USB cable) should not be disposed of with other household waste at the end of their working life. To prevent possible harm to the environment or human health from uncontrolled waste disposal, please separate these items from other types of waste and recycle them responsibly to promote the sustainable reuse of material resources.

Household users should contact either the retailer where they purchased this product, or their local government office, for details of where and how they can take these items for environmentally safe recycling.

Business users should contact their supplier and check the terms and conditions of the purchase contract. This product and its electronic accessories should not be mixed with other commercial wastes for disposal.







For information on Samsung's environmental commitments and product specific regulatory obligations e.g. REACH, WEEE, Batteries, visit:

www.samsung.com/uk/aboutsamsung/sustainability/environment/our-commitment/data/

ИНФОРМАЦИЯ ЗА БЕЗОПАСНОСТ

МЕРКИ ЗА БЕЗОПАСНОСТ

ЗА ДА НАМАЛИТЕ РИСКА ОТ ТОКОВ УДАР, НЕ СВАЛЯЙТЕ КАПАКА (ИЛИ ЗАДНИЯ КАПАК). ВЪТРЕ НЯМА ЧАСТИ, ПРЕДНАЗНАЧЕНИ ЗА ОБСЛУЖВАНЕ ОТ ПОТРЕБИТЕЛЯ. ЗА СЕРВИЗНО ОБСЛУЖВАНЕ СЕ ОБРЪЩАЙТЕ КЪМ КВАЛИФИЦИРАН СЕРВИЗЕН ПЕРСОНАЛ. Вижте таблицата по-долу за обяснение на символите, които може да са на вашия продукт Samsung.

	ВНИМАНИЕ РИСК ОТ ТОКОВ УДАР ДА НЕ СЕ ОТВАРЯ	
	Този символ показва, че вътре има високо напрежение. Опасно е да осъществявате какъвто и да е било контакт с вътрешната част на продукта.	
	Този символ показва, че в продукта е включена важна документация за работата и поддръжката.	
	Продукт от клас II: Този символ показва, че не е необходима връзка за безопасност към земята (заземяване). Ако този символ не присъства на продукт със захранващ кабел, продуктът ТРЯБВА да бъде надеждно свързан към защитно заземяване.	
	АС напрежение: Този символ показва, че номиналното напрежение, маркирано с този символ, е АС напрежение.	
	DC напрежение: Този символ показва, че номиналното напрежение, маркирано с този символ, е DC напрежение.	
	Внимание, направете справка в инструкциите за използване: Този символ инструктира потребителя да направи справка в ръководството на потребителя за допълнителна информация за безопасността.	

ПРЕДУПРЕЖДЕНИЕ

- За да намалите риска от пожар или електрически шок, не излагайте апаратурата на дъжд или влага.

ВНИМАНИЕ

- ЗА ДА ИЗБЕГНЕТЕ ТОКОВ УДАР, ПОСТАВЕТЕ ЩЕПСЕЛА В ПОДХОДЯЩ КОНТАКТ, КАТО ГО ВКЛЮЧИТЕ ДОКРАЙ.
- Апаратурата трябва винаги да бъде свързана към променливотоков източник на захранване със защитна заземителна връзка.
- За да изключите прибора от захранването, издърпайте щепсела от контакта. Поради тази причина, контактът трябва да бъде удобен.
- Апаратът не бива да бъде излаган на капене или пръски. Не поставяйте предмети, пълни с течности, напр. вази, върху уреда.
- За да изключите напълно уреда, трябва да извадите щепсела на захранващия кабел от контакта. Следователно щепселът на захранващия кабел трябва да бъде лесно достъпен по всяко време.

ПРЕДПАЗНИ МЕРКИ

1. Уверете се, че АС захранването в дома ви съответства на изискванията за електрозахранване, изброени върху идентификационния стикер, разположен от долната страна на продукта. Инсталирайте своя продукт хоризонтално, върху подходяща основа (мебел), с достатъчно място около него за вентилация 7-10 см. Внимавайте да не бъдат покрити вентилационните отвори. Не поставяйте устройството върху усилватели или друго оборудване, което може да се нагорещи. Устройството е предназначено за непрекъсната употреба. За да изключите напълно устройството, извадете адаптера за променлив ток от стенния контакт. Извадете щепсела на устройството от контакта, ако възнамерявате да не го използвате дълъг период от време.
2. По време на гръмотевични бури изваждайте щепсела на електрозахранването от контакта. Пикове на напрежение, дължащи се на мълнии, могат да повредят уреда.
3. Не излагайте уреда на пряка слънчева светлина или други източници на топлина. Това може да доведе до прегряване и неизправност на уреда.
4. Пазете уреда от влага (напр. вази) и прекомерна топлина (напр. камина), или оборудване, което създава силни магнитни или електрически полета. Извадете щепсела от контакта на електрозахранването. Продуктът не е предназначен за промишлена употреба. Използвайте този продукт само за лично ползване. Ако продуктът или дискът са били съхранявани на студено, възможно е да се образува конденз. Ако транспортирате уреда през зимата, изчакайте приблизително 2 часа докато уредът достигне стайна температура, преди да го използвате.
5. Батериите, които се използват в този продукт, съдържат химикали, които са вредни за околната среда. Не изхвърляйте батериите с общите домакински отпадъци. Не изхвърляйте батериите в огън. Не създавайте късо напрежение, не разглобявайте и не прегрявайте батериите. Ако батериите не се сменят правилно, има опасност от експлозия. Сменяйте само със същия тип или еквивалентни.

Почистване на корпуса

Отстранявайте незабавно всички замърсявания или петна от повърхността на продукта.

Отстраняването и почистването може да бъде по-малко ефективно за някои вещества, или ако същите останат за продължителен период от време.

ВНИМАНИЕ

- Използвайте прахосмукачка или ролка за почистване на мъхове с лепяща лента, за да отстранявате прах, отпечатъци от пръсти и други подобни.
 - Някои четки за почистване може да повредят продукта в зависимост от материала, от който са изработени.
 - Хавлии и кърпи за почистване може да оставят мъхове или замърсявания по продукта.
- Не използвайте нокът или други инструменти за изстъргване на замърсяванията. Това може да повреди корпуса.
- За да отстраните петна от масло или течности, използвайте чиста бяла кърпа, напоена с вода. Ако петната са упорити, изтрийте ги с разтворен във вода неутрален почистващ препарат (например препарати за миене на съдове) и кърпа.
 - Почистващ препарат, който не е неутрален, или химическо средство за почистване може да доведе до обезцветяване или повреда на корпуса.
 - След почистване използвайте суха кърпа или сешоар за изсушаване на повърхността.
 - Не прилагайте прекомерна сила, за да избегнете обезцветяване или повреда на корпуса.

СЪДЪРЖАНИЕ

01	Проверка на компонентите	6
02	Описание на продукта	7
	Горен панел на Soundbar	7
	Долен панел на Soundbar	8
03	Използване на дистанционното управление на Soundbar	9
	Поставяне на батериите преди използване на дистанционното управление (2 батерии размер AA)	9
	Начин на работа с дистанционното управление	9
	Използване на скритите бутони (бутони с повече от една функция)	12
	Исходни спецификации за различните режими за звукови ефекти	12
	Регулиране на силата на звука на Soundbar с дистанционното управление на телевизора	13
04	Свързване на Soundbar	14
	Включване на захранването и устройствата	14
	– Препоръчително оформление на високоговорителите	15
	– Ръчно свързване на събуфъра или съраунд високоговорителите	16
	– Светлини на LED индикатора в задната част на събуфъра и съраунд високоговорителите	17
05	Използване на кабелна връзка към телевизора	19
	Метод 1. Свързване с HDMI	19
	– Свързване на телевизор, който поддържа HDMI ARC (канал за обратен звук)	19
	Метод 2. Свързване с помощта на оптичен кабел	20
06	Използване на безжична връзка към телевизора	22
	Свързване през Bluetooth	22
07	Свързване към външно устройство	24
	Метод 1. Свързване посредством HDMI кабел (с възможност за декодиране и възпроизвеждане на Dolby Atmos)	24
	Метод 2. Свързване с помощта на оптичен кабел	25

08	Свързване към мобилно устройство	26
	Метод 1. Свързване през Bluetooth	26
	Метод 2. Свързване през Wi-Fi (безжична мрежа)	29
	Конфигуриране на Alexa на Amazon	30
	Използване на Tap Sound	32
09	Монтиране на стенната стойка	33
	Предупреждения във връзка с монтажа	33
	Компоненти за стенен монтаж	33
	Монтиране на съраунд високоговорителите на стена	35
10	Монтиране на Soundbar над стойка за телевизор	36
	Компонент	36
11	Актуализация на софтуер	37
	Автоматична актуализация	37
	Актуализация чрез USB	37
	Инициализация	37
12	Отстраняване на неизправности	38
13	Лиценз	40
14	Бележка за лиценза за отворен код	41
15	Важни бележки за обслужването	41
16	Спецификации и ръководство	42
	Спецификация	42

01 ПРОВЕРКА НА КОМПОНЕНТИТЕ



Основно устройство на Soundbar



Дистанционно управление/
батерии за Soundbar



Субуфер



Съраунд високоговорител
(Ляв/Десен)



Захранващ кабел (Субуфер,
Съраунд високоговорител,
Soundbar)



HDMI кабел



Водач за стенна стойка



Държач-винт



Винт



Скоба за стенна стойка







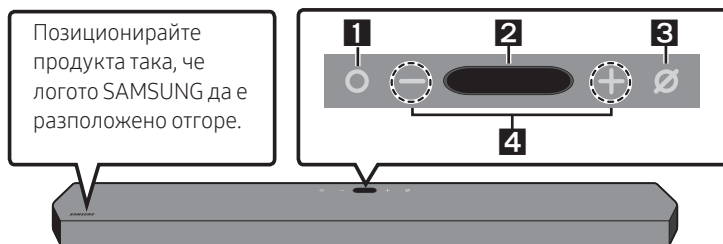

Гумен крак

- За допълнителна информация относно захранването и потреблението на електроенергия направете справка с етикета, поставен на продукта. (Етикет: долна страна на основното устройство на Soundbar)
- За да закупите допълнителни компоненти или незадължителни кабели, свържете се с Център за обслужване на Samsung или с Център за обслужване на клиенти на Samsung.
- За повече информация относно стенната стойка или гумения крак вижте стр. 33~36.
- Дизайнът, спецификациите и екранът на приложенията подлежат на промяна без предизвестие.
- Видът на аксесоарите може да се различава от представения на илюстрациите по-горе.

02 ОПИСАНИЕ НА ПРОДУКТА

Горен панел на Soundbar



1	Бутон  (Мултифункционален) <ul style="list-style-type: none">• В режим в готовност натиснете  (Мултифункционален) бутон, за да включите Soundbar.• Натиснете  (Мултифункционален) бутон, за да промените входящия източник.• Натиснете  (Мултифункционален) бутон за 3 секунди, за да извикате Alexa. При натиснат бутон кажете нещо, за да активирате гласовото разпознаване.
2	Дисплей <p>Извежда състоянието и текущия режим на продукта. D.IN → HDMI 1 → HDMI 2 → Wi-Fi → BT</p>
3	Бутон  (Микрофон Вкл./Изкл.) <p>Натиснете бутона, за да включите или изключите микрофона.</p>
4	Бутон  (Сила на звука) <p>Регулира силата на звука.</p>

- Когато включите АС кабела, бутонът за захранването ще заработи след 4 до 6 секунди.
- Когато включите това устройство, ще минат 4 до 5 секунди, преди то да издаде звук.
- Ако се чува звук както от телевизора, така и от Soundbar, отидете на меню **Настройки**, за да регулирате звука на телевизора и да подмените високоговорителя на телевизора с **Външ. висок.**

Долен панел на Soundbar

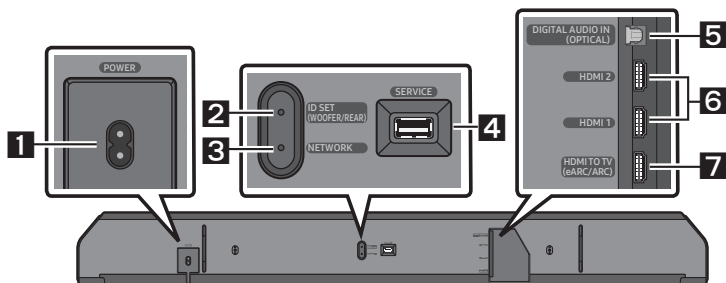

1	POWER Свържете кабела за захранване с променлив ток на Soundbar. (Вижте страница 14)
2	ID SET (WOOFER/REAR) Натиснете, за да свържете безжично Soundbar към съраунд високоговорителите и суббуфера.
3	NETWORK Натиснете, за да свържете към безжична мрежа (Wi-Fi) през приложението SmartThings .
4	SERVICE Свържете USB памет за актуализиране на софтуера на продукта.
5	DIGITAL AUDIO IN (OPTICAL) Свържете към цифровия (оптичен) изход на външно устройство. (Вижте страница 25)
6	HDMI 1 / HDMI 2 Предава едновременно цифрови видео и аудио сигнали през HDMI кабел. Свържете към HDMI изход на външно устройство. (Вижте страница 24)
7	HDMI TO TV (eARC/ARC) Свържете към HDMI жак на телевизор. (Вижте страница 19)

- Когато изключвате захранващия кабел от контакта, издърпайте щепсела. Не издърпвайте кабела.
- Свържете това устройство или други компоненти към променливотоков контакт само след като са установени всички връзки между компонентите.

03 ИЗПОЛЗВАНЕ НА ДИСТАНЦИОННОТО УПРАВЛЕНИЕ НА SOUNDBAR

Поставяне на батериите преди използване на дистанционното управление (2 батерии размер AA)



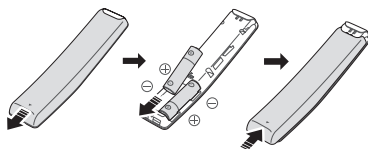

Плъзнете задния капак по посока на стрелката, докато не го свалите изцяло. Поставете 2 батерии AA (1,5 V), като ги ориентирате така, че поляритетът им да е правилен. Плъзнете задния капак отново на мястото му.

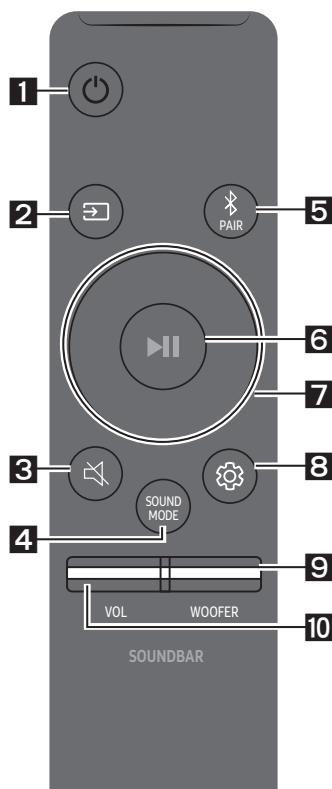

Начин на работа с дистанционното управление



1	 Включване/ изключване	Включва и изключва Soundbar. • Функция Auto Power Down Устройството се изключва автоматично в следните ситуации: – В D.IN / HDMI 1 / HDMI 2 / Wi-Fi / BT режим, ако няма аудио сигнал в рамките на 18 минути.
2	 Източник	Натиснете, за да изберете източник, свързан към Soundbar.
3	 Заглушаване	Натиснете бутона  (Заглушаване), за да заглушите звука. Натиснете го отново, за да отмените заглушаването.

<p>4</p>	 <p>SOUND MODE</p>	<p>Можете да изберете желанния режим на звука с избор на STANDARD, SURROUND, GAME PRO или ADAPTIVE SOUND.</p> <ul style="list-style-type: none"> • STANDARD Извежда оригиналния звук. • SURROUND SOUND Осигурява звуково поле, по-широко от стандартното. • GAME PRO Предоставя стереоскопичен звук, който ви потапя в действието по време на игра. • ADAPTIVE SOUND Анализира съдържанието в реално време и автоматично предоставя оптимално звуково поле в зависимост от характеристиките на съдържанието.
<p>5</p>	 <p>Bluetooth PAIR</p>	<p>Включете Soundbar в режим за сдвояване през Bluetooth. Натиснете бутона и изчакайте екрана „BT PAIRING“, за да свържете с ново Bluetooth устройство.</p>
<p>6</p>	 <p>Възпроизвеждане/ Пауза</p>	<p>Можете също да възпроизвеждате или да поставяте музика на пауза с натискането на бутона.</p>
<p>7</p>	 <p>Нагоре/ Надолу/ Наляво/ Надясно</p>	 <p>Натиснете обозначените области, за да изберете Нагоре/Надолу/Наляво/Надясно.</p> <p>Натиснете Нагоре/Надолу/Наляво/Надясно на бутона, за да изберете или настроите функции.</p> <ul style="list-style-type: none"> • Прескачане на музика Натиснете бутона Надясно, за да изберете следващия музикален файл. Натиснете бутона Наляво, за да изберете с предходния музикален файл. • ID SET Използвайте тази опция, когато субуферът или съраунд високоговорителите не са свързани или трябва да бъдат свързани отново. Докато са изключени, натиснете и задръжте бутона Нагоре за 5 секунди, за да извършите ID SET. (Вижте страница 16.)

8
**Контрол на
звукa**

Когато се натисне, последователно се показват настройваните елементи, като например **TREBLE, BASS, SYNC, CENTER LEVEL, SIDE LEVEL, FRONT TOP LEVEL, REAR LEVEL, REAR TOP LEVEL** и **VIRTUAL ON/OFF**. Желаният елемент може да се регулира с помощта на бутоните **Нагоре/Надолу**.

- За да управлявате силата на звука на високите или басовите тонове, изберете **TREBLE** или **BASS** в Настройки на звука и след това регулирайте звука в диапазона -6~+6, като използвате бутоните **Нагоре/Надолу**.
- Натиснете и задръжте бутона  (**Контрол на звука**) за около 5 секунди, за да регулирате звука за всяка радиочестотна лента. Можете да изберете измежду 150Hz, 300Hz, 600Hz, 1,2KHz, 2,5KHz, 5kHz и 10kHz, като използвате бутоните **Наляво/Надясно** и всяка честота може да се регулира до настройка от -6 до +6 с помощта на бутоните **Нагоре/Надолу**.
(Уверете се, че режим на звука е с настройка „STANDARD“.)
- За да управлявате силата на звука на всеки от високоговорителите, изберете **CENTER LEVEL, SIDE LEVEL** или **FRONT TOP LEVEL** в Настройки на звука и след това регулирайте силата на звука до настройка в диапазона -6~+6 с помощта на бутоните **Нагоре/Надолу**.
- Ако картината на телевизора и звукът от Soundbar не са синхронизирани, изберете **SYNC** в Контрол на звука и след това задайте забавяне на звука от 0~300 милисекунди с помощта на бутоните **Нагоре/Надолу**.
- **SYNC** се поддържа само за някои функции.
- Ако са свързани съвръх високоговорители, изберете **REAR LEVEL** или **REAR TOP LEVEL** и след това използвайте бутоните **Нагоре/Надолу**, за да регулирате силата на звука в диапазона от -6 до +6.
- Функцията на високоговорителя **VIRTUAL** може да бъде **ON/OFF** с помощта на бутоните **Нагоре/Надолу**.

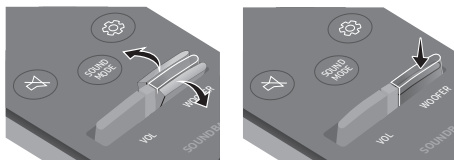
9
**НИВО НА
WOOFER
(БАСИТЕ)**

Натиснете бутона нагоре или надолу, за да регулирате нивото на звука на уфера (басите) до -12 или между -6 и +6. За да зададете ниво 0 (по подразбиране) за силата на звука на уфера (басите), натиснете бутона.

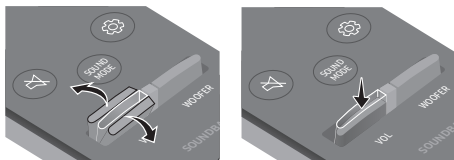
10
**СИЛА НА
ЗВУКА**

Натиснете бутона нагоре или надолу, за да регулирате силата на звука.

- **Заглушаване**

Натиснете бутона **VOL**, за да заглушите звука. Натиснете го отново, за да отмените заглушаването.

Използване на скритите бутони (бутони с повече от една функция)

Скрит бутон		Страница за справки
Бутон на дистанционното управление	Функция	
WOOFER (Нароге)	Включване/изключване на дистанционното управление на телевизора (Готовност)	Страница 13
Нароге	ID SET	Страница 16
 (Контрол на звука)	7-лентов EQ	Страница 11

Исходни спецификации за различните режими за звукови ефекти

Ефект	Вход	Изход
		Със събуфър и съраунд високоговорител
STANDARD	2.0 канала	2.1 канала
	5.1 канала	5.1 канала / 7.1 канала (DTS)
	7.1 канала	7.1 канала
	7.1.4 канала	9.1.4 канала
SURROUND	2.0 канала	9.1.4 канала
	5.1 канала	9.1.4 канала
	7.1 канала	9.1.4 канала
	7.1.4 канала	9.1.4 канала
GAME PRO	2.0 канала	9.1.4 канала
	5.1 канала	9.1.4 канала
	7.1 канала	9.1.4 канала
	7.1.4 канала	9.1.4 канала
ADAPTIVE SOUND	2.0 канала	9.1.4 канала
	5.1 канала	9.1.4 канала
	7.1 канала	9.1.4 канала
	7.1.4 канала	9.1.4 канала

- За входни източници Dolby Atmos и DTS:X режимите за ефектите, които могат да се избират с бутон **SOUND MODE**, няма да са налични. (Вижте по-горе за режимите за ефектите.)
- Ако входящият източник е Dolby Atmos®, 9.1.4 каналите се извеждат.
- Съраунд високоговорителите няма да издават звук през 2-каналния изход, докато се използва режим **STANDARD**. За да включите звука на съраунд високоговорителите, променете режима на ефектите на **SURROUND**.

Регулиране на силата на звука на Soundbar с дистанционното управление на телевизора

Регулирайте силата на звука на Soundbar с дистанционното управление на телевизора.

- Тази функция може да се използва само с ИЧ дистанционно управление. Bluetooth дистанционни управления (дистанционни управления, при които се изисква вдвояване) не се поддържат.
- Задайте за високоговорителя на телевизора настройка **Външ. висок.**, за да използвате тази функция.
- Производители, които поддържат тази функция:
VIZIO, LG, Sony, Sharp, PHILIPS, PANASONIC, TOSHIBA, Hisense, RCA

1. Изключете Soundbar.

2. Натиснете и задържете бутона **WOOFER** за 5 секунди.

При всяко натискане и задържане на бутона **WOOFER** за 5 секунди режимът се променя, като последователността е следната: „**SAMSUNG-TV REMOTE**“ (Режим по подразбиране), „**OFF-TV REMOTE**“, „**ALL-TV REMOTE**“.

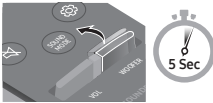
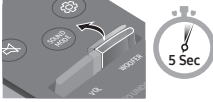
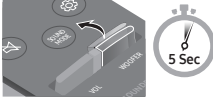
Бутон на дистанционното управление	Дисплей	Статус
	(Режим по подразбиране) SAMSUNG-TV REMOTE	Активирайте ИЧ дистанционно управление на телевизора Samsung.
	OFF-TV REMOTE	Деактивирайте дистанционното управление на телевизора.
	ALL-TV REMOTE	Активирайте ИЧ дистанционно управление на телевизора на трета страна.

04 СВЪРЗВАНЕ НА SOUNDBAR

Включване на захранването и устройствата

Използвайте захранващия кабел, за да свържете събуфъра, съраунд високоговорителите и Soundbar към електрически контакт в следния ред:

- За допълнителна информация относно захранването и потреблението на електроенергия направете справка с етикета, поставен на продукта. (Етикет: долна страна на основното устройство на Soundbar)

1. Включете захранващия кабел към суббуфера.

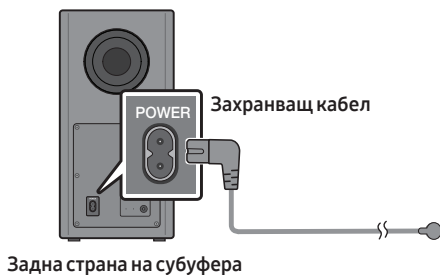

2. Свържете захранващия кабел към левия и десния съраунд високоговорител.

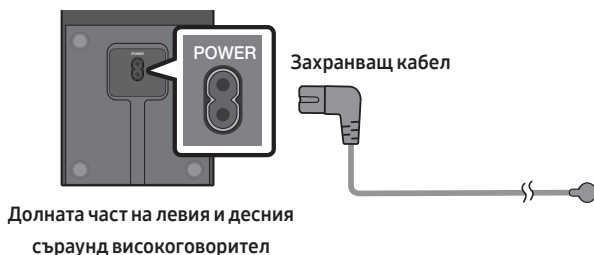

3. Свържете захранващия кабел към Soundbar.

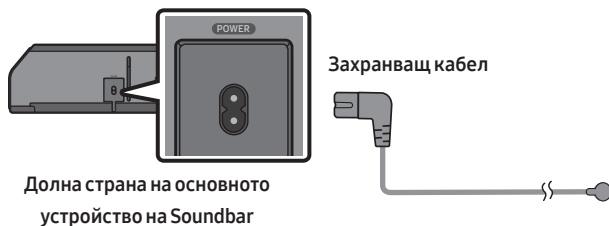

4. Свържете захранващия кабел към Soundbar, събуфъра и съраунд високоговорителите. Събуфърът и съраунд високоговорителите се свързват автоматично, когато Soundbar е включен.

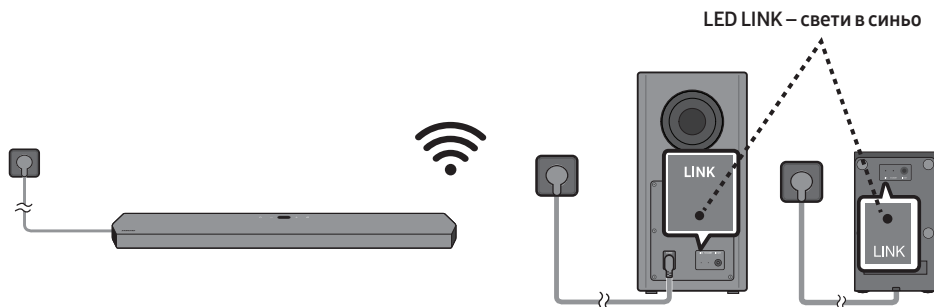

БЕЛЕЖКИ

- Свържете захранването на събуфъра и съраунд високоговорителите, преди да свържете към Soundbar. Събуфърът и съраунд високоговорителите ще се свържат автоматично, когато включите Soundbar.
- Ако извадите и поставите отново захранващия кабел в контакта, докато продуктът е включен, Soundbar се включва автоматично.

Препоръчително оформление на високоговорителите

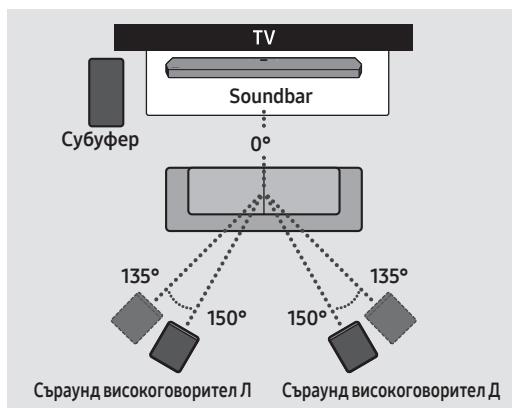

⚠ ВНИМАНИЕ

- Безжичните приемни антени са вградени в безжичния събуфър и съраунд високоговорителите. Пазете модулите от вода и влага.
- За оптимално изживяване при слушане се уверете, че в областта около местата на безжичния събуфър и съраунд високоговорителите няма препятствия.

Ръчно свързване на събуфъра или съраунд високоговорителите

Преди извършване на процедурата по ръчно свързване по-долу:

- Проверете дали захранващите кабели на Soundbar и събуфъра или съраунд високоговорителите са свързани правилно.
- Уверете се, че Soundbar е изключен.

1. Изключете основното устройство Soundbar.
2. Натиснете и задръжте **ID SET** в задната част на събуфъра и съраунд високоговорителите за най-малко 5 секунди.
 - Червеният индикатор на гърба на субуфера се изключва и синият индикатор премигва.

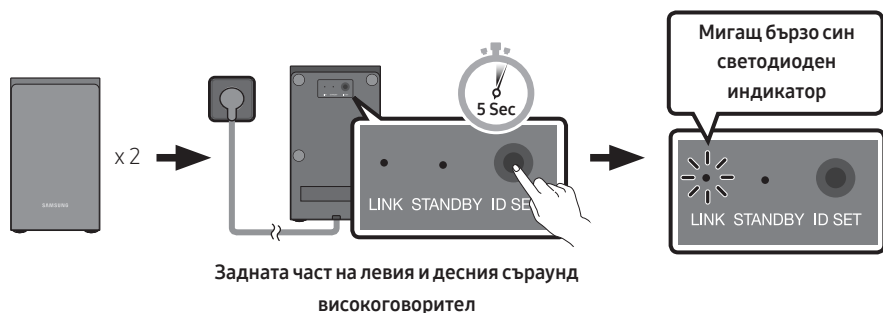
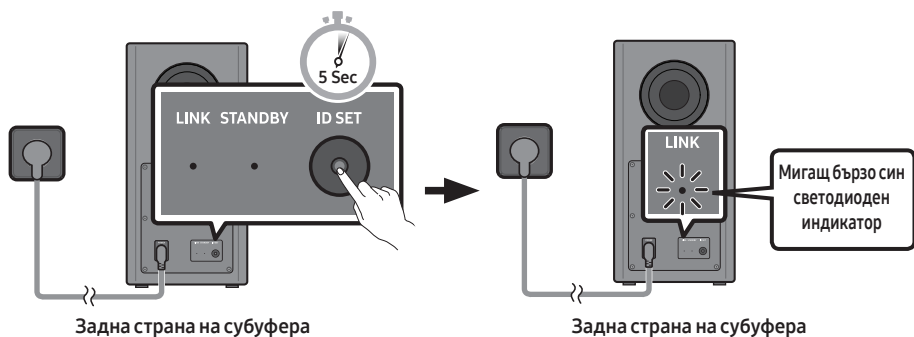

3. Натиснете бутона **Home** на дистанционното управление за 5 секунди.
 - На дисплея на Soundbar за момент се извежда съобщението **ID SET** и след това изчезва.
 - Soundbar се включва автоматично, когато **ID SET** завърши.

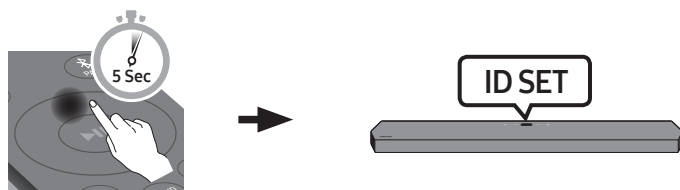

4. Проверете дали светодиодният индикатор за връзка LINK свети постоянно в синьо (връзката е осъществена).

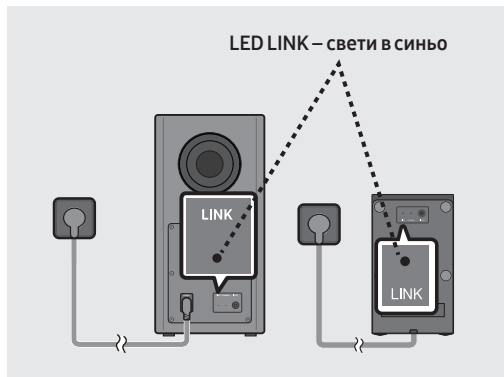

Индикаторът LED LINK спира да мига и свети в постоянно синьо, когато е установена връзка между Soundbar и безжичния събуфър, съраунд високоговорителите.

Светлини на LED индикатора в задната част на събуфъра и съраунд високоговорителите

Светодиоден индикатор	Статус	Описание	Разделителна способност
	Вкл.	Успешно свързване (нормална работа)	-
	Мига	Връзката се възстановява	Проверете дали захранващият кабел, свързан към основното устройство Soundbar, е включен правилно или изчакайте около 5 минути. Ако мигането продължава, опитайте да свържете ръчно събуфъра и съраунд високоговорителите. Вижте страница 16.
	Вкл.	Готовност (при изключено основно устройство на Soundbar)	Проверете дали захранващият кабел, свързан към основното устройство Soundbar, е включен правилно.
		Неуспешно свързване	Свържете отново. Вижте инструкциите за ръчно свързване на стр. 16.
	Мига	Неизправност	Вижте информацията за контакт за Центъра за обслужване на Samsung в това ръководство.

БЕЛЕЖКИ

- Ако основният модул е изключен, безжичният суббуфер ще премине в режим на готовност и светодиодът STANDBY в задната част ще светне в червено, след като е премигнал няколко пъти в синьо.
- Ако използвате устройство, което използва същата честота (5,8 GHz), както Soundbar, в близост до Soundbar, смущенията могат да причинят прекъсване на звука.
- Максималното разстояние на предаване на безжичния сигнал на основния модул е около 10 метра, но може да варира в зависимост от вашата работна среда. Ако между основния модул и безжичния суббуфер има стоманобетонна или метална стена, системата може изобщо да не работи, защото безжичният сигнал не може да проникне през метал.

ВНИМАНИЕ

- Безжичните приемни антени са вградени в безжичния събуфер и съраунд високоговорителите. Пазете модулите от вода и влага.
- За оптимално изживяване при слушане се уверете, че в областта около местата на безжичния събуфер и съраунд високоговорителите няма препятствия.

05 ИЗПОЛЗВАНЕ НА КАБЕЛНА ВРЪЗКА КЪМ ТЕЛЕВИЗОРА



Метод 1. Свързване с HDMI

ВНИМАНИЕ

- Когато HDMI кабелът и оптичният кабел са свързани, първо се получава HDMI сигналът.
- За да свържете с HDMI кабела телевизора и Soundbar, уверете се, че сте свързали изводите, обозначени с ARC. В противен случай телевизорът може да не издава звук.
- Уверете се, че използвате кабел с лого за най-висока сертификация за HDMI. Освен това, уверете се, че кабелът е сертифициран високоскоростен HDMI Ethernet кабел от тип A. (ВИСОКОСКОРОСТЕН HDMI КАБЕЛ С ETHERNET)

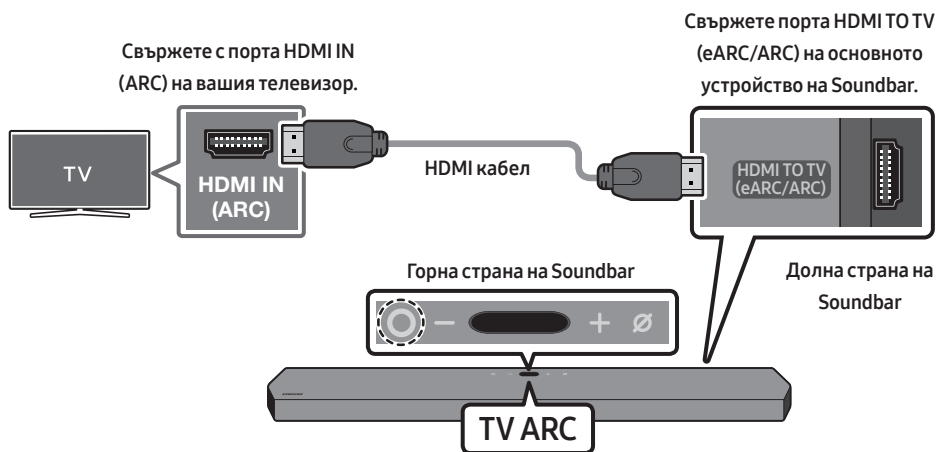
Свързване на телевизор, който поддържа HDMI ARC (канал за обратен звук)



1. При изключени Soundbar и телевизор свържете HDMI кабела, както е показано на фигурата.
2. Включете Soundbar и телевизора.
3. „TV ARC“ се появява на прозореца на дисплея на основното устройство на Soundbar и Soundbar възпроизвежда звук от телевизора.
 - Ако звукът от телевизора не се възпроизвежда, натиснете бутона  (Мултифункционален) в горната част на Soundbar или бутона  (Източник) на дистанционното управление, за да изберете режим „D.IN“. На екрана последователно се показват „D.IN“ и „TV ARC“ и звукът от телевизора се възпроизвежда.

- При свързване на телевизор Samsung, който поддържа функцията eARC, „eARC“ се появява на дисплея и се чува звук.
- Ако „TV ARC“ не се покаже на прозореца на дисплея на основното устройство на Soundbar, проверете дали HDMI кабелът е свързан към правилния порт.
- Използвайте бутоните за сила на звука на дистанционното управление на телевизора, за да промените силата на звука на Soundbar.

БЕЛЕЖКИ

- Когато свържете чрез HDMI кабел телевизор, поддържащ HDMI ARC (канал за обратен звук), към Soundbar, можете да предавате цифрови видео и аудио данни, без използване на отделен оптичен кабел.
- Препоръчваме по възможност да използвате безжичен HDMI кабел. Ако HDMI кабелът е с жила, използвайте кабел с диаметър под 14 mm.
- Тази функция не е на разположение, ако HDMI кабелът не поддържа ARC.
- Когато звукът на предаването е кодиран в Dolby Digital и „Формат за цифров аудио изход“ на вашия телевизор е зададен на PCM, препоръчваме да промените настройката на Dolby Digital. Когато настройката на телевизора се промени, качеството на звука ще се повиши. (Телевизионното меню може да използва различни думи за Dolby Digital и PCM в зависимост от производителя на телевизора.)

Метод 2. Свързване с помощта на оптичен кабел

Контролен списък за проверка преди свързване

- Когато HDMI кабелът и оптичният кабел са свързани, първо се получава HDMI сигналът.
- Когато използвате оптичен кабел и клемите имат покритие, уверете се, че сте премахнали покритията.

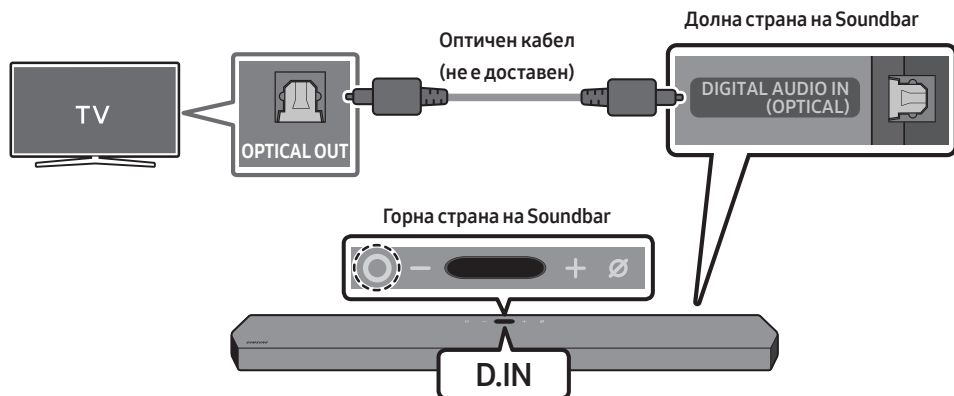

1. При изключени телевизор и Soundbar свържете порта на Soundbar **DIGITAL AUDIO IN (OPTICAL)** и порта OPTICAL на телевизора с оптичния кабел (не е доставен), както е показано на фигурата.
2. Включете Soundbar и телевизора.
3. Натиснете бутона **○ (Мултифункционален)** в горната част на Soundbar или бутона **↵ (Източник)** на дистанционното управление, за да изберете режим „D.IN“.
4. Звукът от телевизора се възпроизвежда от Soundbar.

Използване на функцията Q-Symphony

При Q-Symphony Soundbar се синхронизира с телевизора Samsung, за да се извежда звук от две устройства за оптимален съраунд ефект. Когато се свърже Soundbar, се отваря менюто „TV+Soundbar“ под менюто **Звук изход** на телевизора. Изберете съответното меню.

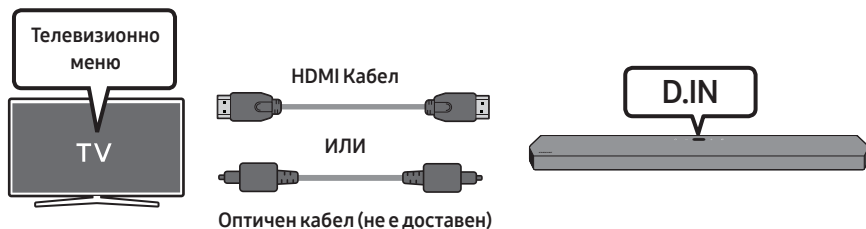

- Пример на телевизионно меню: **TV + [AV] Soundbar име на серията (HDMI)**

БЕЛЕЖКИ

- Може да работи според кодека, поддържан от телевизора.
- Тази функция се поддържа само когато е свързан HDMI кабел или оптичен кабел (не е доставен).
- Тази функция е налична в телевизори Samsung, пуснати в продажба през 2020 г. и някои модели Soundbar.
- Когато използвате Q-Symphony, може да изберете само **GAME PRO** или **ADAPTIVE SOUND**.

06 ИЗПОЛЗВАНЕ НА БЕЗЖИЧНА ВРЪЗКА КЪМ ТЕЛЕВИЗОРА

Свързване през Bluetooth

Когато телевизор Samsung е свързан през Bluetooth, можете да чуete стерео звука, без при това да се нуждаете от кабел.

- Може да се свърже само по един телевизор Samsung.
- Може да се свърже телевизор на Samsung, който поддържа Bluetooth. Проверете спецификациите на вашия телевизор.

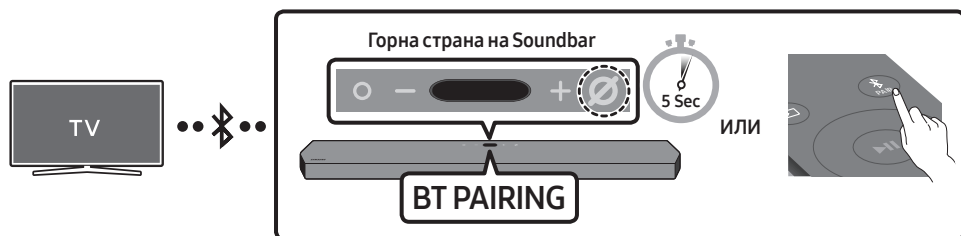

Първоначално свързване

1. Натиснете бутона **PAIR** на дистанционното управление на Soundbar, за да влезете в режим „**BT PAIRING**“.

(ИЛИ) а. Натиснете бутона **○ (Мултифункционален)** на горния панел и след това изберете „**BT**“. „**BT**“ автоматично се променя на „**BT PAIRING**“ след няколко секунди или се променя на „**BT READY**“, ако има запаметена връзка.

- б. Когато се появи „**BT READY**“, натиснете и задръжте бутона **⊗ (Микрофон Вкл./Изкл.)** на горния панел на Soundbar за повече от 5 секунди, за да се покаже „**BT PAIRING**“.

2. Изберете режим Bluetooth на телевизора Samsung.

(например Начало (🏠) → Настройки (⚙️) → Звук → Звуков изход → Списък на Bluetooth високоговорители → [AV] Samsung Soundbar Q950T (Bluetooth))

3. Изберете „**[AV] Samsung Soundbar Q950T**“ от списъка на екрана на телевизора.

Наличен Soundbar е показан с „**Необходимост от сдвояване**“ или „**Сдвоен**“ на списъка с Bluetooth устройства. За свързване на телевизор Samsung със Soundbar изберете съобщението и след това установете връзка.

- Когато телевизорът Samsung е свързан, **[Име на телевизор]** → „**BT**“ се показва на горния дисплей на Soundbar.

4. А сега можете да чуete звука на телевизора Samsung през Soundbar.

- След като свържете Soundbar към своя телевизор Samsung за първи път, използвайте режима „**BT READY**“ за повторно свързване.

Ако устройството не успее да се свърже

- Ако имате съществуващ Soundbar (например [AV] Samsung Soundbar Q950T) в списъка с високоговорители на телевизора Samsung, изтрийте го.
- След това повторете стъпки от 1 до 3.

Прекъсване на връзката на Soundbar към телевизора Samsung



Натиснете бутона  (Мултифункционален) в горната част на Soundbar или бутона

 (Източник) на дистанционното управление, за да изберете режим, различен от „BT“.

- Прекъсването на връзката отнема време, тъй като телевизорът Samsung трябва да получи отговор от Soundbar.

(Необходимото време може да се различава в зависимост от модела телевизор Samsung.)

Каква е разликата между BT READY и BT PAIRING?

- **BT READY:** В този режим можете да се свържете отново с всеки телевизор Samsung или мобилно устройство, с който(което) сте установявали връзка преди.
- **BT PAIRING:** В този режим можете да свържете ново устройство към Soundbar. (Натиснете бутона  PAIR на дистанционното управление на Soundbar или натиснете и задръжте бутона  (Микрофон Вкл./Изкл.) в горната част на Soundbar за повече от 5 секунди, докато Soundbar е в режим „BT“.)

Бележки относно свързване през Bluetooth

- Разположете ново устройство в диаметър от 1 m, за да установите връзка през Bluetooth.
- Ако ви бъде поискан ПИН код при свързване с Bluetooth устройство, въведете <0000>.
- Soundbar автоматично се изключва след 18 минути в състояние на готовност.
- Soundbar може да не извършва правилно търсене на Bluetooth или свързване при следните обстоятелства:
 - Ако около Soundbar има силно електрическо поле.
 - Ако няколко Bluetooth устройства едновременно са сдвоени със Soundbar.
 - Ако Bluetooth устройството е изключено, не е на мястото си или е в неизправност.
- Електронните устройства може да предизвикат радиосмущения. Устройствата, които създават електромагнитни вълни, например микровълнови фурни, безжични LAN устройства и др., трябва да бъдат държани далеч от основното устройство на Soundbar.

07 СВЪРЗВАНЕ КЪМ ВЪНШНО УСТРОЙСТВО

Метод 1. Свързване посредством HDMI кабел (с възможност за декодиране и възпроизвеждане на Dolby Atmos)

Контролен списък за проверка преди свързване

- Dolby Atmos® и DTS:X се поддържат само в режим HDMI.
- Ако опциите за Аудио изход включват Вторичен звук, уверете се, че Вторичен звук е изключен Изкл..
- Уверете се, че съдържанието поддържа Dolby Atmos®.

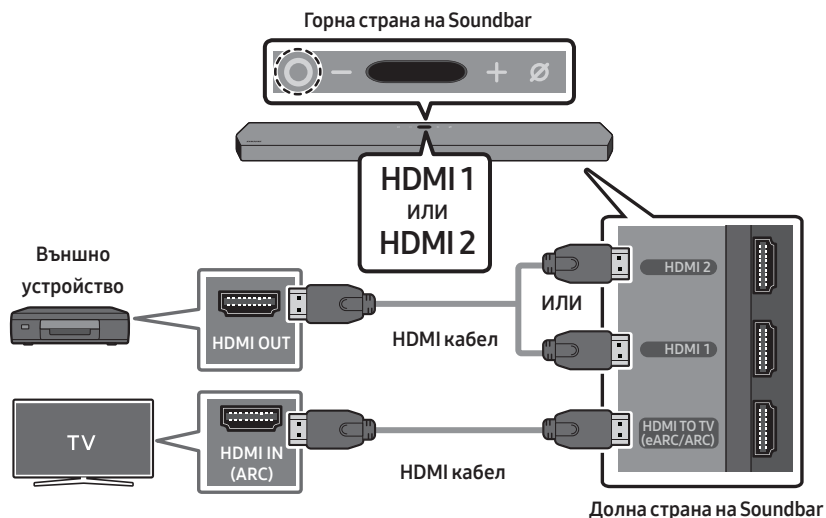

1. Използвайте HDMI кабел, за да свържете порта HDMI OUT на външното устройство и порта **HDMI**, разположен на долната страна на Soundbar.
2. Използвайте HDMI кабел, за да свържете порта HDMI ВХОД на телевизора и порта **HDMI TO TV (eARC/ARC)**, разположен на долната страна на Soundbar.
3. Включете Soundbar, телевизора и външното устройство.
4. Натиснете бутона **○ (Мултифункционален)**, разположен на горната страна на Soundbar, или бутона **☞ (Източник)** на дистанционното управление, след което изберете режим „**HDMI 1**“ или „**HDMI 2**“.
5. Дисплеят на Soundbar показва, че в момента е избран режим „**HDMI 1**“ или „**HDMI 2**“ и Soundbar ще започне да възпроизвежда звуци.

БЕЛЕЖКИ

- **Когато започнете да използвате Dolby Atmos®:**

Ако входният източник е Dolby Atmos®, се извеждат 9.1.4-канални звуци. Когато Dolby Atmos® е активен, режимите за звукови ефекти на Soundbar, управлявани с бутона **SOUND MODE**, не са достъпни.

- Когато Dolby Atmos® е активирано, на горния дисплей се показва „**DOLBY ATMOS**“.

- **Конфигуриране на Dolby Atmos® на вашия BD плейър или друго устройство**

Отворете опциите за аудио изход в менюто за настройки на вашия BD плейър или друго устройство и се уверете, че за Bitstream е избрана опция „Без кодиране“. Например в BD плейъра Samsung отидете в Меню Начало → Звук → Цифров изход, след което изберете Битов поток (необработен).

Метод 2. Свързване с помощта на оптичен кабел

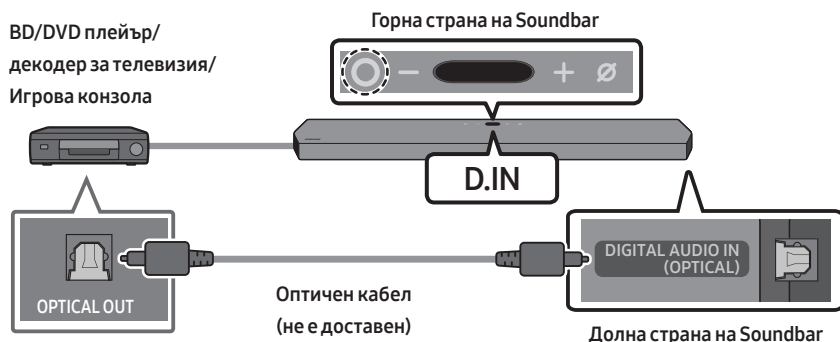

1. Използвайте оптичен кабел (не се предоставя), за да свържете **DIGITAL AUDIO IN (OPTICAL)** към основното тяло на Soundbar и порта **OPTICAL OUT** към външното устройство.
2. Включете Soundbar и външното устройство.
3. За да изберете режим „**D.IN**“, натиснете бутона **D** (Мултифункционален), разположен върху горната страна на Soundbar, или бутона **Source** (Източник) на дистанционното управление.
4. Вашият Soundbar ще възпроизведе звуци от външното устройство.

08 СВЪРЗВАНЕ КЪМ МОБИЛНО УСТРОЙСТВО

Метод 1. Свързване през Bluetooth

Когато мобилно устройство е свързано през Bluetooth, можете да чуете стерео звука, без при това да се нуждаете от кабел.

- Когато свържете съвместно Bluetooth устройство при изключен Soundbar, последният се изключва автоматично.

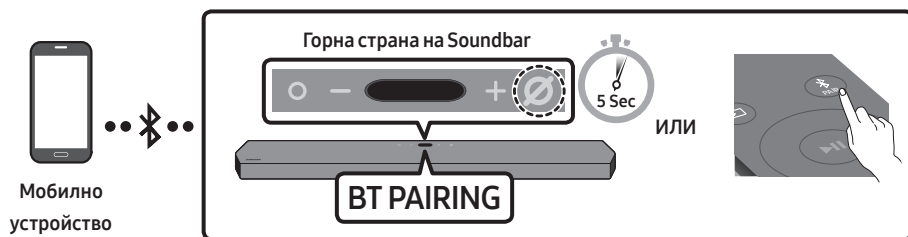

Първоначално свързване

- Когато се свържете към ново Bluetooth устройство, уверете се, че устройството е на разстояние от 1 м.

1. Натиснете бутона **PAIR** на дистанционното управление на Soundbar, за да влезете в режим „BT PAIRING“.

(ИЛИ) а. Натиснете бутона **○ (Мултифункционален)** на горния панел и след това изберете „BT“. „BT“ автоматично се променя на „BT PAIRING“ след няколко секунди или се променя на „BT READY“, ако има запаметена връзка.



б. Когато се появи „BT READY“, натиснете и задръжте бутона **⊗ (Микрофон Вкл./Изкл.)** на горния панел на Soundbar за повече от 5 секунди, за да се покаже „BT PAIRING“.

2. На вашето устройство изберете „[AV] Samsung Soundbar Q950T“ от списъка, който се появява.
- Когато Soundbar е свързан към мобилното устройство, [Име на мобилно устройство] → „BT“ се показва на горния дисплей.
3. Възпроизвеждайте музикални файлове от устройството, свързано през Bluetooth към Soundbar.
- След като свържете Soundbar към своето мобилно устройство за първи път, използвайте режима „BT READY“, за повторно свързване.

Ако устройството не успее да се свърже

- Ако имате съществуващ Soundbar (например „[AV] Samsung Soundbar Q950T“) в списъка с високоговорители на мобилното устройство, го изтрийте.
- Повторете стъпки 1 и 2.

Каква е разликата между BT READY и BT PAIRING?

- **BT READY:** В този режим можете да се свържете отново с всеки телевизор Samsung или мобилно устройство, с който(което) сте установявали връзка преди.
- **BT PAIRING:** В този режим можете да свържете ново устройство към Soundbar. (Натиснете бутона  PAIR на дистанционното управление на Soundbar или натиснете и задръжте бутона  (Микрофон Вкл./Изкл.) в горната част на Soundbar за повече от 5 секунди, докато Soundbar е в режим „BT“.)

Бележки относно свързване през Bluetooth

- Разположете ново устройство в диаметър от 1 м, за да установите връзка през Bluetooth.
- Ако ви бъде поискан ПИН код при свързване с Bluetooth устройство, въведете <0000>.
- Soundbar автоматично се изключва след 18 минути в състояние на готовност.
- Soundbar може да не извършва правилно търсене на Bluetooth или свързване при следните обстоятелства:
 - Ако около Soundbar има силно електрическо поле.
 - Ако няколко Bluetooth устройства едновременно са свързани със Soundbar.
 - Ако Bluetooth устройството е изключено, не е на мястото си или е в неизправност.
- Електронните устройства може да предизвикат радиосмущения. Устройствата, които създават електромагнитни вълни, например микровълнови фурни, безжични LAN устройства и др., трябва да бъдат държани далеч от основното устройство на Soundbar.
- Soundbar поддържа SBC данни (44,1kHz, 48kHz).
- Вържете само към Bluetooth устройство, което поддържа функцията A2DP (AV).
- Не можете да свързвате Soundbar към Bluetooth устройство, което поддържа само функцията HF (хендсфри).
- Когато свързвате Soundbar към Bluetooth устройство, разположете устройствата възможно най-близо едно до друго.
- Колкото по-далеч се намира Soundbar от Bluetooth устройството, толкова по-лошо ще е качеството на звука. Bluetooth връзката може да бъде прекъсната, когато устройствата са извън ефективния обхват.
- Bluetooth връзката може и да не функционира според предназначението в зони със слаб сигнал.
- Bluetooth устройство може да излъчи шум или да не функционира правилно в следните условия:
 - Когато корпусът е в контакт с приемника на сигнала на Bluetooth устройството или Soundbar.
 - По тъгли или в близост до препятствие, като например стена или преграда, при което може да настъпят промени в електрическия сигнал.
 - Когато е изложено на радиосмущения поради факта, че в същите честотни диапазони работят и други продукти, като медицинско оборудване, микровълнови печки и безжични LAN устройства.
 - Препятствия, като например врати и стени, може да повлияят на качеството на звука, дори когато устройствата се намират в пределите на ефективния обхват.

- Имайте предвид, че вашият Soundbar няма да може да бъде сдвоен с други Bluetooth устройства, докато се използва опцията Bluetooth.
- Това безжично устройство може да предизвика електрически смущения по време на работата си.

Разкачете Bluetooth устройството от Soundbar

Можете да прекъснете връзката на Bluetooth устройството с Soundbar. За инструкции, проверете ръководството за потребителя на Bluetooth устройството.

- Връзката с Soundbar ще бъде прекъсната.
- Когато Soundbar е изключен от Bluetooth устройството, на горния дисплей на Soundbar ще се покаже „BT DISCONNECTED“.

Прекъсване на връзката на Soundbar към Bluetooth устройството

Натиснете бутона **○ (Мултифункционален)**, разположен на горната страна на Soundbar, или бутона  **(Източник)** на дистанционното управление, за да превключите режима от „BT“.

- Разкачването отнема време, защото Bluetooth устройството трябва да получи отговор от Soundbar. (Времето за разкачване може да е различно в зависимост от Bluetooth устройството)
- Когато Soundbar е изключен от Bluetooth устройството, на горния дисплей на Soundbar ще се покаже „BT DISCONNECTED“.

Метод 2. Свързване през Wi-Fi (безжична мрежа)

За да свържете Soundbar към мобилно устройство през безжична мрежа (Wi-Fi), се изисква приложение **SmartThings**.

Първоначално свързване

1. Инсталирайте и пуснете приложението **SmartThings** през вашето мобилно устройство (смартфон или таблет).
2. Следвайте инструкциите на екрана на приложението, за да добавите Soundbar.
 - Възможно е на някои устройства да не се появи автоматичният изскачащ прозорец (втората екранна снимка по-долу).

Ако изскачащият прозорец не се появи, натиснете „+“ на екран **Home**. Soundbar е добавен към приложението.

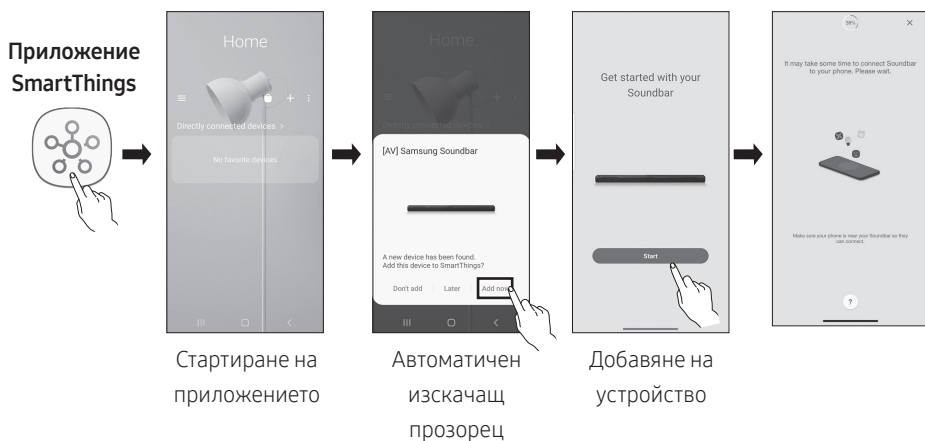

Конфигуриране на Alexa на Amazon

- Amazon Alexa е услуга, предоставяна от Amazon.
- Тази услуга се предлага само на някои езици, но не и за други държави или региони.

С помощта на Alexa можете да възпроизвеждате музика, да слушате новини, да гледате прогнози за времето и да управлявате домакински уреди.

За използването на Alexa на Amazon е необходим акаунт в Amazon, за да свържете Soundbar с мрежата.

1. Инсталирайте приложението **SmartThings** на мобилното си устройство и след това го стартирайте.
2. Въведете акаунта си в Alexa, като следвате инструкциите на приложението и след това влезете в услугата.

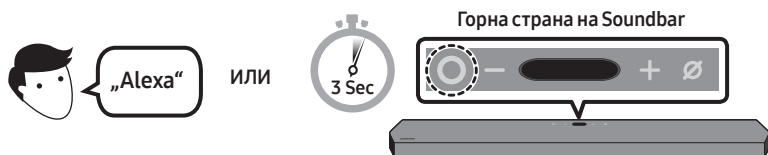

3. Извикайте Alexa или натиснете **○ (Мултифункционален)** бутон на Soundbar за 3 секунди, за да използвате услугата Alexa.
 - Натиснете **○ (Мултифункционален)** бутон за 3 секунди, за да извикате Alexa. При натиснат бутон кажете нещо, за да активирате гласовото разпознаване.

Използване на гласови команди за управление на Soundbar



Задействане + команда

Какво да направите	Пример за гласова команда
Управление на силата на звука	„Alexa, увеличи звука.“
	„Alexa, намали звука.“
Слушане на поточно съдържание от Amazon Music	„Alexa, пусни малко джаз музика“
Управление на възпроизвеждането	„Alexa, пусни следващата песен.“
	„Alexa, спри музиката.“
	„Alexa, коя е тази песен?“
Информация за времето	„Alexa, какво е времето?“
Задаване на график за таймера	„Alexa, задай таймера на 10 минути.“

Използване на Tap Sound

Докоснете Soundbar с мобилното си устройство, за да се възпроизведе звукът на съдържанието на мобилното устройство през Soundbar.

- В зависимост от мобилното устройство тази функция може да не се поддържа.
- Тази функция е съвместима само с мобилни устройства Samsung с Android 8.1 или по-нова версия.

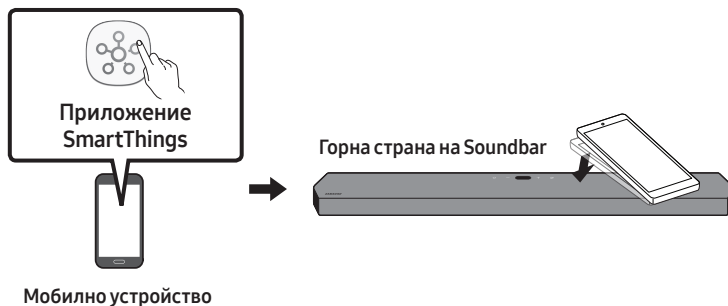

1. Включете функцията **Tap Sound** на мобилното устройство.
 - За подробности относно включването на функцията вижте „**Настройка на функцията Tap Sound**“ по-долу.
2. Докоснете Soundbar с мобилното устройство. Изберете „**Започни сега**“ в изведения прозорец със съобщение.
Чрез Bluetooth се установява връзка между мобилното устройство и Soundbar.
3. Възпроизвеждайте звука на съдържанието на мобилното устройство през Soundbar.
 - Тази функция свързва чрез Bluetooth мобилно устройство към Soundbar чрез разпознаване на вибрацията, която възниква при контакт на устройството със Soundbar.
 - Уверете се, че мобилното устройство не докосва остър ъгъл на Soundbar. Soundbar или мобилното устройство може да се надраскат или повредят.
 - Препоръчва се мобилното устройство да бъде покрито с калъф. Леко натиснете широката площ в горната част на Soundbar, без да прилагате прекомерна сила.
 - За да използвате тази функция, актуализирайте приложението **SmartThings** до най-новата версия. В зависимост от версията на приложението функцията може да не се поддържа.

Настройка на функцията Tap Sound

Използвайте приложението **SmartThings**, за да включите функцията **Tap View, Tap Sound**.

1. On the mobile device, run the **SmartThings** app.
2. Изберете (☰ → ⚙️) от екрана на приложението **SmartThings**, отворен на мобилното устройство.
3. За „**Tap View, Tap Sound**“ задайте Вкл., за да работи функцията, когато до Soundbar се приближи мобилно устройство. Функцията е включена.

БЕЛЕЖКИ

- Когато мобилното устройство е в енергоспестяващ режим, функцията **Tap Sound** не работи.
- Функцията **Tap Sound** може да не работи, ако в близост до Soundbar има устройства, които причиняват радиосмущения, например електрически устройства. Устройствата, които причиняват радиосмущения, трябва да бъдат поставяни на достатъчно разстояние от Soundbar.

09 МОНТИРАНЕ НА СТЕННАТА СТОЙКА

Предупреждения във връзка с монтажа

- Монтирайте само на вертикална стена.
- Не монтирайте на място с висока температура или влажност.
- Проверете дали стената е достатъчно здрава, за да издържи теглото на продукта. Ако не е, подсилете я или изберете друго място за монтаж.
- Купете и използвайте закрепващи винтове или дюбели, подходящи за вашия тип стена (мазилка, метал, дърво и т.н.). Ако е възможно, закрепете опорните винтове към греди в стената.
- Закупете винтове за стенен монтаж в съответствие с типа и дебелината на стената, на която желаете да монтирате Soundbar.
 - Диаметър: M5
 - Дължина: препоръчва се дължина от 35 mm или по-голяма.
- Свържете кабелите от устройството към външни устройства, преди да монтирате Soundbar на стената.
- Преди да монтирате устройството, уверете се, че то е изключено и щепселът му е изваден от контакта. В противен случай може да се получи електрически удар.

Компоненти за стенен монтаж

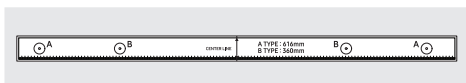

Водач за стенна стойка



Държач-винт



Винт



Скоба за стенна стойка

1. Поставете **Водач за стенна стойка** върху повърхността на стената.
 - **Водач за стенна стойка** трябва да е равен.
 - Ако телевизорът ви е монтиран към стената, монтирайте Soundbar най-малко на 5 см под телевизора.



↕ 5 см или повече

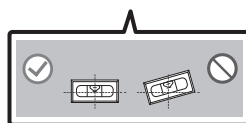
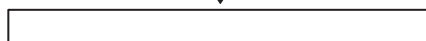

2. Подравнете **Централната линия на Водач за стена стойка** с центъра на Вашия телевизор (ако монтирате Soundbar под телевизора) и след това фиксирайте **Водач за стена стойка** на стената с помощта на тиксо.

- Ако не монтирате под телевизор, поставете **Централна линия** в центъра на зоната за монтиране.



3. Пъхнете върха на химикал или подострен молив през центъра на изображенията **A-TYPE** във всеки край на водача, за да маркирате отворите за поддържащите винтове, след това махнете **Водач за стена стойка**.

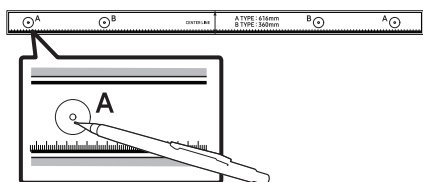

4. размер, пробийте отвор в стената върху всяка маркировка.

- Ако маркировките не съвпадат на позициите на гредите, поставете подходящи анкери или дюбели в отворите, преди да поставите опорните винтове. Ако използвате анкери или дюбели, уверете се, че отворите, които пробивате, са достатъчно големи за анкери или дюбелите, които ползвате.

5. Вкарайте винт (не е доставен) през всеки **Държач-винт** и след това завинтете всеки винт здраво в отвора за опорен винт.

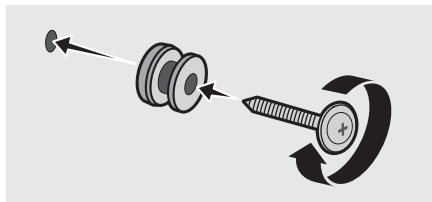

6. Монтирайте 2 **Скоба за стена стойка** в правилната ориентация от долната страна на Soundbar, като използвате 2 **Винта**.

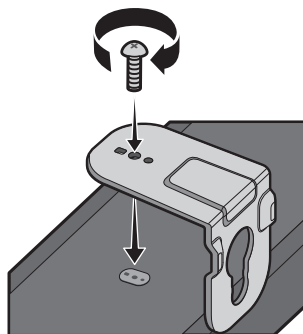

- При сглобяването се уверете, че закачалката на **Скоби за стена стойка** е разположена зад задната част на Soundbar.

Задна страна на
Soundbar



Десен край на Soundbar

7. Монтирайте Soundbar с прикрепените **Скоби за стенна стойка**, като закачите **Скоби за стенна стойка** на **Държач-винтовете** на стената.

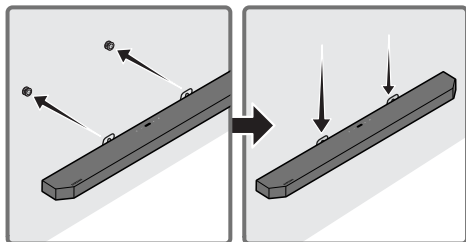

8. Плъзнете Soundbar надолу, както е показано по-долу, така че **Скоби за стенна стойка** да застанат стабилно във **Държач-винтовете**.

- Поставете **Държач-винтовете** в широката (долна) част на **Скоби за стенна стойка** и след това приплъзнете надолу **Скоби за стенна стойка**, за да могат **Скоби за стенна стойка** стабилно да легнат на **Държач-винтовете**.

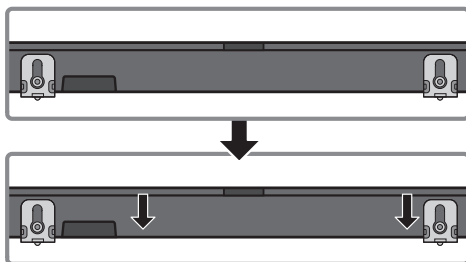

Монтиране на съраунд високоговорителите на стена

Може да закупите стенни конзоли отделно, за да монтирате съраунд високоговорителите на стена. Стенните конзоли не се продават от Samsung.

Бележки за стенов монтаж на съраунд високоговорителите

- Стенната конзола за съраунд високоговорителите трябва да може да издържа повече от 8,0 кг.
- Размер на отвора: 1/4 – 20 UNC резбована вложка
- Проверете здравината на стената, преди да монтирате скобите на стенната конзола. Ако здравината е недостатъчна, подсилете стената, преди да монтирате скобите на стенната конзола и високоговорителите на стената.
- Samsung не носи отговорност за никакви повреди по продукта поради неправилно монтиране на продукта.
- Внимавайте да не монтирате високоговорителите странично или на обратно.

10 МОНТИРАНЕ НА SOUNDBAR НАД СТОЙКА ЗА ТЕЛЕВИЗОР

Поставете Soundbar на стойка за телевизор.

Компонент



Гумен крак

За монтажа прикрепете **Гумени крака** към долната страна на Soundbar, преди да го поставите на позиция над стойката за телевизор. Уверете се, че сте поставили **Гумени крака** по такъв начин, че да не се подават извън краищата на стойката на телевизора. Вижте фигурата по-долу.

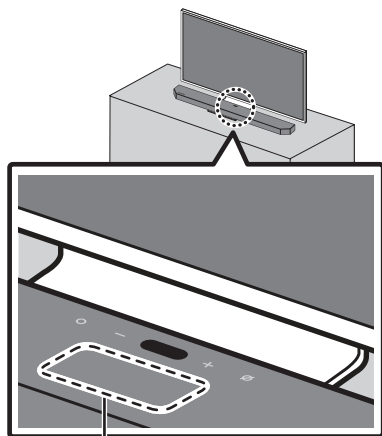
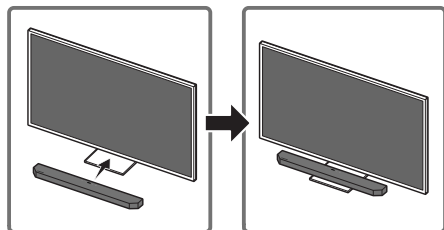
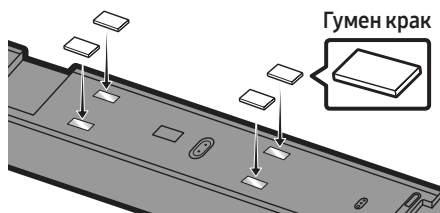

Микрофон

Както е показано на фигурата, подравнете центъра на Soundbar спрямо центъра на телевизора и внимателно поставете Soundbar на стойката за телевизор.

Едновременно с това поставете микрофона отпред на стойката, за да не пречи на гласовото разпознаване.

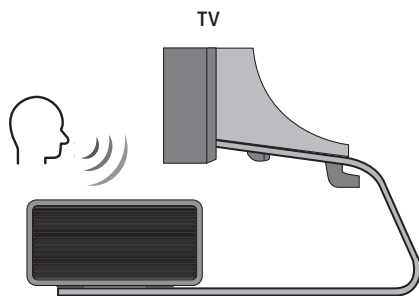

Десен край на Soundbar

БЕЛЕЖКИ

- Уверете се, че Soundbar е поставен върху хоризонтална и стабилна повърхност.
- Недостатъчното разстояние от телевизора може да причини проблеми с разпознаването на гласа и акустични проблеми.

11 АКТУАЛИЗАЦИЯ НА СОФТУЕР

Автоматична актуализация

Когато през Soundbar се установи връзка с интернет, софтуерните актуализации се извършват автоматично, дори когато Soundbar е изключен.

- За да се използва функцията Автоматична актуализация, Soundbar трябва да е с установена връзка с интернет. Wi-Fi връзката със Soundbar ще бъде прекъсната при изключване на захранващия кабел на Soundbar или при прекъсване на захранването. Ако захранването бъде прекъснато, когато се възстанови или когато включите отново захранващия кабел, включете отново Soundbar и след това установете отново връзка с интернет.

Актуализация чрез USB

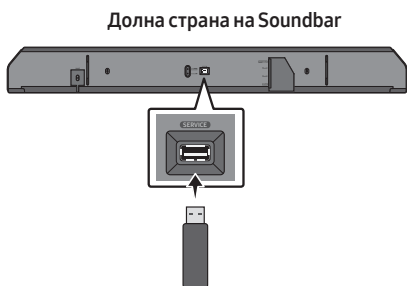

Възможно е в бъдеще Samsung да предлага актуализации за фърмуера на системата Soundbar.

Когато има налична актуализация, можете да актуализирате Soundbar чрез свързване на USB флаш паметта, съдържаща актуализирания фърмуер, към порта **SERVICE** на Soundbar.

1. Отидете на уебсайта на Samsung (www.samsung.com) → потърсете името на модела от опцията на менюто за поддръжка на клиенти.
 - За повече информация относно актуализациите вижте Ръководството за надграждане.
2. Изтеглете файла за надграждане (USB тип).
3. Разархивирайте файла, за да създадете папка с името на файла.
4. Запазете създадената папка на USB носител и след това го свържете към Soundbar.
5. Включете Soundbar. След това продуктът се актуализира в продължение на максимум 3 минути, като се извежда съобщението „**UPDATE**“.
 - По време на актуализацията не го изключвайте и не вадете USB носителя.
 - Ако на прозореца на дисплея не се появи „**UPDATE**“, извадете захранващия кабел от Soundbar и след това го включете отново.
 - Когато е била инсталирана най-новата версия, не се извършва никаква актуализация.
 - В зависимост от типа USB има вероятност да не се поддържат актуализации.

Инициализация



При включен Soundbar натиснете едновременно бутоните **— + (Сила на звука)** на устройството за поне 5 секунди. На дисплея се извежда „**INIT**“ и Soundbar се инициализира.

ВНИМАНИЕ

- Всички настройки на Soundbar са инициализирани. Уверете се, че сте извършили това само ако се налага инициализация.

12 ОТСТРАНЯВАНЕ НА НЕИЗПРАВНОСТИ

Преди да потърсите помощ, проверете следното.

В случай че не се включва

- Проверете дали захранващият кабел на Soundbar е поставен правилно в контакта.

Ако функциите не работят правилно

- Извадете захранващия кабел и го поставете отново.
- Извадете захранващия кабел от външното устройство и опитайте отново.
- Ако няма сигнал, Soundbar автоматично се изключва след определен период от време. Включете го от бутона за включване/изключване. (Вижте страница 9.)

В случай че дистанционното управление не работи

- Опитайте да използвате дистанционното управление, като обърнете внимание, че Soundbar трябва да е наблизо.
- Подменете батериите с нови.

В случай че Soundbar не възпроизвежда звука

- Звукът от Soundbar е прекалено слаб или заглушен. Регулирайте силата на звука.
- Когато е свързано външно устройство (декодер за телевизия, Bluetooth устройство, мобилно устройство и т.н.), регулирайте силата на звука на външното устройство.
- За изходящ звук от телевизора изберете Soundbar. (Телевизор Samsung: Начало (🏠) → Настройки (⚙️) → Звук → Звуков изход → Изберете Soundbar)

- Свързването на кабела към Soundbar не бива да е хлабаво. Извадете кабела и го свържете отново.
- Извадете захранващия кабел изцяло, свържете отново и включете захранването.
- Стартирайте продукта и опитайте отново. (Вижте страница 37.)

Ако звукът на събуфъра и съраунд високоговорителите не се чува

- Проверете дали LED индикаторът в задната част на събуфъра и съраунд високоговорителите свети в синьо. Свържете отново Soundbar, събуфъра и съраунд високоговорителите, ако индикаторът мига в синьо или свети в червено. (Вижте страница 16.)
- Може да възникне проблем, ако между Soundbar и суббуфера има препятствие. Преместете устройствата на място, далеч от препятствия.
- Други разположени наблизо устройства, които изпращат радиочестотни сигнали, могат да прекъснат връзката. Дръжте високоговорителя далеч от такива устройства.
- Извадете щепсела и го поставете отново.

Силата на звука на високоговорителя на суббуфера е прекалено ниска

- Първоначалната сила на звука на съдържанието, което възпроизвеждате, може да е ниска. Опитайте да регулирате нивото на суббуфера. (Вижте страница 11.)
- Поставете високоговорителя на суббуфера по-близо до вас.

В случай че телевизорът не е свързан през HDMI TO TV (eARC/ARC)

- Проверете дали HDMI кабелът е правилно свързан с ARC клемата. (Вижте страница 19.)
- Възможно е да не може да бъде установена връзка заради свързаното външно устройство (декодер за телевизия, телевизионна игрова конзола и т.н.). Свържете директно към Soundbar.
- HDMI-CEC може и да не се активира на телевизора. Включете CEC от менюто на телевизора. (Телевизор Samsung: Начало (🏠) → Настройки (⚙️) → Общи → Диспечер на външни устройства → Anynet+ (HDMI-CEC) ВКЛ.)

Няма звук при включване на телевизора в режим HDMI TO TV (eARC/ARC)

- Вашето устройство не може да възпроизведе входния сигнал. Променете аудио изхода на телевизора на PCM или Dolby Digital. (За телевизор Samsung: Начало (🏠) → Настройки (⚙️) → Звук → Експертни настройки → Формат за цифров аудио изход)

В случай че не е възможно да се установи връзка през Bluetooth

- Когато се свързва ново устройство, за установяване на връзка включете „**BT PAIRING**“. (Натиснете бутона **PAIR** на дистанционното управление или натиснете бутона **🎤 (Микрофон Вкл./ Изкл.)** на устройството поне за 5 секунди.)
- Ако Soundbar е свързан към друго устройство, първо прекъснете връзката на това устройство, за да смените устройството.
- Свържете го отново, като за да установите връзка трябва да премахнете списъка с високоговорители, свързани през Bluetooth. (Телевизор Samsung: Начало (🏠) → Настройки (⚙️) → Звук → Звуков изход → Списък на Bluetooth високоговорители)

- Автоматичното свързване на телевизор може да е деактивирано. Докато Soundbar е в режим „**BT READY**“, натиснете и задръжте бутона **▶** на дистанционното управление на Soundbar за 5 секунди, за да изберете **ON-TV CONNECT**. Ако видите **OFF-TV CONNECT**, натиснете и задръжте бутона **▶** за 5 секунди, за да промените избора.
- Извадете щепсела и го поставете отново, след това опитайте пак.
- Стартирайте продукта и опитайте отново. (Вижте страница 37.)

В случай на накъсване на звука, предаван през Bluetooth

- Звукът може да се накъсва поради смущения, предизвикани от радио честоти или електронни устройства, намиращи се наблизо. Такива устройства трябва да се намират далеч от Soundbar, за да се избегнат радиосмущения. Пример: микровълнови пещки.
- Тъй като устройството, което е свързано, се намира далеч от Soundbar, звукът може да се накъса. Преместете устройството близо до Soundbar.
- Ако част от вашето тяло е в контакт с Bluetooth предавател или продуктът е монтиран на метална повърхност, възможно е звукът да се накъса. Проверете монтажната среда и условията за употреба.

В случай че не е възможно да се установи Wi-Fi връзка

- Проверете дали безжичният рутер е включен.
- Изключете рутера, включете го и след това опитайте отново.
- When the signal of the wireless router is too weak, connection may not be possible. Move the router near the Soundbar or adjust the installed position with no obstacles.
- Ако безжичният рутер е нов, ще трябва да преконфигурирате мрежовите настройки на високоговорителя.

Ако Alexa не отговаря

Когато микрофонът е изключен или приема лошо звука

- Натиснете бутона  (Микрофон Вкл./Изкл.) в горната част на Soundbar, за да активирате микрофона.
- Гласовото разпознаване може да е невъзможно поради наличието на странични шумове. Намалете нивото на шума и опитайте отново.

Когато връзката към мрежата е прекъсната

- Мрежата може да не е налична. Конфигурирайте мрежата отново (Вижте страница 29)

Когато Alexa не е конфигурирана правилно

- Конфигурирайте Alexa отново, като използвате приложението **SmartThings**. (Вижте страница 30)
- Проверете поддържаните от Alexa държави на уебсайта на Amazon. Услугата не се предлага в тези държави.

В случай че Soundbar не се включи веднага след включването на телевизора

- Когато изключите Soundbar, докато гледате телевизия, се деактивира синхронизирането на захранването с телевизора. Първо изключете телевизора.

13 ЛИЦЕНЗ



Manufactured under license from Dolby Laboratories. Dolby, Dolby Atmos, Dolby Audio, Dolby Digital Plus, Pro Logic, and the double-D symbol are trademarks of Dolby Laboratories.



For DTS patents, see <http://patents.dts.com>. Manufactured under license from DTS Licensing Limited. DTS, the Symbol, & DTS and the Symbol together, DTS:X, and the DTS:X logo are registered trademarks and/or trademarks of DTS, Inc. in the United States and/or other countries. © DTS, Inc. All Rights Reserved.



The terms HDMI and HDMI High-Definition Multimedia Interface, and the HDMI Logo are trademarks or registered trademarks of HDMI Licensing LLC in the United States and other countries.



- Софтуерът Spotify е предмет на лицензи от трети страни, които се намират тук: Лицензи за www.spotify.com/connect/third-party-licenses.
- За повече информация за Spotify Connect посетете www.spotify.com/connect

14 БЕЛЕЖКА ЗА ЛИЦЕНЗА ЗА ОТВОРЕН КОД

За да изпратите запитвания и заявки по въпроси, свързани с отворените кодове, свържете се със Samsung Open Source (<http://opensource.samsung.com>)

15 ВАЖНИ БЕЛЕЖКИ ЗА ОБСЛУЖВАНЕТО

- Цифрите и илюстрациите в това ръководство за потребителя са предоставени само за справка и могат да се различават от действителния изглед на изделието.
- Же да се начисли такса за администриране, ако:
 - (а) е извикан техник по ваше настояване и няма дефект в продукта (т.е. не сте прочели ръководството за потребителя)
 - (б) занесете уреда в сервизен център и няма дефект в продукта (т.е. не сте прочели ръководството за потребителя).
- Сумата за тази такса за администриране ще ви бъде съобщена, преди да се извърши каквато и да е било работа или посещение вкъщи.

16 СПЕЦИФИКАЦИИ И РЪКОВОДСТВО

Спецификация

Наименование на модела	HW-Q950T
Тегло	7,1 кг
Размери (Ш x В x Д)	1232,0 x 69,5 x 138,0 мм
Диапазон на работна температура	+5 °C до +35 °C
Диапазон на работна влажност	10 % до 75 %
УСИЛВАТЕЛ Изходяща мощност	(18W x 6) + (10W x 3) + (18W x 6) + 160W + (35W x 4)
Поддържани формати за възпроизвеждане	Dolby Atmos (True HD / Digital Plus), Dolby Digital, DTS Master Audio, DTS:X, DTS
ИЗХОДНА МОЩНОСТ НА БЕЗЖИЧНОТО УСТРОЙСТВО Макс. мощност на предавателя при Wi-Fi връзка	100 mW при 2,4 GHz – 2,4835 GHz, 200 mW при 5,15 GHz – 5,25 GHz, 100 mW при 5,25 GHz – 5,35 GHz и 5,47 GHz – 5,725 GHz
ИЗХОДНА МОЩНОСТ НА БЕЗЖИЧНОТО УСТРОЙСТВО Макс. мощност на предавателя при BT връзка	100 mW при 2,4 GHz – 2,4835 GHz
ИЗХОДНА МОЩНОСТ НА БЕЗЖИЧНОТО УСТРОЙСТВО Макс. мощност на предавателя при SRD връзка	25 mW при 5,725 GHz – 5,85 GHz
Наименование на суббуфера	PS-WR95BB
Тегло	9,8 кг
Размери (Ш x В x Д)	210,0 x 403,0 x 403,0 мм
УСИЛВАТЕЛ Изходяща мощност	160W
ИЗХОДНА МОЩНОСТ НА БЕЗЖИЧНОТО УСТРОЙСТВО Макс. мощност на предавателя при SRD връзка	25 mW при 5,725 GHz – 5,85 GHz
Наименование на съраунд високоговорител	PS-SQ90BB-1, PS-SQ90BB-2
Тегло	2,1 кг
Размери (Ш x В x Д)	120,0 x 210,0 x 141,0 мм
УСИЛВАТЕЛ Изходяща мощност	35W x 4
ИЗХОДНА МОЩНОСТ НА БЕЗЖИЧНОТО УСТРОЙСТВО Макс. мощност на предавателя при SRD връзка	25 mW при 5,725 GHz – 5,85 GHz

БЕЛЕЖКИ

- Samsung Electronics Co., Ltd си запазва правото да променя спецификацията без предизвестие.
- Теглото и размерите са приблизителни.

Предпазни мерки: Ако включите/изключите Wi-Fi, Soundbar ще се рестартира автоматично.

Обща консумация на енергия в режим на готовност (W)	5,2W
Wi-Fi Метод за деактивиране на порт	Натиснете бутона ID SET на долния панел на Soundbar за 30 секунди, за да включите или изключите Wi-Fi.
Bluetooth Метод за деактивиране на порт	Натиснете бутона NETWORK на долния панел на Soundbar за 30 секунди, за да включите или изключите Bluetooth.

- С настоящото Samsung декларира, че това оборудване съответства на Директива 2014/53/ЕС.
Пълният текст на ЕС декларацията за съответствие можете да намерите на следния интернет адрес: <http://www.samsung.com> – отворете Поддръжка> Търсене в „Поддръжка на продуктите“ и въведете името на модела. С това оборудване може да се работи във всички държави от ЕС.
WLAN (Wi-Fi или SRD) функцията при 5 GHz на това оборудване може да се използва само на закрито.





[Правилно изхвърляне на батериите в този продукт]

(Налично в страни със системи за разделно сметосъбиране)

Това обозначение върху батерията, ръководството или опаковката, показва, че батериите в този продукт не бива да се изхвърлят с другите битови отпадъци в края на техния полезен живот. Където са маркирани, химическите символи Hg, Cd или Pb показват, че батерията съдържа живак, кадмий или олово над контролните нива в Директива 2006/66 на ЕО.

Ако батериите не се изхвърлят правилно, тези вещества могат да предизвикат увреждане на човешкото здраве или на околната среда.

За да предпазите природните ресурси и за да съдействате за многократната употреба на материалните ресурси, моля отделяйте батериите от другите видове отпадъчни продукти и ги рециклирайте посредством Вашата локална система за безплатно връщане на батерии.



Правилно третиране на изделието след края на експлоатационния му живот (Отпадъци, представляващи електрическо и електронно оборудване)

(Налично в страни със системи за разделно сметосъбиране)

Този знак, поставен върху изделието, негови принадлежности или печатни материали, означава, че продуктът и принадлежностите (например зарядно устройство, слушалки, USB кабел) не бива да се изхвърлят заедно с другите битови отпадъци, когато изтече експлоатационният му живот. Отделяйте тези устройства от другите видове отпадъци и ги предавайте за рециклиране. Спазвайки това правило не излагате на опасност здравето на други хора и предпазвате околната среда от замърсяване, предизвикано от неконтролно изхвърляне на отпадъци. Освен това, подобно отговорно поведение създава възможност за повторно (екологично съобразно) използване на материалните ресурси.

Домашните потребители трябва да се свържат с търговеца на дребно, от когото са закупили изделието, или със съответната местна държавна агенция, за да получат подробни инструкции къде и кога могат да занесат тези устройства за рециклиране, безопасно за околната среда.

Корпоративните потребители следва да се свържат с доставчика си и да проверят условията на договора за покупка. Това изделие и неговите електронни принадлежности не бива да се смесват с другите отпадъци на търговското предприятие.

За информация относно ангажиментите на Samsung по отношение на околната среда и специфичните за продукта регулаторни задължения, например REACH, WEEE, батерии, посетете: www.samsung.com/uk/aboutsamsung/sustainability/environment/our-commitment/data/









SIGURNOSNE INFORMACIJE

SIGURNOSNA UPOZORENJA

DA BISTE SMANJILI OPASNOST OD ELEKTRIČNOG UDARA, NE ODSTRANJUJTE POKLOPAC (ILI POLEĐINU).

U UNUTRAŠNOSTI NEMA DIJELOVA KOJE MOŽE SERVISIRATI KORISNIK. PREPUSTITE SERVISIRANJE KVALIFICIRANOM SERVISNOM OSOBLJU.

Objašnjenje simbola koji se mogu nalaziti na vašem proizvodu Samsung potražite u donjoj tablici.

	OPREZ OPASNOST OD ELEKTRIČNOG UDARA NE OTVARAJTE	
	Ovaj simbol znači da je struja u unutrašnjosti visokog napona. Opasno je dolaziti u bilo kakav doticaj s unutarnjim sklopovima proizvoda.	
	Ovaj simbol naznačuje da je uz uređaj priložena važna dokumentacija o njegovom radu i održavanju.	
	Proizvod II. razreda: Ovaj simbol označava da nije potrebna sigurnosna veza s uzemljenjem. Ako se taj simbol ne nalazi na proizvodu s kablom za napajanje, proizvod MORA imati pouzdan spoj na zaštitno uzemljenje.	
	AC napon: Ovaj simbol označava da nazivni napon označen navedenim simbolom predstavlja AC napon.	
	DC napon: Ovaj simbol označava da nazivni napon označen navedenim simbolom predstavlja DC napon.	
	Oprez, pogledajte upute za upotrebu: Ovaj simbol upućuje korisnika da potraži dodatne informacije u pogledu sigurnosti u korisničkom priručniku.	

UPOZORENJE

- Da biste smanjili opasnost od požara ili električnog udara, ne izlažite uređaj kiši ili vlazi.

OPREZ

- DA BISTE SPRIJEČILI ELEKTRIČNI UDAR, NAMJESTITE ŠIROKE KONTAKTE UTIKAČA U ŠIROK UTOR, UMETNUT DO KRAJA.
- Ovaj uređaj treba uvijek biti spojen na utičnicu izmjenične struje sa zaštitnim uzemljenjem.
- Da biste isključili uređaj iz struje, morate izvući utikač iz strujne utičnice. Stoga strujni utikač treba biti spreman za rad.
- Ne izlažite ovaj uređaj kapanju ili prskanju tekućina. Ne stavljajte predmete pune tekućine, poput vaza, na uređaj.
- Da biste potpuno isključili ovaj uređaj, morate izvući utikač za napajanje iz zidne utičnice. Stoga utikač mora uvijek biti lako dostupan.

MJERE OPREZA

1. Osigurajte da napajanje izmjeničnom strujom u kući bude kompatibilno sa zahtjevima napajanja navedenim na identifikacijskoj naljepnici na dnu proizvoda. Proizvod postavite vodoravno na prikladnu površinu (namještaj) s dovoljno prostora za ventilaciju 7-10 cm. Pobrinite se da ventilacijski otvori ne budu prekriveni. Ne postavljajte jedinicu na pojačala ili drugu opremu koja se grije. Ova jedinica dizajnirana je za neprekidnu uporabu. Za potpuno isključivanje jedinice izvucite strujni utikač iz zidne utičnice. Ako ne namjeravate upotrebljavati jedinicu dulje vrijeme, izvucite utikač.
2. Za vrijeme olujnog nevremena izvucite utikač za napajanje izmjeničnom strujom iz zidne utičnice. Vršni naponi zbog munja mogu oštetiti uređaj.
3. Ne izlažite uređaj izravnoj sunčevoj svjetlosti ili drugim izvorima topline. To može dovesti do pregrijavanja i kvara uređaja.
4. Zaštitite proizvod od vlage (npr. vaze) i prekomjerne topline (npr. kamin) ili od opreme koja stvara jaka magnetska ili električna polja. Isključite kabel za napajanje iz izvora napajanja izmjeničnom strujom ako jedinica neispravno radi. Proizvod nije namijenjen za industrijsku uporabu. On je namijenjen samo za osobnu uporabu. Ako su proizvod ili disk pohranjeni na niskim temperaturama, može doći do kondenzacije. Ako tijekom zime prenosite jedinicu, pričekajte oko 2 sata kako bi jedinica prije uporabe dosegla sobnu temperaturu.

5. Baterije korištene s ovim proizvodom sadržavaju kemikalije koje su štetne za okoliš. Ne odlažite baterije s otpadom kućanstva. Baterije nemojte baciti u vatru. Nemojte kratko spajati, rastavljati, ili pregrijavati baterije. U slučaju zamjene neodgovarajućim baterijama postoji opasnost od eksplozije. Baterije mijenjajte samo baterijama iste ili ekvivalentne vrste.

Čišćenje tkanine

Odmah uklonite prljavštinu ili mrlju s površine proizvoda.

Uklanjanje i čišćenje će možda biti manje djelotvorno za neke tvari ili ako se nečistoće ostave dulje vrijeme.

OPREZ

- Koristite se usisivačem ili ljepljivim valjkom za uklanjanje vlakana kako biste uklonili prašinu, otiske šaka i slično.
 - Neke četke za čišćenje mogu oštetiti proizvod, ovisno o materijalima koje sadržavaju.
 - Ručnici i odjeća za čišćenje mogu ostaviti vlakna ili prljavštinu na proizvodu.
- Nemojte se koristiti čavlom ili drugim alatima kako biste prljavštinu uklonili struganjem. To može oštetiti tkaninu.
- Kako biste uklonili mrlje od ulja ili tekućine, upotrijebite čistu bijelu krpu navlaženu vodom. Ako je mrlja i dalje prisutna, obrišite je mješavinom vode i neutralnog deterdženta (kao što su sredstva za pranje posuđa) i krpom.
 - Deterdžent ili sredstvo za čišćenje koje nije neutralno može prouzročiti blijedenje boje ili oštećenje tkanine.
 - Nakon čišćenja, upotrijebite suhu krpu ili sušilo za kosu kako biste osušili to područje.
 - Nemojte primijeniti prekomjernu silu kako biste izbjegli blijedenje boje ili oštećenje tkanine.

SADRŽAJ

01	Provjeravanje sastavnih dijelova	6
02	Prikaz proizvoda	7
	Gornja ploča zvučnika Soundbar	7
	Donja ploča sustava Soundbar	8
03	Upotreba daljinskog upravljača za Soundbar	9
	Umetanje baterija prije upotrebe daljinskog upravljača (AA baterije X 2)	9
	Način upotrebe daljinskog upravljača	9
	Uporaba skrivenih gumba (gumba s više funkcija)	12
	Izlazne specifikacije za različite načine rada sa zvučnim efektima	12
	Podešavanje glasnoće sustava Soundbar s pomoću daljinskog upravljača televizora	13
04	Povezivanje sustava Soundbar	14
	Povezivanje napajanja i uređaja	14
	– Preporučeni raspored zvučnika	15
	– Ručno povezivanje Subwoofera ili zvučnika prostornog ozvučenja	16
	– Svjetla LED indikatora na stražnjoj strani Subwoofera i zvučnika prostornog ozvučenja	17
05	Žično povezivanje s televizorom	19
	Metoda 1 Povezivanje s pomoću HDMI kabela	19
	– Povezivanje televizora koji podržava HDMI ARC (Kanal za povrat zvuka)	19
	Metoda 2 Povezivanje s pomoću optičkog kabela	20
06	Bežično povezivanje s televizorom	22
	Povezivanje putem Bluetooth veze	22
07	Povezivanje vanjskog uređaja	24
	Metoda 1 Povezivanje s pomoću HDMI kabela (koji omogućuje dekodiranje i reprodukciju Dolby Atmos)	24
	Metoda 2 Povezivanje s pomoću optičkog kabela	25

08	Povezivanje s mobilnim uređajem	26
	Metoda 1 Povezivanje putem Bluetooth veze	26
	Metoda 2 Povezivanje putem Wi-Fi veze (bežične mreže)	29
	Konfiguriranje usluge Amazon Alexa	30
	Upotreba funkcije Tap Sound	32
09	Postavljanje zidnog nosača	33
	Mjere opreza prilikom postavljanja	33
	Sastavni dijelovi zidnog nosača	33
	Postavljanje zvučnika prostornog ozvučenja na zid	35
10	Postavljanje sustava Soundbar iznad postolja televizora	36
	Sastavni dio	36
11	Ažuriranje softvera	37
	Automatsko ažuriranje	37
	USB ažuriranje	37
	Inicijalizacija	37
12	Rješavanje problema	38
13	Licenca	40
14	Obavijest o Licenci za Uporabu Softvera Otvorenog Koda	41
15	Važna Napomena Vešana uz Servis	41
16	Tehnički Podaci i Vodič	42
	Tehnički podaci	42

01 PROVJERAVANJE SASTAVNIH DIJELOVA



Glavna jedinica sustava Soundbar



Daljinski upravljač /
baterije sustava Soundbar



Subwoofer



x 2

Zvučnik prostornog ozvučenja
(Lijevi/Desni)



x 4

Kabel napajanja (Subwoofer,
Zvučnik prostornog ozvučenja,
Soundbar)



HDMI kabel



Vodič za zidni nosač



x 2

Vijak držača



x 2

(M4 x L10)

Vijak



x 2

Zidni nosač



x 4





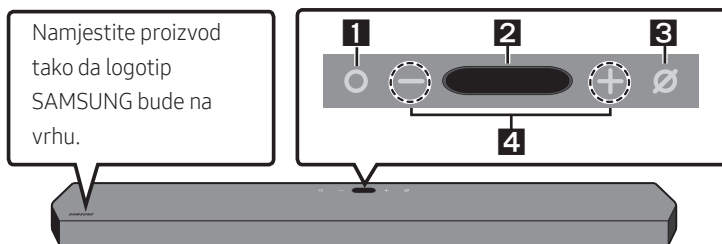

Gumene nožice

- Trebate li više informacija o napajanju i potrošnji energije, pogledajte naljepnicu na proizvodu. (Naljepnica: donja strana glavne jedinice sustava Soundbar)
- Kako biste kupili dodatne sastavne dijelove ili opcijske kabele, obratite se Servisnom centru Samsung ili Korisničkoj podršci Samsung.
- Trebate li više informacija o zidnom nosaču ili gumenim nožicama, pogledajte stranice 33~36.
- Dizajn, specifikacije i zaslon aplikacije mogu biti promijenjeni bez prethodne najave.
- Izgled dodataka može se neznatno razlikovati od izgleda na prethodnim ilustracijama.

02 PRIKAZ PROIZVODA

Gornja ploča zvučnika Soundbar



1	Gumb  (Višenamjenski) <ul style="list-style-type: none">• U načinu rada pripravnosti pritisnite gumb  (Višenamjenski) za uključivanje sustava Soundbar.• Pritisnite gumb  (Višenamjenski) za promjenu izvora ulaza.• Pritisnite gumb  (Višenamjenski) tri sekunde za pozivanje usluge Alexa. Kako biste omogućili glasovno prepoznavanje, izgovorite nešto dok je gumb pritisnut.
2	Zaslon <p>Prikazuje status proizvoda i trenutni način rada. D.IN → HDMI 1 → HDMI 2 → Wi-Fi → BT</p>
3	Gumb  (Uključivanje/isključivanje mikrofona) <p>Pritisnite gumb za uključivanje ili isključivanje mikrofona.</p>
4	Gumb   (Glasnoća) <p>Podešava glasnoću.</p>

- Kad priključite AC kabel, gumb napajanja početi će raditi za četiri do šest sekundi.
- Kad uključite ovaj uređaj, nastupit će odgoda od četiri do pet sekundi prije nego što se emitira zvuk.
- Ako se zvuk emitira i iz televizora i iz sustava Soundbar, idite na izbornik **Postavke** za zvuk televizora i promijenite zvučnik televizora u **Vanjski zvučnik**.

Donja ploča sustava Soundbar

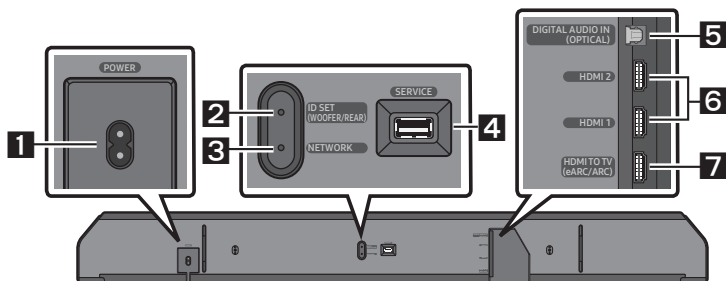

1	POWER Povežite kabel za napajanje zvučnika Soundbar. (pogledajte stranicu 14)
2	ID SET (WOOFER/REAR) Pritisnite za bežično povezivanja sustava Soundbar sa surround zvučnicima i subwooferom.
3	NETWORK Pritisnite za povezivanje s bežičnom mrežom (Wi-Fi) putem aplikacije SmartThings .
4	SERVICE Povežite s USB uređajem za pohranu kako biste nadogradili softver proizvođača.
5	DIGITAL AUDIO IN (OPTICAL) Povežite sa digitalnim (optičkim) izlazom vanjskog uređaja. (pogledajte stranicu 25)
6	HDMI 1 / HDMI 2 Istodobno unosi digitalne videosignale i audiosignale s pomoću HDMI kabela. Povežite s HDMI izlazom vanjskog uređaja. (pogledajte stranicu 24)
7	HDMI TO TV (eARC/ARC) Povežite s HDMI priključkom na televizoru. (pogledajte stranicu 19)

- Prilikom isključivanja kabela za napajanje iz zidne utičnice, povucite utikač. Nemojte povlačiti kabel.
- Ne spajajte ovaj uređaj ili druge komponente u AC utičnicu dok ne povežete sve komponente.

03 UPOTREBA DALJINSKOG UPRAVLJAČA ZA SOUNDBAR



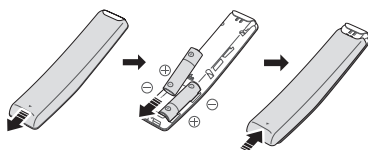

Umetanje baterija prije upotrebe daljinskog upravljača (AA baterije X 2)



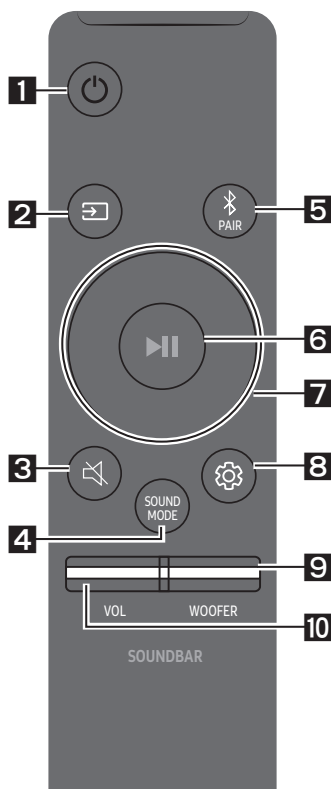

Gurnite stražnji poklopac u smjeru strelice dok se potpuno ne ukloni. Umetnite 2 AA baterije (1,5 V) usmjerene tako da im je polaritet ispravan. Vratite stražnji poklopac natrag na mjesto.







Način upotrebe daljinskog upravljača

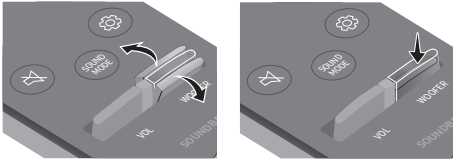

1	 Napajanje	Uključuje i isključuje sustav Soundbar. • Funkcija Auto Power Down Jedinica se automatski isključuje u sljedećim situacijama: <ul style="list-style-type: none">– U načinu rada D.IN / HDMI 1 / HDMI 2 / Wi-Fi / BT ako nema audiosignala 18 minuta.
2	 Izvor	Pritisnite za odabir izvora povezanog sa sustavom Soundbar.
3	 Prigušivanje	Za isključivanje zvuka pritisnite gumb  (Prigušivanje). Za uključivanje zvuka pritisnite ga ponovo.

<p>4</p>	 <p>SOUND MODE</p>	<p>Željeni način rada zvuka možete odabrati među opcijama STANDARD, SURROUND, GAME PRO ili ADAPTIVE SOUND.</p> <ul style="list-style-type: none"> • STANDARD Reproducira izvorni zvuk. • SURROUND SOUND Pruža šire zvučno polje od standardnog zvuka. • GAME PRO Pruža stereoskopski zvuk kako biste utonuli u akciju dok igrate igrice. • ADAPTIVE SOUND Analizira sadržaj u stvarnom vremenu i automatski pruža optimalno zvučno polje na temelju sadržaja.
<p>5</p>	 <p>Bluetooth PAIR</p>	<p>Prebacite sustav Soundbar na Bluetooth način rada za uparivanje. Pritisnite gumb i pričekajte na povezivanje zaslona „BT PAIRING” s novim Bluetooth uređajem.</p>
<p>6</p>	 <p>Reprodukcija/ Pauza</p>	<p>Pritiskom tog gumba možete reproducirati ili pauzirati glazbu.</p>
<p>7</p>	 <p>Gore/Dolje/ Lijevo/Desno</p>	 <p>Pritisnite označene površine za odabir Gore/Dolje/Lijevo/Desno.</p> <p>Pritisnite Gore/Dolje/Lijevo/Desno na gumbu kako biste odabrali ili postavili funkcije.</p> <ul style="list-style-type: none"> • Preskakanje glazbe Pritisnite gumb Desno za odabir sljedeće glazbene datoteke. Pritisnite gumb Lijevo za odabir prethodne glazbene datoteke. • ID SET Upotrijebite ovu opciju kad subwoofer ili zvučnici Surround nisu povezani ili im je potrebno ponovno povezivanje. Dok je napajanje isključeno, pritisnite i zadržite gumb Gore na pet sekundi kako biste izvršili radnju ID SET. (pogledajte stranicu 16.)

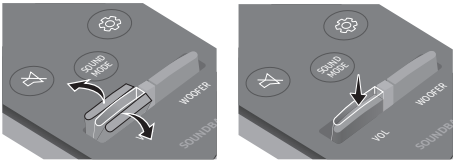
<p>8</p>	 <p>Upravljanje zvukom</p>	<p>Kada je pritisnuto, opcije postavki kao što su TREBLE, BASS, SYNC, CENTER LEVEL, SIDE LEVEL, FRONT TOP LEVEL, REAR LEVEL, REAR TOP LEVEL i VIRTUAL ON/OFF prikazuju se jedna za drugom. Željenu opciju možete prilagoditi s pomoću gumba Gore/Dolje.</p> <ul style="list-style-type: none"> – Za upravljanje glasnoćom visokih ili dubokih tonova odaberite TREBLE ili BASS u opciji Postavke zvuka, a zatim podesite glasnoću između -6~+6 s pomoću gumba Gore/Dolje. – Pritisnite i zadržite gumb  (Upravljanje zvukom) oko pet sekundi kako biste podesili zvuk na svakom frekvencijskom pojasu. Mogu se odabrati 150 Hz, 300 Hz, 600 Hz, 1,2 kHz, 2,5 kHz, 5 kHz i 10 kHz s pomoću gumba Lijevo/Desno i svaka stavka može se podesiti na postavku između -6 do +6 s pomoću gumba Gore/Dolje. (Vodite računa da je način rada zvuka postavljen na „STANDARD“.) – Za upravljanje glasnoćom pojedinačnih zvučnika odaberite CENTER LEVEL, SIDE LEVEL ili FRONT TOP LEVEL u opciji Postavke zvuka, a zatim podesite glasnoću između -6~+6 s pomoću gumba Gore/Dolje. – Ako video na televizoru i audio iz sustava Soundbar nisu sinkronizirani, u opciji Upravljanje zvukom odaberite SYNC, a zatim namjestite odgodu zvuka između 0~300 milisekundi s pomoću gumba Gore/Dolje. – SYNC je podržano samo na nekim funkcijama. – Ako su povezani zvučnici Surround, odaberite REAR LEVEL ili REAR TOP LEVEL i pritisnite gumb Gore/Dolje kako biste prilagodili zvuk u rasponu od -6 do +6. – Funkcija VIRTUAL zvučnik može se postaviti na ON/OFF s pomoću gumba Gore/Dolje.
<p>9</p>	 <p>RAZINA WOOFER (BAS) ZVUČNIKA</p>	 <p>Pritisnite gumb gore ili dolje za podešavanje razine woofer (bas) zvučnika na -12 ili između -6 i +6. Za postavljanje razine glasnoće woofer (bas) zvučnika na 0 (zadana vrijednost), pritisnite gumb.</p>
<p>10</p>	 <p>GLASNOĆA</p>	 <p>Gurnite gumb prema dolje ili prema gore kako biste prilagodili glasnoću.</p> <ul style="list-style-type: none"> • Prigušivanje Pritisnite gumb VOL da isključite zvuk. Kako biste uključili zvuk, pritisnite ga ponovno.

Uporaba skrivenih gumba (gumba s više funkcija)

Skriveni gumb		Referentna stranica
Gumb daljinskog upravljača	Funkcija	
WOOFER (Gore)	Daljinskom upravljaču televizora Uključeno/Isključeno (Stanje čekanja)	Stranica 13
Gore	ID SET	Stranica 16
 (Upravljanje zvukom)	7 Pojas EQ	Stranica 11

Izlazne specifikacije za različite načine rada sa zvučnim efektima

Efekt	Ulaz	Izlaz
		Sadrži Subwoofer i zvučnik prostornog ozvučenja
STANDARD	2.0 kanal	2.1 kanal
	5.1 kanal	5.1 kanal / 7.1 kanal (DTS)
	7.1 kanal	7.1 kanal
	7.1.4 kanal	9.1.4 kanal
SURROUND	2.0 kanal	9.1.4 kanal
	5.1 kanal	9.1.4 kanal
	7.1 kanal	9.1.4 kanal
	7.1.4 kanal	9.1.4 kanal
GAME PRO	2.0 kanal	9.1.4 kanal
	5.1 kanal	9.1.4 kanal
	7.1 kanal	9.1.4 kanal
	7.1.4 kanal	9.1.4 kanal
ADAPTIVE SOUND	2.0 kanal	9.1.4 kanal
	5.1 kanal	9.1.4 kanal
	7.1 kanal	9.1.4 kanal
	7.1.4 kanal	9.1.4 kanal

- Kod ulaznih izvora Dolby Atmos i DTS:X, načini rada efekta koji se mogu odabrati s pomoću gumba **SOUND MODE** neće biti dostupni. (Iznad pogledajte načine rada efekta.)
- Ako je izvor ulaznog signala Dolby Atmos®, izlazni kanali su 9.1.4.
- Zvučnici Surround neće emitirati zvuk za dvokanalni izlaz dok se upotrebljava način rada **STANDARD**. Kako biste omogućili zvuk za zvučnike Surround, promijenite način rada efekta u **SURROUND**.







Podešavanje glasnoće sustava Soundbar s pomoću daljinskog upravljača televizora

Podesite glasnoću sustava Soundbar s pomoću daljinskog upravljača televizora.

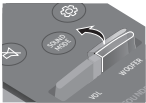
- Ova se funkcija može upotrebljavati samo uz IC daljinski upravljač. Daljinski upravljači s tehnologijom Bluetooth (daljinski upravljači koji zahtijevaju uparivanje) nisu podržani.
- Postavite zvučnik televizora na **Vanjski zvučnik** kako biste upotrijebili ovu funkciju.
- Proizvođači koji imaju podržanu ovu funkciju:
VIZIO, LG, Sony, Sharp, PHILIPS, PANASONIC, TOSHIBA, Hisense, RCA

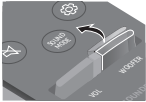
1. Isključite sustav Soundbar.
2. Pritisnite i zadržite gumb **WOOFER** pet sekundi.

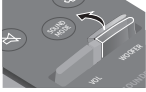
Svaki put kad gurnete gumb **WOOFER** prema gore i zadržite ga pet sekundi, način rada mijenja se sljedećim redoslijedom: „**SAMSUNG-TV REMOTE**” (zadani način rada), „**OFF-TV REMOTE**”, „**ALL-TV REMOTE**”.

Gumb daljinskog upravljača	Zaslon	Status
	(Zadani način rada) SAMSUNG-TV REMOTE 	Omogućite IC daljinski upravljač Samsung TV-a.
	OFF-TV REMOTE 	Onemogućite daljinski upravljač televizora.
	ALL-TV REMOTE 	Omogućite IC daljinski upravljač treće strane.

04 POVEZIVANJE SUSTAVA SOUNDBAR

Povezivanje napajanja i uređaja

Upotrijebite kabel za napajanje kako biste povezali Subwoofer, zvučnike prostornog ozvučenja i Soundbar sa strujnom utičnicom sljedećim redoslijedom:

- Trebate li više informacija o potrebnom napajanju i potrošnji električne energije, pogledajte naljepnicu na proizvodu. (Naljepnica: donja strana glavne jedinice sustava Soundbar)

1. Povežite kabel napajanja i subwoofer.

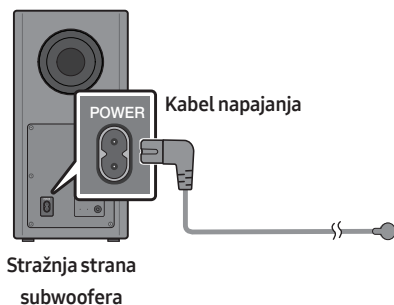

2. Povežite kabel za napajanje s lijevim i desnim zvučnikom prostornog ozvučenja.

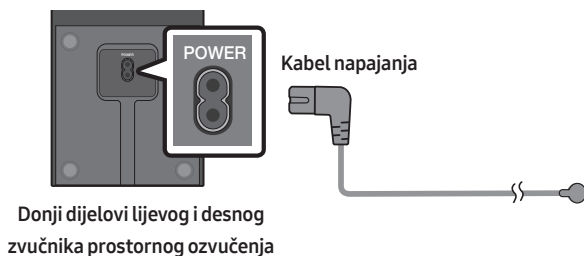

3. Priključite na kabel za napajanje na Soundbar.

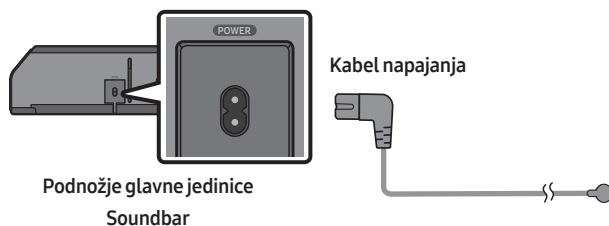

4. Povežite napajanje sa zvučnikom Soundbar, Subwooferom i zvučnicima prostornog ozvučenja. Subwoofer i zvučnici prostornog ozvučenja automatski se povezuju kada se Soundbar uključi.

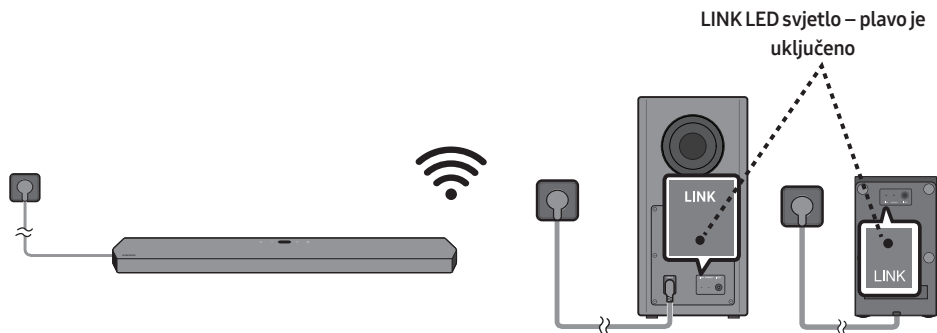

NAPOMENE

- Povežite napajanje Subwoofera i zvučnika prostornog ozvučenja prije nego što ih povežete na Soundbar. Subwoofer i zvučnici prostornog ozvučenja automatski će se povezati kada uključite Soundbar.
- Ako isključite i ponovno uključite kabel napajanja kad je proizvod uključen, Soundbar se automatski uključuje.

Preporučeni raspored zvučnika

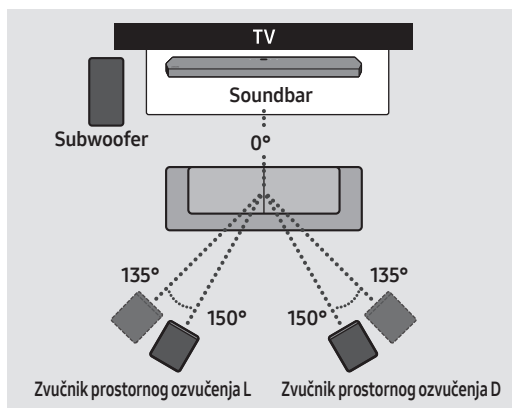

⚠ OPREZ

- Bežični subwoofer i zvučnici prostornog ozvučenja imaju ugrađene antene za bežični prijem. Držite te jedinice dalje od vode i vlage.
- Za optimalno iskustvo slušanja, pobrinite se da se u prostorima oko bežičnog subwoofera i zvučnika prostornog ozvučenja ne nalaze prepreke.

Ručno povezivanje Subwoofera ili zvučnika prostornog ozvučenja

Prije provođenja postupka ručnog povezivanja u nastavku:

- Provjerite jesu li kablovi za napajanje zvučnika Soundbar i subwoofera ili zvučnika prostornog ozvučenja ispravno povezani.
- Vodite računa da je sustav Soundbar isključen.

1. Isključite napajanje sustava Soundbar.
2. Pritisnite i držite gumb **ID SET** na stražnjoj strani subwoofera i zvučnika prostornog ozvučenja najmanje 5 sekundi.
 - Crveni indikator straga na subwooferu isključuje se, a plavi indikator trepće.

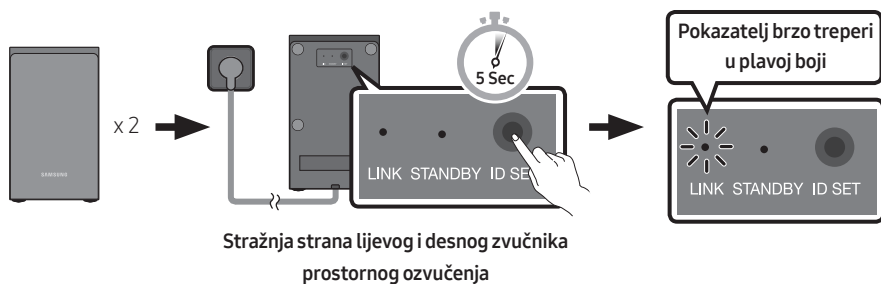
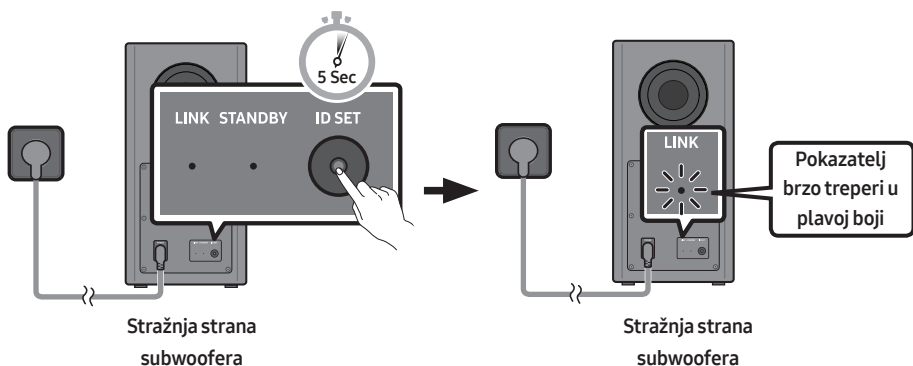

3. Na daljinskom upravljaču držite pritisnutim gumb **Gore** pet sekundi.
 - Poruka **ID SET** nakratko se prikazuje na zaslonu uređaja Soundbar, a zatim nestaje.
 - Soundbar će se automatski uključiti nakon dovršetka postupka **ID SET**.

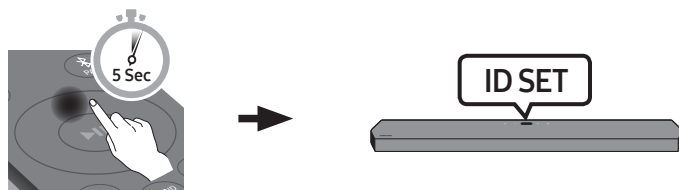

4. Provjerite svijetli li LINK LED postojano plavo (povezivanje je završeno).

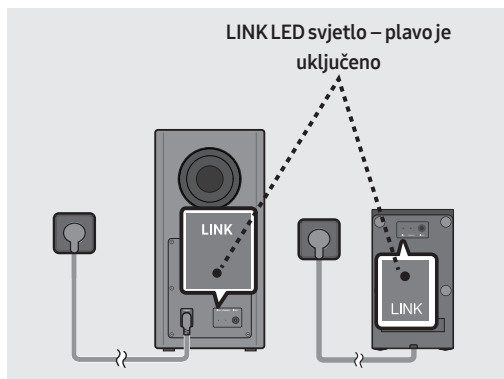

Indikator LINK LED prestaje treperiti i svijetli ujednačenom plavom bojom kada se uspostavi veza između zvučnika Soundbar, bežičnog Subwoofera i zvučnika prostornog ozvučenja.

Svjetla LED indikatora na stražnjoj strani Subwoofera i zvučnika prostornog ozvučenja

LED	Status	Opis	Rješenje
	Uključeno	Uspješno povezano (normalni rad)	-
	Treperi	Oporavljanje veze	Provjerite je li kabel napajanja koji je priključen na glavnu jedinicu sustava Soundbar pravilno povezan ili pričekajte oko pet minuta. Ako se treperenje nastavi, pokušajte ručno spojiti Subwoofer i zvučnike prostornog ozvučenja. Pogledajte stranicu 16.
	Uključeno	Stanje čekanja (s isključenom glavnom jedinicom sustava Soundbar)	Provjerite je li kabel napajanja koji je priključen na glavnu jedinicu sustava Soundbar pravilno povezan.
		Povezivanje nije uspjelo	Povežite ponovno. Pogledajte upute za ručno spajanje na stranici 16.
	Treperi	Kvar	U ovom priručniku pogledajte kontakt podatke Servisnog centra Samsung.

NAPOMENE

- Ako je glavna jedinica isključena iz napajanja, bežični subwoofer prijeći će u stanje čekanja, a LED žarulja STANDBY na pozadini bit će crvena nakon što zatreperi plavo nekoliko puta.
- Ako upotrebljavate uređaj koji koristi istu frekvenciju (5,8 GHz) kao Soundbar u blizini sustava Soundbar, smetnje bi mogle izazvati prekide zvuka.
- Maksimalna udaljenost prijenosa bežičnog signala između glavne jedinice i subwoofera približno je 10 metara, no može se razlikovati ovisno o radnom okruženju. Ako se između glavne jedinice i bežičnog subwoofera nalazi armirani beton ili metalni zid, može se dogoditi da sustav uopće ne radi jer bežični signal ne može proći kroz metal.

OPREZ

- Bežični subwoofer i zvučnici prostornog ozvučenja imaju ugrađene antene za bežični prijem. Držite te jedinice dalje od vode i vlage.
- Za optimalno iskustvo slušanja, pobrinite se da se u prostorima oko bežičnog subwoofera i zvučnika prostornog ozvučenja ne nalaze prepreke.

05 ŽIČNO POVEZIVANJE S TELEVIZOROM

Metoda 1 Povezivanje s pomoću HDMI kabela

⚠ OPREZ

- Kada su i HDMI i optički kabel povezani, najprije se prima HDMI signal.
- Za spajanje HDMI kabela između televizora i sustava Soundbar, obavezno povežite priključke s oznakom ARC. U protivnom, možda se neće čuti zvuk televizora.
- Obavezno upotrijebite kabel s logotipom certifikata vrhunskog HDMI kabela. Pored toga, provjerite je li kabel certificiran kao HDMI Ethernet kabel velike brzine tipa A. (HDMI KABEL VELIKE BRZINE S ETHERNETOM)

Povezivanje televizora koji podržava HDMI ARC (Kanal za povrat zvuka)

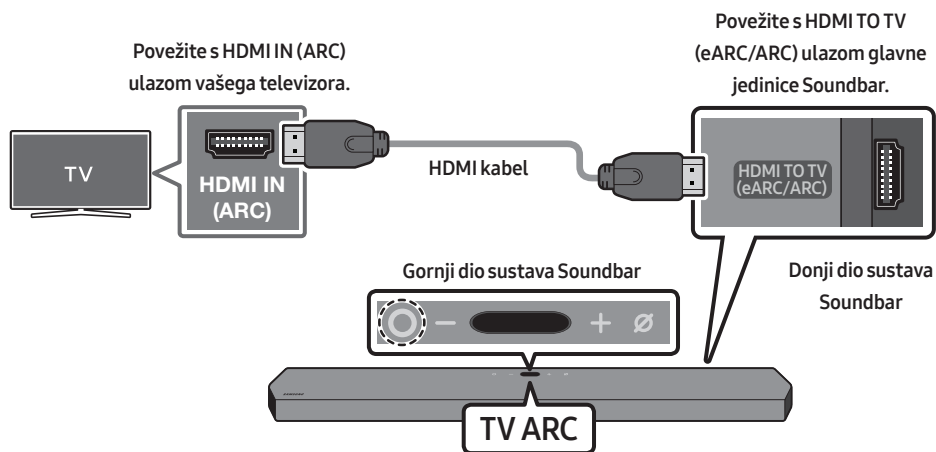

1. Kad su sustav Soundbar i televizor isključeni, povežite HDMI kabel kao što je prikazano na slici.
2. Uključite Soundbar i televizor.
3. Na prozoru zaslona glavne jedinice sustava Soundbar pojavljuje se tekst „TV ARC”, a Soundbar reproducira zvuk s televizora.
 - Kada se zvuk s televizora ne čuje, pritisnite gumb **O (Višenamjenski)** na gornjoj strani sustava Soundbar ili gumb **(Izvor)** na daljinskom upravljaču i odaberite način rada „D.IN”. Na zaslonu će se jedno za drugim pojaviti „D.IN” i „TV ARC” i zvuk s televizora će se reproducirati.

- Kada povežete Samsung TV koji podržava eARC funkciju, na zaslonu se pojavljuje „eARC“ i čuje se zvuk.
- Ako se „TV ARC“ ne pojavi na prozoru zaslona glavne jedinice sustava Soundbar, provjerite je li HDMI kabel povezan s odgovarajućim ulazom.
- S pomoću gumba glasnoće na daljinskom upravljaču televizora promijenite glasnoću na sustavu Soundbar.

NAPOMENE

- Kad televizor koji podržava tehnologiju HDMI ARC (Kanal za povrat zvuka) povežete sa sustavom Soundbar s pomoću HDMI kabela, digitalne videopodatke i audiopodatke možete prenositi bez povezivanja zasebnog optičkog kabela.
- Preporučujemo upotrebu HDMI kabela bez jezgre, ukoliko za to postoji mogućnost. Ako upotrebljavate HDMI kabel s jezgrom, uzmite onaj čiji je promjer manji od 14 mm.
- Ova funkcija nije dostupna ako HDMI kabel ne podržava ARC.
- Kad je emitirani zvuk kodiran kao Dolby Digital, a „Audio format digitalnog izlaza“ na vašem televizoru postavljen je na PCM, preporučujemo promjenu ove opcije u Dolby Digital. Kad se opcije na televizoru promijene, doživjet ćete bolju kvalitetu zvuka. (Izbornik televizora može upotrebljavati različite riječi za Dolby Digital i PCM, ovisno o proizvođaču televizora.)

Metoda 2 Povezivanje s pomoću optičkog kabela

Popis za provjeru prije povezivanja

- Kada su i HDMI i optički kabel povezani, najprije se prima HDMI signal.
- Ako upotrebljavate optički kabel, a priključci imaju štitnike, obavezno uklonite štitnike.

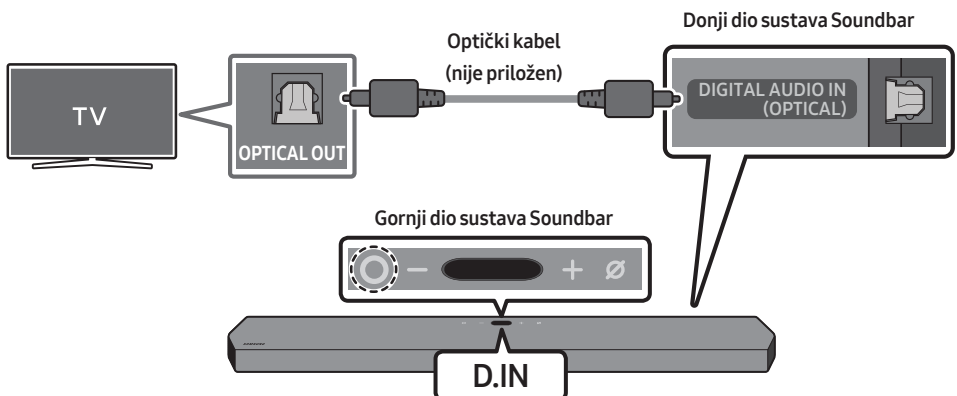

1. Kad su televizor i Soundbar isključeni, povežite ulaz **DIGITAL AUDIO IN (OPTICAL)** na sustavu Soundbar i izlazni priključak OPTICAL na televizoru s pomoću optičkog kabla (nije priložen), kao što je prikazano na slici.
2. Uključite Soundbar i televizor.
3. Pritisnite gumb **○ (Višenamjenski)** na gornjoj strani sustava Soundbar ili gumb **⇒ (Izvor)** na daljinskom upravljaču i odaberite način rada „**D.IN**”.
4. Zvuk televizora čuje se iz sustava Soundbar.

Upotreba funkcije Q-Symphony

Kad je funkcija Q-Symphony uključena, Soundbar se sinkronizira sa Samsung TV-om kako bi se zvuk emitirao putem dva uređaja radi optimalnog surround efekta. Kad se poveže Soundbar, pojavljuje se izbornik „**TV+Soundbar**” u izborniku televizora **Izlaz zvuka**. Odaberite odgovarajući izbornik.

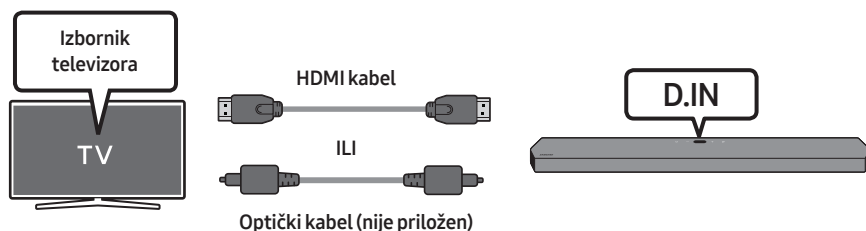

- Primjer TV izbornika: **TV + [AV] Soundbar Naziv serije (HDMI)**

NAPOMENE

- Može raditi u skladu s kodekom koji podržava TV.
- Ova je funkcija podržana samo kad je povezan HDMI kabel ili optički kabel (nije priložen).
- Ova je funkcija dostupna na televizorima Samsung predstavljenima 2020. i nekim modelima sustava Soundbar.
- Kada koristite Q-Symphony, možete odabrati samo **GAME PRO** ili **ADAPTIVE SOUND**.

06 BEŽIČNO POVEZIVANJE S TELEVIZOROM

Povezivanje putem Bluetooth veze

Kad je Samsung TV povezan putem Bluetooth veze, možete čuti stereo zvuk bez prethodnog mučenja s kablom.

- Istodobno se može spojiti samo jedan Samsung TV.
- Može se povezati Samsung TV koji podržava Bluetooth. Provjerite specifikacije svojeg televizora.

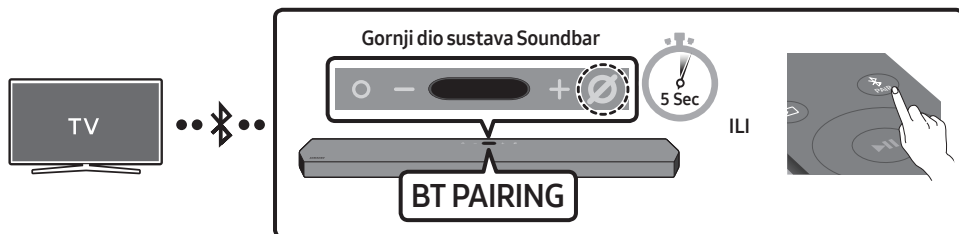



Početo povezivanje

1. Pritisnite gumb PAIR na daljinskom upravljaču sustava Soundbar kako biste otvorili način rada „BT PAIRING“.
- (ILI) a. Pritisnite gumb (Višenamjenski) na gornjoj ploči, a zatim odaberite „BT“.
„BT“ automatski se mijenja u „BT PAIRING“ za nekoliko sekundi ili se mijenja u „BT READY“ ako je povezivanje uspješno.
- b. Kada se pojavi „BT READY“, pritisnite i držite gumb (Uključivanje/isključivanje mikrofona) na gornjoj ploči sustava Soundbar dulje od pet sekundi dok se ne prikaže „BT PAIRING“.
2. Odaberite način rada Bluetooth na Samsung TV-u.
(Npr. Početna (🏠) → Postavke (⚙️) → Zvuk → Izlaz zvuka → Popis Bluetooth zvučnika → [AV] Samsung Soundbar Q950T (Bluetooth))
3. Odaberite „[AV] Samsung Soundbar Q950T“ s popisa na zaslonu televizora.
Dostupni sustav Soundbar označen je s „Potrebno je uparivanje“ ili „Upareno je“ na popisu Bluetooth uređaja televizora. Za povezivanje Samsung TV-a sa sustavom Soundbar odaberite poruku i uspostavite vezu.
 - Kada se poveže Samsung TV, na gornjem zaslonu zvučnika Soundbar pojavljuje se [Naziv televizora] → „BT“.
4. Sada možete čuti zvuk sa Samsung TV-a na sustavu Soundbar.
 - Nakon što ste prvi put povezali sustav Soundbar s vašim Samsung TV-om, za ponovno povezivanje upotrijebite način rada „BT READY“.

Ako se uređaj ne uspije povezati



- Ako postojeći Soundbar (npr. [AV] Samsung Soundbar Q950T) imate na popisu zvučnika na Samsung TV-u, obrišite ga.
- Zatim ponovite korake od 1 do 3.

Prekidanje veze između sustava Soundbar i Samsung TV-a

Pritisnite gumb  (Višenamjenski) na gornjoj strani sustava Soundbar ili gumb  (Izvor) na daljinskom upravljaču i odaberite neki drugi način rada osim „BT“.

- Za prekidanje veze potrebno je nešto vremena, jer Samsung TV mora dobiti odgovor od sustava Soundbar. (Potrebno vrijeme može se razlikovati, ovisno o modelu Samsung TV-a.)

Koja je razlika između načina BT READY i BT PAIRING?

- **BT READY:** U ovom načinu možete ponovno povezati bilo koji Samsung TV ili mobilni uređaj koji je prethodno bio povezan.
- **BT PAIRING:** U ovom načinu sa sustavom Soundbar možete spojiti novi uređaj. (Pritisnite gumb  PAIR na daljinskom upravljaču sustava Soundbar ili pritisnite i držite gumb  (Uključivanje/isključivanje mikrofona) s gornje strane sustava Soundbar dulje od pet sekundi dok je Soundbar u načinu rada „BT“.)

Napomene o Bluetooth vezi

- Putem Bluetooth veze pronađite novi uređaj koji ćete povezati i koji udaljen najviše 1 m.
- Ako je prilikom povezivanja Bluetooth uređaja potreban PIN kod, unesite <0000>.
- Soundbar se automatski isključuje nakon 18 minuta u stanju Spreman.
- U sljedećim okolnostima Soundbar možda neće ispravno izvesti Bluetooth pretraživanje ili se neće ispravno povezati:
 - Ako je oko sustava Soundbar snažno električno polje.
 - Ako je nekoliko Bluetooth uređaja upareno sa sustavom Soundbar.
 - Ako je Bluetooth uređaj isključen, nije na mjestu ili ima kvar.
- Elektronički uređaji mogu prouzročiti radijske smetnje. Uređaji koji proizvode elektromagnetske valove moraju se držati podalje od glavne jedinice sustava Soundbar – npr. mikrovalne pećnice, bežični LAN uređaji itd.

07 POVEZIVANJE VANJSKOG UREĐAJA

Metoda 1 Povezivanje s pomoću HDMI kabela (koji omogućuje dekodiranje i reprodukciju Dolby Atmos)

Popis za provjeru prije povezivanja

- Dolby Atmos® i DTS:X podržani su samo u načinu rada HDMI.
- Ako opcije Audioizlaz uključuju Sekundarni audio, provjerite je li opcija Sekundarni audio postavljena na Isključeno.
- Provjerite podržava li sadržaj značajku Dolby Atmos®.

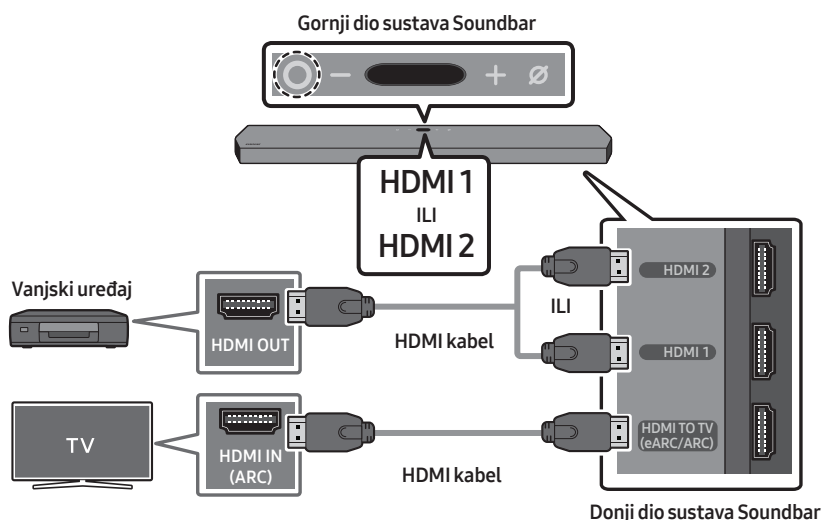

1. Upotrijebite HDMI kabel za spajanje priključka HDMI OUT na vanjskom uređaju i priključka **HDMI** pri dnu sustava Soundbar.
2. Upotrijebite HDMI kabel za spajanje priključka HDMI IN na TV-u i priključka **HDMI TO TV (eARC/ARC)** pri dnu sustava Soundbar.
3. Uključite Soundbar, TV i vanjski uređaj.
4. Pritisnite gumb **○ (Višenamjenski)** na gornjoj strani sustava Soundbar ili gumb **⇨ (Izvor)** na daljinskom upravljaču i odaberite način rada „**HDMI 1**” ili „**HDMI 2**”.
5. Zaslone sustava Soundbar pokazuje da je trenutno odabran način rada „**HDMI 1**” ili „**HDMI 2**” i Soundbar će početi reproducirati zvuk.

NAPOMENE

- **Pri uporabi funkcije Dolby Atmos®** : Ako je ulazni izvor Dolby Atmos®, emitira se zvuk kanala 9.1.4. Kad je aktivan Dolby Atmos®, nisu dostupni načini rada zvučnog efekta sustava Soundbar koje kontrolira gumb **SOUND MODE**.
- Kada se aktivira Dolby Atmos®, na vrhu zaslona se pojavljuje „**DOLBY ATMOS**”.
- **Konfiguriranje opcije Dolby Atmos® na BD playeru ili drugom uređaju.**
Otvorite opcije audioizlaza u izborniku postavki BD playera ili drugog uređaja i provjerite je li za Bitstream odabrano „Bez kodiranja”. Primjerice, na Samsung BD playeru idite na Početni izbornik → Zvuk → Digitalni izlaz i zatim odaberite Bitstream (neobrađeno).

Metoda 2 Povezivanje s pomoću optičkog kabela

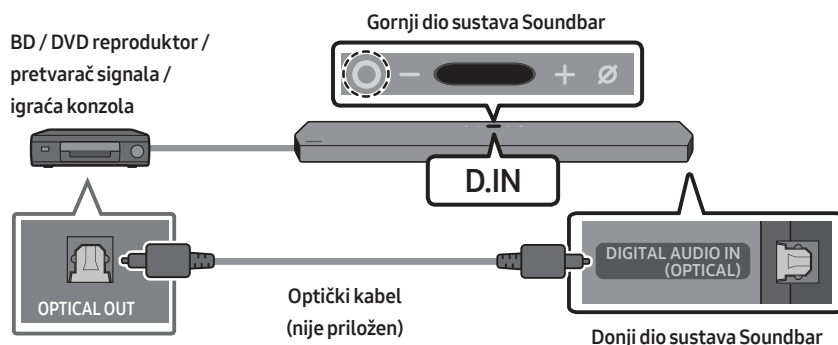

1. Upotrijebite optički kabel (nije priložen) da povežete **DIGITAL AUDIO IN (OPTICAL)** na glavnom uređaju Soundbar i priključak OPTICAL OUT na vanjskom uređaju.
2. Uključite Soundbar i vanjski uređaj.
3. Kako biste odabrali način rada „**D.IN**”, pritisnite gumb **⊙ (Višenamjenski)** na gornjoj strani sustava Soundbar ili gumb **↶ (Izvor)** na daljinskom upravljaču.
4. Vaš Soundbar reproducirat će zvukove s vanjskog uređaja.

08 POVEZIVANJE S MOBILNIM UREĐAJEM

Metoda 1 Povezivanje putem Bluetooth veze

Ako je mobilni uređaj povezan putem Bluetooth veze, možete čuti stereo zvuk bez prethodnog mučenja s kabelima.

- Kad povežete upareni Bluetooth uređaj dok je sustav Soundbar isključen, Soundbar se automatski uključuje.

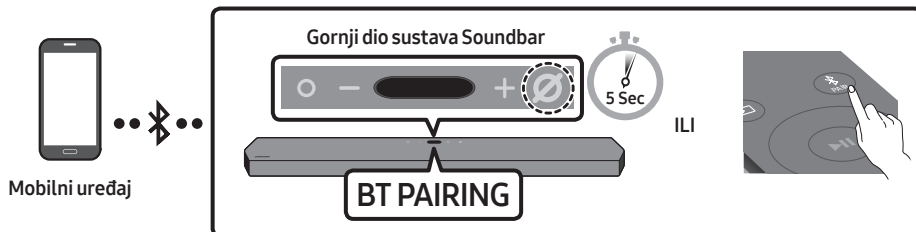

Početno povezivanje

- Kad povežujete s novim Bluetooth uređajem, provjerite je li uređaj udaljen 1 m.

1. Pritisnite gumb **PAIR** na daljinskom upravljaču sustava Soundbar kako biste otvorili način rada „BT PAIRING“.

(ILI) a. Pritisnite gumb **○ (Višenamjenski)** na gornjoj ploči, a zatim odaberite „BT“. „BT“ automatski se mijenja u „BT PAIRING“ za nekoliko sekundi ili se mijenja u „BT READY“ ako je povezivanje uspješno.

b. Kada se pojavi „BT READY“, pritisnite i držite gumb **⊘ (Uključivanje/isključivanje mikrofona)** na gornjoj ploči sustava Soundbar dulje od pet sekundi dok se ne prikaže „BT PAIRING“.

2. S popisa koji se pojavi na vašem uređaju odaberite „[AV] Samsung Soundbar Q950T“.

- Kada se Soundbar poveže s mobilnim uređajem, na gornjem zaslonu pojavljuje se [Naziv mobilnog uređaja] → „BT“.



3. Preko sustava Soundbar reproducirajte glazbene datoteke s uređaja povezanog Bluetooth vezom.

- Nakon što prvi put povežete Soundbar sa svojim mobilnim uređajem, za ponovno povezivanje upotrijebite način rada „BT READY“.

U slučaju neuspješnog povezivanja uređaja

- Ako postojeći Soundbar (npr. „[AV] Samsung Soundbar Q950T“) imate na popisu zvučnika na mobilnom uređaju, izbrišite ga.
- Ponovite korake 1 i 2.

Koja je razlika između načina BT READY i BT PAIRING?

- **BT READY:** U ovom načinu možete ponovno povezati bilo koji Samsung TV ili mobilni uređaj koji je prethodno bio povezan.
- **BT PAIRING:** U ovom načinu sa sustavom Soundbar možete spojiti novi uređaj. (Pritisnite gumb  PAIR na daljinskom upravljaču sustava Soundbar ili pritisnite i držite gumb  (Uključivanje/isključivanje mikrofona) s gornje strane sustava Soundbar dulje od pet sekundi dok je Soundbar u načinu rada „BT“.)

Napomene o Bluetooth vezi

- Putem Bluetooth veze pronađite novi uređaj koji ćete povezati i koji udaljen najviše 1 m.
- Ako je prilikom povezivanja Bluetooth uređaja potreban PIN kod, unesite <0000>.
- Soundbar se automatski isključuje nakon 18 minuta u stanju Spreman.
- U sljedećim okolnostima Soundbar možda neće ispravno izvesti Bluetooth pretraživanje ili se neće ispravno povezati:
 - Ako je oko sustava Soundbar snažno električno polje.
 - Ako je nekoliko Bluetooth uređaja upareno sa sustavom Soundbar.
 - Ako je Bluetooth uređaj isključen, nije na mjestu ili ima kvar.
- Elektronički uređaji mogu prouzročiti radijske smetnje. Uređaji koji proizvode elektromagnetske valove moraju se držati podalje od glavne jedinice sustava Soundbar – npr. mikrovalne pećnice, bežični LAN uređaji itd.
- Soundbar podržava SBC podatke (44,1 kHz, 48 kHz).
- Povežite samo na Bluetooth uređaj koji podržava funkciju A2DP (AV).
- Soundbar ne možete povezati s Bluetooth uređajem koji podržava samo HF (Hands Free) funkciju.
- Kad Soundbar povezujete s Bluetooth uređajem, postavite ih što bliže.
- Što su Soundbar i Bluetooth uređaj udaljeniji jedan od drugog, to će kvaliteta zvuka biti lošija. Bluetooth veza može se prekinuti ako uređaji nisu u efektivnom rasponu.
- Bluetooth veza možda neće raditi kako treba u područjima s lošim prijemom.
- Na Bluetooth uređaju može doći do smetnji ili kvara u sljedećim uvjetima:
 - kad je tijelo u kontaktu s primopredajnikom signala na Bluetooth uređaju ili sustavu Soundbar.
 - u kutovima ili kada postoji prepreka u blizini, poput zida ili pregrade, gdje se mogu dogoditi promjene napona.
 - kad su izloženi radiosmetnjama koje uzrokuju drugi proizvodi koji rade na istim frekvencijskim rasponima, kao što su medicinska oprema, mikrovalne pećnice i bežični LAN uređaji.
 - prepreke poput vrata i zidova i dalje mogu utjecati na kvalitetu zvuka čak i kad su uređaji unutar efektivnog raspona.



- Napominjemo da se vaš Soundbar ne može upariti s drugim Bluetooth uređajima dok se upotrebljava opcija Bluetooth.
- Ovaj bežični uređaj može uzrokovati električne smetnje tijekom rada.

Odspajanje Bluetooth uređaja od sustava Soundbar

Uređaj Bluetooth možete odvojiti od sustava Soundbar. Upute potražite u korisničkom priručniku za uređaj Bluetooth.

- Sustav Soundbar će se odvojiti.
- Kada se prekine veza zvučnika Soundbar i Bluetooth uređaja, Soundbar će na gornjem zaslonu prikazati „**BT DISCONNECTED**”.

Prekidanje veze između uređaja Soundbar i Bluetooth uređaja

Pritisnite gumb  (**Višenamjenski**) na gornjoj strani sustava Soundbar ili gumb  (**Izvor**) na daljinskom upravljaču kako biste promijenili način rada „**BT**”.

- Prekidanje veze traje jer uređaj Bluetooth mora primiti odgovor od uređaja Soundbar. (Potrebno vrijeme je različito, ovisno o modelu uređaja Bluetooth.)
- Kada se prekine veza zvučnika Soundbar i Bluetooth uređaja, Soundbar će na gornjem zaslonu prikazati „**BT DISCONNECTED**”.

Metoda 2 Povezivanje putem Wi-Fi veze (bežične mreže)

Za povezivanje sustava Soundbar s mobilnim uređajem putem bežične mreže (Wi-Fi), potrebna je aplikacija **SmartThings**.

Inicijalno povezivanje

1. Instalirajte i pokrenite aplikaciju **SmartThings** na mobilnom uređaju (pametnom telefonu ili tabletu).
2. Kako biste dodali Soundbar, slijedite upute na zaslону aplikacije.
 - Automatski skočni prozor (druga snimka zaslona u nastavku) možda se neće prikazivati na nekim uređajima.Ako se skočni prozor ne pojavi, pritisnite „+“ na zaslону **Home**. Uređaj Soundbar dodaje se u aplikaciju.

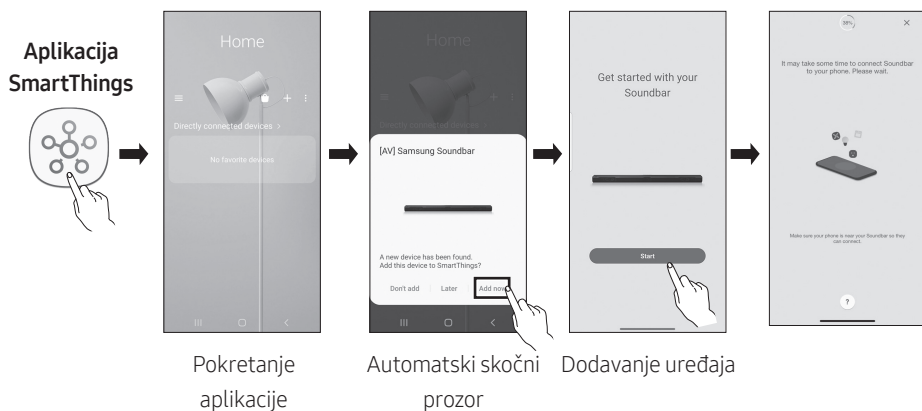

Konfiguriranje usluge Amazon Alexa

- Amazon Alexa je usluga koju pruža tvrtka Amazon.
- Ova je usluga dostupna samo na nekim jezicima, ali ne u drugim zemljama ili regijama.

Uz uslugu Alexa možete reproducirati glazbu, slušati vijesti, pogledati vremensku prognozu i upravljati kućanskim uređajima.

Kako biste upotrebljavali uslugu Amazon Alexa, obavezan je račun Amazon za spajanje sustava Soundbar putem mreže.

1. Instalirajte aplikaciju **SmartThings** na svoj mobilni uređaj, a zatim ju pokrenite.
2. Pristupite računu Alexa prateći upute na aplikaciji, a zatim se prijavite na uslugu.

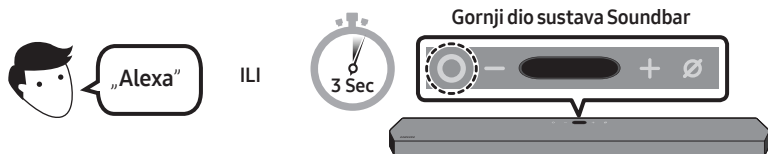

3. Pozovite uslugu Alexa ili pritisnite gumb **○ (Višenamjenski)** na sustavu Soundbar na tri sekunde kako biste se koristili uslugom Alexa.
 - Pritisnite gumb **○ (Višenamjenski)** na tri sekunde kako biste pozvali uslugu Alexa. Kako biste omogućili glasovno prepoznavanje, izgovorite nešto dok je gumb pritisnut.

Za upravljanje sustavom Soundbar upotrijebite glasovne naredbe



Aktivacija + naredba

Isprobajte	Primjer što trebate reći
Kontrola glasnoće	„Alexa, povećaj glasnoću.“
	„Alexa, smanji glasnoću.“
Slušanje streaminga s platforme Amazon Music	„Alexa, reproduciraj jazz.“
Kontrola reprodukcije	„Alexa, reproduciraj sljedeću pjesmu.“
	„Alexa, zaustavi glazbu.“
	„Alexa, koja je ovo pjesma?“
Informacije o vremenskim uvjetima	„Alexa, kakvo je vrijeme?“
Postavljanje tajmera	„Alexa, postavi tajmer na 10 minuta.“

Upotreba funkcije Tap Sound

Dodirnite sustav Soundbar pomoću mobilnog uređaja kako biste reproducirali zvuk sadržaja na mobilnom uređaju putem sustava Soundbar.

- Ovisno o mobilnom uređaju, ta funkcija možda neće biti podržana.
- Ta funkcija je kompatibilna samo sa Samsung mobilnim uređajima koji imaju sustav Android 8.1 ili noviji.

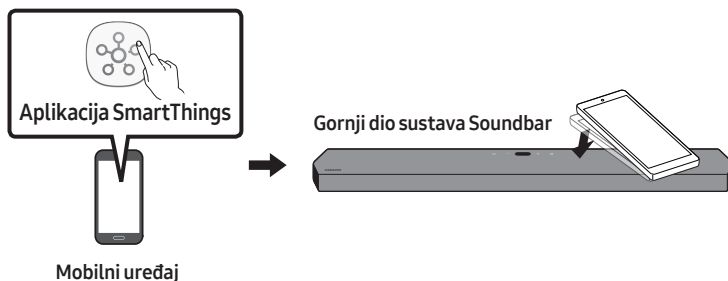

1. Uključite funkciju **Tap Sound** na mobilnom uređaju.
 - U nastavku, pogledajte odjeljak „**Postavljanje funkcije Tap Sound**” kako biste saznali više o tome kako uključiti tu funkciju.
2. Dodirnite sustav Soundbar pomoću mobilnog uređaja. U prikazanom prozoru poruke odaberite „**Pokreni sada**”. Uspostavlja se veza između mobilnog uređaja i sustava Soundbar putem Bluetooth veze.
3. Reproducirajte zvuk sadržaja sa mobilnog uređaja putem sustava Soundbar.
 - Tom se funkcijom mobilni uređaj povezuje sa sustavom Soundbar putem Bluetooth veze otkrivanjem vibracije do koje dolazi kada uređaj dodirne sustav Soundbar.
 - Pobrinite se da mobilni uređaj ne udari o oštri kut sustava Soundbar. Može doći do pojave ogrebotina ili oštećenja na sustavu Soundbar ili mobilnom uređaju.
 - Preporučuje se da mobilni uređaj bude zaštićen maskom. Lagano dodirnite široku površinu u gornjem dijelu sustava Soundbar bez upotrebe prevelike sile.
 - Da biste se koristili tom funkcijom, ažurirajte aplikaciju **SmartThings** na najnoviju verziju. Ovisno o verziji aplikacije, ta funkcija možda neće biti podržana.

Postavljanje funkcije Tap Sound

Upotrijebite aplikaciju **SmartThings** da biste uključili funkciju **Tap View**, **Tap Sound**.

1. Pokrenite aplikaciju **SmartThings** na mobilnom uređaju.
2. Odaberite (☰ → ⚙️) na zaslonu aplikacije **SmartThings** koji je prikazan na mobilnom uređaju.
3. Postavite funkciju „**Tap View**, **Tap Sound**” na uklj. da biste funkciji omogućili rad kada se mobilni uređaj približi sustavu Soundbar. Funkcija je uključena.

NAPOMENE

- Kada je mobilni uređaj u načinu uštede energije, funkcija **Tap Sound** ne radi.
- Funkcija **Tap Sound** možda neće raditi ako se u blizini sustava Soundbar nalaze uređaji koji prouzrokuju radiofrekvencijske smetnje, kao što su električni uređaji. Pobrinite se da su uređaji koji mogu prouzročiti radiofrekvencijske smetnje dovoljno udaljeni od sustava Soundbar.

09 POSTAVLJANJE ZIDNOG NOSAČA

Mjere opreza prilikom postavljanja

- Postavljanje vršite samo na okomitim zidovima.
- Nemojte postavljati na mjesto s visokom temperaturom ili vlagom.
- Provjerite je li zid dovoljno čvrst u odnosu na težinu proizvoda. Ako nije, ojačajte zid ili odaberite neko drugo mjesto za postavljanje.
- Kupujte i upotrebljavajte vijke za pričvršćivanje ili tiple koji odgovaraju vrsti zida koji imate (gipsana ploča, metalna ploča, drvo itd.). Ako je moguće, potporne vijke pričvrstite u letve.
- Kupujte vijke za montiranje na zid u skladu s vrstom i debljinom zida na koji želite montirati Soundbar.
 - Promjer: M5
 - Duljina: Preporučuje se 35 mm ili dulje.
- Povežite kablove jedinice s vanjskim uređajima prije no što postavite Soundbar na zid.
- Prije postavljanja provjerite je li jedinica isključena i iskopčana iz zida. U protivnom bi moglo doći do strujnog udara.

Sastavni dijelovi zidnog nosača

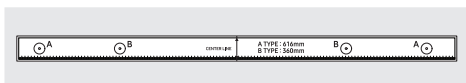

Vodič za zidni nosač

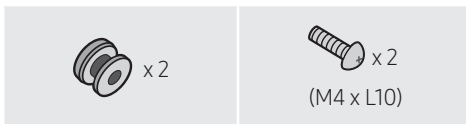

Vijak držača

Vijak



Zidni nosač

1. Stavite **Vodič za zidni nosač** na zid.
 - **Vodič za zidni nosač** mora biti u ravni.
 - Ako je vaš televizor postavljen na zid, postavite Soundbar barem 5 cm ispod televizora.

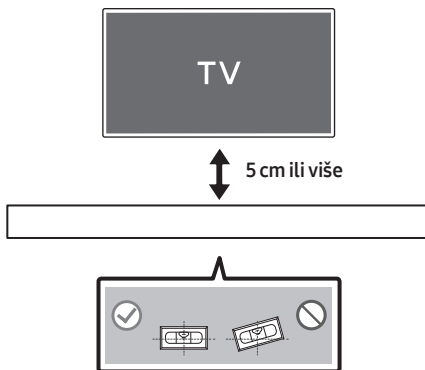

2. Poravnajte **Središnja linija vodič za zidni nosač** sa sredinom televizora (ako montirate Soundbar ispod televizora), a zatim trakom pričvrstite **Vodič za zidni nosač** na zid.

- Ako ne postavljate ispod televizora, postavite **Središnju liniju** u sredinu područja za postavljanje.

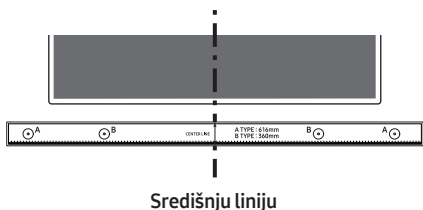

3. Gurnite vrh kemijske olovke ili naoštrene olovke kroz sredinu slika **A-TYPE** na svakoj strani vodilice da biste označili otvore za potporne vijke, a zatim uklonite **Vodič za zidni nosač**.

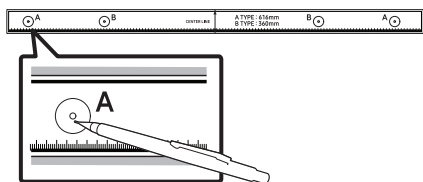

4. Pomoću svrdla odgovarajuće veličine izbušite otvor u zidu na svakoj oznaci.
- Ako oznake ne odgovaraju položajima usadnih vijaka, provjerite jeste li umetnuli odgovarajuće tiple u otvore prije umetanja potpornih vijaka. Ako ste upotrijebili tiple, provjerite jesu li otvori koje ste izbušili dovoljno veliki za te tiple.

5. Gurnite vijak (nije priložen) kroz svaki **Vijak držača**, a zatim čvrsto zategnite svaki vijak u otvor potpornog vijka.

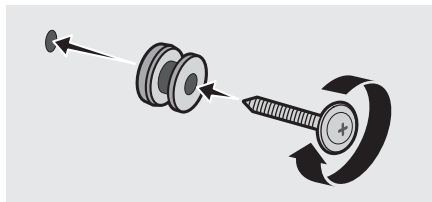

6. Postavite 2 **Zidna nosača** u odgovarajućem smjeru na dnu sustava Soundbar pomoću 2 **Vijka**.

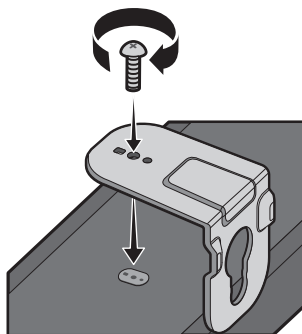

- Prilikom sastavljanja provjerite nalaze li se vješajući dijelovi **Zidnih nosača** iza pozadine uređaja Soundbar.

Stražnja strana
uređaja Soundbar



Desni kraj uređaja Soundbar

7. Montirajte Soundbar s priloženim **Zidnim nosačem** tako da objesite **Zidnim nosačem** na **Vijke držača** na zidu.

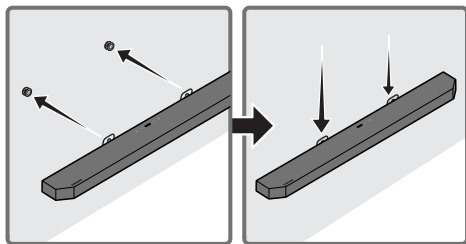

8. Povucite Soundbar prema dolje kako je prikazano ispod kako bi **Zidna nosača** čvrsto sjeli na **Vijke držača**.

- Umetnite **Vijke držača** u širi (donji) dio **Zidna nosača**, a zatim gurnite **Zidna nosača** prema dolje kako bi **Zidna nosača** dobro sjeli na **Vijke držača**.

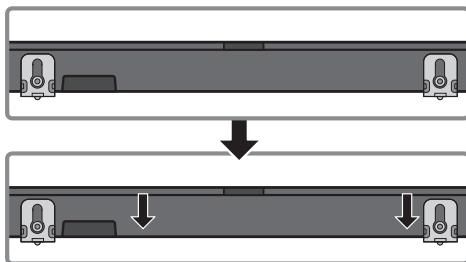

Postavljanje zvučnika prostornog ozvučenja na zid

Možete zasebno kupiti zidne nosače kako biste zvučnike prostornog ozvučenja mogli postaviti na zid. Tvrtka Samsung ne prodaje zidne nosače.

Napomene za postavljanje zvučnika prostornog ozvučenja na zid

- Zidni nosači zvučnika prostornog ozvučenja moraju moći nositi više od 8,0 kg.
- Veličina rupe: 1/4 – 20 UNC navojni umetak
- Provjerite jačinu zida prije nego što postavite zidne nosače. Ako zid nije dovoljno jak, obavezno ga učvrstite prije postavljanja zidnih nosača i zvučnika na taj zid.
- Tvrtka Samsung nije odgovorna za oštećenja proizvoda zbog njegovog nepravilnog postavljanja.
- Pripazite da zvučnike ne postavite bočno ili naopako.

10 POSTAVLJANJE SUSTAVA SOUNDBAR IZNAD POSTOLJA TELEVIZORA

Sastavni dio



x 4

Gumene nožice

Prilikom postavljanja pričvrstite **Gumene nožice** na donji dio sustava Soundbar prije postavljanja u položaj iznad postolja televizora. Obavezno pričvrstite **Gumene nožice** na način da ne izlaze izvan rubova stalka za TV. Pogledajte donju sliku.

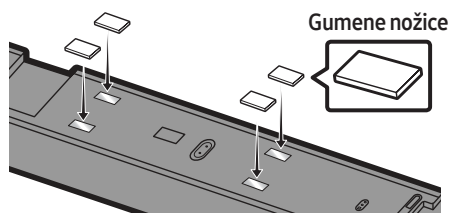

Gumene nožice

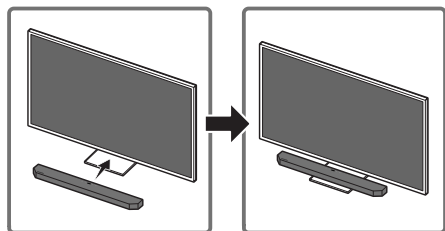

Postavite sustav Soundbar na postolje TV prijemnika.

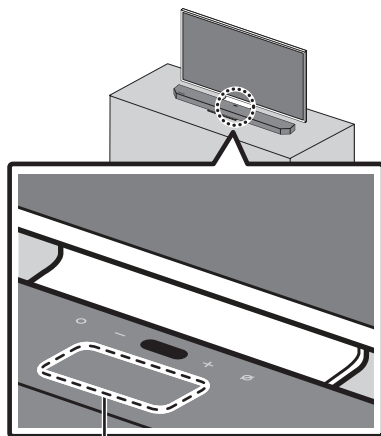

Mikrofon

Kao što je prikazano na slici, poravnajte sredinu sustava Soundbar sa sredinom TV-a, pažljivo postavite Soundbar na postolje TV-a. Sada postavite mikrofon ispred stalka kako ne bi ometao glasovno prepoznavanje.

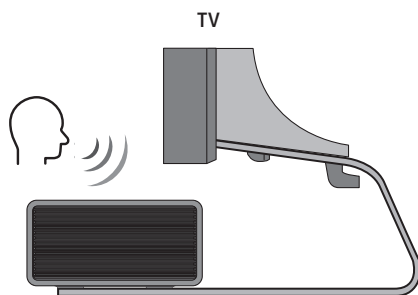

Desni kraj uređaja Soundbar

NAPOMENE

- Vodite računa da sustav Soundbar postavite na ravnu i čvrstu površinu.
- Nedovoljna udaljenost od televizora može uzrokovati probleme s glasovnim prepoznavanjem i akustikom.

11 AŽURIRANJE SOFTVERA

Automatsko ažuriranje

Ako je Soundbar povezan s internetom, automatski će se izvršiti ažuriranje softvera čak i kada se Soundbar isključi.

- Kako biste se koristili funkcijom automatskog ažuriranja, Soundbar mora biti povezan s internetom.

Wi-Fi veza sa sustavom Soundbar prekinut će se ako se kabel napajanja sustava Soundbar isključi ili ako nestane električne energije. Ako nestane električne energije i ona se vrati ili kada ponovo uključite kabel napajanja, uključite Soundbar, a zatim ga ponovo povežite sa internetom.

USB ažuriranje

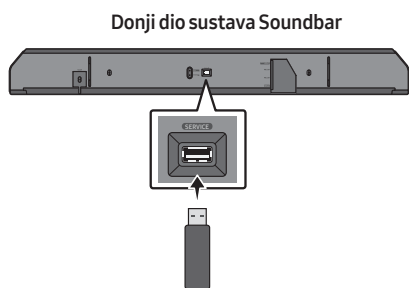

U budućnosti Samsung će možda nuditi ažuriranja firmvera za sustav Soundbar.

Kada ažuriranje bude dostupno, Soundbar možete ažurirati povezivanjem USB pogona koji sadržava firmver za ažuriranje s priključkom **SERVICE** na sustavu Soundbar.

1. Idite na web-mjesto Samsung (www.samsung.com) → potražite naziv modela na opciji izbornika korisničke podrške.
 - Više informacija o ažuriranju potražite u Vodiču za nadogradnju.
2. Preuzmite datoteku za nadogradnju (vrste USB).
3. Raspakirajte datoteku kako biste kreirali mapu s nazivom datoteke.
4. Pohranite kreiranu mapu na USB, a zatim povežite sa sustavom Soundbar.
5. Uključite Soundbar. Zatim se proizvod ažurira u roku od 3 minute uz prikazivanje poruke „**UPDATE**“.
 - Tijekom ažuriranja nemojte ga isključivati ili uklanjati USB.
 - Ako se „**UPDATE**“ ne pojavi na prozoru zaslona, uklonite kabel napajanja sa sustava Soundbar, a zatim ga ponovno povežite.
 - Kad je instalirana najnovija verzija, ne vrši se ažuriranje.
 - Ovisno o vrsti USB-a, ažuriranje možda nije podržano.

Inicijalizacija



Kad je Soundbar uključen, istodobno pritisnite gumbе **— + (Glasnoća)** na kućištu i držite ih tako najmanje pet sekundi. „**INIT**“ pojavljuje se na zaslonu, a zatim se sustav Soundbar inicijalizira.

⚠ OPREZ

- Sve su postavke na sustavu Soundbar inicijalizirane. Ovo izvedite samo ako je potrebna inicijalizacija.

12 RJEŠAVANJE PROBLEMA

Prije traženja pomoći provjerite sljedeće.

U slučaju isključenja napajanja

- Provjerite je li kabel napajanja sustava Soundbar ispravno umetnut u utičnicu.

U slučaju nepravilnog rada funkcija

- Nakon što isključite kabel napajanja iz utičnice, umetnite ga ponovo.
- Uklonite kabel za napajanje s vanjskog uređaja i pokušajte ponovno.
- Ako nema signala, Soundbar se automatski isključuje nakon nekog vremena. Uključite napajanje. (pogledajte stranicu 9.)

U slučaju kvara daljinskog upravljača

- Upravlajte daljinskim upravljačem bliže sustavu Soundbar.
- Zamijenite baterije novim.

U slučaju ako sustav Soundbar ne emitira zvuk

- Glasnoća sustava Soundbar suviše je nisko ili je prigušen zvuk. Prilagodite glasnoću.
- Kad je povezan vanjski uređaji (STB, Bluetooth uređaj, mobilni uređaj itd.), prilagodite glasnoću vanjskog uređaja.
- Za emitiranje zvuka iz televizora odaberite Soundbar. (Samsung TV: Početna (🏠) → Postavke (⚙️) → Zvuk → Izlaz zvuka → Odaberite Soundbar)

- Veza kabela sa sustavom Soundbar možda nije labava. Uklonite kabel i povežite ga ponovno.
- Uklonite kabel za napajanje u potpunosti, ponovno ga povežite i uključite napajanje.
- Pokrenite proizvod i pokušajte ponovno. (pogledajte stranicu 37.)

U slučaju da iz Subwoofera ili zvučnika prostornog ozvučenja ne izlazi zvuk

- Provjerite svijetli li LED indikator na stražnjoj strani Subwoofera ili zvučnika prostornog ozvučenja plavom bojom. Ponovno povežite Soundbar, Subwoofer i zvučnike prostornog ozvučenja ako indikator treperi plavom bojom ili svijetli crvenom bojom. (pogledajte stranicu 16.)
- Možete imati problema ako postoji prepreka između sustava Soundbar i subwoofera. Premjestite uređaje dalje od prepreka.
- Drugi obližnji uređaji koji šalju radiofrekvencijske signale mogu ometati vezu. Držite zvučnik podalje od takvih uređaja.
- Uklonite i ponovno povežite utikač.

Glasnoća subwoofera je preniska

- Izvorna glasnoća sadržaja koji reproducirate može biti niska. Pokušajte prilagoditi razinu subwoofera. (pogledajte stranicu 11.)
- Približite si subwoofer.

U slučaju da televizor nije povezan putem HDMI TO TV (eARC/ARC) veze



- Provjerite je li HDMI kabel pravilno povezan s ARC priključkom. (pogledajte stranicu 19.)
- Povezivanje možda neće biti moguće zbog povezanog vanjskog uređaja (pretvarača signala, igraće konzole itd.). Direktno povežite Soundbar.
- HDMI-CEC možda nije aktiviran na televizoru. Uključite CEC na izborniku televizora. (Samsung TV: Početna (🏠) → Postavke (⚙️) → Općenito → Upravljanje vanjskim uređajima → Anynet+ (HDMI-CEC) UKLJUČENO)

Nema ulaznog zvuka kad se na TV priključuje u načinu rada HDMI TO TV (eARC/ARC)

- Vaš uređaj ne može reproducirati ulazni signal. Promijenite audioizlaz televizora u PCM ili Dolby Digital. (Za Samsung televizor: Početna (🏠) → Postavke (⚙️) → Zvuk → Stručne postavke → Audio format digitalnog izlaza)

U slučaju nemogućnosti uspostavljanja Bluetooth veze

- Prilikom povezivanja novog uređaja, prebacite na opciju „BT PAIRING“ radi povezivanja. (Pritisnite gumb  PAIR na daljinskom upravljaču ili pritisnite gumb  (Uključivanje/isključivanje mikrofona) na kućištu najmanje pet sekundi.)
- Ako je Soundbar povezan s drugim uređajem, najprije prekinite vezu s tim uređajem kako biste promijenili uređaj.
- Ponovo ga povežite nakon brisanja popisa Bluetooth zvučnika s uređaja. (Samsung TV: Početna (🏠) → Postavke (⚙️) → Zvuk → Izlaz zvuka → Popis Bluetooth zvučnika)

- Automatska veza televizora je možda onemogućena. Dok je Soundbar u načinu rada „BT READY“, pritisnite i zadržite gumb  na daljinskom upravljaču sustava Soundbar na pet sekundi i odaberite **ON-TV CONNECT**. Ako je vidljiva opcija **OFF-TV CONNECT**, pritisnite i zadržite gumb  ponovno na pet sekundi da promijenite odabir.
- Uklonite i ponovno povežite utikač, zatim pokušajte ponovno.
- Pokrenite proizvod i pokušajte ponovno. (pogledajte stranicu 37.)

U slučaju prekida emitiranja zvuka s Bluetooth uređaja

- Zvuk se može prekinuti zbog smetnji koje uzrokuju druge radijske frekvencije ili elektronički uređaji u blizini. Takve uređaje držite podalje od sustava Soundbar kako biste izbjegli radiosmetnje. Primjer: mikrovalne pećnice.
- Zvuk se može prekinuti jer je uređaj za povezivanje daleko od sustava Soundbar. Približite uređaj sustavu Soundbar.
- Do prekida zvuka može doći ako je dio vašega tijela u dodiru s Bluetooth primopredajnikom ili je proizvod postavljen na metalnom namještaju. Provjerite okruženje i uvjete upotrebe.

U slučaju nemogućnosti uspostavljanja Wi-Fi veze

- Provjerite je li vaš bežični usmjerivač uključen.
- Isključite usmjerivač, uključite ga i pokušajte ponovno.
- Kada je signal bežičnog usmjerivača suviše slab, veza možda neće biti moguća. Približite usmjerivač sustavu Soundbar ili ga postavite u položaj bez prepreka.
- Ako je vaš bežični usmjerivač novi, morat ćete ponovno konfigurirati mrežne postavke zvučnika.

U slučaju da usluga Alexa ne odgovori

Kada je mikrofon isključen ili je njegov prijem loš

- Pritisnite gumb  (Uključivanje/isključivanje mikrofona) na gornjoj strani sustava Soundbar kako biste omogućili mikrofon.
- Glasovno prepoznavanje možda neće biti dostupno zbog buke iz okoline. Smanjite buku i pokušajte ponovno.

Kada veza s mrežom nije uspostavljena

- Mreža je možda nedostupna. Ponovno konfigurirajte mrežu. (pogledajte stranicu 29)

Kada usluga Alexa nije pravilno konfigurirana

- Ponovno konfigurirajte uslugu Alexa s pomoću aplikacije **SmartThings**. (pogledajte stranicu 30)
- Na web-mjestu tvrtke Amazon provjerite zemlje u kojima je usluga Alexa podržana. Usluga je nedostupna u tim zemljama.

U slučaju da se Soundbar ne uključi čim se uključi televizor

- Kad isključite Soundbar dok gledate televizor, onemogućena je sinkronizacija napajanja s televizorom. Najprije isključite televizor.

13 LICENCA



Manufactured under license from Dolby Laboratories. Dolby, Dolby Atmos, Dolby Audio, Dolby Digital Plus, Pro Logic, and the double-D symbol are trademarks of Dolby Laboratories.



For DTS patents, see <http://patents.dts.com>. Manufactured under license from DTS Licensing Limited. DTS, the Symbol, & DTS and the Symbol together, DTS:X, and the DTS:X logo are registered trademarks and/or trademarks of DTS, Inc. in the United States and/or other countries. © DTS, Inc. All Rights Reserved.



The terms HDMI and HDMI High-Definition Multimedia Interface, and the HDMI Logo are trademarks or registered trademarks of HDMI Licensing LLC in the United States and other countries.



- Softver Spotify predmet je licence treće strane koju možete pronaći ovdje: www.spotify.com/connect/third-party-licenses.
- Za više informacija o softveru Spotify Connect posjetite stranicu www.spotify.com/connect

14 OBAVIJEST O LICENCI ZA UPORABU SOFTVERA OTVORENOG KODA

Želite li poslati upite i zahtjeve u vezi sa softverom otvorenog koda, obratite se grupi Samsung Open Source (<http://opensource.samsung.com>)

15 VAŽNA NAPOMENA VEZANA UZ SERVIS

- Slike u ovom korisničkom priručniku služe kao samo kao referenca i mogu se razlikovati od stvarnog izgleda proizvoda.
- Moguća je naplata administrativne pristojbe u slučaju
 - (a) poziva inženjera na vaš zahtjev, a nema oštećenja na proizvodu (tj. ako niste pročitali korisnički priručnik)
 - (b) da donesete jedinicu na popravak u servis, a nema oštećenja na proizvodu (tj. ako niste pročitali korisnički priručnik)
- S visinom administrativne pristojbe bit ćete upoznati prije poduzimanja bilo kakvih radnji ili kućnog posjeta.

16 TEHNIČKI PODACI I VODIČ

Tehnički podaci

Naziv modela	HW-Q950T
Težina	7,1 kg
Dimenzije (Š x V x D)	1232,0 x 69,5 x 138,0 mm
Raspon radne temperature	+5°C do +35°C
Raspon vlažnosti	10 % ~ 75 %
POJAČALO Nazivna izlazna snaga	(18W x 6) + (10W x 3) + (18W x 6) + 160W + (35W x 4)
Podržani formati za reprodukciju	Dolby Atmos (True HD / Digital Plus), Dolby Digital, DTS Master Audio, DTS:X, DTS
IZLAZNA SNAGA BEŽIČNOG UREĐAJA Maks. snaga Wi-Fi odašiljača	100mW pri 2,4GHz – 2,4835GHz, 200mW pri 5,15GHz – 5,25GHz, 100mW pri 5,25GHz – 5,35GHz & 5,47GHz – 5,725GHz
IZLAZNA SNAGA BEŽIČNOG UREĐAJA Maks. snaga BT odašiljača	100mW pri 2,4GHz – 2,4835GHz
IZLAZNA SNAGA BEŽIČNOG UREĐAJA Maks. snaga SRD odašiljača	25mW pri 5,725GHz – 5,85GHz
Naziv subwoofera	PS-WR95BB
Težina	9,8 kg
Dimenzije (Š x V x D)	210,0 x 403,0 x 403,0 mm
POJAČALO Nazivna izlazna snaga	160W
IZLAZNA SNAGA BEŽIČNOG UREĐAJA Maks. snaga SRD odašiljača	25mW pri 5,725GHz – 5,85GHz
Naziv zvučnik prostornog ozvučenja	PS-SQ90BB-1, PS-SQ90BB-2
Težina	2,1 kg
Dimenzije (Š x V x D)	120,0 x 210,0 x 141,0 mm
POJAČALO Nazivna izlazna snaga	35W x 4
IZLAZNA SNAGA BEŽIČNOG UREĐAJA Maks. snaga SRD odašiljača	25mW pri 5,725GHz – 5,85GHz

NAPOMENE

- Samsung Electronics Co., Ltd pridržava pravo promjene specifikacija bez prethodne obavijesti.
- Težina i dimenzije su približni.

Mjera opreza : Soundbar će se automatski ponovno pokrenuti ako uključite/isključite bežičnu vezu.

Ukupna potrošnja energije u stanju mirovanja (W)	5,2W
Wi-Fi Način isključivanja ulaza	Pritisnite gumb ID SET na donjoj ploči sustava Soundbar na 30 sekundi da biste uključili/isključili Wi-Fi.
Bluetooth Način isključivanja ulaza	Pritisnite gumb NETWORK na donjoj ploči sustava Soundbar na 30 sekundi da biste uključili/isključili Bluetooth.

- Tvrtka Samsung ovime izjavljuje da je ovaj proizvod usklađen sa zahtjevima Direktive 2014/53/EU. Potpuni tekst Izjave o usklađenosti sa zahtjevima EU-a dostupan je na sljedećoj web-adresi:
<http://www.samsung.com>, idite na Podrška > Pretraživanje podrške za proizvod i unesite naziv modela. Ova oprema smije se upotrebljavati u svim zemljama EU-a.
Funkcija WLAN(Wi-Fi ili SRD) od 5 GHz ove opreme smije se koristiti samo u zatvorenom prostoru.





[Ispravno odlaganje baterija iz ovog proizvoda]

(Primjenjivo Primjenjuje se u zemljama s posebnim sustavima za prikupljanje otpada)

Ova oznaka na bateriji, priručniku ili pakiranju ukazuje na to da se istrošene baterije iz ovog proizvoda ne smiju odlagati s ostalim kućanskim otpadom. Kemijski simboli Hg, Cd ili Pb označuju da baterija sadrži živu, kadmij ili olovo u količinama višim od referentnih razina navedenih u dokumentu Europske unije "EC Directive 2006/66". Ukoliko baterije nisu ispravno odložene, navedene tvari mogu narušiti zdravlje ljudi ili naštetiti okolišu.

Radi zaštite prirodnih resursa i promicanja ponovne upotrebe materijala, molimo vas da odvojite baterije od ostalih vrsta otpada i reciklirajte ih putem lokalnog, besplatnog sustava za odlaganje baterija.



Ispravno odlaganje proizvoda (Električni i elektronički otpad)

(Primjenjivo Primjenjuje se u zemljama s posebnim sustavima za prikupljanje otpada)

Ova oznaka na proizvodu, dodatnoj opremi ili u literaturi ukazuje na to da se proizvod i njegova elektronička oprema (npr., punjač, slušalice, USB kabel) ne bi trebali odlagati s ostalim kućanskim otpadom na kraju radnog vijeka. Da biste spriječili moguću štetu za okoliš ili ljudsko zdravlje nekontroliranim odlaganjem otpada, odvojite ovaj predmet od ostalih vrsta otpada i odgovorno reciklirajte kako biste promicali održivu ponovnu upotrebu materijalnih resursa.

Korisnici u kućanstvima trebali bi kontaktirati prodavača kod kojega su kupili proizvod ili ured lokalne vlasti za pojedinosti o tome gdje i kako se ovaj predmet može odnijeti kako bi recikliranje bilo sigurno za okoliš.

Korisnici u tvrtkama trebaju kontaktirati dobavljača i provjeriti uvjete i odredbe kupovnog ugovora. Ovaj proizvod i njegova elektronička oprema ne smije se miješati s drugim komercijalnim otpadom.

Informacije o obvezama tvrtke Samsung u pogledu zaštite okoliša i određenim zakonskim obvezama u vezi s proizvodom, npr. REACH, WEEE, baterije, možete potražiti na adresi:

www.samsung.com/uk/aboutsamsung/sustainability/environment/our-commitment/data/

BEZPEČNOSTNÍ INFORMACE

BEZPEČNOSTNÍ VAROVÁNÍ

ABYSTE PŘEDEŠLI RIZIKU ÚRAZU ELEKTRICKÝM PROUDEM, NEODNÍMEJTE ZADNÍ KRYT PŘÍSTROJE.

UVNITŘ PŘÍSTROJE NEJSOU ŽÁDNÁ SERVISNÍ MÍSTA. OPRAVU SVĚŘTE KVALIFIKOVANÉMU SERVISNÍMU TECHNIKOVÍ.









Popis symbolů, které se mohou vyskytovat na vašem produktu Samsung, najdete v níže uvedené tabulce.

VAROVÁNÍ

- Tento přístroj musí být vždy připojen k síťové zásuvce, která je řádně uzemněna.

VÝSTRAHA

- ABYSTE PŘEDEŠLI RIZIKU ÚRAZU ELEKTRICKÝM PROUDEM, ZASUŇTE ŠIROKOU ČÁST VIDLICE SÍŤOVÉ ZÁSTRČKY DO ŠIROKÉHO VÝŘEZU AŽ NA DORAZ.
- Tento přístroj musí být vždy připojen k síťové zásuvce, která je řádně uzemněna.
- Pro odpojování přístroje od sítě je třeba odpojit síťový napájecí kabel ze síťové zástrčky, a z tohoto důvodu musí být tato zástrčka snadno přístupná.
- Nevystavujte tento přístroj kapající nebo stříkající vodě. Neumísťujte na přístroj nádoby naplněné kapalinou, například vázy.
- Pro úplné vypnutí přístroje je nutné vytáhnout napájecí zásuvku ze zástrčky. Napájecí zásuvka proto musí být vždy dobře přístupná.

	VÝSTRAHA RIZIKO ÚRAZU ELEKTRICKÝM PROUDEM. NEOTEVÍREJTE!	
	Tento symbol znamená, že součásti uvnitř jsou pod vysokým napětím. Jakýkoli kontakt s vnitřní částí přístroje je nebezpečný.	
	Tento symbol označuje, že k tomuto přístroji byla přiložena důležitá dokumentace týkající se provozu a údržby.	
	Výrobek třídy II: Tento symbol indikuje, že zařízení nevyžaduje ochranné elektrické uzemnění. Nenachází-li se na produktu s napájecím kabelem tento symbol, MUSÍ být produkt spolehlivě uzemněn.	
	Střídavé napětí (AC): Tento symbol indikuje, že jmenovité napětí označené tímto symbolem je střídavé napětí.	
	Stejnoseměrné napětí (DC): Tento symbol indikuje, že jmenovité napětí označené tímto symbolem je stejnosměrné napětí.	
	Upozornění, nahlédněte do pokynů k použití: Tento symbol radí uživateli, aby nahlédl do uživatelské příručky, kde najde další informace související s bezpečností.	

BEZPEČNOSTNÍ OPATŘENÍ

1. Ujistěte se, že zdroj napětí AC ve vašem domě odpovídá požadavkům napájení uvedeným na identifikačním štítku nalepeném na spodní straně produktu. Přístroj instalujte ve vodorovné poloze na vhodný podklad (např. nábytek) s dostatečným prostorem okolo pro větrání 7 – 10 cm. Neblokujte ventilační otvory. Neumísťujte přístroj na zesilovače ani jiná zařízení, která se mohou zahřívát. Přístroj je navržen pro nepřetržité používání. Pro úplné vypnutí přístroje odpojte napájecí zástrčku od zásuvky. Pokud se chystáte přístroj delší dobu nepoužívat, odpojte jej od zásuvky.
2. Během bouřky odpojte zástrčku napájecího kabelu ze zásuvky elektrorozvodné sítě. Napěťové špičky způsobené blesky by mohly přístroj poškodit.
3. Přístroj nevystavujte přímému slunečnímu světlu nebo jiným zdrojům tepla. Hrozí přehřátí a následná porucha přístroje.
4. Přístroj chraňte před vlhkostí (např. vázy) a horkem (např. krb) a neumísťujte jej do blízkosti zdrojů silných magnetických nebo elektrických polí. V případě poruchy přístroje odpojte napájecí kabel od elektrorozvodné sítě. Přístroj není určen k průmyslovému využití. Používejte jej pouze pro osobní účely. Pokud byl přístroj uložen v chladném prostředí, může dojít ke kondenzaci. Při přepravě přístroje v zimním období počkejte před jeho opětovným použitím přibližně 2 hodiny, než získá pokojovou teplotu.

5. Baterie používaná v tomto přístroji obsahuje chemikálie, které mohou poškodit životní prostředí. Nevyhazujte použité baterie do běžného domovního odpadu. Nevyhazujte baterie do ohně. Nezkratujte, nerozebírejte nebo nepřehřívejte baterie. V případě nesprávné výměny baterie hrozí riziko výbuchu. Baterii vyměňujte pouze za baterii stejného typu.

Čištění tkaniny

Odstraňte neprodleně z povrchu produktu veškeré nečistoty nebo skvrny.

Odstraňování a čištění může být méně účinné v případě některých látek nebo po delší době.

VÝSTRAHA

- Pro odstranění prachu, otisků prstů a obdobných nečistot použijte vysavač nebo lepicí váleček.
 - Některé čisticí kartáče mohou produkt poškodit díky materiálům, které obsahují.
 - Utěrky a čisticí textilie mohou na produktu zanechávat vlákna nebo nečistoty.
- Pro odstranění nečistot nepoužívejte nehet ani jiné nástroje. Může dojít k poškození tkaniny.
- Chcete-li odstranit skvrny od oleje nebo kapaliny, použijte čistou bílou utěrku navlhčenou vodou. Pokud skvrna zůstane, otřete ji roztokem neutrálního čisticího prostředku (například na mytí nádobí) ve vodě a utěrkou.
 - Čisticí prostředek nebo přípravek, který není neutrální, může způsobit změnu zabarvení nebo poškození tkaniny.
 - Po očištění místo osušte suchou utěrkou nebo vysoušečem na vlasy.
 - Abyste zabránili změně barvy nebo poškození tkaniny, nepoužívejte nadměrnou sílu.

OBSAH

01	Kontrola komponent	6
02	Přehled produktu	7
	Horní panel Soundbar	7
	Dolní panel zařízení Soundbar	8
03	Používání dálkového ovladače zařízení Soundbar	9
	Vložení baterií před používáním dálkového ovladače (2 baterie AA)	9
	Jak používat dálkový ovladač	9
	Používání skrytých tlačítek (tlačítka s více funkcemi)	12
	Výstupní specifikace pro různé režimy zvukových efektů	12
	Nastavení hlasitosti zařízení Soundbar pomocí dálkového ovladače televizoru	13
04	Připojení zařízení Soundbar	14
	Zapojení napájení a zařízení	14
	– Doporučené uspořádání reproduktorů	15
	– Ruční připojení subwooferu nebo prostorových reproduktorů	16
	– LED indikátory na zadní straně subwooferu a prostorových reproduktorů	17
05	Používání kabelového připojení k televizoru	19
	Metoda č. 1. Připojení pomocí HDMI	19
	– Připojení televizoru, který podporuje HDMI ARC (Audio Return Channel)	19
	Metoda č. 2. Připojení pomocí optického kabelu	20
06	Používání bezdrátového připojení k televizoru	22
	Připojení přes Bluetooth	22
07	Připojení externího zařízení	24
	Metoda č. 1. Připojení pomocí kabelu HDMI (pomocí kterého lze dekodovat a přehrávat Dolby Atmos)	24
	Metoda č. 2. Připojení pomocí optického kabelu	25

08	Připojení mobilního zařízení	26
	Metoda č. 1. Připojení přes Bluetooth	26
	Metoda č. 2. Připojení přes Wi-Fi (bezdrátovou síť)	29
	Konfigurace služby Amazon Alexa	30
	Používání Tap Sound	32
09	Instalace nástěnného držáku	33
	Podmínky instalace	33
	Součástky pro upevnění na stěnu	33
	Instalace prostorových reproduktorů na stěnu	35
10	Instalace zařízení Soundbar nad stojanem televizoru	36
	Komponenta	36
11	Aktualizace softwaru	37
	Automatická aktualizace	37
	Aktualizace USB	37
	Inicializace	37
12	Odstraňování potíží	38
13	Licence	40
14	Poznámka k licenci otevřeného softwaru	41
15	Důležité upozornění k servisu	41
16	Technické údaje a další informace	42
	Technické údaje	42

01 KONTROLA KOMPONENT



Hlavní jednotka zařízení Soundbar



Dálkový ovladač /
baterie k zařízení Soundbar



Subwoofer



x 2

Prostorový reproduktor
(Levý / Pravý)



x 4

Napájecí kabel (Subwoofer,
Prostorový reproduktor,
Soundbar)



Kabel HDMI



Průvodec upevněním na stěnu



x 2

Držák šroubu



x 2

(M4 x L10)

Šroub



x 2

Držák pro upevnění na stěnu



x 4





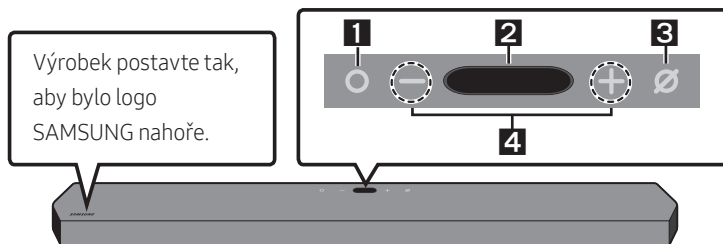

Pryžová podložka

- Další informace týkající se napájecího zdroje a spotřeby energie najdete na štítku produktu. (Štítek: spodní strana hlavní jednotky zařízení Soundbar)
- Chcete-li zakoupit další nebo volitelné kabely, kontaktujte servisní středisko společnosti Samsung nebo oddělení péče o zákazníky společnosti Samsung.
- Více informací o držáku pro upevnění na stěnu nebo pryžové podložce najdete na stranách 33-36.
- Provedení, parametry a obrazovka aplikace se mohou změnit bez předchozího upozornění.
- Vzhled příslušenství se může oproti uvedeným obrázkům nepatrně lišit.

02 PŘEHLED PRODUKTU

Horní panel Soundbar



1	Tlačítko  (Multifunkční) <ul style="list-style-type: none">• V pohotovostním režimu zapněte zařízení Soundbar stisknutím  tlačítka.• Stisknutím  tlačítka změňte vstupní zdroj.• Stisknutím  tlačítka na 3 s zavolejte Alexa. Když podržíte tlačítko stisknuté a budete mluvit, aktivuje se rozpoznávání hlasu.
2	Displej <p>Zobrazí stav a současný režim produktu. D.IN → HDMI 1 → HDMI 2 → Wi-Fi → BT</p>
3	Tlačítko  (Zap./vyp. mikrofonu) <p>Stisknutím se zapíná a vypíná mikrofon.</p>
4	Tlačítko  (Hlasitost) <p>Slouží k úpravě hlasitosti.</p>

- Tlačítko napájení začne fungovat do 4–6 s od zapojení do sítě.
- Po zapnutí zařízení se po 4–5 s ozve akustický signál.
- Pokud uslyšíte zvuk z televizoru i ze zařízení Soundbar, přejděte do nabídky **Nastavení** a u zvukového zdroje televizoru změňte reproduktor na možnost **Ext. reproduktor**.

Dolní panel zařízení Soundbar

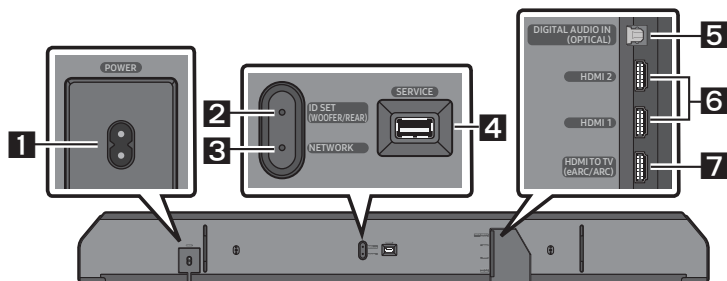

1	POWER Připojte napájecí kabel Soundbar. (Viz strana 14)
2	ID SET (WOOFER/REAR) Stisknutím připojte zařízení Soundbar bezdrátově k prostorovým reproduktorům a subwooferu.
3	NETWORK Stisknutím se připojíte k bezdrátové síti (Wi-Fi) prostřednictvím aplikace SmartThings .
4	SERVICE Připojte paměťové zařízení USB a upgradujte software produktu.
5	DIGITAL AUDIO IN (OPTICAL) Zapojte digitální (optický) výstup k externímu zařízení. (Viz strana 25)
6	HDMI 1 / HDMI 2 Zajišťuje vstup obrazového a zvukového signálu současně pomocí kabelu HDMI. Zapojte do výstupu HDMI externího zařízení. (Viz strana 24)
7	HDMI TO TV (eARC/ARC) Zapojte do konektoru HDMI na televizoru. (Viz strana 19)

- Při odpojování napájecího kabelu z elektrické zásuvky tahejte za zástrčku. Netahejte za kabel.
- Zařízení ani žádné další komponenty nepřipojujte do síťové zásuvky, dokud nebudou všechny komponenty řádně propojeny.

03 POUŽÍVÁNÍ DÁLKOVÉHO OVLADAČE ZAŘÍZENÍ SOUNDBAR



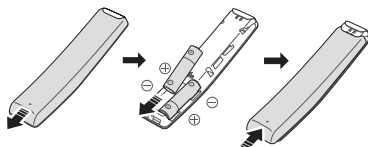

Vložení baterií před používáním dálkového ovladače (2 baterie AA)



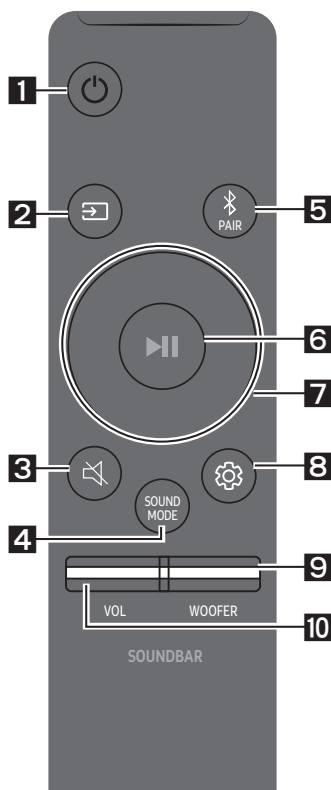

Posouvejte zadním krytem ve směru šipky, dokud jej zcela nesejmete. Do ovladače vložte 2 baterie AA (1,5 V) s ohledem na správnou polaritu. Zasuňte zadní kryt zpět na místo.







Jak používat dálkový ovladač

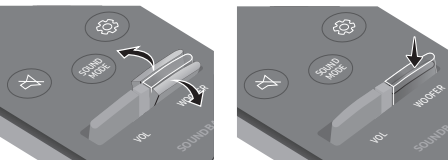

1	 Napájení	Zapíná a vypíná zařízení Soundbar. • Funkci Auto Power Down Jednotka se vypne v následujících případech: <ul style="list-style-type: none">- V režimu D.IN / HDMI 1 / HDMI 2 / Wi-Fi / BT, pokud po dobu 18 minut není k dispozici zvukový signál.
2	 Zdroj	Stisknutím vyberte zdroj připojený k zařízení Soundbar.
3	 Ztlumit	Stisknutím tlačítka  (Ztlumit) ztlumíte zvuk. Opětovným stisknutím tlačítka zvuk opět zapnete.

<p>4</p>  <p>SOUND MODE</p>		<p>Požadovaný režim zvuku můžete zadat zvolením možnosti STANDARD, SURROUND, GAME PRO nebo ADAPTIVE SOUND.</p> <ul style="list-style-type: none"> • STANDARD Poskytuje výstup původního zvuku. • SURROUND SOUND Poskytuje širší zvukové pole, než je běžné. • GAME PRO Poskytuje stereoskopický zvuk, aby váš zážitek ze hry byl ještě intenzivnější. • ADAPTIVE SOUND Analyzuje obsah v reálném čase a automaticky poskytuje optimální zvukové pole na základě charakteristiky obsahu.
<p>5</p>  <p>Bluetooth PAIR</p>		<p>Zapněte na zařízení Soundbar režim párování přes Bluetooth. Stiskněte tlačítko a vyčkejte na obrazovku „BT PAIRING“ pro připojení nového zařízení Bluetooth.</p>
<p>6</p>  <p>Přehrát / Pozastavit</p>		<p>Stisknutím tlačítka můžete rovněž přehrávat nebo pozastavit hudbu.</p>
<p>7</p>  <p>Nahoru/Dolů/ Vlevo/Vpravo</p>		 <p>Stisknutím uvedených míst zvolte možnost Nahoru/Dolů/Vlevo/Vpravo.</p> <p>Stisknutím možností Nahoru/Dolů/Vlevo/Vpravo na tlačítku můžete vybírat nebo nastavovat funkce.</p> <ul style="list-style-type: none"> • Přeskočení skladby Stisknutím tlačítka Vpravo vyberete další hudební soubor. Stisknutím tlačítka Vlevo vyberete předchozí hudební soubor. • ID SET uto možnost použijte, pokud není připojen subwoofer ani prostorové reproduktory, případně pokud vyžadují opětovné zapojení. Když s vypnutým zařízením podržíte na 5 s šipku Up (nahoru) , spustíte funkci ID SET. (Viz strana 16.)

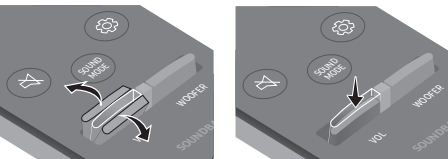
<p>8</p>	 <p>Ovládání zvuku</p>	<p>Po stisknutí se za sebou zobrazí možnosti, jako je TREBLE, BASS, SYNC, CENTER LEVEL, SIDE LEVEL, FRONT TOP LEVEL, REAR LEVEL, REAR TOP LEVEL a VIRTUAL ON/OFF. Požadovanou položku lze upravit tlačítka Nahoru/Dolů.</p> <ul style="list-style-type: none"> - Chcete-li ovládat úroveň výšek a basů, vyberte v nastavení zvuku možnost TREBLE nebo BASS a pomocí šipek Nahoru/Dolů nastavte hodnotu hlasitosti v rozmezí od -6 do +6. - Podržte na 5 s tlačítko  (Ovládání zvuku) a nastavte zvuk pro jednotlivá frekvenční pásma. Šipkami Vlevo/Vpravo můžete vybírat z možností 150 Hz, 300 Hz, 600 Hz, 1,2 kHz, 2,5 kHz, 5 kHz a 10 kHz a u každé z nich můžete šipkami nahoru/dolů nastavit rozmezí od -6 do +6. (Zkontrolujte, že režim Zvuk je nastaven na „STANDARD“.) - Chcete-li ovládat hlasitost jednotlivých reproduktorů, vyberte v nastavení zvuku možnost CENTER LEVEL, SIDE LEVEL nebo FRONT TOP LEVEL a následně šipkami Nahoru/Dolů upravte hlasitost v rozmezí od -6 do +6. - Není-li obraz televizoru synchronizován se zvukem zařízení Soundbar, vyberte v nabídce ovládání zvuku možnost SYNC a šipkami Nahoru/Dolů nastavte zpoždění zvuku v rozmezí od 0 do 300 ms. - SYNC je podporována pouze u některých funkcí. - Jsou-li připojeny prostorové reproduktory, vyberte možnost REAR LEVEL nebo REAR TOP LEVEL a poté pomocí šipek Nahoru/Dolů nastavte hlasitost v rozmezí od -6 do +6. - Funkce reproduktoru VIRTUAL se ON/OFF šipkami Nahoru/Dolů.
<p>9</p>	 <p>HLASITOST WOOFER (HLOUBEK)</p>	 <p>Stisknutím tlačítka nahoru nebo dolů upravíte hlasitost wooferu (hloubek) na -12 nebo v rozmezí od -6 do +6. Chcete-li nastavit hlasitost wooferu (hloubek) na 0 (výchozí), stiskněte tlačítko.</p>
<p>10</p>	 <p>HLASITOST</p>	 <p>Stisknutím tlačítka nahoru nebo dolů nastavíte hlasitost.</p> <ul style="list-style-type: none"> • Ztlumit Stisknutím tlačítka VOL ztlumíte zvuk. Opětovným stisknutím tlačítka zvuk opět zapnete.

Používání skrytých tlačítek (tlačítka s více funkcemi)

Skryté tlačítko		Referenční strana
Tlačítko dálkového ovladače	Funkce	
WOOFER (Nahoru)	Dálkovém ovladači televizoru Zapnuto/Vypnuto (pohotovostní režim)	Strana 13
Nahoru	ID SET	Strana 16
 (Ovládání zvuku)	7 pásmový EQ	Strana 11

Výstupní specifikace pro různé režimy zvukových efektů

Efekt	Vstup	Výstup
		Se subwooferem a prostorovým reproduktorem
STANDARD	2.0 kanály	2.1 kanály
	5.1 kanály	5.1 kanály / 7.1 kanály (DTS)
	7.1 kanály	7.1 kanály
	7.1.4 kanály	9.1.4 kanály
SURROUND	2.0 kanály	9.1.4 kanály
	5.1 kanály	9.1.4 kanály
	7.1 kanály	9.1.4 kanály
	7.1.4 kanály	9.1.4 kanály
GAME PRO	2.0 kanály	9.1.4 kanály
	5.1 kanály	9.1.4 kanály
	7.1 kanály	9.1.4 kanály
	7.1.4 kanály	9.1.4 kanály
ADAPTIVE SOUND	2.0 kanály	9.1.4 kanály
	5.1 kanály	9.1.4 kanály
	7.1 kanály	9.1.4 kanály
	7.1.4 kanály	9.1.4 kanály

- U vstupních zdrojů Dolby Atmos a DTS:X nebudou k dispozici režimy efektů, které se vybírají tlačítkem **SOUND MODE**. (Příslušné režimy efektů naleznete výše.)
- Je-li vstupní zdroj Dolby Atmos®, výstupní kanály jsou 9.1.4.
- Prostorové reproduktory nebudou při použití režimu **STANDARD** poskytovat dvoukanalový zvukový výstup. Aby prostorové reproduktory hrály, je nutné změnit režimu efektů na **SURROUND**.

Nastavení hlasitosti zařízení Soundbar pomocí dálkového ovladače televizoru

Hlasitost zařízení Soundbar se nastavuje dálkovým ovladačem televizoru.

- Tuto funkci lze použít pouze s IČ dálkovými ovladači. Dálkové ovladače Bluetooth (dálkové ovladače, které vyžadují párování) nejsou podporovány.
- Chcete-li používat tuto funkci, nastavte reproduktor televizoru na **Ext. reproduktor**.
- Výrobci podporující tuto funkci:
VIZIO, LG, Sony, Sharp, PHILIPS, PANASONIC, TOSHIBA, Hisense, RCA

1. Vypněte zařízení Soundbar.

2. Na 5 s podržte tlačítko **WOOFER**.

Každé podržení tlačítka **WOOFER** na 5 s vede ke změně režimu v uvedeném pořadí: „**SAMSUNG-TV REMOTE**“ (výchozí režim), „**OFF-TV REMOTE**“, „**ALL-TV REMOTE**“.

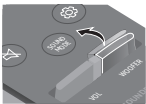
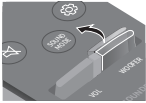
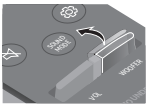
Tlačítko dálkového ovladače	Displej	Stav
	(Výchozí režim) SAMSUNG-TV REMOTE	Zapněte IČ dálkový ovladač televizoru Samsung.
	OFF-TV REMOTE	Vypněte dálkový ovladač televizoru.
	ALL-TV REMOTE	Zapněte IČ dálkový ovladač televizoru cizího výrobce.

04 PŘIPOJENÍ ZAŘÍZENÍ SOUNDBAR

Zapojení napájení a zařízení

Použijte napájecí kabel k připojení subwooferu, prostorových reproduktorů a Soundbar do elektrické zásuvky v následujícím pořadí:

- Další informace týkající se přívodu elektrického proudu a spotřeby energie najdete na štítku produktu. (Štítek: spodní strana hlavní jednotky zařízení Soundbar)

1. Připojte napájecí kabel k subwooferu.

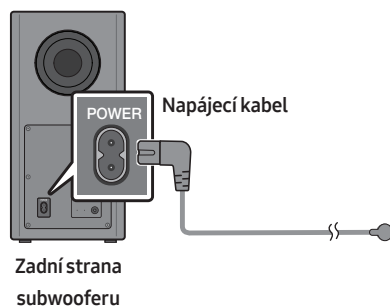

2. Připojte napájecí kabel k levému a pravému prostorovému reproduktoru.

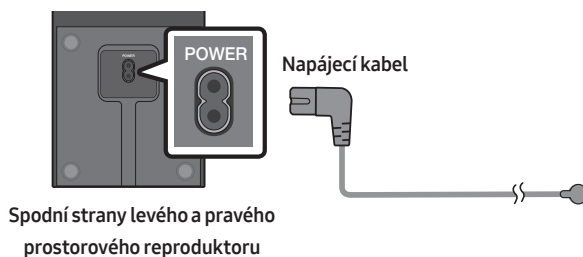

3. Připojte napájecí kabel k Soundbar.

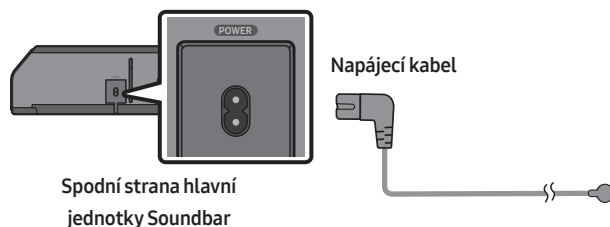

4. Připojte napájecí kabel k Soundbar, subwooferu a prostorovým reproduktorům. Subwoofer a prostorové reproduktory se po zapnutí Soundbar automaticky připojí.

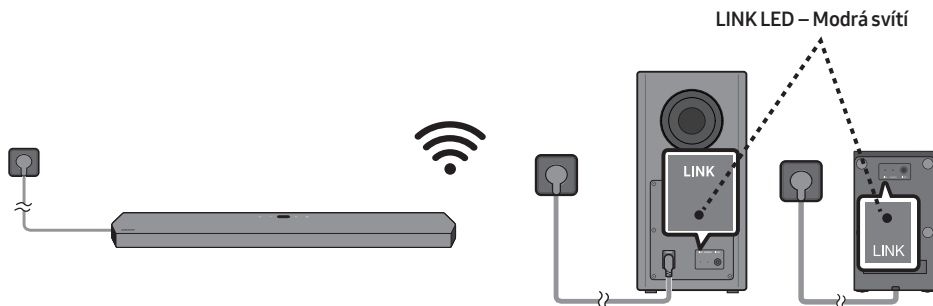

POZNÁMKY

- Připojte napájecí kabel k subwooferu a prostorovým reproduktorům před připojením k Soundbar. Subwoofer a prostorové reproduktory se po zapnutí Soundbar automaticky připojí.
- Pokud odpojíte a znovu připojíte napájecí kabel a produkt je zapnutý, zařízení Soundbar se automaticky zapne.

Doporučené uspořádání reproduktorů

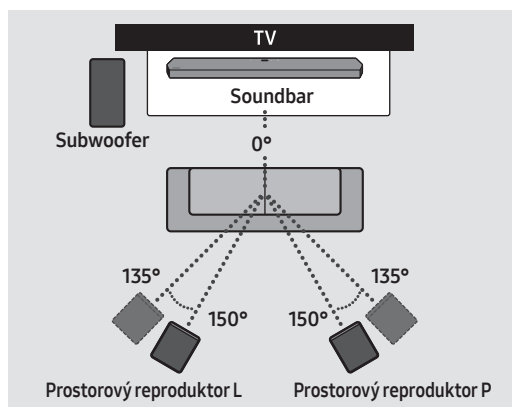

⚠ VÝSTRAHA

- Do bezdrátového subwooferu a prostorových reproduktorů jsou zabudovány bezdrátové přijímací antény. Udržujte jednotky mimo dosah vody a vlhkosti.
- Abyste docílili optimálního poslechu, ujistěte se, že v okolí bezdrátového subwooferu a prostorových reproduktorů nejsou žádné překážky.

Ruční připojení subwooferu nebo prostorových reproduktorů

Před zahájením ručního připojování níže:

- Zkontrolujte, zda jsou napájecí kabely Soundbar a subwooferu nebo prostorových reproduktorů řádně zapojené.
- Zkontrolujte, že zařízení Soundbar je vypnuté.

1. Vypněte hlavní jednotku zařízení Soundbar.
2. Stiskněte a podržte tlačítko **ID SET** na zadní straně subwooferu a prostorových reproduktorů alespoň na 5 sekund.
 - Červená kontrolka na zadní straně subwooferu zhasne a začne blikat modrá kontrolka.

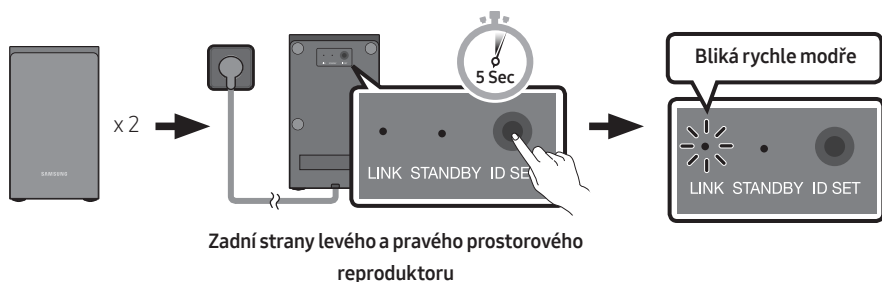
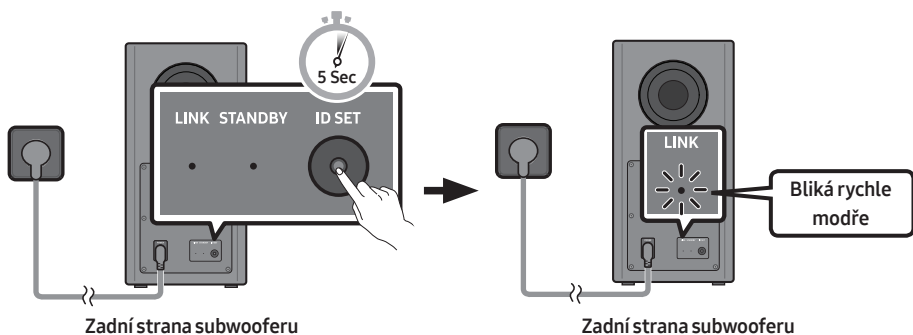

3. Na dálkovém ovladači podržte po dobu 5 sekund stisknuté tlačítko **Nahoru**.
 - Na displeji Soundbaru se krátce zobrazí zpráva **ID SET**, která poté zmizí.
 - Po dokončení **ID SET** se Soundbar automaticky zapne.

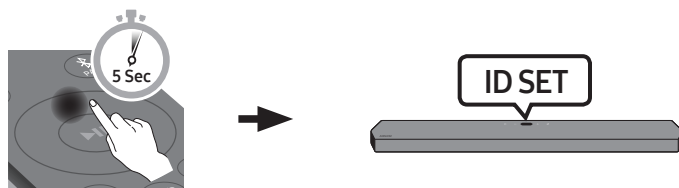

4. Zkontrolujte, zda kontrolka LINK LED svítí modře (připojení bylo dokončeno).

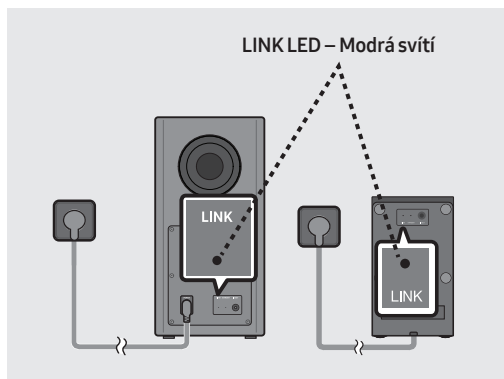

Po navázání připojení mezi Soundbar a bezdrátovým subwooferem, či prostorovými reproduktory, přestane indikátor LINK LED blikat a bude svítit modře.

LED indikátory na zadní straně subwooferu a prostorových reproduktorů

LED	Stav	Popis	Rozlišení
	Zapnuto	Úspěšně připojeno (běžný provoz)	-
	Bliká	Probíhá obnovení připojení	Zkontrolujte, zda je napájecí kabel správně připojen k hlavní jednotce zařízení Soundbar, nebo počkejte 5 minut. Pokud bude nadále blikat, zkuste subwoofer a prostorové reproduktory připojit ručně. Viz strana 16.
	Zapnuto	Pohotovostní režim (s vypnutou hlavní jednotkou zařízení Soundbar)	Zkontrolujte, zda je napájecí kabel správně připojen k hlavní jednotce zařízení Soundbar.
		Připojení se nezdařilo	Připojte zařízení znovu. Pokyny k ručnímu připojení najdete na straně 16.
	Bliká	Porucha	Kontaktní údaje na servisní středisko společnosti Samsung najdete v této příručce.

POZNÁMKY

- Při vypnutí jednotky přejde subwoofer do pohotovostního režimu a dioda LED dioda STANDBY režimu na zadní straně nejprve několikrát modře zabliká a potom začne svítit červeně.
- Pokud v blízkosti zařízení Soundbar používáte zařízení se stejnou frekvencí (5,8 GHz) jako zařízení Soundbar, může vlivem interferencí docházet k rušení zvuku.
- Maximální přenosová vzdálenost bezdrátového signálu hlavní jednotky je přibližně 10 metrů, ale může se lišit v závislosti na prostředí. V případě, že mezi hlavní jednotkou a subwooferem stojí železobetonová nebo kovová stěna, nemusí systém fungovat vůbec, protože bezdrátový signál neprochází kovem.

VÝSTRAHA

- Do bezdrátového subwooferu a prostorových reproduktorů jsou zabudovány bezdrátové přijímací antény. Udržujte jednotku mimo dosah vody a vlhkosti.
- Abyste docílili optimálního poslechu, ujistěte se, že v okolí bezdrátového subwooferu a prostorových reproduktorů nejsou žádné překážky.

05 POUŽÍVÁNÍ KABELOVÉHO PŘIPOJENÍ K TELEVIZORU

Metoda č. 1. Připojení pomocí HDMI

⚠ VÝSTRAHA

- Pokud je zapojený kabel HDMI i optický kabel, nejdříve je přijat signál z kabelu HDMI.
- Chcete-li připojit kabel HDMI mezi televizorem a zařízením Soundbar, nezapomeňte zapojit koncovky s označením ARC. Jinak může dojít k poruše zvukového výstupu televizoru.
- Nezapomeňte použít kabel s logem prémiové certifikace HDMI. Kromě toho se ujistěte, zda má kabel certifikaci typu A, tedy vysokorychlostní ethernetový kabel HDMI. (VYSOKORYCHLOSTNÍ KABEL HDMI S PŘIPOJENÍM PŘES ETHERNET)

Připojení televizoru, který podporuje HDMI ARC (Audio Return Channel)

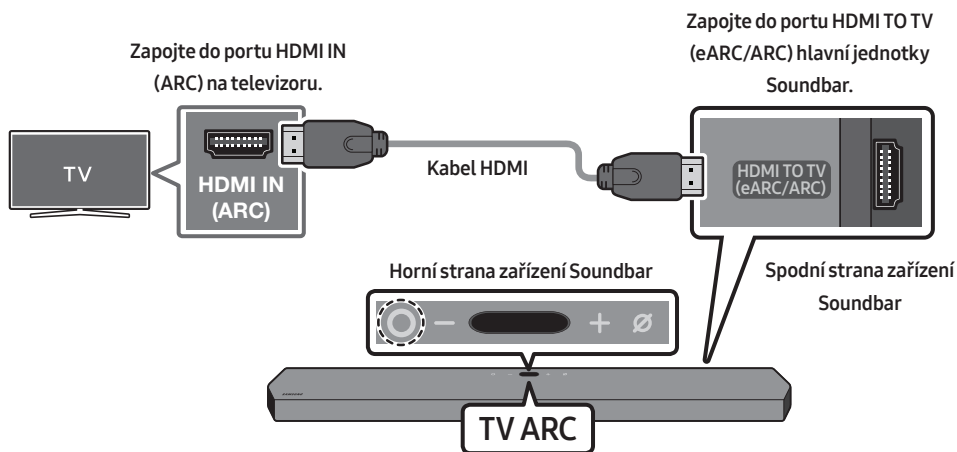

1. Vypněte zařízení Soundbar a televizor a připojte kabel HDMI tak, jak je uvedeno na obrázku.
2. Zapněte zařízení Soundbar a televizor.
3. Na displeji hlavní jednotky Soundbar se zobrazí „TV ARC“ a výstupem zařízení Soundbar je zvuk televizoru.
 - Pokud není zvuk televizoru slyšet, stiskněte tlačítko **O (Multifunkční)** na zařízení Soundbar nebo tlačítko **☞ (Zdroj)** na dálkovém ovladači a vyberte režim „D.IN“. Na obrazovce se postupně zobrazí „D.IN“ a „TV ARC“ a přehraje se zvuk televizoru.

- Při připojení Samsung TV, která podporuje funkci eARC, se na displeji zobrazí „eARC“ a ozve se zvuk.
- Pokud se „TV ARC“ na displeji hlavní jednotky Soundbar nezobrazí, potvrďte, zda je kabel HDMI zapojený do správného portu.
- Pomocí tlačítek ovládání hlasitosti na dálkovém ovladači televizoru můžete měnit hlasitost zařízení Soundbar.

POZNÁMKY

- Pokud k zařízení Soundbar připojíte kabelem HDMI televizor, který podporuje HDMI ARC (Audio Return Channel), můžete přenášet digitální obraz a zvuková data bez připojení samostatného optického kabelu.
- Doporučujeme použít kabel typu Coreless HDMI, je-li to možné. Pokud použijete kabel Core HDMI, použijte kabel s průměrem menším než 14 mm.
- Tato funkce není k dispozici, pokud kabel HDMI nepodporuje funkci ARC.
- Pokud je přenášený zvuk ve formátu Dolby Digital a „Formát digitálního výstupu zvuku“ na televizoru je nastaven na možnost PCM, doporučujeme, abyste nastavení změnili na Dolby Digital. Pokud se nastavení na televizoru změní, můžete si vychutnávat lepší kvalitu zvuku. (V nabídce televizoru mohou být pro funkce Dolby Digital a PCM použity jiné výrazy v závislosti na výrobci televizoru.)

Metoda č. 2. Připojení pomocí optického kabelu

Kontrolní opatření před připojením

- Pokud je zapojený kabel HDMI i optický kabel, nejdříve je přijat signál z kabelu HDMI.
- Pokud použijete optický kabel a koncovky jsou zakryté, nezapomeňte kryty sejmout.

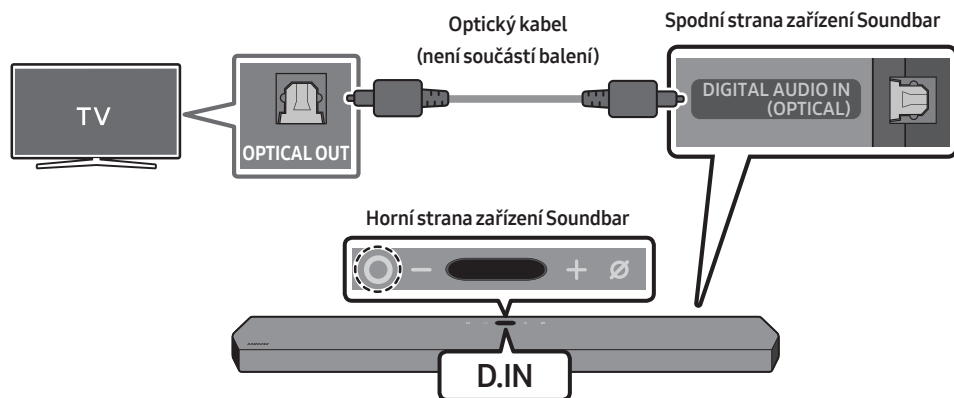

1. Vypněte televizor a zařízení Soundbar a propojte port **DIGITAL AUDIO IN (OPTICAL)** na zařízení Soundbar a port výstupu OPTICAL na televizoru pomocí optického kabelu (není součástí balení) tak, jak je uvedeno na obrázku.
2. Zapněte zařízení Soundbar a televizor.
3. Stiskněte tlačítko **O (Multifunkční)** na zařízení Soundbar nebo tlačítko  (**Zdroj**) na dálkovém ovládacím a vyberte režim „**D.IN**“.
4. Zvuk televizoru vychází ze zařízení Soundbar.

Používání funkce Q-Symphony

Při používání funkce Q-Symphony se Soundbar synchronizuje s televizorem Samsung za účelem zvukového výstupu prostřednictvím dvou zařízení a vytvoření optimálního prostorového efektu. Pokud je Soundbar připojen, zobrazí se v nabídce televizoru **Zvukový výstup** nabídka „**TV+Soundbar**“. Vyberte příslušnou nabídku.

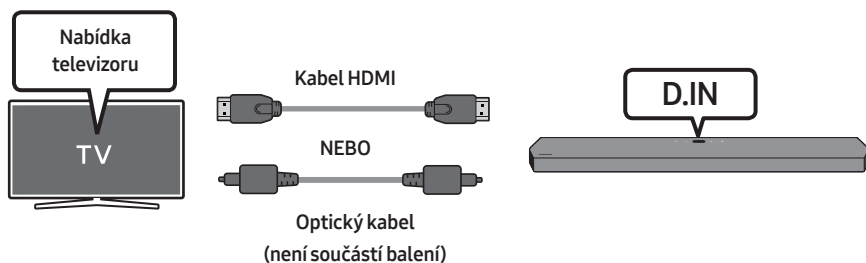

- Příklad nabídky televizoru: **TV + [AV] Soundbar Název řady (HDMI)**

POZNÁMKY

- Funguje na základě kodeku podporovaného televizorem.
- Tato funkce je podporována jen tehdy, pokud je připojen kabel HDMI nebo optický kabel (není součástí balení).
- Tato funkce je dostupná v rámci televizorů Samsung uvedených na trh v roce 2020 a některých modelů Soundbaru.
- Při používání Q-Symphony můžete zvolit pouze **GAME PRO** nebo **ADAPTIVE SOUND**.

06 POUŽÍVÁNÍ BEZDRÁTOVÉHO PŘIPOJENÍ K TELEVIZORU

Připojení přes Bluetooth

Pokud je přes Bluetooth připojený televizor Samsung, můžete poslouchat stereofonní zvuk bez zbytečné kabeláže.

- Lze připojit pouze jeden televizor Samsung současně.
- Lze připojit televizor Samsung, který podporuje funkci Bluetooth. Ověřte technické údaje televizoru.

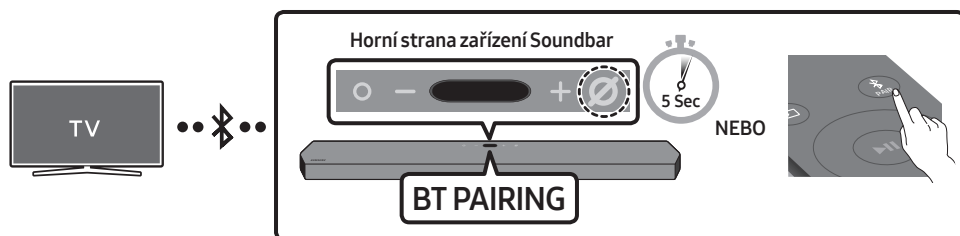

První připojení

1. Stisknutím tlačítka **PAIR** na dálkovém ovladači zařízení Soundbar vstoupíte do režimu „**BT PAIRING**“.

(NEBO) a. Stiskněte tlačítko **○ (Multifunkční)** na horním panelu a poté vyberte možnost „**BT**“. Za několik sekund se možnost „**BT**“ přepne automaticky na „**BT PAIRING**“ nebo se změní na „**BT READY**“, pokud existuje záznam o připojení.

- b. Jakmile se zobrazí zpráva „**BT READY**“, stiskněte a podržte na 5 sekund tlačítko **⊘ (Zap./ vyp. mikrofonu)** na horním panelu zařízení Soundbar, dokud se nezobrazí položka „**BT PAIRING**“.

2. Na televizoru Samsung vyberte režim Bluetooth.
(např. Doma (🏠) → Nastavení (⚙️) → Zvuk → Zvukový výstup → Seznam reproduktorů Bluetooth → [AV] Samsung Soundbar Q950T (Bluetooth))
3. Ze seznamu na obrazovce televizoru vyberte možnost „**[AV] Samsung Soundbar Q950T**“.
Dostupné zařízení Soundbar bude na seznamu zařízení Bluetooth televizoru označeno jako „**Vyžaduje párování**“ nebo „**Spárováno**“. Chcete-li připojit televizor Samsung k zařízení Soundbar, vyberte zprávu a poté vytvořte připojení.
 - Po připojení Samsung TV se na horním displeji Soundbar zobrazí text [**Název televizoru**] → „**BT**“.
4. Nyní můžete ze zařízení Soundbar poslouchat zvuk televizoru Samsung.
 - Po prvním připojení zařízení Soundbar k televizoru Samsung se můžete znovu připojit pomocí režimu „**BT READY**“.

Pokud se zařízení nepodaří připojit

- Pokud je na seznamu reproduktorů televizoru Samsung uvedeno stávající zařízení Soundbar (např. **[AV] Samsung Soundbar Q950T**), odstraňte jej.
- Poté opakujte kroky 1 až 3.

Odpojení zařízení Soundbar od televizoru Samsung

Stiskněte tlačítko **○ (Multifunkční)** na zařízení Soundbar nebo tlačítko **➡ (Zdroj)** na dálkovém ovladači a vyberte jiný režim než „**BT**“.

- Odpojení chvíli trvá, protože televizor Samsung musí přijmout od zařízení Soundbar odpověď. (Požadovaný čas se může lišit v závislosti na modelu televizoru Samsung.)

Jaký je rozdíl mezi funkcemi BT READY a BT PAIRING?

- **BT READY:** V tomto režimu můžete znovu připojit jakýkoli televizor nebo mobilní zařízení, které jste připojili dříve.
- **BT PAIRING:** V tomto režimu můžete připojit k jednotce Soundbar nové zařízení. (Na dálkovém ovladači zařízení Soundbar stiskněte tlačítko **✳ PAIR** nebo stiskněte a podržte na více než 5 sekund na horním panelu zařízení Soundbar tlačítko **⊗ (Zap./vyp. mikrofonu)**, dokud je zařízení Soundbar v režimu „**BT**“.)

Poznámky k připojení Bluetooth

- Vyhledejte nové zařízení v okruhu 1 m, ke kterému se chcete připojit přes Bluetooth.
- Pokud budete při připojování zařízení Bluetooth požádáni o PIN kód, zadejte <0000>.
- Zařízení se po 18 minutách v pohotovostním stavu automaticky vypne.
- Zařízení Soundbar nemusí správně vyhledávat nebo připojovat zařízení Bluetooth v následujících situacích:
 - Pokud je v okolí zařízení Soundbar silné elektrické pole.
 - Pokud je s jednotkou Soundbar spárováno více zařízení Bluetooth současně.
 - Pokud je zařízení Bluetooth vypnuté, není v dosahu nebo má poruchu.
- Elektronická zařízení mohou působit vysokofrekvenční rušení. Zařízení, která generují elektromagnetické vlnění – např. mikrovlnné trouby, bezdrátová zařízení LAN – musí být mimo dosah hlavní jednotky Soundbar.

07 PŘIPOJENÍ EXTERNÍHO ZAŘÍZENÍ

Metoda č. 1. Připojení pomocí kabelu HDMI (pomocí kterého lze dekódovat a přehrávat Dolby Atmos)

Kontrolní opatření před připojením

- Technologie Dolby Atmos® a DTS:X jsou podporovány pouze v režimu HDMI.
- Pokud možnosti výstupu zvuku zahrnují možnost sekundárního zvuku, ujistěte se, že je tato možnost vypnutá.
- Ujistěte se, že obsah podporuje technologii Dolby Atmos®.

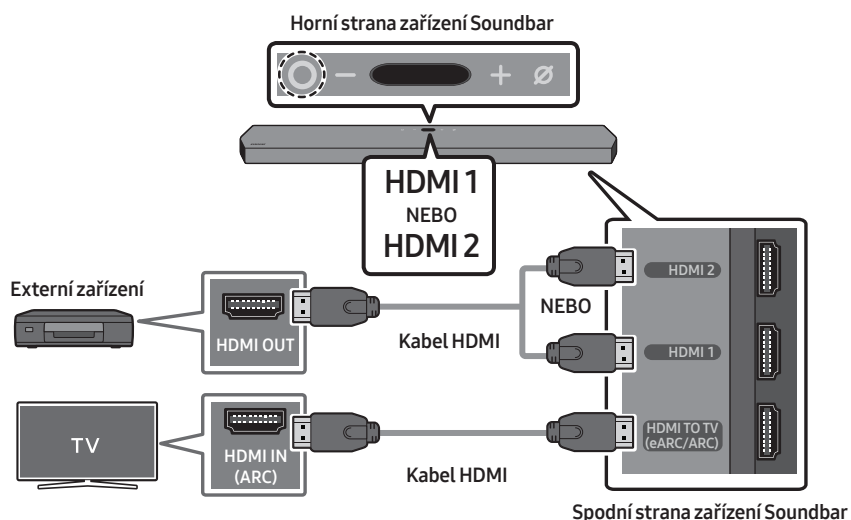

1. Kabelem HDMI propojte port výstupu HDMI OUT na externím zařízení a port **HDMI** na spodní straně zařízení Soundbar.
2. Kabelem HDMI propojte port vstupu HDMI IN na televizoru a port **HDMI TO TV (eARC/ARC)** na spodní straně zařízení Soundbar.
3. Zapněte zařízení Soundbar, televizor a externí zařízení.
4. Stiskněte tlačítko **○ (Multifunkční)** na horní straně zařízení Soundbar nebo tlačítko **👉 (Zdroj)** na dálkovém ovladači a poté vyberte režim „**HDMI 1**“ nebo „**HDMI 2**“.
5. Na displeji zařízení Soundbar se objeví zpráva, že byl vybrán režim „**HDMI 1**“ nebo „**HDMI 2**“ a zařízení začne přehrávat zvuk.

POZNÁMKY

- **Pokud používáte technologii Dolby Atmos®:** Je-li vstupní zdroj ve formátu Dolby Atmos®, výstupem bude 9.1.4 kanálový zvuk. Je-li aktivní Dolby Atmos®, režimy zvukových efektů zařízení Soundbar ovládané tlačítkem **SOUND MODE** nebudou k dispozici.
- Po aktivaci Dolby Atmos® se na horním displeji zobrazí text „**DOLBY ATMOS**“.
- **Konfigurace technologie Dolby Atmos® na přehrávači BD a dalších zařízeních.**

V nabídce nastavení přehrávače BD nebo jiného zařízení otevřete možnosti zvukového výstupu a zkontrolujte, zda je pro Bitstream vybrána možnost „Žádné kódování“. U přehrávače BD Samsung přejděte do nabídky Domů → Zvuk → Digitální výstup a vyberte možnost Bitstream (nepracovaný).

Metoda č. 2. Připojení pomocí optického kabel

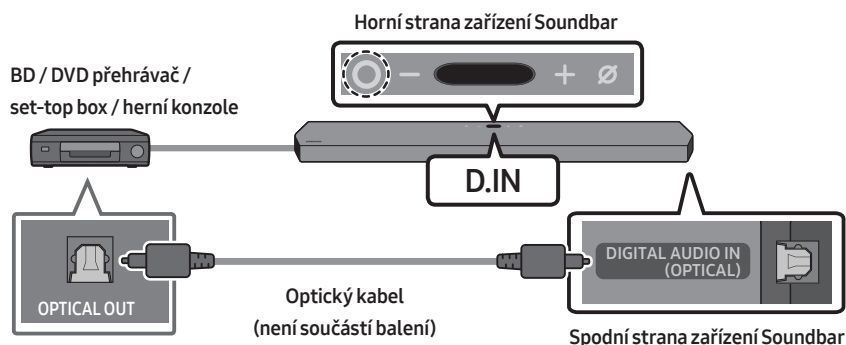

1. Pomocí optického kabelu (není součástí balení) propojte vstup **DIGITAL AUDIO IN (OPTICAL)** na hlavní části zařízení Soundbar a port **OPTICAL OUT** na externím zařízení.
2. Zapněte zařízení Soundbar a externí zařízení.
3. Vyberte režim „**D.IN**“ stisknutím tlačítka **○ (Multifunkční)** na horní straně zařízení Soundbar nebo tlačítka **☞ (Zdroj)** na dálkovém ovladači.
4. Vaše zařízení Soundbar bude přehrávat zvuk z externího zařízení.

08 PŘIPOJENÍ MOBILNÍHO ZAŘÍZENÍ

Metoda č. 1. Připojení přes Bluetooth

Pokud je přes Bluetooth připojeno mobilní zařízení, můžete poslouchat stereofonní zvuk bez zbytečné kabeláže.

- Pokud se připojíte ke spárovanému zařízení Bluetooth a jednotka Soundbar je vypnutá, zařízení Soundbar se automaticky zapne.

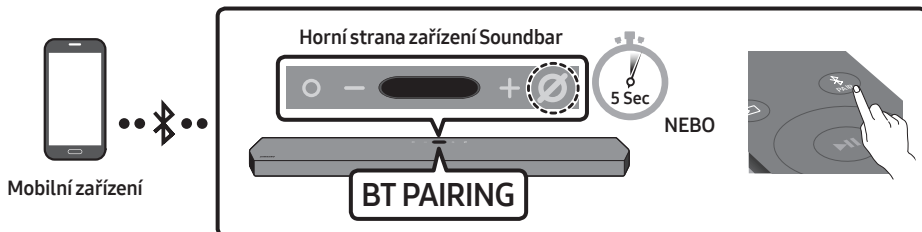

První připojení

- Při připojování k novému zařízení Bluetooth zkontrolujte, že je zařízení v dosahu 1 m.

1. Stisknutím tlačítka **PAIR** na dálkovém ovladači zařízení Soundbar vstoupíte do režimu „**BT PAIRING**“.

(NEBO) a. Stiskněte tlačítko **O** (Multifunkční) na horním panelu a poté vyberte možnost „**BT**“. Za několik sekund se možnost „**BT**“ přepne automaticky na „**BT PAIRING**“ nebo se změní na „**BT READY**“, pokud existuje záznam o připojení.

- b. Jakmile se zobrazí zpráva „**BT READY**“, stiskněte a podržte na 5 sekund tlačítko **⊗** (Zap./vyp. mikrofonu) na horním panelu zařízení Soundbar, dokud se nezobrazí položka „**BT PAIRING**“.

2. Na zařízení vyberte ze zobrazeného seznamu možnost „**[AV] Samsung Soundbar Q950T**“.
 - Po připojení Soundbar k mobilnímu zařízení se na horním displeji zobrazí text **[Název mobilního zařízení] → „BT“**.
3. Přehrávejte hudební soubory ze zařízení připojeného přes Bluetooth prostřednictvím jednotky Soundbar.
 - Po prvním připojení jednotky Soundbar k mobilnímu zařízení se můžete znovu připojit pomocí režimu „**BT READY**“.

Pokud se zařízení nepodaří připojit

- Pokud máte stávající zařízení Soundbar (např. „**[AV] Samsung Soundbar Q950T**“) v seznamu reproduktorů na mobilním zařízení, smažte jej.
- Opakujte kroky 1 a 2.

Jaký je rozdíl mezi funkcemi BT READY a BT PAIRING?

- **BT READY:** V tomto režimu můžete znovu připojit jakýkoli televizor nebo mobilní zařízení, které jste připojili dříve.
- **BT PAIRING:** V tomto režimu můžete připojit k jednotce Soundbar nové zařízení. (Na dálkovém ovladači zařízení Soundbar stiskněte tlačítko **PAIR** nebo stiskněte a podržte na více než 5 sekund na horním panelu zařízení Soundbar tlačítko **⊘ (Zap./vyp. mikrofonu)**, dokud je zařízení Soundbar v režimu „BT“.)

Poznámky k připojení Bluetooth

- Vyhledejte nové zařízení v okruhu 1 m, ke kterému se chcete připojit přes Bluetooth.
- Pokud budete při připojování zařízení Bluetooth požádáni o PIN kód, zadejte <0000>.
- Zařízení se po 18 minutách v pohotovostním stavu automaticky vypne.
- Zařízení Soundbar nemusí správně vyhledávat nebo připojovat zařízení Bluetooth v následujících situacích:
 - Pokud je v okolí zařízení Soundbar silné elektrické pole.
 - Pokud je s jednotkou Soundbar spárováno více zařízení Bluetooth současně.
 - Pokud je zařízení Bluetooth vypnuté, není v dosahu nebo má poruchu.
- Elektronická zařízení mohou působit vysokofrekvenční rušení. Zařízení, která generují elektromagnetické vlnění – např. mikrovlnné trouby, bezdrátová zařízení LAN – musí být mimo dosah hlavní jednotky Soundbar.
- Zařízení Soundbar podporuje data SBC (44,1 kHz, 48 kHz).
- Připojte pouze k zařízení Bluetooth, které podporuje funkci A2DP (AV).
- Zařízení Soundbar nelze připojit k zařízení Bluetooth, které podporuje pouze funkci HF (hands-free).
- Při propojování zařízení Soundbar se zařízením Bluetooth dejte zařízení co nejbliž k sobě.
- Čím bude zařízení Soundbar od zařízení Bluetooth dále, tím horší bude kvalita zvuku. Připojení Bluetooth se může přerušit, pokud budou zařízení mimo efektivní dosah.
- Připojení Bluetooth nemusí v místech s horším příjmem fungovat správně.
- Ze zařízení Bluetooth může vycházet šum nebo nemusí fungovat správně, pokud nastanou tyto podmínky:
 - Pokud je tělo v kontaktu s vysílačem a přijímačem na zařízení Bluetooth nebo Soundbar.
 - V rozích nebo v místech, kde se vyskytují překážky, například stěna nebo příčka, a může zde docházet k elektrickým změnám.
 - Při vystavení rádiovému rušení jinými výrobky pracujícími ve stejných frekvenčních pásmech, jako jsou například lékařské přístroje, mikrovlnné trouby a bezdrátová zařízení LAN.
 - I překážky, jako jsou například dveře a stěny, mohou mít vliv na kvalitu zvuku, byť jsou zařízení v efektivním dosahu.

- Zařízení Soundbar nelze spárovat s dalšími zařízeními Bluetooth, pokud aktuálně využívá možnost Bluetooth.
- Toto bezdrátové zařízení může při provozu způsobit elektrické rušení.

Odpojení zařízení Bluetooth od zařízení Soundbar

Zařízení Bluetooth lze od přístroje Soundbar odpojit. Podrobnosti o tomto postupu naleznete v uživatelské příručce zařízení Bluetooth.

- Přístroj Soundbar se odpojí.
- Po odpojení Soundbar od zařízení Bluetooth se na horním displeji Soundbar zobrazí text „BT DISCONNECTED“.

Odpojení jednotky Soundbar od zařízení Bluetooth

Stiskněte tlačítko **O (Multifunkční)** na horní straně zařízení Soundbar nebo tlačítko  (**Zdroj**) na dálkovém ovladači a přepněte na jiný režim, než je „BT“.

- Vzhledem k tomu, že zařízení Bluetooth musí přijmout od zařízení Soundbar odezvu, bude odpojení chvíli trvat (doba potřebná k odpojení se může lišit v závislosti na zařízení Bluetooth).
- Po odpojení Soundbar od zařízení Bluetooth se na horním displeji Soundbar zobrazí text „BT DISCONNECTED“.

Metoda č. 2. Připojení přes Wi-Fi (bezdrátovou síť)

Chcete-li připojit jednotku Soundbar k mobilnímu zařízení přes bezdrátovou síť (Wi-Fi), je vyžadována aplikace **SmartThings**.

První připojení

1. Nainstalujte a na mobilním zařízení (telefon nebo tablet) spusťte aplikaci **SmartThings**.
2. V aplikaci pak podle pokynů přidejte zařízení Soundbar.
 - Na některých mobilních zařízeních se automatické okno (druhý obrázek níže) nemusí zobrazit. Pokud se neotevře okno místní nabídky, stiskněte „+“ na obrazovce **Home**. Zařízení Soundbar bylo přidáno do aplikace.

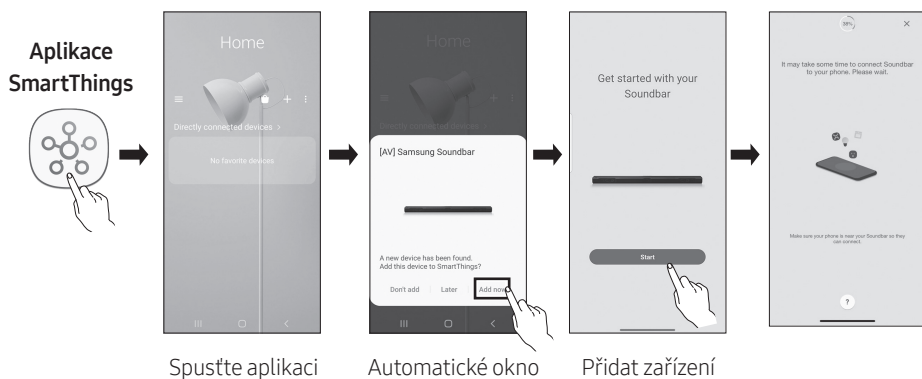

Konfigurace služby Amazon Alexa

- Amazon Alexa je služba od společnosti Amazon.
- Tato služba je k dispozici v několika jazycích, ale ne v ostatních zemích či regionech.

Alexa umožňuje přehrávání hudby, poslouchání zpráv, zobrazování předpovědi počasí a ovládání domácích přístrojů.

K používání služby Amazon Alexa potřebujete účet Amazon, který umožní síťové připojení k zařízení Soundbar.

1. Nainstalujte si na své mobilní zařízení aplikaci **SmartThings** a spusťte ji.
2. Na základě pokynů v aplikaci si otevřete účet služby Alexa a přihlaste se do služby.

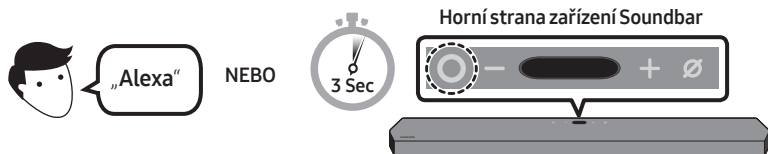

3. Chcete-li používat službu Alexa, zavolejte Alexa nebo stiskněte **○ (Multifunkční)** tlačítko na zařízení Soundbar na 3 s.
 - Zavolejte Alexa stisknutím **○ (Multifunkční)** tlačítka na 3 s. Když podržíte tlačítko stisknuté a budete mluvit, aktivuje se rozpoznávání hlasu.

Ovládání zařízení Soundbar hlasovými příkazy



Aktivace + příkaz

Co vyzkoušet	Příklad příkazů
Ovládání hlasitosti	„Alexa, zesílit.“
	„Alexa, zeslabit.“
Poslech streamovaného obsahu ze služby Amazon Music	„Alexa, pusť nějaký jazz.“
Ovládání přehrávání	„Alexa, další skladbu.“
	„Alexa, vypni hudbu.“
	„Alexa, co je to za písničku?“
Informace o počasí	„Alexa, jaké je počasí?“
Časovač	„Alexa, nastav časovač na 10 minut.“

Používání Tap Sound

Přiložte mobilní zařízení k zařízení Soundbar a přehrávejte přes něj zvukový obsah.

- Tato funkce nemusí být podporována u všech mobilních zařízení.
- Tato funkce je kompatibilní pouze s mobilními zařízeními Samsung se systémem Android 8.1 a novějším.

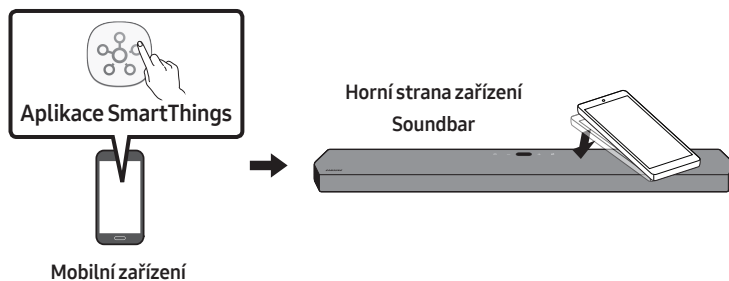

1. Zapněte na mobilním zařízení funkci **Tap Sound**.
 - Postup pro zapnutí této funkce naleznete dále v části „**Nastavení funkce Tap Sound**“.
2. Přiložte mobilní zařízení k zařízení Soundbar. Zobrazí se okno a v něm vyberte možnost „**Start**“. Mobilní zařízení se propojí se zařízením Soundbar prostřednictvím Bluetooth.
3. Přehrajte zvukový obsah z mobilního zařízení zařízením Soundbar.
 - Tato funkce propojí mobilní zařízení se zařízením Soundbar technologií Bluetooth na základě zjištěných vibrací při kontaktu mobilního zařízení se zařízením Soundbar.
 - Mobilní zařízení nepřikládejte na ostré hrany zařízení Soundbar. Soundbar či mobilní zařízení by se mohly poškrábat či poničit.
 - Doporučujeme mít mobilní zařízení v obalu. Šetrně přiložte na širokou oblast v horní části zařízení Soundbar a nepoužívejte při tom nadměrnou sílu.
 - Používání této funkce vyžaduje aktualizaci aplikace **SmartThings** na nejnovější verzi. Podpora této funkce závisí na verzi aplikace.

Nastavení funkce Tap Sound

Přes aplikaci **SmartThings** zapněte funkci **Tap View, Tap Sound**.

1. Na mobilním zařízení spusťte aplikaci **SmartThings**.
2. V aplikaci **SmartThings** na mobilním zařízení se zobrazí okno a v něm vyberte (☰ → ⚙️).
3. Nastavením hodnoty zap. u „**Tap View, Tap Sound**“ nastavíte spuštění funkce po přiblížení mobilního zařízení k zařízení Soundbar. Funkce je zapnutá.

POZNÁMKY

- Pokud se mobilní zařízení nachází v úsporném režimu, funkce **Tap Sound** nebude fungovat.
- Funkce **Tap Sound** nemusí fungovat, pokud se v blízkosti zařízení Soundbar vyskytují zařízení, která mohou způsobovat rádiové rušení. Jedná se například o elektrická zařízení. Zařízení potenciálně způsobující rádiové rušení by se měla nacházet v dostatečné vzdálenosti od zařízení Soundbar.

09 INSTALACE NÁSTĚNNÉHO DRŽÁKU

Podmínky instalace

- Montáž provádějte pouze na svislou stěnu.
- Zařízení neinstalujte v místě s vysokou teplotou nebo vlhkostí.
- Zkontrolujte, zda je stěna dostatečně silná, aby zařízení unesla. Pokud ne, stěnu vyztužte nebo zvolte pro montáž jiné místo.
- Zakupte si a používejte upevňovací šrouby nebo kotvy, které jsou vhodné pro daný typ stěny (sádkokarton, železná deska, dřevo atd.). Nosné šrouby upevněte pokud možno do hmoždinek.
- Zakupte si upevňovací šrouby podle typu a tloušťky stěny, na kterou chcete zařízení Soundbar připevnit.
 - Průměr: M5
 - Délka: Doporučujeme 35 mm nebo více.
- Před instalací jednotky Soundbar na stěnu připojte kabely jednotky k externím zařízením.
- Ujistěte se, zda je jednotka vypnutá a před instalací ji odpojte. Jinak by mohlo dojít k úrazu elektrickým proudem.

Součástky pro upevnění na stěnu



Průvodce upevněním na stěnu



x 2



x 2

(M4 x L10)

Držák šroubu

Šroub



x 2

Držák pro upevnění na stěnu

1. Přiložte na plochu stěny **Průvodce upevněním na stěnu**.
 - **Průvodce upevněním na stěnu** musí být umístěna vodorovně.
 - Je-li televizor zavěšen na stěně, musí být zařízení Soundbar namontováno alespoň 5 cm pod ním.



↑↓ 5 cm nebo více

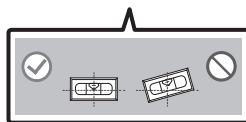
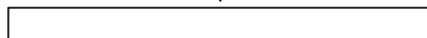

2. Vyrovnajte **Osu průvodce upevněním na stěnu** se středem televizoru (pokud montujete Soundbar pod televizor) a lepicí páskou přilepte na zed' **Průvodce upevněním na stěnu**.

- Pokud zařízení nemontujete pod televizor, umístěte **Osa** do středu montážní oblasti.

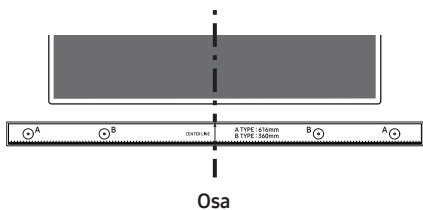

3. Do středu otvorů **A-TYPE** na obou stranách šablony udělejte špičkou pera nebo ořezané tužky značky pro otvory pro nosné šrouby a potom **Průvodce upevněním na stěnu** sundejte.

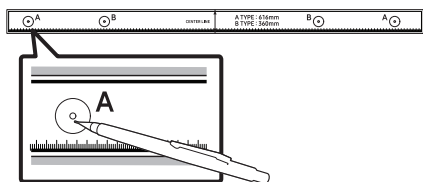

4. V místě každé značky vyvrtejte do stěny vrtákem vhodné velikosti otvor.
- Pokud značky neodpovídají poloze čepů, ujistěte se před vložením nosných šroubů, že jste do otvorů vložili vhodné kotvy nebo hmoždinky. Používáte-li kotvy nebo hmoždinky, ujistěte se, že vyvrтанé otvory jsou pro ně dostatečně velké.

5. Každým **Držák šroubu** prostrčte šroub a jednotlivé šrouby pevně zašroubujte do otvorů pro nosné šrouby.

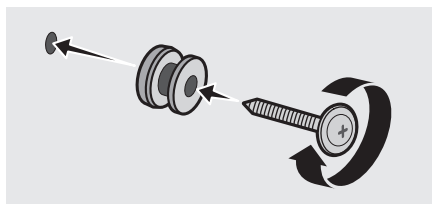

6. Pomocí 2 **Šroubů** namontujte na spodní část Soundbaru ve správném směru 2 **Držáků pro upevnění na stěnu**.

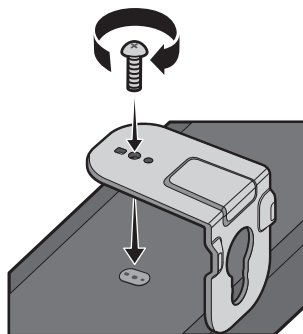

- Během montáže se ujistěte, že jsou za zadní částí zařízení Soundbar umístěna závěsná součást **Držáků pro upevnění na stěnu**.

Zadní strana zařízení
Soundbar



Pravý okraj zařízení Soundbar

7. Namontujte zařízení Soundbar pomocí přiložených **Držáků pro upevnění na stěnu** tím, že je zavěsíte na **Držák šroubu**.

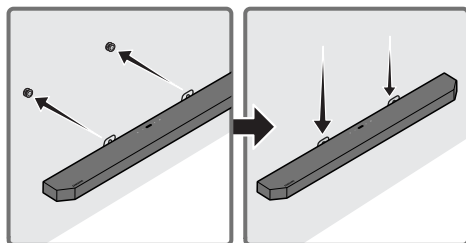

8. Zasuňte zařízení Soundbar podle následujícího obrázku tak, aby **Držáků pro upevnění na stěnu** držely pevně na **Držák šroubu**.

- Vložte **Držák šroubu** do široké (spodní) části **Držáků pro upevnění na stěnu** a následně posuňte **Držáků pro upevnění na stěnu** dolů tak, aby spočívaly bezpečně na **Držák šroubu**.

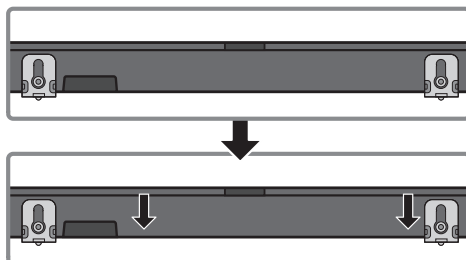

Instalace prostorových reproduktorů na stěnu

Můžete samostatně zakoupit nástěnné držáky a nainstalovat prostorové reproduktory na stěnu. Nástěnné držáky neprodává společnost Samsung.

Poznámky k nástěnné montáži prostorových reproduktorů

- Nástěnné držáky prostorových reproduktorů musí udržet větší hmotnost než 8,0 kg.
- Velikost otvoru: 1/4 – 20 UNC závitová vložka
- Před instalací nástěnných držáků zkontrolujte pevnost stěny. Pokud není pevnost dostatečná, musíte stěnu před instalací nástěnných držáků a reproduktorů na stěnu vyztužit.
- Společnost Samsung nenese odpovědnost za žádná poškození produktu způsobená jeho chybnou instalací.
- Dbejte na to, abyste reproduktory nenainstalovali nakloněné na bok ani vzhůru nohama.

10 INSTALACE ZAŘÍZENÍ SOUNDBAR NAD STOJANEM TELEVIZORU

Komponenta



Pryžvová podložka

Při instalaci upevněte **Pryžvové podložky** na spodní stranu zařízení Soundbar a teprve poté jej můžete umístit nad stojan televizoru. Připevněte **Pryžvové podložky** tak, aby nepřečnívaly přes okraje stojanu televizoru. Postupujte podle obrázku níže.

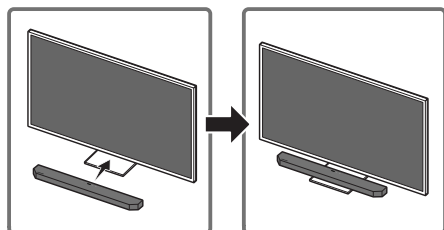
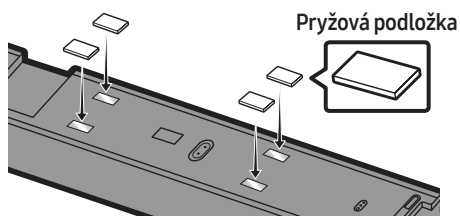

Umístěte Soundbar na stojan televizoru.

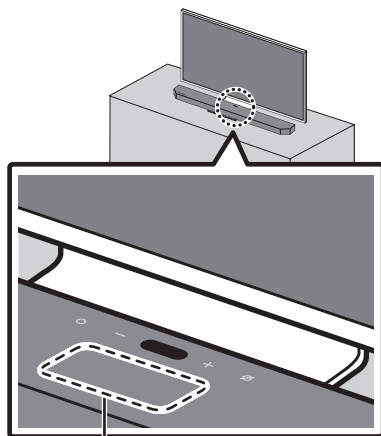

Mikrofon

Podle obrázku vyrovnejte střed televizoru se středem Soundbaru a opatrně vložte Soundbar do stojanu televizoru.

Mikrofon umístěte před stojan, aby nedocházelo k rušení funkce rozpoznávání hlasu.

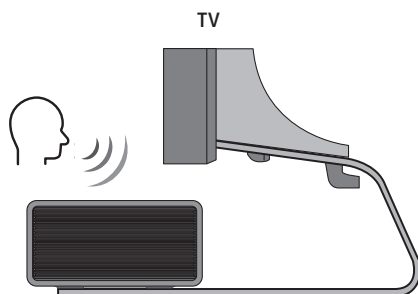

Pravý okraj zařízení Soundbar

POZNÁMKY

- Soundbar musí být umístěn na rovném a pevném povrchu.
- Nedostatečný odstup od TV může vést k problémům s rozpoznáváním hlasu a akustikou.

11 AKTUALIZACE SOFTWARE

Automatická aktualizace

Pokud je zařízení Soundbar připojené k internetu, provádí se aktualizace softwaru, i když je zařízení Soundbar vypnuté.

- Chcete-li použít funkci automatické aktualizace, musí být zařízení Soundbar připojeno k internetu.

Připojení Wi-Fi k zařízení bude ukončeno, pokud dojde k odpojení napájecího kabelu zařízení Soundbar nebo výpadku proudu.

V případě výpadku proudu a po jeho obnovení nebo pokud znovu zapojíte napájecí kabel, zapněte zařízení Soundbar a znovu jej připojte k internetu.

Aktualizace USB

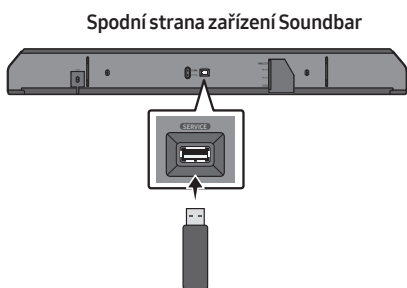

Společnost Samsung může v budoucnu nabízet aktualizace systému zařízení Soundbar.

Pokud je aktualizace k dispozici, můžete zařízení Soundbar aktualizovat zapojením jednotky USB s aktualizací softwaru do portu **SERVICE** zařízení Soundbar.

1. Přejděte na webovou stránku Samsung website (www.samsung.com) → v nabídce zákaznické podpory vyhledejte příslušný název modelu.
 - Podrobnosti o aktualizaci naleznete v návodu k upgradu.
2. Stáhněte si soubor upgradu (typ USB).
3. Rozbalte soubor a vytvořte složku s názvem souboru.
4. Vytvořenou složku uložte na paměťové zařízení USB a to následně připojte k zařízení Soundbar.
5. Zapněte zařízení Soundbar. Na produktu se zobrazí zpráva „**UPDATE**“ a bude se cca 3 min aktualizovat.
 - Během aktualizace produkt nevyvínejte ani nevyjímejte paměťové zařízení USB.
 - Pokud se zpráva „**UPDATE**“ na displeji nezobrazí, odpojte ze zařízení Soundbar napájecí kabel a zase jej připojte.
 - Pokud je nainstalována nejnovější verze, žádná aktualizace neproběhne.
 - Podpora aktualizace se odvíjí od typu USB.

Inicializace



Zapněte zařízení Soundbar a přímo na jednotce stiskněte alespoň na 5 sekund současně tlačítka **- + (Hlasitost)**. Na displeji se zobrazí „**INIT**“ a dojde k inicializaci zařízení Soundbar.

⚠ VÝSTRAHA

- Všechna nastavení zařízení Soundbar jsou inicializována. Tuto akci provádějte pouze tehdy, pokud je inicializace vyžadována.

12 ODSTRAŇOVÁNÍ POTÍŽÍ

Než začnete hledat pomoc, zkuste následující tipy.

V případě, že není zapnuté napájení

- Zkontrolujte, zda je napájecí kabel zařízení Soundbar správně zapojen do zásuvky.

V případě, že funkce nefungují správně

- Po vytažení napájecí kabel znovu zapojte.
- Odpojte napájecí kabel z externího zařízení a zkuste to znovu.
- Pokud není k dispozici žádný signál, zařízení Soundbar se po určité době automaticky vypne. Zapněte napájení. (Viz strana 9.)

V případě, že nefunguje dálkový ovladač

- Dálkový ovladač používejte v blízkosti zařízení Soundbar.
- Vyměňte baterie za nové.

V případě, že nefunguje zvuk zařízení Soundbar

- Hlasitost zařízení Soundbar je příliš nízká nebo je zařízení ztlumené. Hlasitost upravte.
- Pokud je připojené externí zařízení (STB, zařízení Bluetooth, mobilní zařízení atd.), upravte hlasitost externího zařízení.
- V případě zvukového výstupu televizoru zvolte možnost Soundbar. (Samsung TV: Doma (🏠) → Nastavení (⚙️) → Zvuk → Zvukový výstup → Vyberte Soundbar)

- Propojovací kabely vedoucí k zařízení Soundbar nesmí být uvolněné. Odpojte kabel a zase jej připojte.
- Úplně odpojte napájecí kabel, znovu jej připojte a zapněte napájení.
- Inicializujte produkt a zkuste to znovu. (Viz strana 37.)

Pokud není zvuk ze subwooferu a prostorových reproduktorů slyšet

- Zkontrolujte, zda LED indikátor na zadní straně subwooferu a prostorových reproduktorů svítí modře. Pokud indikátor bliká modře nebo svítí červeně, znovu zapojte Soundbar, subwoofer i prostorové reproduktory. (Viz strana 16.)
- Pokud se mezi zařízením Soundbar a subwooferem nachází překážka, můžete zaznamenat problém. Přestěhujte zařízení na místo bez překážek.
- Spojení mohou rušit ostatní okolní zařízení, která vysílají radiofrekvenční signály. Uchovávejte reproduktor mimo dosah těchto zařízení.
Keep your speaker away from such devices.
- Odpojte a znovu připojte zástrčku napájení.

Hlasitost subwooferu je příliš nízká.

- Původní hlasitost přehrávaného obsahu je možná nízká. Zkuste upravit hlasitost subwooferu. (Viz strana 11.)
- Přemístěte subwoofer blíže k sobě.

V případě, že televizor není připojený přes HDMI TO TV (eARC/ARC)

- Zkontrolujte, zda je kabel HDMI správně zapojený do koncovky ARC. (Viz strana 19.)
- Připojení se nemusí zdařit z důvodu připojeného externího zařízení (set-top boxu, herní konzole atd.). Připojte zařízení Soundbar přímo.
- Na televizoru nemusí být aktivní funkce HDMI-CEC. Zapněte funkci CEC v nabídce televizoru. (Samsung TV: Doma (🏠) → Nastavení (⚙️) → Obecné → Správce externích zařízení → Anynet+ (HDMI-CEC) ZAPNUTO)

Po připojení k televizoru v režimu HDMI TO TV (eARC/ARC) není slyšet žádný zvuk.

- Vaše zařízení není schopno přehrávat vstupní signál. Změňte zvukový výstup televizoru na PCM nebo Dolby Digital. (Pro televizor Samsung: Doma (🏠) → Nastavení (⚙️) → Zvuk → Nastavení pro pokročilé → Formát digitálního výstupu zvuku)

V případě, že nelze navázat připojení Bluetooth

- Při připojování nového zařízení přepněte pro připojení na režim „**BT PAIRING**“. (Stiskněte na ovladači tlačítko **PAIR** nebo stiskněte na jednotce alespoň na 5 sekund tlačítko **⊗ (Zap./vyp. mikrofonu)**.)
- Pokud je zařízení Soundbar připojeno k jinému zařízení, změnu můžete provést tím, že zařízení odpojíte.
- Připojte jej znovu, poté co ho odeberete ze seznamu reproduktorů Bluetooth zařízení, ke kterému se chcete připojit. (Samsung TV: Doma (🏠) → Nastavení (⚙️) → Zvuk → Zvukový výstup → Seznam reproduktorů Bluetooth)

- Automatické propojení s televizorem může být vypnuto. Pokud je zařízení Soundbar v režimu „**BT READY**“, na 5 s podržte na dálkovém ovladači zařízení Soundbar tlačítko **▶▶** a vyberte **ON-TV CONNECT**. Pokud se zobrazí **OFF-TV CONNECT**, proveďte změnu výběru opětovným podržením tlačítka **▶▶** na 5 s.
- Odpojte a znovu připojte zástrčku napájení a zkuste to znovu.
- Inicializujte produkt a zkuste to znovu. (Viz strana 37.)

V případě přerušovaného zvuku přes Bluetooth

- Kvalita zvuku nemusí být dobrá z důvodu rušení radiofrekvenčním signálem nebo okolními elektronickými zařízeními. Rádiovému rušení se vyhnete tím, že tato zařízení budete uchovávat mimo dosah zařízení Soundbar. Příklad: mikrovlnné trouby.
- Protože zařízení, ke kterému se chcete připojit, je příliš daleko od jednotky Soundbar, může docházet k přerušování zvuku. Přesuňte zařízení blíže k jednotce Soundbar.
- Pokud je část vašeho těla v kontaktu s vysílačem a přijímačem signálu Bluetooth nebo je produkt nainstalovaný na kovovém nábytku, může docházet k přerušení zvuku. Ověřte prostředí pro instalaci a podmínky pro používání.

V případě, že nelze navázat připojení Wi-Fi

- Zkontrolujte, zda máte zapnutý bezdrátový router.
- Vypněte router, zase jej zapněte a zkuste to znovu.
- Pokud je signál bezdrátového routeru příliš slabý, připojení pravděpodobně nebude možné navázat. Přesuňte router blíže k zařízení Soundbar nebo upravte místo instalace tak, aby bylo bez překážek.
- Pokud máte nový bezdrátový router, budete muset upravit síťové nastavení reproduktoru.

Pokud Alexa neodpovídá

Pokud je mikrofon vypnutý nebo má slabý příjem

- Zapněte mikrofon stisknutím tlačítka **Ø (Zap./vyp. mikrofonu)** na zařízení Soundbar.
- Rozpoznávání hlasu nemusí být v důsledku okolního hluku k dispozici. Snižte míru hluku a zkuste to znovu.

V případě odpojení od sítě

- Síť nemusí být k dispozici. Proveďte novou konfiguraci sítě. (Viz strana 29)

Pokud není Alexa nakonfigurována správně

- Pomocí aplikace **SmartThings** proveďte novou konfiguraci Alexa. (Viz strana 30)
- Na webu Amazonu se podívejte na země, kde je Alexa podporována. Služba není v těchto zemích k dispozici.

V případě, že se zařízení Soundbar nezapne společně s televizorem

- Pokud vypnete zařízení Soundbar při sledování televize, je synchronizace napájení s televizorem neaktivní. Nejdříve televizor vypněte.

13 LICENCE



Manufactured under license from Dolby Laboratories. Dolby, Dolby Atmos, Dolby Audio, Dolby Digital Plus, Pro Logic, and the double-D symbol are trademarks of Dolby Laboratories.



For DTS patents, see <http://patents.dts.com>. Manufactured under license from DTS Licensing Limited. DTS, the Symbol, & DTS and the Symbol together, DTS:X, and the DTS:X logo are registered trademarks and/or trademarks of DTS, Inc. in the United States and/or other countries. © DTS, Inc. All Rights Reserved.



The terms HDMI and HDMI High-Definition Multimedia Interface, and the HDMI Logo are trademarks or registered trademarks of HDMI Licensing LLC in the United States and other countries.



- Software Spotify podléhá licencím třetích stran uvedených na adrese www.spotify.com/connect/third-party-licenses.
- Další informace o funkci Spotify Connect naleznete na webu www.spotify.com/connect

14 POZNÁMKA K LICENCI OTEVŘENÉHO SOFTWARE

Dotazy a požadavky týkající se otevřených zdrojů
směřujte na Samsung Open Source
(<http://opensource.samsung.com>)

15 DŮLEŽITÉ UPOZORNĚNÍ K SERVISU

- Obrázky a ilustrace v této uživatelské příručce jsou pouze informativní a mohou se lišit od vlastního vzhledu přístroje.
- Může být účtován režijní poplatek, pokud
 - (a) požádáte o výjezd technika a není zjištěna vada přístroje (např. příčinou potíží bylo to, že jste si nepřečetli tuto příručku)
 - (b) odevzdáte přístroj v servisním středisku a není zjištěna vada přístroje (např. příčinou potíží bylo to, že jste si nepřečetli tuto příručku)
- Výše režijního poplatku vám bude sdělena před zahájením práce v servisu nebo před návštěvou technika u vás.

16 TECHNICKÉ ÚDAJE A DALŠÍ INFORMACE

Technické údaje

Název modelu	HW-Q950T
Hmotnost	7,1 kg
Rozměry (Š x V x H)	1232,0 x 69,5 x 138,0 mm
Rozsah provozních teplot	+5°C až +35°C
Rozsah provozní vlhkosti	10 % ~ 75 %
ZESILOVAČ Jmenovitý výstupní výkon	(18W x 6) + (10W x 3) + (18W x 6) + 160W + (35W x 4)
Podporované formáty pro přehrávání	Dolby Atmos (True HD / Digital Plus), Dolby Digital, DTS Master Audio, DTS:X, DTS
VÝSTUPNÍ VÝKON BEZDRÁTOVÉHO ZAŘÍZENÍ Maximální výkon vysílače (Wi-Fi)	100 mW při 2,4 GHz – 2,4835 GHz, 200 mW při 5,15 GHz – 5,25 GHz, 100 mW při 5,25 GHz – 5,35 GHz & 5,47 GHz – 5,725 GHz
VÝSTUPNÍ VÝKON BEZDRÁTOVÉHO ZAŘÍZENÍ Maximální výkon vysílače (BT)	100 mW při 2,4 GHz – 2,4835 GHz
VÝSTUPNÍ VÝKON BEZDRÁTOVÉHO ZAŘÍZENÍ Maximální výkon vysílače (SRD)	25 mW při 5,725 GHz – 5,85 GHz
Název subwooferu	PS-WR95BB
Hmotnost	9,8 kg
Rozměry (Š x V x H)	210,0 x 403,0 x 403,0 mm
ZESILOVAČ Jmenovitý výstupní výkon	160W
VÝSTUPNÍ VÝKON BEZDRÁTOVÉHO ZAŘÍZENÍ Maximální výkon vysílače (SRD)	25 mW při 5,725 GHz – 5,85 GHz
Název prostorový reproduktor	PS-SQ90BB-1, PS-SQ90BB-2
Hmotnost	2,1 kg
Rozměry (Š x V x H)	120,0 x 210,0 x 141,0 mm
ZESILOVAČ Jmenovitý výstupní výkon	35W x 4
VÝSTUPNÍ VÝKON BEZDRÁTOVÉHO ZAŘÍZENÍ Maximální výkon vysílače (SRD)	25 mW při 5,725 GHz – 5,85 GHz

POZNÁMKY

- Společnost Samsung Electronics Co., Ltd si vyhrazuje právo změnit specifikace bez upozornění.
- Hmotnost a rozměry jsou přibližné.

Bezpečnostní opatření: Pokud zapnete/vypnete Wi-Fi, Soundbar se automaticky restartuje.

Celkový příkon v pohotovostním režimu (W)	5,2W
Wi-Fi Metoda deaktivace portu	Chcete-li zapnout či vypnout Wi-Fi, podržte 30 sekund stisknuté tlačítko ID SET na dolním panelu Soundbaru.
Bluetooth Metoda deaktivace portu	Chcete-li zapnout či vypnout funkci Bluetooth, podržte 30 sekund stisknuté tlačítko NETWORK na dolním panelu Soundbaru.

- Společnost Samsung tímto prohlašuje, že toto zařízení splňuje požadavky směrnice 2014/53/EU. Úplné znění EU prohlášení o shodě najdete na následující internetové adrese: <http://www.samsung.com>. Přejděte do části Podpora, klikněte na Zadejte modelové číslo a zadejte název vašeho modelu. Toto zařízení může být provozováno ve všech zemích EU. Funkci 5GHz WLAN(Wi-Fi nebo SRD) tohoto zařízení lze používat pouze ve vnitřních prostorech.





[Správná likvidace baterií v tomto výrobku]

(Platí pro země se systémem odděleného sběru)

Tato značka na baterii, návodu nebo obalu znamená, že baterie v tomto výrobku nesmí být na konci své životnosti likvidovány společně s jiným domovním odpadem. Případně vyznačené symboly chemikálií Hg, Cd nebo Pb upozorňují na to, že baterie obsahuje rtuť, kadmium nebo olovo v množství překračujícím referenční úroveň stanovené směrnicí ES 2006/66.

Pokud baterie nejsou správně zlikvidovány, mohou tyto látky poškodit zdraví osob nebo životní prostředí. Pro ochranu přírodních zdrojů a pro podporu opakovaného využívání materiálů oddělte, prosím, baterie od ostatních typů odpadu a nechte je recyklovat prostřednictvím místního bezplatného systému zpětného odběru baterií.



Správná likvidace výrobku (Elektrický & elektronický odpad)

(Platí pro země se systémem odděleného sběru)

Toto označení na výrobku, jeho příslušenství nebo dokumentaci znamená, že výrobek a jeho elektronické příslušenství (například nabíječku, náhlavní sadu, USB kabel) je po skončení životnosti zakázáno likvidovat jako běžný komunální odpad. Možným negativním dopadům na životní prostředí nebo lidské zdraví způsobeným nekontrolovanou likvidací zabráníte oddělením zmíněných produktů od ostatních typů odpadu a jejich zodpovědnou recyklací za účelem udržitelného využívání druhotných surovin.

Uživatelé z řad domácností by si měli od prodejce, u něhož produkt zakoupili, nebo u příslušného městského úřadu vyžádat informace, kde a jak mohou tyto výrobky odevzdat k bezpečné ekologické recyklaci.









Podnikoví uživatelé by měli kontaktovat dodavatele a zkontrolovat všechny podmínky kupní smlouvy. Tento výrobek a jeho elektronické příslušenství nesmí být likvidován spolu s ostatním průmyslovým odpadem.

Informace o závazcích společnosti Samsung v oblasti životního prostředí a dodržování zákonných povinností v souvislosti s jednotlivými produkty, jako je např. REACH, OEEZ, baterie, najdete na: www.samsung.com/uk/aboutsamsung/sustainability/environment/our-commitment/data/

SICHERHEITSINFORMATIONEN

HINWEISE ZUR SICHERHEIT

ZUR VERMEIDUNG VON STROMSCHLÄGEN DARF DIESES GERÄT NICHT GEÖFFNET WERDEN. ES ENTHÄLT KEINE BAUTEILE, DIE VOM BENUTZER GEWARTET ODER REPARIERT WERDEN KÖNNEN. WARTUNGS- UND REPARATURARBEITEN DÜRFEN NUR VON FACHPERSONAL AUSGEFÜHRT WERDEN. In der nachstehenden Tabelle finden Sie eine Erklärung zu Symbolen, die sich möglicherweise auf Ihrem Samsung-Produkt befinden.

	<div style="text-align: center;"> <p>ACHTUNG</p> <p>GEFAHR ELEKTRISCHER SCHLÄGE! GERÄT NICHT ÖFFNEN!</p> </div> 
	<p>Dieses Symbol zeigt an, dass im Inneren Hochspannung vorhanden ist. Es ist gefährlich, Teile im Inneren dieses Bildschirms zu berühren.</p>
	<p>Dieses Symbol weist darauf hin, dass diesem Gerät wichtige Anweisungen zum Betrieb und zur Wartung beigelegt sind.</p>
	<p>Produkt der Klasse-II: Dieses Symbol zeigt an, dass das Gerät keinen elektrischen Erdungsanschluss (Masse) benötigt. Wenn dieses Symbol bei einem Produkt mit Netzkabel nicht vorhanden ist, MUSS das Produkt zuverlässig mit einem Schutzleiter (Erde) verbunden sein.</p>
	<p>Wechselspannung: Dieses Symbol zeigt an, dass es sich bei der mit diesem Symbol gekennzeichneten Nennspannung um eine Wechselspannung handelt.</p>
	<p>Gleichspannung: Dieses Symbol zeigt an, dass es sich bei der mit diesem Symbol gekennzeichneten Nennspannung um eine Gleichspannung handelt.</p>
	<p>Achtung! Gebrauchsanweisung beachten: Dieses Symbol weist den Benutzer an, weitere sicherheitsrelevante Informationen der Gebrauchsanweisung zu entnehmen.</p>

WARNUNG

- Setzen Sie das Gerät nicht Nässe oder Feuchtigkeit aus, um die Gefahr eines Brandes bzw. eines elektrischen Schlags zu vermeiden.

ACHTUNG

- UM ELEKTRISCHE SCHLÄGE ZU VERMEIDEN, RICHTEN SIE DEN BREITEN KONTAKTSTIFT DES STECKERS AN DEM BREITEN STECKPLATZ AUS, UND STECKEN SIE DEN STECKER VOLL EIN.
- Dieses Gerät darf nur an eine Netzsteckdose mit Schutzerdung angeschlossen werden.
- Um das Gerät vom Netzbetrieb zu trennen, muss der Stecker aus der Netzsteckdose gezogen werden. Deshalb sollte der Netzstecker jederzeit zugänglich und leicht trennbar sein.
- Das Gerät keinem Spritz- oder Tropfwasser aussetzen. Keine mit Flüssigkeit gefüllten Behälter, wie Vasen auf das Gerät stellen.
- Um das Gerät vollständig auszuschalten, muss der Netzstecker aus der Steckdose gezogen werden. Somit muss der Netzstecker immer bequem erreichbar sein.

HINWEISE

1. Stellen Sie sicher, dass die Stromversorgung in Ihrem Haushalt den auf dem Etikett auf der Unterseite des Geräts angegebenen Anforderungen entspricht. Stellen Sie Ihr Produkt horizontal auf einer geeigneten Unterlage (Möbel) auf, so dass rundherum ausreichend Platz 7-10 cm zur Belüftung bleibt. Achten Sie darauf, dass die Belüftungsöffnungen nicht abgedeckt sind. Stellen Sie das Gerät nicht auf Verstärker oder andere Geräte, die heiß werden können. Das Gerät ist für Dauerbetrieb eingerichtet. Um das Gerät vollständig auszuschalten, den Stecker aus der Steckdose ziehen. Ziehen Sie den Netzstecker des Geräts wenn Sie beabsichtigen, es für längere Zeit nicht zu nutzen.
2. Ziehen Sie bei Gewittern das Stromkabel aus der Steckdose. Durch Blitze verursachte Spannungsspitzen können zur Beschädigung des Geräts führen.
3. Halten Sie das Gerät von direkter Sonneneinstrahlung oder anderen Wärmequellen fern. Dies kann zu einer Überhitzung führen und zu einer Fehlfunktion des Geräts führen.
4. Schützen Sie das Produkt vor Feuchtigkeit (z. B. Vasen), übermäßiger Hitze (z. B. Kamine) oder Geräten, die starke magnetische oder elektrische Felder erzeugen. Trennen Sie das Netzkabel bei Fehlfunktionen des Geräts von der Stromversorgung. Ihr Produkt ist nicht für den gewerblichen Einsatz vorgesehen. Verwenden Sie dieses Produkt nur für den privaten Bereich. Wenn Ihr Produkt oder die CD bei kalten Temperaturen aufbewahrt wurden, kann Kondensation auftreten. Wenn Sie das Gerät bei kalten Temperaturen transportiert haben, warten Sie mit der Inbetriebnahme circa 2 Stunden, bis das Gerät Raumtemperatur erreicht hat.

5. Die in diesem Produkt verwendeten Batterien enthalten umweltschädliche Chemikalien. Entsorgen Sie die Batterien nicht im Hausmüll. Entsorgen Sie Batterien niemals in einem Feuer. Schließen Sie die Batterien nicht kurz, zerlegen und überhitzen Sie sie nicht. Bei unsachgemäßem Austausch von Batterien besteht Explosionsgefahr. Setzen Sie nur Batterien des gleichen oder eines gleichwertigen Typs ein.

Reinigung des Gewebes

Entfernen Sie jeden Schmutz oder Fleck auf der Produktoberfläche sofort.

Das Entfernen und Reinigen kann bei einigen Substanzen oder bei längerer Einwirkzeit weniger effektiv sein.

ACHTUNG

- Verwenden Sie einen Staubsauger oder eine Klebefusselrolle, um Staub, Handabdrücke und Ähnliches zu entfernen.
 - Einige Reinigungsbürsten können je nach den darin enthaltenen Materialien das Produkt beschädigen.
 - Handtücher und Reinigungstücher können Fusseln oder Schmutz auf dem Produkt hinterlassen.
- Kratzen Sie den Schmutz nicht mit Nägeln oder sonstigen Werkzeugen ab. Das Gewebe könnte dadurch beschädigt werden.
- Um Öl- oder Flüssigkeitsflecken zu entfernen, verwenden Sie ein sauberes, weißes, mit Wasser angefeuchtetes Tuch. Bleibt der Fleck bestehen, wischen Sie ihn mit einer Mischung aus Wasser und neutralem Reinigungsmittel (wie z. B. Geschirrspülseife) und einem Tuch ab.
 - Ein nicht neutrales Wasch- oder Reinigungsmittel kann zu Verfärbungen oder Gewebeschäden führen.
 - Verwenden Sie nach der Reinigung ein trockenes Tuch oder einen Föhn, um den Bereich zu trocknen.
 - Wenden Sie keine übermäßige Gewalt an, um Verfärbungen oder Beschädigungen des Gewebes zu vermeiden.

INHALT

01	Überprüfen der Komponenten	6
02	Produktübersicht	7
	Obere Platte der Soundbar	7
	Unteres Bedienfeld der Soundbar	8
03	Verwendung der Fernbedienung der Soundbar	9
	Einlegen der Batterien vor der Verwendung der Fernbedienung (AA-Batterien X 2)	9
	So verwenden Sie die Fernbedienung	9
	Verwenden der verborgenen Tasten (Tasten mit mehr als einer funktion)	12
	Ausgabe-spezifikationen für die unterschiedlichen sound-effekt-modi	12
	Anpassen der Soundbar-Lautstärke mit einer TV-Fernbedienung	13
04	Verbinden der Soundbar	14
	Anschließen des Stroms und der Geräte	14
	– Empfohlenes Lautsprecher-Layout	15
	– Manuelles Anschließen des Subwoofers oder der Surround-Lautsprecher	16
	– LED-Anzeigelichter auf der Rückseite des Subwoofers und der Surround-Lautsprecher	17
05	Verwendung einer Kabelverbindung mit dem Fernseher	19
	Methode 1. Verbindung mit HDMI	19
	– Anschließen des Fernsehgeräts, welches HDMI ARC (Audio Return Channel) unterstützt	19
	Methode 2. Verbindung mit einem optischen Kabel	20
06	Verwendung einer drahtlosen Verbindung mit dem Fernseher	22
	Verbindung per Bluetooth	22
07	Verbinden eines externen Geräts	24
	Methode 1. Verbindung über ein HDMI-Kabel (mit Unterstützung der Dekodierung und Wiedergabe von Dolby Atmos)	24
	Methode 2. Verbindung mit einem optischen Kabel	25

08	Verbinden eines Mobilgeräts	26
	Methode 1. Verbindung per Bluetooth	26
	Methode 2. Verbinden per Wi-Fi (Drahtloses Netzwerk)	29
	Konfigurieren von Amazon Alexa	30
	Verwendung von Tap Sound	32
09	Installieren der Wandhalterung	33
	Vorsichtsmaßnahmen bei der Installation	33
	Komponenten der Wandhalterung	33
	Montage der Surround-Lautsprecher an einer Wand	35
10	Installieren der Soundbar über einem TV-Standfuß	36
	Bestandteil	36
11	Software-Update	37
	Automatisches Update	37
	USB-Update	37
	Initialisierung	37
12	Fehlerbehebung	38
13	Lizenz	40
14	Bekanntmachung zu Open Source Lizenzen	41
15	Wichtige Hinweise zum Kundendienst	41
16	Spezifikationen und Leitfaden	42
	Technische daten	42

01 ÜBERPRÜFEN DER KOMPONENTEN

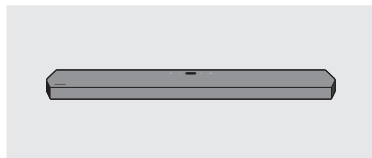

Soundbar-Hauptgerät



Soundbar-Fernbedienung /
Batterien



Subwoofer



Surround-Lautsprecher
(Links/Rechts)

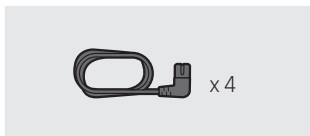

Stromkabel (Subwoofer,
Surround-Lautsprecher,
Soundbar)

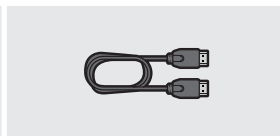

HDMI-Kabel

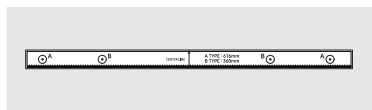

Wandhalterungsführung



Aufhängungsschraube

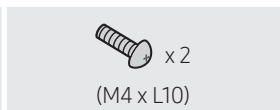

Schraube
(M4 x L10)



Wandhalterung

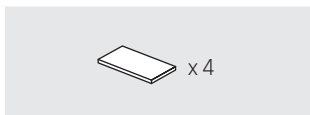

Gummifuß

- Weitere Informationen zur Stromversorgung und zum Stromverbrauch finden Sie auf dem Aufkleber am Gerät. (Aufkleber: Unterer Teil des Soundbar-Hauptgeräts)
- Um zusätzliche Komponenten oder optionale Kabel zu erwerben, wenden Sie sich an ein Servicezentrum oder den Kundendienst von Samsung.
- Weitere Informationen über die Wandhalterung oder den Gummifuß finden Sie auf den Seiten 33-36.
- Design, Spezifikationen und App-Bildschirm können sich ohne vorherige Ankündigung ändern.
- Das Aussehen des Zubehörs kann leicht von den obigen Abbildungen abweichen.

02 PRODUKTÜBERSICHT

Obere Platte der Soundbar

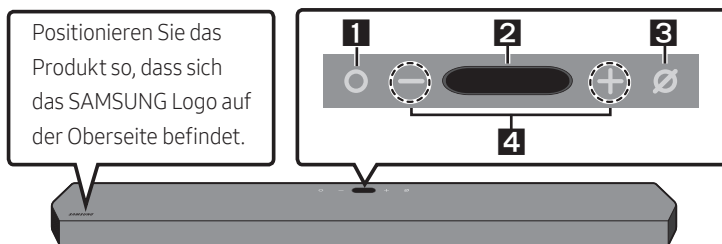

1	○ (Multi-Funktion)-Taste <ul style="list-style-type: none">• Drücken Sie im Standby-Modus die ○ (Multi-Funktion)-Taste, um die Soundbar einzuschalten.• Drücken Sie die ○ (Multi-Funktion)-Taste, um die Eingangsquelle zu ändern.• Drücken Sie die ○ (Multi-Funktion)-Taste 3 Sekunden lang, um Alexa aufzurufen. Sprechen Sie bei gedrückter Taste, um die Spracherkennung zu aktivieren.
2	Anzeige <p>Zeigt den Status und den aktuellen Modus des Produkts an.</p> <p>D.IN → HDMI 1 → HDMI 2 → Wi-Fi → BT</p>
3	⊘ (Mikrofon Ein/Aus)-Taste <p>Drücken Sie Taste, um das Mikrofon ein- oder auszuschalten.</p>
4	— + (Lautstärke)-Taste <p>Stellt die Lautstärke ein.</p>

- Wenn Sie das Netzkabel einstecken, beginnt die Ein/Aus-Taste in 4 bis 6 Sekunden zu funktionieren.
- Wenn Sie dieses Gerät einschalten, gibt es eine Verzögerung von 4 bis 5 Sekunden, bevor es einen Ton wiedergibt.
- Wenn Sie Töne sowohl aus dem Fernseher als auch der Soundbar hören, gehen Sie zum Menü **Einstellung** für den Ton des Fernsehers und wechseln Sie den Lautsprecher des Fernsehers auf **Ext. Lautsprecher**.

Unteres Bedienfeld der Soundbar

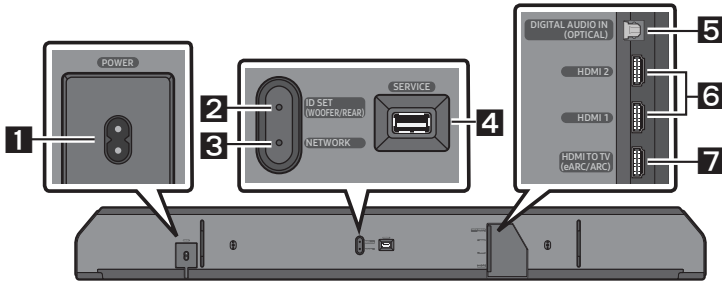

1	POWER Schließen Sie das Wechselstromnetz Kabel der Soundbar an. (Siehe Seite 14)
2	ID SET (WOOFER/REAR) Drücken Sie hier, um die Soundbar drahtlos mit den Surround-Lautsprechern und einem Subwoofer zu verbinden.
3	NETWORK Drücken Sie hier, um über die SmartThings -App eine Verbindung zu einem drahtlosen Netzwerk (Wi-Fi) herzustellen.
4	SERVICE Schließen Sie ein USB-Speichergerät an, um die Software des Produkts zu aktualisieren.
5	DIGITAL AUDIO IN (OPTICAL) Anschluss an den digitalen (optischen) Ausgang eines externen Gerätes. (Siehe Seite 25)
6	HDMI 1 / HDMI 2 Gibt digitale Video- und Audiosignale gleichzeitig über ein HDMI-Kabel ein. Für die Verbindung mit dem HDMI-Ausgang eines externen Gerätes. (Siehe Seite 24)
7	HDMI TO TV (eARC/ARC) Verbindung mit dem HDMI-Anschluss eines Fernsehers. (Siehe Seite 19)

- Wenn Sie das Netzkabel von einer Steckdose trennen, ziehen Sie am Stecker. Ziehen Sie nicht am Kabel.
- Schließen Sie dieses Gerät oder andere Geräteteile nicht an eine AC-Steckdose an, bis alle Anschlüsse zwischen den Teilen hergestellt sind.

03 VERWENDUNG DER FERNBEDIENUNG DER SOUNDBAR



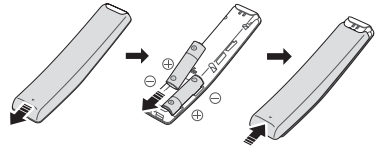

Einlegen der Batterien vor der Verwendung der Fernbedienung (AA-Batterien X 2)



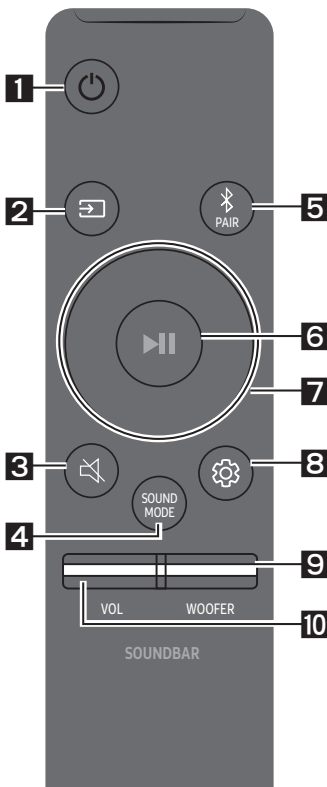

Schieben Sie die rückseitige Abdeckung in Pfeilrichtung, bis sie vollständig entfernt ist. Legen Sie 2 AA-Batterien (1,5V) so ausgerichtet ein, dass ihre Polarität richtig ist. Schieben Sie die rückseitige Abdeckung wieder vollständig zurück.



So verwenden Sie die Fernbedienung



<p>1</p>	 <p>Strom</p>	<p>Schaltet die Soundbar ein und aus.</p> <ul style="list-style-type: none"> • Auto Power Down-Funktion Das Gerät schaltet sich in den folgenden Situationen automatisch aus: <ul style="list-style-type: none"> – Im D.IN / HDMI 1 / HDMI 2 / Wi-Fi / BT-Modus, wenn es 18 Minuten lang kein Audiosignal gibt.
<p>2</p>	 <p>Quelle</p>	<p>Drücken Sie hier, um eine quelle, die mit der Soundbar verbunden ist, auszuwählen.</p>
<p>3</p>	 <p>Stummschaltung</p>	<p>Drücken Sie die Taste  (Stummschaltung), um den Strom stumm zu schalten. Drücken Sie sie erneut, um den Ton wieder einzuschalten.</p>

<p>4</p>	 <p>SOUND MODE</p>	<p>Sie können den gewünschten Sound-Modus auswählen, indem Sie STANDARD, SURROUND, GAME PRO oder ADAPTIVE SOUND auswählen.</p> <ul style="list-style-type: none"> • STANDARD Gibt den Originalton aus. • SURROUND SOUND Liefert ein breiteres Schallfeld als der Standard. • GAME PRO Liefert einen stereoskopischen Ton, mit dem Sie beim Spielen in die Handlung eintauchen können. • ADAPTIVE SOUND Analysiert den Inhalt in Echtzeit und stellt automatisch das optimale Schallfeld auf Grundlage der Eigenschaften des Inhalts zur Verfügung.
<p>5</p>	 <p>Bluetooth PAIR</p>	<p>Schalten Sie die Soundbar in den Bluetooth-Kopplungs-Modus. Drücken Sie die Taste und warten Sie auf den „BT PAIRING“-Bildschirm, um ein neues Bluetooth-Gerät zu verbinden.</p>
<p>6</p>	 <p>Wiedergabe / Pause</p>	<p>Sie können die Musik auch durch Drücken der Taste wiedergeben oder pausieren.</p>
<p>7</p>	 <p>Oben/Unten/Links/Rechts</p>	 <p>Drücken Sie die angegebenen Bereiche zum Auswählen von Oben/Unten/Links/Rechts.</p> <p>Drücken Sie Oben/Unten/Links/Rechts auf der Taste zum Auswählen oder Einstellen von Funktionen.</p> <ul style="list-style-type: none"> • Musiktitel überspringen Drücken Sie die Taste Rechts, um die nächste Musikdatei auszuwählen. Drücken Sie die Taste Links, um die vorherige Musikdatei auszuwählen. • ID SET Verwenden Sie diese Option, wenn der Subwoofer oder die Surroundlautsprecher nicht angeschlossen sind oder erneut angeschlossen werden müssen. Halten Sie im ausgeschalteten Zustand die Taste Oben 5 Sekunden lang gedrückt, um ID SET auszuführen. (Siehe Seite 16)

8**Soundsteuerung**

Wenn Sie diese Taste drücken, werden die Einstelloptionen wie **TREBLE, BASS, SYNC, CENTER LEVEL, SIDE LEVEL, FRONT TOP LEVEL, REAR LEVEL, REAR TOP LEVEL** und **VIRTUAL ON/OFF** nacheinander angezeigt. Die gewünschte Option kann mit den Tasten **Oben/Unten** eingestellt werden.

- Um die Lautstärke der Höhen oder des Basses zu regeln, wählen Sie in den Sound-Einstellungen **TREBLE** oder **BASS**. Passen Sie dann die Lautstärke mithilfe der Tasten **Oben/Unten** zwischen +6~-+6 an.
- Drücken Sie die Taste  (**Soundsteuerung**) und halten Sie sie ca. 5 Sekunden lang gedrückt, um den Klang für jedes Frequenzband anzupassen. 150Hz, 300Hz, 600Hz, 1,2KHz, 2,5KHz, 5KHz und 10KHz sind durch Verwendung der Tasten **Links/Rechts** wählbar und können mit den Tasten **Oben/Unten** auf eine Einstellung zwischen -6 bis +6 eingestellt werden.
(Stellen Sie sicher, dass der Sound-Modus auf „STANDARD“ eingestellt ist.)
- Um die Lautstärke der einzelnen Lautsprecher zu steuern, wählen Sie **CENTER LEVEL, SIDE LEVEL** oder **FRONT TOP LEVEL** in den in Sound-Einstellungen und passen Sie dann die Lautstärke mit Hilfe der Tasten **Oben/Unten** zwischen +6~-+6 an.
- Wenn das Video auf dem Fernseher und der Ton von der Soundbar nicht synchron sind, wählen Sie **SYNC** in der Klangsteuerung aus und stellen Sie dann mit den **Oben/Unten**-Tasten die Tonverzögerung auf 0~300 Millisekunden ein.
- **SYNC** wird nur bei einigen Funktionen unterstützt.
- Falls Surroundlautsprecher angeschlossen sind, wählen Sie **REAR LEVEL** oder **REAR TOP LEVEL** und verwenden Sie dann die Tasten **Oben/Unten**, um die Lautstärke in einem Bereich von -6 bis +6 einzustellen.
- Die Lautsprecherfunktion **VIRTUAL** kann unter Verwendung der Tasten **Oben/Unten** auf **ON/OFF** gestellt werden.

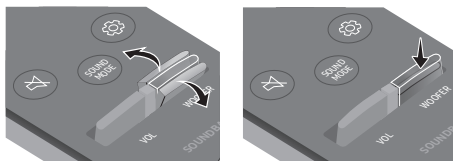
9**WOOFER (BASS)-LAUTSTÄRKE**

Drücken Sie die Taste nach oben oder unten, um die Lautstärke des Woofers (Bass) auf -12 oder auf -6 bis +6 einzustellen. Um die Woofer (Bass)-Lautstärke auf 0 (Standard) einzustellen, drücken Sie die Taste.

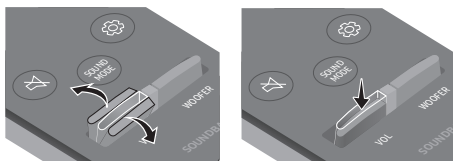
10**LAUTSTÄRKE**

Drücken Sie die Taste nach oben oder unten, um die Lautstärke einzustellen.

- **Stummschaltung**

Drücken Sie die Taste **VOL**, um den Ton stumm zu schalten. Drücken Sie sie erneut, um den Ton wieder einzuschalten.

Verwenden der verborgenen Tasten (Tasten mit mehr als einer funktion)

Verborgene Taste		Referenzseite
Fernbedienungstaste	Funktion	
WOOFER (Oben)	TV-Fernbedienung Ein/Aus (Standby)	Seite 13
Oben	ID SET	Seite 16
 (Klangsteuerung)	7-Band EQ	Seite 11

Ausgabe-spezifikationen für die unterschiedlichen sound-effekt-modi

Effekt	Eingang	Ausgang
		Mit Subwoofer und Surround-Lautsprecher
STANDARD	2.0 Kanal	2.1 Kanal
	5.1 Kanal	5.1 Kanal / 7.1 Kanal (DTS)
	7.1 Kanal	7.1 Kanal
	7.1.4 Kanal	9.1.4 Kanal
SURROUND	2.0 Kanal	9.1.4 Kanal
	5.1 Kanal	9.1.4 Kanal
	7.1 Kanal	9.1.4 Kanal
	7.1.4 Kanal	9.1.4 Kanal
GAME PRO	2.0 Kanal	9.1.4 Kanal
	5.1 Kanal	9.1.4 Kanal
	7.1 Kanal	9.1.4 Kanal
	7.1.4 Kanal	9.1.4 Kanal
ADAPTIVE SOUND	2.0 Kanal	9.1.4 Kanal
	5.1 Kanal	9.1.4 Kanal
	7.1 Kanal	9.1.4 Kanal
	7.1.4 Kanal	9.1.4 Kanal

- Bei den Eingangsquellen Dolby Atmos und DTS:X sind die Effektmodi, die mit der Taste **SOUND MODE** ausgewählt werden können, nicht verfügbar. (Siehe oben für die Effektmodi.)
- Bei Eingangsquelle Dolby Atmos® werden 9.1.4 Kanäle ausgegeben.
- Die Surroundlautsprecher erzeugen keine Töne für die 2-Kanal-Ausgabe, während der Modus **STANDARD** verwendet wird. Um den Ton für die Surround-Lautsprecher zu aktivieren, ändern Sie den Effektmodus auf **SURROUND**.

Anpassen der Soundbar-Lautstärke mit einer TV-Fernbedienung

Passen Sie die Soundbar-Lautstärke mit der TV-Fernbedienung an.

- Diese Funktion kann nur mit IR-Fernbedienungen verwendet werden. Bluetooth-Fernbedienungen (Fernbedienungen, bei denen eine Kopplung notwendig ist) werden nicht unterstützt.
- Stellen Sie den Lautsprecher des Fernsehers auf **Ext. Lautsprecher**, um diese Funktion zu verwenden.
- Diese Funktion wird von den folgenden Herstellern unterstützt:
VIZIO, LG, Sony, Sharp, PHILIPS, PANASONIC, TOSHIBA, Hisense, RCA

1. Schalten Sie die Soundbar aus.

2. Halten Sie die **WOOFER**-Taste 5 Sekunden lang gedrückt.

Jedes Mal, wenn Sie die **WOOFER**-Taste nach oben drücken und für mindestens 5 Sekunden gedrückt halten, ändert sich der Modus in der folgenden Reihenfolge: „**SAMSUNG-TV REMOTE**“ (Standardmodus), „**OFF-TV REMOTE**“, „**ALL-TV REMOTE**“.

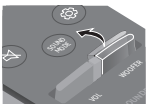
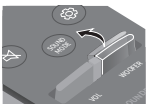
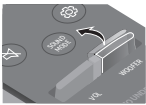
Fernbedienungstaste	Anzeige	Status
	(Standardmodus) SAMSUNG-TV REMOTE	Die IR-Fernbedienung eines Samsung-TVs aktivieren.
	OFF-TV REMOTE	Die TV-Fernbedienung deaktivieren.
	ALL-TV REMOTE	Die IR-Fernbedienung des Fernsehers eines Drittanbieters aktivieren.

04 VERBINDEN DER SOUNDBAR

Anschließen des Stroms und der Geräte

Schließen Sie den Subwoofer, die Surround-Lautsprecher und die Soundbar mit dem Netzkabel in folgender Reihenfolge an eine Stromversorgung an.

- Weitere Informationen zur benötigten Stromversorgung und zum Stromverbrauch finden Sie auf dem Aufkleber am Gerät. (Aufkleber: Unterer Teil des Soundbar-Hauptgeräts)

1. Schließen Sie das Stromkabel an den Subwoofer an.

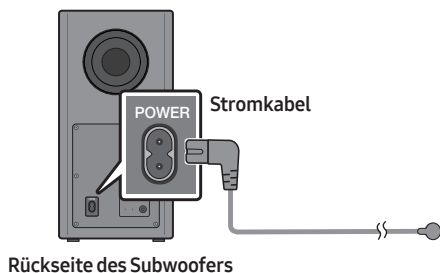

2. Schließen Sie das Netzkabel an die linken und rechten Surround-Lautsprecher an.

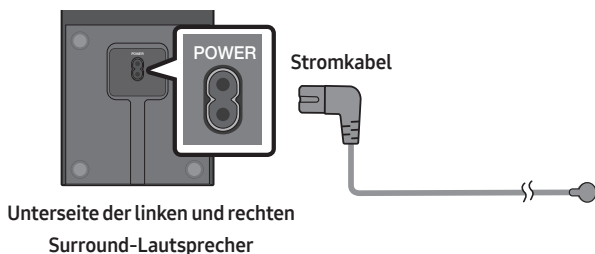

3. Schließen Sie das Netzkabel an der Soundbar an.

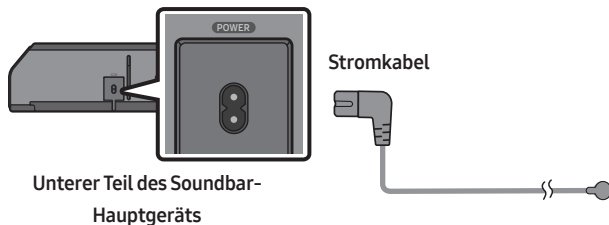

4. Schließen Sie die Soundbar, den Subwoofer und die Surround-Lautsprecher an den Strom an. Der Subwoofer und die Surround-Lautsprecher werden automatisch verbunden, wenn die Soundbar eingeschaltet wird.

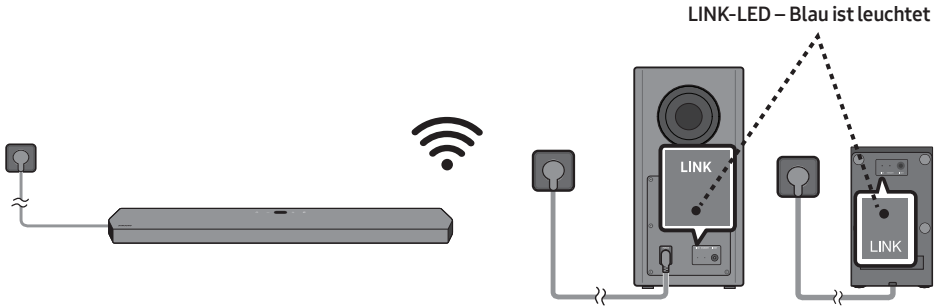

HINWEISE

- Schließen Sie den Subwoofer und die Surround-Lautsprecher an den Strom an, bevor Sie die Geräte an die Soundbar anschließen. Der Subwoofer und die Surround-Lautsprecher werden automatisch verbunden, wenn die Soundbar eingeschaltet wird.
- Wenn Sie das Stromkabel beim Einschalten des Geräts aus- und wieder einstecken, schaltet sich die Soundbar automatisch ein.

Empfohlenes Lautsprecher-Layout

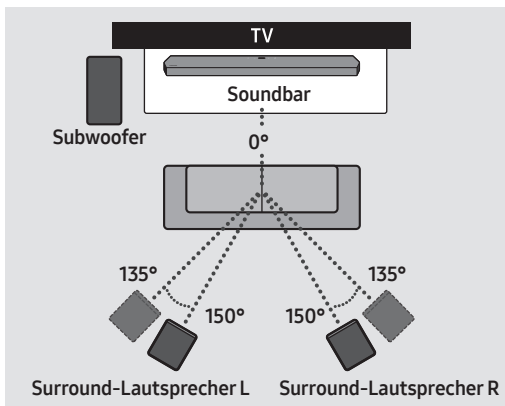

⚠ ACHTUNG

- In den drahtlosen Subwoofer und die Surround-Lautsprecher sind Antennen für den drahtlosen Empfang eingebaut. Halten Sie die Geräte von Wasser und Feuchtigkeit fern.
- Stellen Sie für eine optimale Hörleistung sicher, dass die Bereiche um die Standorte des drahtlosen Subwoofers und die Surround-Lautsprecher frei von Hindernissen sind.

Manuelles Anschließen des Subwoofers oder der Surround-Lautsprecher

Bevor Sie den nachfolgenden manuellen Anschlussvorgang durchführen:

- Überprüfen Sie, ob die Netzkabel für die Soundbar sowie den Subwoofer oder die Surround-Lautsprecher korrekt angeschlossen sind.
- Stellen Sie sicher, dass die Soundbar ausgeschaltet ist.

1. Schalten Sie das Soundbar-Hauptgerät aus.
2. Drücken und halten Sie **ID SET** auf der Rückseite des Subwoofers und der Surround-Lautsprecher mindestens 5 Sekunden lang.
 - Die rote Anzeigeleuchte auf der Rückseite des Subwoofers erlischt und die blaue Anzeigeleuchte blinkt.

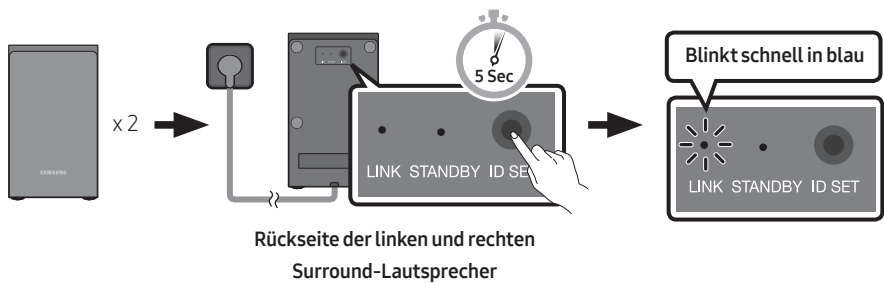
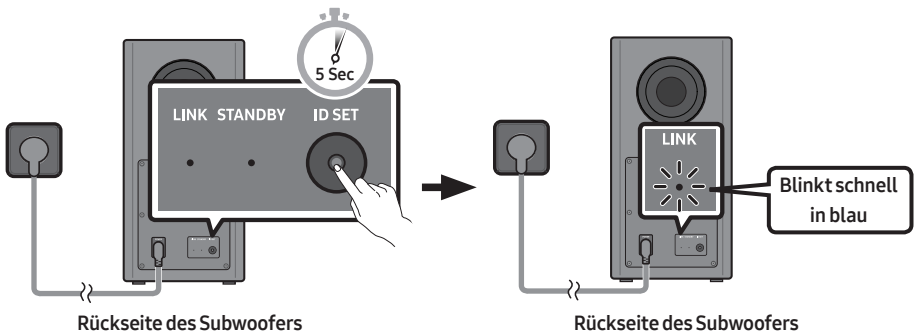

3. Drücken Sie die Taste **Oben** auf der Fernbedienung 5 Sekunden lang.
 - Für kurze Zeit erscheint nun die Meldung **ID SET** im Display der Soundbar und erlischt dann.
 - Die Soundbar wird automatisch eingeschaltet, wenn **ID SET** abgeschlossen ist.

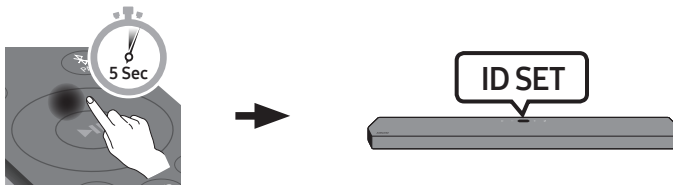

4. Prüfen Sie, ob die LINK-LED dauerhaft blau leuchtet (Verbindung abgeschlossen).

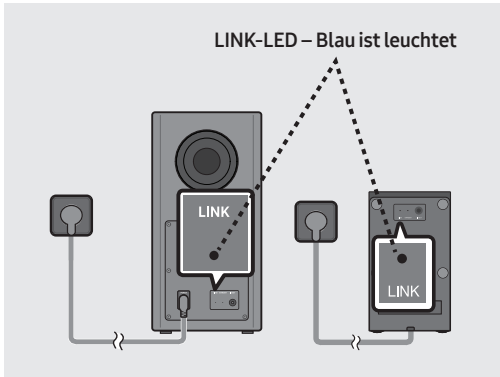

Die Anzeige LINK-LED hört zu blinken auf und leuchtet konstant blau, wenn eine Verbindung zwischen der Soundbar und dem drahtlosen Subwoofer bzw. den Surround-Lautsprechern hergestellt wurde.

LED-Anzeigelichter auf der Rückseite des Subwoofers und der Surround-Lautsprecher

LED	Status	Beschreibung	Auflösung
	Ein	Erfolgreich verbunden (normaler Betrieb)	-
	Blinken	Wiederherstellen der Verbindung	Überprüfen Sie, ob das an der Soundbar-Haupteinheit angeschlossene Stromkabel richtig angeschlossen ist oder warten Sie etwa 5 Minuten. Wenn das Blinken anhält, versuchen Sie den Subwoofer und die Surround-Lautsprecher manuell zu verbinden. Siehe Seite 16.
	Ein	Standby (bei ausgeschaltetem Hauptgerät der Soundbar)	Überprüfen Sie, ob das an der Soundbar-Haupteinheit angeschlossene Stromkabel richtig angeschlossen ist.
		Verbindung fehlgeschlagen	Erneut verbinden. Anweisungen für einen manuellen Anschluss finden Sie auf der Seite 16.
	Blinken	Störung	Beachten Sie die Kontaktinformationen in diesem Handbuch für das Samsung Servicezentrum.

HINWEISE

- Wenn die Haupteinheit ausgeschaltet ist, geht der drahtlose Subwoofer in den Standby-Modus und die STANDBY-LED auf der Rückseite blinkt mehrmals blau und wird dann rot.
- Wenn Sie in der Nähe der Soundbar ein Gerät mit gleicher Frequenz (5,8GHz) verwenden, kann es zu Interferenzen und damit zu Tonunterbrechungen kommen.
- Die maximale Übertragungsentfernung des drahtlosen Signals der Haupteinheit beträgt ca. 10 m, kann jedoch in Abhängigkeit Ihrer Betriebsumgebung unterschiedlich sein. Wenn sich eine Stahlbeton- oder Metallwand zwischen der Haupteinheit und dem drahtlosen Subwoofer befindet, funktioniert die Anlage möglicherweise gar nicht, weil das drahtlose Signal Metall nicht durchdringen kann.

ACHTUNG

- In den drahtlosen Subwoofer und die Surround-Lautsprecher sind Antennen für den drahtlosen Empfang eingebaut. Halten Sie das Gerät von Wasser und Feuchtigkeit fern.
- Stellen Sie für eine optimale Hörleistung sicher, dass der Bereich um den drahtlosen Subwoofer und die Surround-Lautsprecher frei von Hindernissen ist.

05 VERWENDUNG EINER KABELVERBINDUNG MIT DEM FERNSEHER

Methode 1. Verbindung mit HDMI

⚠ ACHTUNG

- Wenn sowohl das HDMI-Kabel als auch das optische Kabel angeschlossen sind, wird zuerst das HDMI-Signal empfangen.
- Um das HDMI-Kabel zwischen dem Fernseher und der Soundbar anzuschließen, vergewissern Sie sich, dass Sie die mit ARC gekennzeichneten Anschlüsse anschließen. Andernfalls wird der Ton des Fernsehers möglicherweise nicht ausgegeben.
- Stellen Sie sicher, dass Sie ein Kabel mit dem Premium HDMI-Zertifizierungslogo verwenden. Stellen Sie außerdem sicher, dass das Kabel ein zertifiziertes Hochgeschwindigkeits-HDMI-Ethernet-Kabel vom Typ A ist. (HOCHGESCHWINDIGKEITS-HDMI-KABEL MIT ETHERNET)

Anschließen des Fernsehgeräts, welches HDMI ARC (Audio Return Channel) unterstützt

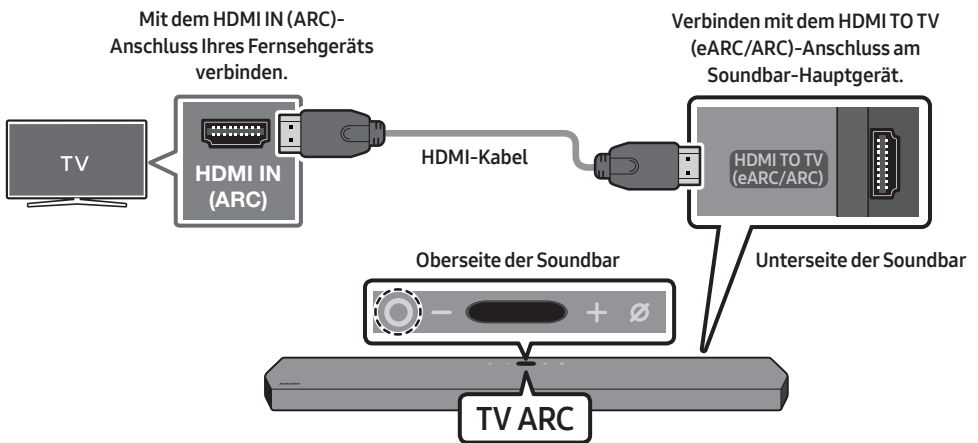

1. Schließen Sie bei ausgeschalteter Soundbar und ausgeschaltetem Fernseher das HDMI-Kabel wie in der Abbildung gezeigt an.
2. Schalten Sie die Soundbar und den Fernseher ein.
3. Das Displayfenster des Soundbar-Hauptgeräts zeigt „TV ARC“ an und der Ton des Fernsehers wird von der Soundbar ausgegeben.
 - Wenn der Ton des Fernsehers nicht zu hören ist, drücken Sie die **○ (Multi-Funktion)**-Taste auf der Oberseite der Soundbar oder die **📺 (Quelle)**-Taste auf der Fernbedienung, um den „D.IN“-Modus auszuwählen. Der Bildschirm zeigt nacheinander „D.IN“ und „TV ARC“ an und der Ton des Fernsehers wird abgespielt.

- Beim Verbinden eines Samsung TV, der die eARC-Funktion unterstützt, wird „eARC“ auf dem Display angezeigt und der Ton ist zu hören.
- Wenn im Displayfenster des Soundbar-Hauptgeräts nicht „TV ARC“ angezeigt wird, stellen Sie sicher, dass das HDMI-Kabel an den korrekten Port angeschlossen ist.
- Verwenden Sie die Lautstärketasten auf der Fernbedienung des Fernsehers, um die Lautstärke der Soundbar zu ändern.

HINWEISE

- Wenn Sie einen Fernseher, welcher HDMI ARC (Audio Return Channel) unterstützt, über ein HDMI-Kabel an die Soundbar anschließen, können Sie die digitalen Video- und Audiodaten übertragen, ohne ein separates optisches Kabel anzuschließen.
- Wir empfehlen Ihnen, wenn möglich ein HDMI-Kabel ohne Kern zu verwenden. Wenn Sie ein HDMI-Kabel mit Kern verwenden, verwenden Sie ein Kabel mit einem Durchmesser von weniger als 14 mm.
- Diese Funktion ist nicht verfügbar, wenn das HDMI-Kabel ARC nicht unterstützt.
- Wenn der Ton einer Sendung in Dolby Digital kodiert ist und das „Format des digitalen Audioausgangs“ an Ihrem Fernsehgerät auf PCM eingestellt ist, empfehlen wir Ihnen, die Einstellung auf Dolby Digital zu ändern. Wenn die Einstellung am Fernseher geändert ist, werden Sie eine bessere Tonqualität feststellen. (Das Menü des Fernsehers kann je nach Hersteller des Fernsehers unterschiedliche Begriffe für Dolby Digital und PCM verwenden.)

Methode 2. Verbindung mit einem optischen Kabel

Checkliste vor dem Verbinden

- Wenn sowohl das HDMI-Kabel als auch das optische Kabel angeschlossen sind, wird zuerst das HDMI-Signal empfangen.
- Wenn Sie ein optisches Kabel verwenden und die Anschlüsse über Abdeckungen verfügen, müssen Sie die Abdeckungen unbedingt entfernen.

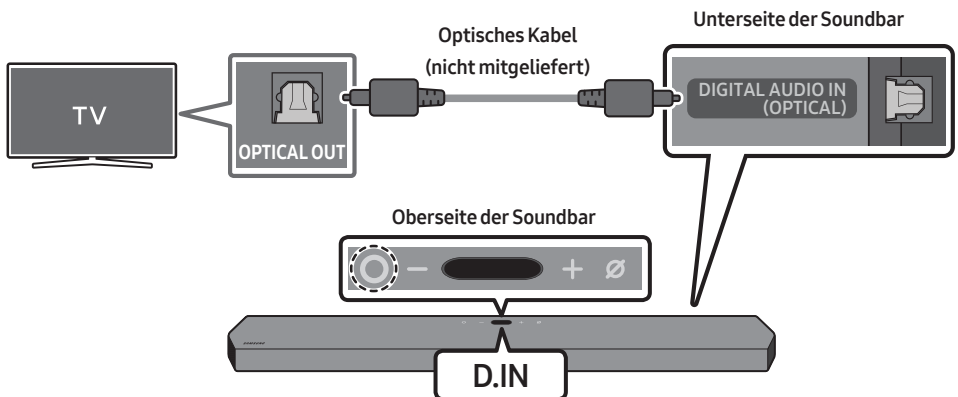

1. Schalten Sie Fernseher und Soundbar aus und verbinden Sie den Anschluss **DIGITAL AUDIO IN (OPTICAL)** an der Soundbar und den OPTICAL-Ausgangsanschluss am Fernseher mit dem optischen Kabel (nicht mitgeliefert), wie in der Abbildung gezeigt.
2. Schalten Sie die Soundbar und den Fernseher ein.
3. Drücken Sie die **○ (Multi-Funktion)**-Taste an der Oberseite der Soundbar oder die **☞ (Quelle)**-Taste auf der Fernbedienung, um den „**D.IN**“-Modus auszuwählen.
4. Der Ton des Fernsehers wird über die Soundbar ausgegeben.

Verwenden der Q-Symphony-Funktion

Bei der Q-Symphony wird die Soundbar mit einem Samsung Fernsehgerät synchronisiert, um Ton aus zwei Geräten für einen optimalen Surround-Effekt zu erzielen. Wenn die Soundbar verbunden ist, erscheint das Menü „**TV+Soundbar**“ unter dem **Tonausgabe**-Menü des Fernsehgeräts. Wählen Sie das entsprechende Menü aus.

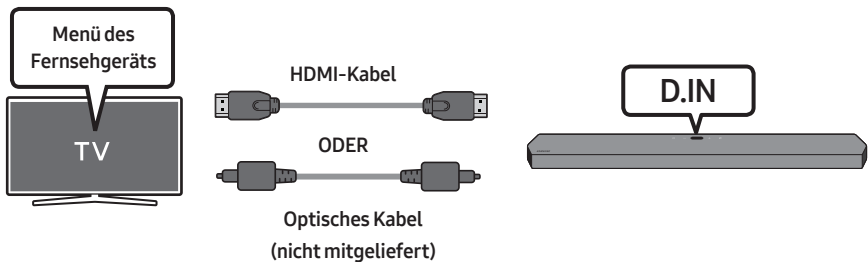

- Beispiel für Menü des Fernsehgeräts: **TV + [AV] Soundbar Serienbezeichnung (HDMI)**

HINWEISE

- Kann entsprechend des von dem Fernsehgerät unterstützten Codecs betrieben werden.
- Diese Funktion wird nur unterstützt, wenn das HDMI-Kabel oder das optische Kabel (nicht mitgeliefert) verbunden ist.
- Diese Funktion ist bei Samsung Fernsehgeräten verfügbar, die 2020 veröffentlicht wurden, sowie bei einigen Soundbar-Modellen.
- Wenn Sie Q-Symphony verwenden, können Sie nur **GAME PRO** oder **ADAPTIVE SOUND** auswählen.

06 VERWENDUNG EINER DRAHTLOSEN VERBINDUNG MIT DEM FERNSEHER

Verbindung per Bluetooth

Wenn ein Samsung-TV über Bluetooth verbunden ist, können Sie Stereoton ohne störende Verkabelung hören.

- Es kann nur ein Samsung-TV gleichzeitig verbunden werden.
- Es kann ein Samsung-TV mit Bluetooth-Unterstützung angeschlossen werden. Prüfen Sie die Spezifikation Ihres Fernsehgeräts.

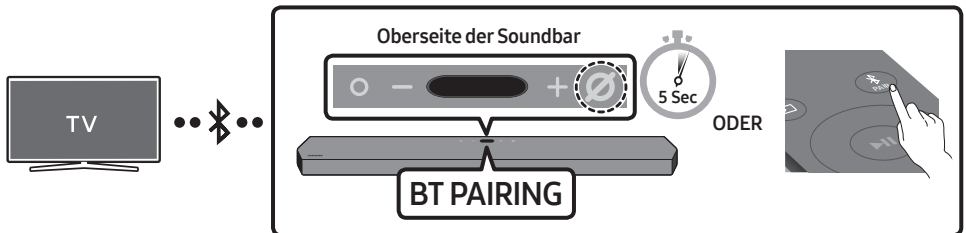

Die erste Verbindung

1. Drücken Sie die Taste **PAIR** auf der Fernbedienung der Soundbar, um in den „**BT PAIRING**“-Modus zu gelangen.

(ODER) a. Drücken Sie die Taste **Multi-Funktion** auf dem Bedienfeld der Oberseite und wählen Sie dann „**BT**“ aus.

„**BT**“ wechselt automatisch innerhalb weniger Sekunden zu „**BT PAIRING**“ oder wechselt zu „**BT READY**“, falls eine Verbindung bereits verzeichnet wurde.

b. Sobald „**BT READY**“ erscheint, halten Sie die **Mikrofon Ein/Aus**-Taste auf dem Bedienfeld auf der Oberseite der Soundbar länger als 5 Sekunden gedrückt, um „**BT PAIRING**“ anzuzeigen.

2. Bluetooth-Modus am Samsung-TV auswählen.

(z.B. Home (🏠) → Einstellung (⚙️) → Ton → Tonausgabe → Bluetooth-Lautsprecherliste → [AV] Samsung Soundbar Q950T (Bluetooth))

3. Wählen Sie „**[AV] Samsung Soundbar Q950T**“ aus der Liste auf dem Fernsehbildschirm aus.

Eine verfügbare Soundbar wird mit „**Muss gekoppelt werden**“ oder „**Gekoppelt**“ auf der Liste der Bluetooth-Geräte angezeigt. Um den Samsung-TV mit der Soundbar zu verbinden, wählen Sie die Meldung aus und stellen Sie dann eine Verbindung her.

- Wenn das Samsung TV angeschlossen ist, **[TV-Name]** → wird „**BT**“ im oberen Display der Soundbar angezeigt.

4. Sie können jetzt den Ton des Samsung-TV über die Soundbar hören.

- Nachdem Sie die Soundbar zum ersten Mal mit Ihrem Samsung-TV verbunden haben, verwenden Sie zum erneuten Verbinden den Modus „**BT READY**“.

Falls das Gerät nicht verbunden werden kann



- Falls Sie in der Liste mit Lautsprechern am Samsung-TV eine vorhandene Soundbar (z.B. **[AV] Samsung Soundbar Q950T**) haben, löschen Sie diese.
- Wiederholen Sie dann die Schritte 1 bis 3.

Trennen der Soundbar vom Samsung-TV

Drücken Sie die **○ (Multi-Funktion)**-Taste an der Oberseite der Soundbar oder die  **(Quelle)**-Taste auf der Fernbedienung, um einen anderen Modus als „**BT**“ auszuwählen.

- Das Trennen dauert einige Zeit, denn der Samsung-TV muss eine Antwort von der Soundbar erhalten. (Die erforderliche Zeit kann je nach dem Modell des Samsung-TV unterschiedlich sein.)

Was ist der Unterschied zwischen BT READY und BT PAIRING?

- **BT READY:** In diesem Modus können Sie einen beliebigen Samsung-TV oder ein Mobilgerät verbinden, der/das bereits zuvor verbunden wurde.
- **BT PAIRING:** In diesem Modus können Sie ein neues Gerät mit der Soundbar verbinden. (Drücken Sie die Taste  **PAIR** auf der Fernbedienung oder halten Sie die Taste  **(Mikrofon Ein/Aus)** auf der Oberseite der Soundbar für mehr als 5 Sekunden gedrückt, während die Soundbar im „**BT**“-Modus ist.)

Hinweise zur Bluetooth-Verbindung

- Suchen Sie ein neues Gerät im Umkreis von 1 m, um eine Verbindung per Bluetooth-Kommunikation herzustellen.
- Wenn Sie bei der Verbindung mit einem Bluetooth-Gerät nach einem PIN-Code gefragt werden, geben Sie <0000> ein.
- Die Soundbar schaltet sich nach 18 Minuten im Bereitschaftszustand automatisch aus.
- Die Soundbar führt die Bluetooth-Suche oder -Verbindung unter den folgenden Umständen möglicherweise nicht korrekt aus:
 - Wenn rund um die Soundbar ein starkes elektrisches Feld vorhanden ist.
 - Wenn mehrere Bluetooth-Geräte gleichzeitig mit der Soundbar gekoppelt sind.
 - Wenn das Bluetooth-Gerät ausgeschaltet ist, nicht an seinem Platz ist oder Fehlfunktionen aufweist.
- Elektronische Geräte können Funkstörungen verursachen. Elektromagnetische Wellen erzeugende Geräte müssen vom Soundbar-Hauptgerät ferngehalten werden - z. B. Mikrowellen, WLAN-Geräte etc.

07 VERBINDEN EINES EXTERNEN GERÄTS

Methode 1. Verbindung über ein HDMI-Kabel (mit Unterstützung der Dekodierung und Wiedergabe von Dolby Atmos)

Checkliste vor dem Verbinden

- Dolby Atmos® und DTS:X werden nur im HDMI-Modus unterstützt.
- Falls die Audioausgabeoptionen sekundäres Audio beinhalten, stellen Sie sicher, dass sekundäres Audio ausgeschaltet ist.
- Stellen Sie sicher, dass die Inhalte Dolby Atmos® unterstützen.

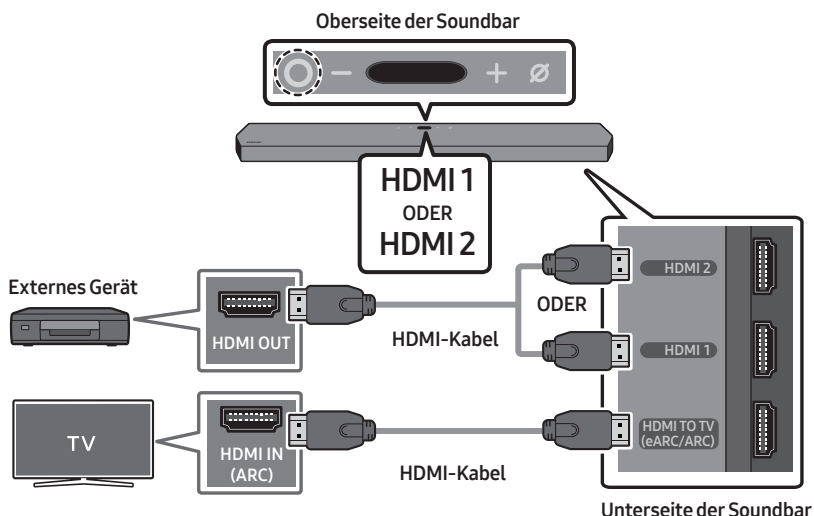

1. Verwenden Sie ein HDMI-Kabel zum Verbinden des HDMI OUT-Ports am externen Gerät und des **HDMI**-Ports unten an der Soundbar.
2. Verwenden Sie ein HDMI-Kabel zum Verbinden des HDMI IN-Ports des Fernsehers und des **HDMI TO TV (eARC/ARC)**-Ports auf der Unterseite der Soundbar.
3. Schalten Sie die Soundbar, den Fernseher und das externe Gerät ein.
4. Drücken Sie die Taste **○ (Multi-Funktion)** an der Oberseite der Soundbar oder die Taste **☞ (Quelle)** auf der Fernbedienung zur Auswahl des Modus „**HDMI 1**“ oder „**HDMI 2**“.
5. Auf dem Display der Soundbar wird angezeigt, dass aktuell der Modus „**HDMI 1**“ oder „**HDMI 2**“ ausgewählt ist und die Soundbar beginnt mit der Wiedergabe von Tönen.

HINWEISE

- **Wenn Sie Dolby Atmos® verwenden:** Wenn die Eingangsquelle Dolby Atmos® ist, wird 9.1.4 Kanal ausgegeben. Wenn Dolby Atmos® aktiv ist, sind die Sound-Effekt-Modi der Soundbar, die durch die Taste **SOUND MODE** gesteuert werden, nicht verfügbar.
- Bei Aktivierung von Dolby Atmos® wird „**DOLBY ATMOS**“ im oberen Display angezeigt.
- **Konfigurieren von Dolby Atmos® an Ihrem BD-Player oder sonstigen Geräten.**
Öffnen Sie die Audio-Ausgabeoptionen im Einstellungsmenü Ihres BD-Players oder eines anderen Gerätes und stellen Sie sicher, dass „No Encoding“ für den Bitstream ausgewählt ist. Gehen Sie z. B. bei einem Samsung BD-Player zu Startmenü → Ton) → Digitaler Ausgang und wählen Sie dann Bitstream (unverarbeitet).

Methode 2. Verbindung mit einem optischen Kabel

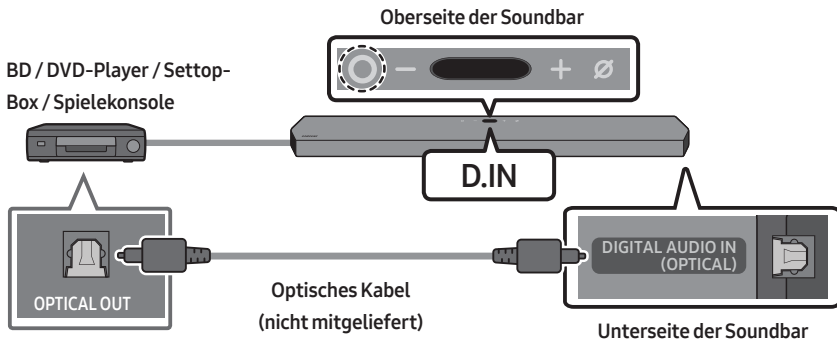

1. Verwenden Sie ein optisches Kabel (nicht mitgeliefert), um **DIGITAL AUDIO IN (OPTICAL)** an der Soundbar und den **OPTICAL OUT**-Anschluss am externen Gerät zu verbinden.
2. Schalten Sie die Soundbar und das externe Gerät ein.
3. Zum Auswählen des „**D.IN**“-Modus drücken Sie die Taste **○ (Multi-Funktion)** an der Oberseite der Soundbar oder die Taste **☞ (Quelle)** auf der Fernbedienung.
4. Ihre Soundbar wird Töne aus dem externen Gerät ausgeben.

08 VERBINDEN EINES MOBILGERÄTS

Methode 1. Verbindung per Bluetooth

Wenn ein Mobilgerät über Bluetooth verbunden ist, können Sie Stereoton ohne störende Verkabelung hören.

- Wenn Sie ein gekoppeltes Bluetooth-Gerät mit der ausgeschalteten Soundbar verbinden, schaltet sich die Soundbar automatisch ein.

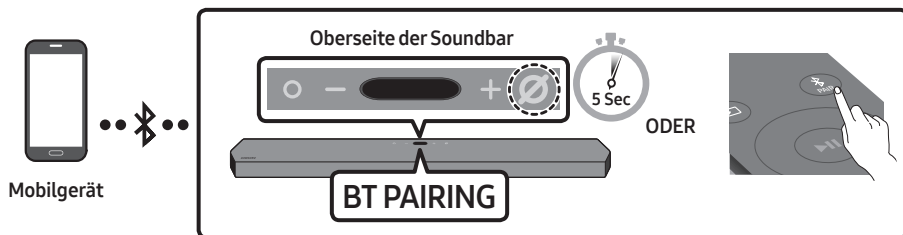

Die erste Verbindung

- Achten Sie beim Verbinden mit einem neuen Bluetooth-Gerät darauf, dass sich das Gerät innerhalb einer Entfernung von 1 m befindet.

1. Drücken Sie die Taste **PAIR** auf der Fernbedienung der Soundbar, um in den „**BT PAIRING**“-Modus zu gelangen.

(ODER) a. Drücken Sie die Taste **○ (Multi-Funktion)** auf dem Bedienfeld der Oberseite und wählen Sie dann „**BT**“ aus.

„**BT**“ wechselt automatisch innerhalb weniger Sekunden zu „**BT PAIRING**“ oder wechselt zu „**BT READY**“, falls eine Verbindung bereits verzeichnet wurde.



- b. Sobald „**BT READY**“ erscheint, halten Sie die **⊘ (Mikrofon Ein/Aus)**-Taste auf dem Bedienfeld auf der Oberseite der Soundbar länger als 5 Sekunden gedrückt, um „**BT PAIRING**“ anzuzeigen.

2. Wählen Sie an Ihrem Gerät in der angezeigten Geräteliste „**[AV] Samsung Soundbar Q950T**“.
 - Wenn die Soundbar mit dem Mobilgerät verbunden ist, **[Name des mobilen Geräts]** → wird „**BT**“ im oberen Display angezeigt.
3. Spielen Sie Musikdateien von dem über Bluetooth verbundenen Gerät über die Soundbar ab.
 - Nachdem Sie die Soundbar zum ersten Mal mit Ihrem Mobilgerät verbunden haben, verwenden Sie zum erneuten Verbinden den Modus „**BT READY**“.

Falls das Gerät nicht verbunden werden kann

- Falls Sie in der Liste mit Lautsprechern auf dem Mobilgerät eine vorhandene Soundbar (z.B. „**[AV] Samsung Soundbar Q950T**“) haben, löschen Sie diese.
- Wiederholen Sie die Schritte 1 und 2.

Was ist der Unterschied zwischen BT READY und BT PAIRING?

- **BT READY:** In diesem Modus können Sie einen beliebigen Samsung-TV oder ein Mobilgerät verbinden, der/das bereits zuvor verbunden wurde.
- **BT PAIRING:** In diesem Modus können Sie ein neues Gerät mit der Soundbar verbinden. (Drücken Sie die Taste  PAIR auf der Fernbedienung oder halten Sie die Taste  (Mikrofon Ein/Aus) auf der Oberseite der Soundbar für mehr als 5 Sekunden gedrückt, während die Soundbar im „BT“-Modus ist.)

Hinweise zur Bluetooth-Verbindung

- Suchen Sie ein neues Gerät im Umkreis von 1 m, um eine Verbindung per Bluetooth-Kommunikation herzustellen.
- Wenn Sie bei der Verbindung mit einem Bluetooth-Gerät nach einem PIN-Code gefragt werden, geben Sie <0000> ein.
- Die Soundbar schaltet sich nach 18 Minuten im Bereitschaftszustand automatisch aus.
- Die Soundbar führt die Bluetooth-Suche oder -Verbindung unter den folgenden Umständen möglicherweise nicht korrekt aus:
 - Wenn rund um die Soundbar ein starkes elektrisches Feld vorhanden ist.
 - Wenn mehrere Bluetooth-Geräte gleichzeitig mit der Soundbar gekoppelt sind.
 - Wenn das Bluetooth-Gerät ausgeschaltet ist, nicht an seinem Platz ist oder Fehlfunktionen aufweist.
- Elektronische Geräte können Funkstörungen verursachen. Elektromagnetische Wellen erzeugende Geräte müssen vom Soundbar-Hauptgerät ferngehalten werden - z. B. Mikrowellen, WLAN-Geräte etc.
- Die Soundbar unterstützt SBC-Daten (44,1kHz, 48kHz).
- Schließen Sie nur ein Bluetooth-Gerät an, das die A2DP (AV)-Funktion unterstützt.
- Sie können die Soundbar nicht mit einem Bluetooth-Gerät verbinden, das nur die HF-Funktion (Freisprechen) unterstützt.
- Wenn Sie die Soundbar an ein Bluetooth-Gerät anschließen, platzieren Sie beide so nahe wie möglich beieinander.
- Je weiter die Soundbar und das Bluetooth-Gerät voneinander entfernt sind, desto geringer wird die Klangqualität. Die Bluetooth-Verbindung kann unterbrochen werden, wenn sich die Geräte außerhalb der effektiven Reichweite befinden.
- Die Bluetooth-Verbindung funktioniert möglicherweise nicht wie beabsichtigt in Gebieten mit schlechtem Empfang.
- Ein Bluetooth-Gerät kann unter den folgenden Bedingungen Rauschen oder Fehlfunktionen aufweisen:
 - Wenn der Körper in Kontakt mit dem Signal-Sender/Empfänger am Bluetooth-Gerät oder an der Soundbar ist
 - In Ecken oder wenn sich in der Nähe ein Hindernis wie eine Wand oder eine Trennwand befindet, an dem elektrische Änderungen auftreten können.
 - Bei Exposition gegenüber Funkstörungen durch andere Produkte, die auf den gleichen Frequenzbereichen arbeiten, wie medizinische Geräte, Mikrowellenherde und WLAN-Geräte.
 - Hindernisse wie Türen und Wände können die Klangqualität auch dann beeinträchtigen, wenn sich die Geräte im effektiven Bereich befinden.

- Beachten Sie, dass Ihre Soundbar während der Verwendung der Bluetooth-Option nicht mit anderen Bluetooth-Geräten gekoppelt werden kann.
- Dieses Drahtlosgerät kann während des Betriebs elektrische Störungen verursachen.

Das Bluetooth-Gerät von der Soundbar trennen

Sie können die Verbindung zwischen dem Bluetooth-Gerät und Soundbar trennen. Die Anleitung hierzu finden Sie in der Bedienungsanleitung des Bluetooth-Geräts.

- Verbindung zum Soundbar wird getrennt.
- Bei Trennung der Soundbar vom Bluetooth-Gerät wird „**BT DISCONNECTED**“ im oberen Display der Soundbar angezeigt.

Trennen der Soundbar vom Bluetooth-Gerät

Drücken Sie die Taste **○ (Multi-Funktion)** an der Oberseite der Soundbar oder die Taste  **(Quelle)** auf der Fernbedienung, um den Modus von „**BT**“ umzuschalten.

- Das Trennen dauert einige Zeit, da das Bluetooth-Gerät ein Antwortsignal von der Soundbar empfangen muss. (Die Zeit zum Trennen kann je nach Bluetooth-Gerät unterschiedlich sein)
- Bei Trennung der Soundbar vom Bluetooth-Gerät wird „**BT DISCONNECTED**“ im oberen Display der Soundbar angezeigt.

Methode 2. Verbinden per Wi-Fi (Drahtloses Netzwerk)

Zum Verbinden einer Soundbar mit einem Mobilgerät über ein drahtloses Netzwerk (Wi-Fi) ist die **SmartThings**-App erforderlich.

Die erste Verbindung

1. Installieren und starten Sie die **SmartThings**-App auf Ihrem Mobilgerät (Smartphone oder Tablet).
2. Befolgen Sie die Bildschirmanweisungen in der App, um die Soundbar hinzuzufügen.
 - Die automatische Pop-up-Anzeige (der zweite Screenshot unten) wird auf einigen Geräten eventuell nicht angezeigt.

Falls das Pop-up-Fenster nicht angezeigt wird, drücken Sie auf „+“ auf dem **Home** Screen. Die Soundbar wird zu der App hinzugefügt.

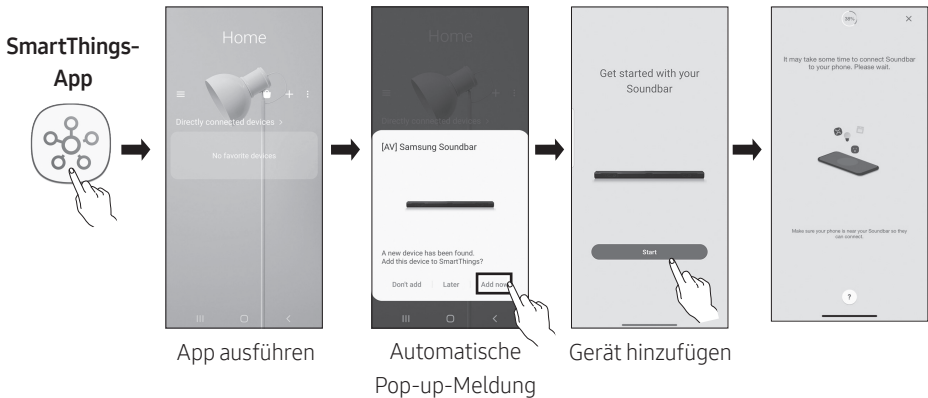

Konfigurieren von Amazon Alexa

- Amazon Alexa ist ein von Amazon bereitgestellter Dienst.
- Dieser Dienst ist nur in einigen Sprachen verfügbar, aber nicht in anderen Ländern oder Regionen.

Mit Alexa können Sie Musik wiedergeben, Nachrichten hören, Wetterberichte erhalten und Haushaltsgeräte steuern.

Zum Verwenden von Amazon Alexa wird ein Amazon-Konto benötigt, um über das Netzwerk eine Verbindung mit der Soundbar herzustellen.

1. Installieren Sie die **SmartThings**-App auf Ihrem Mobilgerät und starten Sie sie dann.
2. Rufen Sie das Alexa-Konto auf, indem Sie die Anweisungen in der App befolgen, und melden Sie sich dann bei dem Dienst an.

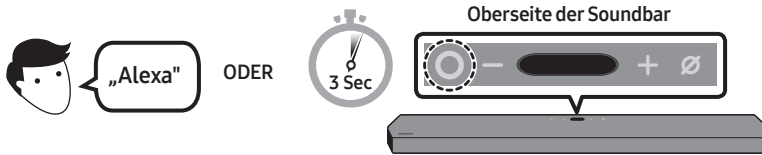

3. Rufen Sie Alexa auf oder drücken Sie die **○ (Multi-Funktion)**-Taste an der Soundbar 3 Sekunden lang, um den Alexa-Dienst zu nutzen.
 - Drücken Sie die **○ (Multi-Funktion)**-Taste 3 Sekunden lang, um Alexa aufzurufen. Sprechen Sie bei gedrückter Taste, um die Spracherkennung zu aktivieren.

Verwenden Sie Stimmbefehle zum Steuern der Soundbar



Auslöser + Befehl

Sachen zum Versuchen	Beispiele dafür, was gesagt wird
Lautstärkeregelung	„Alexa, lauter.“
	„Alexa, leiser.“
Anhören von Streaming-Inhalten von Amazon Music	„Alexa, spiele Jazzmusik“
Wiedergabesteuerung	„Alexa, spiele nächsten Song.“
	„Alexa, stoppe die Musik.“
	„Alexa, was ist dieses Lied?“
Wetterinformationen	„Alexa, wie ist das Wetter?“
Timer-Zeitplanung	„Alexa, stelle einen Timer für 10 Minuten.“

Verwendung von Tap Sound

Tippen Sie die Soundbar mit Ihrem Mobilgerät an, um den Ton des Inhalts auf dem Mobilgerät über die Soundbar wiederzugeben.

- Diese Funktion wird je nach dem Mobilgerät eventuell nicht unterstützt.
- Diese Funktion ist nur mit Samsung Mobilgeräten mit Android 8.1 oder höher kompatibel.

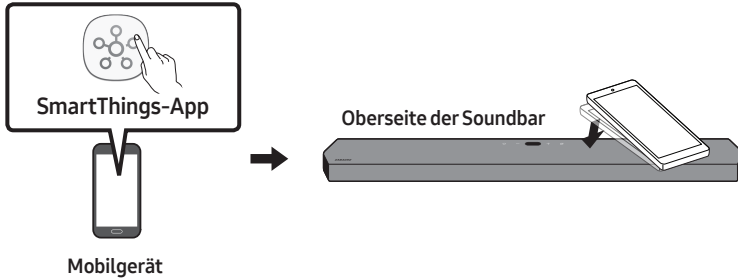

1. Aktivieren Sie die **Tap Sound**-Funktion an Ihrem Mobilgerät.
 - Details zum Aktivieren der Funktion finden Sie nachfolgend unter **„Einstellen der Tap Sound-Funktion“**.
2. Tippen Sie die Soundbar mit dem Mobilgerät an. Wählen Sie **„Jetzt starten“** in dem angezeigten Nachrichtenfenster.

Eine Verbindung wird zwischen dem Mobilgerät und der Soundbar über Bluetooth hergestellt.
3. Geben Sie den Ton des Inhalts auf dem Mobilgerät über die Soundbar wieder.
 - Diese Funktion verbindet ein Mobilgerät per Bluetooth mit der Soundbar, indem die Vibration erkannt wird, die auftritt, wenn das Gerät die Soundbar berührt.
 - Achten Sie darauf, mit dem Mobilgerät nicht eine Ecke der Soundbar anzutippen. Die Soundbar oder das Mobilgerät könnten dadurch zerkratzt oder beschädigt werden.
 - Es wird empfohlen, das mobile Gerät mit einer Schutzhülle abzudecken. Tippen Sie leicht den breiten Bereich auf der Oberseite der Soundbar an, ohne dabei übermäßige Kraft anzuwenden.
 - Zum Verwenden dieser Funktion aktualisieren Sie die **SmartThings**-Anwendung auf die neueste Funktion. Die Funktion wird je nach der Version der App eventuell nicht unterstützt.

Einstellen der Tap Sound-Funktion

Verwenden Sie die **SmartThings**-App zum Aktivieren der **Tap View, Tap Sound**-Funktion.

1. Führen Sie auf dem Mobilgerät die **SmartThings**-App aus.
2. Wählen Sie (☰ → ⚙️) in dem **SmartThings**-App-Bildschirm, der auf dem Mobilgerät angezeigt wird.
3. Aktivieren Sie **„Tap View, Tap Sound“**, damit die Funktion funktioniert, wenn ein Mobilgerät in die Nähe der Soundbar bewegt wird. Die Funktion wird eingeschaltet.

HINWEISE

- Wenn sich das Mobilgerät im Energiesparmodus befindet, funktioniert die **Tap Sound**-Funktion nicht.
- Die **Tap Sound**-Funktion funktioniert möglicherweise nicht, wenn sich in der Nähe der Soundbar Geräte befinden, die Funkstörungen verursachen, wie z.B. elektrische Geräte. Stellen Sie sicher, dass Geräte, die Funkstörungen verursachen können, in ausreichender Entfernung von der Soundbar platziert werden.

09 INSTALLIEREN DER WANDHALTERUNG

Komponenten der Wandhalterung

Vorsichtsmaßnahmen bei der Installation

- Die Installation darf nur an einer vertikalen Wand erfolgen.
- Installieren Sie nicht an einem Ort mit hohen Temperaturen oder hoher Luftfeuchtigkeit.
- Prüfen Sie, ob die Wand stark genug ist, um das Gewicht des Produkts zu tragen. Wenn nicht, verstärken Sie die Wand oder wählen Sie einen anderen Installationsort.
- Kaufen und verwenden Sie die Befestigungsschrauben oder Dübel, die für die Art Ihrer Wand geeignet sind (Gipsplatte, Eisenplatte, Holz, etc.). Wenn möglich befestigen Sie die Stützschrauben an Wandpfosten.
- Kaufen Sie Wandmontageschrauben entsprechend der Art und Dicke der Wand, an der Sie die Soundbar befestigen möchten.
 - Durchmesser: M5
 - Länge: 35 mm oder länger werden empfohlen.
- Schließen Sie die Kabel vom Gerät an die externen Geräte an, bevor Sie die Soundbar an der Wand installieren.
- Vergewissern Sie sich, dass das Gerät ausgeschaltet und vom Stromnetz getrennt ist, bevor Sie es installieren. Andernfalls kann es zu einem elektrischen Schlag kommen.

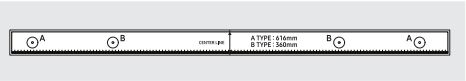

Wandhalterungsführung



Aufhängungsschraube



Schraube



Wandhalterung

1. Platzieren Sie die **Wandhalterungsführung** an der Wand.
 - Die **Wandhalterungsführung** muss waagrecht positioniert sein.
 - Falls Ihr Fernseher an der Wand befestigt ist, installieren Sie die Soundbar mindestens 5 cm unterhalb des Fernsehers.

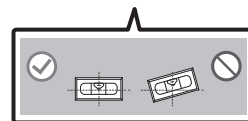
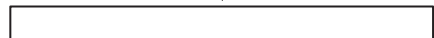
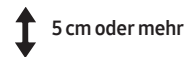

2. Richten Sie die **Mittellinie der Wandhalterungsführung** auf die Mitte des Fernsehers aus (wenn Sie die Soundbar unter Ihrem Fernseher montieren) und befestigen Sie dann die **Wandhalterungsführung** mit Kleband an der Wand.

- Wenn Sie die Soundbar nicht unter einem Fernseher montieren, stellen Sie sicher, dass sich die **Mittellinie** in der Mitte des Montagebereichs befindet.

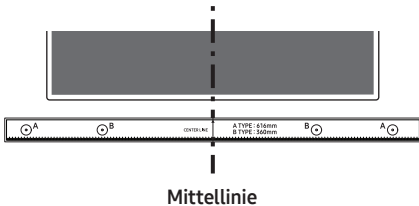

Mittellinie

3. Drücken Sie die Spitze eines Stifts oder einen spitzen Bleistift durch die Mitte der **A-TYPE**-Bilder an beiden Enden der Montagehilfe, um die Löcher für die Aufhängungsschrauben zu markieren. Entfernen Sie dann die **Wandhalterungsführung**.

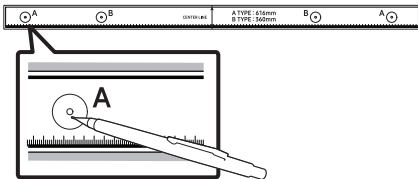

4. Bohren Sie mit einem geeigneten Bohrer an jeder Markierung ein Loch in die Wand.

- Wenn die Markierungen nicht den Positionen der Halterungsbolzen entsprechen, achten Sie darauf, geeignete Dübel oder Molly-Dübel in die Löcher einzuführen, bevor Sie die Aufhängungsschrauben einführen. Wenn Sie Dübel oder Molly-Dübel verwenden, achten Sie darauf, dass die gebohrten Löcher für die verwendeten Dübel oder Molly-Dübel groß genug sind.

5. Stecken Sie eine Schraube (nicht im Lieferumfang enthalten) durch jede **Aufhängungsschraube** und drehen Sie dann jede Schraube in einem Aufhängungsschraubenloch.

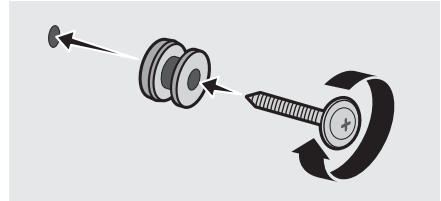

6. Installieren Sie 2 **Wandhalterungen** mit der richtigen Ausrichtung auf der Unterseite der Soundbar unter Verwendung von 2 **Schrauben**.

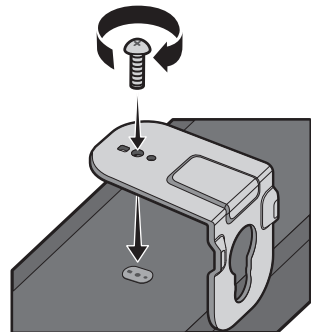

- Achten Sie beim Zusammenbau darauf, dass sich die Aufhängungsteile der **Wandhalterungen** hinter der Rückseite der Soundbar befinden.

Rückseite der Soundbar



Rechtes Ende der Soundbar

7. Montieren Sie die Soundbar mithilfe der befestigten **Wandhalterungen**, indem Sie die **Wandhalterungen** an die **Aufhängungsschrauben** an der Wand hängen.

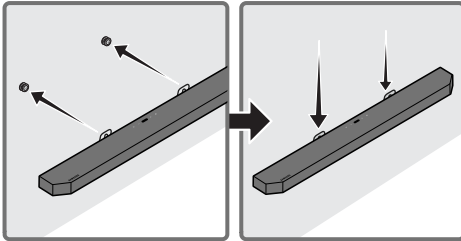

8. Schieben Sie die Soundbar wie nachfolgend dargestellt nach unten, sodass die **Wandhalterungen** sicher auf den **Aufhängungsschrauben** ruhen.
- Setzen Sie die **Aufhängungsschrauben** in den breiten (unteren) Teil der **Wandhalterung** ein und schieben Sie dann die **Wandhalterung** nach unten, sodass die **Wandhalterung** sicher auf den **Aufhängungsschrauben** ruhen.

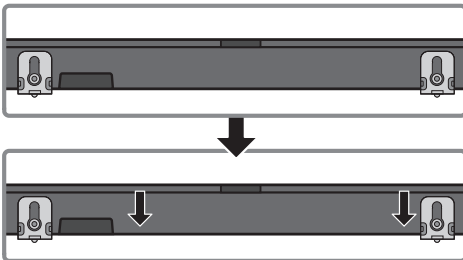

Montage der Surround-Lautsprecher an einer Wand

Wandhalterungen für die Montage der Surround-Lautsprecher an einer Wand sind separat erhältlich. Wandhalterungen werden nicht von Samsung verkauft.

Hinweise zur Wandmontage der Surround-Lautsprecher

- Die Wandhalterungen für Surround-Lautsprecher müssen mehr als 8,0 kg tragen.
- Lochgröße: 1/4 – 20 UNC mit Gewindeeinsatz
- Prüfen Sie die Wandstärke, bevor Sie die Wandhalterung montieren. Wenn die Stärke nicht ausreicht, stellen Sie sicher, die Wand vor der Installation der Wandhalterung und der Lautsprecher an der Wand zu verstärken.
- Samsung ist für keinerlei Schäden am Gerät aufgrund fehlerhafter Geräteinstallation haftbar.
- Achten Sie darauf, die Lautsprecher seitlich oder auf dem Kopf stehend zu montieren.

10 INSTALLIEREN DER SOUNDBAR ÜBER EINEM TV- STANDFUSS

Bestandteil



Gummifuß

Zum Installieren bringen Sie die **Gummifüße** an der Unterseite der Soundbar an, bevor Sie sie über dem TV-Standfuß positionieren. Vergewissern Sie sich, dass Sie die **Gummifüße** so anbringen, dass sie nicht über die Kanten des TV-Ständers hinausragen. Siehe die folgende Abbildung.

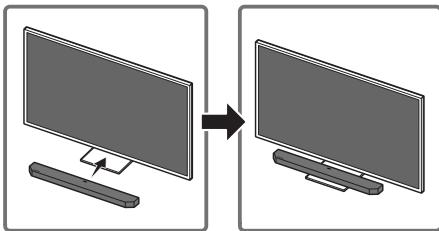
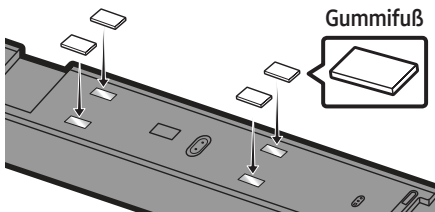

Platzieren Sie die Soundbar auf einen TV-Ständer.

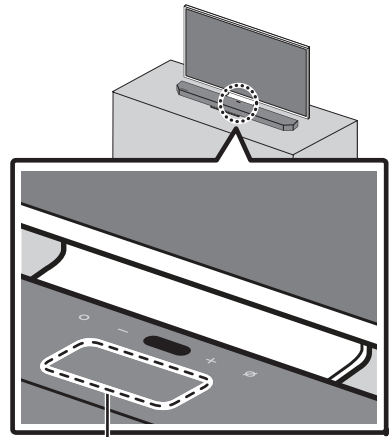

Mikrofon

Richten Sie wie auf der Abbildung dargestellt die Mitte der Soundbar auf die Mitte des Fernsehers aus und positionieren Sie die Soundbar vorsichtig auf dem Fernsehständer. Positionieren Sie das Mikrofon zu diesem Zeitpunkt an der Vorderseite des Standfußes, um die Spracherkennung nicht zu beeinträchtigen.

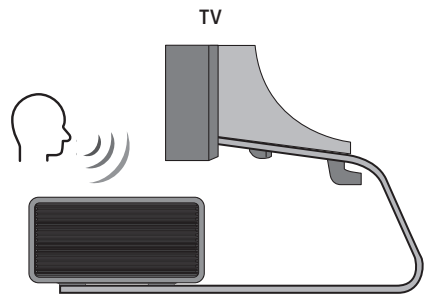

Rechtes Ende der Soundbar

HINWEISE

- Achten Sie darauf, dass die Soundbar auf einer flachen und stabilen Oberfläche platziert ist.
- Ein unzureichender Abstand von dem Fernsehgerät könnte Probleme bei Spracherkennung und Akustik verursachen.

11 SOFTWARE-UPDATE

Automatisches Update

Wenn die Soundbar mit dem Internet verbunden ist, werden Software-Updates automatisch durchgeführt, auch wenn die Soundbar ausgeschaltet ist.

- Zum Verwenden der Funktion des Automatischen Updates muss die Soundbar mit dem Internet verbunden sein. Die Wi-Fi-Verbindung zur Soundbar wird beendet, wenn das Stromkabel der Soundbar getrennt oder der Strom abgeschaltet wird. Wenn der Strom abgeschaltet wird, wenn der Strom wieder eingeschaltet wird oder Sie das Stromkabel wieder anschließen, schalten Sie die Soundbar ein und verbinden Sie sie wieder mit dem Internet.

USB-Update

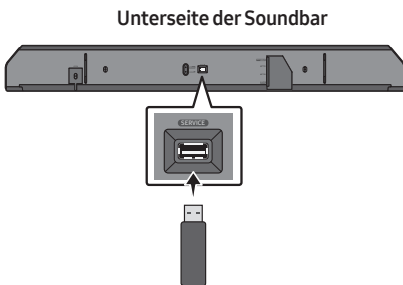

Samsung wird möglicherweise in Zukunft Updates für die System-Firmware der Soundbar anbieten.

Wenn ein Update verfügbar ist, können Sie die Soundbar aktualisieren, indem Sie das USB-Laufwerk, das die Update-Firmware enthält, an den **SERVICE**-Anschluss der Soundbar anschließen.

1. Weitere Informationen finden Sie auf der Samsung Website (www.samsung.com) → suchen Sie nach dem Modellnamen im Kundenbetreuungsmenü.
 - Weitere Informationen zur Aktualisierung finden Sie in der Aktualisierungsanleitung.
2. Laden Sie die Aktualisierungsdatei (USB-Typ) herunter.
3. Entzippen Sie die Datei, um einen Ordner mit dem Dateinamen zu erstellen.
4. Speichern Sie den erstellten Ordner auf einem USB-Stick und schließen Sie ihn dann an die Soundbar an.
5. Schalten Sie die Soundbar ein. Das Produkt wird innerhalb von 3 Minuten aktualisiert, während die Meldung „**UPDATE**“ angezeigt wird.
 - Schalten Sie sie während des Updates nicht aus und entfernen Sie den USB-Stick nicht.
 - Falls „**UPDATE**“ nicht im Displayfenster angezeigt wird, trennen Sie das Netzkabel der Soundbar und schließen Sie es erneut an.
 - Wenn die neueste Version installiert ist, wird kein Update durchgeführt.
 - Je nach USB-Typ wird das Update möglicherweise nicht unterstützt.

Initialisierung



Drücken Sie bei eingeschalteter Soundbar gleichzeitig die Tasten **— + (Lautstärke)** an dem Gehäuse für mindestens 5 Sekunden. „**INIT**“ wird in der Anzeige angezeigt und die Soundbar wird initialisiert.

⚠ ACHTUNG

- Alle Einstellungen der Soundbar werden initialisiert. Achten Sie darauf, dies nur auszuführen, wenn die Initialisierung erforderlich ist.

12 FEHLERBEHEBUNG

Überprüfen Sie Folgendes, bevor Sie den Kundendienst informieren.

Falls der Strom nicht eingeschaltet wird

- Überprüfen Sie, ob das Stromkabel der Soundbar korrekt in die Steckdose eingesteckt ist.

Falls die Funktionen nicht richtig funktionieren

- Nachdem Sie das Stromkabel entfernt haben setzen Sie es erneut ein.
- Entfernen Sie das Netzkabel vom externen Gerät und versuchen Sie es erneut.
- Wenn kein Signal vorhanden ist, schaltet sich die Soundbar nach einer bestimmten Zeitspanne automatisch aus. Schalten Sie die Stromversorgung ein. (Siehe Seite 9.)

Falls die Fernbedienung nicht funktioniert

- Bedienen Sie die Fernbedienung unter genauer Beobachtung der Soundbar.
- Ersetzen Sie die Batterien durch neue.

Falls kein Ton aus der Soundbar ausgegeben wird

- Die Lautstärke der Soundbar ist zu gering oder stummgeschaltet. Passen Sie die Lautstärke an.
- Wenn ein externes Gerät (STB, Bluetooth-Gerät, Mobilgerät usw.) angeschlossen ist, passen Sie die Lautstärke des externen Geräts an.
- Wählen Sie für die Tonausgabe des Fernsehgeräts die Soundbar aus. (Samsung-TV: Home (🏠) → Einstellung (⚙️) → Ton → Tonausgabe → Soundbar wählen)

- Die Kabelverbindung mit der Soundbar könnte lose sein. Trennen Sie das Kabel und schließen Sie es erneut an.
- Entfernen Sie das Netzkabel vollständig, schließen Sie es erneut an und schalten Sie die Stromversorgung ein.
- Initialisieren Sie das Produkt und versuchen Sie es erneut. (Siehe Seite 37.)

Falls der Ton des Subwoofers und der Surround-Lautsprecher nicht ausgegeben wird

- Überprüfen Sie, ob die LED-Anzeige auf der Rückseite des Subwoofers und der Surround-Lautsprecher blau leuchtet. Verbinden Sie die Soundbar erneut mit dem Subwoofer und den Surround-Lautsprechern, wenn die Anzeige blau blinkt oder rot leuchtet. (Siehe Seite 16.)
- Es kann ein Problem auftreten, wenn ein Hindernis zwischen Soundbar und Subwoofer besteht. Bewegen Sie die Geräte in einen Bereich, der von den Hindernissen entfernt ist.
- Andere Geräte, die in der Nähe Radiofrequenzsignale senden, können die Verbindung unterbrechen. Halten Sie Ihren Lautsprecher von solchen Geräten fern.
- Entfernen Sie den Netzstecker und schließen Sie ihn wieder an.

Die Subwoofer-Lautstärke ist zu niedrig

- Die ursprüngliche Lautstärke des von Ihnen wiedergegebenen Inhalts ist möglicherweise niedrig. Versuchen Sie, die Subwoofer-Lautstärke anzupassen. (Siehe Seite 11.)
- Bewegen Sie den Subwoofer-Lautsprecher näher zu sich heran.

Falls das Fernsehgerät nicht per HDMI TO TV (eARC/ARC) verbunden ist

- Prüfen Sie, ob das HDMI-Kabel korrekt an den ARC-Anschluss angeschlossen ist. (Siehe Seite 19.)
- Der Anschluss ist möglicherweise aufgrund des angeschlossenen externen Geräts (Set-Top-Box, Spielgerät, etc.) nicht möglich. Verbinden Sie die Soundbar direkt.
- HDMI-CEC ist eventuell nicht an dem Fernsehgerät aktiviert. Schalten Sie das CEC im Menü des Fernsehgeräts ein. (Samsung-TV: Home (🏠) → Einstellung (⚙️) → Allgemein → Externe Geräteverwaltung → Anynet+ (HDMI-CEC) EIN)

Es gibt keinen eingehenden Ton beim Anschluss an den Fernseher im Modus HDMI TO TV (eARC/ARC)

- Ihr Gerät ist nicht in der Lage, das Eingangssignal wiederzugeben. Ändern Sie die Audioausgabe des Fernsehers auf PCM oder Dolby Digital. (Bei einem Samsung TV: Home (🏠) → Einstellung (⚙️) → Ton → Experteneinstellungen → Format des digitalen Audioausgangs)

Falls die Bluetooth-Verbindung nicht möglich ist

- Wechseln Sie beim Verbinden eines neuen Geräts für die Verbindung zu „**BT PAIRING**“. (Drücken Sie die Taste **PAIR** auf der Fernbedienung oder drücken Sie die Taste **🔊 (Mikrofon Ein/Aus)** am Gehäuse mindestens 5 Sekunden lang.)
- Wenn die Soundbar mit einem anderen Gerät verbunden ist, trennen Sie das Gerät zuerst, um das Gerät zu wechseln.
- Stellen Sie die Verbindung wieder her, nachdem Sie die Bluetooth-Lautsprecherliste des zu verbindenden Geräts entfernt haben. (Samsung-TV: Home (🏠) → Einstellung (⚙️) → Ton → Tonausgabe → Bluetooth-Lautsprecherliste)

- Die automatische TV-Verbindung kann deaktiviert sein. Während sich die Soundbar im Zustand „**BT READY**“ befindet, halten Sie die Taste **▶||** auf der Fernbedienung der Soundbar 5 Sekunden lang gedrückt, um **ON-TV CONNECT** auszuwählen. Wenn Sie **OFF-TV CONNECT** sehen, halten Sie die **▶||**-Taste erneut 5 Sekunden lang gedrückt, um die Auswahl umzuschalten.
- Entfernen Sie den Netzstecker und versuchen Sie es dann erneut.
- Initialisieren Sie das Produkt und versuchen Sie es erneut. (Siehe Seite 37.)

Falls es zu Unterbrechungen des Bluetooth-Tons kommt

- Die Töne können aufgrund von Störungen durch Hochfrequenz oder elektronische Geräte in der Nähe brechen. Halten Sie solche Geräte von der Soundbar fern, um Funkstörungen zu vermeiden. Beispiel: Mikrowellenherde.
- Da das zu verbindende Gerät weit von der Soundbar entfernt ist, kann es zu Tonunterbrechungen kommen. Bewegen Sie das Gerät in die Nähe der Soundbar.
- Wenn ein Teil Ihres Körpers mit dem Bluetooth-Sender/Empfänger in Kontakt kommt oder wenn das Produkt auf Möbeln aus Metall installiert wird, könnte es zu Tonunterbrechungen kommen. Überprüfen Sie die Installationsumgebung und die Einsatzbedingungen.

Falls die Wi-Fi-Verbindung nicht möglich ist

- Prüfen Sie, ob Ihr Wireless-Router eingeschaltet ist.
- Schalten Sie den Router aus, schalten Sie ihn wieder ein und versuchen Sie es dann erneut.
- Wenn das Signal des Wireless-Routers zu schwach ist, ist die Verbindung eventuell nicht möglich. Bewegen Sie den Router in die Nähe der Soundbar oder passen Sie die Einbauposition so an, dass es keine Hindernisse gibt.
- Wenn Ihr WLAN-Router neu ist, müssen Sie die Netzwerkeinstellungen des Lautsprechers neu konfigurieren.

Falls Alexa nicht antwortet

Wenn das Mikrofon ausgeschaltet ist oder sein Empfang schlecht ist

- Drücken Sie die  (Mikrofon Ein/Aus)-Taste an der Oberseite der Soundbar, um das Mikrofon zu aktivieren.
- Die Spracherkennung könnte aufgrund der Umgebungsgeräusche nicht verfügbar sein. Reduzieren Sie die Geräusche und versuchen Sie es erneut.

Wenn das Netzwerk getrennt ist

- Das Netzwerk ist eventuell nicht verfügbar. Konfigurieren Sie das Netzwerk neu. (Siehe Seite 29)

Wenn Alexa nicht korrekt konfiguriert ist

- Konfigurieren Sie Alexa mit der **SmartThings**-App neu. (Siehe Seite 30)
- Prüfen Sie auf der Website von Amazon die Länder, in denen Alexa unterstützt wird. Der Dienst ist in diesen Ländern nicht verfügbar.

Falls die Soundbar nicht sofort nach dem Einschalten des Fernsehgeräts eingeschaltet wird

- Wenn Sie die Soundbar während des Fernsehens ausschalten, wird die Synchronisation der Stromversorgung mit dem Fernseher deaktiviert. Schalten Sie zuerst das Fernsehgerät aus.

13 LIZENZ



Manufactured under license from Dolby Laboratories. Dolby, Dolby Atmos, Dolby Audio, Dolby Digital Plus, Pro Logic, and the double-D symbol are trademarks of Dolby Laboratories.



For DTS patents, see <http://patents.dts.com>.
Manufactured under license from DTS Licensing Limited. DTS, the Symbol, & DTS and the Symbol together, DTS:X, and the DTS:X logo are registered trademarks and/or trademarks of DTS, Inc. in the United States and/or other countries. © DTS, Inc. All Rights Reserved.



The terms HDMI and HDMI High-Definition Multimedia Interface, and the HDMI Logo are trademarks or registered trademarks of HDMI Licensing LLC in the United States and other countries.



- Die Spotify Software ist Gegenstand einer Drittanbieter Lizenz, die Sie unter folgender Adresse finden:
www.spotify.com/connect/third-party-licenses.
- Weitere Informationen über Spotify Connect finden Sie auf
www.spotify.com/connect

14 BEKANNTMACHUNG ZU OPEN SOURCE LIZENZEN

Zum Senden von Anfragen und Anliegen
betreffend Open Source kontaktieren Sie
Samsung Open Source
(<http://opensource.samsung.com>)

15 WICHTIGE HINWEISE ZUM KUNDENDIENST

- Die Abbildungen in dieser Anleitung dienen nur als Referenz und können sich vom aktuellen Produkt unterscheiden.
- Es kann eine Gebühr erhoben werden, wenn:
 - (a) Ein Techniker auf Ihre Anfrage bestellt wird und am Gerät kein Defekt vorliegt (z. B. weil Sie diese Bedienungsanleitung nicht gelesen haben).
 - (b) Sie das Gerät in einer Reparaturwerkstatt abgegeben haben und am Gerät kein Defekt vorliegt (z. B. weil Sie diese Bedienungsanleitung nicht gelesen haben).
- Die Höhe dieser Gebühr wird Ihnen mitgeteilt, bevor irgendwelche Arbeiten durchgeführt werden oder der Hausbesuch erfolgt.

16 SPEZIFIKATIONEN UND LEITFADEN

Technische daten

Modellname	HW-Q950T
Gewicht	7,1 kg
Abmessungen (B × H × T)	1232,0 x 69,5 x 138,0 mm
Betriebstemperatur	+5°C bis +35°C
Zulässige Luftfeuchtigkeit	10 % ~ 75 %
VERSTÄRKER Nennausgangsleistung	(18W x 6) + (10W x 3) + (18W x 6) + 160W + (35W x 4)
Unterstützte Wiedergabeformate	Dolby Atmos (True HD / Digital Plus), Dolby Digital, DTS Master Audio, DTS:X, DTS
AUSGANGSLEISTUNG DES DRAHTLOSGERÄTS Wi-Fi max. Transmitterleistung	100mW bei 2,4GHz – 2,4835GHz, 200mW bei 5,15GHz – 5,25GHz, 100mW bei 5,25GHz – 5,35GHz & 5,47GHz – 5,725GHz
AUSGANGSLEISTUNG DES DRAHTLOSGERÄTS BT max. Transmitterleistung	100mW bei 2,4GHz – 2,4835GHz
AUSGANGSLEISTUNG DES DRAHTLOSGERÄTS SRD max. Transmitterleistung	25mW bei 5,725GHz – 5,85GHz
Subwoofername	PS-WR95BB
Gewicht	9,8 kg
Abmessungen (B × H × T)	210,0 x 403,0 x 403,0 mm
VERSTÄRKER Nennausgangsleistung	160W
AUSGANGSLEISTUNG DES DRAHTLOSGERÄTS SRD max. Transmitterleistung	25mW bei 5,725GHz – 5,85GHz
Surround-Lautsprechername	PS-SQ90BB-1, PS-SQ90BB-2
Gewicht	2,1 kg
Abmessungen (B × H × T)	120,0 x 210,0 x 141,0 mm
VERSTÄRKER Nennausgangsleistung	35W x 4
AUSGANGSLEISTUNG DES DRAHTLOSGERÄTS SRD max. Transmitterleistung	25mW bei 5,725GHz – 5,85GHz

HINWEISE

- Samsung Electronics Co., Ltd behält sich das Recht auf unangekündigte Änderungen vor.
- Gewicht und Abmessungen können von den Angaben abweichen.

Vorsicht: Die Soundbar wird automatisch neu gestartet, wenn Sie das Wi-Fi aus-/einschalten.

Gesamtstromverbrauch im Bereitschaftszustand (W)	5,2W
Wi-Fi Anschlussdeaktivierungsmethode	Halten Sie die Taste ID SET auf der Unterseite der Soundbar 30 Sekunden lang gedrückt, um das Wi-Fi ein-/auszuschalten.
Bluetooth Anschlussdeaktivierungsmethode	Halten Sie die Taste NETWORK auf der Unterseite der Soundbar 30 Sekunden lang gedrückt, um das Bluetooth ein-/auszuschalten.

- Samsung erklärt hiermit, dass dieses Gerät der Richtlinie 2014/53/EU entspricht. Der vollständige Text der EU-Konformitätserklärung ist unter folgender Internetadresse abrufbar: <http://www.samsung.com>. Geben Sie unter Support > Produktsupport suchen den Modellnamen ein. Dieses Gerät kann in allen EU-Ländern betrieben werden. Die 5GHz WLAN(Wi-Fi oder SRD)-Funktion dieses Geräts kann nur in Innenräumen betrieben werden.





[Korrekte Entsorgung der Batterien dieses Produkts]

(Gilt für Länder mit Abfalltrennsystemen)

Die Kennzeichnung auf der Batterie bzw. auf der dazugehörigen Dokumentation oder Verpackung gibt an, dass die Batterie zu diesem Produkt nach seiner Lebensdauer nicht zusammen mit dem normalen Haushaltsmüll entsorgt werden darf. Wenn die Batterie mit den chemischen Symbolen Hg, Cd oder Pb gekennzeichnet ist, liegt der Quecksilber-, Cadmium- oder Blei-Gehalt der Batterie über den in der EG-Richtlinie 2006/66 festgelegten Referenzwerten. Wenn Batterien nicht ordnungsgemäß entsorgt werden, können sie der menschlichen Gesundheit bzw. der Umwelt schaden.

Bitte helfen Sie, die natürlichen Ressourcen zu schützen und die nachhaltige Wiederverwertung von stofflichen Ressourcen zu fördern, indem Sie die Batterien von anderen Abfällen getrennt über Ihr örtliches kostenloses Altbatterie- Rücknahmesystem entsorgen.



Korrekte Entsorgung von Altgeräten (Elektroschrott)

(Gilt für Länder mit Abfalltrennsystemen)

Die Kennzeichnung auf dem Produkt, Zubehörteilen bzw. auf der dazugehörigen Dokumentation gibt an, dass das Produkt und Zubehörteile (z. B. Ladegerät, Kopfhörer, USB-Kabel) nach ihrer Lebensdauer nicht zusammen mit dem normalen Haushaltsmüll entsorgt werden dürfen. Entsorgen Sie dieses Gerät und Zubehörteile bitte getrennt von anderen Abfällen, um der Umwelt bzw. der menschlichen Gesundheit nicht durch unkontrollierte Müllbeseitigung zu schaden. Helfen Sie mit, das Altgerät und Zubehörteile fachgerecht zu entsorgen, um die nachhaltige Wiederverwertung von stofflichen Ressourcen zu fördern. Private Nutzer wenden sich an den Händler, bei dem das Produkt gekauft wurde, oder kontaktieren die zuständigen Behörden, um in Erfahrung zu bringen, wo Sie das Altgerät bzw. Zubehörteile für eine umweltfreundliche Entsorgung abgeben können.

Gewerbliche Nutzer wenden sich an ihren Lieferanten und gehen nach den Bedingungen des Verkaufsvertrags vor. Dieses Produkt und elektronische Zubehörteile dürfen nicht zusammen mit anderem Gewerbemüll entsorgt werden.

Für Informationen über die Umweltverpflichtungen und produktspezifischen regulatorischen Verpflichtungen von Samsung wie z. B. REACH, WEEE, Batterien, besuchen Sie:
www.samsung.com/uk/aboutsamsung/sustainability/environment/our-commitment/data/

OHUTUSTEAVE

HOIATUSED

ELEKTRILÖÖGIOHU VÄHENDAMISEKS ÄRGE EEMALDAGE KAANT (EGA TAGAPANEELI). SEADMES POLE KASUTAJA HOOLDATAVAID OSI. HOOLDAMISEKS PÖÖRDUGE KVALIFITSEERITUD TEENINDUSTÖÖTAJATE POOLE.

Sümboleid, mis võivad teie Samsungi tootel olla, on selgitatud alltoodud tabelis.

	ETTEVAATUST! MITTE AVADA, ELEKTRILÖÖGIOHT	
	See sümbol tähendab, et seade sisaldab kõrgepinge all olevaid osi. Toote mis tahes seosmisteh osade puudutamine on ohtlik.	
	See sümbol tähendab, et seadmega on kaasas selle kasutamist ja hooldamist puudutav oluline dokumentatsioon.	
	II klassi toode: selle sümboliga tähistatud toode ei nõua ohutuks ühendamiseks elektrimaandust. Kui toitejuhtmega seadmel ei ole seda sümbolit, PEAB seadmel olema toimiv ühendus maandusega.	
	Vahelduvvoolupinge: selle sümboliga tähistatud nimipinge on vahelduvvoolupinge.	
	Alalisvoolupinge: selle sümboliga tähistatud nimipinge on alalisvoolupinge.	
	Ettevaatust, vaadake kasutusjuhendit: see sümbol annab teada, et kasutaja peab täpsemat ohutusteavet vaatama kasutusjuhendist.	

HOIATUS

- Tulekahju- või elektrilöögiohu vähendamiseks ei tohi seade kokku puutuda vihmavee ega niiskusega.

ETTEVAATUST!

- ELEKTRILÖÖGI VÄLTIMISEKS PANGE PISTIKU LAI HARU TÄIELIKULT LAIA PILUSSE.
- Seade peab alati olema ühendatud kaitsemaandusega vahelduvvoolu pistikupessa.
- Seadme lahtiühendamiseks toiteallikast tuleb pistik elektrikontaktist välja tõmmata. Seetõttu peab toitepistik olema alati kergesti juurdepääsetav.
- Välistage seadme kokkupuudet veetilkade või -pitsmetega. Ärge pange seadmele vedelikega täidetud anumaid, nt vaase.
- Seadme täielikult väljalülitamiseks peate toitepistiku seinakontaktist välja tõmbama. Seetõttu peab toitepistik alati olema kergesti juurdepääsetav.

ETTEVAATUSABINÕUD

1. Veenduge, et teie maja vahelduvvoolu toitevarustus vastaks toote põhjal asuval identifitseerimiskleebisel toodud toitenõuetele. Paigaldage toode horisontaalselt sobivale alusele (mööbliesemele), jättes ventileerimiseks piisavalt ruumi (7–10 cm). Veenduge, et ventilatsioonivad poleks kaetud. Ärge asetage seadet võimenditele ega muudele seadmetele, mis võivad muutuda kuumaks. See seade on mõeldud pidevaks kasutamiseks. Seadme täielikult väljalülitamiseks eemaldage vahelduvvoolupistik elektrikontaktist. Eemaldage seade vooluvõrgust, kui te ei kavatseda seda pikemat aega kasutada.
2. Äikesetormi ajal eemaldage vahelduvvoolupistik elektrikontaktist. Äikesest tingitud pingetipud võivad seadet kahjustada.
3. Ärge hoidke seadet otsese päikesevalguse käes ega muude soojusallikate lähedal. See võib põhjustada ülekuumenemist ja seadme riket.
4. Kaitske toodet niiskuse (nt lillevaasid) ja liigse kuumuse (nt kolderuum) või seadmete eest, mis loovad tugevaid magnet- või elektrivälju. Seadme rikke korral eemaldage toitekaabel vahelduvvoolu-toiteallikast. Toode ei ole mõeldud tööstuslikuks kasutuseks. See on mõeldud ainult isiklikuks kasutamiseks. Kui toodet on hoitud madalal temperatuuril, võib tekkida kondensatsioon. Kui transpordite seadet talvisel ajal, siis oodake enne kasutamist umbes kaks tundi, kuni seade on saavutanud toatemperatuuri.
5. Tootega kasutatavad patareid sisaldavad keskkonnale kahjulikke kemikaale. Ärge visake patareid olmeprügisse. Ärge visake kasutatud patareid tulle. Ärge laske patareidel lühistuda, ärge võtke neid koost lahti ega laske neil üle kuumeneda. Patarei valesti paigaldamisel tekib plahvatusoht. Asendage ainult sama või samaväärset tüüpi patareiga.

Kanga puhastamine

Puhastage toote pind kohe mustusest ja plekkidest.

Teatud ainete või pikalt seisma jäänud plekkide korral ei pruugi puhastamine olla tõhus.

ETTEVAATUST!

- Kasutage tolmuimejat või kleepuvat puhastusrulli, et eemaldada tolm, sõrmejäljed ja muu sarnane.
 - Mõni puhastushari võib selles peituvate osakeste tõttu toodet kahjustada.
 - Rätikud ja puhastuslapid võivad jätta tootele ebemeid või mustust.
- Ärge kasutage mustuse mahakraapimiseks naelu ega tööriistu. See võib kangast kahjustada.
- Õli- või vedelikuplekkide eemaldamiseks kasutage puhast valget lappi, mida on niisutatud veega. Kui plekk ei kao, siis eemaldage see vee ja neutraalse puhastusvahendi (nagu nõudepesuvahend) lahuses niisutatud lapiga.
 - Mitteneutraalne puhastusvahend võib põhjustada värvimuutusi või kahjustada kangast.
 - Pärast puhastamist kuivatage ala kuiva lapi või fooniga.
 - Ärge kasutage liigselt jõudu, et vältida värvimuutusi ja kanga kahjustamist.

SISUKORD

01	Komponentide kontrollimine	6
02	Toote ülevaade	7
	Soundbari ülemine paneel	7
	Soundbari alumine paneel	8
03	Soundbari kaugjuhtimispuldi kasutamine	9
	Patareide sisestamine enne kaugjuhtimispuldi kasutamist (kaks AA-patareid)	9
	Kuidas kaugjuhtimispulti kasutada?	9
	Peidetud nuppude (nupud, millel on rohkem kui üks funktsioon) kasutamine	12
	Heliväljundi andmed erinevate heliefektirežiimide puhul	12
	Soundbari helitugevuse reguleerimine teleri kaugjuhtimispuldiga	13
04	Soundbari ühendamine	14
	Toite ja seadmete ühendamine	14
	– Soovitav kõlarite paigutus	15
	– Bassikõlari või ruumhelikõlarite käsitsi ühendamine.	16
	– LED-näidiku tuled bassikõlari ja ruumhelikõlarite tagumisel küljel	17
05	Juhtmega ühenduse kasutamine teleriga	19
	1. meetod. HDMI kaudu ühendamine	19
	– HDMI ARC-i (helitagastuskanal) toega teleri ühendamine	19
	2. meetod. Ühendamine, kasutades optilist kaablit	20
06	Juhtmevaba ühenduse kasutamine teleriga	22
	Bluetoothi kaudu ühendamine	22
07	Välisseadme ühendamine	24
	1. meetod. Ühendamine HDMI-kaabliga (võimalik Dolby Atmosse dekodeerimine ja taasesitus)	24
	2. meetod. Ühendamine, kasutades optilist kaablit	25

08	Mobiilseadme ühendamine	26
	1. meetod. Bluetoothi kaudu ühendamine	_____ 26
	2. meetod. Wi-Fi (juhtmevaba võrgu) kaudu ühendamine	_____ 29
	Amazon Alexa konfigureerimine	_____ 30
	Tap Soundi kasutamine	_____ 32
09	Seinakinnituse paigaldamine	33
	Ettevaatusabinõud paigaldamisel	_____ 33
	Seinakinnituse komponendid	_____ 33
	Ruumhelikõlarite seinale paigaldamine	_____ 35
10	Soundbari paigaldamine telerialuse kohale	36
	Komponent	_____ 36
11	Tarkvara-Värskendus	37
	Automaatne värskendus	_____ 37
	USB kaudu värskendamine	_____ 37
	Lähtestamine	_____ 37
12	Tõrkeotsing	38
13	Litsents	40
14	Avatud Lähtekoodi Litsentsi Teatis	41
15	Oluline Teenusega Seotud Märkus	41
16	Tehnilised Andmed ja Teave	42
	Tehnilised andmed	_____ 42

01 KOMPONENTIDE KONTROLLIMINE



Soundbari põhiseade



Soundbari kaugjuhtimispult/
patareid



Bassikõlar



Ruumhelikõlar
(Vasak/Parem)



Toitejuhe (Bassikõlar,
Ruumhelikõlar, Soundbar)



HDMI-kaabel

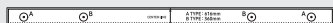

Seinakinnitusjuhik



Hoidikkrugi



Kruvi
(M4 x L10)



Seinakinnituskronstein









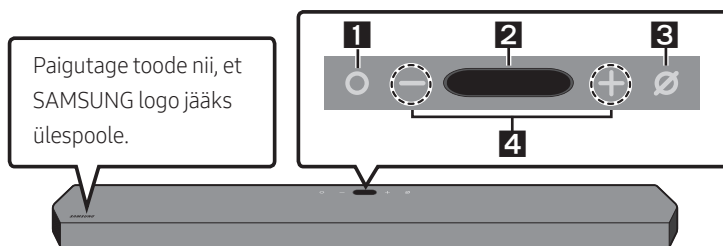

Kummijalg

- Teavet toiteallika ja voolutarbe kohta leiate tootel paiknevalt sildilt. (Silt: Soundbari põhiseadme põhjal)
- Lisakomponentide või valikuliste kaablite ostmiseks võtke ühendust Samsungi teeninduskeskuse või Samsungi klienditeenindusega.
- Lisateabe saamiseks seinakinnituse või kummijala kohta vt lk 33–36.
- Kujundust, tehnilisi andmeid ja rakenduste kuva võidakse ette teatamata muuta.
- Tarvikute välimus võib veidi erineda ülaltoodud joonistest.

02 TOOTE ÜLEVAADE

Soundbari ülemine paneel



1	Nupp  (Mitu funktsiooni) <ul style="list-style-type: none">• Vajutage ooterežiimis Soundbari sisselülitamiseks nuppu  (Mitu funktsiooni).• Vajutage sisendallika muutmiseks nuppu  (Mitu funktsiooni).• Hoidke nuppu  (Mitu funktsiooni) Alexa häälega aktiveerimiseks 3 sekundit vajutatuna. Hääletuvastuse lubamiseks rääkige, kui nupp on vajutatud olekus.
2	Kuva <p>Kuvab toote oleku ja praeguse režiimi. D.IN → HDMI 1 → HDMI 2 → Wi-Fi → BT</p>
3	Nupp  (Mikrofon sisse/välja) <p>Press the button to turn the microphone on or off.</p>
4	Nupp   (Helitugevus) <p>Võimaldab reguleerida helitugevust.</p>

- Kui ühendate vahelduvvoolu toitejuhtme, hakkab toitenupp tööle 4 kuni 6 sekundi jooksul.
- Kui lülitate seadme sisse, tekib enne heli kõlamist 4 kuni 5 sekundi pikkune viivitus.
- Kui kuulete heli nii telerist kui ka Soundbarist, avage teleri heli menüü **Seaded** ja seadke teleri kõlar valikule **Väline kõlar**.

Soundbari alumine paneel

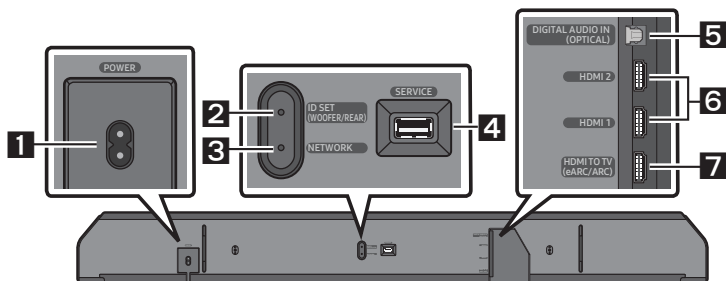

1	POWER Ühendage Soundbari vahelduvvoolu toitejuhe. (Vt lk 14)
2	ID SET (WOOFER/REAR) Vajutage Soundbari juhtmevabalt ühendamiseks ruumilise heli kõlarite ja bassikõlariga.
3	NETWORK Vajutage, et ühendada rakenduse SmartThings kaudu juhtmevaba võrguga (Wi-Fi).
4	SERVICE Toote tarkvara uuendamiseks ühendage USB-mäluseade.
5	DIGITAL AUDIO IN (OPTICAL) Välisseadme digitaalse (optilise) väljundiga ühendamiseks. (Vt lk 25)
6	HDMI 1 / HDMI 2 Sisestab samal ajal digitaalseid video- ja helisignaale, kasutades HDMI-kaablit. Välisseadme HDMI-väljundiga ühendamiseks. (Vt lk 24)
7	HDMI TO TV (eARC/ARC) Teleri HDMI-pesaga ühendamiseks. (Vt lk 19)

- Seinakontaktist toitejuhtme eemaldamisel tõmmake pistikust. Ärge tõmmake kaablit.
- Ärge ühendage seda seadet ega muid osi vahelduvvoolu pistikupesasse enne, kui kõigi osade vahelised ühendused on tehtud.

03 SOUNDBARI KAUGJUHTIMISPULDI KASUTAMINE



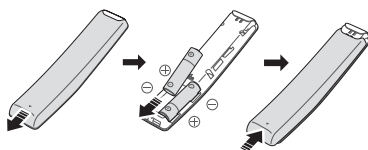

Patareide sisestamine enne kaugjuhtimispuldi kasutamist (kaks AA-patareid)



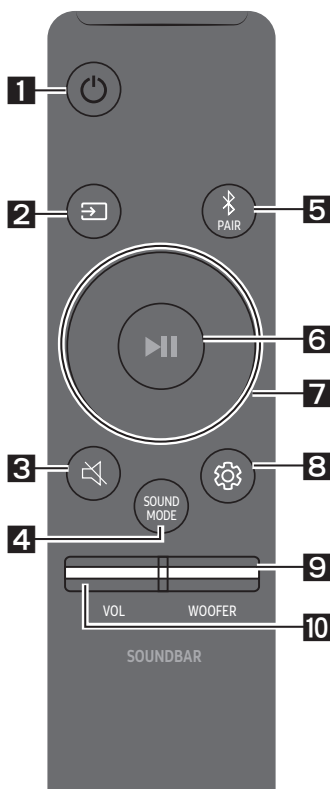

Lükake tagumist katet noole suunas, kuni see on täielikult eemaldatud. Sisestage 2 AA-tüüpi patareid (1,5 V) õige polaarsusega. Lükake tagumine kate oma kohale tagasi.







Kuidas kaugjuhtimispuldi kasutada?

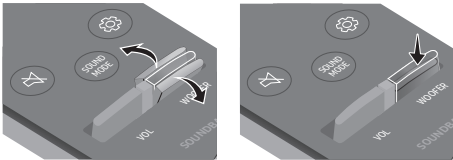

1	 Toide	Heliriba sisse- ja väljalülitamiseks. <ul style="list-style-type: none">• Auto Power Down funktsioon Seade lülitub automaatselt välja järgmistes olukordades.<ul style="list-style-type: none">– Režiimis D.IN / HDMI 1 / HDMI 2 / Wi-Fi / BT, kui 18 minuti jooksul puudub helisignaal.
2	 Allikas	Vajutage heliribaga ühendatud allika valimiseks.
3	 Vaigistus	Vajutage heli vaigistamiseks nuppu  (Vaigistus). Vajutage uuesti vaigistuse väljalülitamiseks.

<p>4</p>  <p>SOUND MODE</p>	<p>Saate valida soovitud helirežiimi, valides suvandi STANDARD, SURROUND, GAME PRO või ADAPTIVE SOUND.</p> <ul style="list-style-type: none"> • STANDARD Väljastab originaalheli. • SURROUND SOUND Pakub standardhelist külluslikumat heli. • GAME PRO Pakub stereoskoopset heli, et saaksite mängimisel sukelduda otse märulisse. • ADAPTIVE SOUND Analüüsib sisu reaajas ja pakub automaatselt optimaalseid helivalikuid, mis võtavad arvesse sisu eripära.
<p>5</p>  <p>Bluetooth PAIR</p>	<p>Saate lülitada Soundbari Bluetoothi kaudu sidumise režiimi. Vajutage nuppu ja oodake, kuni avaneb kuva „BT PAIRING“, et uus Bluetooth-seade ühendada.</p>
<p>6</p>  <p>Esitamine/ Peatamine</p>	<p>Saate selle nupuga muusika taasesituse peatada või seda jätkata.</p>
<p>7</p>  <p>Üles/Alla/ Vasakule/ Paremale</p>	 <p>Vajutage tähistatud aladele, et valida Üles/Alla/Vasakule/ Paremale.</p> <p>Vajutage nupul üles/alla/vasakule/paremale, et valida või seada funktsioone.</p> <ul style="list-style-type: none"> • Muusika vahelejätmise Vajutage Paremale nuppu, et valida järgmine muusikafail. Vajutage Vasakule nuppu, et valida eelmine muusikafail. • ID SET Kasutage seda suvandit, kui bassikõlar või ruumilised kõlarid pole ühendatud või vajavad taasühendamist. Kui seade on välja lülitatud, vajutage nuppu Üles ja hoidke seda 5 sekundit all, et teha toiming ID SET. (Vt lk 16.)

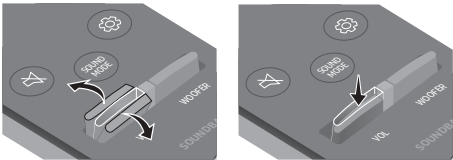
<p>8</p>	 <p>Heli juhtimine</p>	<p>Selle vajutamisel kuvatakse järjest seadistusüksused, nagu TREBLE, BASS, SYNC, CENTER LEVEL, SIDE LEVEL, FRONT TOP LEVEL, REAR LEVEL, REAR TOP LEVEL ja VIRTUAL ON/OFF. Soovitud üksust saab kohandada nupuga Üles/alla.</p> <ul style="list-style-type: none"> – Kõrgete toonide või bassi helitugevuse juhtimiseks valige heliseadetes suvand TREBLE või BASS ja seejärel reguleerige helitugevust vahemikus -6–$+6$, kasutades nuppe Üles/alla. – Vajutage nuppu  (Heli juhtimine) ja hoidke seda umbes 5 sekundit all, et reguleerida iga sagedusriba heli. 150 Hz, 300 Hz, 600 Hz, 1,2 kHz, 2,5 kHz, 5 kHz ja 10 kHz on valitavad nuppudega Vasakule/paremale ning kõiki neist saab reguleerida vahemikus -6–$+6$, kasutades nuppe Üles/alla. (Jälgige, et helirežiimiks oleks valitud „STANDARD“.) – Iga kõlari helitugevuse juhtimiseks valige heliseadetes suvand CENTER LEVEL, SIDE LEVEL või FRONT TOP LEVEL ja seejärel reguleerige helitugevust vahemikus -6–$+6$, kasutades nuppe Üles/alla. – Kui teleri ja Soundbari vaheline heli ei ole sünkroonis, valige heliseadetest suvand SYNC ja seadke heliviivitus vahemikku 0–300 ms, kasutades nuppe Üles/alla. – Suvandit SYNC toetatakse ainult teatud funktsioonide puhul. – Kui ruumilise heli kõlarid on ühendatud, valige suvand REAR LEVEL või REAR TOP LEVEL ja seejärel reguleerige helitugevust vahemikus -6 kuni $+6$, kasutades nuppe Üles/alla. – Funktsiooni VIRTUAL kõlar saab lülitada olekusse ON/OFF, kasutades nuppe Üles/alla.
<p>9</p>	 <p>WOOFER (BASS) TASE</p>	 <p>Liigutage nuppu üles või alla bassikõlari (bassiheli) taseme reguleerimiseks väärtusele -12 või vahemikus -6 kuni $+6$. Bassikõlari (bassiheli) helitugevuse seadistamiseks tasemele 0 (vaiketase) vajutage nuppu.</p>
<p>10</p>	 <p>HELITUGEVUS</p>	 <p>Liigutage seda nuppu üles või alla helitugevuse reguleerimiseks.</p> <ul style="list-style-type: none"> • Vaigistus Heli vaigistamiseks vajutage nuppu VOL. Vajutage uuesti vaigistuse väljalülitamiseks.

Peidetud nuppude (nupud, millel on rohkem kui üks funktsioon) kasutamine

Varjatud nupp		Viiteleht
Kaugjuhtimispuldi nupp	Funktsioon	
WOOFER (Üles)	Teleri kaugjuhtimispuldiga sees/väljas (ooterežiim)	Lk 13
Üles	ID SET	Lk 16
 (Heli juhtimine)	7 ribaga EQ	Lk 11

Heliväljundi andmed erinevate heliefektirežiimide puhul

Efekt	Sisend	Väljund
		Bassikõlari ja ruumhelikõlariga
STANDARD	2.0 kanalit	2.1 kanalit
	5.1 kanalit	5.1 kanalit / 7.1 kanalit (DTS)
	7.1 kanalit	7.1 kanalit
	7.1.4 kanalit	9.1.4 kanalit
SURROUND	2.0 kanalit	9.1.4 kanalit
	5.1 kanalit	9.1.4 kanalit
	7.1 kanalit	9.1.4 kanalit
	7.1.4 kanalit	9.1.4 kanalit
GAME PRO	2.0 kanalit	9.1.4 kanalit
	5.1 kanalit	9.1.4 kanalit
	7.1 kanalit	9.1.4 kanalit
	7.1.4 kanalit	9.1.4 kanalit
ADAPTIVE SOUND	2.0 kanalit	9.1.4 kanalit
	5.1 kanalit	9.1.4 kanalit
	7.1 kanalit	9.1.4 kanalit
	7.1.4 kanalit	9.1.4 kanalit

- Sisendallikate Dolby Atmos ja DTS:X puhul pole efektirežiimid, mida saab valida nupuga **SOUND MODE**, saadaval. (Vt efektirežiime ülalt.)
- Kui sisendallikas on Dolby Atmos®, 9.1.4, väljastatakse kanaleid.
- Ruumilise heli kõlarid ei väljasta heli 2 kanaliga väljundi jaoks, kui režiim **STANDARD** on aktiivne. Ruumilise heli kõlarite heli lubamiseks valige efektirežiimiks **SURROUND**.

Soundbari helitugevuse reguleerimine teleri kaugjuhtimispuuldiga







Soundbari helitugevuse reguleerimine teleri kaugjuhtimispuuldiga.

- Seda funktsiooni on võimalik kasutada ainult IR-kaugjuhtimispuultidega. Bluetooth-kaugjuhtimispuulte (puudid, mis nõuavad sidumist) ei toetatata.
- Selle funktsiooni kasutamiseks seadke teleri kõlar valikule **Väline kõlar**.
- Tootjad, kes seda funktsiooni toetavad:
VIZIO, LG, Sony, Sharp, PHILIPS, PANASONIC, TOSHIBA, Hisense, RCA

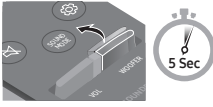
1. Lülitage Soundbar välja.

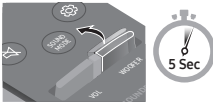
2. Vajutage ja hoidke nuppu **WOOFER** 5 sekundit.

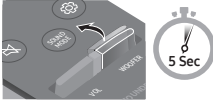
Iga kord, kui lükkate nuppu **WOOFER** üles ja hoiate seda selles asendis 5 sekundit, vahetub režiim järgmiselt: „**SAMSUNG-TV REMOTE**“ (vaikerežiim), „**OFF-TV REMOTE**“, „**ALL-TV REMOTE**“.

Kaugjuhtimispuuldi nupp	Kuva	Olek
	(Vaikerežiim) SAMSUNG-TV REMOTE 	Samsungi teleri IR-kaugjuhtimispuuldi lubamine.
	OFF-TV REMOTE 	Teleri kaugjuhtimispuuldi keelamine.
	ALL-TV REMOTE 	Kolmanda poole IR-kaugjuhtimispuuldi lubamine.

04 SOUNDBARI ÜHENDAMINE

Toite ja seadmete ühendamine

Kasutage bassikõlari, ruumhelikõlarite ja Soundbari seinakontakti ühendamiseks toitejuhet järgmises järjestuses.

- Lisateavet nõutud elektritoite ja voolutarbe kohta leiate tootel olevalt sildilt. (Silt: Soundbari põhiseadme põhjal)

1. Ühendage toitejuhe bassikõlariga.

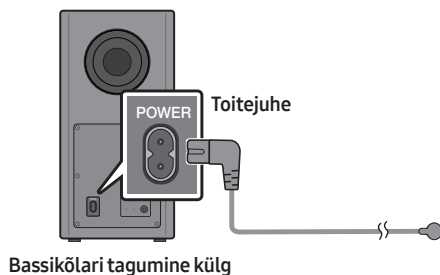

2. Ühendage toitejuhe vasak- ja parempoolse ruumhelikõlariga.

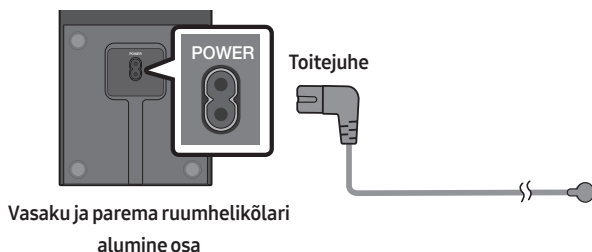

3. Ühendage toitejuhte Soundbariga.

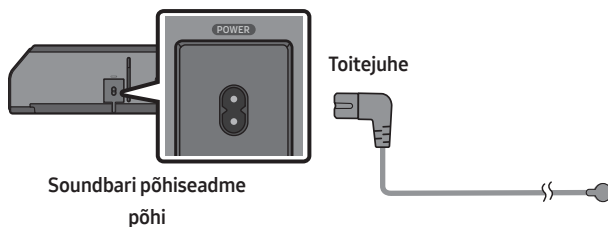

4. Ühendage toide Soundbari, bassikõlari ja ruumhelikõlaritega. Bassikõlar ja ruumhelikõlarid loovad ühenduse Soundbari sisselülitamisel automaatselt.

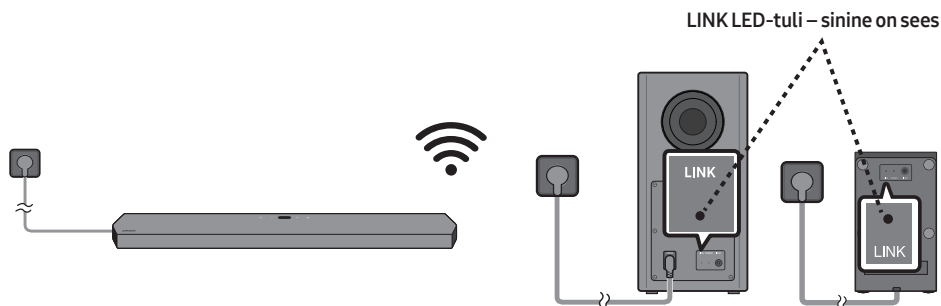

MÄRKUSED

- Ühendage bassikõlar ja ruumhelikõlarid toiteallikaga enne Soundbari ühendamist. Bassikõlar ja ruumhelikõlarid loovad ühenduse automaatselt, kui lülitate Soundbari sisse.
- Kui lahutate toitejuhtme, kui toode on sisse lülitatud, ja ühendate selle uuesti, lülitub Soundbar automaatselt sisse.

Soovitav kõlarite paigutus

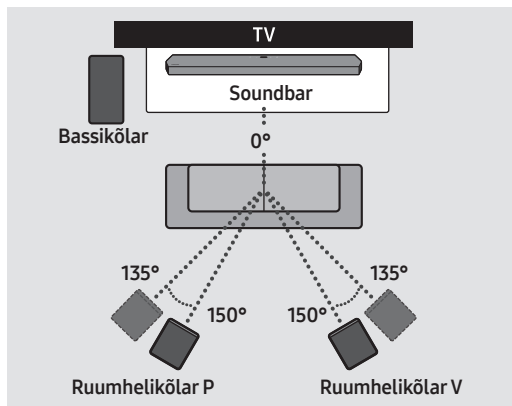

⚠ ETTEVAATUST!

- Juhtmevaba vastuvõtja antenn on juhtmevabasse bassikõlarisse ja ruumhelikõlaritesse sisse ehitatud. Kaitske seadmeid vee ja niiskuse eest.
- Optimaalse kuulamisjõudluse tagamiseks veenduge, et juhtmevaba bassikõlari ja ruumhelikõlarite ümbruses olevas piirkonnas poleks ühtegi takistust.

Bassikõlari või ruumhelikõlarite käsitsi ühendamine.

Enne käsitsi ühendamist tehke järgmist.

- Kontrollige, et Soundbari ja bassikõlari või ruumhelikõlarite toitejuhtmed oleksid korralikult ühendatud.
- Veenduge, et Soundbar oleks välja lülitatud.

1. Lülitage Soundbari põhiseade välja.
2. Vajutage ja hoidke all bassikõlari ja ruumhelikõlarite taga olevat nuppu **ID SET** vähemalt 5 sekundit.
 - Bassikõlari taga olev punane näidik kustub ja sinine näidik vilgub.

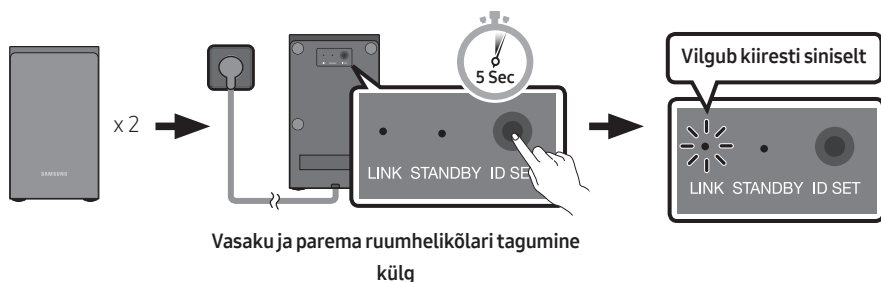
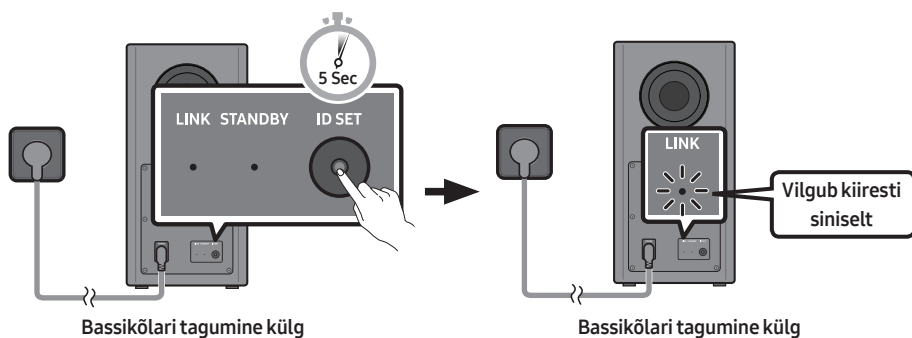

3. Vajutage kaugjuhtimispuldil nuppu **Üles** 5 sekundit.
 - Soundbari ekraanile ilmub mõneks ajaks teade **ID SET** ja kaob seejärel.
 - Soundbar lülitub automaatselt sisse, kui **ID SET** on lõpule jõudnud.

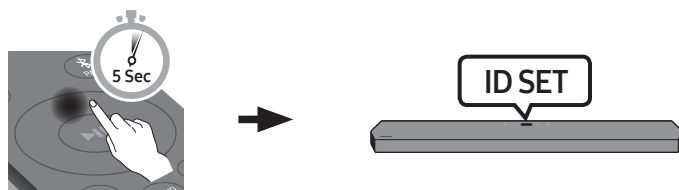

4. Kontrollige, kas LED-näidik LINK põleb püsivalt siniselt (ühendamine on lõppenud).

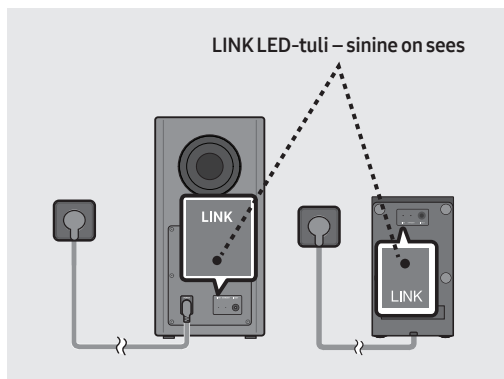

Kui Soundbari ja juhtmevaba bassikõlari ja ruumhelikõlarite vaheline ühendus on loodud, lõpetab LINK LED-tule näidik vilkumise ja sinine tuli hakkab põlema.

LED-näidiku tuled bassikõlari ja ruumhelikõlarite tagumisel küljel

LED-näidik	Olek	Kirjeldus	Lahendus
	Põleb	Ühendatud (tavapärase töö)	-
	Vilgub	Ühenduse taastamine	Kontrollige, kas Soundbari põhiseadme külge kinnitatud toitekaabel on korralikult ühendatud, või oodake umbes 5 minutit. Kui vilkumine jätkub, proovige bassikõlari ja ruumhelikõlarite käsitsi ühendamist. Vt lk 16.
	Põleb	Ooterežiim (kui Soundbari põhiseade on välja lülitatud)	Kontrollige, kas Soundbari põhiseadme külge kinnitatud toitekaabel on korralikult ühendatud.
		Ühendus nurjus	Ühendage uuesti. Vaadake käsitsi ühendamise suuniseid lk 16.
	Vilgub	Tõrge	Vaadake juhendist Samsungi teeninduskeskuse kontaktteavet.

MÄRKUSED

- Kui põhiseade on välja lülitatud, lülitub juhtmevaba bassikõlar ooterežiimi ja STANDBY LED tagaosas muutub pärast mitu korda siniselt vilkumist punaseks.
- Kui kasutate Soundbari lähedal seadet, mis kasutab Soundbariga sama sagedust (5,8 GHz), võivad häired põhjustada heli katkemist.
- Põhiseadme juhtmevaba signaali maksimaalne edastuskaugus on ligikaudu 10 meetrit, kuid see võib olenevalt kasutuskeskkonnast erineda. Kui põhiseadme ja juhtmevaba bassikõlari vahel on terasbetoonist või metallist sein, ei pruugi süsteem üldse töötada, kuna juhtmevaba signaal ei läbi metalli.

ETTEVAATUST!

- Juhtmevaba vastuvõtja antenn on juhtmevabasse bassikõlarisse ja ruumhelikõlaritesse sisse ehitatud. Kaitske seadmeid vee ja niiskuse eest.
- Optimaalse kuulamisjõudluse tagamiseks veenduge, et juhtmevaba bassikõlari ja ruumhelikõlarite ümbruses olevas piirkonnas poleks ühtegi takistust.

05 JUHTMEGA ÜHENDUSE KASUTAMINE TELERIGA

1. meetod. HDMI kaudu ühendamine

⚠ ETTEVAATUST!

- Kui ühendatud on nii HDMI-kaabel kui ka optiline kaabel, võetakse esimesena vastu HDMI-signaali.
- Teleri ja Soundbari ühendamiseks HDMI-kaabliga, ühendage kindlasti tähisega „ARC“ pesad. Vastasel juhul ei pruugita teleri heli väljastada.
- Kasutage kindlasti sertimislogoga „Premium HDMI“ kaablit. Lisaks veenduge, et tegemist oleks serditud kiire Ethernetiga A-tüüpi HDMI-kaabliga. (KIIRE ETHERNETIGA HDMI-KAABEL)

HDMI ARC-i (helitagastuskanal) toega teleri ühendamine

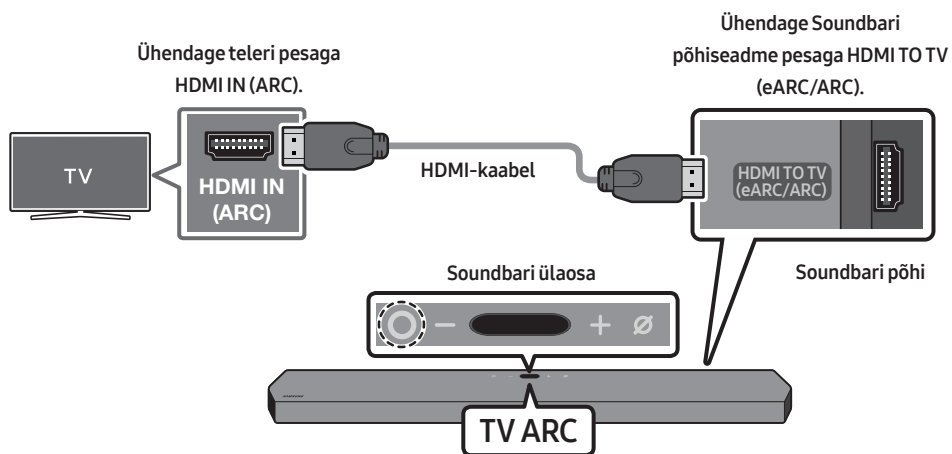

1. Kui Soundbar ja teler on välja lülitatud, ühendage HDMI-kaabel, nagu on näidatud joonisel.
2. Lülitage Soundbar ja teler sisse.
3. Soundbari põhiseadme kuvaaknas kuvatakse „TV ARC“ ja Soundbar esitab teleri heli.
 - Kui teleri heli ei väljastata, vajutage Soundbari peal nuppu **○ (Mitu funktsiooni)** või kaugjuhtimispuldi nuppu **☞ (Allikas)**, et valida režiim „D.IN“. Ekraanil kuvatakse järjest „D.IN“ ja „TV ARC“ ning esitatakse teleri helitugevust.

- Funktsiooni eARC toetava Samsungi teleri ühendamisel kuvatakse ekraanil „eARC“ ja kostub heli.
- Kui Soundbari põhiseadme kuvaaknas ei kuvata teadet „TV ARC“, siis kontrollige, kas HDMI-kaabel on ühendatud õige pordiga.
- Kasutage Soundbari helitugevuse muutmiseks teleri kaugjuhtimispuldi helitugevuse nuppe.

MÄRKUSED

- Kui ühendate HDMI ARC-i (heliagastuskanal) toetava teleri Soundbariga HDMI-kaabli kaudu, saate edastada digitaalseid video- ja heliandmeid ilma eraldi optilist kaablit ühendamata.
- Soovitame võimalusel kasutada südamikuta HDMI-kaablit. Kui kasutate südamikuga HDMI-kaablit, valige kaabel, mille läbimõõt on vähem kui 14 mm.
- See funktsioon ei ole saadaval, kui HDMI-kaabel ei toeta ARC-i.
- Kui edastuse heli on kodeeritud Dolby Digitaliga ja teleri „Digitaalväljundheli vorming“ on valitud PCM, soovitame valida sätteks Dolby Digital. Teleri sätte muutmisel on helikvaliteet parem. („Dolby Digital“ ja „PCM“ võivad olla olenevalt teleri tootjast teleri menüüs teistmoodi nimetatud.)

2. meetod. Ühendamine, kasutades optilist kaablit

Ühendamiseelne kontroll-loend

- Kui ühendatud on nii HDMI-kaabel kui ka optiline kaabel, võetakse esimesena vastu HDMI-signaali.
- Kui kasutate optilist kaablit ja pesadel on katted, siis eemaldage need.

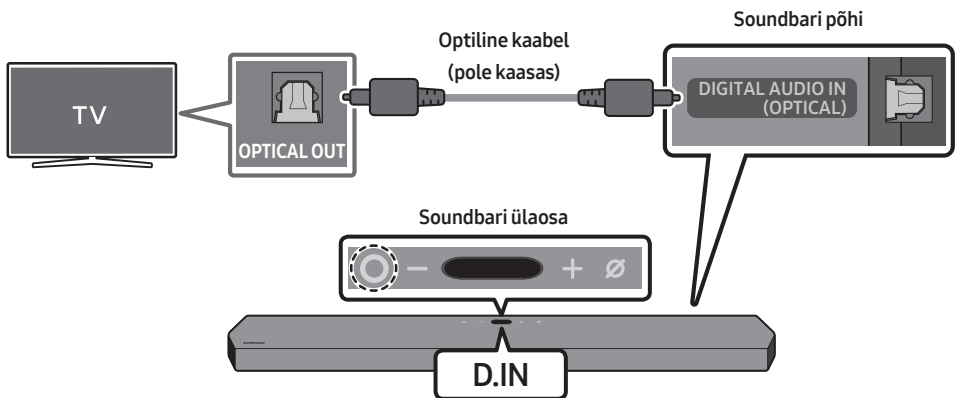

1. Kui teler ja Soundbar on välja lülitatud, ühendage Soundbari pesa **DIGITAL AUDIO IN (OPTICAL)** ja teleri väljundpesa OPTICAL optilise kaabliga (pole kaasas), nagu on näidatud joonisel.
2. Lülitage Soundbar ja teler sisse.
3. Vajutage Soundbari peal nuppu **○ (Mitu funktsiooni)** või kaugjuhtimispuldil nuppu **↔ (Allikas)**, et valida režiim „**D.IN**“.
4. Teleri heli väljastatakse Soundbarist.

Funktsiooni Q-Symphony kasutamine

Funktsiooni Q-Symphony puhul sünkroonitakse Soundbar Samsungi teleriga, et väljastada heli optimaalse ruumilise efekti saavutamiseks kahest seadmest. Kui Soundbar on ühendatud, kuvatakse menüü „**TV+Soundbar**“ teleri menüüs **Heliväljund**. Valige vastav menüü.

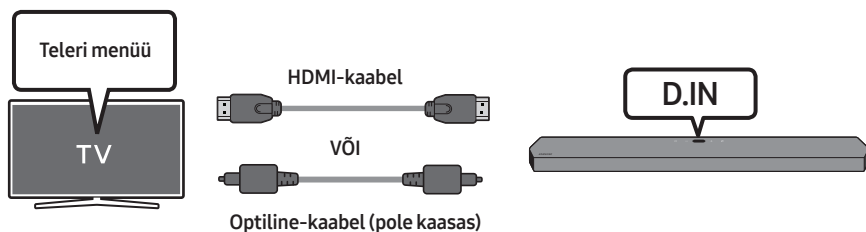

- Teleri menüü näide: **TV + [AV] Soundbar seerianimi (HDMI)**

MÄRKUSED

- See töötab teleri toetatud kodeki alusel.
- See funktsioon on toetatud ainult juhul, kui ühendatud on HDMI-kaabel või optiline kaabel (pole kaasas).
- See funktsioon on saadaval 2020. aastal välja lastud Samsungi telerite ja mõne Soundbari mudeli puhul.
- Q-Symphony kasutamisel saate valida **GAME PRO** või **ADAPTIVE SOUND**i vahel.

06 JUHTMEVABA ÜHENDUSE KASUTAMINE TELERIGA

Bluetoothi kaudu ühendamine

Kui Samsungi teler ühendatakse Bluetoothi kaudu, on võimalik kuulda stereoheli ilma kaableid kasutamata.

- Korraga saab ühendada ainult ühe Samsungi teleri.
- Ühendada saab Bluetoothi toetava Samsungi teleri. Kontrollige teleri tehnilisi andmeid.

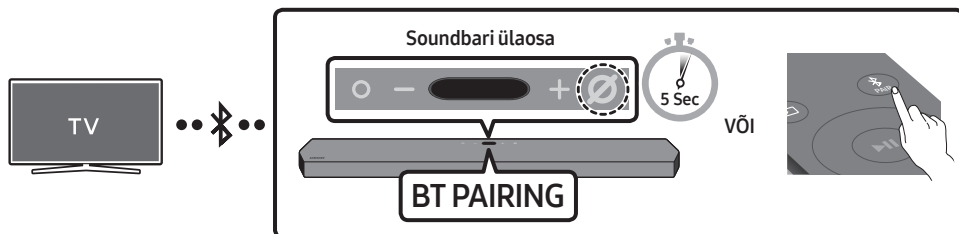

Esmane ühendus

1. Vajutage Soundbari kaugjuhtimispuldil nuppu **PAIR**, et siseneda režiimi „**BT PAIRING**“.

(VÕI) a. Vajutage ülemisel paneelil nuppu **O (Mitu funktsiooni)** ja valige seejärel „**BT**“. „**BT**“ lülitub mõne sekundi pärast automaatselt režiimi „**BT PAIRING**“ või režiimi „**BT READY**“, kui saadaval on ühenduskirje.

b. Kui kuvatakse „**BT READY**“, siis hoidke Soundbari ülemisel paneelil nuppu **Ø (Mikrofon sisse/välja)** kauem kui 5 sekundit vajutatuna, et kuvataks „**BT PAIRING**“.

2. Valige Samsungi teleris Bluetoothi režiim.

(Nt Avalaht (🏠) → Seaded (⚙️) → Heli → Heliväljund → Bluetooth Kõlarite loend → [AV] Samsung Soundbar Q950T (Bluetooth))

3. Valige teleris kuvatavast loendist „**[AV] Samsung Soundbar Q950T**“.

Saadaoleva Soundbari juures on teleri Bluetooth-seadmete loendis sõnum „**Vaja on siduda**“ või „**Seotud**“. Samsungi teleri Soundbariga ühendamiseks valige sõnum ja seejärel looge ühendus.

- Samsung TV ühendamisel kuvatakse [**Teleri nimi**] → „**BT**“ Soundbari ülemisel ekraanil.



4. Nüüd kuulete Samsungi teleri heli Soundbarist.

- Pärast seda, kui olete Soundbari esimest korda Samsungi teleriga ühendanud, kasutage uuesti ühenduse loomiseks režiimi „**BT READY**“.

Kui seadme ühendamine ebaõnnestub



- Kui teil on Samsungi teleri kõlarite loendis olemasolev Soundbar (nt **[AV] Samsung Soundbar Q950T**), siis kustutage see.
- Seejärel korraldage etappe 1–3.

Soundbari ja Samsungi teleri ühenduse katkestamine

Vajutage Soundbari peal nuppu  (Mitu funktsiooni) või kaugjuhtimispuuldil nuppu  (Allikas), et valida muu režiim kui „BT“.

- Ühenduse katkestamiseks kulub aega, kuna Samsungi teler peab Soundbarilt vastuse saama. (Vajalik aeg võib olenevalt Samsungi teleri mudelist erineda.)

Mis on valikute BT READY ja BT PAIRING erinevus?

- **BT READY:** selles režiimis saab ühendada uuesti mis tahes varem ühendatud Samsungi teleri või mobiilseadme.
- **BT PAIRING:** selles režiimis saab ühendada Soundbariga uue seadme. (Vajutage Soundbari kaugjuhtimispuuldil nuppu  PAIR või hoidke Soundbari peal nuppu  (Mikrofon sisse/välja) kauem kui 5 sekundit vajutatuna, kui Soundbar on režiimis „BT“.)

Märkused Bluetooth-ühenduse kohta

- Bluetoothi kaudu ühendamiseks peab uus seade olema ühe meetri raadiuses.
- Kui teilt küsitakse Bluetooth-seadme ühendamisel PIN-koodi, sisestage <0000>.
- Soundbar lülitub automaatselt välja pärast 18 minutit valmis olekut.
- Soundbar ei pruugi sooritada Bluetoothi otsingut või ühendust õigesti järgmistel tingimustel.
 - Soundbari ümber on tugev elektriväli.
 - Soundbariga on ühendatud samal ajal mitu Bluetooth-seadet.
 - Bluetooth-seade on välja lülitatud, ei ole paigas või ei toimi õigesti.
- Elektroonilised seadmed võivad põhjustada raadiohäireid. Seadmeid, mis tekitavad elektromagnetilisi laineid (nt mikrolaineahjud, juhtmevabad LAN-seadmed jne), tuleb Soundbari põhiseadmest eemal hoida.

07 VÄLISSEADME ÜHENDAMINE

1. meetod. Ühendamine HDMI-kaabliga (võimalik Dolby Atmos dekodeerimine ja taasesitus)

Ühendamiseelne kontroll-loend

- Sisendallikaid Dolby Atmos® ja DTS:X toetatakse ainult HDMI-režiimis.
- Kui heliväljundi suvandid hõlmavad teisest heli, siis veenduge, et see oleks välja lülitatud.
- Veenduge, et sisu toetaks Dolby Atmos®-t.

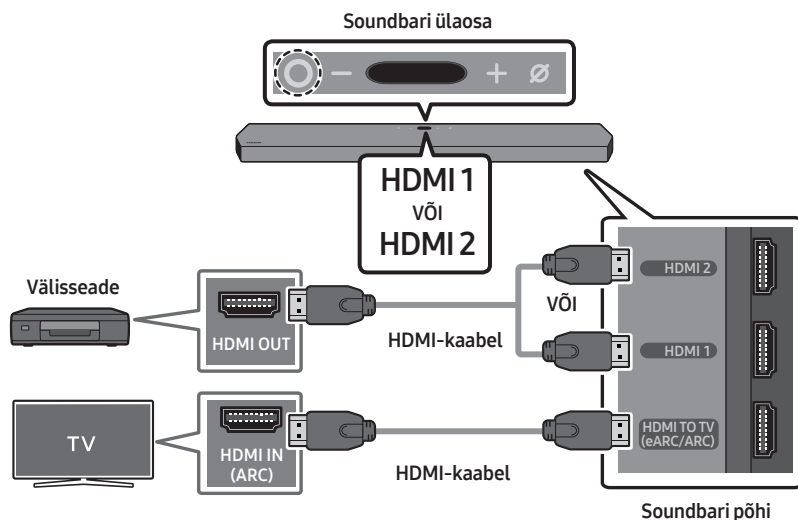

1. Ühendage HDMI-kaabli abil välisseadme port HDMI OUT Soundbari põhjal oleva pordiga **HDMI**.
2. Ühendage HDMI-kaabli abil teleri port HDMI IN Soundbari põhjal oleva pordiga **HDMI TO TV (eARC/ARC)**.
3. Lülitage Soundbar, teler ja välisseade sisse.
4. Vajutage Soundbaril nuppu **○ (Mitu funktsiooni)** või kaugjuhtimispuldil nuppu **📺 (Allikas)** ja seejärel valige režiim „**HDMI 1**” või „**HDMI 2**”.
5. Soundbari ekraan näitab, et valitud on režiim „**HDMI 1**” või „**HDMI 2**” ja Soundbar hakkab heli esitama.

MÄRKUSED

- **Dolby Atmos®-e kasutamisel tehke järgmist:** Kui sisendallikas on Dolby Atmos®, väljastatakse 9.1.4 kanaliga heli. Kui Dolby Atmos® on aktiivne, ei ole nupuga **SOUND MODE** juhitavad Soundbari heliefektirežiimid saadaval.
- Kui Dolby Atmos® on aktiveeritud, kuvatakse ekraani ülaservas märges „**DOLBY ATMOS**“.
- **Atmos®-e konfigureerimine BD-mängijas või muus seadmes.**
Avage oma BD-mängija või muu seadme seadete menüüs heliväljundi valikud ja veenduge, et Bitstreami jaoks oleks valitud „No Encoding“. Näiteks Samsungi BD-mängijal valige Peamenüü → Heli → Digitaalne väljund ja siis valige Bitivoog (töötlemata).

2. meetod. Ühendamine, kasutades optilist kaablit

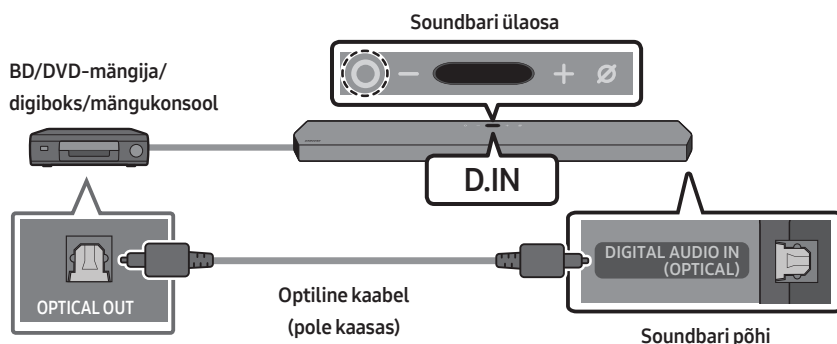

1. Ühendage optilise kaabli abil (pole kaasas) Soundbari põhiseadme port **DIGITAL AUDIO IN (OPTICAL)** välisseadme pordiga **OPTICAL OUT**.
2. Lülitage Soundbar ja välisseade sisse.
3. Režiimi „**D.IN**“ valimiseks vajutage Soundbaril nuppu **○ (Mitu funktsiooni)** või kaugjuhtimispuuldil nuppu **↵ (Allikas)**.
4. Teie Soundbar esitab välisseadme heli.

08 MOBIILSEADME ÜHENDAMINE

1. meetod. Bluetoothi kaudu ühendamine

Kui mobiilseade ühendatakse Bluetoothi kaudu, on võimalik kuulda stereoheli ilma kaableid kasutamata.

- Kui Soundbar on seotud Bluetooth-seadme ühendamisel välja lülitatud, siis see lülitub automaatselt sisse.

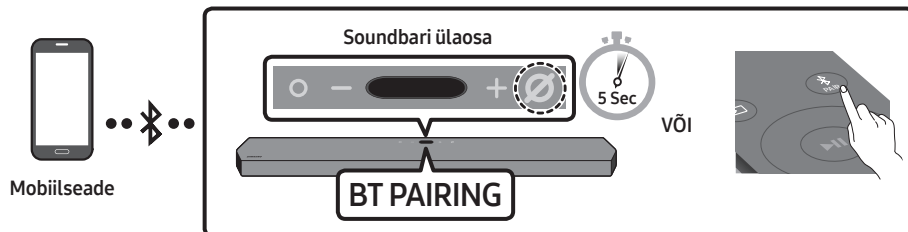

Esmane ühendus

- Uus Bluetooth-seade peab jääma ühendamisel ühe meetri raadiusesse.

1. Vajutage Soundbari kaugjuhtimispuldil nuppu **PAIR**, et siseneda režiimi „**BT PAIRING**“.

(VÕI) a. Vajutage ülemisel paneelil nuppu **(Mitu funktsiooni)** ja valige seejärel „**BT**“. „**BT**“ lülitub mõne sekundi pärast automaatselt režiimi „**BT PAIRING**“ või režiimi „**BT READY**“, kui saadaval on ühenduskirje.

b. Kui kuvatakse „**BT READY**“, siis hoidke Soundbari ülemisel paneelil nuppu **(Mikrofon sisse/välja)** kauem kui 5 sekundit vajutatuna, et kuvataks „**BT PAIRING**“.

2. Valige seadmes kuvatavast loendist „**[AV] Samsung Soundbar Q950T**“.

- Kui Soundbar on mobiilsideseadmega ühendatud, kuvatakse **[Mobiilseadme nimi]** → „**BT**“ ülemisel ekraanil.



3. Esitage Bluetoothi kaudu ühendatud seadmes olevaid muusikafaile Soundbariga.

- Pärast seda, kui olete Soundbari esimest korda mobiilseadmega ühendanud, kasutage uuesti ühenduse loomiseks režiimi „**BT READY**“.

Kui seadmega ühendamine nurjub

- Kui teil on mobiilsideseadme kõlarite loendis olemasolev Soundbar (nt „**[AV] Samsung Soundbar Q950T**“), siis kustutage see.
- Korrake etappe 1 ja 2.

Mis on valikute BT READY ja BT PAIRING erinevus?

- **BT READY:** selles režiimis saab ühendada uuesti mis tahes varem ühendatud Samsungi teleri või mobiilseadme.
- **BT PAIRING:** selles režiimis saab ühendada Soundbariga uue seadme. (Vajutage Soundbari kaugjuhtimispuldil nuppu  PAIR või hoidke Soundbari peal nuppu  (Mikrofon sisse/välja) kauem kui 5 sekundit vajutatuna, kui Soundbar on režiimis „BT“.)

Märkused Bluetooth-ühenduse kohta

- Bluetoothi kaudu ühendamiseks peab uus seade olema ühe meetri raadiuses.
- Kui teilt küsitakse Bluetooth-seadme ühendamisel PIN-koodi, sisestage <0000>.
- Soundbar lülitub automaatselt välja pärast 18 minutit valmis olekut.
- Soundbar ei pruugi sooritada Bluetoothi otsingut või ühendust õigesti järgmistel tingimustel.
 - Soundbari ümber on tugev elektriväli.
 - Soundbariga on ühendatud samal ajal mitu Bluetooth-seadet.
 - Bluetooth-seade on välja lülitatud, ei ole paigas või ei toimi õigesti.
- Elektroonilised seadmed võivad põhjustada raadiohäireid. Seadmeid, mis tekitavad elektromagnetilisi laineid (nt mikrolaineahjud, juhtmevabad LAN-seadmed jne), tuleb Soundbari põhiseadmest eemal hoida.
- Soundbar toetab SBC-andmeid (44,1 kHz, 48 kHz).
- Ühendage ainult Bluetooth-seadmega, mis toetab funktsiooni A2DP (AV).
- Soundbari ei saa ühendada Bluetooth-seadmega, mis toetab ainult funktsiooni HF (Vabad käed).
- Soundbari ühendamisel Bluetooth-seadmega asetage need teineteisele võimalikult lähedale.
- Mida kaugemal on Soundbar ja Bluetooth-seade teineteisest, seda nõrgem on helikvaliteet. Bluetooth-ühendus võib katkeda, kui seadmed on leviulatusest väljas.
- Bluetooth-ühendus ei pruugi kehva vastuvõtuga piirkondades oodatud viisil toimida.
- Bluetooth-seadmel võib esineda müra või talitlushäireid järgmistes olukordades:
 - kui keha puutub kokku Bluetooth-seadmel või Soundbaril oleva signaalivastuvõtjaga;
 - nurkades või lähedalasuvate takistuste olemasolul (sein või eraldaja), kus võib esineda elektrilisi muutusi;
 - muude samas sagedusvahemikus töötavate toodete põhjustatud raadiosidehäirete tõttu (meditsiiniseadmed, mikrolaineahjud ja juhtmevabad LAN-seadmed);
 - takistused, nagu ukSED ja seinad, võivad helikvaliteeti mõjutada, isegi kui seadmed asuvad leviulatuses.

- Pange tähele, et Soundbari ei saa Bluetooth-funktsiooni kasutamise ajal teiste Bluetooth-seadmetega siduda.
- See juhtmeta seade võib põhjustada töötamise ajal elektromagnetilisi häireid.

Bluetooth-seadme lahutamine Soundbari küljest

Bluetooth-seadme saab Soundbarist lahti ühendada. Juhtnööre vt Bluetooth-seadme kasutusjuhendist.

- Ühendus Soundbariga katkestatakse.
- Kui Soundbar on Bluetooth-seadmest lahti ühendatud, kuvab Soundbar „**BT DISCONNECTED**“ ülemisel ekraanil.

Soundbari ja Bluetooth-seadme ühenduse katkestamine

Vajutage Soundbaril nuppu **○ (Mitu funktsiooni)** või kaugjuhtimispuldil nuppu  (**Allikas**), et valida muu režiim kui „**BT**“.

- Ühenduse katkestamine võtab aega, kuna Bluetooth-seade peab saama Soundbarilt vastuse. (Lahtiühendamise aeg võib olla erinev olenevalt Bluetooth-seadmest)
- Kui Soundbar on Bluetooth-seadmest lahti ühendatud, kuvab Soundbar „**BT DISCONNECTED**“ ülemisel ekraanil.

2. meetod. Wi-Fi (juhtmevaba võrgu) kaudu ühendamine

Soundbari juhtmevaba võrgu (Wi-Fi) kaudu mobiilseadmega ühendamiseks on vaja rakendust **SmartThings**.

Algne ühendus

1. Installige mobiilsideadmesse (nutitelefonil või tahvelarvutisse) rakendus **SmartThings** ja käivitage see.
2. Järgige rakenduses ekraanisuuniseid Soundbari lisamiseks.
 - Mõnel mobiilsideadmel ei pruugi automaatne hüpikaken (teine kuvatõmmis allpool) ilmuda. Kui hüpikaken ei ilmu, vajutage ekraanil **Home** nuppu „+“. Soundbar lisatakse rakendusse.

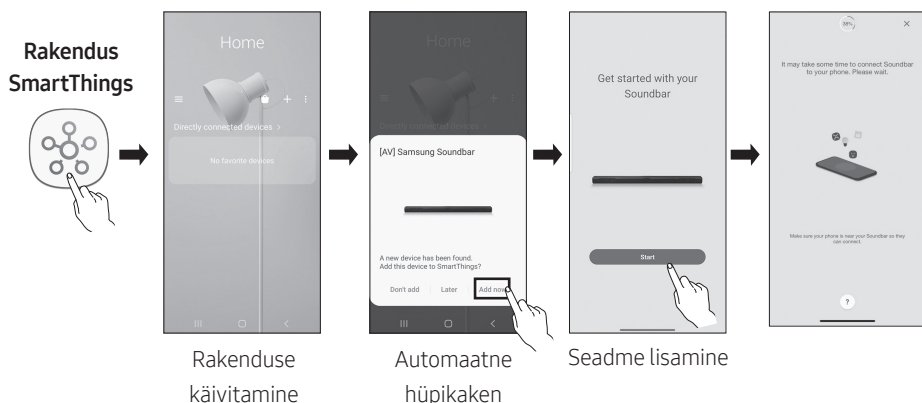

Amazon Alexa konfigureerimine

- Amazon Alexa on teenus, mida pakub Amazon.
- See teenus on saadaval ainult kindlates keeltes, seda ei pakuta teistes riikides või piirkondades.

Alexat saab kasutada muusika esitamiseks, uudiste kuulamiseks, ilmaennustuse vaatamiseks ja koduseadmete juhtimiseks.

Amazon Alexa kasutamiseks on vaja Amazoni kontot, et ühendada Soundbar võrgu kaudu.

1. Installige mobiilseadmesse rakendus **SmartThings** ja avage see.
2. Sisestage Alexa konto, järgides rakenduses kuvatavaid suuniseid, ja seejärel logige teenusesse sisse.

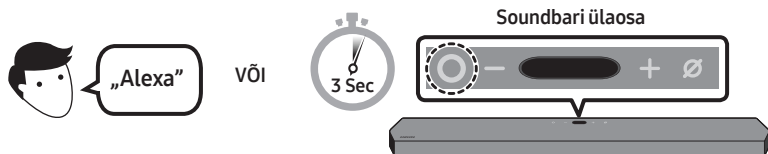

3. Alexa teenuse kasutamiseks aktiveerige Alexa häälega või hoidke Soundbari nuppu **○ (Mitu funktsiooni)** 3 sekundit vajutatuna.
 - Hoidke nuppu **○ (Mitu funktsiooni)** Alexa häälega aktiveerimiseks 3 sekundit vajutatuna. Hääletuvastuse lubamiseks rääkige, kui nupp on vajutatud olekus.

Häälkäskluste abil Soundbari juhtimine



Käiviti + käsklus

Asjad, mida proovida	Näited, mida öelda
Helitugevuse juhtimine	„Alexa, tõsta helitugevust.“
	„Alexa, langeta helitugevust.“
Amazon Musicus voogedastatava sisu kuulamine	„Alexa, mängi džäss.“
Taasesituse juhtimine	„Alexa, esita järgmist lugu.“
	„Alexa, peata muusika.“
	„Alexa, mis laul see on?“
Ilmateave	„Alexa, milline on ilm?“
Taimeri seadistamine	„Alexa, seadista taimer 10 minutile.“

Tap Soundi kasutamine

Puudutage mobiilseadmega Soundbari, et väljastada mobiilseadmes esitatava sisu heli Soundbarist.

- See funktsioon ei pruugi olenevalt mobiilseadmest toetatud olla.
- See funktsioon ühildub ainult Samsungi mobiilseadmetega, milles töötab Android 8.1 või uuem versioon.

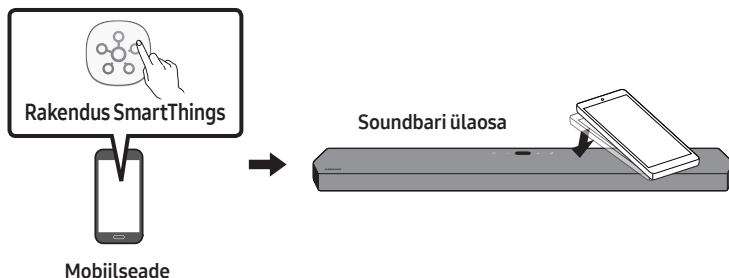

1. Lülitage mobiilseadmes sisse funktsioon **Tap Sound**.
 - Lisateabe saamiseks funktsiooni sisselülitamise kohta vaadake allpool jaotist „**Tap Soundi funktsiooni seadistamine**“.
2. Puudutage mobiilseadmega Soundbari. Valige kuvatavas sõnumiaknas „**Alusta kohe**“.
Mobiilseadme ja Soundbari vahel luuakse Bluetooth-ühendus.
3. Väljastage mobiilseadmes esitatava sisu heli Soundbarist.
 - See funktsioon ühendab mobiilseadme Bluetoothi kaudu Soundbariga, tuvastades vibratsiooni, mis tekib, kui seade puudutab Soundbari.
 - Ärge puudutage mobiilseadmega Soundbari teravaid nurki. See võib Soundbari või mobiilseadet kriimustada või kahjustada.
 - Soovitav on katta mobiilseade ümbrisega. Puudutage õrnalt laia ala Soundbari ülaosal, kasutamata liigselt jõudu.
 - Selle funktsiooni kasutamiseks värskendage rakendus **SmartThings** uusimale versioonile. Funktsioon ei pruugi olenevalt rakenduse versioonist toetatud olla.

Tap Soundi funktsiooni seadistamine

Kasutage rakendust **SmartThings**, et funktsioon **Tap View, Tap Sound** sisse lülitada.

1. Avage mobiilseadmes rakendus **SmartThings**.
2. Valige mobiilseadmes rakenduse **SmartThings** kuval (☰ → ⚙️).
3. Lülitage „**Tap View, Tap Sound**“ sisse, et funktsioon toimiks, kui mobiilseade liigutatakse Soundbari lähedale. Funktsioon on sisse lülitatud.

MÄRKUSED

- Kui mobiilseade on energiasäästurežiimis, siis funktsioon **Tap Sound** ei tööta.
- Funktsioon **Tap Sound** ei pruugi töötada, kui Soundbari lähedal on näiteks elektriseadmeid, mis põhjustavad raadiohäireid. Veenduge, et raadiohäireid tekitada võivad seadmed oleksid Soundbarist piisavalt kaugel.

09 SEINAKINNITUSE PAIGALDAMINE

Ettevaatusabinõud paigaldamisel

- Paigaldage ainult vertikaalsele seinale.
- Ärge paigaldage seda kõrge temperatuuri või niiskustasemega kohta.
- Kontrollige, kas sein on toote raskuse kandmiseks piisavalt tugev. Kui ei ole, siis tugevdage seina või valige muu paigalduskoht.
- Ostke ja kasutage kinnituskrusid või -ankruid, mis on mõeldud kasutamiseks teie seina materjaliga (kipsplaat, metallplaat, puitsein jne). Võimaluse korral kinnitage tugikrusid tüüblitega.
- Ostke seinakinnituse kruvid vastavalt selle seina tüübile ja paksusele, millele soovite Soundbari kinnitada.
 - Läbimõõt: M5
 - Pikkus: soovitatavalt vähemalt 35 mm.
- Enne Soundbari seinale paigaldamist ühendage selle kaablid välisseadmetega.
- Enne seadme paigaldamist veenduge, et see oleks välja lülitatud ja vooluvõrgust lahutatud. Vastasel juhul võib see põhjustada elektrilöögi.

Seinakinnituse komponendid

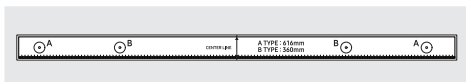

Seinakinnitusjuhik

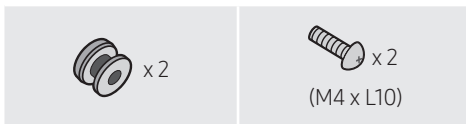

Hoidikruuvi

Kruvi



Seinakinnituskronstein

1. Asetage **Seinakinnitusjuhik** vastu seinapinda.
 - **Seinakinnitusjuhik** peab olema loodis.
 - Kui teler on seinale kinnitatud, paigaldage Soundbar vähemalt 5 cm telerist allapoole.

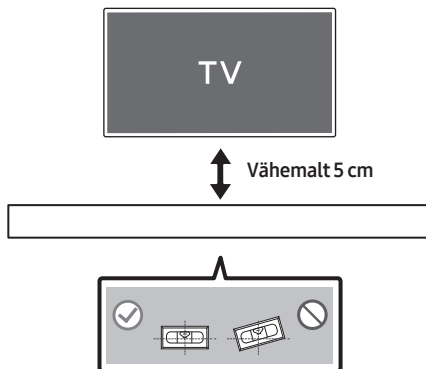

2. Joondate **Seinakinnitusjuhiku keskjoon** teleri keskjoonega (kui paigaldate Soundbari teleri alla) ja seejärel kinnitage

Seinakinnitusjuhik teibiga seinale.

- Kui te ei paigalda teleri alla, seadke **Keskjoon** paigalduskoha keskohta.

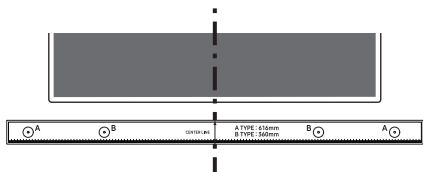

Keskjoon

3. Suruge pastapliiatsi või teritatud pliitsi ots läbi juhiku mõlemas otsas oleva kujutise **A-TYPE** keskpunkti, et märkida tugikruvide asukoht, seejärel eemaldage **Seinakinnitusjuhik**.

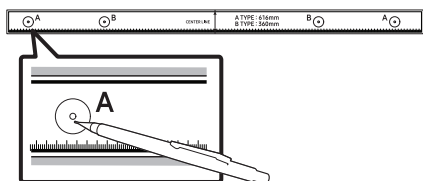

4. Kasutades sobiva suurusega puuri, puurige kummagi märgistuse kohale seina sisse auk.
- Kui märgistused ei vasta tihtide asendile, siis kinnitage enne tugikruvide sisestamist aukudesse kindlasti sobivad tüüblid. Tüüblite kasutamisel veenduge, et puuritavad augud oleksid kasutatavate tüüblite jaoks piisavalt suured.

5. Lükake kruvi (pole kaasas) läbi iga **Hoidikruvi** ja seejärel keerake kõik kruvid kindlalt tugikruvi aukudesse.

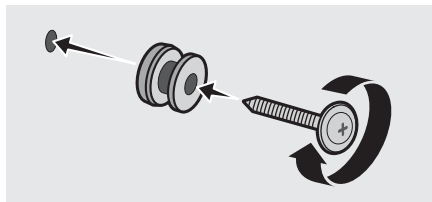

6. Paigaldage 2 **Seinakinnituskronstein** õiges suunas Soundbari põhjale, kasutades 2 **Kruvi**.

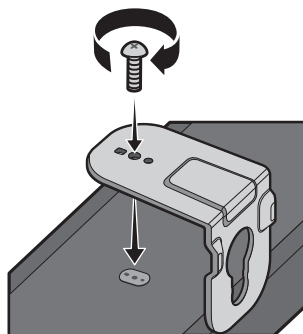

- Kokkupanekul veenduge, et **Seinakinnituskronstein** riputusosad jääksid Soundbari taha.

Soundbari tagakülg



Heliriba parempoolne ots

7. Paigaldage Soundbar koos selle külge kinnitatud **Seinakinnituskronstein**, riputades **Seinakinnituskronstein** seinale olevatele **Hoidikkruvi**.

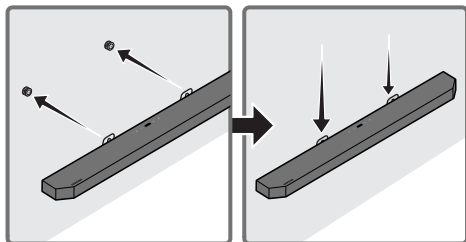

8. Libistage Soundbari alla, nagu on allpool näidatud, nii et **Seinakinnituskronstein** toetuksid **Hoidikkruvi**.
- Sisestage **Hoidikkruvi** **Seinakinnituskronstein** laia (alumisse) ossa ja seejärel libistage **Seinakinnituskronstein** allapoole, nii et **Seinakinnituskronstein** toetuksid kindlalt **Hoidikkruvi**.

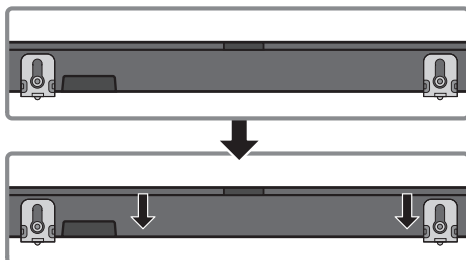

Ruumhelikõlarite seinale paigaldamine

Ruumhelikõlarite seinale paigaldamiseks saate osta eraldi seinakinnitused.

Samsung ei müü seinakinnitusi.

Ruumhelikõlarite seinale paigaldamise märkused

- Ruumhelikõlari seinakinnituse kandevõime peab olema vähemalt 8,0 kg.
- Ava suurus: 1/4 - 20 UNC sisekeere
- Enne seinakinnituse kronsteini paigaldamist kontrollige kindlasti seina tugevust. Kui tugevus ei ole piisav, siis tugevdage seina enne seinakinnituse kronsteini ja kõlarite seinale paigaldamist.
- Samsung ei vastuta ühegi seadmele tekitatava kahjustuse eest, kui seade on valesti paigaldatud.
- Ärge paigaldage kõlareid külili ega tagurpidi.

10 SOUNDBARI PAIGALDAMINE TELERIALUSE KOHALE

Komponent



Kummijalg

Paigaldamiseks kinnitage Soundbari alaossa **Kummijalad**, enne kui paigutate selle telerialuse kohale. Kinnitage **Kummijalad** kindlasti nii, et need ei ulatuks teleri aluse äärtest väljapoole. Vaadake allolevat joonist.

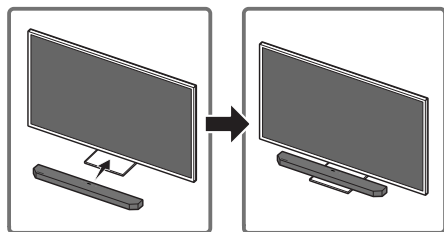
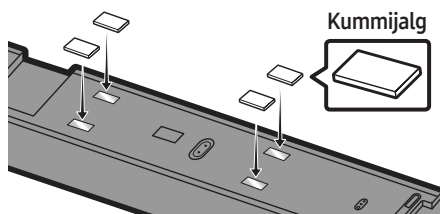

Asetage Soundbar telerialusele.

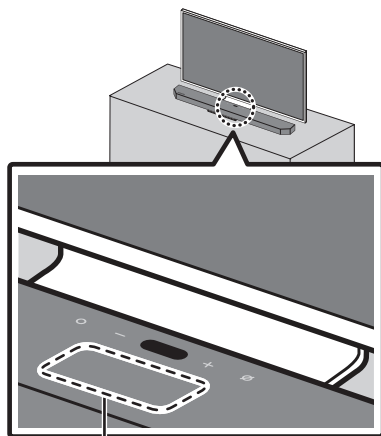

Mikrofon

Nagu on joonisel näidatud, joondage Soundbari keskosa teleri keskosaga ja asetage Soundbar ettevaatlikult telerialusele.

Pange mikrofon praegu aluse ette, et see ei häiriks hääletuvastust.

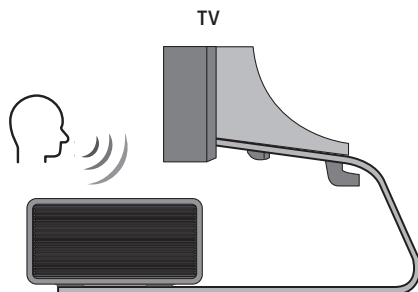

Heliriba parempoolne ots

MÄRKUSED

- Veenduge, et Soundbar oleks paigutatud tasasele ja tugevale pinnale.
- Kui seadme ja teleri vahel pole piisavalt ruumi, võib see põhjustada hääletuvastuse ja akustilisi probleeme.

11 TARKVARA- VÄRSKENDUS

Automaatne värskendus

Kui Soundbar on Internetiga ühendatud, värskendatakse tarkvara automaatselt isegi siis, kui Soundbar on välja lülitatud.

- Automaatse värskendamise funktsiooni kasutamiseks peab Soundbar olema Internetiga ühendatud.

Wi-Fi-ühendus Soundbariga lõpetatakse, kui Soundbari toitejuhe vooluvõrgust eemaldatakse või vool katkeb. Pärast toitekattkestust või toitejuhtme uuesti ühendamist lülitage Soundbar sisse ja seejärel ühendage see uuesti Internetiga.

USB kaudu värskendamine

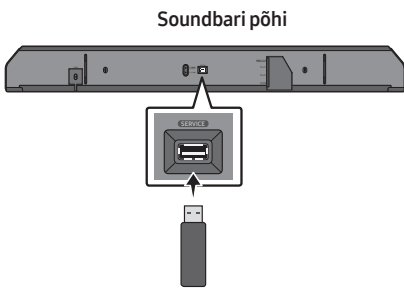

Samsung võib pakkuda tulevikus Soundbari süsteemile püsivaravärskendusi.

Kui saadaval on värskendus, saate Soundbari värskendada, kui ühendate Soundbari pesaga **SERVICE** USB-seadme, mis sisaldab püsivaravärskendust.

1. Minge Samsungi veebisaidile (www.samsung.com) ja otsige klienditoe menüüst mudeli nime.
 - Lisateavet värskenduse kohta vaadake täiendusjuhendist.
2. Laadige alla täiendusfail (USB-le).
3. Pakkige fail lahti, luues sama nimega kausta.
4. Salvestage loodud kaust USB-seadmesse ja seejärel ühendage USB-seade Soundbariga.
5. Lülitage Soundbar sisse. Seejärel värskendatakse toodet 3 minuti jooksul, kuvades samal ajal teadet „**UPDATE**“.
 - Värskendamise ajal ärge lülitage seadet välja ega eemaldage USB-seadet.
 - Kui kuvaaknas ei kuvata teadet „**UPDATE**“, eemaldage Soundbari küljest toitejuhe ja ühendage uuesti.
 - Kui uusim versioon on installitud, siis värskendamist ei toimu.
 - Olenevalt USB-seadme tüübist ei pruugita värskendamist toetada.

Lähtestamine

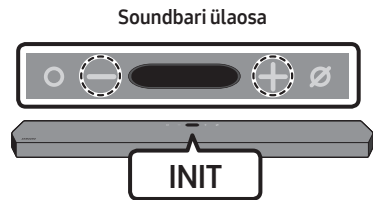

Kui Soundbar on sisse lülitatud, hoidke selle korpusel nuppe **— + (Helitugevus)** samal ajal vähemalt 5 sekundit vajutatuna. Ekraanil kuvatakse „**INIT**“ ja seejärel Soundbar lähtestatakse.

⚠ ETTEVAATUST!

- Kõik Soundbari sätted lähtestatakse. Tehke seda toimingut ainult siis, kui lähtestamine on nõutav.

12 TÖRKEOTSING

Enne abi otsimist kontrollige järgmist.

Seade ei lülitu sisse

- Kontrollige, kas Soundbari toitejuhe on korralikult pistikupesaga ühendatud.

Funktsioonid ei toimi nõuetekohaselt

- Eemaldage toitejuhe ja ühendage see uuesti.
- Eemaldage toitejuhe välisseadme küljest ja proovige uuesti.
- Kui puudub signaal, lülitub Soundbar kindla aja möödudes automaatselt välja. Lülitage seade sisse. (Vt lk 9.)

Kaugjuhtimispuult ei tööta

- Kasutage kaugjuhtimispuult Soundbari lähedal.
- Vahetage patareid.

Soundbari heli ei väljastata

- Soundbari helitugevus on liiga madal või see on vaigistatud. Reguleerige helitugevust.
- Kui ühendatud on välisseade (digiboks, Bluetooth-seade, mobiilseade vms), reguleerige välisseadme helitugevust.
- Teleri heli väljastamiseks valige Soundbar. (Samsungi teler: Avaleht (🏠) → Seaded (⚙️) → Heli → Heliväljund → valige Soundbar)

- Kaabel ei pruugi olla Soundbariga korralikult ühendatud. Eemaldage kaabel ja ühendage uuesti.
- Eemaldage toitejuhe täielikult, ühendage uuesti ja lülitage toide sisse.
- Lähtestage toode ja proovige uuesti. (Vt lk 37.)

Juhul, kui bassikõlar või ruumhelikõlarid ei esita heli

- Kontrollige, et LED-näidiku tuled bassikõlari ja ruumhelikõlarite tagumisel küljel põleksid siniselt. Kui näidik vilgub siniselt või põleb punane tuli, looge uuesti ühendus Soundbari, bassikõlari ja ruumhelikõlarite vahel. (Vt lk 16.)
- Probleem võib ilmneda, kui Soundbari ja bassikõlari vahel on takistus. Viige seadmed kohta, kus takistusi pole.
- Ühendust võivad häirida muud lähedal raadiosageduslikke signaale saatvad seadmed. Hoidke kõlar sellistest seadmetest eemal.
- Eemaldage toitepistik ja ühendage uuesti.

Bassikõlari helitugevus on liiga madal

- Esitatava sisu originaalhelitugevus võib olla madal. Proovige reguleerida bassikõlari helitaset. (Vt lk 11.)
- Tooge bassikõlar endale lähemale.



Teler ei ole ühendatud HDMI TO TV (eARC/ARC) kaudu



- Kontrollige, kas HDMI-kaabel on ühendatud korralikult pesaga ARC. (Vt lk 19.)
- Ühendamine ei pruugi ühendatud välisseadme (digiboks, mängukonsool vms) tõttu võimalik olla. Looge ühendus otse Soundbariga.
- HDMI-CEC ei pruugi olla teleris aktiveeritud. Lülitage CEC teleri menüüs sisse. (Samsungi teler: Avaleht (🏠) → Seaded (⚙️) → Üldine → Välisseadme haldur → Anynet+ (HDMI-CEC) PÕLEB)

Heli puudub, kui loote teleriga ühenduse režiimis HDMI TO TV (eARC/ARC)

- Teie seade ei saa sisendsignaali esitada. Lülitage teleri heliväljund PCM-ile või Dolby Digitalile. (Samsungi teleri puhul: Avaleht (🏠) → Seaded (⚙️) → Heli → Täpsemad seaded → Digitaalväljundheli vorming)

Bluetooth-ühendust ei saa luua

- Uue seadme ühendamiseks lülitage režiimi „BT PAIRING“. (Vajutage kaugjuhtimispuldil nuppu  PAIR või hoidke nuppu  (Mikrofon sisse/välja) korpusel vähemalt 5 sekundit vajutatuna.)
- Kui Soundbar on ühendatud muu seadmega, siis eemaldage esmalt see seade, enne kui seadme vahetate.
- Ühendage uuesti pärast seadme Bluetooth-kõlarite loendi eemaldamist. (Samsungi teler: Avaleht (🏠) → Seaded (⚙️) → Heli → Heliväljund → Bluetooth Kõlarite loend)

- Teleri automaatne ühendamine võib olla keelatud. Kui Soundbar on olekus „BT READY“, siis vajutage Soundbari kaugjuhtimispuldil nuppu  ja hoidke seda 5 sekundit all, et valida suvand **ON-TV CONNECT**. Kui näete suvandit **OFF-TV CONNECT**, siis vajutage nuppu  uuesti ja hoidke seda 5 sekundit all, et valikut muuta.
- Eemaldage toitepistik ja ühendage uuesti, seejärel proovige veel kord.
- Lähtestage toode ja proovige uuesti. (Vt lk 37.)

Bluetooth-heli on katkendlik

- Lähedalasuvatest raadiosageduslikest või elektroonikaseadmetest tingitud häirete tõttu võib heli olla katkendlik. Hoidke sellised seadmed Soundbarist eemal, et vältida raadiosageduslikke häireid. Näide: mikrolaineahjud.
- Heli võib olla katkendlik, kui ühendatud seade on Soundbarist liiga kaugel. Liigutage seade Soundbarile lähemale.
- Heli võib olla katkendlik, kui mõni teie kehaosa on kokkupuutes Bluetooth-transiiveriga või toode on paigaldatud metallesemele. Kontrollige paigalduskeskkonda ja kasutustingimusi.

Wi-Fi-ühendust ei saa luua

- Kontrollige, kas juhtmevaba ruuter on sisse lülitatud.
- Lülitage ruuter välja ja uuesti sisse, seejärel proovige veel kord.
- Kui juhtmevaba ruuteri signaal on liiga nõrk, ei pruugi olla võimalik ühendada. Liigutage ruuter Soundbarile lähemale või eemaldage nende vahelt takistused.
- Uue juhtmevaba ruuteri korral peate kõlari võrguseaded uuesti konfigureerima.

Alexa ei vasta

Mikrofon on välja lülitatud või selle vastuvõtt on kehv

- Vajutage mikrofoni lubamiseks Soundbari peal nuppu  (Mikrofon sisse/välja).
- Hääletuvastus ei pruugi olla saadaval keskkonnamüra tõttu. Vähendage müra ja proovige uuesti.

Võrguühendust ei ole

- Võrk ei pruugi olla saadaval. Konfigureerige võrk uuesti. (Vt lk 29)

Alexa ei ole õigesti konfigureeritud

- Konfigureerige Alexa uuesti, kasutades rakendust **SmartThings**. (Vt lk 30)
- Vaadake Amazoni veebisaidilt, mis riigid on Alexa puhul toetatud. Teenus ei ole neis riikides saadaval.

Soundbar ei lülitu sisse koos teleriga

- Kui lülitate Soundbari teleri vaatamise ajal välja, siis toite sünkroonimine teleriga keelatakse. Kõigepealt lülitage välja teler.

13 LITSENTS



Manufactured under license from Dolby Laboratories. Dolby, Dolby Atmos, Dolby Audio, Dolby Digital Plus, Pro Logic, and the double-D symbol are trademarks of Dolby Laboratories.



For DTS patents, see <http://patents.dts.com>. Manufactured under license from DTS Licensing Limited. DTS, the Symbol, & DTS and the Symbol together, DTS:X, and the DTS:X logo are registered trademarks and/or trademarks of DTS, Inc. in the United States and/or other countries. © DTS, Inc. All Rights Reserved.



The terms HDMI and HDMI High-Definition Multimedia Interface, and the HDMI Logo are trademarks or registered trademarks of HDMI Licensing LLC in the United States and other countries.



- Spotify Software allub muu osapoole litsentsidele, mille leiate siit: www.spotify.com/connect/third-party-licenses.
- Lisateavet Spotify Connecti kohta vt veebisaidilt www.spotify.com/connect.

14 AVATUD LÄHTEKOODI LITSENTSI TEATIS

Avatud lähtekoodidega seotud päringute ja küsimuste saatmiseks võtke ühendust Samsung Open Source'iga (<http://opensource.samsung.com>)

15 OLULINE TEENUSEGA SEOTUD MÄRKUS

- Selles kasutusjuhendis toodud pildid ja joonised on vaid viiteks ning võivad toote tegelikust välimusest erineda.
- Rakenduda võivad administratiivtasud, kui
 - (a) kutsute välja tehniku ja tootel ei ole defekti (kasutusjuhendit pole loetud),
 - (b) viite seadme hoolduskeskusse ja tootel ei ole defekti (kasutusjuhendit pole loetud).
- Administratiivtasu antakse teile teada enne tehniku visiiti.

16 TEHNILISED ANDMED JA TEAVE

Tehnilised andmed

Mudeli nimi	HW-Q950T
Mass	7,1 kg
Mõõtmed (L × K × S)	1232,0 x 69,5 x 138,0 mm
Töötemperatuuri vahemik	+5°C kuni +35°C
Õhuniiskuse vahemik	10 % ~ 75 %
VÕIMENDI Nimiväljundvõimsus	(18W x 6) + (10W x 3) + (18W x 6) + 160W + (35W x 4)
Toetatud esitamismvormingud	Dolby Atmos (True HD / Digital Plus), Dolby Digital, DTS Master Audio, DTS:X, DTS
JUHTMEVABA SEADME VÄLJUNDVÕIMSUS Wi-Fi maksimaalne saatja võimsus	100 mW 2,4 GHz – 2,4835 GHz korral, 200 mW 5,15 GHz – 5,25 GHz korral, 100 mW 5,25 GHz – 5,35 GHz & 5,47 GHz – 5,725 GHz korral
JUHTMEVABA SEADME VÄLJUNDVÕIMSUS BT maksimaalne saatja võimsus	100 mW 2,4 GHz – 2,4835 GHz korral
JUHTMEVABA SEADME VÄLJUNDVÕIMSUS SRD maksimaalne saatja võimsus	25 mW 5,725 GHz – 5,85 GHz korral
Bassikõlari nimi	PS-WR95BB
Mass	9,8 kg
Mõõtmed (L × K × S)	210,0 x 403,0 x 403,0 mm
VÕIMENDI Nimiväljundvõimsus	160W
JUHTMEVABA SEADME VÄLJUNDVÕIMSUS SRD maksimaalne saatja võimsus	25 mW 5,725 GHz – 5,85 GHz korral
Ruumhelikõlari nimi	PS-SQ90BB-1, PS-SQ90BB-2
Mass	2,1 kg
Mõõtmed (L × K × S)	120,0 x 210,0 x 141,0 mm
VÕIMENDI Nimiväljundvõimsus	35W x 4
JUHTMEVABA SEADME VÄLJUNDVÕIMSUS SRD maksimaalne saatja võimsus	25 mW 5,725 GHz – 5,85 GHz korral

MÄRKUSED

- Samsung Electronics Co., Ltd jätab endale õiguse tehnilisi andmeid ette teatamata muuta.
- Mass ja mõõtmised on ligikaudsed.

Ettevaatust! Soundbar taaskäivitub automaatselt, kui lülitate Wi-Fi sisse/välja.

Üldine elektritarve puhkerežiimil (W)	5,2W
Wi-Fi Pordi inaktiveerimise meetod	Vajutage Soundbari põhjapaneelil 30 sekundit nuppu ID SET , et Wi-Fi sisse/välja lülitada.
Bluetooth Pordi inaktiveerimise meetod	Vajutage Soundbari põhjapaneelil 30 sekundit nuppu NETWORK , et Bluetooth sisse/välja lülitada.

- Käesolevaga teatab Samsung, et see seade on kooskõlas direktiiviga 2014/53/EL. Euroopa Liidu vastavusdeklaratsiooni täistekst on saadaval internetiaadressil: <http://www.samsung.com>, avage Leia tootetugi > Otsi tugi ja sisestage toote nimi.
Seda seadet võib kasutada kõigis Euroopa Liidu riikides.
Selle seadme 5 GHz WLAN-i (Wi-Fi või SRD) funktsiooni võib kasutada ainult sisetingimustes.





[Selle toote patareide õige lõppkäitlemine]

(Kehtib eraldi jäätmekogumissüsteemidega riikides)

Selline märgistus patareil, kasutusjuhendil või pakendil viitab sellele, et selles tootes sisalduvaid patareid ei tohi tööea lõpus kasutusest kõrvaldada koos muude olmejäätmetega. Patareil olev keemiliste sümbolite Hg, Cd või Pb märgistus näitab, et patarei elavhõbeda-, kaadmiumi- või pliiisaldus on üle EÜ direktiivis 2006/66 nimetatud etalontaseme. Kui patareid ei visata nõuetekohaselt ära, võivad need ained kahjustada inimeste tervist või keskkonda.

Loodusvarade kaitsmiseks ja materjalide taaskasutamise soodustamiseks eraldage patareid muudest jäätmetest ning lõppkäideldge need kohaliku tasuta patareitagastussüsteemi kaudu.



Selle toote õige lõppkäitlemine (Elektri- ja elektrooniliste seadmete jäätmed)

(Kehtib eraldi jäätmekogumissüsteemidega riikides)

Selline märgistus tootel, tarvikutel või kirjanduses viitab sellele, et toodet ja selle elektroonilisi tarvikuid (nt laadijat, peakomplekti, USB-kaablit) ei tohi tööea lõpus kasutusest kõrvaldada koos teiste olmejäätmetega.

Selleks et vältida jäätmekäitluse käigus keskkonna või inimeste tervise kahjustamist, eraldage need seadmed muud tüüpi jäätmetest ja suunake need vastutustundlikult ringlusse, et edendada materjalivarude jätkusuutlikku taaskasutust.

Kodukasutajad peavad võtma ühendust kas edasimüüjaga, kellelt nad toote ostsid, või kohaliku omavalitsusega, et saada lisateavet selle kohta, kuhu ja kuidas on võimalik viia seadmed keskkonnahoidlikuks taaskasutuseks.

Ärikasutajad peavad võtma ühendust tarnijaga ja kontrollima ostulepingu tingimusi. Seda toodet ja selle elektroonilisi tarvikuid ei tohi panna muude äritegevuses tekkivate jäätmete hulka.









Teavet Samsungi keskkonnavalaste kohustuste ja tootespetsiifiliste sätestatud kohustuste kohta, nagu REACH, WEEE, akud, vt järgmiselt aadressilt:

www.samsung.com/ee/aboutsamsung/sustainability/environment/our-commitment/data/

INFORMATIONS RELATIVES À LA SÉCURITÉ

AVERTISSEMENTS

POUR ÉVITER LES RISQUES DE CHOC ÉLECTRIQUE, NE DÉMONTÉZ PAS LE CAPOT. L'APPAREIL NE CONTIENT PAS DE PIÈCES RÉPARABLES PAR L'UTILISATEUR ; S'ADRESSER À UN SERVICE APRÈS-VENTE QUALIFIÉ. Reportez-vous au tableau ci-dessous pour une explication des symboles pouvant figurer sur votre produit Samsung.

	ATTENTION RISQUE DE CHOC ÉLECTRIQUE. NE PAS OUVRIR	
	Ce symbole indique que ce produit est alimenté par haute tension. Il est dangereux de toucher la moindre pièce située à l'intérieur de ce produit.	
	Ce symbole indique qu'une documentation importante relative au fonctionnement et à l'entretien est fournie avec le produit.	
	Produit de classe II : ce symbole indique qu'aucun branchement de sécurité à la terre (prise de terre) n'est requis. Si ce symbole n'est pas présent sur un produit avec un cordon d'alimentation, le produit DOIT avoir une connexion de protection fiable à la terre.	
	Tension CA : ce symbole indique que la tension nominale indiquée par le symbole est une tension CA.	
	Tension CC : ce symbole indique que la tension nominale indiquée par le symbole est une tension CC.	
	Mise en garde, Consulter le mode d'emploi : ce symbole avertit l'utilisateur qu'il doit consulter le manuel d'utilisation pour en savoir plus sur les informations relatives à la sécurité.	

AVERTISSEMENT

- Afin de diminuer les risques d'incendie ou de choc électrique, n'exposez pas cet appareil à la pluie ou à l'humidité.

ATTENTION

- POUR PRÉVENIR LES CHOCS ÉLECTRIQUES, BRANCHEZ LA FICHE AU FOND, EN PRENANT SOIN D'INSÉRER LA TIGE LARGE DANS LA FENTE LARGE.
- Cet appareil doit toujours être branché à une prise terre.
- Pour déconnecter l'appareil du circuit principal, la prise doit être débranchée de la prise principale ; il est de ce fait nécessaire que la prise principale soit facile d'accès.
- Évitez toute projection d'eau sur l'appareil. Ne posez jamais d'objet contenant un liquide (ex : un vase) dessus.
- Pour éteindre complètement l'appareil, vous devez retirer le cordon d'alimentation de la prise murale. Par conséquent, le cordon d'alimentation doit être facilement accessible à tout moment.

PRÉCAUTIONS

1. Vérifiez que l'alimentation électrique CA de votre domicile respecte les conditions en matière d'alimentation répertoriées sur l'étiquette d'identification située au bas de votre produit. Posez votre produit à plat sur un meuble stable en veillant à laisser un espace de 7 à 10 cm autour de l'appareil afin d'assurer une ventilation correcte de celui-ci. Faites attention à ne pas obstruer les orifices de ventilation. Ne posez pas l'ensemble sur un amplificateur ou un autre appareil susceptible de chauffer. Cet ensemble est conçu pour une utilisation en continu. Pour entièrement éteindre l'appareil, débranchez la fiche CA de la prise murale. Débranchez l'appareil si vous envisagez de ne pas l'utiliser durant une longue période.
2. En cas d'orage, débranchez la fiche de l'appareil de la prise murale. Les surtensions occasionnées par l'orage pourraient endommager votre appareil.
3. N'exposez pas l'ensemble aux rayons directs du soleil ou à toute autre source de chaleur. Ceci pourrait entraîner une surchauffe et un dysfonctionnement de l'appareil.
4. Protégez le produit de l'humidité (comme les vases) et d'une chaleur excessive (comme une cheminée) ou de tout équipement capable de créer des champs magnétiques ou électriques. Débranchez le câble d'alimentation en cas de dysfonctionnement. Votre produit n'est pas prévu pour un usage industriel. Ce produit ne peut être utilisé qu'à des fins personnelles. Une condensation peut se former si le produit ou un disque a été stocké à basse température. Si vous devez transporter l'ensemble pendant l'hiver, attendez environ 2 heures que l'appareil ait atteint la température de la pièce avant de l'utiliser.

5. Les piles utilisées dans ce produit peuvent contenir des produits chimiques dangereux pour l'environnement. Ne jetez pas les piles dans votre poubelle habituelle. Ne vous débarrassez pas des piles en les faisant brûler. Ne court-circuitez pas, ne désassemblez pas ni ne faites pas surchauffer les batteries. Le remplacement incorrect de la batterie entraîne un risque d'explosion. Ne la remplacez que par une batterie du même type.

Nettoyage de la structure

Enlevez immédiatement toute saleté ou tache à la surface du produit.

L'élimination et le nettoyage peuvent être moins efficaces pour certaines substances ou si elles sont laissées pendant une longue période.

ATTENTION

- Utilisez un aspirateur ou un rouleau à peluches adhésif pour enlever la poussière, les empreintes de mains, etc.
 - Certaines brosses de nettoyage peuvent endommager le produit, en fonction des matériaux qu'elles contiennent.
 - Les serviettes et les tissus de nettoyage peuvent laisser des peluches ou des saletés sur le produit.
- N'utilisez pas de clous ou d'autres outils pour gratter la saleté. Cela peut endommager le tissu.
- Pour éliminer les taches d'huile ou de liquide, utilisez un chiffon blanc propre et humide. Si la tache persiste, essuyez-la avec un mélange d'eau et de détergent neutre (comme du liquide vaisselle) et un chiffon.
 - Un détergent ou un nettoyant non neutre peut provoquer une décoloration ou des dommages à la structure.
 - Après le nettoyage, utilisez un chiffon sec ou un sèche-cheveux pour sécher la zone.
 - N'utilisez pas de force excessive pour éviter la décoloration ou les dommages à la structure.

SOMMAIRE

01	Vérification des composants	6
02	Vue d'ensemble du produit	7
	Panneau supérieur de la Soundbar	7
	Panneau inférieur de la Soundbar	8
03	Utilisation de la télécommande de la Soundbar	9
	Insertion des piles avant l'utilisation de la télécommande (2 piles AA)	9
	Comment utiliser la télécommande	9
	Utilisation des touches dissimulées (Touches avec plus d'une fonction)	12
	Spécifications de sortie pour les différents modes d'effets sonores	12
	Réglage du volume de la Soundbar avec une télécommande de téléviseur	13
04	Connexion de la Soundbar	14
	Connexion de l'alimentation et des unités	14
	– Disposition recommandée des enceintes	15
	– Connexion manuelle du caisson de basse ou des enceintes surround	16
	– Le voyant est allumé à l'arrière du caisson de basse et des enceintes surround	17
05	Connexion filaire avec le téléviseur	19
	Méthode 1. Connexion par HDMI	19
	– Connexion à un téléviseur qui prend en charge HDMI ARC (Canal de retour audio)	19
	Méthode 2. Connexion à l'aide d'un câble optique	20
06	Connexion sans fil avec le téléviseur	22
	Connexion via Bluetooth	22
07	Connexion d'un appareil externe	24
	Méthode 1. Connexion à l'aide d'un câble HDMI (prise en charge du décodage et de la lecture Dolby Atmos)	24
	Méthode 2. Connexion à l'aide d'un câble optique	25

08	Connexion d'un appareil mobile	26
	Méthode 1. Connexion via Bluetooth	26
	Méthode 2. Connexion via Wi-Fi (Réseau sans fil)	29
	Configuration d'Amazon Alexa	30
	Utilisation de la fonction Tap Sound	32
09	Installation de la fixation murale	33
	Mesures de sécurité relatives à l'installation	33
	Composants de fixation murale	33
	Fixation murale des enceintes surround	35
10	Installation de la Soundbar au-dessus d'un socle de téléviseur	36
	Composant	36
11	Mise à jour du logiciel	37
	Mise à jour automatique	37
	Mise à jour par USB	37
	Initialisation	37
12	Dépannage	38
13	Licence	40
14	Avis de Licence Libre	41
15	Remarque Importante à Propos du Service	41
16	Spécifications et Guide	42
	Spécifications	42

01 VÉRIFICATION DES COMPOSANTS

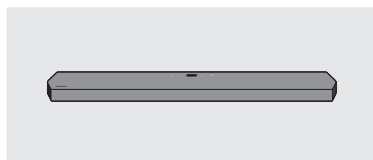

Unité principale Soundbar



Télécommande/
Piles de la Soundbar



Subwoofer



Enceintes surround
(Gauche/Droite)

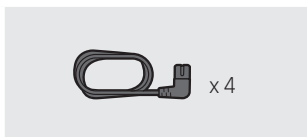

Cordon d'alimentation
(Subwoofer, Enceintes surround,
Soundbar)

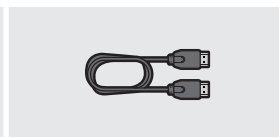

Câble HDMI

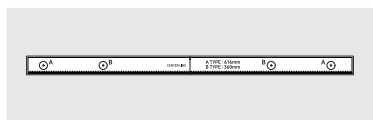

Guide de fixation murale



Vis de fixation

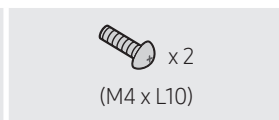

Vis
(M4 x L10)



Support de fixation murale









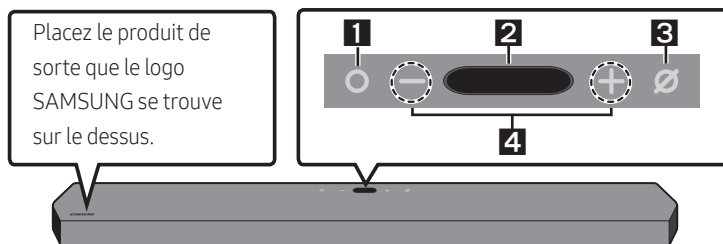

Pied en caoutchouc

- Pour plus d'informations sur l'alimentation et la consommation électriques, reportez-vous à l'étiquette collée sur le produit. (Étiquette : située au bas de l'unité principale Soundbar)
- Pour acheter des câbles en option ou des composants supplémentaires, contactez un Centre de service Samsung ou le Service client de Samsung.
- Pour plus d'informations au sujet de la fixation murale ou du pied en caoutchouc, consultez les pages 33 à 36.
- La conception, les spécifications et l'écran de l'application sont sujets à changement sans préavis.
- L'apparence des accessoires peut légèrement différer des illustrations ci-dessus.

02 VUE D'ENSEMBLE DU PRODUIT

Panneau supérieur de la Soundbar



1	Bouton  (Multifonction) <ul style="list-style-type: none">• En mode veille, appuyez sur la touche  (Multifonction) pour activer la Soundbar.• Appuyez sur la touche  (Multifonction) pour changer la source d'entrée.• Appuyez sur la touche  (Multifonction) pendant 3 secondes pour appeler Alexa. Parlez avec la touche enfoncée pour activer la reconnaissance vocale.
2	Écran <p>Affiche l'état du produit et le mode actuel.</p> D.IN → HDMI 1 → HDMI 2 → Wi-Fi → BT
3	Bouton  (Micro activé/désactivé) <p>Appuyez sur la touche pour allumer ou éteindre le microphone.</p>
4	Bouton   (Volume) <p>Règle le volume.</p>

- Lorsque vous branchez le cordon CA, la touche d'alimentation commence à fonctionner après 4 à 6 secondes.
- Lorsque vous allumez cette unité, il y a un délai de 4 à 5 secondes avant qu'il ne produise du bruit.
- Si vous entendez du bruit provenant du téléviseur et de la Soundbar, allez dans le menu **Paramètres** pour l'audio du téléviseur et réglez l'enceinte du téléviseur sur **Hautparleur ext.**

Panneau inférieur de la Soundbar

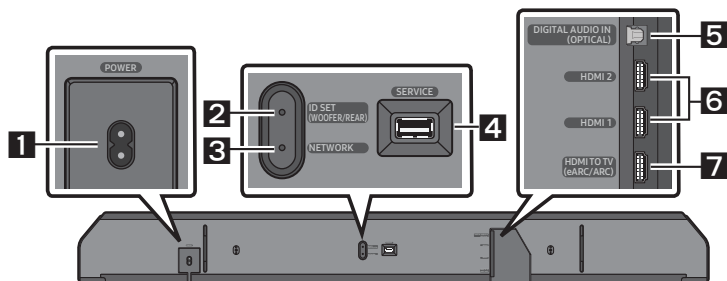

1	POWER Branchez le cordon d'alimentation de la Soundbar. (Voir page 14)
2	ID SET (WOOFER/REAR) Appuyez pour établir une connexion sans fil entre la Soundbar et des enceintes surround et un subwoofer.
3	NETWORK Appuyez pour établir la connexion à un réseau sans fil (Wi-Fi) via l'application SmartThings .
4	SERVICE Connectez un appareil de stockage USB pour mettre à jour le logiciel du produit.
5	DIGITAL AUDIO IN (OPTICAL) Connectez la sortie (optique) numérique d'un appareil externe. (Voir page 25)
6	HDMI 1 / HDMI 2 Permet l'entrée simultanée de signaux audio et vidéo par l'intermédiaire d'un câble HDMI. Connectez ce port à la sortie HDMI d'un appareil externe. (Voir page 24)
7	HDMI TO TV (eARC/ARC) Connectez ce port à la prise jack HDMI d'un téléviseur. (Voir page 19)

- Lorsque vous débranchez le cordon d'alimentation d'une prise murale, tirez sur la fiche et non sur le cordon.
- Ne branchez pas cette unité ou d'autres composants à une prise CA tant que toutes les connexions entre les composants ne sont pas terminées.

03 UTILISATION DE LA TÉLÉCOMMANDE DE LA SOUNDBAR



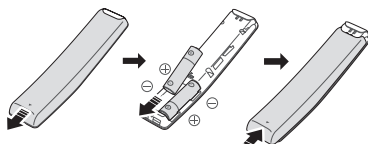

Insertion des piles avant l'utilisation de la télécommande (2 piles AA)



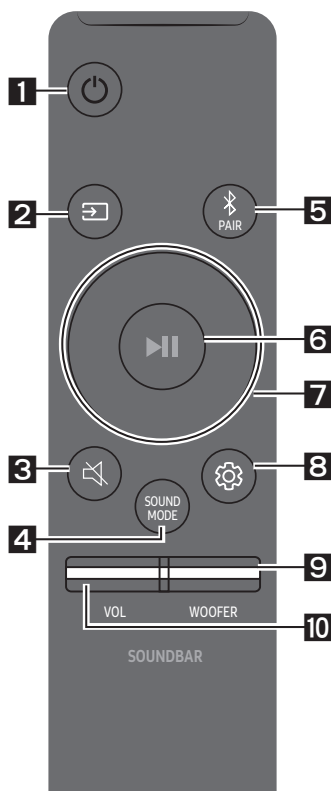

Faites glisser le couvercle arrière dans la direction de la flèche jusqu'à ce qu'il soit complètement retiré. Insérez 2 piles AA (1,5 V) orientées de sorte que la polarité soit correcte. Remettez le couvercle arrière en le faisant glisser dans sa position.



Comment utiliser la télécommande



1	 Alimentation	Active ou désactive la Soundbar. • Fonction Auto Power Down L'unité s'éteint automatiquement dans les situations suivantes : <ul style="list-style-type: none">– En mode D.IN / HDMI 1 / HDMI 2 / Wi-Fi / BT, en l'absence de signal audio pendant 18 minutes.
2	 Source	Appuyez pour sélectionner une source connectée à la Soundbar.
3	 Sourdine	Appuyez sur la touche  (Sourdine) pour mettre le son en sourdine. Appuyez de nouveau sur cette touche pour réactiver le son.

<p>4</p>	 <p>SOUND MODE</p>	<p>Vous pouvez sélectionner le mode de son souhaité en choisissant STANDARD, SURROUND, GAME PRO ou ADAPTIVE SOUND.</p> <ul style="list-style-type: none"> • STANDARD Émet le son original. • SURROUND SOUND Fournit un champ sonore plus large que la norme. • GAME PRO Fournit un son stéréoscopique vous permettant une immersion dans l'action pendant le jeu. • ADAPTIVE SOUND Analyse le contenu en temps réel et fournit automatiquement le champ sonore optimal sur la base des caractéristiques du contenu.
<p>5</p>	 <p>Bluetooth PAIR</p>	<p>Faites passer la Soundbar en mode Jumelage Bluetooth. Appuyez sur la touche et attendez que l'écran « BT PAIRING » se connecte à un nouveau dispositif Bluetooth.</p>
<p>6</p>	 <p>Lecture / Pause</p>	<p>Vous pouvez également lire ou mettre en pause la musique en appuyant sur cette touche.</p>
<p>7</p>	 <p>Haut/Bas/ Gauche/ Droite</p>	 <p>Appuyez sur les zones indiquées pour sélectionner Haut/Bas/ Gauche/Droite.</p> <p>Appuyez sur Haut/Bas/Gauche/Droite sur la touche pour sélectionner ou paramétrer les fonctions.</p> <ul style="list-style-type: none"> • Saut de fichier musical Appuyez sur la touche Droite pour sélectionner le fichier musical suivant. Appuyez sur la touche Gauche pour sélectionner le fichier musical précédent. • ID SET Utilisez cette option lorsque le subwoofer et les enceintes surround ne sont pas connectés ou nécessitent d'être connectés à nouveau. Pendant que l'appareil est éteint, appuyez et maintenez enfoncée la touche Haut pendant 5 secondes pour exécuter ID SET. (Voir page 16.)

8



Réglages audio

Lorsque vous appuyez sur ce bouton, les éléments de réglage comme **TREBLE, BASS, SYNC, CENTER LEVEL, SIDE LEVEL, FRONT TOP LEVEL, REAR LEVEL, REAR TOP LEVEL** et **VIRTUAL ON/OFF** s'affichent successivement. Il est possible de régler l'élément souhaité à l'aide des touches **Haut/Bas**.

- Pour contrôler le volume des aigus et des graves, sélectionnez **TREBLE** ou **BASS** dans les paramètres audio, puis réglez le volume de -6 à +6 à l'aide des touches **Haut/Bas**.
- Appuyez et maintenez enfoncée la touche  (**Réglages audio**) pendant environ 5 secondes pour régler le son de chaque bande de fréquences. Vous pouvez sélectionner parmi 150 Hz, 300 Hz, 600 Hz, 1,2 kHz, 2,5 kHz, 5 kHz et 10 kHz en utilisant les touches **Gauche/Droite** et chaque réglage peut être défini de -6 à +6 à l'aide des touches **Haut/Bas**.
(Assurez-vous que le mode son est réglé sur « **STANDARD** ».)
- Pour contrôler le volume de chaque enceinte, sélectionnez **CENTER LEVEL, SIDE LEVEL**, ou **FRONT TOP LEVEL** dans les paramètres audio, et réglez le volume de -6 à +6 à l'aide des touches **Haut/Bas**.
- Si la vidéo du téléviseur et le son de la Soundbar ne sont pas synchronisés, sélectionnez **SYNC** dans les paramètres audio, puis réglez le décalage audio de 0 à 300 millisecondes à l'aide des touches **Haut/Bas**.
- **SYNC** n'est pris en charge que par certaines fonctions.
- Si les enceintes surround sont connectées, sélectionnez **REAR LEVEL** ou **REAR TOP LEVEL** puis utilisez les touches **Haut/Bas** pour régler le volume de -6 à +6.
- La fonction de l'enceinte **VIRTUAL** peut être sur **ON/OFF** à l'aide des touches **Haut/Bas**.

9



NIVEAU DE WOOFER (GRAVES)

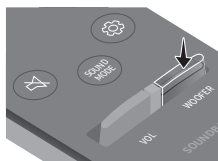
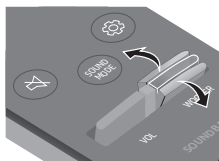

Appuyez sur les touches haut ou bas pour régler le niveau du woofer (graves) sur -12 ou de -6 à +6. Pour définir le niveau de volume du woofer (graves) sur 0 (Défaut), appuyez sur la touche.

10



VOLUME

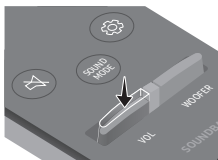
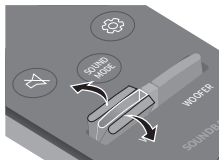

Appuyez sur les touches haut ou bas pour régler le volume.

- **Sourdine**

Appuyez sur la touche **VOL** pour couper le son. Appuyez de nouveau sur cette touche pour réactiver le son.

Utilisation des touches dissimulées (Touches avec plus d'une fonction)

Touche dissimulée		Page de référence
Touche de télécommande	Fonction	
WOOFER (Haut)	Télécommande de votre téléviseur Activer/Désactiver (Veille)	page 13
Haut	ID SET	page 16
 (Réglages audio)	EQ bande 7	page 11

Spécifications de sortie pour les différents modes d'effets sonores

Effet	Entrée	Sortie
		Avec caisson de basse et enceintes surround
STANDARD	2.0 canaux	2.1 canaux
	5.1 canaux	5.1 canaux / 7.1 canaux (DTS)
	7.1 canaux	7.1 canaux
	7.1.4 canaux	9.1.4 canaux
SURROUND	2.0 canaux	9.1.4 canaux
	5.1 canaux	9.1.4 canaux
	7.1 canaux	9.1.4 canaux
	7.1.4 canaux	9.1.4 canaux
GAME PRO	2.0 canaux	9.1.4 canaux
	5.1 canaux	9.1.4 canaux
	7.1 canaux	9.1.4 canaux
	7.1.4 canaux	9.1.4 canaux
ADAPTIVE SOUND	2.0 canaux	9.1.4 canaux
	5.1 canaux	9.1.4 canaux
	7.1 canaux	9.1.4 canaux
	7.1.4 canaux	9.1.4 canaux

- Pour les sources d'entrée Dolby Atmos et DTS:X, les modes d'effets pouvant être sélectionnés en utilisant la touche **SOUND MODE** ne sont pas disponibles. (Voir ci-dessus pour les modes d'effets.)
- Si la source d'entrée est Dolby Atmos®, le son est diffusé en configuration 9.1.4.
- Les enceintes surround ne produisent pas de bruits pour 2 canaux de sortie pendant que le mode **STANDARD** est utilisé. Pour activer le son pour les enceintes surround, réglez le mode d'effet sur **SURROUND**.

Réglage du volume de la Soundbar avec une télécommande de téléviseur







Réglez le volume de la Soundbar en utilisant la télécommande du téléviseur.

- Cette fonction ne peut être utilisée qu'avec une télécommande à infrarouge. Les télécommandes Bluetooth (qui nécessitent un jumelage) ne sont pas prises en charge.
- Réglez les enceintes du téléviseur sur **Hautparleur ext** pour utiliser cette fonction.
- Fabricants prenant en charge cette fonction :
VIZIO, LG, Sony, Sharp, PHILIPS, PANASONIC, TOSHIBA, Hisense, RCA

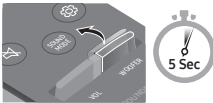
1. Éteignez la Soundbar.

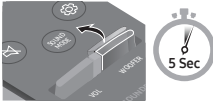
2. Appuyez et maintenez enfoncée la touche **WOOFER** pendant 5 secondes.

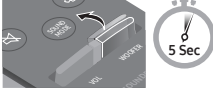
Chaque fois que vous appuyez sur la touche **WOOFER** et la maintenez pendant 5 secondes, le mode change dans l'ordre suivant : « **SAMSUNG-TV REMOTE** » (Mode par défaut), « **OFF-TV REMOTE** », « **ALL-TV REMOTE** ».

Touche de télécommande	Écran	État
	(Mode par défaut) SAMSUNG-TV REMOTE 	Active une télécommande de téléviseur à infrarouge Samsung.
	OFF-TV REMOTE 	Désactive la télécommande de téléviseur.
	ALL-TV REMOTE 	Active toute autre télécommande de téléviseur à infrarouge.

04 CONNEXION DE LA SOUNDBAR

Connexion de l'alimentation et des unités

Utilisez le cordon d'alimentation pour brancher le caisson de basse, les enceintes surround et la Soundbar à une prise électrique, dans l'ordre suivant :

- Pour plus d'informations sur l'alimentation électrique requise et la consommation d'énergie, reportez-vous à l'étiquette collée sur le produit. (Étiquette : située au bas de l'unité principale Soundbar)

1. Connectez un cordon d'alimentation au subwoofer.

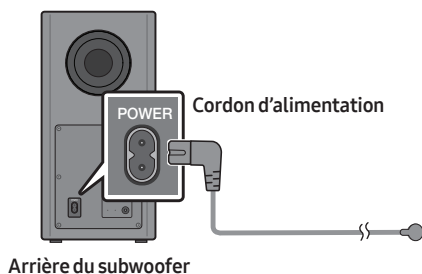

2. Branchez le cordon d'alimentation aux enceintes surround gauche et droite.

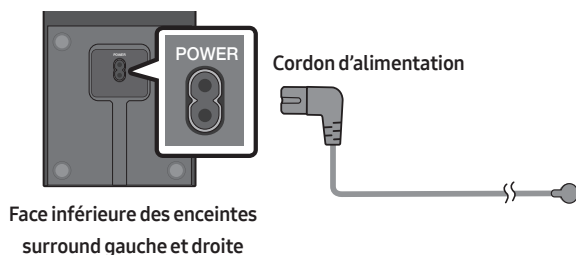

3. Branchez le cordon d'alimentation à la Soundbar.

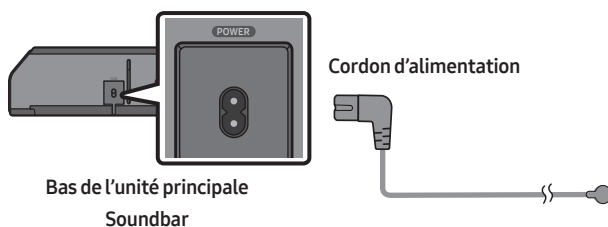

4. Branchez le cordon d'alimentation à la Soundbar, au caisson de basse et aux enceintes surround.
Le caisson de basse et les enceintes surround se connectent automatiquement lorsque la Soundbar est allumée.

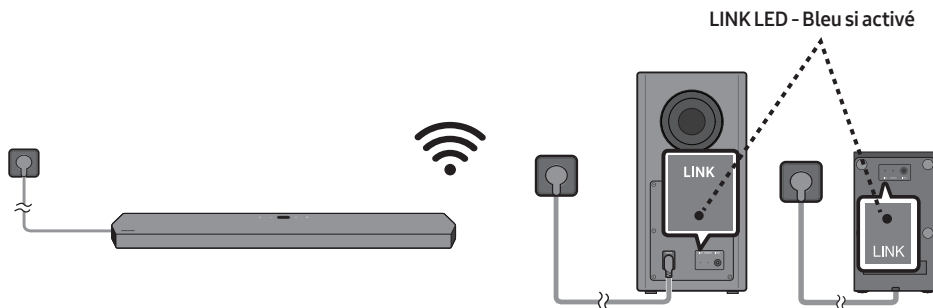

REMARQUES

- Branchez le caisson de basse et les enceintes surround avant de les connecter à la Soundbar.
Le caisson de basse et les enceintes surround se connectent automatiquement lorsque vous allumez la Soundbar.
- Si vous débranchez, puis rebranchez le cordon d'alimentation alors que le produit est allumé, la Soundbar s'allume automatiquement.

Disposition recommandée des enceintes

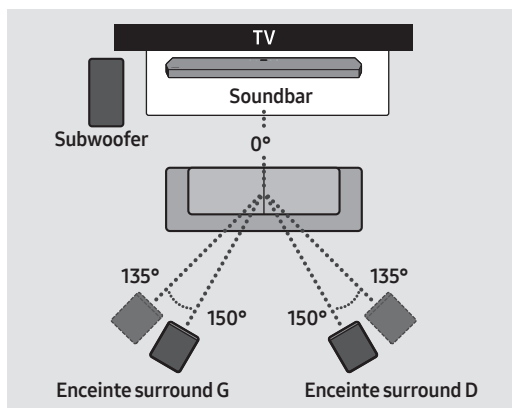

⚠ ATTENTION

- Des antennes de réception sans fil sont intégrées dans le caisson de basse et les enceintes surround sans fil. N'exposez pas les appareils à la pluie ni à l'humidité.
- Afin d'optimiser la qualité d'écoute, assurez-vous qu'il n'existe aucun obstacle autour du caisson de basse et des enceintes surround sans fil.

Connexion manuelle du caisson de basse ou des enceintes surround

Avant de réaliser la procédure de connexion manuelle du subwoofer décrite ci-dessous :

- Assurez-vous que les cordons d'alimentation de la Soundbar, et du caisson de basse ou des enceintes surround sont correctement branchés.
 - Vérifiez que la Soundbar est éteinte.
1. Éteignez l'unité principale de la Soundbar.
 2. Appuyez de façon prolongée (pendant au moins 5 secondes) sur **ID SET** à l'arrière du caisson de basse et des enceintes surround.
 - L'indicateur rouge à l'arrière du Caisson de basse s'éteint et l'indicateur bleu clignote.

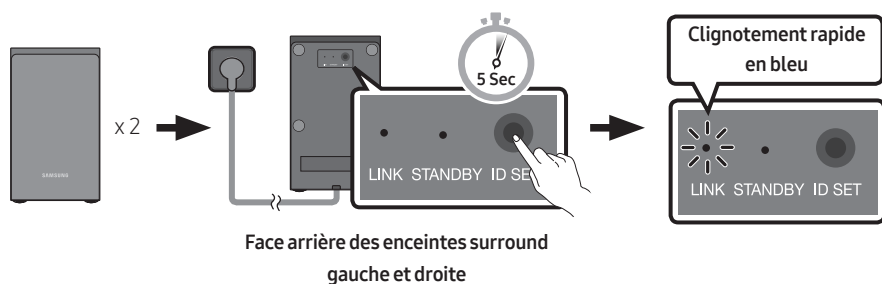
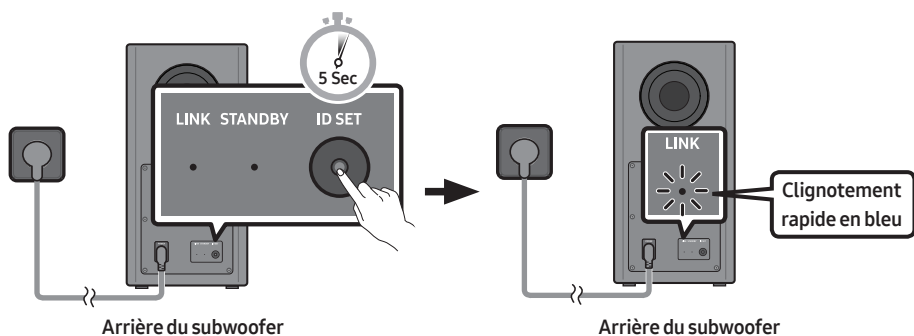

3. Appuyez sur la touche **Haut** de la télécommande pendant 5 secondes.
 - Le message **ID SET** s'affiche un moment sur l'écran de la Soundbar, avant de disparaître.
 - La Soundbar est automatiquement mise sous tension lorsque **ID SET** est terminé.

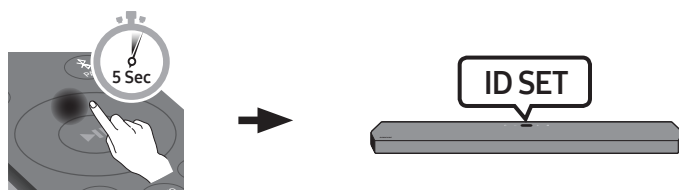

4. Vérifiez que le témoin LED LINK brille en bleu de manière stable (connexion terminée).

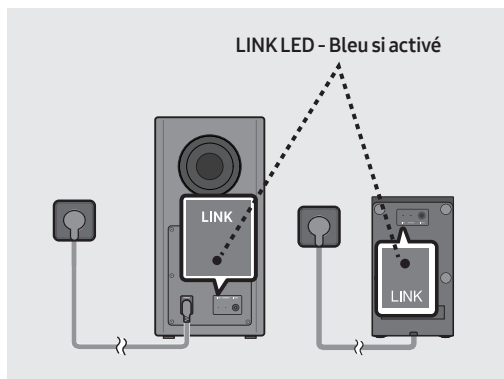

Le LINK LED arrête de clignoter et s'allume en bleu lorsque la Soundbar est connectée au caisson de basse et aux enceintes surround sans fil.

Le voyant est allumé à l'arrière du caisson de basse et des enceintes surround

LED	État	Description	Résolution
	Allumé	Connexion réussie (fonctionnement à l'état normal)	-
	Clignotement	Récupération de la connexion en cours	Vérifiez que le câble d'alimentation fixé à l'unité principale Soundbar est connecté correctement ou attendez environ 5 minutes. Si le voyant continue de clignoter, essayez de connecter manuellement le caisson de basse et les enceintes surround. Voir page 16.
	Allumé	Veille (lorsque l'unité principale Soundbar est éteinte)	Vérifiez que le câble d'alimentation fixé à l'unité principale Soundbar est connecté correctement.
		Échec de la connexion	Rétablissez la connexion. Consultez les instructions relatives à la connexion manuelle page 16.
	Clignotement	Dysfonctionnement	Consultez les coordonnées du Centre de service Samsung présentes dans ce manuel.

REMARQUES

- Si l'unité principale est hors tension, le subwoofer sans fil entrera en mode veille et la LED de STANDBY à l'arrière s'allumera en rouge après avoir clignoté en bleu plusieurs fois.
- Si vous utilisez un appareil qui utilise la même fréquence (5,8 GHz) que la Soundbar près de cette Soundbar, les interférences peuvent provoquer des interruptions de son.
- La distance de transmission maximale du signal sans fil de l'unité principale est d'environ 10 mètres, mais peut varier en fonction de votre environnement d'exploitation. Si un mur en béton armé ou métallique se trouve entre l'unité principale et le subwoofer sans fil, le système risque de ne pas fonctionner du tout, car le signal sans fil ne peut pas passer à travers le métal.

ATTENTION

- Des antennes de réception sans fil sont intégrées dans le caisson de basse et les enceintes surround sans fil. N'exposez pas les appareils à la pluie ni à l'humidité.
- Afin d'optimiser la qualité d'écoute, assurez-vous qu'il n'existe aucun obstacle autour du caisson de basse et des enceintes surround sans fil.

05 CONNEXION FILAIRE AVEC LE TÉLÉVISEUR

Méthode 1. Connexion par HDMI

⚠ ATTENTION

- Lorsqu'un câble HDMI et un câble optique sont connectés simultanément, le signal HDMI est reçu en priorité.
- Pour raccorder le téléviseur et la Soundbar à l'aide du câble HDMI, veillez à utiliser les bornes marquées ARC. Dans le cas contraire, le son du téléviseur ne sera pas émis.
- Veillez à utiliser le câble marqué du logo de certification HDMI premium. De plus, vérifiez que le câble est certifié de type A, Ethernet HDMI haute vitesse. (CÂBLE HDMI HAUTE VITESSE AVEC CONNEXION ETHERNET)

Connexion à un téléviseur qui prend en charge HDMI ARC (Canal de retour audio)

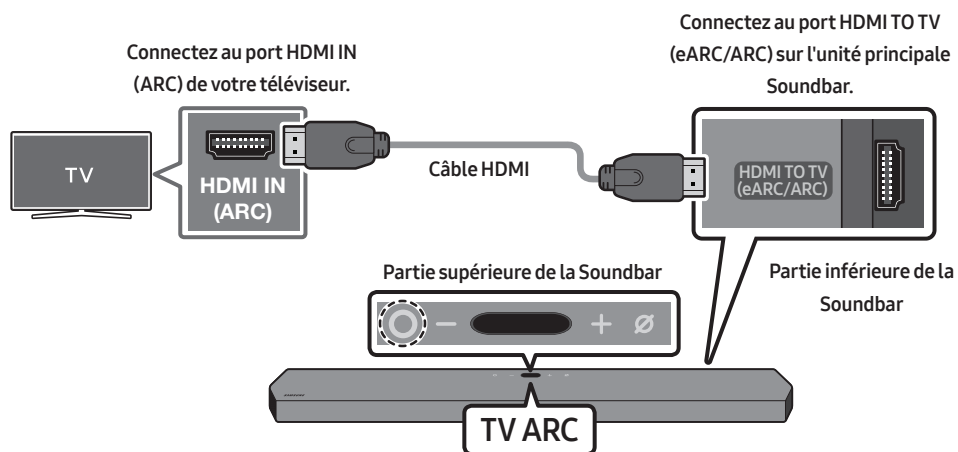

1. Vérifiez que le téléviseur et la Soundbar sont éteints, puis connectez le câble HDMI comme indiqué sur la figure.
2. Allumez la Soundbar et le téléviseur.
3. « **TV ARC** » apparaît sur la fenêtre d'affichage de l'unité principale Soundbar et le son du téléviseur est émis.
 - Si le son du téléviseur n'est pas émis, appuyez sur la touche **○ (Multifonction)** située sur le haut de la Soundbar ou sur la touche **📺 (Source)** de la télécommande pour sélectionner le mode « **D.IN** ». Dans la fenêtre d'affichage, « **D.IN** » et « **TV ARC** » apparaissent successivement et le son du téléviseur est émis.

- Lors de la connexion d'un téléviseur Samsung qui prend en charge la fonction eARC, « **eARC** » s'affiche à l'écran, et le son est émis.
- Si « **TV ARC** » n'apparaît pas dans la fenêtre d'affichage de l'unité principale Soundbar, vérifiez que le câble HDMI est connecté au bon port.
- Utilisez les touches de volume de la télécommande du téléviseur pour changer le volume de la Soundbar.

REMARQUES

- Lorsque vous connectez le téléviseur qui prend en charge HDMI ARC (Canal de retour audio) à la Soundbar à l'aide d'un câble HDMI, vous pouvez transmettre les données vidéo et audio numériques sans qu'il ne soit nécessaire de connecter un câble optique séparé.
- Nous recommandons l'utilisation d'un câble HDMI sans noyau, si possible. Si vous utilisez un câble avec un noyau, choisissez-en un de diamètre inférieur à 14 mm.
- Cette fonction n'est pas disponible si le câble HDMI ne prend pas en charge ARC.
- Lorsque le son d'un canal de diffusion est encodé en Dolby Digital et que le format audio de la sortie numérique « Format de sortie audio numérique » de votre téléviseur est réglé sur PCM, nous vous recommandons d'ajuster le réglage sur Dolby Digital. Modifier ce réglage sur le téléviseur vous permettra d'obtenir un son de meilleure qualité. (Il est possible que le menu TV utilise différents mots pour Dolby Digital et PCM en fonction du fabricant du téléviseur.)

Méthode 2. Connexion à l'aide d'un câble optique

Liste de vérifications préalables à la connexion

- Lorsqu'un câble HDMI et un câble optique sont connectés simultanément, le signal HDMI est reçu en priorité.
- Lorsque vous utilisez un câble optique et que les bornes sont dotées d'un cache, veillez à retirer les caches.

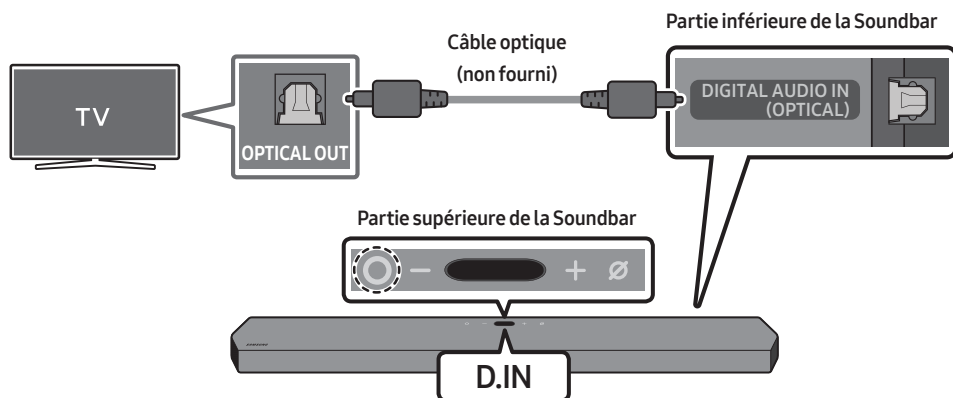

1. Vérifiez que le téléviseur et la Soundbar sont éteints, puis connectez le port **DIGITAL AUDIO IN (OPTICAL)** et le port de sortie OPTICAL du téléviseur à l'aide du câble optique (non fourni), comme indiqué sur la figure.
2. Allumez la Soundbar et le téléviseur.
3. Appuyez sur la touche **○ (Multifonction)** située sur le haut de la Soundbar ou sur la touche **☞ (Source)** de la télécommande pour sélectionner le mode « **D.IN** ».
4. Le son du téléviseur est émis par la Soundbar.

Utilisation de la fonction Q-Symphony

Pour Q-Symphony, la Soundbar se synchronise avec un téléviseur Samsung pour diffuser le son via deux périphériques pour un effet surround optimal. Quand la Soundbar est connectée, le menu « **TV+Soundbar** » apparaît dans le menu **Sortie son** du téléviseur. Sélectionnez le menu correspondant.

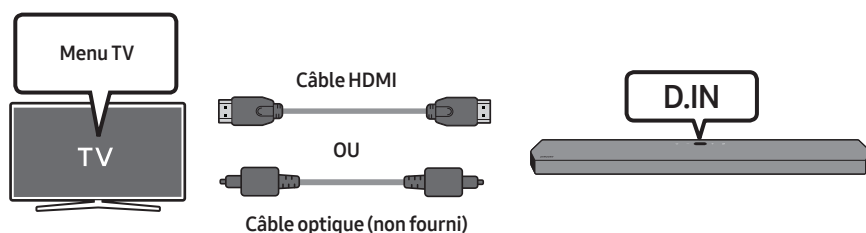

- Exemple de menu TV : **TV + [AV] Soundbar Nom de série (HDMI)**

REMARQUES

- Il peut fonctionner selon le codec pris en charge par le téléviseur.
- Cette fonction n'est prise en charge que lorsque le câble HDMI ou le câble optique (non fourni) est connecté.
- Cette fonction est disponible sur les téléviseurs Samsung sortis en 2020 et sur certains modèles de Soundbar.
- Si vous utilisez Q-Symphony, vous ne pouvez choisir que **GAME PRO** ou **ADAPTIVE SOUND**.

06 CONNEXION SANS FIL AVEC LE TÉLÉVISEUR

Connexion via Bluetooth

Lorsqu'un téléviseur Samsung TV est connecté via Bluetooth, vous pouvez profiter d'un son stéréo sans le casse-tête du câblage.

- Seul un téléviseur Samsung TV peut être connecté à la fois.
- Seul un téléviseur Samsung TV prenant en charge la fonction Bluetooth peut être connecté. Vérifiez les spécifications de votre téléviseur.

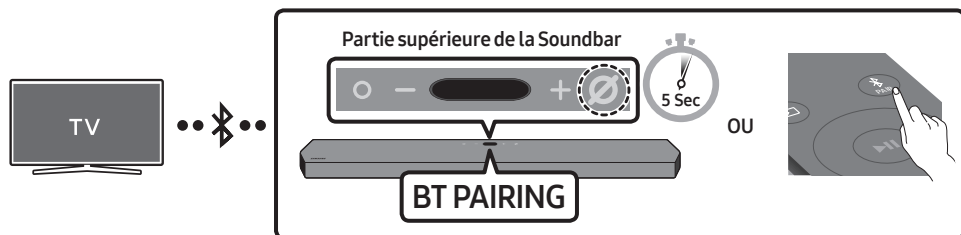

Connexion initiale

1. Appuyez sur la touche **PAIR** de la télécommande de la Soundbar pour passer en mode « **BT PAIRING** ».

(OU) a. Appuyez sur la touche **(Multifonction)** située sur le panneau supérieur, puis sélectionnez « **BT** ».

« **BT** » passe automatiquement sur « **BT PAIRING** » en quelques secondes ou sur « **BT READY** » si une connexion est déjà enregistrée.

- b. Lorsque « **BT READY** » apparaît, maintenez la touche **(Micro activé/désactivé)** située sur le panneau supérieur de la Soundbar enfoncée pendant plus de 5 secondes jusqu'à ce que le message « **BT PAIRING** » apparaisse.

2. Sélectionnez le mode Bluetooth sur le téléviseur Samsung TV.

(p. ex. Accueil (🏠) → Paramètres (⚙️) → Son → Sortie son → Liste des haut-parleurs Bluetooth → [AV] Samsung Soundbar Q950T (Bluetooth))

3. Sélectionnez « **[AV] Samsung Soundbar Q950T** » à partir de la liste présente sur l'écran du téléviseur.

Pour toute Soundbar disponible, le message « **Appariement nécessaire** » ou « **Apparié** » apparaît sur la liste des appareils Bluetooth du téléviseur. Pour connecter le téléviseur Samsung TV à la Soundbar, sélectionnez le message, puis établissez une connexion.

- Lorsque la TV Samsung est connectée, **[Nom du téléviseur]** → « **BT** » s'affiche sur l'écran supérieur de la Soundbar.

4. Vous pouvez à présent profiter du son du téléviseur Samsung TV à partir de la Soundbar.

- Une fois que vous avez connecté votre Soundbar à votre téléviseur Samsung TV pour la première fois, utilisez le mode « **BT READY** » pour vous reconnecter.

Si la connexion avec l'appareil échoue

- Si vous possédez une Soundbar (p.ex., une [AV] Samsung Soundbar Q950T) déjà présente dans la liste des enceintes du téléviseur Samsung TV, supprimez-la.
- Ensuite, répétez les étapes 1 à 3.

Déconnexion de la Soundbar et du téléviseur Samsung TV



Appuyez sur la touche  (Multifonction) située sur le haut de la Soundbar ou sur la touche

 (Source) de la télécommande pour sélectionner un mode autre que « BT ».

- La déconnexion prend un certain temps, car le téléviseur Samsung TV doit recevoir une réponse de la part de la Soundbar.

(Le temps requis peut varier selon le modèle du téléviseur Samsung TV.)

Quelle est la différence entre les modes BT READY et BT PAIRING ?

- **BT READY** : Dans ce mode, vous pouvez reconnecter n'importe quel téléviseur Samsung TV ou appareil mobile qui a déjà été connecté par le passé.
- **BT PAIRING** : Dans ce mode, vous pouvez connecter un nouvel appareil à la Soundbar. (Appuyez sur la touche  PAIR de la télécommande ou maintenez la touche  (Micro activé/désactivé) située sur la partie supérieure de la Soundbar enfoncée pendant plus de 5 secondes lorsque la Soundbar est en mode « BT ».)

Remarques concernant la connexion Bluetooth

- Placez un nouvel appareil à une distance inférieure à 1 m de la Soundbar pour établir la connexion par le biais de la communication Bluetooth.
- Si un code d'identification personnel vous est demandé lors de la connexion d'un nouvel appareil Bluetooth, saisissez <0000>.
- La Soundbar s'éteint automatiquement après 18 minutes passées en mode Prêt.
- Il est possible que la Soundbar n'effectue aucune recherche Bluetooth ou n'établisse aucune connexion sous certaines circonstances :
 - En présence d'un fort champ électromagnétique autour de la Soundbar.
 - Si plusieurs appareils Bluetooth ou plus sont jumelés simultanément avec la Soundbar.
 - Si l'appareil Bluetooth est éteint, déplacé ou qu'un dysfonctionnement survient.
- Les appareils électroniques peuvent causer des interférences radio. Les appareils qui génèrent des ondes électromagnétiques doivent être conservés à distance de l'unité principale Soundbar (par ex. des micro-ondes, des appareils LAN sans fil, etc.).

07 CONNEXION D'UN APPAREIL EXTERNE

Méthode 1. Connexion à l'aide d'un câble HDMI (prise en charge du décodage et de la lecture Dolby Atmos)

Liste de vérifications préalables à la connexion

- Dolby Atmos® et DTS:X ne sont pris en charge qu'en mode HDMI.
- Si les options de sortie audio comprennent un flux audio secondaire, assurez-vous qu'il est réglé sur Off.
- Assurez-vous que le contenu prend en charge Dolby Atmos®.

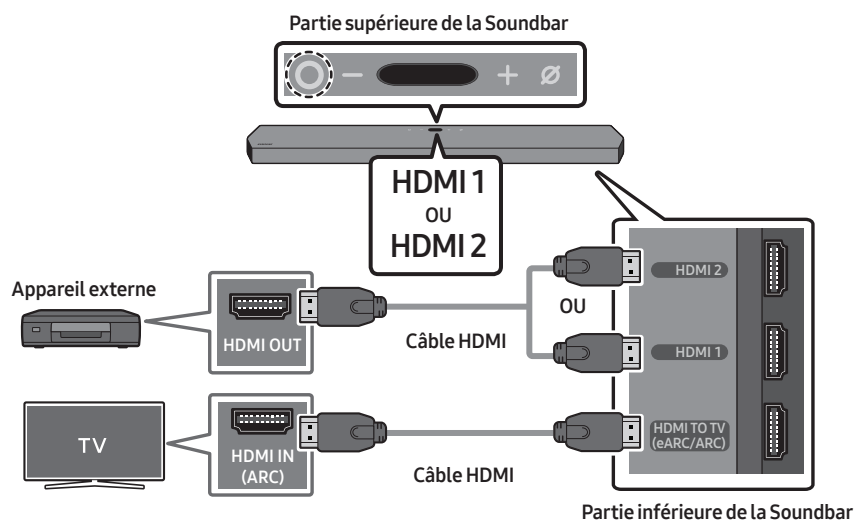

1. Utilisez le câble HDMI pour connecter le port HDMI OUT sur l'appareil externe et le port **HDMI** situé sur la partie inférieure de la Soundbar.
2. Utilisez un câble HDMI pour connecter le port HDMI IN du téléviseur et le port **HDMI TO TV (eARC/ARC)** situé sur la partie inférieure de la Soundbar.
3. Allumez la Soundbar, le téléviseur et l'appareil externe.
4. Appuyez sur la touche **○ (Multifonction)** en haut de la Soundbar ou sur la touche **☞ (Source)** sur la télécommande puis sélectionnez le mode « **HDMI 1** » ou « **HDMI 2** ».
5. L'écran de la Soundbar indique que le mode « **HDMI 1** » ou « **HDMI 2** » est actuellement sélectionné et la Soundbar va commencer à produire des sons.

REMARQUES

- **Lorsque vous utilisez Dolby Atmos®** : Si la source d'entrée est Dolby Atmos®, des sorties canal 9.1.4 sont émises. Lorsque Dolby Atmos® est actif, les modes d'effet sonore de la Soundbar contrôlés par la touche **SOUND MODE** ne sont pas disponibles.
- Lorsque Dolby Atmos® est activé, « **DOLBY ATMOS** » s'affiche sur l'écran supérieur.
- **Configuration de Dolby Atmos® sur votre lecteur BD ou un autre appareil.**
Ouvrez les options de sortie audio dans le menu des paramètres de votre lecteur BD ou d'un autre appareil et assurez-vous que «Aucun encodage» est sélectionné pour Bitstream. Par exemple, sur un lecteur BD Samsung, allez dans Accueil → Son → Sortie numérique, puis sélectionnez flux binaire (non traité).

Méthode 2. Connexion à l'aide d'un câble optique

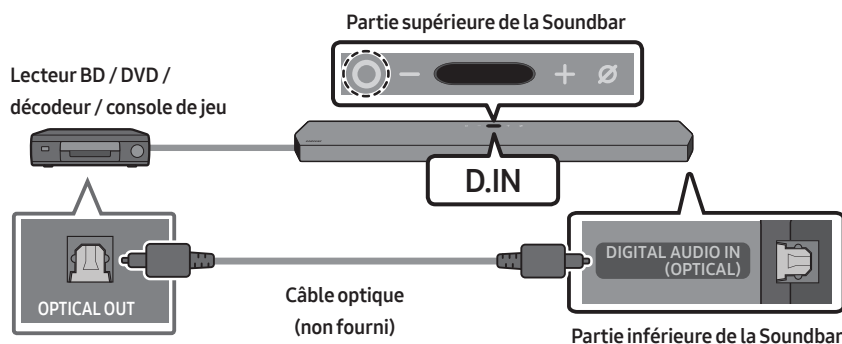

1. Utilisez un câble optique (non fourni) pour connecter **DIGITAL AUDIO IN (OPTICAL)** sur l'unité principale Soundbar et le port **OPTICAL OUT** sur l'appareil externe.
2. Allumez la Soundbar et l'appareil externe.
3. Pour sélectionner le mode « **D.IN** », appuyez sur la touche **O (Multifonction)** sur le haut de la Soundbar ou la touche **Source** sur la télécommande.
4. Votre Soundbar produira des sons depuis l'appareil externe.

08 CONNEXION D'UN APPAREIL MOBILE

Méthode 1. Connexion via Bluetooth

Lorsqu'un appareil mobile est connecté via Bluetooth, vous pouvez profiter d'un son stéréo sans le casse-tête du câblage.

- Lorsque vous connectez un appareil Bluetooth déjà jumelé et que la Soundbar est éteinte, celle-ci s'allume automatiquement.

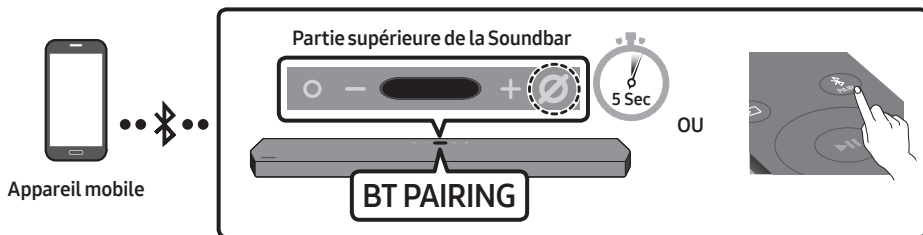

Connexion initiale

- Lorsque vous établissez la connexion avec un nouvel appareil Bluetooth, veillez à ce que l'appareil soit à une distance inférieure à 1 m de la Soundbar.

1. Appuyez sur la touche **PAIR** de la télécommande de la Soundbar pour passer en mode « **BT PAIRING** ».

(OU) a. Appuyez sur la touche **(Multifonction)** située sur le panneau supérieur, puis sélectionnez « **BT** ».

« **BT** » passe automatiquement sur « **BT PAIRING** » en quelques secondes ou sur « **BT READY** » si une connexion est déjà enregistrée.

b. Lorsque « **BT READY** » apparaît, maintenez la touche **(Micro activé/désactivé)** située sur le panneau supérieur de la Soundbar enfoncée pendant plus de 5 secondes jusqu'à ce que le message « **BT PAIRING** » apparaisse.

2. Sur votre appareil, sélectionnez « **[AV] Samsung Soundbar Q950T** » à partir de la liste qui apparaît.

- Lorsque la Soundbar est connectée à l'appareil mobile, **[Nom de l'appareil mobile]** → « **BT** » s'affiche sur l'écran supérieur.



3. Lisez des fichiers musicaux sur l'appareil connecté via Bluetooth à partir de la Soundbar.

- Une fois que vous avez connecté votre Soundbar à votre appareil mobile pour la première fois, utilisez le mode « **BT READY** » pour vous reconnecter.

Si la connexion avec l'appareil échoue

- Si vous possédez une Soundbar (par ex, « **[AV] Samsung Soundbar Q950T** ») déjà présente dans la liste des enceintes de l'appareil mobile, supprimez-la.
- Répétez les étapes 1 et 2.

Quelle est la différence entre les modes BT READY et BT PAIRING ?

- **BT READY** : Dans ce mode, vous pouvez reconnecter n'importe quel téléviseur Samsung TV ou appareil mobile qui a déjà été connecté par le passé.
- **BT PAIRING** : Dans ce mode, vous pouvez connecter un nouvel appareil à la Soundbar. (Appuyez sur la touche  PAIR de la télécommande ou maintenez la touche  (Micro activé/désactivé) située sur la partie supérieure de la Soundbar enfoncée pendant plus de 5 secondes lorsque la Soundbar est en mode « BT ».)

Remarques concernant la connexion Bluetooth

- Placez un nouvel appareil à une distance inférieure à 1 m de la Soundbar pour établir la connexion par le biais de la communication Bluetooth.
- Si un code d'identification personnel vous est demandé lors de la connexion d'un nouvel appareil Bluetooth, saisissez <0000>.
- La Soundbar s'éteint automatiquement après 18 minutes passées en mode Prêt.
- Il est possible que la Soundbar n'effectue aucune recherche Bluetooth ou n'établisse aucune connexion sous certaines circonstances :
 - En présence d'un fort champ électromagnétique autour de la Soundbar.
 - Si plusieurs appareils Bluetooth ou plus sont jumelés simultanément avec la Soundbar.
 - Si l'appareil Bluetooth est éteint, déplacé ou qu'un dysfonctionnement survient.
- Les appareils électroniques peuvent causer des interférences radio. Les appareils qui génèrent des ondes électromagnétiques doivent être conservés à distance de l'unité principale Soundbar (par ex. des micro-ondes, des appareils LAN sans fil, etc.).
- La Soundbar prend en charge les données SBC (44,1 kHz, 48 kHz).
- Ne connectez qu'à un appareil Bluetooth prenant en charge la fonction A2DP (AV).
- Vous ne pouvez pas connecter la Soundbar à un appareil Bluetooth ne prenant en charge que la fonction HF (Hands Free).
- Lorsque vous connectez la Soundbar à un appareil Bluetooth, placez-les le plus près possible l'un de l'autre.
- Plus la Soundbar et l'appareil Bluetooth sont éloignés, plus la qualité du son sera mauvaise. La connexion Bluetooth peut se rompre lorsque les appareils sont hors de portée.
- La connexion Bluetooth peut ne pas fonctionner comme prévu dans les zones où la réception est mauvaise.
- Un appareil Bluetooth peut subir du bruit ou un dysfonctionnement dans les conditions suivantes :
 - Lorsque le boîtier est en contact avec l'émetteur-récepteur de signaux sur le dispositif Bluetooth ou la Soundbar
 - Dans les coins ou lorsqu'il y a un obstacle à proximité, tel qu'un mur ou une cloison, où des changements électriques peuvent se produire.
 - Lorsqu'il est exposé à des interférences radio par d'autres produits fonctionnant sur les mêmes plages de fréquences, tels que les équipements médicaux, les fours à micro-ondes et les dispositifs LAN sans fil.
 - Des obstacles tels que les portes et les murs peuvent encore avoir un impact sur la qualité du son même lorsque les appareils se trouvent à portée.

- Notez que la Soundbar ne peut pas être jumelée avec d'autres appareils Bluetooth pendant l'utilisation de l'option Bluetooth.
- Cet appareil sans fil peut causer des interférences électriques lors de son fonctionnement.

Déconnexion de l'appareil Bluetooth d'une Soundbar

Vous pouvez déconnecter le périphérique Bluetooth du système Soundbar. Pour les instructions, reportez-vous au manuel d'utilisation de ce périphérique.

- Le système Soundbar sera déconnecté.
- Lorsque la Soundbar est déconnectée de l'appareil Bluetooth, elle affiche « **BT DISCONNECTED** » sur l'écran supérieur.

Déconnexion de la Soundbar à partir de l'appareil Bluetooth

Appuyez sur la touche **O (Multifonction)** en haut de la Soundbar ou sur la touche  **(Source)** sur la télécommande pour passer au mode « **BT** ».

- La déconnexion prend du temps parce que l'appareil Bluetooth doit recevoir une réponse de la Soundbar. (La durée de déconnexion peut varier selon l'appareil Bluetooth)
- Lorsque la Soundbar est déconnectée de l'appareil Bluetooth, elle affiche « **BT DISCONNECTED** » sur l'écran supérieur.

Méthode 2. Connexion via Wi-Fi (Réseau sans fil)

Pour connecter une Soundbar à un appareil mobile via un réseau sans fil (Wi-Fi), il est nécessaire de disposer de l'application **SmartThings**.

Connexion initiale

1. Installez et lancez l'application **SmartThings** sur votre appareil mobile (smartphone ou tablette).
2. Sur l'application, suivez les instructions à l'écran pour ajouter la Soundbar.
 - Le message contextuel automatique (deuxième illustration ci-dessous) peut ne pas s'afficher sur certains appareils.

Si la fenêtre contextuelle n'apparaît pas, appuyez sur « + » sur l'écran **Home**. La Soundbar est ajoutée à l'application.

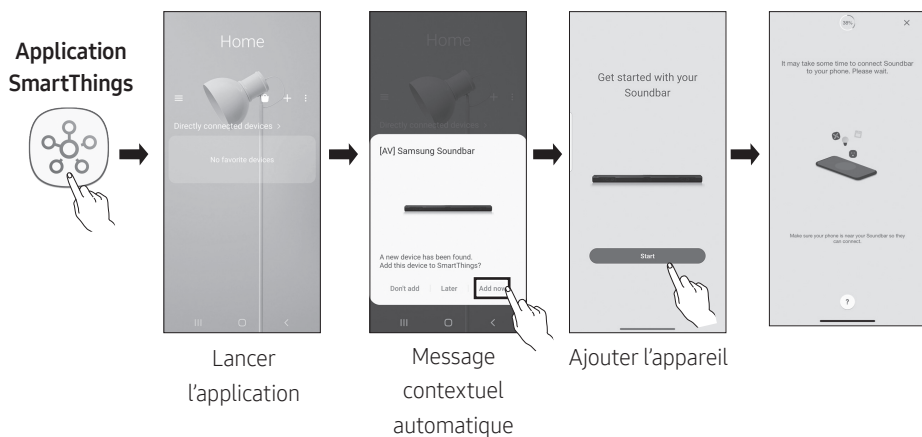

Configuration d'Amazon Alexa

- Amazon Alexa est un service fourni par Amazon.
- Ce service n'est disponible que dans certaines langues, mais pas dans d'autres pays ou régions.

Grâce à Alexa, vous pouvez écouter de la musique et des actualités, consulter les prévisions météorologiques et contrôler les appareils ménagers.

Pour utiliser Amazon Alexa, un compte Amazon est nécessaire pour connecter la Soundbar sur le réseau.

1. Installez l'application **SmartThings** sur votre appareil mobile, puis lancez-la.
2. Saisissez le compte Alexa en suivant les instructions de l'application, puis connectez-vous au service.

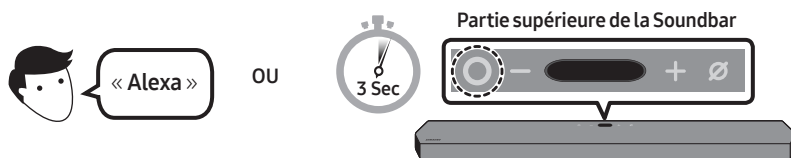

3. Appelez Alexa ou appuyez sur la touche **○ (Multifonction)** sur la Soundbar pendant 3 secondes pour utiliser le service Alexa.
 - Appuyez sur la touche **○ (Multifonction)** pendant 3 secondes pour appeler Alexa. Parlez avec la touche enfoncée pour activer la reconnaissance vocale.

Utilisez les commandes vocales pour contrôler la Soundbar



Déclencheur + Commande

À essayer	Exemple des phrases à utiliser
Contrôle du volume	« Alexa, augmente le volume »
	« Alexa, baisse le volume »
Écouter du contenu en streaming sur Amazon Music	« Alexa, joue du jazz »
Commande de la lecture	« Alexa, joue la chanson suivante »
	« Alexa, arrête la musique »
	« Alexa, quelle est cette chanson ? »
Informations météo	« Alexa, quel temps fait-il ? »
Programmation de la minuterie	« Alexa, programme une minuterie de 10 minutes »

Utilisation de la fonction Tap Sound

Appuyez sur la Soundbar avec votre appareil mobile pour lire le son du contenu de l'appareil mobile via la Soundbar.

- Il se peut que cette fonction ne soit pas prise en charge, selon l'appareil mobile.
- Cette fonction est uniquement compatible avec les appareils mobiles Samsung sous Android 8.1 ou supérieur.

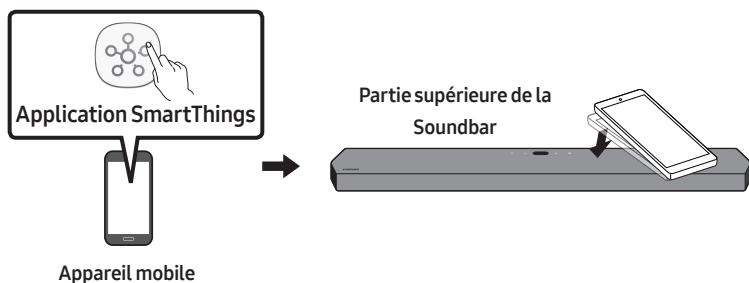

1. Activez la fonction **Tap Sound** sur votre appareil mobile.
 - Pour plus de détails sur la façon d'activer la fonction, reportez-vous à « **Réglage de la fonction Tap Sound** » ci-dessous.
2. Appuyez sur la Soundbar avec votre appareil mobile. Sélectionnez « **Démarrer** » dans la fenêtre de message affichée.

Une connexion est établie entre l'appareil mobile et la Soundbar via Bluetooth.
3. Lisez le son du contenu de l'appareil mobile via la Soundbar.
 - Cette fonction permet de connecter un appareil mobile à la Soundbar via Bluetooth en détectant les vibrations qui se produisent lorsque l'appareil touche la Soundbar.
 - Assurez-vous que l'appareil mobile ne touche pas un angle saillant de la Soundbar. La Soundbar ou l'appareil mobile risquerait d'être rayé ou endommagé.
 - Il est recommandé de recouvrir l'appareil mobile d'une housse protectrice. Appuyez légèrement sur la zone large de la partie supérieure de la Soundbar, sans forcer.
 - Pour utiliser cette fonction, mettez à jour l'application **SmartThings** à la dernière version.

Il se peut que cette fonction ne soit pas prise en charge, selon la version de l'application.

Réglage de la fonction Tap Sound

Utilisez l'application **SmartThings** pour activer la fonction **Tap View, Tap Sound**.

1. Sur l'appareil mobile, exécutez l'application **SmartThings**.
2. Sélectionnez (☰ → ⚙) dans l'écran d'application **SmartThings** affiché sur l'appareil mobile.
3. Placez « **Tap View, Tap Sound** » sur Activé pour permettre à la fonction de se mettre en marche lorsqu'un appareil mobile est en mouvement à proximité de la Soundbar. La fonction est activée.

REMARQUES

- Lorsque l'appareil mobile est en mode d'économie d'énergie, la fonction **Tap Sound** ne se met pas en marche.
- La fonction **Tap Sound** pourrait ne pas fonctionner si des appareils situés à proximité de la Soundbar provoquent des interférences radio, comme par exemple, des appareils électriques. Assurez-vous que les appareils susceptibles de provoquer des interférences radio sont placés à une distance suffisante de la Soundbar.

09 INSTALLATION DE LA FIXATION MURALE

Mesures de sécurité relatives à l'installation

- Installez uniquement la Soundbar sur un mur vertical.
- N'installez pas la Soundbar dans un endroit chaud ou humide.
- Vérifiez que le mur est assez résistant pour soutenir le poids du produit. Si ce n'est pas le cas, consolidez le mur ou choisissez un autre point d'installation.
- Achetez et utilisez uniquement les vis de fixation et les dispositifs d'ancrage adaptés au type de mur que vous avez choisi (mur en plâtre, en acier, en bois, etc.). Si possible, fixez les vis du support dans les montants du mur.
- Achetez les vis de montage de fixation murale adaptées au type et à l'épaisseur du mur sur lequel vous souhaitez installer la Soundbar.
 - Diamètre : M5
 - Longueur : 35 mm ou plus selon nos recommandations.
- Connectez des câbles de l'unité aux appareils externes avant de procéder à l'installation murale de la Soundbar.
- Veillez à ce que l'unité soit éteinte et débranchée avant de procéder à l'installation. Dans le cas contraire, il existe un risque d'électrocution.

Composants de fixation murale

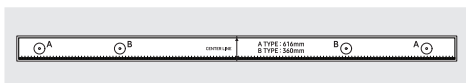

Guide de fixation murale

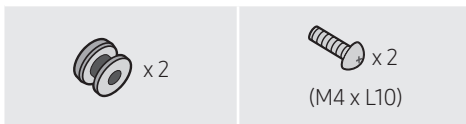

Vis de fixation

Vis



Support de fixation murale

1. Placez le **Guide de fixation murale** contre le mur.
 - Le **Guide de fixation murale** doit être de niveau.
 - Si votre téléviseur est monté sur le mur, installez la Soundbar à au moins 5 cm sous le téléviseur.

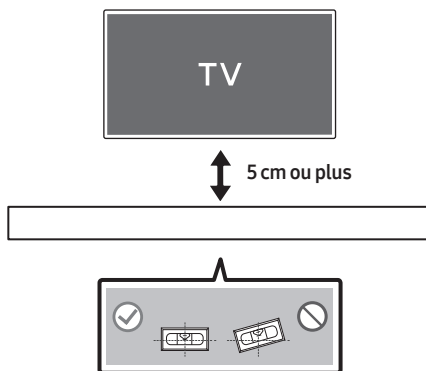

- Alignez la **Ligne centrale du Guide de fixation murale** avec le centre de votre téléviseur (si vous fixez la Soundbar sous votre téléviseur), puis fixez le **Guide de fixation murale** au mur avec du ruban adhésif.
 - Si vous ne fixez pas la Soundbar sous un téléviseur, placez la **Ligne centrale** au centre de la zone d'installation.

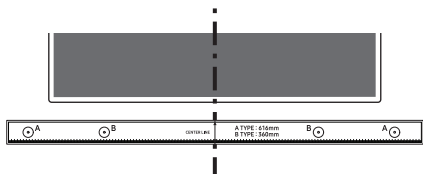

Ligne centrale

- Appuyez avec la pointe d'un stylo ou d'un crayon bien taillé au centre des images **A-TYPE** à chaque extrémité du guide pour marquer les trous des vis portantes, puis retirez le **Guide de fixation murale**.

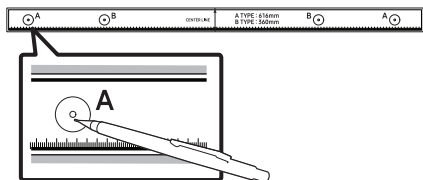

- À l'aide d'une mèche appropriée, faites un trou dans le mur au niveau de chaque marque.
 - Si les marques ne correspondent pas aux positions des poteaux muraux, veillez à insérer les ancrages ou les chevilles Molly appropriées dans les trous avant d'insérer les vis portantes. Si vous utilisez des ancrages ou des chevilles Molly, pensez à percer des trous suffisamment larges pour les accueillir.

- Enfoncez une vis (non fournie) dans chaque **Vis de fixation**, puis vissez fermement chaque vis dans un trou pour vis portante.

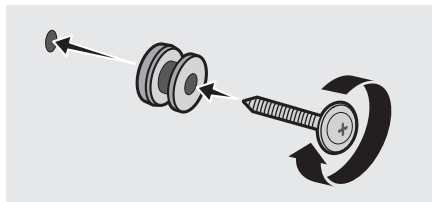

- Installez les **Support de fixation murale** sur la partie inférieure de la Soundbar, en veillant à les positionner correctement, en utilisant 2 **Vis**.

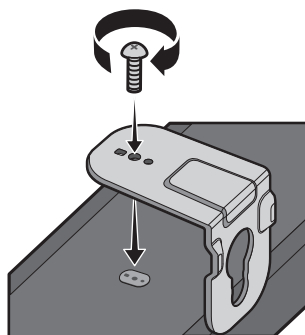

- Lors de l'assemblage, veillez à ce que l'accroche des **Support de fixation murale** se trouve sur l'arrière de la Soundbar.

Arrière de la Soundbar



Extrémité droite de la Soundbar

7. Installez la Soundbar, sur laquelle sont fixés les **Supports de fixation murale**, en accrochant les **Supports de fixation murale** sur les **Vis de fixation** sur le mur.

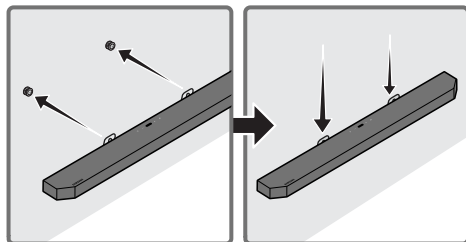

8. Faites glisser la Soundbar vers le bas, comme indiqué ci-dessous, afin que les **Support de fixation murale** reposent de manière sûre sur les **Vis de fixation**.

- Insérez les **Vis de fixation** dans la partie large (inférieure) des **Support de fixation murale**, puis faites glisser les **Support de fixation murale** vers le bas afin que les **Support de fixation murale** reposent de manière sûre sur les **Vis de fixation**.

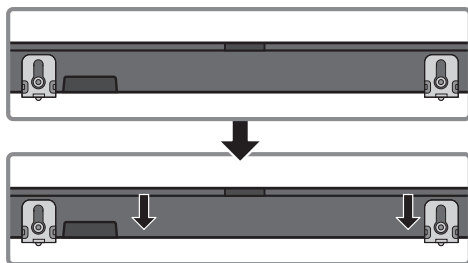

Fixation murale des enceintes surround

Vous pouvez acheter des supports séparément afin de fixer les enceintes au mur.

Ces supports muraux ne sont pas vendus par Samsung.

Remarques concernant la fixation murale des enceintes surround

- Les supports muraux des enceintes surround doivent supporter un poids supérieur à 8,0 kg.
- Taille des trous : vis filetées 1/4-20 UNC
- Vérifiez la solidité du mur avant d'installer les supports de fixation murale. S'il n'est pas suffisamment solide, veillez à le renforcer avant d'installer les supports de fixation murale et les enceintes.
- Samsung n'est pas responsable des dommages causés au produit en raison d'une installation inappropriée.
- Veillez à ne pas installer les enceintes à l'horizontal ni à l'envers.

10 INSTALLATION DE LA SOUNDBAR AU-DESSUS D'UN SOCLE DE TÉLÉVISEUR

Placez la Soundbar sur un socle de téléviseur.

Composant



Pied en caoutchouc

Pour l'installation, attachez les **Pieds en caoutchouc** au bas de la Soundbar avant de la placer au-dessus du socle de téléviseur. Assurez-vous de fixer les **Pieds en caoutchouc** de sorte qu'ils ne dépassent pas du socle de la TV. Reportez-vous à la figure ci-dessous.

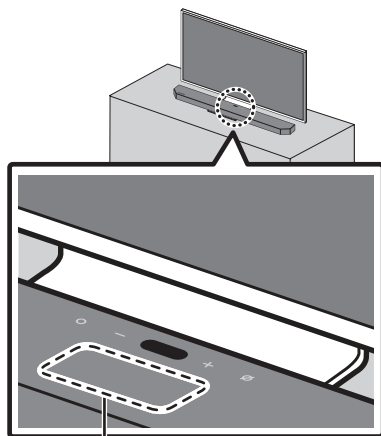
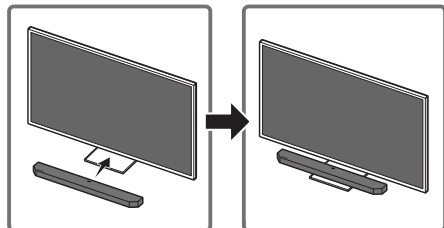
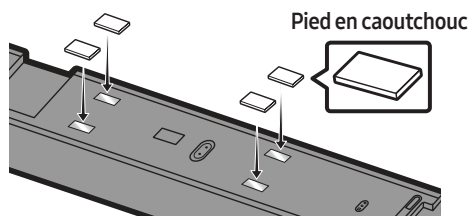

Microphone

Comme indiqué sur l'illustration, alignez le centre de la Soundbar avec le centre du téléviseur, en insérant avec précaution la Soundbar dans le socle du téléviseur. À ce moment, placez le microphone à l'avant du support pour ne pas interférer avec la reconnaissance vocale.

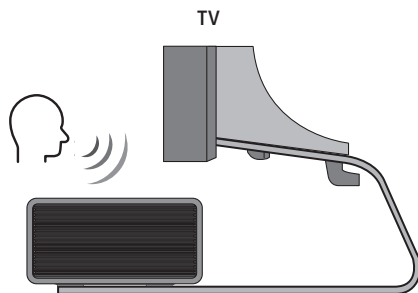

Extrémité droite de la Soundbar

REMARQUES

- Veillez à ce que la Soundbar soit placée sur une surface plane et stable.
- Un écart insuffisant par rapport au téléviseur peut entraîner des problèmes de reconnaissance vocale et d'acoustique.

11 MISE À JOUR DU LOGICIEL

Mise à jour automatique

Lorsque la Soundbar est connectée à internet, le logiciel est automatiquement mis à jour, même lorsque la Soundbar est éteinte.

- Pour utiliser la fonction de mise à jour automatique, la Soundbar doit être connectée à internet.

La connexion Wi-Fi à la Soundbar prend fin si le cordon d'alimentation de la Soundbar est débranché ou si l'alimentation est coupée.

Si l'alimentation a été coupée, lorsque l'alimentation revient ou quand vous rebranchez le cordon d'alimentation, allumez la Soundbar, puis reconnectez-la à internet.

Mise à jour par USB

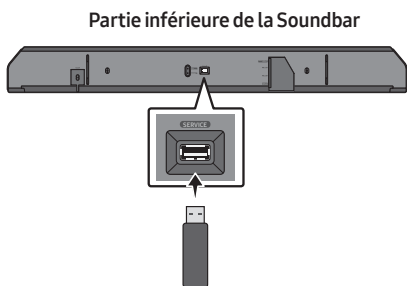

Il est possible qu'à l'avenir, Samsung propose des mises à jour du micrologiciel du système de la Soundbar.

Lorsqu'une mise à jour est disponible, vous pouvez mettre à jour la Soundbar en connectant un lecteur USB contenant la mise à jour du micrologiciel au port **SERVICE** de la Soundbar.

1. Rendez-vous sur le site Samsung (www.samsung.com) → recherchez le nom du modèle à partir de l'option de menu d'assistance client.
 - Pour plus d'informations sur les mises à jour, reportez-vous au guide des mises à jour.
2. Téléchargez le fichier de mise à jour (type USB).
3. Décompressez le fichier pour créer un dossier avec le nom du fichier.
4. Stockez le fichier créé dans une clé USB puis connectez-la à la Soundbar.
5. Allumez la Soundbar. L'appareil est ensuite mis à jour en 3 minutes et affiche le message « **UPDATE** ».
 - Pendant la mise à jour, n'éteignez pas l'appareil et ne retirez pas la clé USB.
 - Si le message « **UPDATE** » n'apparaît pas sur l'écran, retirez le cordon d'alimentation de la Soundbar et connectez-le de nouveau.
 - Lorsque la dernière version est installée, aucune mise à jour n'est effectuée.
 - Selon le type de clé USB utilisée, la mise à jour peut ne pas être prise en charge.

Initialisation

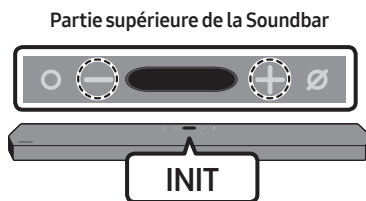

Avec la Soundbar activée, maintenez les touches **— + (Volume)** situées sur le boîtier enfoncées simultanément pendant au moins 5 secondes. « **INIT** » s'affiche à l'écran et la Soundbar s'initialise.

⚠ ATTENTION

- Tous les réglages de la Soundbar sont initialisés. Veillez à n'effectuer cette opération que lorsque l'initialisation est nécessaire.

12 DÉPANNAGE

Avant de contacter l'assistance, vérifiez les éléments suivants.

Si l'alimentation n'est pas activée

- Vérifiez que le cordon d'alimentation de la Soundbar est correctement inséré dans la prise.

Si les fonctions ne marchent pas correctement

- Retirez le cordon d'alimentation, puis insérez-le à nouveau.
- Débranchez le cordon d'alimentation de l'appareil externe et réessayez.
- En l'absence de signal, la Soundbar s'éteint automatiquement après un certain temps. Activez l'alimentation. (Voir page 9.)

Si la télécommande ne fonctionne pas

- Utilisez la télécommande en observant attentivement la Soundbar.
- Remplacez les piles de la télécommande par des piles neuves.

Si aucun son n'est émis par la Soundbar

- Le volume de la Soundbar est trop bas ou a été mis en sourdine. Réglez le volume.
- Si un appareil externe (STB, appareil Bluetooth, appareil mobile, etc.) est connecté, réglez le volume de l'appareil externe.
- Sélectionnez la Soundbar comme sortie du son du téléviseur. (Téléviseur Samsung : Accueil (🏠) → Paramètres (⚙️) → Son → Sortie son → Sélectionnez la Soundbar

- La connexion du câble à la Soundbar peut ne pas être desserrée. Débranchez le câble et connectez-le de nouveau.
- Débranchez complètement le cordon d'alimentation, reconnectez-le, puis allumez l'alimentation.
- Initialisez l'appareil et réessayez. (Voir page 37.)

Le caisson de basse et les enceintes surround n'émettent aucun son

- Assurez-vous que le voyant situé à l'arrière du caisson de basse et des enceintes surround est allumé en bleu. S'il clignote en bleu ou est allumé en rouge, reconnectez la Soundbar au caisson de basse et aux enceintes surround. (Voir page 16.)
- Vous pouvez rencontrer un problème s'il y a un obstacle entre la Soundbar et le subwoofer. Déplacez les appareils vers une zone sans obstacle.
- Les signaux de fréquence radio envoyés par d'autres appareils à proximité peuvent interrompre la connexion. Gardez l'enceinte éloignée de ces appareils.
- Débranchez puis reconnectez la fiche d'alimentation.

Le volume du subwoofer est trop faible

- Le volume original du contenu que vous écoutez peut être faible. Essayez de régler le niveau du subwoofer. (Voir page 11.)
- Rapprochez l'enceinte subwoofer de vous.

Si le téléviseur n'est pas connecté via HDMI TO TV (eARC/ARC)

- Vérifiez si le câble HDMI est correctement connecté à la borne ARC. (Voir page 19)
- La connexion peut être rendue impossible par l'appareil externe connecté (décodeur, console de jeu, etc.). Connectez directement la Soundbar.
- Il est possible que HDMI-CEC ne soit pas activé sur le téléviseur. Activez CEC sur le menu TV. (Téléviseur Samsung : Accueil (🏠) → Paramètres (⚙️) → Général → Gestionnaire de périphériques externes → Anynet+ (HDMI-CEC) ALLUMÉ)

Il n'y a aucun son lors de la connexion au téléviseur en mode HDMI TO TV (eARC/ARC)

- Votre appareil est incapable de lire le signal d'entrée. Changez la sortie audio du téléviseur sur PCM ou Dolby Digital. (Pour un téléviseur Samsung : Accueil (🏠) → Paramètres (⚙️) → Son → Paramètres expert → Format de sortie audio numérique)

Si la connexion Bluetooth est impossible

- Lors de la connexion d'un nouvel appareil, passez en mode « **BT PAIRING** » pour établir la connexion. (Maintenez la touche **PAIR** de la télécommande ou la touche **⊘ (Micro activé/désactivé)** située sur le boîtier de la Soundbar enfoncée pendant au moins 5 secondes.)
- Si la Soundbar est connectée à un autre appareil, déconnectez d'abord cet appareil pour changer d'appareil.
- Supprimez la liste des enceintes Bluetooth sur l'appareil à connecter, puis reconnectez-le. (Téléviseur Samsung : Accueil (🏠) → Paramètres (⚙️) → Son → Sortie son → Liste des haut-parleurs Bluetooth)

- La connexion automatique au téléviseur peut être désactivée. Lorsque la Soundbar est sur « **BT READY** », appuyez et maintenez enfoncée la touche **▶||** sur la télécommande de la Soundbar pendant 5 secondes pour sélectionner **ON-TV CONNECT**. Si vous voyez **OFF-TV CONNECT**, appuyez et maintenez enfoncée de nouveau la touche **▶||** pendant 5 secondes pour changer la sélection.
- Débranchez puis reconnectez la fiche d'alimentation, et réessayez.
- Initialisez l'appareil et réessayez. (Voir page 37.)

Si le son via Bluetooth est haché

- Les sons peuvent être interrompus en raison d'interférences dues à des fréquences radio ou à des appareils électroniques situés à proximité. Tenez ces appareils éloignés de la Soundbar pour éviter les interférences radio. Exemple : four à micro-ondes.
- Dans la mesure où l'appareil à connecter se situe à une distance importante de la Soundbar, il est possible que le son soit haché. Rapprochez l'appareil de la Soundbar.
- Si une partie du corps entre en contact avec l'émetteur Bluetooth ou que le produit est installé sur un meuble en métal, il est possible que le son émis soit haché. Vérifiez l'environnement d'installation et les conditions d'utilisation.

Si la connexion Wi-Fi est impossible

- Vérifiez si votre routeur sans fil est allumé.
- Éteignez le routeur, rallumez-le, puis réessayez.
- Un signal du routeur sans fil trop faible peut rendre impossible la connexion. Rapprochez le routeur de la Soundbar ou ajustez la position d'installation pour qu'il n'y ait aucun obstacle entre les deux appareils.
- Si votre routeur sans fil est neuf, vous devrez configurer de nouveau les paramètres réseau de l'enceinte.

Au cas où Alexa ne répondrait pas

Lorsque le microphone est éteint ou que la réception est mauvaise

- Appuyez sur la touche  (Micro activé/désactivé) située sur le haut de la Soundbar pour activer le microphone.
- La reconnaissance vocale peut ne pas être disponible en raison du bruit ambiant. Réduisez le bruit et essayez à nouveau.

Lorsque le réseau est déconnecté

- Le réseau peut être indisponible. Reconfigurez le réseau. (Voir page 29)

Quand Alexa n'est pas configuré correctement

- Utilisez l'application **SmartThings** pour reconfigurer Alexa. (Voir page 30)
- Consultez les pays prenant en charge Alexa sur le site web d'Amazon. Le service n'est pas disponible dans ces pays.

Si la Soundbar ne s'allume pas immédiatement après l'activation du téléviseur

- Éteindre la Soundbar alors que vous regardez le téléviseur entraîne la désactivation de la synchronisation de l'alimentation du téléviseur et de la Soundbar. Commencez par éteindre le téléviseur.

13 LICENCE



Manufactured under license from Dolby Laboratories. Dolby, Dolby Atmos, Dolby Audio, Dolby Digital Plus, Pro Logic, and the double-D symbol are trademarks of Dolby Laboratories.



For DTS patents, see <http://patents.dts.com>. Manufactured under license from DTS Licensing Limited. DTS, the Symbol, & DTS and the Symbol together, DTS:X, and the DTS:X logo are registered trademarks and/or trademarks of DTS, Inc. in the United States and/or other countries. © DTS, Inc. All Rights Reserved.



The terms HDMI and HDMI High-Definition Multimedia Interface, and the HDMI Logo are trademarks or registered trademarks of HDMI Licensing LLC in the United States and other countries.



- Le logiciel Spotify Software fait l'objet de licences tierces trouvées ici : www.spotify.com/connect/third-party-licenses.
- Pour en savoir plus sur Spotify Connect, veuillez consulter le site Web www.spotify.com/connect

14 AVIS DE LICENCE LIBRE

Pour envoyer des questions et des demandes concernant des logiciels libres, contactez Samsung Open Source (<http://opensource.samsung.com>)

15 REMARQUE IMPORTANTE À PROPOS DU SERVICE

- Les figures et les illustrations du présent Manuel d'utilisation sont fournies à titre de référence uniquement et peuvent différer de l'apparence du produit réel.
- Des frais supplémentaires pourront vous être facturés dans les cas suivants :
 - (a) Vous demandez l'intervention d'un ingénieur, mais il s'avère que l'appareil ne présente aucune anomalie (par ex. vous n'avez pas lu ce Manuel d'utilisation).
 - (b) Vous portez l'unité à un centre de réparation, mais il s'avère que celle-ci ne présente aucune défaillance (par ex. vous n'avez pas lu ce Manuel d'utilisation).
- Le montant de ces frais administratifs vous sera notifié avant que tout travail ou toute visite à votre domicile ne soit effectuée).

16 SPÉCIFICATIONS ET GUIDE

Spécifications

Nom du modèle	HW-Q950T
Poids	7,1 kg
Dimensions (L x H x P)	1232,0 x 69,5 x 138,0 mm
Plage de températures en fonctionnement	+5°C à +35°C
Plage d'humidité en fonctionnement	10 % ~ 75 %
AMPLIFICATEUR Puissance de sortie nominale	(18W x 6) + (10W x 3) + (18W x 6) + 160W + (35W x 4)
Formats de lecture pris en charge	Dolby Atmos (True HD / Digital Plus), Dolby Digital, DTS Master Audio, DTS:X, DTS
PUISANCE DE SORTIE DE L'APPAREIL SANS FIL Puissance de transmission Wi-Fi max.	100 mW à 2,4 GHz – 2,4835 GHz, 200 mW à 5,15 GHz – 5,25 GHz, 100 mW à 5,25 GHz – 5,35 GHz & 5,47 GHz – 5,725 GHz
PUISANCE DE SORTIE DE L'APPAREIL SANS FIL Puissance de transmission BT max.	100 mW à 2,4 GHz – 2,4835 GHz
PUISANCE DE SORTIE DE L'APPAREIL SANS FIL Puissance de transmission SRD max.	25 mW à 5,725 GHz – 5,85 GHz

Nom du caisson de basse	PS-WR95BB
Poids	9,8 kg
Dimensions (L x H x P)	210,0 x 403,0 x 403,0 mm
AMPLIFICATEUR Puissance de sortie nominale	160W
PUISANCE DE SORTIE DE L'APPAREIL SANS FIL Puissance de transmission SRD max.	25 mW à 5,725 GHz – 5,85 GHz

Nom du enceintes surround	PS-SQ90BB-1, PS-SQ90BB-2
Poids	2,1 kg
Dimensions (L x H x P)	120,0 x 210,0 x 141,0 mm
AMPLIFICATEUR Puissance de sortie nominale	35W x 4
PUISANCE DE SORTIE DE L'APPAREIL SANS FIL Puissance de transmission SRD max.	25 mW à 5,725 GHz – 5,85 GHz

REMARQUES

- Samsung Electronics Co., Ltd se réserve le droit de modifier les caractéristiques sans préavis.
- Le poids et les dimensions sont approximatifs.

Précautions : La Soundbar redémarre automatiquement si vous activez/désactivez le Wi-Fi.

Consommation électrique totale en veille (W)	5,2W
Wi-Fi Méthode de désactivation du port	Appuyez sur la touche ID SET sur le panneau inférieur de la Soundbar et maintenez-la enfoncée pendant 30 secondes pour activer/désactiver le Wi-Fi.
Bluetooth Méthode de désactivation du port	Appuyez sur la touche NETWORK sur le panneau inférieur de la Soundbar et maintenez-la enfoncée pendant 30 secondes pour activer/désactiver le Bluetooth.

- Samsung déclare par la présente que cet équipement est conforme à la directive 2014/53/UE.
Le texte complet de la déclaration de conformité de l'UE est disponible à l'adresse Internet suivante : <http://www.samsung.com>, puis allez dans Assistance > Sélectionner un produit et saisissez le nom de modèle. Cet équipement peut fonctionner dans tous les pays de l'Union européenne. La fonction 5GHz WLAN(Wi-Fi ou SRD) de cet équipement ne peut fonctionner qu'à l'intérieur.





[Élimination des batteries de ce produit]

(Applicable aux pays disposant de systèmes de collecte séparés)

Le symbole sur la batterie, le manuel ou l'emballage indique que les batteries de ce produit ne doivent pas être éliminées en fin de vie avec les autres déchets ménagers. L'indication éventuelle des symboles chimiques Hg, Cd ou Pb signifie que la batterie contient des quantités de mercure, de cadmium ou de plomb supérieures aux niveaux de référence stipulés dans la directive CE 2006/66.

Si les batteries ne sont pas correctement éliminées, ces substances peuvent porter préjudice à la santé humaine ou à l'environnement.

Afin de protéger les ressources naturelles et d'encourager la réutilisation du matériel, veuillez à séparer les batteries des autres types de déchets et à les recycler via votre système local de collecte gratuite des batteries.



Les bons gestes de mise au rebut de ce produit (Déchets d'équipements électriques & électroniques)

(Applicable aux pays disposant de systèmes de collecte séparés)

Ce symbole sur le produit, ses accessoires ou sa documentation indique que ni le produit, ni ses accessoires électroniques usagés (chargeur, casque audio, câble USB, etc.) ne peuvent être jetés avec les autres déchets ménagers. La mise au rebut incontrôlée des déchets présentant des risques environnementaux et de santé publique, veuillez séparer vos produits et accessoires usagés des autres déchets. Vous favoriserez ainsi le recyclage de la matière qui les compose dans le cadre d'un développement durable.









Les particuliers sont invités à contacter le magasin leur ayant vendu le produit ou à se renseigner auprès des autorités locales pour connaître les procédures et les points de collecte de ces produits en vue de leur recyclage. Les entreprises et particuliers sont invités à contacter leurs fournisseurs et à consulter les conditions de leur contrat de vente. Ce produit et ses accessoires ne peuvent être jetés avec les autres déchets.

Pour obtenir des informations sur les engagements environnementaux de Samsung et sur les obligations réglementaires spécifiques à l'appareil, par ex. la réglementation REACH WEEE, rendez-vous sur : www.samsung.com/uk/aboutsamsung/sustainability/environment/our-commitment/data/

ΠΛΗΡΟΦΟΡΙΕΣ ΓΙΑ ΤΗΝ ΑΣΦΑΛΕΙΑ

ΠΡΟΕΙΔΟΠΟΙΗΣΕΙΣ ΓΙΑ ΤΗΝ ΑΣΦΑΛΕΙΑ

ΓΙΑ ΝΑ ΠΕΡΙΟΡΙΣΕΤΕ ΤΟΝ ΚΙΝΔΥΝΟ ΗΛΕΚΤΡΟΠΛΗΞΙΑΣ ΜΗΝ ΑΦΑΙΡΕΙΤΕ ΤΟ ΠΙΣΩ ΚΑΛΥΜΜΑ. Η ΣΥΣΚΕΥΗ ΔΕΝ ΠΕΡΙΕΧΕΙ ΕΞΑΡΤΗΜΑΤΑ ΠΟΥ ΜΠΟΡΟΥΝ ΝΑ ΕΠΙΣΚΕΥΑΣΤΟΥΝ ΑΠΟ ΤΟ ΧΡΗΣΤΗ. ΓΙΑ ΤΙΣ ΕΡΓΑΣΙΕΣ ΣΥΝΤΗΡΗΣΗΣ ΕΜΠΙΣΤΕΥΘΕΙΤΕ ΕΞΕΙΔΙΚΕΥΜΕΝΟ ΠΡΟΣΩΠΙΚΟ. Για την επεξήγηση των συμβόλων που μπορεί να συναντήσετε στο προϊόν Samsung, ανατρέξτε στον πίνακα παρακάτω.

	ΠΡΟΣΟΧΗ ΚΙΝΔΥΝΟΣ ΗΛΕΚΤΡΟΠΛΗΞΙΑΣ ΜΗΝ ΑΝΟΙΓΕΤΕ	
	Αυτό το σύμβολο υποδεικνύει ότι υπάρχει υψηλή τάση στο εσωτερικό της συσκευής. Είναι επικίνδυνο να έρχεστε σε επαφή με οποιοδήποτε εσωτερικό εξάρτημα αυτού του προϊόντος.	
	Αυτό το σύμβολο υποδεικνύει ότι αυτό το προϊόν συνοδεύεται από σημαντικά έντυπα αναφορικά με τη λειτουργία και τη συντήρηση.	
	Προϊόν κατηγορίας II: Αυτό το σύμβολο υποδεικνύει ότι δεν απαιτείται σύνδεση ασφαλείας με την ηλεκτρική γείωση. Αν αυτό το σύμβολο δεν υπάρχει σε κάποιο προϊόν με καλώδιο τροφοδοσίας, το προϊόν ΠΡΕΠΕΙ να συνδεθεί με γείωση.	
	Τάση εναλλασσόμενου ρεύματος: Αυτό το σύμβολο υποδεικνύει ότι η ονομαστική τάση που επισημαίνεται με το σύμβολο είναι τάση εναλλασσόμενου ρεύματος.	
	Τάση συνεχούς ρεύματος: Αυτό το σύμβολο υποδεικνύει ότι η ονομαστική τάση που επισημαίνεται με το σύμβολο είναι τάση συνεχούς ρεύματος.	
	Προσοχή, συμβουλευτείτε τις οδηγίες χρήσης: Αυτό το σύμβολο καθοδηγεί το χρήστη να συμβουλευτεί το εγχειρίδιο χρήσης για περαιτέρω πληροφορίες σχετικά με την ασφάλεια.	

ΠΡΟΕΙΔΟΠΟΙΗΣΗ

- Μην εκθέτετε τη συσκευή σε βροχή ή υγρασία, προκειμένου να μειώσετε τον κίνδυνο πυρκαγιάς ή ηλεκτροπληξίας.

ΠΡΟΣΟΧΗ

- ΓΙΑ ΝΑ ΑΠΟΦΥΓΕΤΕ ΤΗΝ ΗΛΕΚΤΡΟΠΛΗΞΙΑ, ΤΟΠΟΘΕΤΗΣΤΕ ΟΛΟΚΛΗΡΟ ΤΟ ΠΛΑΤΥ ΤΜΗΜΑ ΤΟΥ ΦΙΣ ΣΤΟ ΠΛΑΤΥ ΤΜΗΜΑ ΤΗΣ ΠΡΙΖΑΣ.
- Η συσκευή αυτή θα πρέπει πάντα να συνδέεται σε δίκτυο AC με προστατευτική σύνδεση γείωσης.
- Για να αποσυνδέσετε τη συσκευή από το ρεύμα, θα πρέπει να τραβήξετε το βύσμα από την πρίζα, κατά συνέπεια η πρίζα θα πρέπει να είναι κατάλληλη.
- Μην εκθέτετε αυτή τη συσκευή σε σταγόνες ή πιτσιλίσματα υγρών. Μην τοποθετείτε δοχεία γεμάτα με υγρό, όπως βάζα, επάνω στη συσκευή.
- Για να απενεργοποιήσετε πλήρως αυτή τη συσκευή, θα πρέπει να αποσυνδέσετε το φισ ρεύματος από την πρίζα. Για το λόγο αυτόν, το φισ ρεύματος θα πρέπει να είναι εύκολα και άμεσα προσπελάσιμο συνεχώς.

ΠΡΟΦΥΛΑΞΕΙΣ

1. Βεβαιωθείτε ότι η τροφοδοσία εναλλασσόμενου ρεύματος στο σπίτι σας συμμορφώνεται με τις απαιτήσεις τροφοδοσίας που αναφέρονται στην ετικέτα αναγνώρισης που βρίσκεται στην κάτω πλευρά του προϊόντος. Τοποθετήστε το προϊόν οριζόντια, σε κατάλληλη βάση (έπιπλο), προβλέποντας αρκετό χώρο γύρω της για εξαερισμό 7-10 εκατοστά. Βεβαιωθείτε ότι οι οπές αερισμού δεν είναι καλυμμένες. Μην τοποθετείτε τη μονάδα επάνω σε ενισχυτές ή άλλον εξοπλισμό, ο οποίος ενδέχεται να θερμανθεί. Αυτή η μονάδα έχει σχεδιαστεί για συνεχή χρήση. Για να απενεργοποιήσετε πλήρως τη μονάδα, αποσυνδέστε το φις εναλλασσόμενου ρεύματος από την πρίζα. Αποσυνδέστε τη μονάδα αν σκοπεύετε να την αφήσετε αχρησιμοποίητη για μεγάλο χρονικό διάστημα.
2. Κατά τη διάρκεια καταιγίδων, αποσυνδέστε το φις από την πρίζα ρεύματος. Απότομες κορυφές της τάσης τροφοδοσίας λόγω κεραυνών μπορεί να προκαλέσουν βλάβη στη μονάδα.
3. Μην εκθέτετε την συσκευή σε άμεσο ηλιακό φως ή άλλες πηγές θερμότητας. Μπορεί να προκληθεί υπερθέρμανση και δυσλειτουργία της μονάδας.
4. Προστατέψτε τη συσκευή από υγρασία (π.χ. ανθοδοχεία) και υπερβολική ζέστη (π.χ. τζάκι) ή από εξοπλισμό που προκαλεί ισχυρά μαγνητικά ή ηλεκτρικά πεδία (π.χ. ηχεία). Αποσυνδέστε το καλώδιο ρεύματος από την παροχή ρεύματος σε περίπτωση που το προϊόν παρουσιάζει κάποια δυσλειτουργία. Το προϊόν δεν προορίζεται για βιομηχανική χρήση. Προορίζεται αποκλειστικά για προσωπική χρήση. Ενδέχεται να προκύψει συμπίκνωση υγρασίας εάν το προϊόν ή ο δίσκος βρίσκονται σε περιβάλλον με σε χαμηλές θερμοκρασίες. Εάν κατά τη διάρκεια του Χειμώνα πρέπει να μεταφέρετε τη μονάδα σε άλλον χώρο, περιμένετε περίπου για 2 ώρες ώστε να επανέλθει σε θερμοκρασία δωματίου προτού τη θέσετε σε λειτουργία.

5. Οι μπαταρίες που χρησιμοποιεί το προϊόν περιέχει χημικά που είναι επικίνδυνα για το περιβάλλον. Μην απορρίπτετε τις μπαταρίες μαζί με τα υπόλοιπα οικιακά απορρίμματα. Μην απορρίπτετε τις μπαταρίες σε φωτιά. Μην βραχυκυκλώνετε, μην αποσυναρμολογείτε και μην υπερθερμαίνετε τις μπαταρίες. Υπάρχει κίνδυνος έκρηξης αν αντικαταστήσετε εσφαλμένα την μπαταρία. Αντικαταστήστε μόνο με μπαταρία ίδιου ή ισοδύναμου τύπου.

Καθαρισμός του υφάσματος

Αφαιρέστε αμέσως τυχόν ακαθαρσίες ή λεκέδες από την επιφάνεια του προϊόντος.

Η αφαίρεση των λεκέδων και ο καθαρισμός μπορεί να έχουν μικρότερη αποτελεσματικότητα για ορισμένες ουσίες ή αν ο λεκές παραμένει για παρατεταμένη περίοδο.

ΠΡΟΣΟΧΗ

- Χρησιμοποιήστε ηλεκτρική σκούπα ή κολλητικό ρολό για να αφαιρέσετε σκόνη, χνούδια, δαχτυλιές και παρόμοιους λεκέδες.
 - Ορισμένες βούρτσες καθαρισμού ενδέχεται να προκαλέσουν ζημιά στο προϊόν, ανάλογα με τα υλικά που περιέχουν.
 - Οι πετσέτες και τα ξεσκονόπανα ενδέχεται να αφήσουν χνούδι ή βρωμιά επάνω στο προϊόν.
- Μην χρησιμοποιείτε τα νύχια σας ή τυχόν εργαλεία για να αφαιρέσετε ακαθαρσίες. Μπορεί να προκληθεί ζημιά στο ύφασμα.
- Για να αφαιρέσετε λεκέδες από λάδι ή άλλα υγρά, χρησιμοποιήστε ένα καθαρό, λευκό πανί βρεγμένο με νερό. Εάν ο λεκές παραμένει, περάστε τον με ένα μείγμα από νερό και ουδέτερο απορρυπαντικό (όπως, για παράδειγμα, σαπούνι πλυντηρίου πιάτων) και κατόπιν με πανί.
 - Η χρήση μη ουδέτερου απορρυπαντικού ή καθαριστικού μπορεί να προκαλέσει αποχρωματισμό ή ζημιά στο ύφασμα.
 - Μετά τον καθαρισμό, χρησιμοποιήστε ένα στεγνό πανί ή έναν στεγνωτήρα μαλλιών για να στεγνώσετε την περιοχή.
 - Μην ασκείτε υπερβολική δύναμη κατά τον καθαρισμό, για να μην προκληθεί αποχρωματισμός ή ζημιά στο ύφασμα.

ΠΕΡΙΕΧΌΜΕΝΑ

01	Έλεγχος των μερών	6
02	Επισκόπηση προϊόντος	7
	Επάνω πλαίσιο του Soundbar	7
	Κάτω πλαίσιο του Soundbar	8
03	Χρήση του τηλεχειριστηρίου του Soundbar	9
	Τοποθέτηση των μπαταριών πριν από τη χρήση του τηλεχειριστηρίου (2 μπαταρίες AA)	9
	Τρόπος χρήσης τηλεχειριστηρίου	9
	Χρήση των κρυφών κουμπιών (Κουμπιά με περισσότερες από μία λειτουργίες)	12
	Προδιαγραφές εξόδου για τις διάφορες λειτουργίες εφέ ήχου	12
	Ρύθμιση της έντασης ήχου του Soundbar με τηλεχειριστήριο τηλεόρασης	13
04	Σύνδεση του Soundbar	14
	Σύνδεση τροφοδοσίας και μονάδων	14
	– Προτεινόμενη διάταξη ηχείων	15
	– Μη αυτόματη σύνδεση του Subwoofer ή των ηχείων surround	16
	– Ενδεικτικές λυχνίες LED στο πίσω μέρος του Subwoofer και των ηχείων surround	17
05	Χρήση ενσύρματης σύνδεσης προς τηλεόραση	19
	Μέθοδος 1. Σύνδεση με καλώδιο HDMI	19
	– Σύνδεση τηλεόρασης με υποστήριξη λειτουργίας HDMI ARC (Κανάλι επιστροφής ήχου)	19
	Μέθοδος 2. Σύνδεση με καλώδιο οπτικών ινών	20
06	Χρήση ασύρματης σύνδεσης προς τηλεόραση	22
	Σύνδεση μέσω Bluetooth	22
07	Σύνδεση με εξωτερική συσκευή	24
	Μέθοδος 1. Σύνδεση μέσω καλωδίου HDMI (με δυνατότητα αποκωδικοποίησης Dolby Atmos και αναπαραγωγής)	24
	Μέθοδος 2. Σύνδεση με καλώδιο οπτικών ινών	25

08	Σύνδεση με φορητή συσκευή	26
	Μέθοδος 1. Σύνδεση μέσω Bluetooth	26
	Μέθοδος 2. Σύνδεση μέσω Wi-Fi (Ασύρματο δίκτυο)	29
	Διαμόρφωση της Amazon Alexa	30
	Χρήση του Tap Sound	32
09	Εγκατάσταση του επιτοίχιου στηρίγματος	33
	Προφυλάξεις εγκατάστασης	33
	Εξαρτήματα τοποθέτησης στον τοίχο	33
	Τοποθέτηση των ηχείων surround σε τοίχο	35
10	Εγκατάσταση Soundbar πάνω από βάση τηλεόρασης	36
	Εξάρτημα	36
11	Ενημέρωση λογισμικού	37
	Αυτόματη ενημέρωση	37
	Ενημέρωση μέσω USB	37
	Προετοιμασία	37
12	Αντιμετώπιση προβλημάτων	38
13	Άδεια	40
14	Ειδοποίηση για τις άδειες χρήσης λογισμικού ανοιχτού κώδικα	41
15	Σημαντική σημείωση σχετικά με το σερβίς	41
16	Προδιαγραφές και οδηγίες	42
	Προδιαγραφές	42

01 ΕΛΕΓΧΟΣ ΤΩΝ ΜΕΡΩΝ



Κύρια μονάδα του Soundbar



Τηλεχειριστήριο /
Μπαταρίες του Soundbar



Subwoofer



Ηχείο surround
(Αριστερό / Δεξί)



Καλώδιο τροφοδοσίας
(Subwoofer, Ηχείο surround,
Soundbar)



Καλώδιο HDMI



Οδηγός επιτοίχιας στήριξης



Βίδα στήριξης



Βίδα
(M4 x L10)



Βραχίονας επιτοίχιας στήριξης







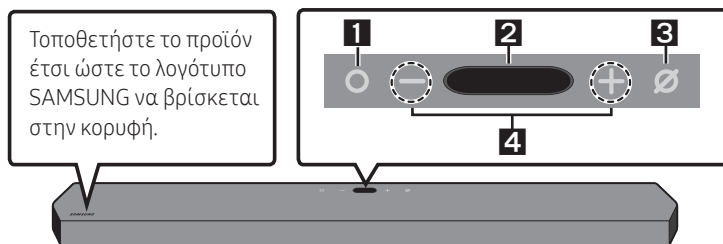

Λαστιχένιο επίθεμα

- Για περισσότερες πληροφορίες σχετικά με την τροφοδοσία και την κατανάλωση ενέργειας, ανατρέξτε στην ετικέτα που βρίσκεται πάνω στο προϊόν. (Ετικέτα: κάτω μέρος της κύριας μονάδας του Soundbar)
- Για αγορά πρόσθετων εξαρτημάτων ή προαιρετικών καλωδίων, επικοινωνήστε με το Κέντρο σέρβις ή με το Τμήμα εξυπηρέτησης πελατών της Samsung.
- Για περισσότερες πληροφορίες σχετικά με την επιτοίχια στήριξη ή το λαστιχένιο επίθεμα, ανατρέξτε στις σελίδες 33~36.
- Η σχεδίαση, οι προδιαγραφές και η οθόνη της εφαρμογής μπορούν να αλλάξουν χωρίς προηγούμενη ειδοποίηση.
- Η εμφάνιση των εξαρτημάτων μπορεί να διαφέρει ελαφρώς από τις παραπάνω εικόνες.

02 ΕΠΙΣΚΟΠΗΣΗ ΠΡΟΪΟΝΤΟΣ

Επάνω πλαίσιο του Soundbar



1	Κουμπί  (Πολλαπλών λειτουργιών) <ul style="list-style-type: none">• Σε λειτουργία αναμονής, πατήστε το κουμπί  (Πολλαπλών λειτουργιών) για να ενεργοποιήσετε το Soundbar.• Πατήστε το κουμπί  (Πολλαπλών λειτουργιών) για να αλλάξετε την πηγή εισόδου.• Πατήστε το κουμπί  (Πολλαπλών λειτουργιών) για 3 δευτερόλεπτα για να θέσετε σε λειτουργία την Alexa. Με πατημένο το κουμπί πείτε «Alexa» για να ενεργοποιηθεί η φωνητική αναγνώριση.
2	Οθόνη <p>Εμφανίζει την κατάσταση του προϊόντος και την τρέχουσα λειτουργία. D.IN → HDMI 1 → HDMI 2 → Wi-Fi → BT</p>
3	Κουμπί  (Ενεργοποίηση/Απενεργοποίηση μικροφώνου) <p>Πατήστε το κουμπί για να ενεργοποιήσετε ή να απενεργοποιήσετε το μικρόφωνο.</p>
4	Κουμπί  (Ένταση ήχου) <p>Ρυθμίζει την ένταση του ήχου.</p>

- Όταν συνδέετε το καλώδιο AC, το κουμπί λειτουργίας θα αρχίζει να λειτουργεί σε 4 με 6 δευτερόλεπτα.
- Όταν ενεργοποιείτε αυτή τη μονάδα, θα υπάρχει μια καθυστέρηση 4 με 5 δευτερολέπτων πριν από την αναπαραγωγή ήχου.
- Αν ακούτε ήχους τόσο από την τηλεόραση όσο και από το Soundbar, μεταβείτε στο μενού **Ρυθμίσεις** για τον ήχο της τηλεόρασης και αλλάξτε το ηχείο της τηλεόρασης σε **Εξωτερικό ηχείο**.

Κάτω πλαίσιο του Soundbar

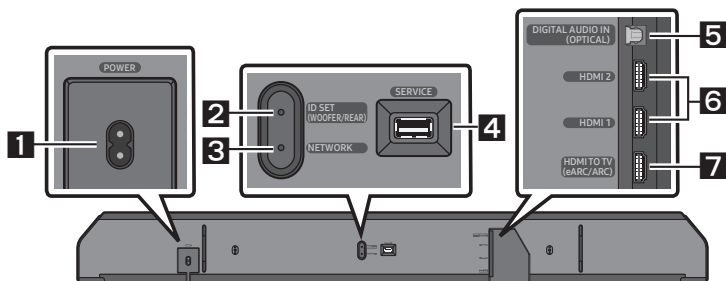

1	POWER Συνδέστε το καλώδιο τροφοδοσίας AC του Soundbar. (Ανατρέξτε στη σελίδα 14)
2	ID SET (WOOFER/REAR) Πατήστε για ασύρματη σύνδεση του Soundbar με ηχεία surround και subwoofer.
3	NETWORK Πατήστε για σύνδεση σε ασύρματο δίκτυο (Wi-Fi) μέσω της εφαρμογής SmartThings .
4	SERVICE Συνδέστε μια συσκευή αποθήκευσης USB για να αναβαθμίσετε το λογισμικό του προϊόντος.
5	DIGITAL AUDIO IN (OPTICAL) Συνδέστε σε ψηφιακή (οπτική) έξοδο μιας εξωτερικής συσκευής. (Ανατρέξτε στη σελίδα 25)
6	HDMI 1 / HDMI 2 Ταυτόχρονη είσοδος ψηφιακών σημάτων εικόνας και ήχου μέσω καλωδίου HDMI. Συνδέστε σε έξοδο HDMI μιας εξωτερικής συσκευής. (Ανατρέξτε στη σελίδα 24)
7	HDMI TO TV (eARC/ARC) Συνδέστε στην υποδοχή HDMI μιας τηλεόρασης. (Ανατρέξτε στη σελίδα 19)

- Όταν αποσυνδέετε το καλώδιο τροφοδοσίας από την πρίζα, να τραβάτε το βύσμα. Μην τραβάτε το καλώδιο.
- Μην συνδέσετε τη μονάδα ή άλλα εξαρτήματα σε πρίζα AC προτού συνδέσετε όλα τα εξαρτήματα μεταξύ τους.

03 ΧΡΗΣΗ ΤΟΥ ΤΗΛΕΧΕΙΡΙΣΤΗΡΙΟΥ ΤΟΥ SOUNDBAR

Τοποθέτηση των μπαταριών πριν από τη χρήση του τηλεχειριστηρίου (2 μπαταρίες AA)



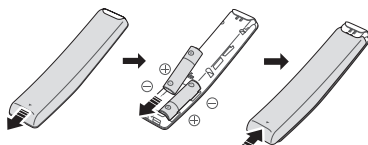

Σύρετε το πίσω κάλυμμα προς την κατεύθυνση του βέλους μέχρι να αφαιρεθεί. Τοποθετήστε 2 μπαταρίες AA (1,5 V) φροντίζοντας για το σωστό προσανατολισμό των πόλων τους. Σύρετε το πίσω κάλυμμα στη θέση του.

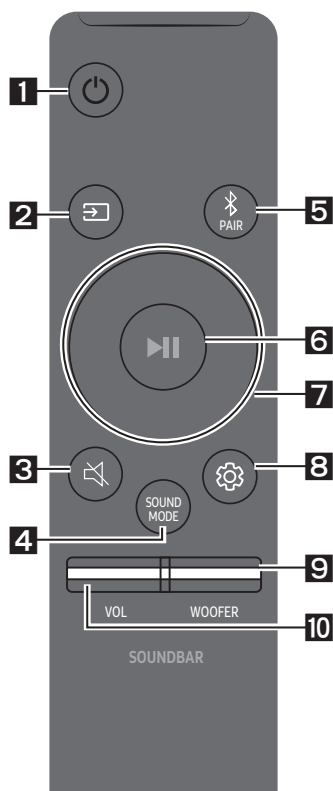

Τρόπος χρήσης τηλεχειριστηρίου



1	 Λειτουργία	Ενεργοποίηση και απενεργοποίηση του Soundbar. <ul style="list-style-type: none">• Λειτουργία Auto Power Down Η μονάδα απενεργοποιείται αυτόματα στις παρακάτω περιπτώσεις:<ul style="list-style-type: none">- Στη λειτουργία D.IN / HDMI1 / HDMI2 / Wi-Fi / BT αν δεν υπάρχει σήμα ήχου για 18 λεπτά.
2	 Πηγή	Πατήστε για να επιλέξετε μια πηγή που είναι συνδεδεμένη στο Soundbar.
3	 Σίγαση	 (Σίγαση) Πατήστε το κουμπί  (Σίγαση) για σίγαση του ήχου. Πατήστε ξανά για να καταργήσετε τη σίγαση ήχου.

<p>4</p>  <p>SOUND MODE</p>		<p>Μπορείτε να επιλέξετε την επιθυμητή λειτουργία ήχου επιλέγοντας STANDARD, SURROUND, GAME PRO ή ADAPTIVE SOUND.</p> <ul style="list-style-type: none"> • STANDARD Αναπαράγεται κανονικός ήχος χωρίς επεξεργασία. • SURROUND SOUND Το πεδίο ήχου είναι πιο ευρύ από το κανονικό. • GAME PRO Ο ήχος είναι στερεοσκοπικός για να σας καθλώνει την ώρα της δράσης στα παιχνίδια. • ADAPTIVE SOUND Το περιεχόμενο αναλύεται σε πραγματικό χρόνο και παρέχεται αυτόματα το βέλτιστο πεδίο ήχου με βάση τα χαρακτηριστικά του περιεχομένου.
<p>5</p>  <p>Bluetooth PAIR</p>		<p>Μετάβαση του Soundbar σε λειτουργία ζεύξης Bluetooth. Πατήστε το κουμπί και περιμένετε να εμφανιστεί η οθόνη «BT PAIRING» για σύνδεση με μια νέα συσκευή Bluetooth.</p>
<p>6</p>  <p>Αναπαραγωγή/ Παύση</p>		<p>Μπορείτε επίσης να κάνετε αναπαραγωγή ή παύση μουσικής, πατώντας το κουμπί.</p>
<p>7</p>  <p>Επάνω/Κάτω/ Αριστερά/ Δεξιά</p>		<p>Πατήστε τις υποδεικνυμένες περιοχές για να επιλέξετε Επάνω/Κάτω/Αριστερά/Δεξιά.</p> <p>Πατήστε Επάνω/Κάτω/Αριστερά/Δεξιά στο κουμπί για να επιλέξετε ή να ορίσετε λειτουργίες.</p> <ul style="list-style-type: none"> • Παράκαμψη μουσικής Πατήστε το κουμπί Δεξιά για αναπαραγωγή του επόμενου μουσικού αρχείου. Πατήστε το κουμπί Αριστερά για αναπαραγωγή του προηγούμενου μουσικού αρχείου. • ID SET Χρησιμοποιήστε αυτή την επιλογή όταν το subwoofer ή τα ηχεία surround δεν είναι συνδεδεμένα ή χρειάζονται επανασύνδεση. Ενώ το Soundbar είναι απενεργοποιημένο, πατήστε για 5 δευτερόλεπτα το κουμπί Επάνω για να πραγματοποιηθεί ID SET. (Ανατρέξτε στη σελίδα 16.)

8**Έλεγχος ήχου**

Όταν αυτό το κουμπί είναι πατημένο, εμφανίζονται διαδοχικά οι επιλογές **TREBLE**, **BASS**, **SYNC**, **CENTER LEVEL**, **SIDE LEVEL**, **FRONT TOP LEVEL**, **REAR LEVEL**, **REAR TOP LEVEL** και **VIRTUAL ON/OFF**. Μπορείτε να ρυθμίσετε το επιθυμητό στοιχείο χρησιμοποιώντας τα κουμπιά **Επάνω/Κάτω**.

- Για να ελέγξετε τα πρίμα ή τα μπάσα του ήχου, επιλέξτε **TREBLE** ή **BASS** στην επιλογή Ρυθμίσεις ήχου και ρυθμίστε την ένταση ήχου μεταξύ -6 και $+6$ με τα κουμπιά **Επάνω/Κάτω**.
- Πατήστε για περίπου 5 δευτερόλεπτα το κουμπί  (**Έλεγχος ήχου**) για να ρυθμίσετε τον ήχο για κάθε ζώνη συχνοτήτων. Μπορείτε να επιλέξετε μεταξύ 150 Hz, 300 Hz, 600 Hz, 1,2 kHz, 2,5 kHz, 5 kHz και 10 kHz με τα κουμπιά **Αριστερά/Δεξιά** και να ρυθμίσετε καθενιά από αυτές τις συχνότητες μεταξύ -6 και $+6$ με τα κουμπιά **Επάνω/Κάτω**.
(Βεβαιωθείτε ότι η λειτουργία ήχου έχει οριστεί σε «**STANDARD**».)
- Για να ελέγξετε την ένταση ήχου κάθε ηχείου, επιλέξτε **CENTER LEVEL**, **SIDE LEVEL** ή **FRONT TOP LEVEL** στην επιλογή Ρυθμίσεις ήχου και ρυθμίστε την ένταση ήχου μεταξύ -6 και $+6$ με τα κουμπιά **Επάνω/Κάτω**.
- Αν η εικόνα στην τηλεόραση και ο ήχος στο Soundbar δεν είναι συγχρονισμένα, επιλέξτε **SYNC** στο μενού Έλεγχος ήχου και στη συνέχεια ορίστε την καθυστέρηση ήχου μεταξύ 0 και 300 χιλιοστών του δευτερολέπτου με τα κουμπιά **Επάνω/Κάτω**.
- Η δυνατότητα **SYNC** υποστηρίζεται μόνο σε ορισμένες λειτουργίες.
- Αν έχετε συνδέσει ηχεία surround, επιλέξτε **REAR LEVEL** ή **REAR TOP LEVEL** και χρησιμοποιήστε τα κουμπιά **Επάνω/Κάτω** για να ρυθμίσετε την ένταση ήχου μεταξύ -6 και $+6$.
- Μπορείτε να θέσετε τη λειτουργία ηχείου **VIRTUAL** σε **ON/OFF** με τα κουμπιά **Επάνω/Κάτω**.

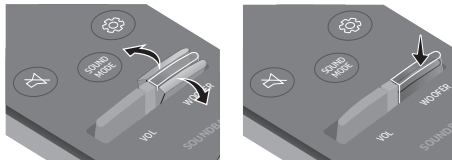
9**ΣΤΑΘΜΗ ΗΧΟΥ WOOFER (ΜΠΑΣΑ)**

Πατήστε το κουμπί πάνω ή κάτω για να ρυθμίσετε τη στάθμη ήχου του woofer (μπάσα) σε -12 ή μεταξύ -6 και $+6$. Για να ορίσετε τη στάθμη έντασης ήχου του woofer (μπάσα) σε 0 (Προεπιλογή), πατήστε το κουμπί.

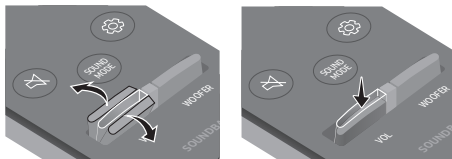
10**ΈΝΤΑΣΗ ΗΧΟΥ**

Πατήστε το κουμπί επάνω ή κάτω για να ρυθμίσετε την ένταση.

- **Σίγαση**

Πατήστε το κουμπί **VOL** για σίγαση ήχου. Πατήστε ξανά για να καταργήσετε τη σίγαση ήχου.

Χρήση των κρυφών κουμπιών (Κουμπιά με περισσότερες από μία λειτουργίες)

Κρυφό κουμπί		Παραπομπή
Κουμπί τηλεχειριστηρίου	Λειτουργία	
WOOFER (Επάνω)	Ενερ/Απενεργ τηλεχειριστηρίου της τηλεόρασης (Αναμονή)	Σελ 13
Επάνω	ID SET	Σελ 16
 (Έλεγχος ήχου)	EQ 7 ζωνών	Σελ 11

Προδιαγραφές εξόδου για τις διάφορες λειτουργίες εφέ ήχου

Εφέ	Είσοδος	Έξοδος
		Με Subwoofer και ηχείο surround
STANDARD	2.0 κανάλια	2.1 κανάλια
	5.1 κανάλια	5.1 κανάλια / 7.1 κανάλια (DTS)
	7.1 κανάλια	7.1 κανάλια
	7.1.4 κανάλια	9.1.4 κανάλια
SURROUND	2.0 κανάλια	9.1.4 κανάλια
	5.1 κανάλια	9.1.4 κανάλια
	7.1 κανάλια	9.1.4 κανάλια
	7.1.4 κανάλια	9.1.4 κανάλια
GAME PRO	2.0 κανάλια	9.1.4 κανάλια
	5.1 κανάλια	9.1.4 κανάλια
	7.1 κανάλια	9.1.4 κανάλια
	7.1.4 κανάλια	9.1.4 κανάλια
ADAPTIVE SOUND	2.0 κανάλια	9.1.4 κανάλια
	5.1 κανάλια	9.1.4 κανάλια
	7.1 κανάλια	9.1.4 κανάλια
	7.1.4 κανάλια	9.1.4 κανάλια

- Για τις πηγές εισόδου Dolby Atmos και DTS:X, οι λειτουργίες εφέ που μπορούν να επιλεγούν με το κουμπί **SOUND MODE** δεν θα είναι διαθέσιμες. (Ανατρέξτε παραπάνω για τις λειτουργίες εφέ.)
- Εάν η πηγή εισόδου είναι Dolby Atmos®, αναπαράγονται 9.1.4 κανάλια.
- Τα ηχεία surround δεν θα αναπαράγουν ήχο για έξοδο 2 καναλιών όταν χρησιμοποιείται η λειτουργία **STANDARD**. Για να ενεργοποιήσετε τον ήχο για τα ηχεία surround, αλλάξτε τη λειτουργία εφέ σε **SURROUND**.

Ρύθμιση της έντασης ήχου του Soundbar με τηλεχειριστήριο τηλεόρασης







Ρυθμίστε την ένταση ήχου του Soundbar με ένα τηλεχειριστήριο τηλεόρασης.

- Αυτή η λειτουργία μπορεί να χρησιμοποιηθεί μόνο με τηλεχειριστήρια IR. Δεν υποστηρίζονται τηλεχειριστήρια Bluetooth (τηλεχειριστήρια που απαιτούν ζεύξη).
- Ρυθμίστε το ηχείο της τηλεόρασης σε **Εξωτερικό ηχείο** για να χρησιμοποιήσετε αυτή τη λειτουργία.
- Κατασκευαστές που υποστηρίζουν αυτήν τη λειτουργία:
VIZIO, LG, Sony, Sharp, PHILIPS, PANASONIC, TOSHIBA, Hisense, RCA

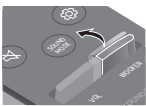
1. Απενεργοποιήστε το Soundbar.

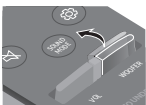
2. Πατήστε για 5 δευτερόλεπτα το κουμπί **WOOFER**.

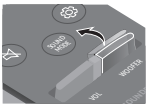
Κάθε φορά που πατάτε το κουμπί **WOOFER** προς τα πάνω και το κρατάτε πατημένο για 5 δευτερόλεπτα, η λειτουργία αλλάζει με την ακόλουθη σειρά: «**SAMSUNG-TV REMOTE**» (προεπιλεγμένη λειτουργία), «**OFF-TV REMOTE**», «**ALL-TV REMOTE**».

Κουμπί τηλεχειριστηρίου	Οθόνη	Κατάσταση
	(προεπιλεγμένη λειτουργία) SAMSUNG-TV REMOTE 	Ενεργοποίηση τηλεχειριστηρίου IR μιας τηλεόρασης Samsung.
	OFF-TV REMOTE 	Απενεργοποίηση του τηλεχειριστηρίου της τηλεόρασης.
	ALL-TV REMOTE 	Ενεργοποίηση τηλεχειριστηρίου IR μιας τηλεόρασης τρίτου κατασκευαστή.

04 ΣΥΝΔΕΣΗ ΤΟΥ SOUNDBAR

Σύνδεση τροφοδοσίας και μονάδων

Χρησιμοποιήστε το καλώδιο τροφοδοσίας για να συνδέσετε το Subwoofer, τα ηχεία surround και το Soundbar σε μια πρίζα με την εξής σειρά:

- Για περισσότερες πληροφορίες σχετικά με το απαιτούμενο ρεύμα και την κατανάλωση ενέργειας, ανατρέξτε στην ετικέτα που βρίσκεται πάνω στο προϊόν. (Ετικέτα: κάτω μέρος της κύριας μονάδας του Soundbar)

1. Συνδέστε το καλώδιο τροφοδοσίας στο subwoofer.

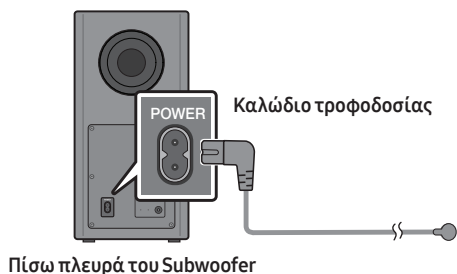

2. Συνδέστε το καλώδιο τροφοδοσίας στο αριστερό και το δεξί ηχείο surround.

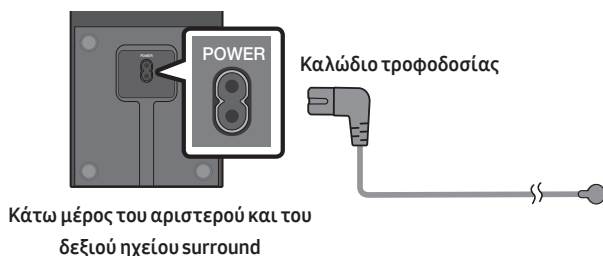

3. Συνδέστε το καλώδιο τροφοδοσίας στο Soundbar.

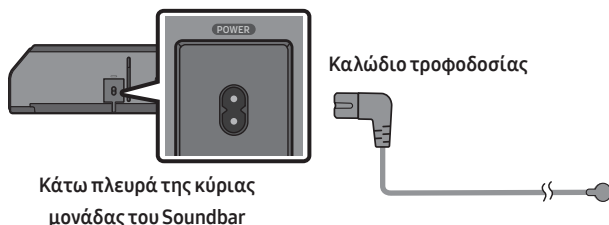

4. Συνδέστε την τροφοδοσία στο Soundbar, το Subwoofer και τα ηχεία surround. Το Subwoofer και τα ηχεία surround συνδέονται αυτόματα όταν ενεργοποιείτε το Soundbar.

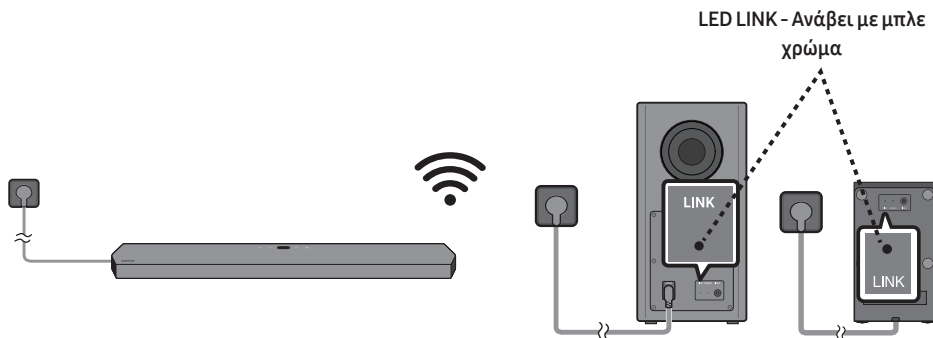

ΣΗΜΕΙΩΣΕΙΣ

- Συνδέστε την τροφοδοσία του Subwoofer και των ηχείων surround πριν από τη σύνδεση στο Soundbar. Το Subwoofer και τα ηχεία surround θα συνδεθούν αυτόματα με την ενεργοποίηση του Soundbar.
- Εάν αποσυνδέσετε και συνδέσετε ξανά το καλώδιο τροφοδοσίας στην πρίζα ενώ το προϊόν είναι ενεργοποιημένο, το Soundbar ενεργοποιείται αυτόματα.

Προτεινόμενη διάταξη ηχείων

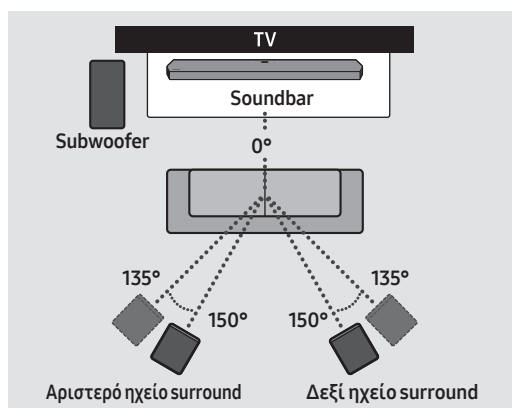

⚠ ΠΡΟΣΟΧΗ

- Οι κεραίες λήψης ασύρματης σύνδεσης είναι ενσωματωμένες στο ασύρματο Subwoofer και τα ηχεία surround. Κρατήστε τις μονάδες μακριά από το νερό και την υγρασία.
- Για τη βέλτιστη απόδοση ακρόασης, βεβαιωθείτε ότι οι περιοχές γύρω από τις θέσεις του ασύρματου Subwoofer και των ηχείων surround δεν έχουν εμπόδια.

Μη αυτόματη σύνδεση του Subwoofer ή των ηχείων surround

Πριν από τη μη αυτόματη σύνδεση, ακολουθήστε την εξής διαδικασία:

- Ελέγξτε αν τα καλώδια τροφοδοσίας του Soundbar και του Subwoofer ή των ηχείων surround είναι συνδεδεμένα σωστά.
- Βεβαιωθείτε ότι το Soundbar είναι απενεργοποιημένο.

1. Απενεργοποιήστε την τροφοδοσία του Soundbar.
2. Πιέστε παρατεταμένα το κουμπί **ID SET** στο πίσω μέρος του Subwoofer και των ηχείων surround για τουλάχιστον 5 δευτερόλεπτα.
 - Σβήνει η κόκκινη φωτεινή ένδειξη στο πίσω μέρος του subwoofer και αναβοσβήνει η μπλε φωτεινή ένδειξη.

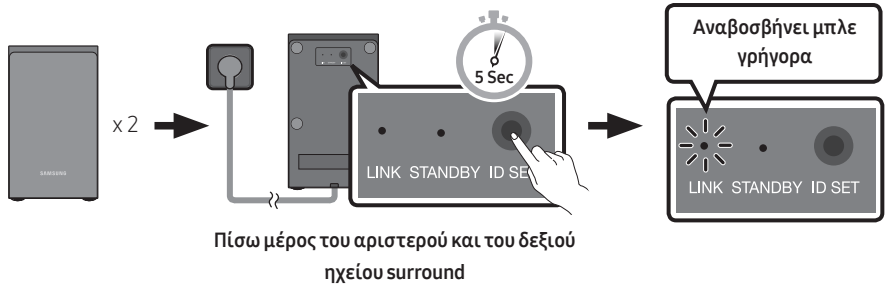
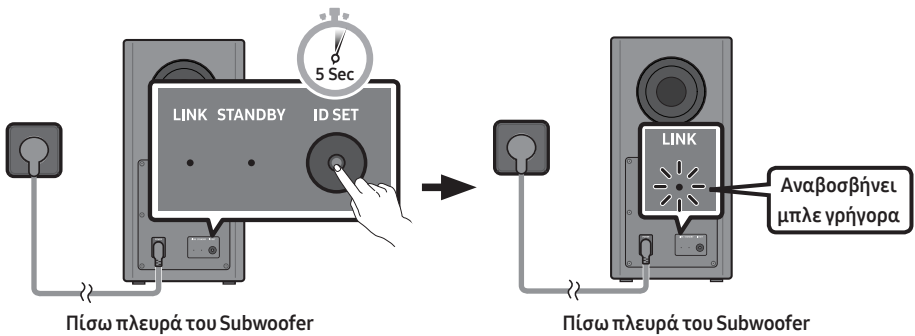

3. Πατήστε το κουμπί **Επάνω** στο τηλεχειριστήριο για 5 δευτερόλεπτα.
 - Στην οθόνη του Soundbar εμφανίζεται για λίγο το μήνυμα **ID SET** και στη συνέχεια σβήνει.
 - Το Soundbar θα ενεργοποιηθεί αυτόματα μόλις ολοκληρωθεί η λειτουργία **ID SET**.

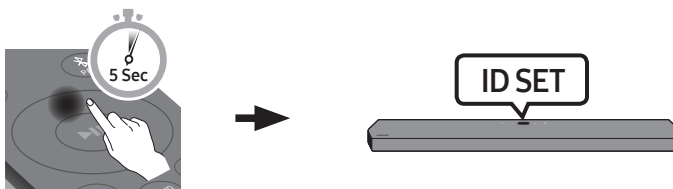

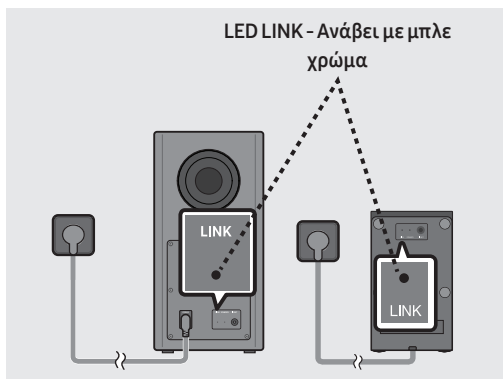

4. Ελέγξτε εάν η λυχνία LED LINK είναι σταθερά μπλε (η σύνδεση ολοκληρώθηκε).



Η ενδεικτική λυχνία LINK σταματάει να αναβοσβήνει και ανάβει σταθερά με μπλε χρώμα μόλις δημιουργηθεί η σύνδεση μεταξύ του Soundbar, του ασύρματου Subwoofer και των ηχείων surround.

Ενδεικτικές λυχνίες LED στο πίσω μέρος του Subwoofer και των ηχείων surround

ΛΥΧΝΙΑ LED	Κατάσταση	Περιγραφή	Επίλυση
	Ενεργή	Επιτυχία σύνδεσης (κανονική λειτουργία)	-
	Αναβοσβήνει	Ανάκτηση σύνδεσης	Ελέγξτε εάν έχει συνδεθεί σωστά το καλώδιο τροφοδοσίας στην κύρια μονάδα του Soundbar ή περιμένετε 5 λεπτά περίπου. Αν συνεχίσει να αναβοσβήνει, δοκιμάστε να συνδέσετε το Subwoofer και τα ηχεία surround με μη αυτόματο τρόπο. Ανατρέξτε στη σελίδα 16.
	Ενεργή	Αναμονή (με απενεργοποιημένη την κύρια μονάδα του Soundbar)	Ελέγξτε εάν έχει συνδεθεί σωστά το καλώδιο τροφοδοσίας που βρίσκεται στην κύρια μονάδα του Soundbar.
		Αποτυχία σύνδεσης	Συνδέστε ξανά. Ανατρέξτε στις οδηγίες για μη αυτόματη σύνδεση στη σελίδα 16.
	Αναβοσβήνει	Δυσλειτουργία	Αναζητήστε στο παρόν εγχειρίδιο τα στοιχεία επικοινωνίας του Κέντρου σέρβις της Samsung.

ΣΗΜΕΙΩΣΕΙΣ

- Αν η κύρια μονάδα απενεργοποιηθεί, το ασύρματο υπογούφερ μεταβαίνει σε κατάσταση αναμονής και η ενδεικτική λυχνία LED STANDBY στο πίσω μέρος αναβοσβήνει για λίγο με μπλε χρώμα και στο τέλος γίνεται κόκκινη.
- Αν χρησιμοποιείτε κοντά στο Soundbar μια συσκευή που λειτουργεί στην ίδια συχνότητα (5,8 GHz) με το Soundbar, ενδέχεται να διακόπτεται ο ήχος λόγω παρεμβολών.
- Η μέγιστη απόσταση μετάδοσης ασύρματου σήματος της κύριας μονάδας είναι 10 μέτρα περίπου, αλλά αυτό εξαρτάται από το περιβάλλον λειτουργίας. Αν ανάμεσα στην κύρια μονάδα και το ασύρματο υπογούφερ παρεμβάλλεται τοίχος από οπλισμένο σκυρόδεμα ή μέταλλο, το σύστημα ενδέχεται να μην λειτουργεί καθόλου, καθώς το ασύρματο σήμα δεν μπορεί να διαπεράσει το μέταλλο.

ΠΡΟΣΟΧΗ

- Οι κεραίες λήψης ασύρματης σύνδεσης είναι ενσωματωμένες στο ασύρματο Subwoofer και τα ηχεία surround. Κρατήστε τις μονάδες μακριά από το νερό και την υγρασία.
- Για τη βέλτιστη απόδοση ακρόασης, βεβαιωθείτε ότι οι περιοχές γύρω από τις θέσεις του ασύρματου Subwoofer και των ηχείων surround δεν έχουν εμπόδια.

05 ΧΡΗΣΗ ΕΝΣΥΡΜΑΤΗΣ ΣΥΝΔΕΣΗΣ ΠΡΟΣ ΤΗΛΕΟΡΑΣΗ

Μέθοδος 1. Σύνδεση με καλώδιο HDMI

⚠ ΠΡΟΣΟΧΗ

- Όταν είναι συνδεδεμένο το καλώδιο HDMI και ταυτόχρονα το καλώδιο οπτικών ινών, το σήμα HDMI λαμβάνεται πρώτο.
- Για να συνδέσετε το καλώδιο HDMI μεταξύ της τηλεόρασης και του Soundbar, φροντίστε να συνδέσετε τις υποδοχές με την ένδειξη ARC. Σε διαφορετική περίπτωση, ο ήχος της τηλεόρασης μπορεί να μην ακούγεται.
- Φροντίστε να χρησιμοποιήσετε καλώδιο με το λογότυπο πιστοποίησης Premium HDMI. Επιπλέον, βεβαιωθείτε ότι διαθέτετε ένα πιστοποιημένο καλώδιο HDMI Ethernet τύπου A, υψηλής ταχύτητας. (ΚΑΛΩΔΙΟ HDMI ΥΨΗΛΗΣ ΤΑΧΥΤΗΤΑΣ ΜΕ ETHERNET)

Σύνδεση τηλεόρασης με υποστήριξη λειτουργίας HDMI ARC (Κανάλι επιστροφής ήχου)

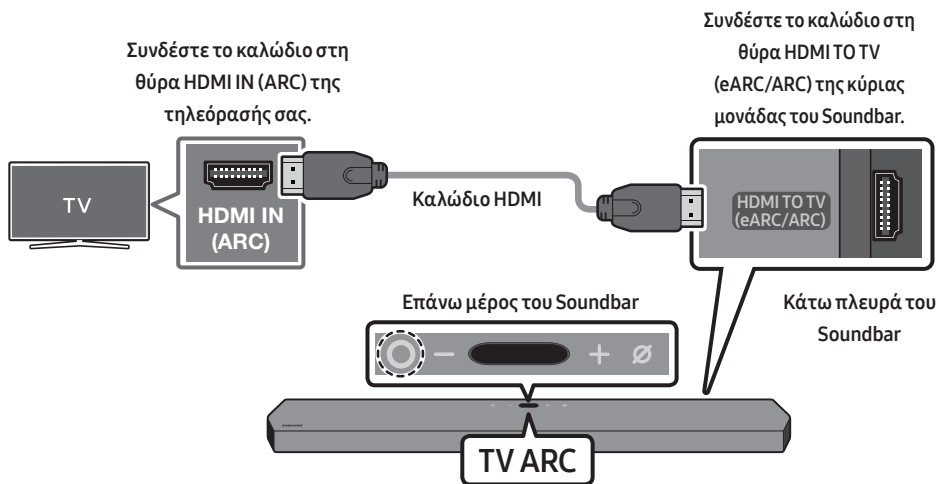

1. Έχοντας ενεργοποιήσει το Soundbar και την τηλεόραση, συνδέστε το καλώδιο HDMI όπως απεικονίζεται στο σχήμα.
2. Ενεργοποιήστε το Soundbar και την τηλεόραση.
3. Στο παράθυρο της οθόνης στην κύρια μονάδα του Soundbar εμφανίζεται η ένδειξη «TV ARC» και ακούγεται ο ήχος της τηλεόρασης.
 - Σε περίπτωση που δεν ακούγεται ο ήχος της τηλεόρασης, πατήστε το κουμπί **⊙ (Πολλαπλών λειτουργιών)** στο επάνω μέρος του Soundbar ή το κουμπί **☞ (Πηγή)** στο τηλεχειριστήριο, για να επιλέξετε τη λειτουργία «D.IN». Στην οθόνη εμφανίζονται διαδοχικά οι ενδείξεις «D.IN» και «TV ARC» και ακούγεται ο ήχος της τηλεόρασης.

- Κατά τη σύνδεση μιας τηλεόρασης Samsung που υποστηρίζει τη λειτουργία eARC, εμφανίζεται η ένδειξη «**eARC**» στην οθόνη και ακούγεται ο ήχος.
- Εάν στην οθόνη της κύριας μονάδας του Soundbar δεν εμφανιστεί η ένδειξη «**TV ARC**» βεβαιωθείτε ότι το καλώδιο HDMI έχει συνδεθεί στη σωστή θύρα.
- Χρησιμοποιήστε τα κουμπιά έντασης ήχου στο τηλεχειριστήριο της τηλεόρασης για να αλλάξετε την ένταση ήχου στο Soundbar.

ΣΗΜΕΙΩΣΕΙΣ

- Όταν συνδέετε τηλεόραση που υποστηρίζει τη λειτουργία HDMI ARC (Audio Return Channel) στο Soundbar με καλώδιο HDMI, μπορείτε να μεταδώσετε δεδομένα ψηφιακού βίντεο και ήχου χωρίς να συνδέσετε ξεχωριστό καλώδιο οπτικών ινών.
- Συνιστούμε να χρησιμοποιήσετε καλώδιο HDMI χωρίς πυρήνα, αν είναι εφικτό. Αν χρησιμοποιήσετε καλώδιο HDMI με πυρήνα, επιλέξτε ένα καλώδιο με διάμετρο μικρότερη από 14 mm.
- Η λειτουργία αυτή δεν είναι διαθέσιμη αν το καλώδιο HDMI δεν υποστηρίζει τη λειτουργία ARC.
- Αν ο ήχος μιας εκπομπής έχει κωδικοποίηση Dolby Digital και η ρύθμιση «Μορφή ήχου ψηφιακής εξόδου» έχει οριστεί σε PCM, συνιστάται να αλλάξετε τη ρύθμιση σε Dolby Digital. Αν αλλάξετε τη ρύθμιση στην τηλεόραση, μπορείτε να απολαύσετε καλύτερη ποιότητα ήχου. (Στο μενού της τηλεόρασης, οι ρυθμίσεις Dolby Digital και PCM μπορεί να ονομάζονται διαφορετικά ανάλογα με τον κατασκευαστή της τηλεόρασης.)

Μέθοδος 2. Σύνδεση με καλώδιο οπτικών ινών

Λίστα ελέγχου πριν από τη σύνδεση

- Όταν είναι συνδεδεμένο το καλώδιο HDMI και ταυτόχρονα το καλώδιο οπτικών ινών, το σήμα HDMI λαμβάνεται πρώτο.
- Όταν χρησιμοποιείτε καλώδιο οπτικών ινών που διαθέτει καλύμματα στους ακροδέκτες, φροντίστε να αφαιρέσετε τα καλύμματα αυτά.

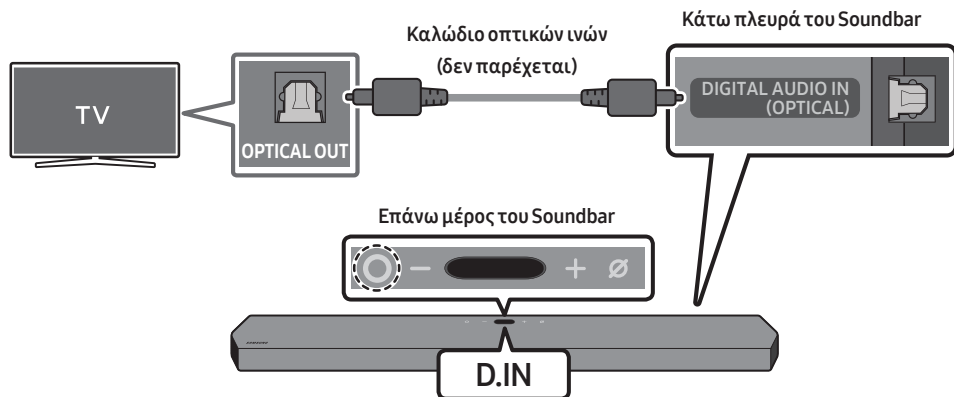

1. Έχοντας απενεργοποιήσει το Soundbar και την τηλεόραση, συνδέστε τη θύρα **DIGITAL AUDIO IN (OPTICAL)** στο Soundbar με τη θύρα εξόδου OPTICAL της τηλεόρασης με ψηφιακό καλώδιο οπτικών ινών (δεν παρέχεται), όπως απεικονίζεται στο σχήμα.
2. Ενεργοποιήστε το Soundbar και την τηλεόραση.
3. Πατήστε το κουμπί **○ (Πολλαπλών λειτουργιών)** στο επάνω μέρος του Soundbar ή το κουμπί **☞ (Πηγή)** στο τηλεχειριστήριο για να επιλέξετε τη λειτουργία **«D.IN»**.
4. Ο ήχος της τηλεόρασης ακούγεται από το Soundbar.

Χρήση της λειτουργίας Q-Symphony

Για τη λειτουργία Q-Symphony, πραγματοποιείται συγχρονισμός του Soundbar με μια τηλεόραση Samsung, ώστε να παράγεται ήχος από δύο συσκευές για βέλτιστο εφέ surround. Όταν το Soundbar είναι συνδεδεμένο, το μενού «**TV+Soundbar**» εμφανίζεται στο μενού **Έξοδος ήχου** της τηλεόρασης. Επιλέξτε το αντίστοιχο μενού.

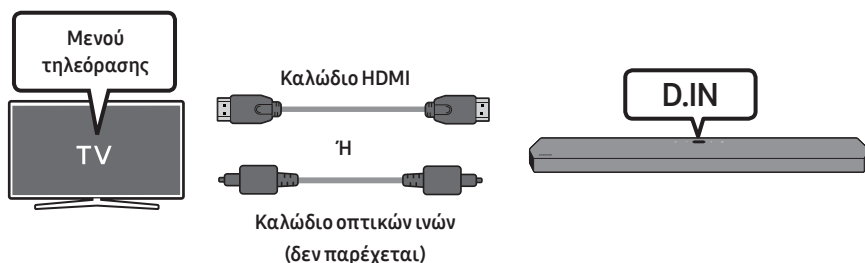

- Παράδειγμα μενού τηλεόρασης: **TV + [AV] Soundbar Όνομα σειράς (HDMI)**

ΣΗΜΕΙΩΣΕΙΣ

- Μπορεί να λειτουργήσει σύμφωνα με τον αποκωδικοποιητή που υποστηρίζεται από την τηλεόραση.
- Η συγκεκριμένη λειτουργία υποστηρίζεται μόνο όταν είναι συνδεδεμένο το καλώδιο HDMI ή το καλώδιο οπτικών ινών (δεν παρέχεται).
- Η συγκεκριμένη λειτουργία είναι διαθέσιμη σε τηλεοράσεις Samsung που κυκλοφόρησαν το 2020 και σε ορισμένα μοντέλα Soundbar.
- Όταν χρησιμοποιείτε το Q-Symphony, μπορείτε να επιλέξετε μόνο τις λειτουργίες **GAME PRO** ή **ADAPTIVE SOUND**.

06 ΧΡΗΣΗ ΑΣΥΡΜΑΤΗΣ ΣΥΝΔΕΣΗΣ ΠΡΟΣ ΤΗΛΕΟΡΑΣΗ

Σύνδεση μέσω Bluetooth

Όταν συνδέεται μια τηλεόραση Samsung μέσω Bluetooth, μπορείτε να ακούτε στερεοφωνικό ήχο χωρίς τη δυσκολία των καλωδίων.

- Μόνο μία τηλεόραση Samsung μπορεί να είναι συνδεδεμένη κάθε φορά.
- Μπορείτε να συνδέσετε τηλεόραση Samsung που υποστηρίζει τη λειτουργία Bluetooth. Ελέγξτε τις προδιαγραφές της τηλεόρασής σας.

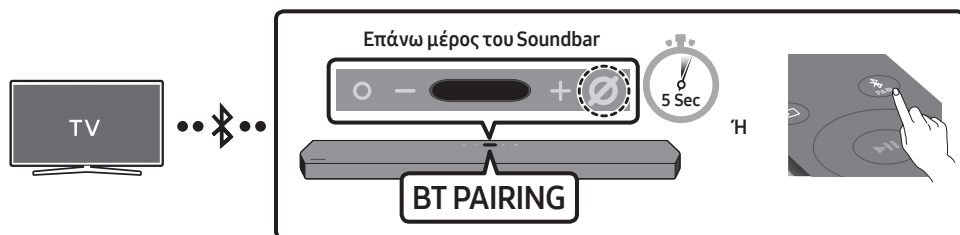

Αρχική σύνδεση

1. Πατήστε το κουτί **PAIR** στο τηλεχειριστήριο του Soundbar για να μεταβείτε στη λειτουργία «**BT PAIRING**».
- (H) a. Πατήστε το κουμπί **O** (Πολλαπλών λειτουργιών) στο επάνω πλαίσιο και μετά επιλέξτε «**BT**». Η επιλογή «**BT**» αλλάζει αυτόματα σε «**BT PAIRING**» σε λίγα δευτερόλεπτα ή αλλάζει σε «**BT READY**» εάν υπάρχει ιστορικό σύνδεσης.
b. Όταν εμφανιστεί η ένδειξη «**BT READY**», πατήστε παρατεταμένα το κουμπί **O** (Ενεργοποίηση/Απενεργοποίηση μικροφώνου) στο επάνω πλαίσιο του Soundbar για τουλάχιστον 5 δευτερόλεπτα, μέχρι να εμφανιστεί η ένδειξη «**BT PAIRING**».
2. Στην τηλεόραση Samsung, επιλέξτε τη λειτουργία Bluetooth.
(π.χ. Αρχική (🏠) → Ρυθμίσεις (⚙️) → Ήχος → Έξοδος ήχου → Λίστα ηχείων Bluetooth → [AV] Samsung Soundbar Q950T (Bluetooth))
3. Στη λίστα που εμφανίζεται στην οθόνη της τηλεόρασης επιλέξτε «**[AV] Samsung Soundbar Q950T**». Το διαθέσιμο Soundbar υποδεικνύεται με την ένδειξη «**Απαιτείται ζεύξη**» ή «**Σε ζεύξη**» στη λίστα συσκευών Bluetooth της τηλεόρασης. Για να συνδέσετε την τηλεόραση Samsung με το Soundbar, επιλέξτε το μήνυμα και κατόπιν πραγματοποιήστε τη σύνδεση.
 - Μόλις συνδεθεί η Samsung TV, θα εμφανιστεί η ένδειξη [**Όνομα τηλεόρασης**] → «**BT**» στην επάνω οθόνη του Soundbar.
4. Πλέον μπορείτε να ακούτε τον ήχο της τηλεόρασης Samsung από το Soundbar.
 - Αφού συνδέσετε το Soundbar με την τηλεόραση Samsung για πρώτη φορά, μπορείτε να χρησιμοποιείτε την επιλογή «**BT READY**» για επανασύνδεση.

Εάν η σύνδεση της συσκευής αποτύχει

- Αν στη λίστα ηχείων της τηλεόρασης εμφανίζεται ένα υπάρχον Soundbar (π.χ. [AV] Samsung Soundbar Q950T), διαγράψτε το.
- Στη συνέχεια, επαναλάβετε τα βήματα 1 έως 3.

Αποσύνδεση του Soundbar από την τηλεόραση Samsung

Πατήστε το κουμπί **O** (Πολλαπλών λειτουργιών) στο επάνω μέρος του Soundbar ή το κουμπί **☞** (Πηγή) στο τηλεχειριστήριο για να επιλέξετε κάποια λειτουργία εκτός της «BT».

- Για την αποσύνδεση απαιτείται χρόνος, επειδή η τηλεόραση Samsung πρέπει να λάβει απόκριση από το Soundbar. (Ο απαιτούμενος χρόνος ενδέχεται να διαφέρει ανάλογα με το μοντέλο της τηλεόρασης Samsung.)

Ποια είναι η διαφορά μεταξύ των λειτουργιών BT READY και BT PAIRING;

- **BT READY** : Σε αυτήν τη λειτουργία, μπορείτε να κάνετε επανασύνδεση οποιασδήποτε τηλεόρασης Samsung ή φορητής συσκευής που έχει συνδεθεί παλαιότερα.
- **BT PAIRING** : Σε αυτήν τη λειτουργία μπορείτε να συνδέσετε μια νέα συσκευή με το Soundbar. (Πατήστε το κουμπί **✳** PAIR στο τηλεχειριστήριο του Soundbar ή πατήστε παρατεταμένα το κουμπί **O** (Ενεργοποίηση/Απενεργοποίηση μικροφώνου) στο επάνω μέρος του Soundbar για τουλάχιστον 5 δευτερόλεπτα, ενώ το Soundbar βρίσκεται σε λειτουργία «BT».)

Σημειώσεις σχετικά με τη σύνδεση Bluetooth

- Για σύνδεση μέσω επικοινωνίας Bluetooth, τοποθετήστε τη νέα συσκευή εντός απόστασης 1 m.
- Εάν σας ζητηθεί κωδικός PIN κατά τη σύνδεση μιας συσκευής Bluetooth, καταχωρίστε «0000».
- Το Soundbar απενεργοποιείται αυτόματα όταν παραμένει σε κατάσταση «Ετοιμο» για 18 λεπτά.
- Το Soundbar μπορεί να μην πραγματοποιήσει αναζήτηση συσκευής Bluetooth ή να μη συνδεθεί σωστά υπό τις παρακάτω συνθήκες:
 - Εάν υπάρχει ισχυρό ηλεκτρικό πεδίο γύρω από το Soundbar.
 - Εάν υπάρχει ταυτόχρονη ζεύξη πολλών συσκευών Bluetooth με το Soundbar.
 - Εάν η συσκευή Bluetooth είναι απενεργοποιημένη, σε λανθασμένη θέση ή δυσλειτουργεί.
- Ηλεκτρονικές συσκευές ενδέχεται να προκαλέσουν παρεμβολές. Διατηρείτε μακριά από την κύρια μονάδα του Soundbar συσκευές που δημιουργούν ηλεκτρομαγνητικά κύματα, π.χ. φούρνοι μικροκυμάτων, ασύρματες συσκευές LAN, κ.λπ.

07 ΣΥΝΔΕΣΗ ΜΕ ΕΞΩΤΕΡΙΚΗ ΣΥΣΚΕΥΗ

Μέθοδος 1. Σύνδεση μέσω καλωδίου HDMI (με δυνατότητα αποκωδικοποίησης Dolby Atmos και αναπαραγωγής)

Λίστα ελέγχου πριν από τη σύνδεση

- Τα Dolby Atmos® και DTS:X υποστηρίζονται μόνο στη λειτουργία HDMI.
- Εάν στις επιλογές εξόδου ήχου υπάρχει η επιλογή Δευτερεύων ήχος, βεβαιωθείτε ότι είναι απενεργοποιημένη.
- Βεβαιωθείτε ότι το περιεχόμενο υποστηρίζει Dolby Atmos®.

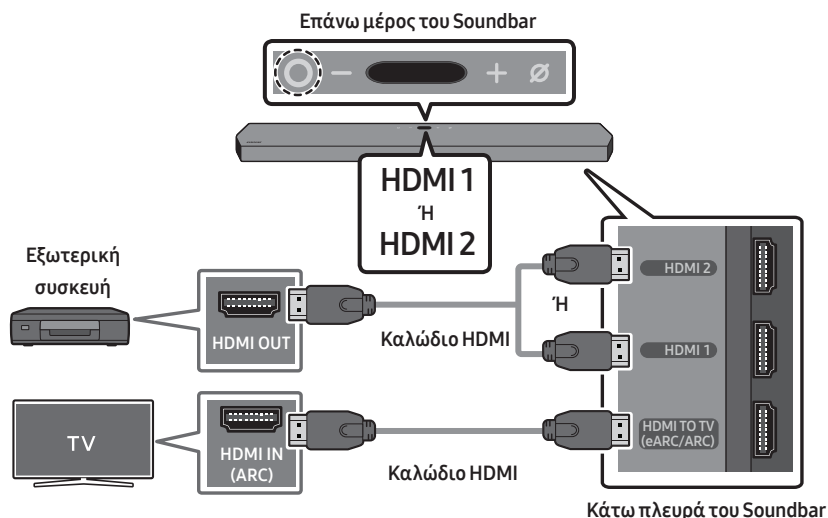

1. Χρησιμοποιήστε ένα καλώδιο HDMI για να συνδέσετε τη θύρα HDMI OUT της εξωτερικής συσκευής με τη θύρα **HDMI** στο κάτω μέρος του Soundbar.
2. Χρησιμοποιήστε ένα καλώδιο HDMI για να συνδέσετε τη θύρα HDMI IN με τη θύρα **HDMI TO TV (eARC/ARC)** στο κάτω μέρος του Soundbar.
3. Ενεργοποιήστε το Soundbar, την τηλεόραση και την εξωτερική συσκευή.
4. Πατήστε το κουμπί **⊙ (Πολλαπλών λειτουργιών)** στο πάνω μέρος του Soundbar ή το κουμπί **☞ (Πηγή)** στο τηλεχειριστήριο για να επιλέξετε τη λειτουργία «**HDMI 1**» ή «**HDMI 2**».
5. Η οθόνη του Soundbar υποδεικνύει ότι είναι επιλεγμένη η λειτουργία «**HDMI 1**» ή «**HDMI 2**» και το Soundbar θα αρχίσει να αναπαράγει ήχους.

ΣΗΜΕΙΩΣΕΙΣ

- Όταν χρησιμοποιείτε το **Dolby Atmos®**: Εάν η πηγή εισόδου είναι Dolby Atmos®, ως έξοδος ορίζονται τα κανάλια 9.1.4.
Όταν είναι ενεργοποιημένο το Dolby Atmos®, δεν είναι διαθέσιμες οι λειτουργίες εφέ ήχου του Soundbar που ελέγχονται από το κουμπί **SOUND MODE**.
- Όταν είναι ενεργό το Dolby Atmos®, στο επάνω μέρος της οθόνης εμφανίζεται η ένδειξη «**DOLBY ATMOS**».
- Διαμόρφωση του **Dolby Atmos®** στη συσκευή αναπαραγωγής BD ή άλλη συσκευή.
Ανοίξτε τις επιλογές εξόδου ήχου στο μενού ρυθμίσεων της συσκευής αναπαραγωγής BD ή άλλης συσκευής και βεβαιωθείτε ότι έχει οριστεί η επιλογή «Χωρίς κωδικοποίηση» για την επιλογή Ροή bit. Για παράδειγμα, σε συσκευή αναπαραγωγής BD της Samsung, επιλέξτε διαδοχικά Μενού αρχικής οθόνης → Ήχος → Ψηφιακή έξοδος και στη συνέχεια επιλέξτε Ροή bit (χωρίς επεξεργασία).

Μέθοδος 2. Σύνδεση με καλώδιο οπτικών ινών

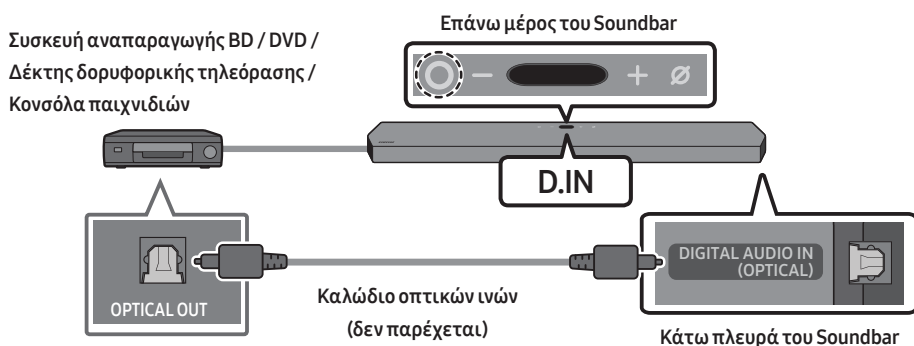

1. Χρησιμοποιήστε ένα καλώδιο οπτικών ινών (δεν παρέχεται) για να συνδέσετε τη θύρα **DIGITAL AUDIO IN (OPTICAL)** της κύριας μονάδας του Soundbar με τη θύρα **OPTICAL OUT** της εξωτερικής συσκευής.
2. Ενεργοποιήστε το Soundbar και την εξωτερική συσκευή.
3. Για να επιλέξετε τη λειτουργία «**D.IN**», πατήστε το κουμπί **⊙ (Πολλαπλών λειτουργιών)** στο πάνω μέρος του Soundbar ή το κουμπί **☞ (Πηγή)** στο τηλεχειριστήριο.
4. Το Soundbar θα αναπαράγει ήχους από την εξωτερική συσκευή.

08 ΣΥΝΔΕΣΗ ΜΕ ΦΟΡΗΤΗ ΣΥΣΚΕΥΗ

Μέθοδος 1. Σύνδεση μέσω Bluetooth

Όταν συνδέεται μια φορητή συσκευή μέσω Bluetooth, μπορείτε να ακούτε στερεοφωνικό ήχο χωρίς τη δυσκολία των καλωδίων.

- Όταν κάνετε ζεύξη μιας συσκευής Bluetooth ενώ το Soundbar είναι απενεργοποιημένο, το Soundbar ενεργοποιείται αυτόματα.

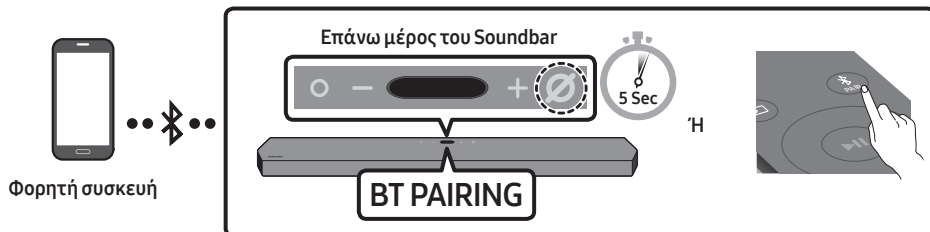



Αρχική σύνδεση

- Όταν γίνεται σύνδεση με νέα συσκευή Bluetooth, βεβαιωθείτε ότι η συσκευή βρίσκεται εντός απόστασης 1 m.
1. Πατήστε το κουτί **PAIR** στο τηλεχειριστήριο του Soundbar για να μεταβείτε στη λειτουργία «**BT PAIRING**».
(H)
 - a. Πατήστε το κουμπί **○ (Πολλαπλών λειτουργιών)** στο επάνω πλαίσιο και μετά επιλέξτε «**BT**». Η επιλογή «**BT**» αλλάζει αυτόματα σε «**BT PAIRING**» σε λίγα δευτερόλεπτα ή αλλάζει σε «**BT READY**» εάν υπάρχει ιστορικό σύνδεσης.
 - b. Όταν εμφανιστεί η ένδειξη «**BT READY**», πατήστε παρατεταμένα το κουμπί **⊘ (Ενεργοποίηση/Απενεργοποίηση μικροφώνου)** στο επάνω πλαίσιο του Soundbar για τουλάχιστον 5 δευτερόλεπτα, μέχρι να εμφανιστεί η ένδειξη «**BT PAIRING**».
 2. Στη συσκευή σας, επιλέξτε «**[AV] Samsung Soundbar Q950T**» στη λίστα που εμφανίζεται.
 - Μόλις συνδεθεί το Soundbar στην κινητή συσκευή, θα εμφανιστεί η ένδειξη, **[Όνομα φορητής συσκευής]** → «**BT**» στην επάνω οθόνη.
 3. Αναπαραγάγετε μέσω του Soundbar αρχεία μουσικής από τη συσκευή που συνδέθηκε μέσω Bluetooth.
 - Αφού συνδέσετε το Soundbar με τη φορητή συσκευή σας για πρώτη φορά, μπορείτε να χρησιμοποιείτε την επιλογή «**BT READY**» για επανασύνδεση.

Εάν η σύνδεση της συσκευής αποτύχει

- Αν στη λίστα ηχείων της φορητής συσκευής εμφανίζεται ένα υπάρχον Soundbar (π.χ., «**[AV] Samsung Soundbar Q950T**»), διαγράψτε το.
- Επαναλάβετε τα βήματα 1 και 2.

Ποια είναι η διαφορά μεταξύ των λειτουργιών BT READY και BT PAIRING;

- **BT READY** : Σε αυτήν τη λειτουργία, μπορείτε να κάνετε επανασύνδεση οποιασδήποτε τηλεόρασης Samsung ή φορητής συσκευής που έχει συνδεθεί παλαιότερα.
- **BT PAIRING** : Σε αυτήν τη λειτουργία μπορείτε να συνδέσετε μια νέα συσκευή με το Soundbar. (Πατήστε το κουμπί  PAIR στο τηλεχειριστήριο του Soundbar ή πατήστε παρατεταμένα το κουμπί  (Ενεργοποίηση/Απενεργοποίηση μικροφώνου) στο επάνω μέρος του Soundbar για τουλάχιστον 5 δευτερόλεπτα, ενώ το Soundbar βρίσκεται σε λειτουργία «BT».)

Σημειώσεις σχετικά με τη σύνδεση Bluetooth

- Για σύνδεση μέσω επικοινωνίας Bluetooth, τοποθετήστε τη νέα συσκευή εντός απόστασης 1 m.
- Εάν σας ζητηθεί κωδικός PIN κατά τη σύνδεση μιας συσκευής Bluetooth, καταχωρίστε «0000».
- Το Soundbar απενεργοποιείται αυτόματα όταν παραμένει σε κατάσταση «Έτοιμο» για 18 λεπτά.
- Το Soundbar μπορεί να μην πραγματοποιήσει αναζήτηση συσκευής Bluetooth ή να μη συνδεθεί σωστά υπό τις παρακάτω συνθήκες:
 - Εάν υπάρχει ισχυρό ηλεκτρικό πεδίο γύρω από το Soundbar.
 - Εάν υπάρχει ταυτόχρονη ζεύξη πολλών συσκευών Bluetooth με το Soundbar.
 - Εάν η συσκευή Bluetooth είναι απενεργοποιημένη, σε λανθασμένη θέση ή δυσλειτουργεί.
- Ηλεκτρονικές συσκευές ενδέχεται να προκαλέσουν παρεμβολές. Διατηρείτε μακριά από την κύρια μονάδα του Soundbar συσκευές που δημιουργούν ηλεκτρομαγνητικά κύματα, π.χ. φούρνοι μικροκυμάτων, ασύρματες συσκευές LAN, κ.λπ.
- Το Soundbar υποστηρίζει δεδομένα SBC (44,1 kHz, 48 kHz).
- Συνδέστε το Soundbar μόνο σε μια συσκευή Bluetooth που υποστηρίζει τη λειτουργία A2DP (AV).
- Δεν μπορείτε να συνδέσετε το Soundbar σε μια συσκευή Bluetooth που υποστηρίζει μόνο τη λειτουργία HF (Hands Free).
- Όταν συνδέετε το Soundbar σε μια συσκευή Bluetooth, τοποθετήστε τα όσο το δυνατόν πιο κοντά το ένα με το άλλο.
- Όσο πιο μακριά βρίσκεται το Soundbar από τη συσκευή Bluetooth, τόσο θα υποβαθμίζεται η ποιότητα ήχου. Η σύνδεση Bluetooth μπορεί να χαθεί εάν οι συσκευές είναι εκτός εμβέλειας.
- Η σύνδεση Bluetooth μπορεί να μην λειτουργεί σωστά σε περιοχές με κακή λήψη.
- Μια συσκευή Bluetooth μπορεί να έχει θόρυβο ή δυσλειτουργία στις παρακάτω συνθήκες:
 - Όταν το σώμα έρχεται σε επαφή με τον πομποδέκτη της συσκευής Bluetooth ή του Soundbar.
 - Σε γωνίες ή όταν υπάρχει κάποιο εμπόδιο σε κοντινή απόσταση, όπως τοίχος ή χάρισμα, όπου μπορεί να υπάρχουν ηλεκτρικές μεταβολές.
 - Όταν εκτίθεται σε παρεμβολές από άλλες συσκευές που λειτουργούν στο ίδιο εύρος συχνοτήτων, όπως ιατρικό εξοπλισμό, φούρνους μικροκυμάτων και συσκευές ασύρματου LAN.
 - Εμπόδια όπως πόρτες και τοίχοι μπορεί να επηρεάζουν την ποιότητα ήχου ακόμη και όταν οι συσκευές είναι εντός εμβέλειας.

- Σημειώστε ότι δεν μπορεί να γίνει ζεύξη του Soundbar με άλλη συσκευή Bluetooth ενώ χρησιμοποιείται η επιλογή Bluetooth.
- Αυτή η ασύρματη συσκευή μπορεί να προκαλέσει ηλεκτρικές παρεμβολές κατά τη λειτουργία της.

Αποσύνδεση της συσκευής Bluetooth από το Soundbar

Μπορείτε να αποσυνδέσετε μια συσκευή Bluetooth από το σύστημα Soundbar. Για οδηγίες, ανατρέξτε στο εγχειρίδιο χρήσης της συσκευής Bluetooth.

- Το σύστημα Soundbar αποσυνδεείται.
- Μόλις το Soundbar αποσυνδεθεί από τη συσκευή Bluetooth, το Soundbar θα εμφανίσει την ένδειξη «**BT DISCONNECTED**» στην επάνω οθόνη.

Αποσύνδεση του Soundbar από τη συσκευή-Bluetooth

Πατήστε το κουμπί  (Πολλαπλών λειτουργιών) στο πάνω μέρος του Soundbar ή το κουμπί

 (Πηγή) στο τηλεχειριστήριο για να αλλάξετε τη λειτουργία από «**BT**».

- Για την αποσύνδεση απαιτείται χρόνος επειδή η συσκευή Bluetooth πρέπει να λάβει απόκριση από το Soundbar. (Ο χρόνος αποσύνδεσης μπορεί να διαφέρει ανάλογα με τη συσκευή Bluetooth)
- Μόλις το Soundbar αποσυνδεθεί από τη συσκευή Bluetooth, το Soundbar θα εμφανίσει την ένδειξη «**BT DISCONNECTED**» στην επάνω οθόνη.

Μέθοδος 2. Σύνδεση μέσω Wi-Fi (Ασύρματο δίκτυο)

Για να συνδέσετε ένα Soundbar με μια φορητή συσκευή μέσω ασύρματου δικτύου (Wi-Fi), απαιτείται η εφαρμογή **SmartThings**.

Αρχική σύνδεση

1. Εγκαταστήστε και ανοίξτε την εφαρμογή **SmartThings** από τη φορητή συσκευή σας (smartphone ή tablet).
2. Στην εφαρμογή, ακολουθήστε τις οδηγίες στην οθόνη για να προσθέσετε το Soundbar.
 - Το αυτόματο αναδυόμενο παράθυρο (δεύτερο στιγμιότυπο οθόνης παρακάτω) μπορεί να μην εμφανίζεται σε ορισμένες συσκευές.

Εάν το αναδυόμενο παράθυρο δεν εμφανιστεί, πατήστε «**+**» στην οθόνη **Home**.

Το Soundbar προστίθεται στην εφαρμογή.

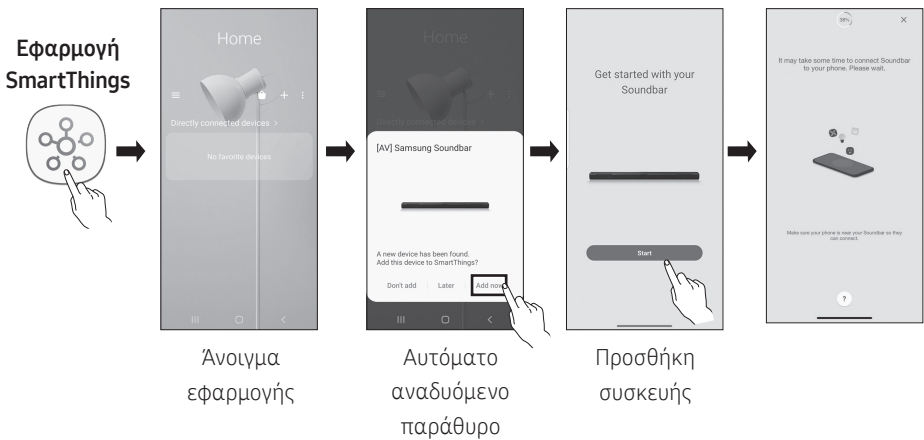

Διαμόρφωση της Amazon Alexa

- Το Amazon Alexa είναι μια υπηρεσία που παρέχεται από την Amazon.
- Η υπηρεσία αυτή είναι διαθέσιμη μόνο σε συγκεκριμένες γλώσσες και όχι σε όλες τις χώρες ή περιοχές.

Με την Alexa μπορείτε να αναπαράγετε μουσική, να ακούτε ειδήσεις, να βλέπετε την πρόγνωση του καιρού και να ελέγχετε οικιακές συσκευές.

Για να χρησιμοποιήσετε την Amazon Alexa, απαιτείται λογαριασμός Amazon για τη σύνδεση του Soundbar μέσω δικτύου.

1. Εγκαταστήστε την εφαρμογή **SmartThings** στη φορητή συσκευή σας και ανοίξτε την.
2. Ακολουθήστε τις οδηγίες της εφαρμογής για να εισαγάγετε τα στοιχεία του λογαριασμού Alexa και να συνδεθείτε στην υπηρεσία.

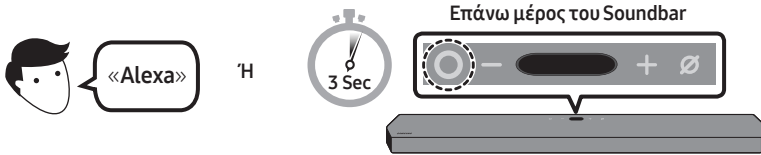

3. Πείτε «Alexa» ή πατήστε το κουμπί **○ (Πολλαπλών λειτουργιών)** του Soundbar για 3 δευτερόλεπτα για να χρησιμοποιήσετε την υπηρεσία Alexa.
 - Πατήστε το κουμπί **○ (Πολλαπλών λειτουργιών)** για 3 δευτερόλεπτα για να θέσετε σε λειτουργία την Alexa. Με πατημένο το κουμπί πείτε «Alexa» για να ενεργοποιηθεί η φωνητική αναγνώριση.

Χρήση φωνητικών εντολών για τον έλεγχο του Soundbar



Ενεργοποίηση + εντολή

Τι να δοκιμάσετε	Παράδειγμα φράσης
Έλεγχος έντασης ήχου	«Alexa, δυνάμωσε την ένταση.»
	«Alexa, χαμήλωσε την ένταση.»
Ακρόαση ροής περιεχομένου από το Amazon Music	«Alexa, παίξε τζαζ μουσική.»
Έλεγχος αναπαραγωγής	«Alexa, παίξε το επόμενο τραγούδι.»
	«Alexa, σταμάτησε τη μουσική.»
	«Alexa, ποιο είναι αυτό το τραγούδι;»
Πρόγνωση καιρού	«Alexa, τι καιρό θα κάνει;»
Προγραμματισμός χρονοδιακόπτη	«Alexa, βάλε χρονοδιακόπτη για 10 λεπτά.»

Χρήση του Tap Sound

Πατήστε το Soundbar με τη φορητή σας συσκευή για να αναπαραγάγετε τον ήχο του περιεχομένου της φορητής σας συσκευής μέσα από το Soundbar.

- Αυτή η λειτουργία μπορεί να μην υποστηρίζεται, ανάλογα με τη φορητή συσκευή.
- Αυτή η λειτουργία είναι συμβατή μόνο με τις φορητές συσκευές Samsung με λειτουργικό σύστημα Android 8.1 ή νεότερες εκδόσεις.

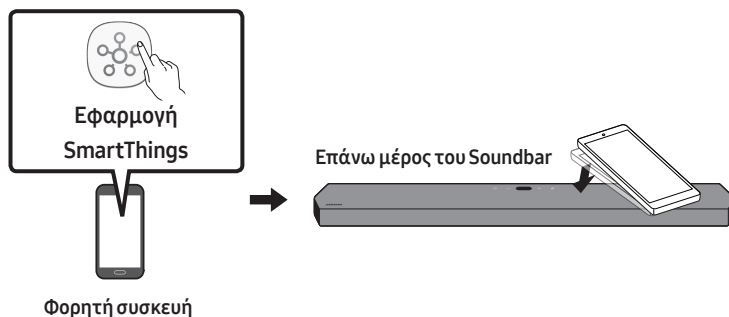

1. Ενεργοποιήστε τη λειτουργία **Tap Sound** στη φορητή σας συσκευή.
 - Για περισσότερες πληροφορίες σχετικά με τον τρόπο ενεργοποίησης αυτής της λειτουργίας, ανατρέξτε στην ενότητα «**Ρύθμιση της λειτουργίας Tap Sound**» παρακάτω.
2. Πατήστε το Soundbar με τη φορητή σας συσκευή. Στο παράθυρο μηνύματος που εμφανίζεται, επιλέξτε «**Εναρξη τώρα**».

Η σύνδεση μεταξύ της φορητής συσκευής και του Soundbar πραγματοποιείται μέσω Bluetooth.
3. Αναπαραγάγετε τον ήχο του περιεχομένου της φορητής σας συσκευής μέσα από το Soundbar.
 - Αυτή η λειτουργία συνδέει μια φορητή συσκευή στο Soundbar μέσω Bluetooth ανιχνεύοντας τις δονήσεις που δημιουργούνται όταν η συσκευή αγγίζει το Soundbar.
 - Φροντίστε ώστε η φορητή συσκευή να μην αγγίξει μια αιχμηρή γωνία του Soundbar. Αυτό μπορεί να έχει ως αποτέλεσμα το Soundbar ή η φορητή συσκευή να γρατζουνιστούν ή να υποστούν ζημιά.
 - Συνιστάται η φορητή συσκευή να βρίσκεται σε θήκη. Πατήστε ελαφρά την περιοχή στο επάνω μέρος του Soundbar, χωρίς υπερβολική πίεση.
 - Για να χρησιμοποιήσετε αυτήν τη λειτουργία, ενημερώστε την εφαρμογή **SmartThings** στην πιο πρόσφατη έκδοση.

Αυτή η λειτουργία μπορεί να μην υποστηρίζεται, ανάλογα με την έκδοση της εφαρμογής.

Ρύθμιση της λειτουργίας Tap Sound

Χρησιμοποιήστε την εφαρμογή **SmartThings** για να ενεργοποιήσετε τη λειτουργία **Tap View, Tap Sound**.

1. Στη φορητή συσκευή εκτελέστε την εφαρμογή **SmartThings**.
2. Στην οθόνη της εφαρμογής **SmartThings** που εμφανίζεται στη φορητή συσκευή επιλέξτε (☰ → ⚙️).
3. Ενεργοποιήστε τη λειτουργία «**Tap View, Tap Sound**» για να εκτελείται η λειτουργία όταν μια φορητή συσκευή μετακινείται κοντά στο Soundbar. Η λειτουργία είναι ενεργοποιημένη.

ΣΗΜΕΙΩΣΕΙΣ

- Όταν η φορητή συσκευή βρίσκεται σε λειτουργία εξοικονόμησης ενέργειας, η λειτουργία **Tap Sound** δεν εκτελείται.
- Η λειτουργία **Tap Sound** μπορεί να μην εκτελείται εάν κοντά στο Soundbar υπάρχουν συσκευές που προκαλούν παρεμβολές, όπως ηλεκτρικές συσκευές. Φροντίστε ώστε οι συσκευές που μπορεί να προκαλούν παρεμβολές να βρίσκονται σε επαρκή απόσταση από το Soundbar.

09 ΕΓΚΑΤΑΣΤΑΣΗ ΤΟΥ ΕΠΙΤΟΙΧΙΟΥ ΣΤΗΡΙΓΜΑΤΟΣ

Προφυλάξεις εγκατάστασης

- Εγκαταστήστε μόνο σε κατακόρυφο τοίχο.
- Μην εγκαθιστάτε σε σημείο με υψηλή θερμοκρασία ή υγρασία.
- Βεβαιωθείτε ότι ο τοίχος είναι κατάλληλος για να αντέξει το βάρος του προϊόντος. Εάν δεν είναι, ενισχύστε τον τοίχο ή επιλέξτε άλλο σημείο εγκατάστασης.
- Προμηθευτείτε και χρησιμοποιήστε βίδες στήριξης ή στηρίγματα κατάλληλα για τον τοίχο σας (γυψοσανίδα, σιδηροκατασκευή, ξύλο κ.λπ.). Αν είναι εφικτό, στερεώστε τις βίδες στα στηρίγματα του τοίχου.
- Προμηθευτείτε βίδες επιτοίχιας στερέωσης ανάλογες με τον τύπο και το πάχος του τοίχου στον οποίο θέλετε να στερεώσετε το Soundbar.
 - Διάμετρος: M5
 - Μήκος: Συνιστάται μήκος 35 mm ή μεγαλύτερο.
- Συνδέστε τα καλώδια από τη μονάδα προς τις εξωτερικές συσκευές πριν τοποθετήσετε το Soundbar στον τοίχο.
- Βεβαιωθείτε ότι η μονάδα είναι απενεργοποιημένη και αποσυνδεδεμένη από την πρίζα πριν ξεκινήσετε τις εργασίες τοποθέτησής της. Διαφορετικά, ενδέχεται να προκληθεί ηλεκτροπληξία.

Εξαρτήματα τοποθέτησης στον τοίχο



Οδηγός επιτοίχιας στήριξης



Βίδα στήριξης



(M4 x L10)

Βίδα



Βραχίονας επιτοίχιας στήριξης

1. Τοποθετήστε τον **Οδηγός επιτοίχιας στήριξης** στην επιφάνεια του τοίχου.
 - Ο **Οδηγός επιτοίχιας στήριξης** πρέπει να εφάπτεται στον τοίχο.
 - Εάν η τηλεόρασή σας έχει τοποθετηθεί στον τοίχο, τοποθετήστε το Soundbar σε απόσταση τουλάχιστον 5 cm κάτω από την τηλεόραση.



TV

5 cm ή παραπάνω

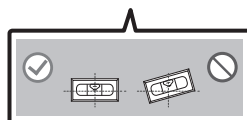

2. Ευθυγραμμίστε την **Κεντρική γραμμή του οδηγού επιτοίχιας στήριξης** με το κέντρο της τηλεόρασης (εάν πρόκειται να στερεώσετε το Soundbar κάτω από την τηλεόραση) και μετά στερεώστε τον **Οδηγό επιτοίχιας στήριξης** στον τοίχο με αυτοκόλλητη ταινία.

- Εάν δεν το στερεώνετε κάτω από την τηλεόραση, τοποθετήστε την **Κεντρική γραμμή** στο κέντρο της περιοχής τοποθέτησης.

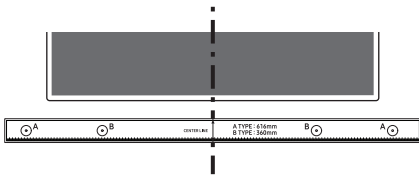

Κεντρική γραμμή

3. Πιέστε με τη μύτη ενός στυλό ή ενός ξυσμένου μολυβιού στο κέντρο των εικόνων **A-TYPE** σε κάθε άκρο του οδηγού για να σημειώσετε τις οπές που προορίζονται για τις βίδες στήριξης και μετά αφαιρέστε τον **Οδηγό επιτοίχιας στήριξης**.

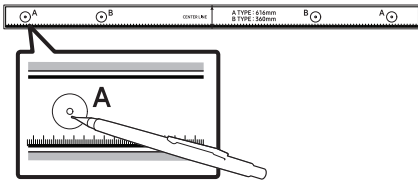

4. Χρησιμοποιήστε το κατάλληλο μέγεθος μύτης τρυπανιού για ανοίξετε μια οπή στον τοίχο σε κάθε σημάδι.

- Εάν τα σημάδια δεν αντιστοιχούν στις θέσεις των στηριγμάτων, βεβαιωθείτε ότι έχετε τοποθετήσει στηρίγματα στις οπές πριν τοποθετήσετε τις βίδες στερέωσης. Εάν χρησιμοποιείτε στηρίγματα, βεβαιωθείτε ότι οι οπές που δημιουργείτε είναι αρκετά μεγάλες για τα συγκεκριμένα στηρίγματα.

5. Πιέστε μια βίδα (δεν παρέχεται) μέσα σε κάθε **Βίδα στερέωσης** και, στη συνέχεια, βιδώστε την κάθε βίδα μέσα στην οπή της βίδας συγκράτησης.

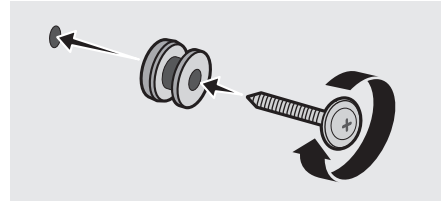

6. Τοποθετήστε με τον σωστό προσανατολισμό τους 2 **Βραχίονες επιτοίχιας στήριξης** στο κάτω μέρος του Soundbar χρησιμοποιώντας 2 **Βίδες**.

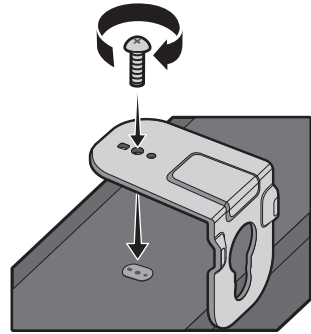

- Κατά τη συναρμολόγηση, βεβαιωθείτε ότι τα εξαρτήματα στήριξης των **Βραχιόνων επιτοίχιας στήριξης** βρίσκονται πίσω από το Soundbar.

Πίσω πλευρά του Soundbar



Δεξιά πλευρά του Soundbar

7. Τοποθετήστε το Soundbar έχοντας συνδέσει τους **Βραχιόνων επιτοίχιας στήριξης** κρεμώντας τους **Βραχιόνων επιτοίχιας στήριξης** στις **Βίδες συγκράτησης** στον τοίχο.

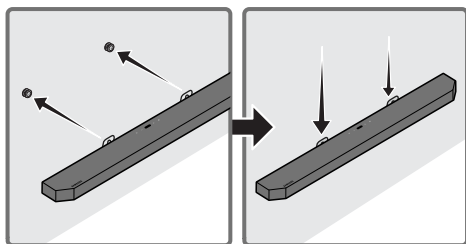

8. Σύρετε το Soundbar προς τα κάτω, όπως φαίνεται παρακάτω, έτσι ώστε οι **Βραχιόνες επιτοίχιας στήριξης** να ασφαλίσουν στις **Βίδες συγκράτησης**.
- Τοποθετήστε τις **Βίδες συγκράτησης** στο φαρδύ (κάτω) μέρος των **Βραχιόνων επιτοίχιας στήριξης** και μετά σύρετε τους **Βραχιόνων επιτοίχιας στήριξης** προς τα κάτω, έτσι ώστε να ασφαλίσουν στις **Βίδες συγκράτησης**.

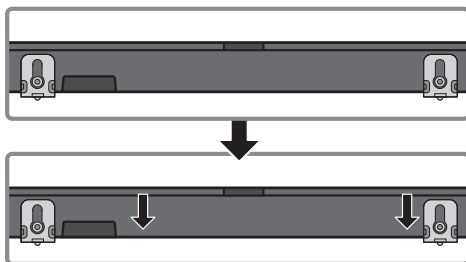

Τοποθέτηση των ηχείων surround σε τοίχο

Μπορείτε να αγοράσετε ξεχωριστά βάσεις τοίχου για να τοποθετήσετε τα ηχεία surround σε κάποιον τοίχο.

Οι βάσεις τοίχου δεν πωλούνται από την Samsung.

Σημειώσεις για την τοποθέτηση των ηχείων surround σε τοίχο

- Οι βάσεις τοίχου των ηχείων surround θα πρέπει να μπορούν να υποστηρίξουν βάρος άνω των 8,0 kg.
- Μέγεθος οπής: Ένθετο σπειρώματος 1/4 - 20 UNC
- Ελέγξτε την αντοχή του τοίχου προτού τοποθετήσετε τα υποστηρίγματα των βάσεων τοίχου. Εάν η αντοχή δεν είναι επαρκής, μην ξεχάσετε να ενισχύσετε τον τοίχο προτού τοποθετήσετε σε αυτόν τα υποστηρίγματα των βάσεων τοίχου και τα ηχεία.
- Η Samsung δεν φέρει ευθύνη για τυχόν ζημιά που θα προκληθεί στο προϊόν λόγω ακατάλληλης τοποθέτησής του.
- Φροντίστε να μην τοποθετήσετε τα ηχεία πλάγια ή ανάποδα.

10 ΕΓΚΑΤΑΣΤΑΣΗ SOUNDBAR ΠΑΝΩ ΑΠΟ ΒΑΣΗ ΤΗΛΕΟΡΑΣΗΣ

Εξάρτημα



Λαστιχένιο επίθεμα

Για να το εγκαταστήσετε, τοποθετήστε τα **Λαστιχένια επιθέματα** στο κάτω μέρος του Soundbar πριν το τοποθετήσετε πάνω από τη βάση της τηλεόρασης. Βεβαιωθείτε ότι τα **Λαστιχένια επιθέματα** είναι τοποθετημένα έτσι ώστε να βρίσκονται εντός των άκρων της βάσης της τηλεόρασης. Ανατρέξτε στην παρακάτω εικόνα.

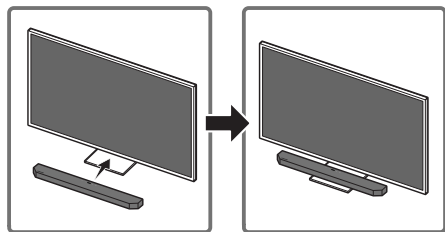
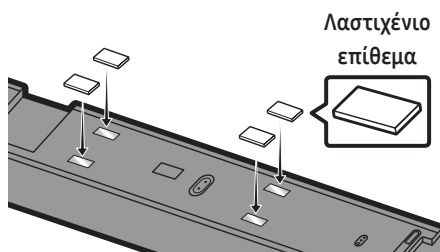

Τοποθετήστε το Soundbar σε μια βάση τηλεόρασης.

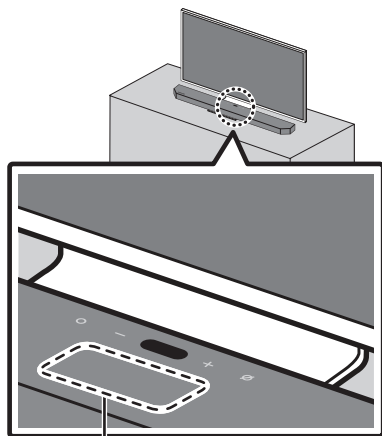

Μικρόφωνο

Όπως απεικονίζεται στην εικόνα, ευθυγραμμίστε το κέντρο του Soundbar με το κέντρο της τηλεόρασης και τοποθετήστε προσεκτικά το Soundbar στη βάση της τηλεόρασης. Αυτή τη φορά, τοποθετήστε το μικρόφωνο στο μπροστινό μέρος της βάσης για να μην υπάρχουν παρεμβολές με τη φωνητική αναγνώριση.

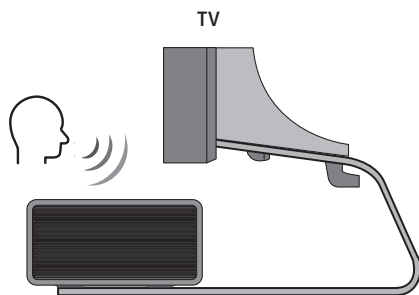

Δεξιά πλευρά του Soundbar

ΣΗΜΕΙΩΣΕΙΣ

- Φροντίστε το Soundbar να βρίσκεται σε επίπεδη και σταθερή επιφάνεια.
- Η ανεπαρκής απόσταση από την τηλεόραση μπορεί να δημιουργήσει προβλήματα στη φωνητική αναγνώριση και στην ακουστική.

11 ΕΝΗΜΕΡΩΣΗ ΛΟΓΙΣΜΙΚΟΥ

Αυτόματη ενημέρωση

Όταν το Soundbar είναι συνδεδεμένο στο Internet, πραγματοποιούνται αυτόματα ενημερώσεις λογισμικού, ακόμα κι αν το Soundbar είναι απενεργοποιημένο.

- Για να χρησιμοποιήσετε τη λειτουργία αυτόματης ενημέρωσης, το Soundbar πρέπει να είναι συνδεδεμένο στο Internet. Η σύνδεση Wi-Fi του Soundbar διακόπτεται σε περίπτωση αποσύνδεσης του καλωδίου τροφοδοσίας του Soundbar ή διακοπής ρεύματος. Σε περίπτωση διακοπής ρεύματος, όταν επανέλθει το ρεύμα ή συνδέσετε ξανά το καλώδιο τροφοδοσίας, ενεργοποιήστε το Soundbar και συνδέστε το ξανά στο Internet.

Ενημέρωση μέσω USB

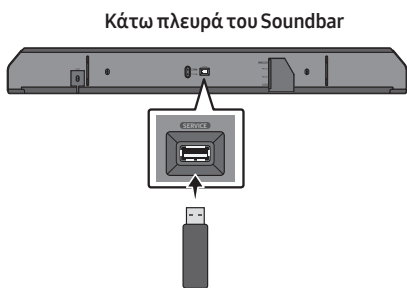

Στο μέλλον η Samsung ενδέχεται να εκδώσει ενημερώσεις για το υλικολογισμικό του συστήματος του Soundbar.

Όταν μια ενημέρωση είναι διαθέσιμη, μπορείτε να ενημερώσετε το Soundbar συνδέοντας στη θύρα **SERVICE** του Soundbar μια μονάδα USB που περιέχει την ενημέρωση του υλικολογισμικού.

1. Μεταβείτε στον ιστότοπο της Samsung (www.samsung.com) και αναζητήστε το όνομα του μοντέλου από το μενού εξυπηρέτησης πελατών.
 - Για περισσότερες πληροφορίες σχετικά με την ενημέρωση, ανατρέξτε στον Οδηγό αναβάθμισης.
2. Κάντε λήψη του αρχείου αναβάθμισης (τύπου USB).
3. Αποσυμπίστε το αρχείο για να δημιουργηθεί ένας φάκελος με το όνομα αρχείου.
4. Αποθηκεύστε τον φάκελο που δημιουργήθηκε σε ένα USB και στη συνέχεια συνδέστε το στο Soundbar.
5. Ενεργοποιήστε το Soundbar. Στη συνέχεια το προϊόν ενημερώνεται σε 3 λεπτά, ενώ εμφανίζεται το μήνυμα «**UPDATE**».
 - Κατά την ενημέρωση, μην απενεργοποιήσετε το Soundbar και μην αφαιρέσετε το USB.
 - Αν δεν εμφανιστεί το μήνυμα «**UPDATE**» στην οθόνη, αφαιρέστε το καλώδιο τροφοδοσίας από το Soundbar και στη συνέχεια συνδέστε το ξανά.
 - Όταν είναι εγκατεστημένη η τελευταία έκδοση, δεν πραγματοποιείται ενημέρωση.
 - Ανάλογα με τον τύπο USB, μπορεί να μην υποστηρίζεται η ενημέρωση.

Προετοιμασία



Έχοντας ενεργοποιήσει το Soundbar, πατήστε ταυτόχρονα τα κουμπιά **- + (Ένταση ήχου)** στο κυρίως σώμα της συσκευής για τουλάχιστον 5 δευτερόλεπτα. Στην οθόνη εμφανίζεται η ένδειξη «**INIT**» και γίνεται η προετοιμασία του Soundbar για λειτουργία.

⚠ ΠΡΟΣΟΧΗ

- Γίνεται προετοιμασία όλων των ρυθμίσεων του Soundbar. Βεβαιωθείτε ότι προχωράτε στη συγκεκριμένη ενέργεια μόνο εφόσον απαιτείται προετοιμασία.

12 ΑΝΤΙΜΕΤΩΠΙΣΗ ΠΡΟΒΛΗΜΑΤΩΝ

Προτού ζητήσετε βοήθεια, ελέγξτε τα παρακάτω.

Σε περίπτωση που η συσκευή δεν ενεργοποιείται

- Ελέγξτε αν το καλώδιο τροφοδοσίας του Soundbar έχει συνδεθεί σωστά στην πρίζα.

Σε περίπτωση που οι λειτουργίες δεν εκτελούνται σωστά

- Αφού αφαιρέσετε το καλώδιο τροφοδοσίας, τοποθετήστε το ξανά.
- Αφαιρέστε το καλώδιο τροφοδοσίας από την εξωτερική συσκευή και δοκιμάστε ξανά.
- Εάν δεν υπάρχει σήμα, το Soundbar απενεργοποιείται αυτόματα μετά από ορισμένη χρονική περίοδο. Ενεργοποιήστε τη συσκευή. (Ανατρέξτε στη σελίδα 9.)

Σε περίπτωση που δεν λειτουργεί το τηλεχειριστήριο

- Χρησιμοποιήστε το τηλεχειριστήριο πιο κοντά στο Soundbar.
- Αντικαταστήστε τις μπαταρίες με καινούργιες.

Σε περίπτωση που δεν ακούγεται ο ήχος του Soundbar

- Η ένταση ήχου του Soundbar είναι υπερβολικά χαμηλή ή σε σίναση. Ρυθμίστε την ένταση του ήχου.
- Εάν είναι συνδεδεμένη κάποια εξωτερική συσκευή (STB, συσκευή Bluetooth, φορητή συσκευή κ.λπ.), ρυθμίστε την ένταση ήχου της εξωτερικής συσκευής.
- Για έξοδο ήχου από τηλεόραση, επιλέξτε το Soundbar. (Σε τηλεόραση Samsung: Αρχική (🏠) → Ρυθμίσεις (⚙️) → Ήχος → Έξοδος ήχου → Επιλογή Soundbar)

- Η σύνδεση του καλωδίου στο Soundbar μπορεί να είναι χαλαρή. Αφαιρέστε το καλώδιο και συνδέστε το ξανά.
- Αφαιρέστε το καλώδιο τροφοδοσίας τελείως, συνδέστε το ξανά και ενεργοποιήστε το Soundbar.
- Προετοιμάστε το προϊόν και δοκιμάστε ξανά. (Ανατρέξτε στη σελίδα 37.)

Σε περίπτωση που δεν αναπαράγεται ήχος από το Subwoofer και τα ηχεία surround

- Ελέγξτε αν η ενδεικτική λυχνία LED στο πίσω μέρος του Subwoofer και των ηχείων surround είναι αναμμένη με μπλε χρώμα. Συνδέστε ξανά το Soundbar, το Subwoofer και τα ηχεία surround, αν η ενδεικτική λυχνία αναβοσβήνει με μπλε χρώμα ή αν ανάψει σταθερά με κόκκινο χρώμα. (Ανατρέξτε στη σελίδα 16.)
- Μπορεί να παρουσιάζεται πρόβλημα αν υπάρχει εμπόδιο μεταξύ του Soundbar και του subwoofer. Μετακινήστε τις συσκευές σε σημείο μακριά από εμπόδια.
- Η σύνδεση μπορεί να διακόπτεται από άλλες συσκευές σε κοντινή απόσταση που εκπέμπουν σήματα ραδιοσυχνότητας. Τοποθετήστε το ηχείο μακριά από τέτοιες συσκευές.
- Αφαιρέστε το φιλτράκι και συνδέστε το ξανά.

Η ένταση ήχου του subwoofer είναι πολύ χαμηλή

- Μπορεί να είναι χαμηλή η αρχική ένταση ήχου του περιεχομένου που αναπαράγετε. Δοκιμάστε να ρυθμίσετε την ένταση του subwoofer. (Ανατρέξτε στη σελίδα 11.)
- Φέρτε το ηχείο subwoofer πιο κοντά σε εσάς.

Σε περίπτωση που η τηλεόραση δεν συνδέεται μέσω HDMI TO TV (eARC/ARC)

- Ελέγξτε αν το καλώδιο HDMI είναι σωστά συνδεδεμένο στην υποδοχή ARC. (Ανατρέξτε στη σελίδα 19.)
- Η σύνδεση μπορεί να μην είναι εφικτή λόγω συνδεδεμένης εξωτερικής συσκευής (αποκωδικοποιητής, παιχνιδιομηχανή κ.λπ.). Συνδέστε το Soundbar απευθείας.
- Η λειτουργία HDMI-CEC μπορεί να μην είναι ενεργοποιημένη στην τηλεόραση. Ενεργοποιήστε τη λειτουργία CEC από το μενού της τηλεόρασης. (Σε τηλεόραση Samsung: Αρχική (🏠) → Ρυθμίσεις (⚙️) → Γενικές → Διαχείριση εξωτερικών συσκευών → Anynet+ (HDMI-CEC) ΕΝΕΡΓΩ)

Δεν υπάρχει ήχος κατά τη σύνδεση στην τηλεόραση σε λειτουργία HDMI TO TV (eARC/ARC).

- Η συσκευή σας δεν μπορεί να κάνει αναπαραγωγή του σήματος εισόδου. Αλλάξτε την έξοδο ήχου της τηλεόρασης σε PCM ή Dolby Digital. (Για τηλεόραση Samsung: Αρχική (🏠) → Ρυθμίσεις (⚙️) → Ήχος → Προηγμένες ρυθμίσεις → Μορφή ήχου ψηφιακής εξόδου)

Σε περίπτωση που δεν είναι εφικτή η σύνδεση μέσω Bluetooth

- Όταν συνδέετε μια νέα συσκευή, μεταβείτε στη λειτουργία «BT PAIRING» για να πραγματοποιήσετε τη σύνδεση. (Πατήστε το κουμπί **PAIR** στο τηλεχειριστήριο ή, εναλλακτικά, πατήστε το κουμπί **⊗** (Ενεργοποίηση/Απενεργοποίηση μικροφώνου) στο κυρίως σώμα της συσκευής για τουλάχιστον 5 δευτερόλεπτα.)
- Αν το Soundbar είναι συνδεδεμένο σε άλλη συσκευή, αποσυνδέστε τη συσκευή αυτή προτού την ενεργοποιήσετε.
- Επανασυνδέστε τη συσκευή αφού την καταργήσετε από τη λίστα ηχείων Bluetooth, για να πραγματοποιήσετε τη σύνδεση. (Σε τηλεόραση Samsung: Αρχική (🏠) → Ρυθμίσεις (⚙️) → Ήχος → Έξοδος ήχου → Λίστα ηχείων Bluetooth)

- Μπορεί να είναι απενεργοποιημένη η αυτόματη σύνδεση τηλεόρασης. Ενώ το Soundbar είναι σε λειτουργία «**BT READY**», πατήστε για 5 δευτερόλεπτα το κουμπί **▶▶** στο τηλεχειριστήριο του Soundbar για να επιλέξετε **ON-TV CONNECT**. Αν εμφανίζεται η ένδειξη **OFF-TV CONNECT**, πατήστε ξανά για 5 δευτερόλεπτα το κουμπί **▶▶** για να αλλάξετε την επιλογή.
- Αφαιρέστε το φιλς, συνδέστε το ξανά και στη συνέχεια δοκιμάστε ξανά.
- Προετοιμάστε το προϊόν και δοκιμάστε ξανά. (Ανατρέξτε στη σελίδα 37.)

Σε περίπτωση που υπάρχει κακή ποιότητα ήχου μέσω Bluetooth

- Οι ήχοι μπορεί να αλλοιώνονται εξαιτίας ραδιοσυχνοτήτων ή ηλεκτρονικών συσκευών που βρίσκονται σε μικρή απόσταση. Τοποθετήστε τις συσκευές αυτές μακριά από το Soundbar για να αποφύγετε τις παρεμβολές, για παράδειγμα φούρνους μικροκυμάτων.
- Όταν η προς σύνδεση συσκευή βρίσκεται μακριά από το Soundbar, ενδέχεται να προκύψει κακή ποιότητα ήχου. Μετακινήστε τη συσκευή πιο κοντά στο Soundbar.
- Εάν ένα μέρος του σώματός σας βρίσκεται σε επαφή με τον πομποδέκτη Bluetooth ή εάν το προϊόν έχει εγκατασταθεί επάνω σε μεταλλική επιπίλωση, ενδέχεται να προκύψει κακή ποιότητα ήχου. Ελέγξτε το περιβάλλον εγκατάστασης και τις συνθήκες χρήσης.

Σε περίπτωση που δεν είναι εφικτή η σύνδεση μέσω Wi-Fi

- Ελέγξτε αν ο ασύρματος δρομολογητής είναι ενεργοποιημένος.
- Απενεργοποιήστε τον ασύρματο δρομολογητή, στη συνέχεια ενεργοποιήστε τον και δοκιμάστε ξανά.
- Όταν το σήμα του ασύρματος δρομολογητή είναι υπερβολικά ασθενές, η σύνδεση μπορεί να μην είναι εφικτή. Μετακινήστε τον δρομολογητή πιο κοντά στο Soundbar ή προσαρμόστε τη θέση εγκατάστασης ώστε να μην υπάρχουν εμπόδια.
- Αν ο ασύρματος δρομολογητής είναι καινούργιος, θα πρέπει να διαμορφώσετε ξανά τις ρυθμίσεις δικτύου του ηχείου.

Σε περίπτωση μη απόκρισης της Alexa

Όταν το μικρόφωνο είναι απενεργοποιημένο ή η λήψη του δεν είναι καλή

- Πατήστε  (Ενεργοποίηση/Απενεργοποίηση μικροφώνου) στο πάνω μέρος του Soundbar για να ενεργοποιήσετε το μικρόφωνο.
- Η φωνητική αναγνώριση μπορεί να μην είναι διαθέσιμη λόγω θορύβου περιβάλλοντος. Περιορίστε τον θόρυβο και δοκιμάστε ξανά.

Όταν έχει αποσυνδεθεί το δίκτυο

- Το δίκτυο μπορεί να μην είναι διαθέσιμο. Διαμορφώστε ξανά το δίκτυο. (Ανατρέξτε στη σελίδα 29)

Όταν η Alexa δεν έχει διαμορφωθεί σωστά

- Διαμορφώστε ξανά την Alexa χρησιμοποιώντας την εφαρμογή **SmartThings**. (Ανατρέξτε στη σελίδα 30)
- Ανατρέξτε στον ιστότοπο της Amazon για να δείτε τις χώρες στις οποίες υποστηρίζεται η Alexa. Η υπηρεσία δεν είναι διαθέσιμη σε αυτές τις χώρες.

Σε περίπτωση που το Soundbar δεν ενεργοποιείται μόλις ενεργοποιείται η τηλεόραση

- Όταν απενεργοποιείτε το Soundbar ενώ παρακολουθείτε τηλεόραση, ο συγχρονισμός ενεργοποίησης με την τηλεόραση απενεργοποιείται. Απενεργοποιήστε πρώτα την τηλεόραση.

13 ΑΔΕΙΑ



Manufactured under license from Dolby Laboratories. Dolby, Dolby Atmos, Dolby Audio, Dolby Digital Plus, Pro Logic, and the double-D symbol are trademarks of Dolby Laboratories.



For DTS patents, see <http://patents.dts.com>. Manufactured under license from DTS Licensing Limited. DTS, the Symbol, & DTS and the Symbol together, DTS:X, and the DTS:X logo are registered trademarks and/or trademarks of DTS, Inc. in the United States and/or other countries. © DTS, Inc. All Rights Reserved.



The terms HDMI and HDMI High-Definition Multimedia Interface, and the HDMI Logo are trademarks or registered trademarks of HDMI Licensing LLC in the United States and other countries.



- Το λογισμικό Spotify διέπεται από τις άδειες χρήσης τρίτων, που υπάρχουν εδώ: www.spotify.com/connect/third-party-licenses.
- Για περισσότερες πληροφορίες σχετικά με το Spotify Connect, επισκεφθείτε τη διεύθυνση www.spotify.com/connect

14 ΕΙΔΟΠΟΙΗΣΗ ΓΙΑ ΤΙΣ ΑΔΕΙΕΣ ΧΡΗΣΗΣ ΛΟΓΙΣΜΙΚΟΥ ΑΝΟΙΧΤΟΥ ΚΩΔΙΚΑ

Για αποστολή ερωτήσεων ή αιτημάτων σχετικά με τα προγράμματα ανοιχτού κώδικα, επικοινωνήστε με τον ιστότοπο Samsung Open Source (<http://opensource.samsung.com>).

15 ΣΗΜΑΝΤΙΚΗ ΣΗΜΕΙΩΣΗ ΣΧΕΤΙΚΑ ΜΕ ΤΟ ΣΕΡΒΙΣ

- Οι εικόνες που υπάρχουν σε αυτό το εγχειρίδιο χρήσης παρέχονται μόνο για αναφορά και ενδέχεται να διαφέρουν σε σχέση με την πραγματική εμφάνιση του προϊόντος.
- Ενδέχεται να υπάρξει χρέωση για διαχειριστικές δαπάνες σε περίπτωση που συμβεί ένα από τα παρακάτω:
 - (a) αν κληθεί ένας τεχνικός κατόπιν αιτήματός σας, χωρίς να διαπιστωθεί κάποιο ελάττωμα στο προϊόν (δηλαδή αν αμελήσατε να διαβάσετε αυτό το εγχειρίδιο χρήσης).
 - (b) αν προσκομίσετε τη μονάδα σε ένα κέντρο επισκευών, χωρίς να διαπιστωθεί κάποιο ελάττωμα στο προϊόν (δηλαδή αν αμελήσατε να διαβάσετε αυτό το εγχειρίδιο χρήσης).
- Θα ενημερωθείτε για το ακριβές ποσό αυτής της χρέωσης πριν από την πραγματοποίηση οποιασδήποτε εργασίας ή κατ' οίκον επίσκεψης.

16 ΠΡΟΔΙΑΓΡΦΕΣ ΚΑΙ ΟΔΗΓΙΕΣ

Προδιαγραφές

Όνομα μοντέλου	HW-Q950T
Βάρος	7,1 kg
Διαστάσεις (Π x Υ x Β)	1232,0 x 69,5 x 138,0 mm
Θερμοκρασία λειτουργίας	+5 °C έως +35 °C
Υγρασία λειτουργίας	10 % έως 75 %
ΕΝΙΣΧΥΤΗΣ Ονομαστική τιμή ισχύος εξόδου	(18W x 6) + (10W x 3) + (18W x 6) + 160W + (35W x 4)
Υποστηριζόμενες μορφές αναπαραγωγής	Dolby Atmos (True HD / Digital Plus), Dolby Digital, DTS Master Audio, DTS:X, DTS
ΙΣΧΥΣ ΕΞΟΔΟΥ ΑΣΥΡΜΑΤΗΣ ΣΥΣΚΕΥΗΣ Μέγιστη ισχύς μετάδοσης Wi-Fi	100 mW στα 2,4 GHz – 2,4835 GHz, 200 mW στα 5,15 GHz – 5,25 GHz, 100 mW στα 5,25 GHz – 5,35 GHz & 5,47 GHz – 5,725 GHz
ΙΣΧΥΣ ΕΞΟΔΟΥ ΑΣΥΡΜΑΤΗΣ ΣΥΣΚΕΥΗΣ Μέγιστη ισχύς μετάδοσης BT	100 mW στα 2,4 GHz – 2,4835 GHz
ΙΣΧΥΣ ΕΞΟΔΟΥ ΑΣΥΡΜΑΤΗΣ ΣΥΣΚΕΥΗΣ Μέγιστη ισχύς μετάδοσης SRD	25 mW στα 5,725 GHz – 5,85 GHz
Όνομα υπογούφερ	PS-WR95BB
Βάρος	9,8 kg
Διαστάσεις (Π x Υ x Β)	210,0 x 403,0 x 403,0 mm
ΕΝΙΣΧΥΤΗΣ Ονομαστική τιμή ισχύος εξόδου	160W
ΙΣΧΥΣ ΕΞΟΔΟΥ ΑΣΥΡΜΑΤΗΣ ΣΥΣΚΕΥΗΣ Μέγιστη ισχύς μετάδοσης SRD	25 mW στα 5,725 GHz – 5,85 GHz
Όνομα ηχείο surround	PS-SQ90BB-1, PS-SQ90BB-2
Βάρος	2,1 kg
Διαστάσεις (Π x Υ x Β)	120,0 x 210,0 x 141,0 mm
ΕΝΙΣΧΥΤΗΣ Ονομαστική τιμή ισχύος εξόδου	35W x 4
ΙΣΧΥΣ ΕΞΟΔΟΥ ΑΣΥΡΜΑΤΗΣ ΣΥΣΚΕΥΗΣ Μέγιστη ισχύς μετάδοσης SRD	25 mW στα 5,725 GHz – 5,85 GHz

ΣΗΜΕΙΩΣΕΙΣ

- Η εταιρεία Samsung Electronics Co., Ltd επιφυλάσσει του δικαιώματος να τροποποιεί τις προδιαγραφές χωρίς ειδοποίηση.
- Οι τιμές βάρους και πλευρών είναι κατά προσέγγιση.

Προσοχή: Το Soundbar θα κάνει αυτόματα επανεκκίνηση, αν ενεργοποιήσετε/ απενεργοποιήσετε το Wi-Fi.

Συνολική κατανάλωση ενέργειας (W) σε κατάσταση αναμονής	5,2W
Wi-Fi Μέθοδος απενεργοποίησης θύρας	Πατήστε το κουμπί ID SET στο κάτω πλαίσιο του Soundbar για 30 δευτερόλεπτα, για να ενεργοποιήσετε ή να απενεργοποιήσετε το Wi-Fi.
Bluetooth Μέθοδος απενεργοποίησης θύρας	Πατήστε το κουμπί NETWORK στο κάτω πλαίσιο του Soundbar για 30 δευτερόλεπτα, για να ενεργοποιήσετε ή να απενεργοποιήσετε το Bluetooth.

- Η Samsung δηλώνει ότι ο εν λόγω εξοπλισμός συμμορφώνεται με την οδηγία 2014/53/ΕΚ. Το πλήρες κείμενο της δήλωσης συμμόρφωσης ΕΕ διατίθεται στην ακόλουθη διεύθυνση: <http://www.samsung.com>.
Επιλέξτε Υποστήριξη > Αναζήτηση υποστήριξης προϊόντος και εισαγάγετε το όνομα του μοντέλου. Ο εξοπλισμός μπορεί να λειτουργήσει σε όλες τις χώρες της ΕΕ. Η λειτουργία ασύρματου δικτύου WLAN 5 GHz (Wi-Fi ή SRD) αυτού του εξοπλισμού μπορεί να λειτουργήσει μόνο σε εσωτερικό χώρο.





[Σωστή απόρριψη των μπαταριών αυτού του προϊόντος]

(Ισχύει σε χώρες με ξεχωριστά συστήματα συλλογής)

Αυτή η επισήμανση πάνω στη μπαταρία, το εγχειρίδιο ή τη συσκευασία υποδεικνύει ότι οι μπαταρίες αυτού του προϊόντος δεν πρέπει να απορρίπτονται μαζί με άλλα οικιακά απορρίμματα στο τέλος του κύκλου ζωής τους. Όπου υπάρχουν, τα χημικά σύμβολα Hg, Cd ή Pb υποδεικνύουν ότι η μπαταρία περιέχει υδράργυρο, κάδμιο ή μόλυβδο πάνω από τα επίπεδα αναφοράς της Ευρωπαϊκής Οδηγίας 2006/66.

Αν οι μπαταρίες δεν απορριφθούν σωστά, αυτές οι ουσίες ενδέχεται να προκαλέσουν βλαβερές συνέπειες στην ανθρώπινη υγεία ή το περιβάλλον.

Παρακαλούμε διαχωρίζετε τις μπαταρίες από άλλους τύπους απορριμμάτων και ανακυκλώνετε τις μέσω του τοπικού σας, δωρεάν συστήματος ανακύκλωσης μπαταριών, για την προστασία των φυσικών πόρων και την προώθηση της επαναχρησιμοποίησης υλικών.



Σωστή Απόρριψη αυτού του Προϊόντος (Απόβλητα Ηλεκτρικού & Ηλεκτρονικού Εξοπλισμού)

(Ισχύει σε χώρες με ξεχωριστά συστήματα συλλογής)

Αυτό το σήμα που εμφανίζεται επάνω στο προϊόν, στα εξαρτήματά του ή στα εγχειρίδια που το συνοδεύουν, υποδεικνύει ότι το προϊόν και τα ηλεκτρονικά του εξαρτήματα (π.χ. φορτιστής, ακουστικά, καλώδιο USB) δεν θα πρέπει να ρίπτονται μαζί με τα υπόλοιπα οικιακά απορρίμματα μετά το τέλος του κύκλου ζωής τους. Προκειμένου να αποφευχθούν ενδεχόμενες βλαβερές συνέπειες στο περιβάλλον ή την υγεία εξαιτίας της ανεξέλεγκτης διάθεσης απορριμμάτων, σας παρακαλούμε να διαχωρίσετε αυτά τα προϊόντα από άλλους τύπους απορριμμάτων και να τα ανακυκλώσετε, ώστε να βοηθήσετε στην βιώσιμη επαναχρησιμοποίηση των υλικών πόρων.

Οι οικιακοί χρήστες θα πρέπει να έλθουν σε επικοινωνία είτε με το κατάστημα απ' όπου αγόρασαν αυτό το προϊόν, είτε με τις κατά τόπους υπηρεσίες, προκειμένου να πληροφορηθούν τις λεπτομέρειες σχετικά με τον τόπο και τον τρόπο με τον οποίο μπορούν να δώσουν αυτά τα προϊόντα για ασφαλή προς το περιβάλλον ανακύκλωση.

Οι επιχειρήσεις-χρήστες θα πρέπει να έλθουν σε επαφή με τον προμηθευτή τους και να ελέγξουν τους όρους και τις προϋποθέσεις του συμβολαίου αγοράς. Αυτό το προϊόν και τα ηλεκτρονικά του εξαρτήματα δεν θα πρέπει να αναμειγνύονται με άλλα συνηθισμένα απορρίμματα προς διάθεση.

Για πληροφορίες σχετικά με τις περιβαλλοντικές δεσμεύσεις της Samsung και τις κανονιστικές υποχρεώσεις για συγκεκριμένα προϊόντα, π.χ. REACH, WEEE και μπαταρίες, επισκεφτείτε τη διεύθυνση: www.samsung.com/uk/aboutsamsung/sustainability/environment/our-commitment/data/

BIZTONSÁGI ÓVINTÉZKEDÉSEK

BIZTONSÁGI ELŐÍRÁSOK

AZ ÁRAMÜTÉS VESZÉLYÉNEK ELKERÜLÉSE ÉRDEKÉBEN NE VEGYE LE A KÉSZÜLÉK BURKOLATÁT.

A KÉSZÜLÉK BELSEJÉBEN NINCSEN OLYAN ALKATRÉSZ, AMELYET HÁZILIG LEHETNE JAVÍTANI. A KÉSZÜLÉK JAVÍTÁSÁT BÍZZA SZAKEMBERRE.

Az alábbi táblázatban található az Ön Samsung termékén levő szimbólumok magyarázata.

	FIGYELEM FESZÜLTÉG ALATT! NE NYISSA KI A BURKOLATOT!	
	Ez a jel a készülék belsejében uralkodó magasfeszültségre figyelmeztet. Semmiképpen ne érjen a készülék belsejében található alkatrészekhez. Veszélyes.	
	Ez a jel azt jelzi, hogy a terméket olyan fontos információkkal látták el, amelyek az üzemeltetésre és karbantartásra vonatkoznak.	
	II. osztályú termék: Ez a szimbólum azt jelzi, hogy nincs szükség biztonsági elektromos földelésre. Ha ez a szimbólum nem szerepel a tápkábelrel ellátott terméken, a terméknek megbízható csatlakozással KELL rendelkeznie a védőföldeléshez (földelés).	
	Váltakozó áramú feszültség : Ez a szimbólum azt jelzi, hogy a vele jelölt névleges feszültség váltakozó áramú.	
	Egyenáramú feszültség : Ez a szimbólum azt jelzi, hogy a vele jelölt névleges feszültség egyenáramú.	
	Vigyázat! Olvassa el a használati utasításokat: Ez a szimbólum arra hívja fel a figyelmet, hogy el kell olvasni a felhasználói kézikönyv biztonságra vonatkozó tudnivalóit.	

FIGYELMEZTETÉS

- A tűz és áramütés veszélyének elkerülése érdekében ne tegye ki a készüléket csapadéknak, nedvességnek.

FIGYELEM

- AZ ÁRAMÜTÉS ELKERÜLÉSE ÉRDEKÉBEN A HÁLÓZATI CSATLAKOZÓT TELJESEN TOLJA BE A CSATLAKOZÓALJZATBA.
- Ezt a berendezést mindig váltóáramú aljzathoz csatlakoztassa védővezeték csatlakozással.
- A berendezés hálózatról való leválasztásához, a dugót ki kell húzni a hálózati aljzathoz, ezért a hálózati dugónak bármikor használatra készen kell állni.
- Ne tegye ki a készüléket csepegő vagy felcsapódó víznek. Ne helyezzen vízzel teli edényeket, például vázát a készülékre.
- Kapcsolja ki a teljesen a készüléket és húzza ki a konnektorból. Ezért a tápkábel dugójának mindig könnyen elérhetőnek kell lennie.

BIZTONSÁGI ÓVINTÉZKEDÉSEK

1. Győződjön meg arról, hogy az otthon levő AC tápforrás megfelel a készülék alján levő azonosító címkén felsorolt energiakövetelményeknek. Helyezze el a készüléket vízszintesen megfelelő felületre (bútorra), és hagyjon mellette elegendő helyet a szellőzéshez 7-10 cm. Ne takarja le a szellőzőnyílásokat. Ne helyezze a készüléket erősítőre vagy egyéb készülékre, amely melegekedhet. A készülék folyamatos használatra készült. A készülék áramtalanításához húzza ki a csatlakozót a konnektorból. Áramtalanítsa a készüléket, ha hosszabb ideig nem használja.
2. Vihar alatt húzza ki a dugót a konnektorból. A villámok miatt keletkező feszültséglökések tönkreteszhetik a készüléket.
3. Ne tegye ki a készüléket közvetlen napfénynek vagy hőforrásnak. Ez túlmelegedéshez és meghibásodáshoz vezethet.
4. Tartsa távol a készüléket a nedvességtől (vízzel teli váza) és a túlzott hőtől (pl. radiátor), illetve az erős mágneses vagy elektromos mezőt gerjesztő eszközöktől. Meghibásodás esetén húzza ki a dugót a konnektorból. A termék nem ipari használatra készült. Csak személyes használatra tervezték. Ha hideg környezetből meleg környezetbe viszi, páralecsapódás keletkezhet. Ha télen szállítja a készüléket, várjon kb. 2 órát, amíg a készülék átveszi a szobahőmérsékletet.

5. A készülék által használt elemek környezetre káros vegyi anyagokat tartalmaznak. Ne dobja az elemeket a háztartási szemétkébe. Az elemeket ne dobja tűzbe. Ne zárja rövidre, szerelje szét vagy melegítse túl az elemeket. Az akkumulátor nem megfelelően végzett cseréje robbanást okozhat. Csak azonos vagy egyenértékű típusúra cserélje.

Szövet tisztítása

Azonnal eltávolítja a szennyeződések vagy foltokat a termék felületéről.

Az eltávolítás és a tisztítás kevésbé hatásos lehet bizonyos anyagok esetén, vagy ha hosszabb ideig hagyja állni.

FIGYELEM

- Használjon porszívót vagy ragasztós szövethengert a por, kéznyomatok és hasonló eltávolításához.
 - Egyes tisztítófelek károsíthatják a terméket, a benne levő anyagtól függően.
 - A törölközők és a tisztítóruhák szősz vagy szennyeződést hagyhatnak a terméken.
- Ne használja a körmét vagy más szerszámot a szennyeződés levakarására. Ez károsíthatja a szövetet.
- Az olaj vagy folyékony foltok eltávolításához használjon tiszta, fehér, nedves ruhát. Ha a folt továbbra is megmarad, törölje le víz és semleges mosószer keverékével (például mosogatószippan) és egy ruhával.
 - A nem semleges mosószer vagy tisztítószert elszíneződést vagy a szövet károsodását okozhatja.
 - A tisztítás után száraz ruhával vagy hajszárítóval szárítsa meg a területet.
 - Ne fejtse ki túl nagy erőt, az elszíneződés vagy a szövet károsodásának elkerülése érdekében.

TARTALOMJEGYZÉK

01	A Részegységek Ellenőrzése	6
02	A termék áttekintése	7
	A Soundbar felső panelje	7
	Soundbar alsó panel	8
03	A Soundbar távirányító használata	9
	Az elemek behelyezése a távirányító használata előtt (2 db AA elem)	9
	A Távvezérlő Használatának Módja	9
	A Rejtett Gombok használata (Gombok egynél több funkcióval)	12
	A különféle hangeffektus módok Kimeneti Specifikációi	12
	A Soundbar hangerejének szabályozása a televízió távvezérlőjével	13
04	A Soundbar csatlakoztatása	14
	A tápegység és az egységek csatlakoztatása	14
	– A hangszórók ajánlott elrendezése	15
	– A mélysugárzó és a térhatású hangszórók manuális csatlakoztatása	16
	– LED-jelzőlámpák a mélysugárzó és a térhatású hangszórók hátulján	17
05	Vezetékes kapcsolat használata a TV-hez	19
	1. módszer Csatlakoztatás HDMI-vel	19
	– A HDMI ARC-t (Audio Return Channel) támogató TV csatlakoztatása	19
	2. módszer Csatlakoztatás optikai kábellel	20
06	Vezeték nélküli kapcsolat használata a TV-hez	22
	Csatlakozás Bluetooth-on keresztül	22
07	Csatlakoztatás Külső Eszközhöz	24
	1. módszer Csatlakozás HDMI kábel segítségével (képes Dolby Atmos dekódolásra és lejátszásra)	24
	2. módszer Csatlakoztatás optikai kábellel	25

08	Mobileszköz csatlakoztatása	26
	1. módszer Csatlakozás Bluetooth-on keresztül	26
	2. módszer Csatlakozás Wi-Fi-n (Vezeték nélküli hálózaton) keresztül	29
	Az Amazon Alexa konfigurálása	30
	A Tap Sound használata	32
09	Fali Rögzítő felszerelése	33
	Óvintézkedések a felszerelés során	33
	Fali konzol komponensek	33
	A térhatású hangszórók felszerelése a falra	35
10	A Soundbar telepítése egy TV állvány fölé	36
	Komponens	36
11	Szoftverfrissítés	37
	Automata frissítés	37
	USB Frissítés	37
	Inicializálás	37
12	Hibaelhárítás	38
13	Szabadalmak	40
14	Nyílt Forráskódú Licenc Megjegyzés	41
15	Fontos Megjegyzés a Szervizzel Kapcsolatban	41
16	Műszaki Adatok és Útmutató	42
	Műszaki adatok	42

01 A RÉSZEGYSÉGEK ELLENŐRZÉSE

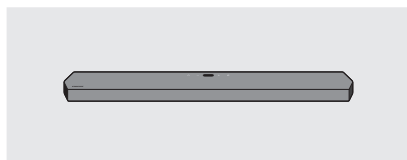

Soundbar Központi Egység



Soundbar Távirányító / Elemek



Mélysugárzó



Térhatású hangszóró
(Bal/Jobb)

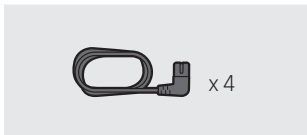

Tápkábel (Mélysugárzó,
Térhatású hangszóró, Soundbar)

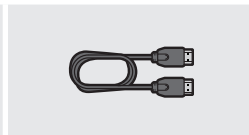

HDMI-kábel

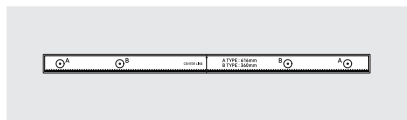

Fali konzol vezetősín



Tartócsavar

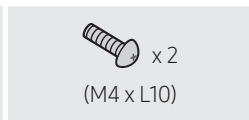

Csavar
(M4 x L10)



Tartó-Fali konzol

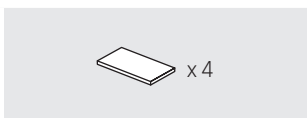

Gumiláb

- Az áramellátással és energiafelhasználással kapcsolatos további információkért olvassa el a terméken található címkét. (Címke: Soundbar Központi Egység alja)
- A kiegészítő komponensek vagy opcionális kábelek vásárlásához vegye fel a kapcsolatot a Samsung Szervizközponttal vagy a Samsung Vevőszolgálattal.
- A fali konzolról vagy a gumilábról bővebben a 33-36 oldalakon olvashat.
- A kivitel, a műszaki adatok és az alkalmazás képernyője előzetes értesítés nélkül megváltozhat.
- A tartozékok megjelenése kissé eltérhet a fenti illusztrációktól.

02 A TERMÉK ÁTTEKINTÉSE

A Soundbar felső panelje

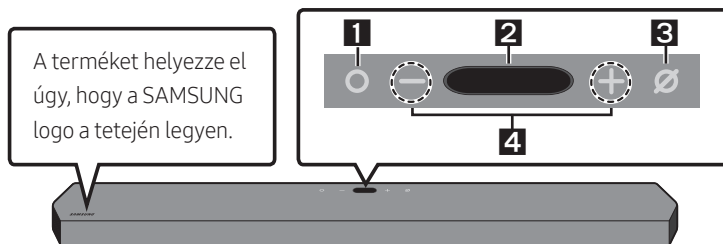

1	○ (Multifunkciós) gomb <ul style="list-style-type: none">• Készenléti állapotban nyomja meg a ○ (Multifunkciós) gombot a Soundbar bekapcsolásához.• A bemeneti jelforrás megváltoztatásához nyomja meg a ○ (Multifunkciós) gombot.• Az Alexa hívásához nyomja meg 3 másodpercig a ○ (Multifunkciós) gombot. A hangfelismerés engedélyezéséhez beszéd közben nyomja le a gombot.
2	Kijelző <p>A készülék állapotát és pillanatnyi módját jelzi ki.</p> D.IN → HDMI 1 → HDMI 2 → Wi-Fi → BT
3	⊘ (Mikrofon Be/Ki) gomb <p>Nyomja meg a gombot a mikrofon be- vagy kikapcsolásához.</p>
4	— + (Hangerő) gomb <p>Beállítja a hangerőt.</p>

- Ha csatlakoztatja a hálózati kábelt, a bekapcsoló gomb 4-6 másodperc alatt elkezd működni.
- A készülék bekapcsolásakor 4-5 másodperc késleltetéssel kell számolni, mielőtt hangot generálna.
- Ha a TV-ről és a Soundbarról hangot hall, lépjen a TV audio **Beállítások** menüjéhez, és állítsa a TV hangszórót **Külső hangszóró**.

Soundbar alsó panel

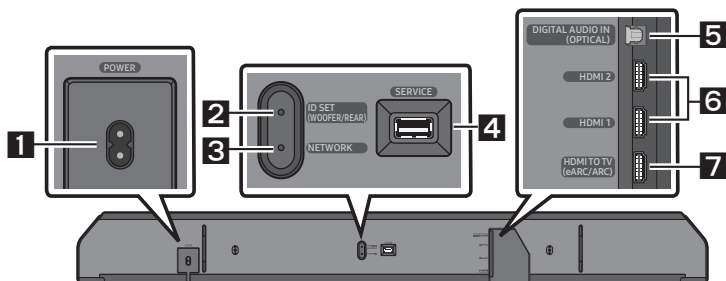

1	POWER Csatlakoztassa a Soundbar AC-tápkábelét. (Lásd a 14 oldalt.)
2	ID SET (WOOFER/REAR) Nyomja meg a Soundbar vezeték nélküli csatlakoztatásához a térhatású hangszórókkal és a mélysugárzóval.
3	NETWORK Nyomja meg a vezeték nélküli hálózathoz (Wi-Fi) történő csatlakozáshoz, a SmartThings alkalmazáson keresztül.
4	SERVICE Csatlakoztasson egy USB tárolóeszközt a termék szoftverének frissítéséhez.
5	DIGITAL AUDIO IN (OPTICAL) Egy külső eszköz digitális (optikai) kimenetének csatlakoztatásához. (Lásd a 25 oldalt.)
6	HDMI 1 / HDMI 2 Digitális videó és audió jelek bemenete, egyidejűleg HDMI kábellel csatlakoztatott eszközök számára. Csatlakoztassa egy külső eszköz HDMI kimenetéhez. (Lásd a 24 oldalt.)
7	HDMI TO TV (eARC/ARC) Csatlakoztassa egy TV-készülék HDMI aljzatához. (Lásd a 19 oldalt.)

- A tápkábelt a dugasznál fogva húzza ki a fali csatlakozóaljzattól. Ne a kábelt húzza.
- Ne csatlakoztassa a készüléket, vagy az egyéb komponenseket a konnektorba, amíg a komponenseket összekötő kábeleket nem csatlakoztatta.

03 A SOUNDBAR TÁVIRÁNYÍTÓ HASZNÁLATA



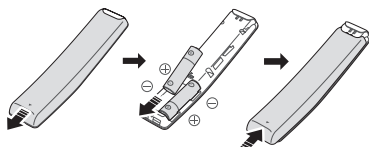

Az elemek behelyezése a távirányító használata előtt (2 db AA elem)



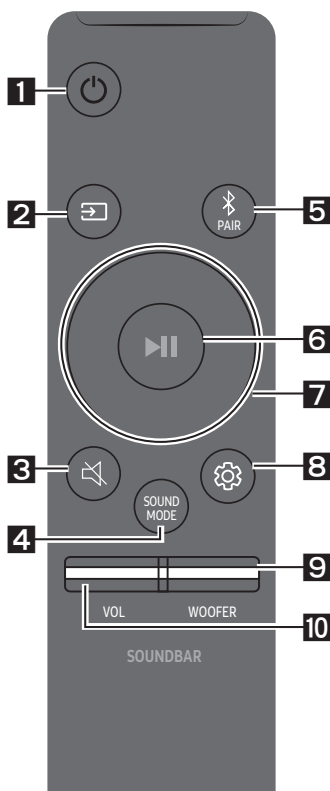

Csúsztassa a hátsó fedelet a nyíl irányába, amíg teljesen el nem távolítható. Helyezzen be 2 db AA elemet (1,5V) oly módon, hogy a polaritás megfelelő legyen. Csúsztassa vissza a hátsó fedelet.







A Távvezérlő Használatának Módja

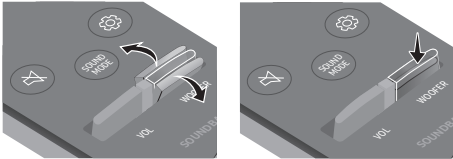

1	 Áramellátás	A Soundbar be- és kikapcsolása. <ul style="list-style-type: none">• Auto Power Down funkció A készülék automatikusan kikapcsol a következő helyzetekben:<ul style="list-style-type: none">– D.IN / HDMI 1 / HDMI 2 / Wi-Fi / BT módban, ha 18 percig nincs hangjelzés.
2	 Forrás	Nyomja meg a Soundbarhoz csatlakoztatott jelforrás kiválasztásához.
3	 Némítás	Nyomja meg a  (Némítás) gombot a hang némításához. Nyomja meg újra a hang némításának megszüntetéséhez.

<p>4</p>	 <p>SOUND MODE</p>	<p>Kiválaszthatja a kívánt hangmódot a STANDARD, SURROUND, GAME PRO, vagy ADAPTIVE SOUND opció kiválasztásával.</p> <ul style="list-style-type: none"> • STANDARD Az eredeti hangot adja ki. • SURROUND SOUND A szokásosnál szélesebb hangteret biztosít. • GAME PRO Sztereoszkópikus hangot biztosít, hogy játék közben elmerüljön az akcióban. • ADAPTIVE SOUND Elemzi a tartalmat valós időben és automatikusan biztosítja az optimális hangteret a tartalom jellemzői alapján.
<p>5</p>	 <p>Bluetooth PAIR</p>	<p>Kapcsolja a Soundbart Bluetooth párosítási módba. Nyomja meg a gombot, és várja meg, amíg a „BT PAIRING” képernyő csatlakozik egy új Bluetooth-eszközhöz.</p>
<p>6</p>	 <p>Lejátszás / Szünet</p>	<p>A zenét a gomb megnyomásával is lejátszhatja vagy szüneteltetheti.</p>
<p>7</p>	 <p>Fel/Le/Balra/Jobbra</p>	 <p>Nyomja meg a jelzett területeket a Fel/Le/Balra/Jobbra kiválasztásához.</p> <p>Nyomja meg a Fel/Le/Balra/Jobbra opciót a gombon, a funkciók kiválasztásához vagy beállításához.</p> <ul style="list-style-type: none"> • Zene Átugrása Nyomja meg a Jobbra gombot a következő zenei fájl kiválasztásához. Nyomja meg a Balra gombot az előző zenei fájl kiválasztásához. • ID SET Ezt a beállítást akkor használja, ha a mélysugárzó vagy a térhatású hangszóró nincs csatlakoztatva, vagy újracsatlakozásra van szükség. Kikapcsolt állapotban nyomja meg és tartsa lenyomva az Fel gombot 5 másodpercig az ID SET végrehajtásához. (Lásd a 16 oldalt.)

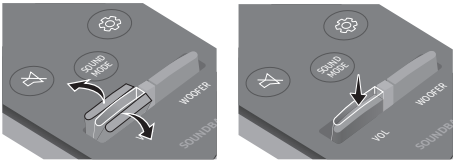
<p>8</p>	 <p>Hangvezérlés</p>	<p>Megnyomásakor a TREBLE, BASS, SYNC, CENTER LEVEL, SIDE LEVEL, FRONT TOP LEVEL, REAR LEVEL, REAR TOP LEVEL, és VIRTUAL ON/OFF opciók közül választhat. A kívánt elem az Fel/Le gombokkal állítható be.</p> <ul style="list-style-type: none"> - A magas vagy mély hangok hangerejének vezérléséhez a Hangbeállítások menüpontból válassza ki a TREBLE vagy a BASS opciót, és állítsa be a hangerőt -6 és +6 értékek között az Fel/Le gombok segítségével. - Tartsa lenyomva a  (Hangvezérlés) gombot kb. 5 másodpercig, hogy a hangot minden frekvenciasávban beállíthassa. 150Hz, 300Hz, 600Hz, 1,2kHz, 2,5kHz, 5kHz, és 10kHz választható a Balra/Jobbra gombok használatával, és ezek mindegyike -6 és +6 értékek között állítható be az Fel/Le gombok használatával. (Ügyeljen arra, hogy a hang mód „STANDARD” lehetőségre legyen állítva.) - Az egyes hangszórók hangerejének vezérléséhez a Hangbeállítások menüpontból válassza ki a CENTER LEVEL, SIDE LEVEL, vagy FRONT TOP LEVEL opciót, és állítsa be a hangerőt -6 és +6 értékek között az Fel/Le gombok segítségével. - Ha a televízió és a Soundbar video- és audiojele nincs szinkronban, válassza ki az SYNC funkciót a Hangbeállítások menüből, és állítsa az audiokésletetést 0~300 milliszekundum közé az Fel/Le gombok segítségével. - A SYNC csak bizonyos funkciók esetén van támogatva. - Ha a Térhatású Hangszórók csatlakoztatva vannak, válassza ki a REAR LEVEL vagy REAR TOP LEVEL opciót, majd állítsa be a hangerőt -6 és +6 értékek között az Fel/Le gombok segítségével. - A VIRTUAL Hangszóró funkció ON/OFF kapcsolható az Fel/Le gombok segítségével.
<p>9</p>	 <p>WOOFER (BASSZUS) SZINT</p>	 <p>Nyomja meg a gombot felfelé vagy lefelé, hogy beállítsa a mélysugárzó (basszus) hangerejét -12 vagy -6 - +6 közötti értékre. Ha megnyomja a gombot, akkor ezzel a mélysugárzó (basszus) hangerejét a 0 (alapértelmezett) szintre állítja.</p>
<p>10</p>	 <p>HANGERŐ</p>	 <p>Nyomja meg a gombot felfelé vagy lefelé, hogy beállítsa a hangerőt.</p> <ul style="list-style-type: none"> • Némítás Nyomja meg a VOL gombot a hang némításához. Nyomja meg újra a hang némításának megszüntetéséhez.

A Rejtett Gombok használata (Gombok egynél több funkcióval)

Rejtett Gomb		Referenciaoldal
Távírányító Gomb	Funkció	
WOOFER (Fel)	Televízió távírányítóján Be/Ki (Készenlét)	13 oldal
Fel	ID SET	16 oldal
 (Hangvezérlés)	7 Sávós EQ	11 oldal

A különféle hangeffektus módok Kimeneti Specifikációi

Effektus	Bemenet	Kimenet
		Mélysugárzóval és térhatású hangszóróval
STANDARD	2.0 cs	2.1 cs
	5.1 cs	5.1 cs / 7.1 cs (DTS)
	7.1 cs	7.1 cs
	7.1.4 cs	9.1.4 cs
SURROUND	2.0 cs	9.1.4 cs
	5.1 cs	9.1.4 cs
	7.1 cs	9.1.4 cs
	7.1.4 cs	9.1.4 cs
GAME PRO	2.0 cs	9.1.4 cs
	5.1 cs	9.1.4 cs
	7.1 cs	9.1.4 cs
	7.1.4 cs	9.1.4 cs
ADAPTIVE SOUND	2.0 cs	9.1.4 cs
	5.1 cs	9.1.4 cs
	7.1 cs	9.1.4 cs
	7.1.4 cs	9.1.4 cs

- Dolby Atmos és DTS: X bemeneti források esetén a **SOUND MODE** gombbal választható effektus módok nem lesznek elérhetők. (Az effektus módokat lásd fent.)
- Ha a bemeneti jelforrás Dolby Atmos®, a hang a 9.1.4 csatornákon keresztül szól.
- A térhatású hangszórók nem adnak hangot 2 csatornás kimenetre, ha **STANDARD** mód van használatban. A térhatású hangszórók hangjának engedélyezéséhez változtassa meg az effekt módot **SURROUND**.







A Soundbar hangerejének szabályozása a televízió távvezérlőjével

A Soundbar hangerejének szabályozása a TV távvezérlőjével.

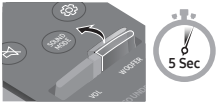
- Ez a funkció csak IR távirányítóval használható. A Bluetooth távirányítók (amelyekhez párosítás szükséges) nincsenek támogatva.
- A funkció használatához állítsa a TV hangszórót **Külső hangszóró**.
- A következő gyártók készülékei támogatják ezt a funkciót:
VIZIO, LG, Sony, Sharp, PHILIPS, PANASONIC, TOSHIBA, Hisense, RCA

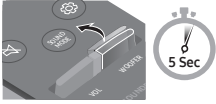
1. Kapcsolja ki a Soundbart.
2. Nyomja meg a **WOOFER** gombot három másodpercig.

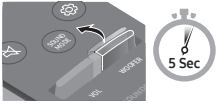
A **WOOFER** gomb minden egyes 5 másodperc történő megnyomásával az alábbi sorrendben változik az üzemmód: „**SAMSUNG-TV REMOTE**” (Alapértelmezett mód), „**OFF-TV REMOTE**”, „**ALL-TV REMOTE**”.

Távírányító Gomb	Kijelző	Státusz
	(Alapértelmezett mód) SAMSUNG-TV REMOTE 	Engedélyezze a Samsung TV IR távirányítóját.
	OFF-TV REMOTE 	A TV távirányító letiltása.
	ALL-TV REMOTE 	Engedélyezze egy harmadik fél TV-jének IR távirányítóját.

04 A SOUNDBAR CSATLAKOZTATÁSA

A tápegység és az egységek csatlakoztatása

Csatlakoztassa elektromos dugaszaljzatba a mélysugárzót, a térhatású hangszórókat és a Soundbart a tápkábel segítségével a következő sorrendben:

- A szükséges áramellátással és energiafelhasználással kapcsolatos további információért olvassa el a terméken található címkét. (Címke: Soundbar Központi Egység alja)

1. Csatlakoztassa a hálózati kábelt a mélysugárzóhoz.

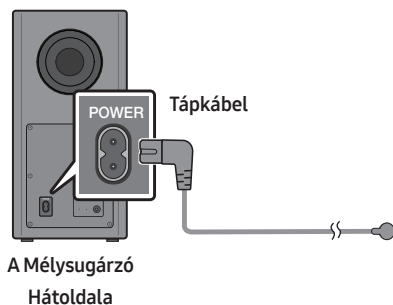

2. Csatlakoztassa a tápkábelt a bal és a jobb térhatású hangszóróhoz.

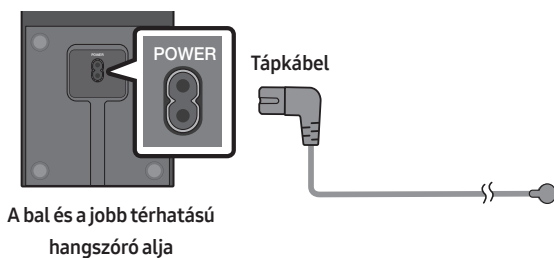

3. Csatlakoztassa a tápkábelt a Soundbarhoz.

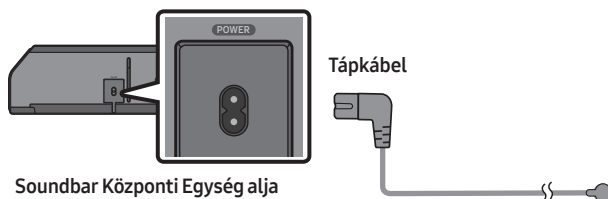

4. Csatlakoztassa az áramforráshoz a Soundbart, a mélysugárzót és a térhatású hangszórókat. A Soundbar bekapcsolásakor a mélysugárzó és a térhatású hangszórók automatikusan kapcsolódnak.

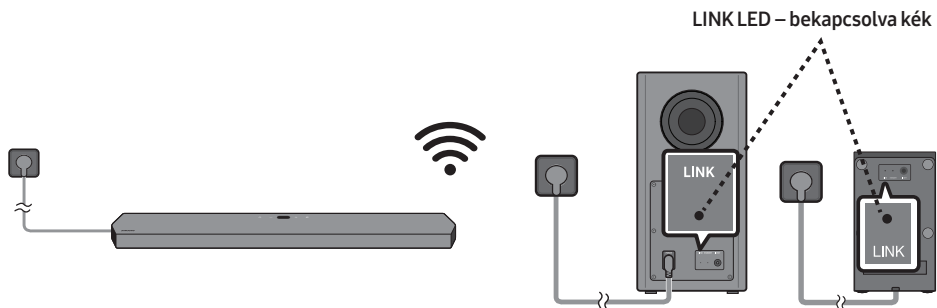

MEGJEGYZÉSEK

- A mélysugárzót és a térhatású hangszórókat előbb az áramforráshoz, majd a Soundbarhoz csatlakoztassa. A Soundbar bekapcsolásakor a mélysugárzó és a térhatású hangszórók automatikusan kapcsolódnak.
- Ha kihúzza és újra csatlakoztatja a tápkábelt, amikor a készülék be van kapcsolva, a Soundbar automatikusan bekapcsol.

A hangszórók ajánlott elrendezése

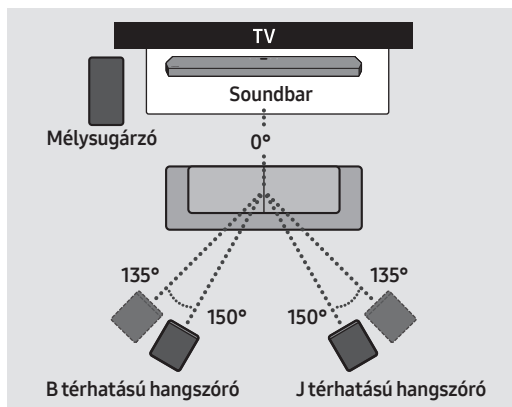

⚠ FIGYELEM

- A vezeték nélküli mélysugárzó és térhatású hangszórók beépített vevőantennával rendelkeznek. Tartsa távol az egységeket a víztől és nedvességtől.
- Az optimális hangzás érdekében akadálymentes teret alakítson ki a vezeték nélküli mélysugárzó és térhatású hangszórók körül.

A mélysugárzó és a térhatású hangszórók manuális csatlakoztatása

Az alábbi manuális csatlakoztatási eljárás elvégzése előtt:

- Ellenőrizze, hogy megfelelően csatlakozik-e a Soundbar és a mélysugárzó vagy térhatású hangszórók tápkábele.
- Ellenőrizze hogy a Soundbar ki van-e kapcsolva.

1. Kapcsolja ki a Soundbar fő egységet.
2. Tartsa nyomva legalább 5 másodpercig az **ID SET** gombot a mélysugárzó és a térhatású hangszórók hátulján.
 - A mélysugárzó hátoldalán levő piros jelzőfény kikapcsol, és a kék jelzőfény villog.

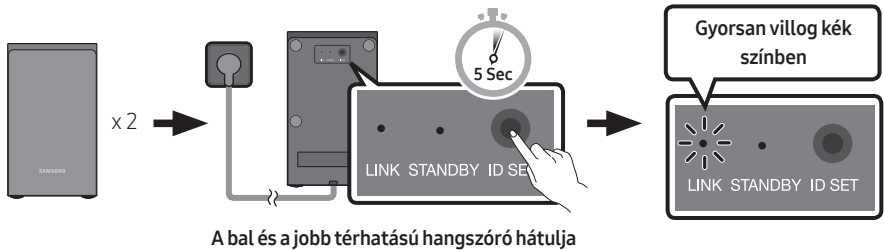
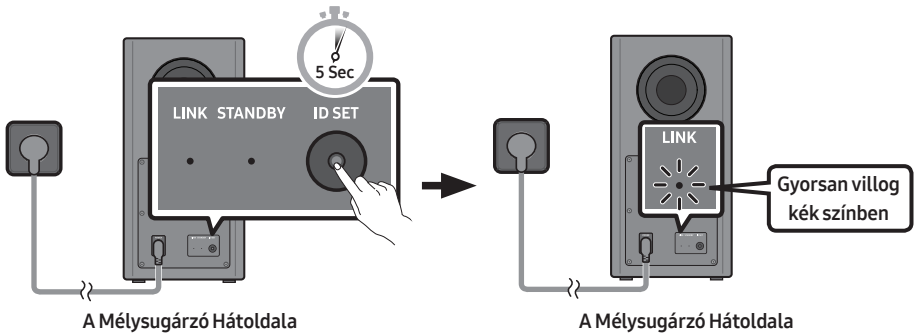

3. Tartsa lenyomva 5 másodpercig a **Fel** gombot a távirányítón.
 - A Soundbar kijelzőjén egy pillanatra megjelenik, majd eltűnik az **ID SET** üzenet.
 - Ha az **ID SET** befejeződött, akkor a Soundbar automatikusan bekapcsol.

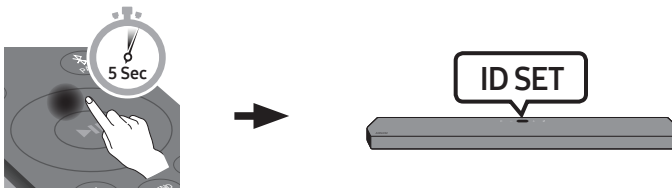

4. Ellenőrizze, hogy a LINK LED folyamatos kék színnel világít-e (csatlakozás befejeződött).

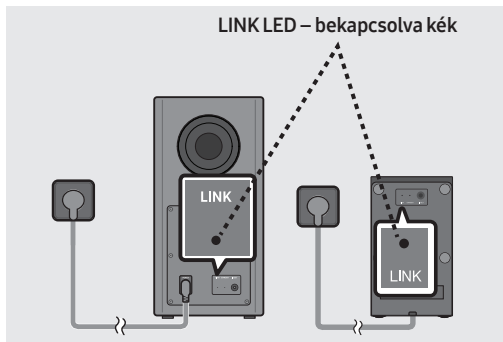

A Soundbar és a vezeték nélküli mélysugárzó vagy térhatású hangszórók közötti kapcsolat létrejötte után a LINK LED villogásról folyamatos kék fényre vált.

LED-jelzőlámpák a mélysugárzó és a térhatású hangszórók hátulján

LED	Státusz	Leírás	Megoldás
	Be	Sikeres csatlakozás (normál működés)	-
	Villogás	A kapcsolat helyreállítása	Ellenőrizze, hogy a Soundbar központi egységhez csatlakoztatott tápkábel megfelelően lett-e csatlakoztatva, vagy várjon körülbelül 5 percet. Ha a villogás nem szűnik meg, akkor próbálkozzon a mélysugárzó és a térhatású hangszórók manuális csatlakoztatásával. Lásd a 16 oldalt.
	Be	Készenléti állapot (ha a Soundbar központi egysége ki van kapcsolva)	Ellenőrizze, hogy a Soundbar központi egységhez erősített tápkábel megfelelően lett-e csatlakoztatva.
		A kapcsolat megszakadt	Csatlakozzon újra. Lásd a 16 oldalon a manuális csatlakoztatásról szóló instrukciókat.
	Villogás	Hiba	A Samsung Szervizközpont elérhetőségét ebben a kézikönyvben találja.

MEGJEGYZÉSEK

- Ha a központi egység ki van kapcsolva, akkor a vezeték nélküli mélysugárzó készenléti módba lép, és a hátlapon levő STANDBY LED pirosra változik, miután kék színnel néhányat villog.
- Ha a Soundbar közelében olyan eszközt használ, amely ugyanazt a frekvenciát (5,8 GHz) használja, mint a Soundbar, az interferencia miatt a hang megszakadhat.
- A központi egység vezeték nélküli jelének maximális hatótávolsága kb. 10 m, de ez változhat a működési környezettől függően. Ha a központi egység és a vezeték nélküli mélysugárzó között fém vagy vasbeton fal van, a rendszer lehet, hogy nem fog működni, mert a vezeték nélküli jel nem hatol át a fémen.

FIGYELEM

- A vezeték nélküli mélysugárzó és térhatású hangszórók beépített vevőantennával rendelkeznek. Tartsa távol az egységeket a víztől és nedvességtől.
- Az optimális hangzás érdekében akadálymentes teret alakítson ki a vezeték nélküli mélysugárzó és térhatású hangszórók körül.

05 VEZETÉKES KAPCSOLAT HASZNÁLATA A TV-HEZ

1. módszer Csatlakoztatás HDMI-vel

⚠ FIGYELEM

- Ha mind a HDMI-kábel, mind az optikai kábel csatlakoztatva van, akkor a készülék először a HDMI-jelet veszi.
- A HDMI-kábel csatlakoztatásához a TV és a Soundbar között feltétlenül az ARC jelzésű csatlakozókat használja. Ellenkező esetben előfordulhat, hogy a TV hangja nem hallható.
- Feltétlenül a prémium HDMI tanúsítási logóval rendelkező kábelt használja. Ezenkívül győződjön meg arról, hogy a kábel tanúsított A típusú, nagy sebességű HDMI Ethernet kábel. (NAGYSEBESSÉGŰ HDMI-KÁBEL ETHERNETTEL)

A HDMI ARC-t (Audio Return Channel) támogató TV csatlakoztatása

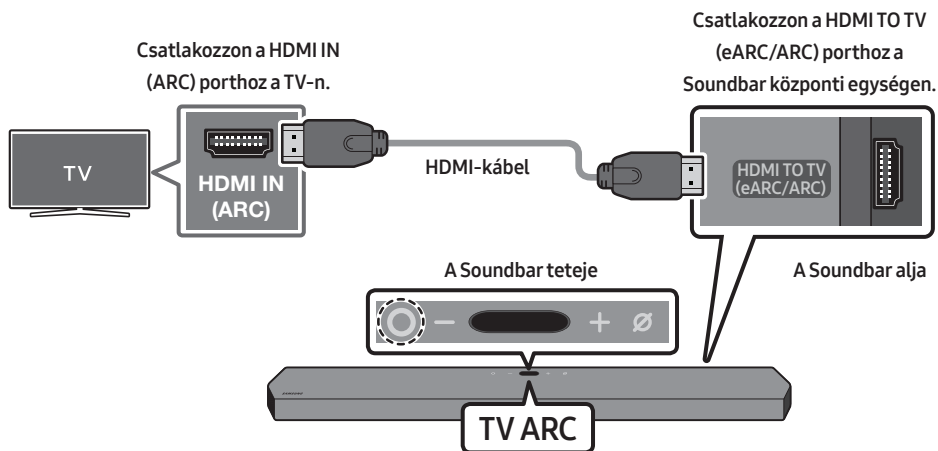

1. A Soundbar és a televízió kikapcsolt állapota mellett csatlakoztassa a HDMI kábelt, az ábrán látható módon.
2. Kapcsolja be a Soundbart és a TV-t.
3. A „**TV ARC**” jelenik meg a Soundbar központi egység kijelzőablakán, és a Soundbar a TV hangját játssza le.
 - Ha a televízióknak nincs hangja, nyomja meg a Soundbar tetején található **⊕ (Multifunkciós)** gombot vagy a **↶ (Forrás)** gombot a távirányítón, hogy a központi egység kijelzőjén kiválaszthassa a „**D.IN**” módot. A képernyő egymás után megjeleníti a „**D.IN**” és a „**TV ARC**” feliratokat, és a TV hangja lejátszódik.

- Az eARC funkciót támogató Samsung TV csatlakoztatásakor a „**eARC**” felirat jelenik meg a kijelzőn, és a hang hallható.
- Ha a „**TV ARC**” nem jelenik meg a Soundbar központi egység kijelzőablakán, akkor ellenőrizze, hogy a HDMI kábel a megfelelő porthoz van-e csatlakoztatva.
- A televízió távirányítójának hangerő gombjaival módosíthatja a Soundbar hangerejét.

MEGJEGYZÉSEK

- Ha egy HDMI ARC (Audio Return Channel) funkciót támogató TV-t HDMI-kábellel csatlakoztat a Soundbarhoz, akkor a digitális video- és audioadatokat külön optikai kábel csatlakoztatása nélkül továbbíthatja.
- Javasoljuk, hogy lehetőség szerint mag nélküli HDMI kábelt használjon. Ha maggal rendelkező HDMI kábelt használ, használjon 14 mm-nél kisebb átmérőjűt.
- Ez a funkció nem elérhető, ha a HDMI kábel nem támogatja a ARC szabványt.
- Ha egy adásban az audio Dolby Digital által van kódolva, és az Ön TV-jén a „Digitális kimeneti audioformátum” beállítása PCM, akkor javasoljuk, hogy állítsa át a beállítást Dolby Digital-ra. Ha a TV-n levő beállítást módosítja, akkor jobb hangminőséget élvezhet. (A TV menüje a Dolby Digital-tól és a PCM-től eltérő szavakat használhat, a TV gyártójától függően.)

2. módszer Csatlakoztatás optikai kábellel

Csatlakoztatás előtti Ellenőrzőlista

- Ha mind a HDMI-kábel, mind az optikai kábel csatlakoztatva van, akkor a készülék először a HDMI-jelet veszi.
- Ha optikai kábelt használ, és a csatlakozóknak megvannak a fedeleik, akkor ügyeljen arra, hogy távolítsa el a fedeleket.

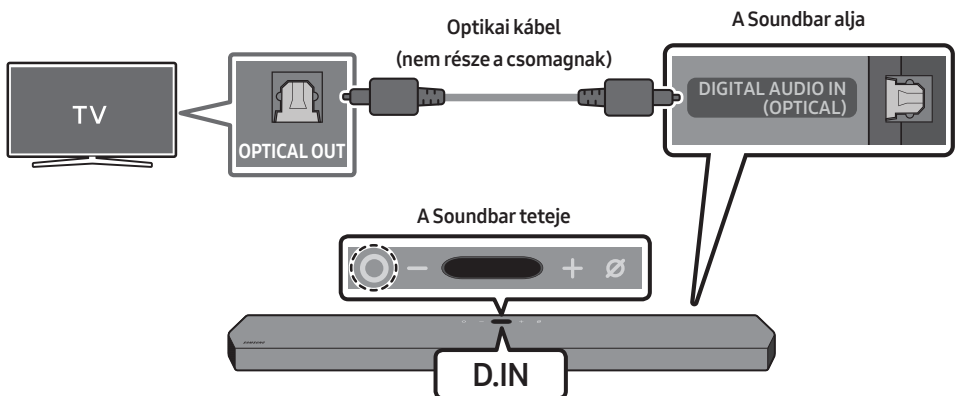

1. A TV és a Soundbar kikapcsolt állapotában az optikai kábellel (nem része a csomagnak) csatlakoztassa a Soundbar **DIGITAL AUDIO IN (OPTICAL)** portját és a TV OPTICAL kimeneti portját, az ábra alapján.
2. Kapcsolja be a Soundbart és a TV-t.
3. Nyomja meg a Soundbar jobb oldalán található **O (Multifunkciós)** gombot vagy a **↵ (Forrás)** gombot a távirányítón, a „**D.IN**” mód kiválasztásához.
4. A TV hangja a Soundbarból származik.

A Q-Symphony funkció használata

A Q-Symphony esetén a Soundbar szinkronizálja magát egy Samsung TV-vel, hogy két eszközön keresztül továbbítsa a hangot az optimális térhatás érdekében. Amikor a Soundbar csatlakoztatva van, a „**TV+Soundbar**” menü megjelenik a TV **Hangkimenet** menüjében. Válassza ki a megfelelő menüt.

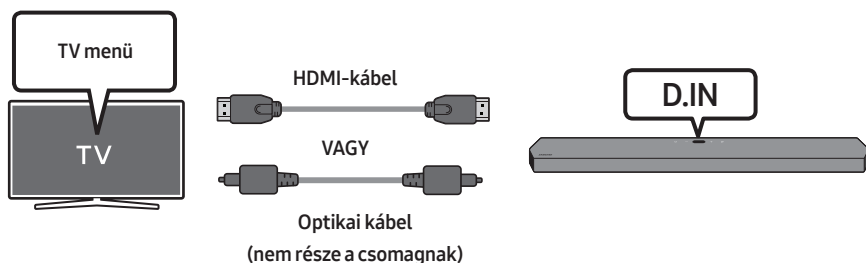

- TV menü példa: **TV + [AV] Soundbar sorozat neve (HDMI)**

MEGJEGYZÉSEK

- A TV által támogatott kodek szerint működhet.
- Ez a funkció csak akkor támogatott, ha a HDMI-kábel vagy az optikai kábel (nem része a csomagnak) csatlakoztatva van.
- A funkciót a 2020-ban kiadott Samsung TV-k, valamint néhány Soundbar modell támogatja.
- A Q-Symphony funkció használata esetén csak a **GAME PRO** vagy az **ADAPTIVE SOUND** módot lehet kiválasztani.

06 VEZETÉK NÉLKÜLI KAPCSOLAT HASZNÁLATA A TV-HEZ

Csatlakozás Bluetooth-on keresztül

Ha Samsung TV-t csatlakoztat Bluetooth-on keresztül, akkor a kábelezés nehézségei nélkül hallgathatja a sztereó hangot.

- Egyszerre csak egy Samsung TV csatlakoztatható.
- Csak Bluetooth-ot támogató Samsung TV csatlakoztatható. Ellenőrizze a TV-készüléke műszaki adatait.

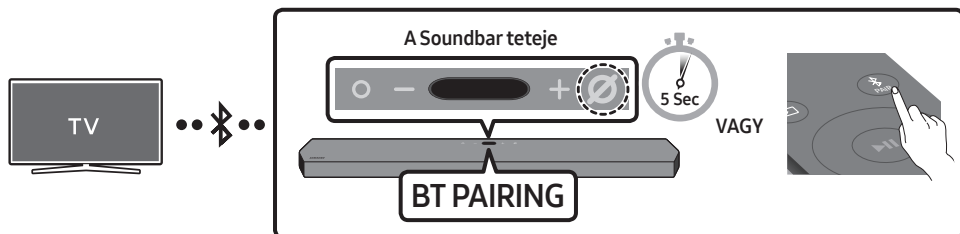

Az első csatlakoztatás

1. Nyomja meg a **PAIR** gombot a távirányítón, a „**BT PAIRING**” módba történő lépéshez.

(VAGY) a. Nyomja meg a **(Multifunkciós)** gombot a felső panelen, és válassza ki a „**BT**” módot. A „**BT**” megváltozik „**BT PAIRING**” automatikusan pár másodperc alatt, vagy „**BT READY**” feliratra vált, ha van már korábban elmentett csatlakozás.

b. Amikor megjelenik a „**BT READY**” felirat, nyomja le és 5 másodpercnél hosszabb ideig tartsa nyomva a **(Mikrofon Be/Ki)** gombot a Soundbar felső panelén a „**BT PAIRING**” megjelenítéséhez.

2. Válassza ki a Bluetooth módot a Samsung TV-n.

(pl. Főmenü (🏠) → Beállítások (⚙️) → Hang → Hangkimenet → Bluetooth-hangszórók listája → [AV] Samsung Soundbar Q950T (Bluetooth))

3. Válassza az „**[AV] Samsung Soundbar Q950T**” opciót a televízió képernyőjén levő listán.

A rendelkezésre álló Soundbar „**Párosításra van szükség**” vagy „**Párosítva**” felirattal van megjelölve a televízió Bluetooth eszköz listáján. A Samsung TV-nek a Soundbarhoz való csatlakozáshoz válassza ki az üzenetet, majd hozzon létre kapcsolatot.

• A Samsung TV csatlakoztatása után a **[TV Név]** → „**BT**” jelenik meg a Soundbar felső kijelzőjén.



4. Most már hallhatja a Samsung TV hangját a Soundbarból.

• Miután első alkalommal csatlakoztatta a Soundbart a Samsung TV-hez, használja a „**BT READY**” módot az újbóli csatlakozáshoz.

Ha az eszköz csatlakozása nem sikerült



- Ha létezik már Soundbar (például **[AV] Samsung Soundbar Q950T**) a Samsung TV hangszóróinak listájában, törölje azt.
- Majd ismételje meg az 1–3. lépést.

A Soundbar leválasztása a Samsung TV-ről

Nyomja meg a Soundbar tetején található  **(Multifunkciós)** gombot vagy a  **(Forrás)** gombot a távirányítón, a „**BT**” opciótól eltérő mód kiválasztásához.

- A leválasztás időigényes, mivel a Samsung TV-nek választ kell kapnia a Soundbartól.
(A szükséges idő a Samsung TV modelljétől függően változhat.)

Mi a különbség a BT READY és a BT PAIRING között?

- **BT READY** : Ebben a módban bármikor csatlakoztathatja a korábban csatlakoztatott Samsung TV-t vagy mobil eszközt.
- **BT PAIRING** : Ebben a módban csatlakozhat egy új eszközt a Soundbarhoz. (Nyomja meg a  **PAIR** gombot a Soundbar távvezérlőjén, vagy nyomja le és tartsa lenyomva 5 másodpercnél tovább a  **(Mikrofon Be/Ki)** gombot a Soundbar tetején, amíg a Soundbar „**BT**” módban van.

Megjegyzések a Bluetooth-kapcsolatról

- Keressen egy 1 méteren belüli új eszközt a Bluetooth-kommunikáción keresztüli csatlakozáshoz.
- Ha egy Bluetooth eszköz csatlakoztatásakor be kell írnia a PIN-kódot, írja be a <0000> számot.
- Az Soundbar 18 perc után automatikusan kikapcsol a Kész állapotban.
- Előfordulhat, hogy a következő körülmények között a Soundbar nem tudja elvégezni megfelelően a Bluetooth keresést és csatlakoztatást:
 - Ha erős elektromos mező van a Soundbar körül.
 - Ha egyszerre több Bluetooth eszközt csatlakoztat a Soundbarhoz.
 - Ha a Bluetooth eszköz ki van kapcsolva, nincs a helyén, vagy hibásan működik.
- Az elektronikus eszközök elektromos interferenciát okozhatnak. Az elektromágneses hullámokat generáló eszközöket tartsa távol a Soundbar központi egységtől - pl. mikrohullámú sütők, vezeték nélküli LAN eszközök, stb.

07 CSATLAKOZTATÁS KÜLSŐ ESZKÖZHÖZ

1. módszer Csatlakozás HDMI kábel segítségével (képes Dolby Atmos dekódolásra és lejátszásra)

Csatlakoztatás előtti Ellenőrzőlista

- A Dolby Atmos® és a DTS:X csak HDMI módban van támogatva.
- Ha az audiokimeneti opciók tartalmaznak másodlagos audio lehetőséget is, akkor ezt mindenképpen állítsa Ki állásba.
- Győződjön meg arról, hogy a tartalom támogatja a Dolby Atmos® funkciót.

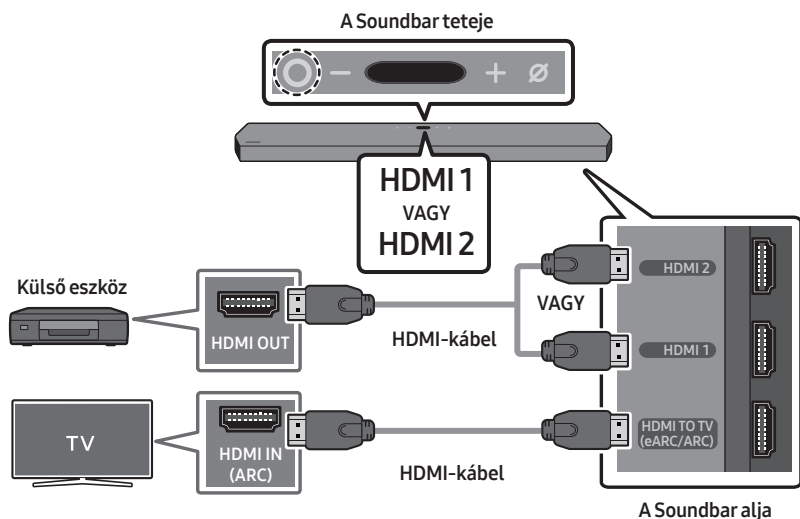

1. Használjon HDMI kábelt a külső eszköz HDMI OUT portjának és a Soundbar alján található **HDMI** port csatlakoztatásához.
2. Használjon HDMI kábelt a TV HDMI KI portjának és a Soundbar alján található **HDMI TO TV (eARC/ARC)** port csatlakoztatásához.
3. Kapcsolja be a Soundbart, a TV-t, és a külső eszközt.
4. Nyomja meg a Soundbar tetején lévő **○ (Multifunkciós)** gombot vagy a **⇒ (Forrás)** gombot a távvezérlőn a „**HDMI 1**” vagy „**HDMI 2**” mód kiválasztásához.
5. A Soundbar kijelző jelzi, hogy a „**HDMI 1**” vagy „**HDMI 2**” mód van jelenleg kiválasztva, és a Soundbar elkezd a hangok lejátszását.

MEGJEGYZÉSEK

- **Dolby Atmos® használata esetén:** Ha a bemeneti jelforrás Dolby Atmos®, akkor 9.1.4 csatorna kerül kibocsátásra. Ha a Dolby Atmos® aktív, a **SOUND MODE** gomb által vezérelt Soundbar hangeffektus módok nem érhetőek el.
- Ha aktív a Dolby Atmos®, „**DOLBY ATMOS**” felirat látható a felső kijelzőn.
- **A Dolby Atmos® konfigurálása BD-lejátszón vagy egyéb eszközön.**
Nyissa meg az audiókimeneti opciókat a BD-lejátszója vagy egyéb készüléke beállítások menüjében, és győződjön meg róla, hogy a „Nincs kódolás” van kiválasztva a Bitstreamnél. A Samsung BD-lejátszón például menjen a Főmenü → Hang → Digitális kimenet menüpontba, és ott válassza ki a Bitstream (feldolgozatlan) opciót.

2. módszer Csatlakoztatás optikai kábellel

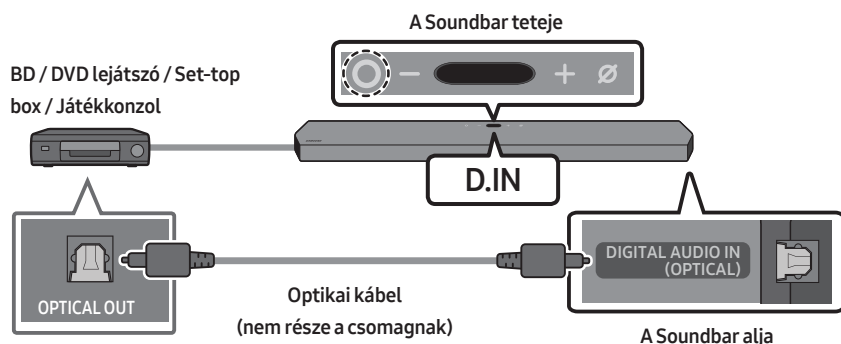

1. Használjon egy optikai kábelt (nem tartozék) a **DIGITAL AUDIO IN (OPTICAL)** csatlakoztatásához a Soundbar fő részén és az **OPTICAL OUT** porthoz a külső eszközön.
2. Kapcsolja be a Soundbart és a külső eszközt.
3. Nyomja meg a Soundbar tetején lévő **○ (Multifunkciós)** gombot vagy a **☞ (Forrás)** gombot a távvezérlőn a „**D.IN**” mód kiválasztásához.
4. A Soundbar a külső eszköz hangjait játssza le.

08 MOBILESZKÖZ CSATLAKOZTATÁSA

1. módszer Csatlakozás Bluetooth-on keresztül

Ha mobileszközt csatlakoztat Bluetooth-on keresztül, akkor a kábelezés nehézségei nélkül hallgathatja a sztereó hangot.

- Ha párosított Bluetooth-eszközt csatlakoztat, amikor a Soundbar ki van kapcsolva, akkor a Soundbar automatikusan bekapcsol.

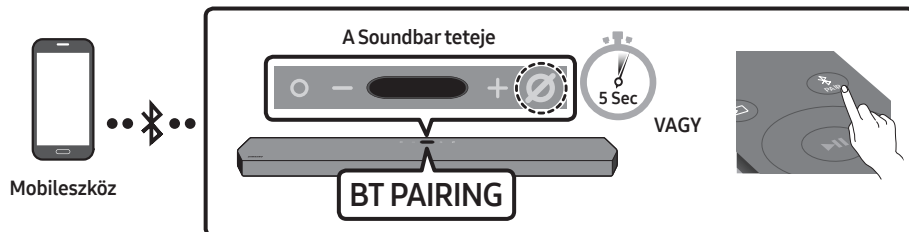

Az első csatlakoztatás

- Új Bluetooth-eszközhöz való csatlakozáskor ügyeljen arra, hogy az eszköz 1 m-en belül legyen.

1. Nyomja meg a **PAIR** gombot a távirányítón, a „**BT PAIRING**” módba történő lépéshez.

(VAGY) a. Nyomja meg a **(Multifunkciós)** gombot a felső panelen, és válassza ki a „**BT**” módot. A „**BT**” megváltozik „**BT PAIRING**” automatikusan pár másodperc alatt, vagy „**BT READY**” feliratra vált, ha van már korábban elmentett csatlakozás.

b. Amikor megjelenik a „**BT READY**” felirat, nyomja le és 5 másodpercnél hosszabb ideig tartsa nyomva a **(Mikrofon Be/Ki)** gombot a Soundbar felső panelén a „**BT PAIRING**” megjelenítéséhez.

2. Az eszközén válassza az „**[AV] Samsung Soundbar Q950T**” opciót a megjelenő listán.

- A Soundbar mobileszközhöz történő csatlakoztatása után a **[Mobileszköz Név]** → „**BT**” jelenik meg a felső kijelzőn.



3. Lejátszhatja a Bluetooth-on keresztül csatlakoztatott eszközön levő zenefájlokat a Soundbaron keresztül.

- Miután első alkalommal csatlakoztatta a Soundbart a mobileszközhöz, használja a „**BT READY**” módot az újbóli csatlakozáshoz.

Ha az eszköz csatlakozása nem sikerült

- Ha létezik már Soundbar (pl. „**[AV] Samsung Soundbar Q950T**”) a mobileszköz hangszóróinak listájában, törölje azt.
- Ismétlje meg a 1-2. lépést.

Mi a különbség a BT READY és a BT PAIRING között?

- **BT READY** : Ebben a módban bármikor csatlakoztathatja a korábban csatlakoztatott Samsung TV-t vagy mobileszközt.
- **BT PAIRING** : Ebben a módban csatlakozhat egy új eszközt a Soundbarhoz. (Nyomja meg a  **PAIR** gombot a Soundbar távvezérlőjén, vagy nyomja le és tartsa lenyomva 5 másodpercnél tovább a  (**Mikrofon Be/Ki**) gombot a Soundbar tetején, amíg a Soundbar „BT” módban van.

Megjegyzések a Bluetooth-kapcsolatról

- Keressen egy 1 méteren belüli új eszközt a Bluetooth-kommunikáción keresztüli csatlakozáshoz.
- Ha egy Bluetooth eszköz csatlakoztatásakor be kell írnia a PIN-kódot, írja be a <0000> számot.
- Az Soundbar 18 perc után automatikusan kikapcsol a Kész állapotban.
- Előfordulhat, hogy a következő körülmények között a Soundbar nem tudja elvégezni megfelelően a Bluetooth keresést és csatlakoztatást:
 - Ha erős elektromos mező van a Soundbar körül.
 - Ha egyszerre több Bluetooth eszközt csatlakoztat a Soundbarhoz.
 - Ha a Bluetooth eszköz ki van kapcsolva, nincs a helyén, vagy hibásan működik.
- Az elektronikus eszközök elektromos interferenciát okozhatnak. Az elektromágneses hullámokat generáló eszközöket tartsa távol a Soundbar központi egységtől - pl. mikrohullámú sütők, vezeték nélküli LAN eszközök, stb.
- A Soundbar támogatja az SBC-adatokat (44,1 kHz, 48 kHz).
- Csak olyan Bluetooth eszközhöz csatlakozzon, amely támogatja az A2DP (AV) funkciót.
- A Soundbar nem csatlakoztatható olyan Bluetooth eszközhöz, amely csak a HF (kihangosító) funkciót támogatja.
- Amikor a Soundbart egy Bluetooth eszközhöz csatlakoztatja, helyezze őket a lehető legközelebb egymáshoz.
- Minél távolabb van a Soundbar és a Bluetooth eszköz, annál gyengébb lesz a hangminőség. A Bluetooth kapcsolat megszakadhat, ha az eszközök kívül esnek a hatótávolságon.
- Előfordulhat, hogy a Bluetooth-kapcsolat nem működik megfelelően a rossz vételű területeken.
- A Bluetooth eszköz zajos lehet, vagy hibásan működhet az alábbi esetekben:
 - Ha a test érintkezik a Bluetooth eszköz vagy a Soundbar jeladó-vevőjével.
 - Sarkokban, vagy ha közelben akadály van, például fal vagy válaszfal, ahol elektromos változások léphetnek fel.
 - Ha ugyanazon frekvenciatartományban működő más termékek, például orvosi berendezések, mikrohullámú sütők és vezeték nélküli LAN eszközök általi rádióinterferenciáknak van kitéve.
 - Egyes akadályok, mint például az ajtók és a falak, még akkor is befolyásolhatják a hangminőséget, ha az eszközök a hatótávolságon belül vannak.

- Vegye figyelembe, hogy a Bluetooth opció használata esetén a Soundbar nem csatlakoztatható másik Bluetooth eszközhöz.
- Ez a vezeték nélküli eszköz elektromos zavarokat okozhat működés közben.

A Bluetooth eszköz leválasztása a Soundbar-ról

A Bluetooth-eszköz és az Soundbar csatlakozásának bontása. Erről bővebben a Bluetootheszköz használati útmutatójában olvashat.

- Az Soundbar csatlakoztatása megszűnik.
- Miután leválasztja a Soundbart a Bluetooth-eszköztől, a Soundbar felső kijelzőjén a „**BT DISCONNECTED**” üzenet jelenik meg.

A Soundbar leválasztása a Bluetooth eszköztől

Nyomja meg a Soundbar tetején lévő  (Multifunkciós) gombot vagy a  (Forrás) gombot a távvezérlőn a „BT” módról való átváltáshoz.

- A Bluetooth-eszköz egy rövid ideig válaszra vár az Soundbartól, mielőtt bontaná a kapcsolatot. (A bontáshoz szükséges idő a Bluetooth-eszköztől függően eltérő lehet)
- Miután leválasztja a Soundbart a Bluetooth-eszköztől, a Soundbar felső kijelzőjén a „**BT DISCONNECTED**” üzenet jelenik meg.

2. módszer Csatlakozás Wi-Fi-n (Vezeték nélküli hálózaton) keresztül

A Soundbar mobilszeközkhöz történő csatlakoztatásához vezeték nélküli hálózaton keresztül (Wi-Fi), a **SmartThings** alkalmazásra van szükség.

Az első csatlakoztatás

1. Telepítse és futtassa a **SmartThings** alkalmazást a mobilszeközén (okostelefon vagy tablet).
2. Az alkalmazásban kövesse a képernyőn megjelenő utasításokat a Soundbar hozzáadásához.
 - Előfordulhat, hogy egyes eszközökön az automatikus felugró ablak (alul a második képernyőkép) nem jelenik meg.

Ha a felugró ablak nem jelenik meg, nyomja meg a „+” gombot a **Home** képernyőn.

A Soundbar hozzáadódik az alkalmazáshoz.

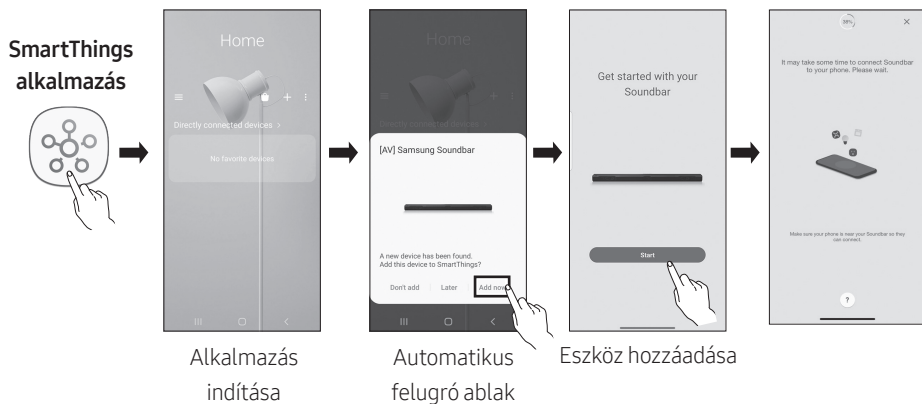

Az Amazon Alexa konfigurálása

- Az Amazon Alexa az Amazon által nyújtott szolgáltatás.
- Ez a szolgáltatás csak bizonyos nyelveken érhető el, más országokban vagy régiókban azonban nem.

Az Alexa segítségével zenét játszhat le, híreket hallgathat, időjárás-előrejelzéseket tekinthet meg és háztartási készülékeket vezérelhet.

Az Amazon Alexa használatához Amazon-fiókra van szükség a Soundbar hálózathoz történő csatlakoztatásához.

1. Telepítse a **SmartThings** alkalmazást a mobilszközére, majd futtassa az alkalmazást.
2. Adja meg az Alexa fiókot az alkalmazás utasításai szerint, majd jelentkezzen be a szolgáltatásba.

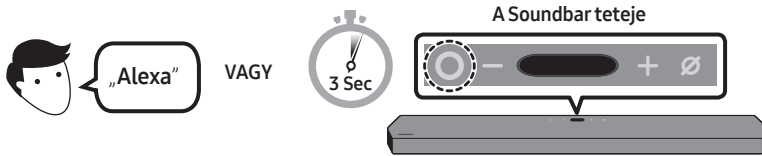

3. Hívja az Alexa-t, vagy nyomja meg 3 másodpercig a Soundbaron a **○ (Multifunkciós)** gombot a Alexa szolgáltatás használatához.
 - Az Alexa hívásához nyomja meg 3 másodpercig a **○ (Multifunkciós)** gombot. A hangfelismerés engedélyezéséhez beszéd közben nyomja le a gombot.

Használjon hangparancsokat a Soundbar vezérléséhez



Megnyomás + Parancs

Kipróbálható dolgok	Példa, hogy mit lehet mondani
Hangerő-szabályozás	„Alexa, növeld a hangerőt.”
	„Alexa, csökkentsd a hangerőt”
Adatfolyam tartalom hallgatása az Amazon Music alkalmazásból	„Alexa, játssz jazz zenét”
Lejátszás vezérlése	„Alexa, játszd a következő dalt.”
	„Alexa, állítsd le a zenét.”
	„Alexa, mi ez a dal?”
Időjárási információ	„Alexa, milyen az időjárás?”
Időzítő ütemezése	„Alexa, állíts be egy időzítőt 10 percre.”

A Tap Sound használata

Érintse meg a Soundbart a mobilkészülékével, a mobilkészüléken levő tartalom hangjának lejátszásához a Soundbaron.

- Ez a funkció csak bizonyos mobilkészülöknél áll rendelkezésre.
- Ez a funkció csak Android 8.1 vagy újabb rendszerű mobilkészülökökkel kompatibilis.

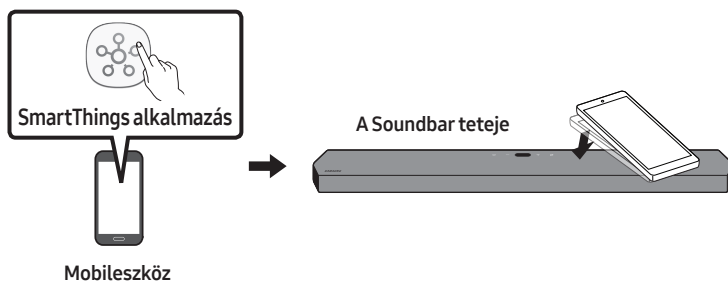

1. Mobilkészüléken kapcsolja be a **Tap Sound** funkciót.
 - A funkció bekapcsolásának részleteit lásd az alábbi „**A Tap Sound funkció beállítása**” részben.
2. Érintse meg a Soundbart a mobilkészülékével. A megjelenő üzenet ablakban válassza a „**Indítás most**” lehetőséget. Bluetooth-on keresztül létrejön a kapcsolat a mobilkészülök és a Soundbar között.
3. A mobilkészüléken levő tartalom hangjának lejátszása a Soundbaron keresztül.
 - Ez a funkció a mobilkészülöket Bluetooth-on keresztül összeköti a Soundbarral a vibráció érzékelésekor, amely akkor fordul elő, amikor az eszköz megérinti a Soundbart.
 - Ügyeljen arra, hogy a mobilkészülök ne érintse meg a Soundbar éles sarkát. A Soundbar vagy a mobilkészülök megkarcolódhat vagy megsérülhet.
 - Javasoljuk, hogy a mobilkészülöket fedje le egy tokkal. Enyhén érintse meg a Soundbar felső részén lévő széles területet, anélkül, hogy túlzott erőt alkalmazna.
 - A funkció használatához frissítse a **SmartThings** alkalmazást a legújabb verzióra. Az alkalmazás verziójától függően előfordulhat, hogy a funkció nem támogatott.

A Tap Sound funkció beállítása

A **SmartThings** alkalmazás segítségével kapcsolja be a **Tap View, Tap Sound** funkciót.

1. A mobilkészüléken futtassa a **SmartThings** alkalmazást.
2. Válassza a (☰ → ⚙️) elemet a **SmartThings** alkalmazás képernyőjén, amely megjelenik a mobilkészüléken.
3. Állítsa a „**Tap View, Tap Sound**” opciót Be értékre, hogy a funkció működjön, ha egy mobilkészülök a Soundbar közelébe kerül. A funkció bekapcsol.

MEGJEGYZÉSEK

- Amikor a mobilkészülök energiatakarékos módban van, a **Tap Sound** funkció nem működik.
- Előfordulhat, hogy a **Tap Sound** funkció nem működik, ha a Soundbar közelében olyan eszközök vannak, amelyek rádió-interferenciát okoznak, például elektromos eszközök. Ellenőrizze, hogy az olyan készülékek, amelyek rádióinterferenciát okozhatnak, megfelelő távolságra vannak-e a Soundbartól.

09 FALI RÖGZÍTŐ FELSZERELÉSE

Óvintézkedések a felszerelés során

- Csak függőleges falra szerelje fel a terméket.
- Ne telepítse magas hőmérsékletű és/vagy páratartalmú helyen.
- Ellenőrizze, hogy a fal elég erős-e ahhoz, hogy megtartsa a termék súlyát. Ha nem, erősítse meg a falat vagy válasszon másik helyet a felszereléshez.
- Vásároljon és használjon az Ön falához (gipszkarton, vasfal, fa stb.) illő rögzítőcsavarokat vagy horgonyokat. Ha lehetséges, a csavarokat a falgerendákhoz rögzítse.
- Vásároljon rögzítőcsavarokat azon fal vastagságának és típusának megfelelően, amelyekre a Soundbart felszerelni tervezi.
 - Átmérő: M5
 - Hosszúság: 35 mm vagy hosszabb javasolt.
- A Soundbar falra történő felszerelése előtt csatlakoztassa kábeleket az egységtől a külső készülékekhez.
- Felszerelés előtt győződjön meg róla, hogy az egység ki van kapcsolva és áramtalanítva van. Ellenkező esetben a készülék áramütést okozhat.

Fali konzol komponensek

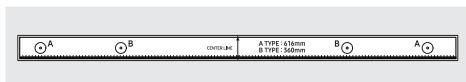

Fali konzol vezetősín



Tartócsavar



(M4 x L10)

Csavar



Tartó-Fali konzol

1. Helyezze a **Fali konzol vezetősín** a fal felszínére.
 - A **Fali konzol vezetősín** szintbe hozva kell elhelyezni.
 - Amennyiben a TV a falra van felszerelve, a készüléket legalább 5 cm-el a TV alá helyezze el.

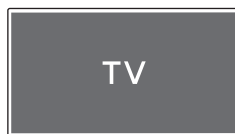

↑↓ 5 cm vagy több

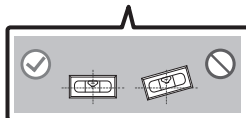
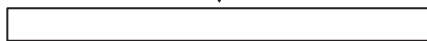

2. Igazítsa a **Fali konzol vezetősín közepső vonalát** a TV közepéhez (ha a Soundbart a TV alá szereli fel), majd ragasztószalaggal rögzítse a **Fali konzol vezetősín** a falra.

- Ha a felszerelés nem televízió alá történik, akkor igazítsa a **Közepső vonalát** a felszerelési terület közepéhez.

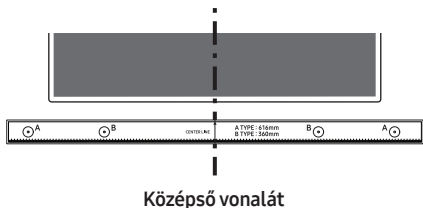

3. Nyomjon egy tollhegyet vagy hegyes ceruzát a **A-TYPE** képek közepén keresztül, a sín mindkét végén, hogy megjelölhesse a lyukakat a tartócsavarok számára, majd távolítsa el a **konzol vezetősín közepső**.

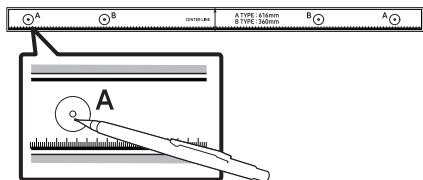

4. Egy megfelelő méretű fúrószárral fúrjon lyukakat a falba minden jelölésnél.
- Ha a jelölések nem egyeznek meg a csomok pozíciójával, akkor mindenképpen illesszen be megfelelő horgonyokat vagy tipliket a lyukakba, mielőtt behelyezné a tartócsavarokat. Ha horgonyokat vagy tipliket használ, akkor győződjön meg arról, hogy a kifúrt lyukak elég nagyok-e a használni kívánt horgonyokhoz vagy tiplikhez.

5. Nyomjon egy csavart (nem része a csomagnak) valamennyi **Tartócsavar** keresztül, majd csavarozza mindegyik csavart szorosan a tartócsavar lyukakba.

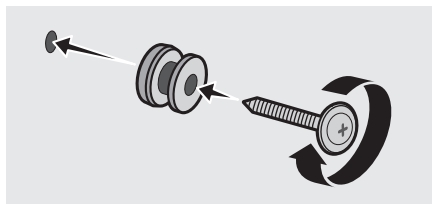

6. Szereljen fel 2 **Falikonzolt** a megfelelő tájolásban a Soundbar alá, 2 **Csavart** használatával.

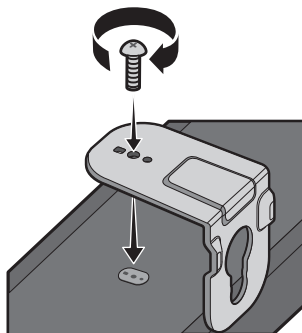

- Az összeszerelés során győződjön meg arról, hogy a **Falikonzol** felfüggesztő része a Soundbar hátoldala mögött legyen.

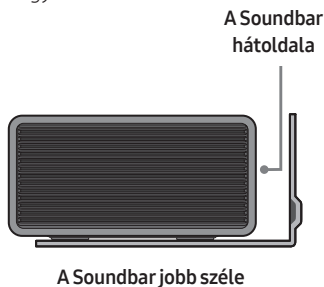

7. Szerelje fel a Soundbart a mellékelt **Fali konzolokkal**, a **Fali konzolok** felfüggesztésével a falon levő **Tartócsavarokra**.

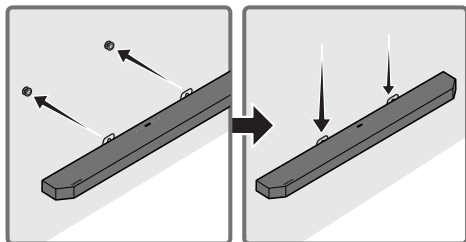

8. Az alábbi ábrán látható módon csúsztassa le a Soundbart, hogy a **Falikonzol** stabilan megvan tartva a **Tartócsavar** által.

- Helyezze be a **Tartócsavarokat** a **Falikonzolok** széles (alsó) részébe, majd csúsztassa le a **Falikonzolokat**, hogy a **Tartócsavarok** stabilan megtartsák a **Falikonzolokat**.

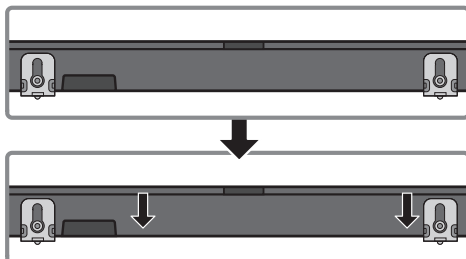

A térhatású hangszórók felszerelése a falra

A térhatású hangszórók falra szereléséhez külön falikonzolokat vásárolhat.

A Samsung nem kínál falikonzolt.

Megjegyzések a térhatású hangszórók falra szereléséhez

- A térhatású hangszóró falikonzójának legalább 8,0 kg-os teherbírással kell rendelkeznie.
- Lyukméret: 1/4 – 20 UNC belső menetes dübel
- A falikonzolok felszerelése előtt ellenőrizze a fal szilárdságát. Ha ez nem elégséges, akkor a falikonzolok és a hangszórók felszerelése előtt erősítse meg a falat.
- A Samsung nem felel a termékben a helytelen felszerelés következtében keletkező károkért.
- A hangszórókat ne az oldalukra fordítva és ne fejjel lefelé szerelje fel.

10 A SOUNDBAR TELEPÍTÉSE EGY TV ÁLLVÁNY FÖLÉ

Komponens



Gumiláb

A telepítéshez csatlakoztassa a **Gumilábakat** a Soundbar aljára, mielőtt a helyére tenné a TV-állvány fölé. A **Gumilábak** felhelyezésekor ügyeljen rá, hogy azok ne nyúljanak túl a TV-állvány peremén. Lásd az alábbi ábrát.

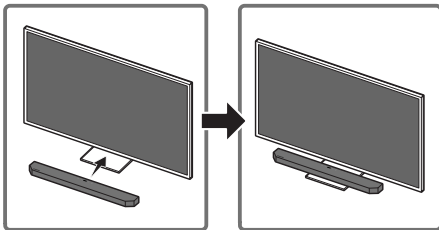
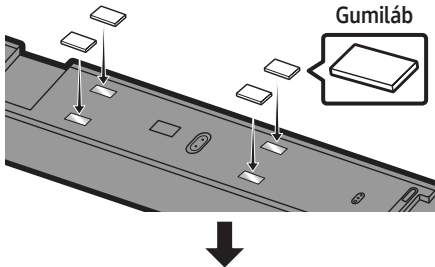

Helyezze a Soundbart egy TV állványra.

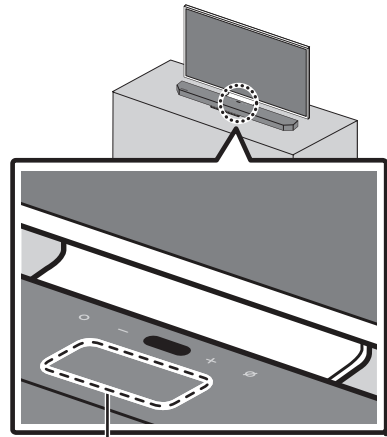

Mikrofon

A képen látható módon igazítsa a Soundbar közepét a TV közepéhez, óvatosan helyezze a Soundbart a TV állványra.

Ekkor helyezze a mikrofont az állvány elejére, hogy ne zavarja a hangfelismerést.

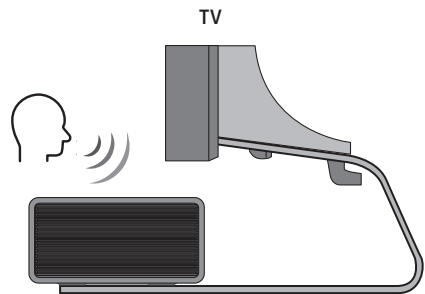

A Soundbar jobb széle

MEGJEGYZÉSEK

- Győződjön meg arról, hogy a Soundbar sík és szilárd felületen van elhelyezve.
- A televíziótól számított nem megfelelő távolság hangfelismerési és akusztikai problémákat okozhat.

11 SZOFTVERFRISSÍTÉS

Automata frissítés

A szoftverfrissítések automatikusan megtörténnek, ha a Soundbar csatlakozik az internethez, még akkor is, ha a Soundbar ki van kapcsolva.

- Az Automatikus Frissítés funkció használatához a Soundbar-nak csatlakoznia kell az internethez.

A Soundbar Wi-Fi kapcsolata megszakad, ha kihúzza a Soundbar hálózati kábelét, vagy megszakad az áramellátás. Ha az áramellátás megszakad, akkor az áramellátás visszaállítását követően, vagy amikor újból csatlakoztatja a tápkábelt, kapcsolja be a Soundbart, majd csatlakozzon újra az internethez.

USB Frissítés

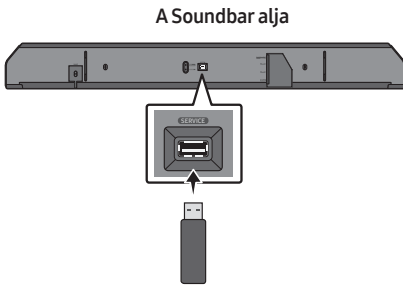

Előfordulhat, hogy a jövőben a Samsung frissítéseket kínálja a Soundbar rendszer firmware-éhez.

Ha elérhető egy frissítés, akkor a Soundbart úgy frissítheti, hogy a frissítés firmware-jét tartalmazó USB meghajtót csatlakoztatja a Soundbar **SERVICE** portjához.

1. Látogasson el a Samsung honlapjára (www.samsung.com) → keresse meg a modell nevét a felhasználói támogatás menü opcióból.
 - A frissítéssel kapcsolatos további információkért lásd a Frissítési útmutatót.
2. Töltse le a frissítési fájlt (USB típus).
3. Csomagolja ki a fájlt, és hozzon létre egy mappát a fájlnevével.
4. Tárolja a létrehozott mappát egy USB-n, majd csatlakoztassa a Soundbarhoz.
5. Kapcsolja be a Soundbart. Ezután a terméket 3 percen belül frissítik az „**UPDATE**” üzenet megjelenítésével.
 - A frissítés során ne kapcsolja ki, és ne vegye ki az USB-t.
 - Ha az „**UPDATE**” nem jelenik meg a kijelzőn, vegye ki a tápkábelt a Soundbarból, majd csatlakoztassa újra.
 - Ha a legújabb verzió van telepítve, akkor nem történik frissítés.
 - Az USB típustól függően előfordulhat, hogy a frissítés nem támogatott.

Inicializálás

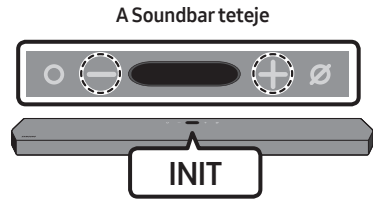

A Soundbar bekapcsolt állapotában legalább 5 másodpercig nyomja meg egyszerre a készülék **— + (Hangerő)** gombjait. Az „**INIT**” jelenik meg a kijelzőn, és a Soundbar alapállapotba áll.

FIGYELEM

- A Soundbar összes beállításai inicializálva lesz. Ezt csak akkor végezze el, ha inicializálás szükséges.

12 HIBAEELHÁRÍTÁS

Mielőtt segítséget kérne, ellenőrizze a következőket:

Ha a tápellátás nem kapcsolódik be

- Ellenőrizze, hogy a Soundbar tápkábele megfelelően van-e bedugva a konnektorba.

Ha a funkciók nem működnek megfelelően

- A tápkábel eltávolítása után helyezze be újra.
- Távolítsa el a tápkábelt a külső eszköztől, és próbálja újra.
- Ha nincs jel, a Soundbar egy bizonyos idő elteltével automatikusan kikapcsol. Kapcsolja be a készüléket. (Lásd a 9 oldalt.)

Ha a távirányító nem működik

- Működtesse a távirányítót úgy, hogy közelről a Soundbar felé tartja.
- Cserélje ki újakra az elemeket.

In case the Soundbar sound is not output

- A Soundbar hangereje túl alacsony vagy némítva van. Állítsa be a hangerőt.
- Ha bármilyen külső eszköz (STB, Bluetooth eszköz, mobileszköz stb.) csatlakozik, állítsa be a külső eszköz hangerejét.
- A TV hangkimenetének kiválasztásához válassza a Soundbar lehetőséget. (Samsung TV: Főmenü (🏠) → Beállítások (⚙️) → Hang → Hangkimenet → Válassza a Soundbar lehetőséget)

- A Soundbar kábelcsatlakozása nem lehet laza. Távolítsa el a kábelt és csatlakoztassa újra.
- Távolítsa el a tápkábelt teljesen, csatlakoztassa újra, és kapcsolja be a készüléket.
- Inicializálja a terméket, és próbálja újra. (Lásd a 37 oldalt.)

Ha nem szól a mélysugárzó és a térhatású hangszórók

- Ellenőrizze, hogy kéken világít-e a LED-jelzőlámpa a mélysugárzó és a térhatású hangszórók hátulján. Ha a jelzőlámpa kéken villog vagy pirosan világít, akkor csatlakoztassa újra a mélysugárzót és a térhatású hangszórókat a Soundbarhoz. (Lásd a 16 oldalt.)
- Probléma merülhet fel, ha akadály van a Soundbar és a mélysugárzó között. Vigye el az eszközöket az akadályoktól.
- A közelben rádiófrekvenciás jeleket küldő egyéb eszközök megszakíthatják a kapcsolatot. Tartsa távol a hangszórót az ilyen eszközöktől.
- Távolítsa el és csatlakoztassa újra a hálózati csatlakozót.

A mélysugárzó hangereje túl alacsony

- Lehet, hogy a lejátszott tartalom eredeti hangereje alacsony. Próbálja meg beállítani a mélysugárzó hangerőszintjét. (Lásd a 11 oldalt.)
- Hozza közelebb a mélysugárzó hangszóróját.

Ha a TV-t nem HDMI TO TV (eARC/ARC) keresztül csatlakoztatja

- Ellenőrizze, hogy a HDMI-kábel megfelelően van-e csatlakoztatva az ARC csatlakozóhoz. (Lásd a 19 oldalt.)
- Előfordulhat, hogy a csatlakoztatás nem lehetséges a csatlakoztatott külső eszköz (set-top box, játékgép stb.) miatt. Közvetlenül csatlakoztassa a Soundbart.
- Előfordulhat, hogy a HDMI-CEC nem aktiválható a TV-n. Kapcsolja be a CEC opciót a TV menüben. (Samsung TV: Főmenü (🏠) → Beállítások (⚙️) → Általános → Külsőeszköz-kezelő → Anynet+ (HDMI-CEC) BE)

A TV-hez HDMI TO TV (eARC/ARC) módban történő csatlakoztatáskor nincs hang

- Az eszköze nem tudja lejátszani a bemeneti jelet. Változtassa meg a TV audio kimenetét PCM vagy Dolby Digital értékre. (Samsung TV esetén: Főmenü (🏠) → Beállítások (⚙️) → Hang → Szakértői beállítások → Digitális kimeneti audioformátum)

Ha a Bluetooth-kapcsolat nem lehetséges

- Új eszköz csatlakoztatásakor váltson a „**BT PAIRING**” beállításra a csatlakozáshoz. (Nyomja meg a távirányítón a **PAIR** gombot, vagy legalább 5 másodpercig nyomja meg a készüléken a **🔊 (Mikrofon Be/Ki)** gombot.)
- Ha a Soundbar egy másik eszközhöz van csatlakoztatva, akkor az eszköz váltásához először húzza ki a másik eszközt.
- Csatlakoztassa újra, miután eltávolította a csatlakoztatni kívánt eszköztől a Bluetooth hangszóró listát. (Samsung TV: Főmenü (🏠) → Beállítások (⚙️) → Hang → Hangkimenet → Bluetooth-hangszórók listája)

- Lehet, hogy az automatikus TV-kapcsolat le van tiltva. Amíg a Soundbar „**BT READY**” állapotban van, nyomja meg és tartsa lenyomva a Soundbar távirányítón a **▶||** gombot 5 másodpercig az **ON-TV CONNECT** kiválasztásához. Ha az **OFF-TV CONNECT** felirat látszik, nyomja meg és tartsa lenyomva a **▶||** gombot 5 másodpercig a kiválasztás váltásához.
- Távolítsa el és csatlakoztassa újra a hálózati csatlakozót, majd próbálja újra.
- Inicializálja a terméket, és próbálja újra. (Lásd a 37 oldalt.)

Abban az esetben, ha a Bluetooth hang megszakad

- Lehetséges, hogy a hangok megszakadnak a közeli rádiófrekvenciás vagy elektronikus eszközök interferenciája miatt. A rádióinterferencia elkerülése érdekében tartsa távol az ilyen eszközöket a Soundbartól. Példa: mikrohullámú sütők.
- Mivel a csatlakoztatni kívánt eszköz távol van a Soundbartól, hang-megszakadás léphet fel. Vigye a készüléket a Soundbar közelébe.
- Ha a készülék egy része érintkezésbe kerül a Bluetooth adó-vevővel, vagy a készülék fémbútorra van felszerelve, hang-megszakadás léphet fel. Ellenőrizze a telepítési környezetet és a használat feltételeit.

Abban az esetben, ha a Wi-Fi kapcsolat nem lehetséges

- Ellenőrizze, hogy a vezeték nélküli router be van-e kapcsolva.
- Kapcsolja ki a routert, kapcsolja be újra, majd próbálja újra.
- Ha a vezeték nélküli router jele túl gyenge, előfordulhat, hogy a kapcsolat nem lehetséges. Vigye a routert a Soundbar közelébe, vagy rendezze át a telepítés helyét akadályok nélkül.
- Ha a vezeték nélküli router új, akkor a hangszóró hálózati beállításait újra kell konfigurálnia.

Abban az esetben, ha az Alexa nem válaszol

Ha a mikrofon ki van kapcsolva vagy gyenge a vétel

- A mikrofon engedélyezéséhez nyomja meg a Hangsor felső részén található  (Mikrofon Be/Ki) gombot.
- Előfordulhat, hogy a hangfelismerés nem elérhető a környezeti zaj miatt. Csökkentse a zajt, és próbálja újra.

Amikor a hálózat ki van kapcsolva

- Lehet, hogy a hálózat nem érhető el. Konfigurálja újra a hálózatot. (Lásd a 29 oldalt.)

Ha az Alexa nincs megfelelően konfigurálva

- A **SmartThings** alkalmazás használatával konfigurálja újra az Alexát. (Lásd a 30 oldalt.)
- Nézze meg az Alexa által támogatott országokat az Amazon webhelyen. A szolgáltatás ezekben az országokban nem érhető el.

Ha a Soundbar nem kapcsol be, amint a TV-t bekapcsolja

- Ha a Soundbart kikapcsolja TV-nézés közben, akkor az energiaszinkronizálás a TV-vel ki van kapcsolva. Először kapcsolja ki a TV-t.

13 SZABADALMAK



Manufactured under license from Dolby Laboratories. Dolby, Dolby Atmos, Dolby Audio, Dolby Digital Plus, Pro Logic, and the double-D symbol are trademarks of Dolby Laboratories.



For DTS patents, see <http://patents.dts.com>. Manufactured under license from DTS Licensing Limited. DTS, the Symbol, & DTS and the Symbol together, DTS:X, and the DTS:X logo are registered trademarks and/or trademarks of DTS, Inc. in the United States and/or other countries. © DTS, Inc. All Rights Reserved.



The terms HDMI and HDMI High-Definition Multimedia Interface, and the HDMI Logo are trademarks or registered trademarks of HDMI Licensing LLC in the United States and other countries.



- A Spotify szoftver az itt található külső licencek hatálya alá esik: www.spotify.com/connect/third-party-licenses.
- A Spotify Connectről további információkért látogasson el a www.spotify.com/connect oldalra.

14 NYÍLT FORRÁSKÓDÚ LICENC MEGJEGYZÉS

A nyílt forrásokkal kapcsolatos kérdések és kérések küldéséhez vegye fel a kapcsolatot a Samsung Open Source-al (<http://opensource.samsung.com>).

15 FONTOS MEGJEGYZÉS A SZERVIZZEL KAPCSOLATBAN

- Az útmutatóban látható ábrák és illusztrációk csak referenciaként szolgálnak, és eltérhetnek a termék tényleges megjelenésétől.
- Adminisztrációs költséget számíthatunk fel, ha
 - (a) mérnöknek kell ellátogatnia otthonába és a termék nem hibásodott meg (a felhasználói kézikönyv elolvasásának elmulasztása esetén).
 - (b) a készüléket javítóműhelybe hozza, de nem hibásodott meg (a felhasználói kézikönyv elolvasásának elmulasztása esetén).
- A látogatás vagy a javítási munka megkezdése előtt tájékoztatjuk az adminisztrációs díj mértékéről.

16 MŰSZAKI ADATOK ÉS ÚTMUTATÓ

Műszaki adatok

A 2/1984. (III. 10.) BkM-lpM sz. együttes rendelet alapján, mint forgalmazó tanúsítjuk, hogy a HW-Q950T típusú készülék megfelel az alábbi műszaki jellemzőknek

Modellnév	HW-Q950T
Tömeg	7,1 kg
Méretetek (Szé x Ma x Mé)	1232,0 x 69,5 x 138,0 mm
Működési hőmérséklet	+5°C - +35°C
Páratartalom	10 % - 75 %
ERŐSÍTŐ Névleges teljesítmény	(18W x 6) + (10W x 3) + (18W x 6) + 160W + (35W x 4)
Támogatott lejátszási formátumok	Dolby Atmos (True HD / Digital Plus), Dolby Digital, DTS Master Audio, DTS:X, DTS
VEZETÉK NÉLKÜLI ESZKÖZ KIMENETI TELJESÍTMÉNY Wi-Fi max jeladó teljesítmény	100mW 2,4GHz – 2,4835GHz mellett, 200mW 5,15GHz – 5,25GHz mellett, 100mW 5,25GHz – 5,35GHz & 5,47GHz – 5,725GHz mellett
VEZETÉK NÉLKÜLI ESZKÖZ KIMENETI TELJESÍTMÉNY BT max jeladó teljesítmény	100mW 2,4GHz – 2,4835GHz mellett
VEZETÉK NÉLKÜLI ESZKÖZ KIMENETI TELJESÍTMÉNY SRD max jeladó teljesítmény	25mW 5,725GHz – 5,85GHz mellett
Mélyugárzó neve	PS-WR95BB
Tömeg	9,8 kg
Méretetek (Szé x Ma x Mé)	210,0 x 403,0 x 403,0 mm
ERŐSÍTŐ Névleges teljesítmény	160W
VEZETÉK NÉLKÜLI ESZKÖZ KIMENETI TELJESÍTMÉNY SRD max jeladó teljesítmény	25mW 5,725GHz – 5,85GHz mellett
Térhatású hangszóró neve	PS-SQ90BB-1, PS-SQ90BB-2
Tömeg	2,1 kg
Méretetek (Szé x Ma x Mé)	120,0 x 210,0 x 141,0 mm
ERŐSÍTŐ Névleges teljesítmény	35W x 4
VEZETÉK NÉLKÜLI ESZKÖZ KIMENETI TELJESÍTMÉNY SRD max jeladó teljesítmény	25mW 5,725GHz – 5,85GHz mellett

MEGJEGYZÉSEK

- A Samsung Electronics Co., Ltd fenntartja a jogot a műszaki adatok külön figyelmeztetés nélküli megváltoztatására.
- A súly- és méretadatok körülbelüli értékek.

Óvintézkedések: A hangszóró automatikusan újraindul, ha ki- vagy bekapcsolja a Wi-Fi-t.

Teljes Energiafogyasztás Kikapcsolt Állapotban (W)	5,2W
Wi-Fi Port deaktiválási mód	A Wi-Fi ki- és bekapcsolásához nyomja le az ID SET gombot a Soundbar alsó panelén 30 másodpercig.
Bluetooth Port deaktiválási mód	A Bluetooth ki- és bekapcsolásához nyomja le a NETWORK gombot a Soundbar alsó panelén 30 másodpercig.

- A Samsung ezzel kijelenti, hogy ez a berendezés megfelel a 2014/53/EK irányelv előírásainak. Az EU megfelelőségi nyilatkozat az alábbi weboldalon olvasható: <http://www.samsung.com>, lépjen be a Támogatás > Terméktámogatás keresése menübe, és írja be a modell nevét. Ez a berendezés az EU összes országában működtethető. E berendezés 5GHz WLAN(Wi-Fi vagy SRD) funkciója csak beltéren működtethető.





[A termékhez tartozó akkumulátorok megfelelő ártalmatlanítása]

(A szelektív gyűjtő rendszerekkel rendelkező országokban használható)

Az akkumulátoron, a kézikönyvön vagy a csomagoláson szereplő jelzés arra utal, hogy hasznos élettartama végén a terméket nem szabad egyéb háztartási hulladékkal együtt kidobni. Ahol szerepel a jelzés, a Hg, Cd vagy Pb kémiai elemjelölések arra utalnak, hogy az akkumulátor az EK 2006/66. Számú irányelvben rögzített referenciaszintet meghaladó mennyiségű higanyt, kadmiumot vagy ólmot tartalmaz.

Az akkumulátorok nem megfelelő kezelése esetén ezek az anyagok veszélyt jelenthetnek az egészségre vagy a környezetre.

A természeti erőforrások megóvása és az anyagok újrafelhasználásának ösztönzése érdekében kérjük, különítse el az akkumulátorokat a többi hulladéktól és vigye vissza a helyi, ingyenes akkumulátorleadó helyre.



A termék hulladékba helyezésének módszere

(WEEE – Elektromos & elektronikus berendezések hulladékai)

(A szelektív gyűjtő rendszerekkel rendelkező országokban használható)

Ez a jelzés a terméken, tartozékain vagy dokumentációján arra utal, hogy hasznos élettartama végén a terméket és elektronikus tartozékait (pl. töltőegység, fejhallgató, USB kábel) nem szabad a háztartási hulladékkal együtt kidobni. A szabálytalan hulladékba helyezés által okozott környezet- és egészségkárosodás megelőzése érdekében ezeket a tárgyakat különítse el a többi hulladéktól, és felelősségteljesen gondoskodjon az újrahasznosításukról az anyagi erőforrások fenntartható újrafelhasználásának elősegítése érdekében.

A háztartási felhasználók a termék forgalmazójától vagy a helyi önkormányzati szervektől kérjenek tanácsot arra vonatkozóan, hová és hogyan vihetik el az elhasznált termékeket a környezetvédelmi szempontból biztonságos újrahasznosítás céljából.









Az üzleti felhasználók lépjenek kapcsolatba szállítójukkal, és vizsgálják meg az adásvételi szerződés feltételeit. Ezt a terméket és tartozékait nem szabad az egyéb közületi hulladékkal együtt kezelni.

A Samsung környezetvédelem iránti elkötelezettségével és termékspecifikus jogszabályi kötelezettségeivel kapcsolatban, pl. REACH, WEEE, Akkumulátorok, látogasson el az alábbi weboldalra: www.samsung.com/uk/aboutsamsung/sustainability/environment/our-commitment/data/

INFORMAZIONI SULLA SICUREZZA

NORME PER LA SICUREZZA

PER RIDURRE I RISCHI DI FOLGORAZIONE, NON RIMUOVERE IL COPERCHIO (O IL RETRO), ALL'INTERNO NON VI SONO PARTI RIPARABILI DALL'UTENTE. PER L'ASSISTENZA TECNICA FARE RIFERIMENTO A PERSONALE QUALIFICATO. Fare riferimento alla seguente tabella per una descrizione dei simboli che è possibile trovare sul proprio prodotto Samsung.

	ATTENZIONE RISCHIO DI FOLGORAZIONE. NON APRIRE.	
	Questo simbolo indica che all'interno sono presenti tensioni pericolose. E' pericoloso toccare in qualsiasi modo le parti interne di questo prodotto.	
	Questo simbolo indica la disponibilità di informazioni importanti nella letteratura del prodotto relative al funzionamento e alla manutenzione del dispositivo.	
	Prodotto di Classe II: Questo simbolo indica che il prodotto non necessita di una connessione di sicurezza alla terra. Se questo simbolo non è presente su un prodotto con un cavo di alimentazione, il prodotto DEVE disporre di una connessione sicura a una presa di corrente dotata di messa a terra.	
	Tensione CA: Questo simbolo indica che la tensione contrassegnata con questo simbolo è di tipo CA.	
	Tensione CC : Questo simbolo indica che la tensione contrassegnata con questo simbolo è di tipo CC.	
	Attenzione, consultare le Istruzioni per l'uso: Questo simbolo indica all'utente la necessità di consultare il manuale dell'utente per ottenere ulteriori informazioni sulla sicurezza.	

AVVERTENZA

- Per ridurre i rischi d'incendio e di scosse elettriche non esporre l'apparecchio a pioggia o umidità.

ATTENZIONE

- PER EVITARE SCOSSE ELETTRICHE, INSERIRE CORRETTAMENTE E COMPLETAMENTE LA SPINA.
- Questo dispositivo deve essere sempre collegato ad una presa elettrica dotata di messa a terra di protezione.
- Per scollegare il dispositivo dalla rete elettrica, lo spinotto deve essere estratto dalla presa, pertanto esso deve essere facilmente raggiungibile.
- Non schizzare o sgocciolare liquidi sull'apparecchio. Non sistemare oggetti pieni di liquidi, come dei vasi, sull'apparecchio.
- Per spegnere completamente l'apparecchio, estrarre la spina di alimentazione dalla presa di rete.
Di conseguenza, la spina di alimentazione deve essere facilmente e prontamente accessibile in qualsiasi momento.

PRECAUZIONI

1. Assicurarsi che l'alimentazione CA della propria abitazione sia conforme ai requisiti di potenza riportati sull'adesivo di identificazione situato sulla parte inferiore del prodotto. Installare il prodotto orizzontalmente, su un supporto adeguato (mobile), verificando che vi sia spazio sufficiente per una corretta ventilazione 7 - 10 cm. Assicurarsi che le aperture di ventilazione non siano coperte. Non sistemare l'unità su amplificatori o altri dispositivi che possono diventare caldi. Questa unità è progettata per un uso continuo. Per spegnere completamente l'unità, scollegare il connettore CA dalla presa di rete. Scollegare l'unità dalla presa se si prevede di non utilizzarla per un periodo prolungato.
2. Durante i temporali, scollegare la spina di alimentazione dalla presa. I picchi di alta tensione provocati dai fulmini potrebbero danneggiare l'unità.
3. Non esporre l'unità alla luce diretta del sole o ad altre fonti di calore. Questo potrebbe causare il surriscaldamento e il malfunzionamento dell'unità.
4. Tenere il prodotto lontano da fonti di umidità (ad es. vasi) e calore eccessivo (ad es. fuoco) o da apparecchi che generano un forte campo magnetico o elettrico. In caso di malfunzionamento dell'unità, scollegare il cavo di alimentazione dalla presa di corrente. Il prodotto non è destinato all'uso industriale. Questo prodotto è destinato esclusivamente all'uso personale. Se il prodotto o il disco vengono conservati a basse temperature, potrebbe formarsi della condensa. Trasportando l'unità in inverno, attendere circa 2 ore prima di utilizzarla, in modo che ritorni a temperatura ambiente.

5. Le batterie utilizzate con questo prodotto contengono sostanze chimiche dannose per l'ambiente. Non smaltirle con i comuni rifiuti domestici. Non gettare le batterie nel fuoco. Non cortocircuitare, smontare o surriscaldare le batterie. Una installazione scorretta delle batterie può causarne l'esplosione. Sostituire solo con batterie dello stesso tipo o equivalenti.

Pulizia della superficie del prodotto

Rimuovere immediatamente eventuali macchie o sporco sulla superficie del prodotto.

Alcune sostanze potrebbero risultare più difficili da rimuovere, soprattutto se non si agisce con tempestività.

ATTENZIONE

- Usare un aspirapolvere o una spazzola a rullo adesiva per rimuovere polvere, impronte e simili.
 - Alcune spazzole per la pulizia potrebbero danneggiare il prodotto, a seconda dei materiali che le compongono.
 - Alcuni strofinacci e panni potrebbero lasciare residui di lanugine o sporco sul prodotto.
- Non usare le unghie o altri attrezzi per graffiare via lo sporco. La superficie potrebbe danneggiarsi.
- Per rimuovere macchie di olio o altri liquidi, usare un panno bianco pulito inumidito con acqua. Se le macchie sono ostinate, strofinarle con una miscela di acqua e detergente neutro (per piatti) e un panno.
 - Uno smacchiatore o un detergente non neutro potrebbe scolorire o danneggiare la superficie del prodotto.
 - Al termine della pulizia, usare un panno asciutto o un asciugacapelli per asciugare l'area.
 - Non usare una forza eccessiva per evitare scolorimenti o danni alla superficie del prodotto.

SOMMARIO

01	Verifica dei componenti	6
02	Panoramica del prodotto	7
	Pannello superiore della Soundbar	7
	Pannello inferiore della Soundbar	8
03	Utilizzo del telecomando della Soundbar	9
	Inserimento delle batterie prima dell'utilizzo del telecomando (2 batterie AA)	9
	Come utilizzare il telecomando	9
	Utilizzo dei pulsanti nascosti (pulsanti con più di una funzione)	12
	Specifiche di uscita per diverse modalità di effetti sonori	12
	Regolazione del volume della Soundbar con il telecomando della TV	13
04	Connessione della Soundbar	14
	Collegamento dell'alimentazione e delle unità	14
	– Layout altoparlante consigliato	15
	– Connessione manuale di Subwoofer o altoparlanti surround	16
	– Le luci dell'indicatore LED nella parte posteriore del Subwoofer e degli altoparlanti surround	17
05	Utilizzo di una connessione cablata alla TV	19
	Metodo 1. Connessione tramite cavo HDMI	19
	– Connessione di una TV che supporta HDMI ARC (Audio Return Channel)	19
	Metodo 2. Connessione tramite cavo ottico	20
06	Utilizzo di una connessione wireless alla TV	22
	Connessione tramite Bluetooth	22
07	Connessione di un dispositivo esterno	24
	Metodo 1. Connessione tramite cavo HDMI (compatibile con decodificazione e riproduzione Dolby Atmos)	24
	Metodo 2. Connessione tramite cavo ottico	25

08	Connessione di un dispositivo mobile	26
	Metodo 1. Connessione tramite Bluetooth	26
	Metodo 2. Connessione tramite Wi-Fi (rete wireless)	29
	Configurazione di Amazon Alexa	30
	Utilizzo di Tap Sound	32
09	Installazione del supporto per montaggio a parete	33
	Precauzioni per l'installazione	33
	Componenti del supporto per montaggio a parete	33
	Installazione degli altoparlanti Surround su una parete	35
10	Montaggio della Soundbar su un piedistallo per TV	36
	Componente	36
11	Aggiornamento del software	37
	Aggiornamento automatico	37
	Aggiornamento USB	37
	Inizializzazione	37
12	Risoluzione dei problemi	38
13	Licenza	40
14	Avviso di licenza open source	41
15	Nota importante sul servizio	41
16	Specifiche e guida	42
	Specifiche	42

01 VERIFICA DEI COMPONENTI

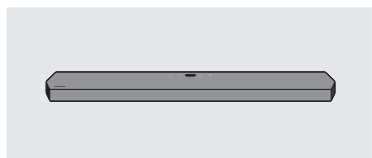

Unità principale della Soundbar



Telecomando/batterie della Soundbar



Subwoofer



Altoparlante surround (sinistro/destro)

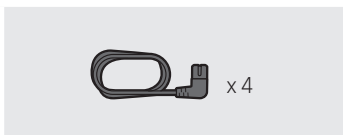

Cavo di alimentazione (Subwoofer, Altoparlante surround, Soundbar)

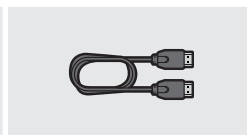

Cavo HDMI



Guida per montaggio a parete



Rondella di fissaggio

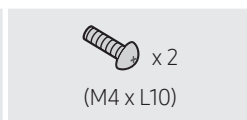

Vite



Supporto per montaggio a parete

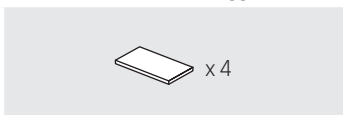

Gommino del piedino

- Per ulteriori informazioni sull'alimentazione e il consumo di energia, vedere l'etichetta applicata al prodotto. (Etichetta: base dell'unità principale della Soundbar)
- Per acquistare componenti aggiuntivi o cavi opzionali, contattare il Centro Assistenza Samsung o l'Assistenza clienti Samsung.
- Per ulteriori informazioni sul montaggio a parete o sul gommino del piedino, andare a pagina 33~36.
- Le caratteristiche di progettazione, le specifiche e la schermata dell'app sono soggette a modifiche senza preavviso.
- L'aspetto degli accessori potrebbe variare leggermente dalle illustrazioni riportate sopra.

02 PANORAMICA DEL PRODOTTO

Pannello superiore della Soundbar

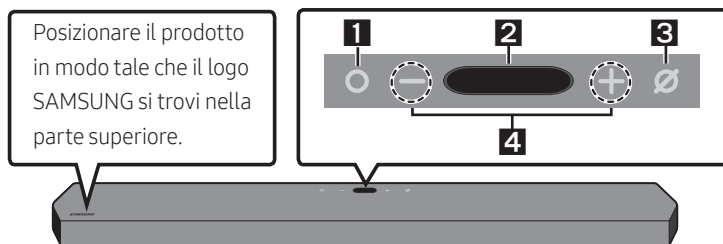

1	Tasto (Multifunzione) <ul style="list-style-type: none">• In modalità standby, premere il tasto (Multifunzione) per accendere la Soundbar.• Premere il tasto (Multifunzione) per cambiare la sorgente d'ingresso.• Premere il tasto (Multifunzione) per 3 secondi per chiamare Alexa. Parlare con il tasto premuto per attivare il riconoscimento vocale.
2	Visualizzazione <p>Visualizza la modalità corrente e lo stato del prodotto.</p> D.IN → HDMI 1 → HDMI 2 → Wi-Fi → BT
3	Tasto (Accensione/Spegnimento microfono) <p>Premere il tasto per accendere o spegnere il microfono.</p>
4	Tasto (Volume) <p>Regola il volume.</p>

- Quando si inserisce il cavo CA, il tasto di accensione riprenderà a funzione entro 4 - 6 secondi.
- Quando si accende questa unità, il suono verrà riprodotto dopo un ritardo di 4 - 5 secondi.
- hSe il suono proviene sia dalla TV sia dalla Soundbar, accedere al menu **Impostazioni** per l'audio della TV e impostare il diffusore TV su **Altoparlante esterno**.

Pannello inferiore della Soundbar

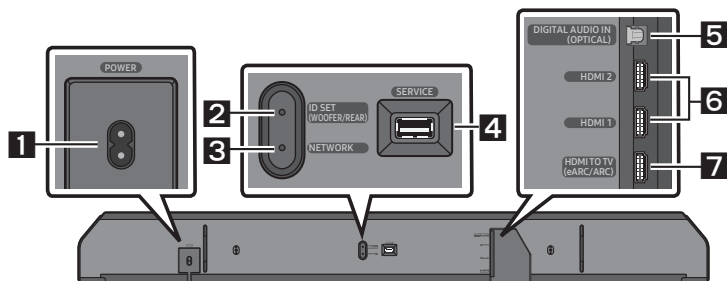

1	POWER Connettere il cavo di alimentazione CA della Soundbar. (Andare a pagina 14)
2	ID SET (WOOFER/REAR) Premere per collegare la Soundbar ai diffusori surround e a un subwoofer tramite una rete wireless.
3	NETWORK Premere per collegare una rete wireless (Wi-Fi) tramite l'app SmartThings .
4	SERVICE Collegare un dispositivo di archiviazione USB per aggiornare il software del prodotto.
5	DIGITAL AUDIO IN (OPTICAL) Collegare all'uscita (ottica) digitale di un dispositivo esterno. (Andare a pagina 25)
6	HDMI 1 / HDMI 2 Immette i segnali audio e video digitali tramite un cavo HDMI. Collegare all'uscita HDMI di un dispositivo esterno. (Andare a pagina 24)
7	HDMI TO TV (eARC/ARC) Collegare al jack HDMI di una TV. (Andare a pagina 19)

- Quando si disconnette il cavo di alimentazione da una presa a muro, tirare la spina. Non tirare il cavo.
- Non collegare questa unità o altri componenti a una presa CA finché non sono stati completati tutti i collegamenti tra i componenti.

03 UTILIZZO DEL TELECOMANDO DELLA SOUNDBAR

Inserimento delle batterie prima dell'utilizzo del telecomando (2 batterie AA)



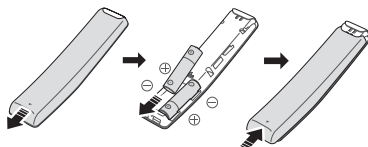

Far scorrere il coperchio posteriore nella direzione della freccia fino alla completa rimozione.



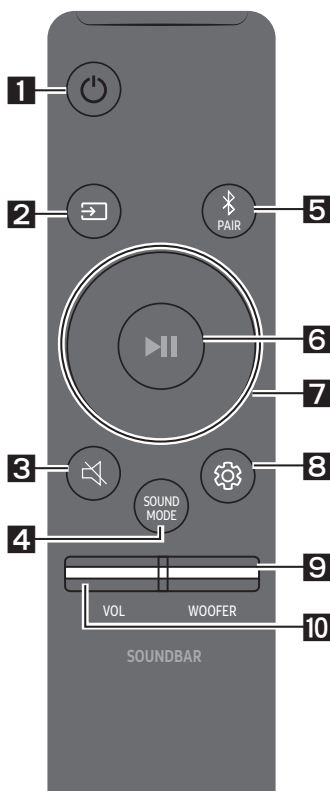

Inserire 2 batterie AA (1,5 V) orientate in maniera tale da rispettarne la polarità. Far scorrere il coperchio posteriore fino al raggiungimento della posizione iniziale.







Come utilizzare il telecomando

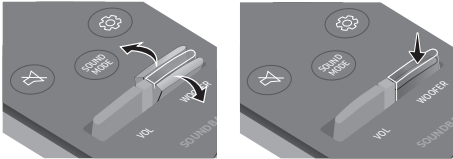

1	 Alimentazione	Consente di accendere e spegnere la Soundbar. <ul style="list-style-type: none">• Funzione Auto Power Down L'unità si spegne automaticamente nelle situazioni seguenti:<ul style="list-style-type: none">- Nella modalità D.IN / HDMI 1 / HDMI 2 / Wi-Fi/BT se l'assenza del segnale audio si prolunga oltre 18 minuti.
2	 Sorgente	Premere per selezionare una sorgente connessa alla Soundbar.
3	 Silenzioso	Premere il tasto  (Silenzioso) per disattivare l'audio. Premerlo nuovamente per riattivare l'audio.

<p>4</p>	 <p>SOUND MODE</p>	<p>È possibile selezionare la modalità audio desiderata scegliendo STANDARD, SURROUND, GAME PRO o ADAPTIVE SOUND.</p> <ul style="list-style-type: none"> • STANDARD Emette il suono originale. • SURROUND SOUND Offre un campo sonoro più ampio di quello standard. • GAME PRO Fornisce un suono stereoscopico che permette di immergersi nell'azione mentre si gioca. • ADAPTIVE SOUND Analizza il contenuto in tempo reale e fornisce automaticamente il campo sonoro ottimale in base alle caratteristiche del contenuto.
<p>5</p>	 <p>Bluetooth PAIR</p>	<p>Consente di attivare la modalità associazione Bluetooth della Soundbar. Premere il tasto e attendere che venga visualizzata la schermata "BT PAIRING" per connettersi a un nuovo dispositivo Bluetooth.</p>
<p>6</p>	 <p>Riproduci/ Pausa</p>	<p>È possibile riprodurre o mettere in pausa la musica premendo il tasto.</p>
<p>7</p>	 <p>Su/Giù/ Sinistra/ Destra</p>	 <p>Premere le aree indicate per selezionare Su/Giù/Sinistra/Destra.</p> <p>Premere Su/Giù/Sinistra/Destra sul tasto per selezionare o impostare funzioni.</p> <ul style="list-style-type: none"> • Salta brano Premere il tasto Destra per selezionare il file musicale successivo. Premere il tasto Sinistra per selezionare il file musicale precedente. • ID SET Utilizzare questa opzione quando il subwoofer o i diffusori surround non sono collegati o devono essere ricollegati. Con il prodotto spento, tenere premuto il tasto Su per 5 secondi per eseguire ID SET. (Andare a pagina 16.)

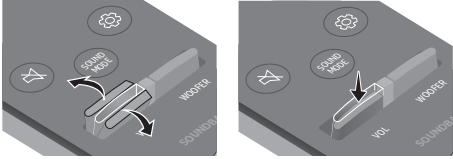
<p>8</p>	 <p>Controllo audio</p>	<p>Quando viene premuto, le opzioni TREBLE, BASS, SYNC, CENTER LEVEL, SIDE LEVEL, FRONT TOP LEVEL, REAR LEVEL, REAR TOP LEVEL e VIRTUAL ON/OFF vengono visualizzate in sequenza. L'opzione desiderata può essere regolata utilizzando i tasti Su/Giù.</p> <ul style="list-style-type: none"> – Per controllare il volume dei bassi e degli alti, selezionare TREBLE o BASS in Impostazioni audio, quindi regolare il volume tra -6~+6 usando i tasti Su/Giù. – Tenere premuto il tasto  (Controllo audio) per circa 5 secondi per regolare il suono per ogni banda di frequenza. È possibile selezionare 150 Hz, 300 Hz, 600 Hz, 1,2 kHz, 2,5 kHz, 5 kHz e 10 kHz usando i tasti Sinistra/Destra e ogni valore può essere regolato su un'impostazione compresa tra -6 - +6 usando i tasti Su/Giù. (Accertarsi che il modo Audio sia impostata su "STANDARD".) – Per controllare il volume di ogni diffusore selezionare CENTER LEVEL, SIDE LEVEL o FRONT TOP LEVEL in Impostazioni audio, quindi regolare il volume tra -6~+6 usando i tasti Su/Giù. – Se il video della TV e l'audio della Soundbar non sono sincronizzati, selezionare SYNC in Controllo audio, quindi impostare il ritardo dell'audio tra 0~300 millisecondi usando i tasti Su/Giù. – La funzione SYNC è supportata solo per alcune funzioni. – Se sono collegati diffusori surround, selezionare REAR LEVEL o REAR TOP LEVEL quindi usare i tasti Su/Giù per regolare il volume tra -6 e +6. – La funzione Diffusore VIRTUAL può essere impostata su ON/OFF usando i tasti Su/Giù.
<p>9</p>	 <p>LIVELLO DEL WOOFER (BASSI)</p>	 <p>Premere il tasto su o giù per regolare il livello del woofer (bassi) a -12 o tra -6 e +6. Per regolare il livello del volume del woofer (bassi) su 0 (valore predefinito), premere il tasto.</p>
<p>10</p>	 <p>VOLUME</p>	 <p>Premere il tasto su o giù per regolare il volume.</p> <ul style="list-style-type: none"> • Silenzioso Premere il tasto VOL per escludere l'audio. Premerlo nuovamente per riattivare l'audio.

Utilizzo dei pulsanti nascosti (pulsanti con più di una funzione)

Tasto nascosto		Pagina di riferimento
Tasto del telecomando	Funzione	
WOOFER (Su)	Acceso/Spento Telecomando della TV (Standby)	Pagina 13
Su	ID SET	Pagina 16
 (Controllo audio)	EQ 7 bande	Pagina 11

Specifiche di uscita per diverse modalità di effetti sonori

Effetto	Ingresso	Uscita
		Con Subwoofer e altoparlante surround
STANDARD	2.0 canali	2.1 canali
	5.1 canali	5.1 canali / 7.1 canali (DTS)
	7.1 canali	7.1 canali
	7.1.4 canali	9.1.4 canali
SURROUND	2.0 canali	9.1.4 canali
	5.1 canali	9.1.4 canali
	7.1 canali	9.1.4 canali
	7.1.4 canali	9.1.4 canali
GAME PRO	2.0 canali	9.1.4 canali
	5.1 canali	9.1.4 canali
	7.1 canali	9.1.4 canali
	7.1.4 canali	9.1.4 canali
ADAPTIVE SOUND	2.0 canali	9.1.4 canali
	5.1 canali	9.1.4 canali
	7.1 canali	9.1.4 canali
	7.1.4 canali	9.1.4 canali

- Per le sorgenti di ingresso Dolby Atmos e DTS:X, le modalità effetti sonori che è possibile selezionare usando il tasto **SOUND MODE** non sono disponibili. (Vedere sopra per le modalità effetti sonori.)
- Se la sorgente di ingresso è Dolby Atmos®, i canali 9.1.4 vengono attivati.
- I diffusori surround non producono suoni per l'uscita a 2 canali se è in uso la modalità **STANDARD**. Per abilitare il suono per i diffusori surround, impostare la modalità effetti sonori su **SURROUND**.







Regolazione del volume della Soundbar con il telecomando della TV

Regolare il volume della Soundbar usando il telecomando della TV.

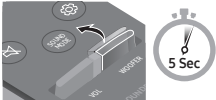
- Questa funzione può essere usata solo con telecomandi IR. I telecomandi Bluetooth, che richiedono l'associazione, non sono supportati.
- Per utilizzare questa funzione, impostare il diffusore TV su **Altoparlante esterno**.
- Produttori che supportano questa funzione:
VIZIO, LG, Sony, Sharp, PHILIPS, PANASONIC, TOSHIBA, Hisense, RCA

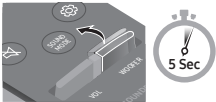
1. Spegnerla Soundbar.
2. Tenere premuto il tasto **WOOFER** per 5 secondi.

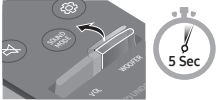
Ogni volta che si solleva il tasto **WOOFER** per 5 secondi, la modalità cambia nel seguente ordine:
"SAMSUNG-TV REMOTE" (modalità predefinita), "OFF-TV REMOTE", "ALL-TV REMOTE".

Tasto del telecomando	Visualizzazione	Stato
	(modalità predefinita) SAMSUNG-TV REMOTE 	Abilita il telecomando IR di una TV Samsung.
	OFF-TV REMOTE 	Disabilita il telecomando della TV.
	ALL-TV REMOTE 	Abilita il telecomando IR di una TV di terze parti.

04 CONNESSIONE DELLA SOUNDBAR

Collegamento dell'alimentazione e delle unità

Utilizzare il cavo di alimentazione per connettere il Subwoofer, gli altoparlanti surround e la Soundbar a una presa elettrica nell'ordine seguente:

- Per ulteriori informazioni sui requisiti dell'alimentazione e sul consumo di energia, vedere l'etichetta applicata al prodotto. (Etichetta: base dell'unità principale della Soundbar)

1. Collegare il cavo di alimentazione al subwoofer.

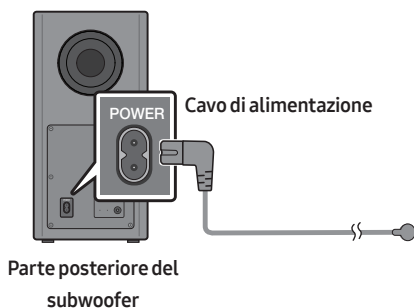

2. Connettere il cavo di alimentazione agli altoparlanti surround sinistro e destro.

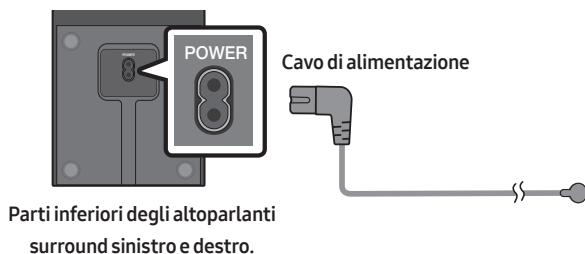

3. Collegare il cavo di alimentazione alla Soundbar.

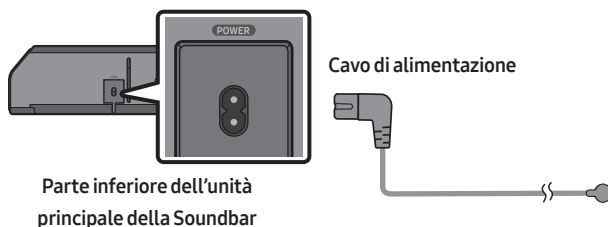

4. È possibile connettere l'alimentazione alla Soundbar, Subwoofer e agli altoparlanti surround. Il Subwoofer e gli altoparlanti surround vengono connessi automaticamente quando la Soundbar è attivata.

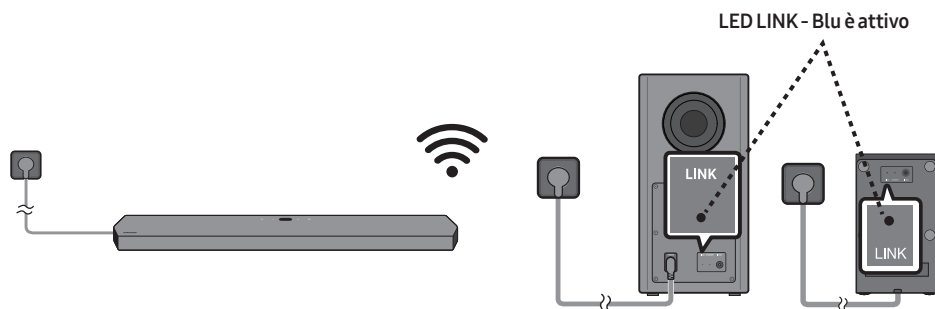

NOTE

- È possibile connettere il Subwoofer e gli altoparlanti surround prima di connettersi alla Soundbar. Il Subwoofer e gli altoparlanti surround verranno connessi automaticamente quando si attiva la Soundbar.
- Se si disinserisce e si inserisce il cavo di alimentazione quando il prodotto è acceso, la Soundbar si accende automaticamente.

Layout altoparlante consigliato

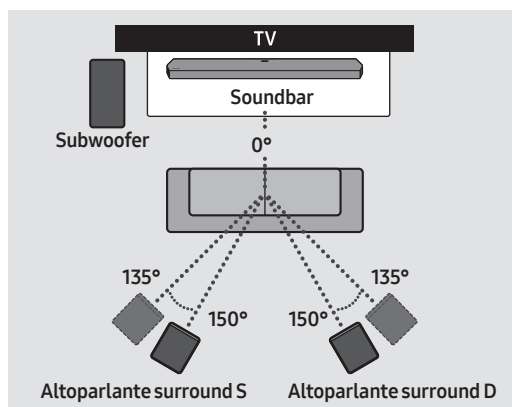

⚠ ATTENZIONE

- Le antenne con ricezione wireless sono integrate nel Subwoofer wireless e negli altoparlanti surround. Tenere le unità lontane da acqua e umidità.
- Per un ascolto ottimale, assicurarsi che le aree intorno alle posizioni del Subwoofer wireless e degli altoparlanti surround siano libere da ostruzioni.

Connessione manuale di Subwoofer o altoparlanti surround

Prima di eseguire la procedura di collegamento manuale:

- Verificare che i cavi di alimentazione per la Soundbar e il Subwoofer o gli altoparlanti surround siano connessi in modo appropriato.
- Assicurarsi che la Soundbar sia spenta.

1. Spegnerne l'unità principale della Soundbar.
2. Tenere premuto **ID SET** nella parte posteriore del Subwoofer e gli altoparlanti surround per almeno 5 secondi.
 - L'indicatore rosso sulla parte posteriore del diffusore si spegne e l'indicatore blu lampeggia.

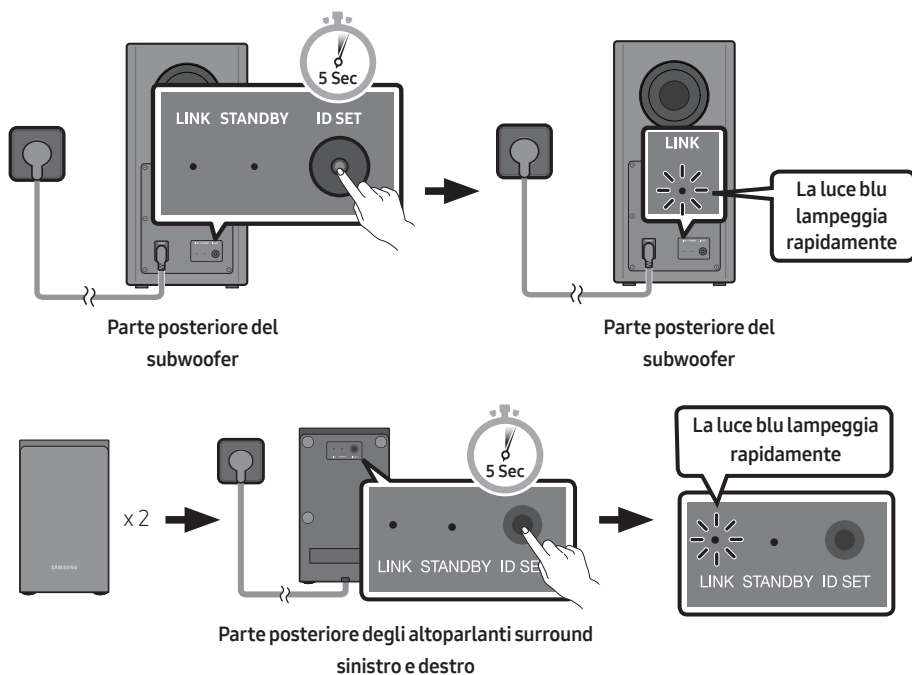

3. Premere il pulsante **Su** sul telecomando per 5 secondi.

- Il messaggio **ID SET** viene brevemente visualizzato sul display della Soundbar, dopodiché scompare.
- La Soundbar si accende automaticamente al termine della procedura **ID SET**.

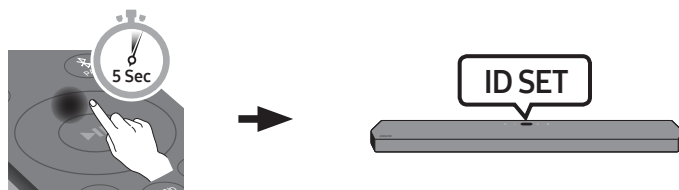

4. Assicurarsi che il LED LINK emetta una luce blu fissa (connessione completata).

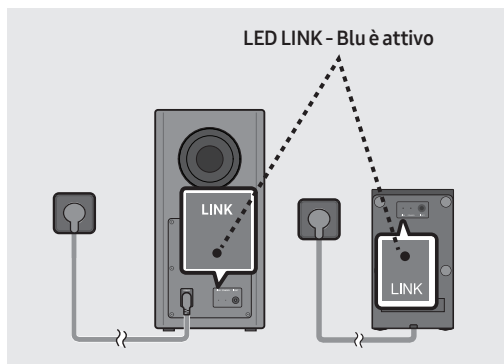

L'indicatore LED LINK smette di lampeggiare e si illumina di blu fisso quando viene stabilita una connessione tra la Soundbar e il Subwoofer wireless, altoparlanti surround.

Le luci dell'indicatore LED nella parte posteriore del Subwoofer e degli altoparlanti surround

LED	Stato	Descrizione	Risoluzione
<p>Blu</p> <p>LINK STANDBY ID SET</p>	Acceso	Connessione stabilita correttamente (funzionamento normale)	-
	Lampeggiante	Recupero della connessione	Assicurarsi che il cavo di alimentazione collegato all'unità principale della Soundbar sia inserito correttamente o attendere circa 5 minuti. Se il lampeggiamento persiste, provare a connettere manualmente il Subwoofer e gli altoparlanti surround. Andare a pagina 16.
<p>Rosso</p> <p>LINK STANDBY ID SET</p>	Acceso	Standby (con l'unità principale della Soundbar spenta)	Assicurarsi che il cavo di alimentazione collegato all'unità principale della Soundbar sia inserito correttamente.
		Connessione non riuscita	Riconnettersi. Per istruzioni sul collegamento manuale, andare a pagina 16.
<p>Rosso e blu</p> <p>LINK STANDBY ID SET</p>	Lampeggiante	Malfunzionamento	Vedere le informazioni di contatto per il Centro Assistenza Samsung in questo manuale.

NOTE

- Se l'unità principale è spenta, il subwoofer wireless entrerà in modo stand-by e l'indicatore Led di STANDBY sul retro diventerà rosso dopo aver lampeggiato in blu per diverse volte.
- Se si utilizza un dispositivo che sfrutta la medesima frequenza (5,8 GHz) della Soundbar nelle vicinanze della Soundbar, le interferenze potrebbero causare alcune interruzioni del suono.
- La distanza di trasmissione massima del segnale wireless dell'unità principale è di circa 10 metri, ma può variare a seconda dell'ambiente di funzionamento. Se tra l'unità principale e il subwoofer si frappone una parete metallica o di cemento armato, il sistema potrebbe non funzionare affatto in quanto il segnale wireless non è in grado di attraversare il metallo.

ATTENZIONE

- Le antenne con ricezione wireless sono integrate nel Subwoofer wireless e negli altoparlanti surround. Tenere l'unità lontana da acqua e umidità.
- Per un ascolto ottimale, assicurarsi che l'area intorno al Subwoofer wireless e agli altoparlanti surround sia libera da ostruzioni.

05 UTILIZZO DI UNA CONNESSIONE CABLATA ALLA TV

Metodo 1. Connessione tramite cavo HDMI

⚠ ATTENZIONE

- Dopo aver collegato il cavo HDMI e il cavo ottico, il segnale HDMI viene ricevuto per primo.
- Per collegare il cavo HDMI alla TV e alla Soundbar, assicurarsi di collegare i terminali contrassegnati ARC. In caso contrario, l'audio della TV non verrà emesso.
- Assicurarsi di utilizzare il cavo con il logo della certificazione HDMI premium. Assicurarsi, inoltre, che si tratti di un cavo Ethernet HDMI ad alta velocità di tipo A certificato. (CAVO HDMI AD ALTA VELOCITÀ CON ETHERNET)

Connessione di una TV che supporta HDMI ARC (Audio Return Channel)

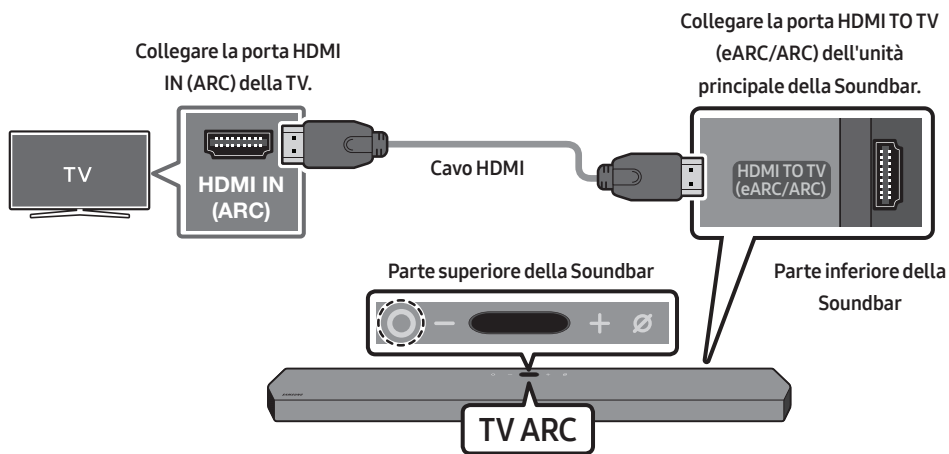

1. Con la Soundbar e la TV spente, collegare il cavo HDMI come mostrato nella figura.
2. Accendere la Soundbar e la TV.
3. Il messaggio "TV ARC" viene visualizzato nella finestra di visualizzazione dell'unità principale della Soundbar che diffonde l'audio della TV.
 - Quando l'audio della TV non viene diffuso, premere il tasto **⊙ (Multifunzione)** nella parte superiore della Soundbar o il tasto **📶 (Sorgente)** sul telecomando per selezionare la modalità "D.IN". Sullo schermo vengono visualizzati in sequenza i messaggi "D.IN" e "TV ARC" e l'audio della TV viene diffuso.

- Quando si connette un TV Samsung che supporta la funzione eARC, sul display viene visualizzato “eARC” e si ode l’audio.
- Se il messaggio “TV ARC” non viene visualizzato nella finestra di visualizzazione dell’unità principale della Soundbar, assicurarsi che il cavo HDMI sia stato collegato alla porta corretta.
- Utilizzare i tasti del volume sul telecomando della TV per regolare il volume della Soundbar.

NOTE

- Quando si connette una TV che supporta HDMI ARC (Audio Return Channel) alla Soundbar con un cavo HDMI, è possibile trasmettere i dati audio e video digitali senza collegare un cavo ottico separato.
- Se possibile, è consigliabile utilizzare un cavo HDMI senza anima. Se si utilizza un cavo HDMI con anima, utilizzarne uno di diametro inferiore a 14 mm.
- Questa funzione non è disponibile se il cavo HDMI non supporta ARC.
- Quando l’audio di una stazione è codificato in Dolby Digital e “Formato audio dell’uscita digitale” sulla TV è impostato su PCM, è consigliabile modificare l’impostazione in Dolby Digital. Dopo aver modificato l’impostazione sulla TV, la qualità dell’audio migliorerà sensibilmente. (Il menu della TV potrebbe utilizzare parole diverse per Dolby Digital e PCM a seconda del produttore della TV.)

Metodo 2. Connessione tramite cavo ottico

Lista di controllo pre-connessione

- Dopo aver collegato il cavo HDMI e il cavo ottico, il segnale HDMI viene ricevuto per primo.
- Quando si utilizza un cavo ottico e i terminali sono coperti, assicurarsi di rimuovere la copertura.

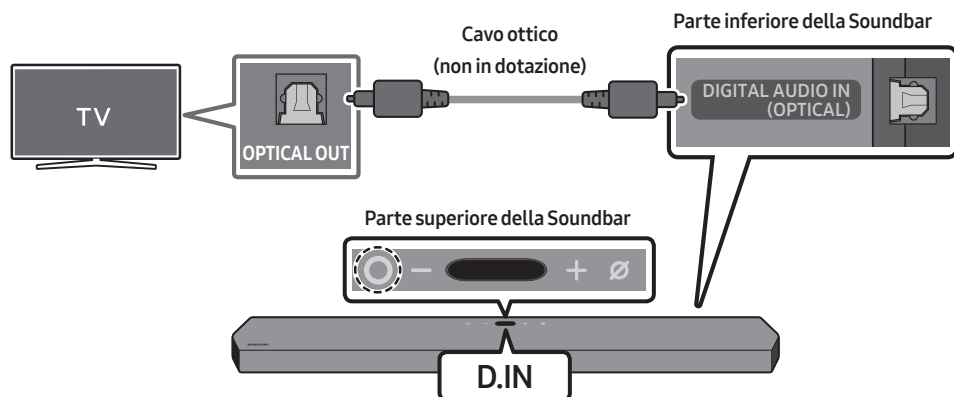

1. Con la TV e la Soundbar spente, collegare la porta **DIGITAL AUDIO IN (OPTICAL)** sulla Soundbar e la porta di uscita **OPTICAL** sulla TV con il cavo ottico (non in dotazione), come mostrato nella figura.
2. Accendere la Soundbar e la TV.
3. Premere il tasto **O (Multifunzione)** nella parte superiore della Soundbar o il tasto  (**Sorgente**) sul telecomando per selezionare la modalità **"D.IN"**.
4. L'audio della TV viene diffuso dalla Soundbar.

Utilizzo della funzione Q-Symphony

Per Q-Symphony, la Soundbar si sincronizza con un TV Samsung per emettere l'audio attraverso due dispositivi per un effetto surround ottimale. Quando la Soundbar è connessa, viene visualizzato il menu **"TV+Soundbar"** nel menu **Uscita audio** del TV. Selezionare il menu corrispondente.

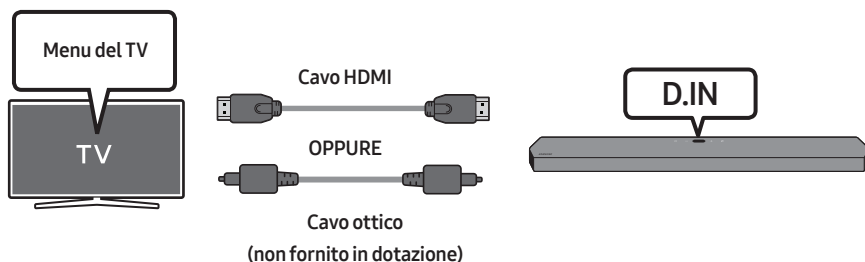

- Esempio di menu del TV: **TV + [AV] Soundbar Nome serie (HDMI)**

NOTE

- Può funzionare a seconda del Codec supportato dal TV.
- Questa funzione è supportata solo quando è collegato il cavo HDMI o il cavo ottico (non fornito in dotazione).
- Questa funzione è disponibile nei TV Samsung rilasciati nel 2020 e in alcuni modelli di Soundbar.
- Quando si utilizza Q-Symphony, è possibile solo scegliere **GAME PRO** o **ADAPTIVE SOUND**.

06 UTILIZZO DI UNA CONNESSIONE WIRELESS ALLA TV

Connessione tramite Bluetooth

Quando una TV Samsung viene connessa tramite Bluetooth, è possibile ascoltare l'audio stereo senza l'ingombro dei cavi.

- È possibile connettere una sola TV Samsung alla volta.
- È possibile connettere una TV Samsung che supporta il Bluetooth. Verificare le specifiche della TV.

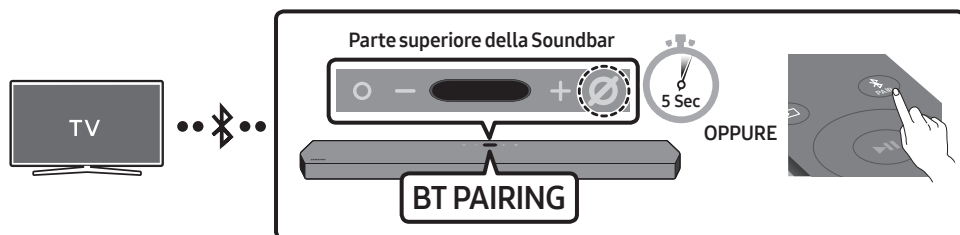



La connessione iniziale

1. Premere il tasto **PAIR** sul telecomando della Soundbar per attivare la modalità **"BT PAIRING"**.
(OPPURE) a. Premere il tasto **○ (Multifunzione)** sul pannello superiore, quindi selezionare **"BT"**. In pochi secondi **"BT"** diventa automaticamente **"BT PAIRING"** o **"BT READY"** se la connessione viene stabilita.
b. Quando viene visualizzato il messaggio **"BT READY"**, tenere premuto il tasto **⊘ (Accensione/Spegnimento microfono)** sul pannello superiore della Soundbar per più di 5 secondi fino a visualizzare **"BT PAIRING"**.
2. Selezionare la modalità Bluetooth sulla TV Samsung.
Esempio: Home (🏠) → Impostazioni (⚙️) → Suono → Uscita audio → Elenco altoparlanti Bluetooth → [AV] Samsung Soundbar Q950T (Bluetooth)
3. Selezionare **"[AV] Samsung Soundbar Q950T"** dall'elenco sullo schermo della TV.
Nell'elenco dei dispositivi Bluetooth della TV è indicata una Soundbar disponibile con **"Associazione richiesta"** o **"Associata"**. Per connettere una TV Samsung alla Soundbar, selezionare il messaggio, quindi stabilire una connessione.
 - Quando il TV Samsung è connesso, **[Nome TV] → "BT"** viene visualizzato sulla parte superiore della Soundbar.
4. L'audio della TV Samsung viene ora emesso dalla Soundbar.
 - Dopo aver connesso la Soundbar alla TV Samsung una prima volta, utilizzare la modalità **"BT READY"** per riconnetterla.

Se il dispositivo non si connette



- Se sull'elenco dei diffusori della TV Samsung è già presente una Soundbar, ad esempio [AV] Samsung Soundbar Q950T), eliminarla.
- Ripetere i passaggi da 1 a 3.

Disconnessione della Soundbar dalla TV Samsung

Premere il tasto  (Multifunzione) nella parte superiore della Soundbar o il tasto  (Sorgente) sul telecomando per selezionare una modalità diversa da "BT".

- La disconnessione richiede tempo perché la TV Samsung deve ricevere una risposta dalla Soundbar. (Il tempo necessario potrebbe variare in base al modello di TV Samsung.)

Qual è la differenza tra BT READY e BT PAIRING?

- **BT READY:** In questa modalità, è possibile riconnettere qualsiasi TV o dispositivo mobile Samsung connesso in precedenza.
- **BT PAIRING:** In questa modalità, è possibile connettere un nuovo dispositivo alla Soundbar. (Premere il tasto  PAIR sul telecomando della Soundbar oppure tenere premuto il tasto  (Accensione/Spengimento microfono) nella parte superiore della Soundbar per più di 5 secondi mentre la Soundbar si trova in modalità "BT".)

Note sulla connessione Bluetooth

- Individuare un nuovo dispositivo nel raggio di copertura di 1 m da connettere tramite Bluetooth.
- Se viene richiesto un codice PIN quando si connette un dispositivo Bluetooth, inserire <0000>.
- La Soundbar si spegne automaticamente dopo 18 minuti nello stato Pronto.
- La Soundbar non esegue la connessione o la ricerca Bluetooth correttamente nelle situazioni seguenti:
 - in presenza di un forte campo elettrico intorno alla Soundbar.
 - quando più dispositivi Bluetooth sono associati contemporaneamente alla Soundbar.
 - se il dispositivo Bluetooth è spento, non è presente o non funziona correttamente.
- I dispositivi elettronici possono causare interferenze radio. I dispositivi che generano onde elettromagnetiche come i forni a microonde, i dispositivi LAN wireless e così via devono essere tenuti lontano dall'unità principale della Soundbar.

07 CONNESSIONE DI UN DISPOSITIVO ESTERNO

Metodo 1. Connessione tramite cavo HDMI (compatibile con decodificazione e riproduzione Dolby Atmos)

Lista di controllo pre-connessione

- Dolby Atmos® e DTS:X sono supportati solo in modalità HDMI.
- Se le opzioni Uscita Audio includono Audio secondario, assicurarsi che sia impostato su spento..
- Assicurarsi che il contenuto supporti Dolby Atmos®.

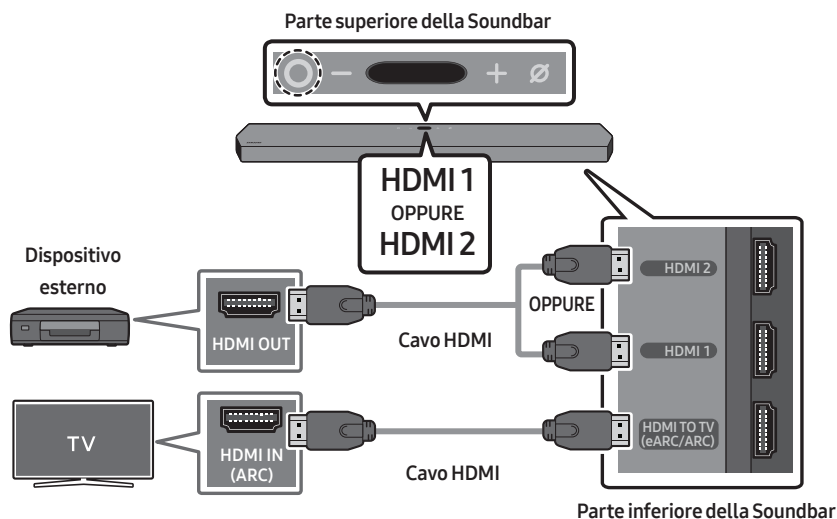

1. Usare un cavo HDMI per collegare la porta HDMI OUT sul dispositivo esterno e la porta **HDMI** nella parte inferiore della Soundbar.
2. Usare un cavo HDMI per collegare la porta HDMI IN sulla TV e la porta **HDMI TO TV (eARC/ARC)** nella parte inferiore della Soundbar.
3. Accendere la Soundbar, la TV e il dispositivo esterno.
4. Premere il tasto **O** (**Multifunzione**) nella parte superiore della Soundbar o il tasto  (**Sorgente**) sul telecomando per selezionare la modalità "HDMI 1" oppure "HDMI 2".
5. Sul display della Soundbar è indicato che la modalità "HDMI 1" oppure "HDMI 2" è attualmente selezionata. La Soundbar inizierà a riprodurre suoni.

NOTE

- **Quando si usa Dolby Atmos®:** Se la sorgente di ingresso è Dolby Atmos®, l'uscita è a 9.1.4 canali. Quando Dolby Atmos® è attivo, le modalità effetti sonori della Soundbar controllate dal tasto **SOUND MODE** non sono disponibili.
- Quando Dolby Atmos® è attivato, "**DOLBY ATMOS**" viene visualizzato nella parte superiore del display.
- **Configurazione di Dolby Atmos® sul lettore BD o altro dispositivo.**
Aprire le opzioni uscita audio sul menu impostazioni del lettore BD o altro dispositivo e assicurarsi che l'opzione "Nessuna codifica" sia selezionata per Bitstream. Ad esempio, su un lettore BD Samsung, accedere al menu iniziale → Audio → Uscita digitale, quindi selezionare Bitstream (non elaborato).

Metodo 2. Connessione tramite cavo ottico

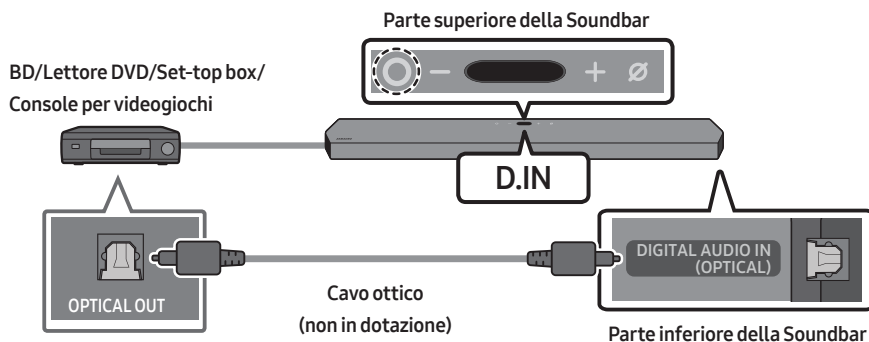

1. Usare un cavo ottico (non in dotazione) per collegare la porta **DIGITAL AUDIO IN (OPTICAL)** sulla Soundbar e la porta di **OPTICAL OUT** sul dispositivo esterno.
2. Accendere la Soundbar e il dispositivo esterno.
3. Per selezionare la modalità "**D.IN**", premere il tasto **○ (Multifunzione)** superiore della Soundbar o il tasto **☞ (Sorgente)** sul telecomando.
4. La Soundbar riprodurrà i suoni provenienti dal dispositivo esterno.

08 CONNESSIONE DI UN DISPOSITIVO MOBILE

Metodo 1. Connessione tramite Bluetooth

Quando un dispositivo mobile viene connesso tramite Bluetooth, è possibile ascoltare l'audio stereo senza l'ingombro dei cavi.

- Quando si connette un dispositivo Bluetooth associato con la Soundbar spenta, la Soundbar si accende automaticamente.

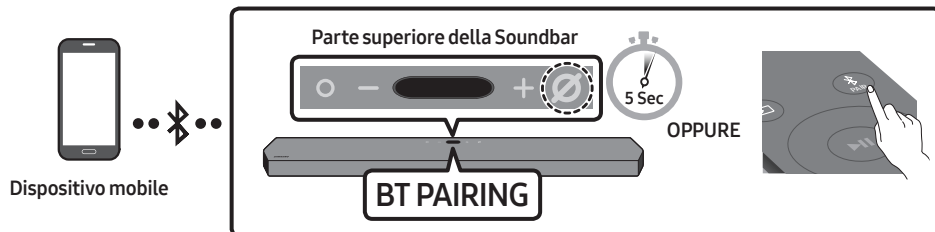

La connessione iniziale

- Quando si connette un nuovo dispositivo Bluetooth, assicurarsi che si trovi nel raggio di copertura di 1 m.

1. Premere il tasto **PAIR** sul telecomando della Soundbar per attivare la modalità **"BT PAIRING"**.

(OPPURE) a. Premere il tasto **O (Multifunzione)** sul pannello superiore, quindi selezionare **"BT"**.

In pochi secondi **"BT"** diventa automaticamente **"BT PAIRING"** o **"BT READY"** se la connessione viene stabilita.

b. Quando viene visualizzato il messaggio **"BT READY"**, tenere premuto il tasto **Ø (Accensione/Spengimento microfono)** sul pannello superiore della Soundbar per più di 5 secondi fino a visualizzare **"BT PAIRING"**.

2. Sul dispositivo selezionare **"[AV] Samsung Soundbar Q950T"** dall'elenco che viene visualizzato.

- Quando la Soundbar è connessa al dispositivo mobile, **[Nome dispositivo mobile]** → **"BT"** viene visualizzato sulla parte superiore del display.



3. Riprodurre i file musicali dal dispositivo connesso tramite Bluetooth attraverso la Soundbar.

- Dopo aver collegato la Soundbar al dispositivo mobile una prima volta, utilizzare la modalità **"BT READY"** per riconnettersi.

Se il dispositivo non si collega

- Se nell'elenco dei diffusori sul dispositivo mobile è già presente una Soundbar, ad esempio **"[AV] Samsung Soundbar Q950T"**, eliminarla.
- Ripetere i passaggi 1 e 2.

Qual è la differenza tra BT READY e BT PAIRING?

- **BT READY:** In questa modalità, è possibile riconnettere qualsiasi TV o dispositivo mobile Samsung connesso in precedenza.
- **BT PAIRING:** In questa modalità, è possibile connettere un nuovo dispositivo alla Soundbar. (Premere il tasto  PAIR sul telecomando della Soundbar oppure tenere premuto il tasto  (Accensione/Spengimento microfono) nella parte superiore della Soundbar per più di 5 secondi mentre la Soundbar si trova in modalità "BT".)

Note sulla connessione Bluetooth

- Individuare un nuovo dispositivo nel raggio di copertura di 1 m da connettere tramite Bluetooth.
- Se viene richiesto un codice PIN quando si connette un dispositivo Bluetooth, inserire <0000>.
- La Soundbar si spegne automaticamente dopo 18 minuti nello stato Pronto.
- La Soundbar non esegue la connessione o la ricerca Bluetooth correttamente nelle situazioni seguenti:
 - in presenza di un forte campo elettrico intorno alla Soundbar.
 - quando più dispositivi Bluetooth sono associati contemporaneamente alla Soundbar.
 - se il dispositivo Bluetooth è spento, non è presente o non funziona correttamente.
- I dispositivi elettronici possono causare interferenze radio. I dispositivi che generano onde elettromagnetiche come i forni a microonde, i dispositivi LAN wireless e così via devono essere tenuti lontano dall'unità principale della Soundbar.
- La Soundbar supporta i dati SBC (44,1 kHz, 48 kHz).
- Collegarla esclusivamente a un dispositivo Bluetooth che supporta la funzione A2DP (AV).
- Non è possibile collegare la Soundbar a un dispositivo Bluetooth che supporta solo la funzione HF (vivavoce).
- Quando si collega la Soundbar a un dispositivo Bluetooth, avvicinarli il più possibile.
- Maggiore è la distanza tra la Soundbar e il dispositivo Bluetooth, minore sarà la qualità dell'audio. Il collegamento Bluetooth potrebbe interrompersi se i dispositivi non rientrano nel range di copertura.
- Il collegamento Bluetooth potrebbe non funzionare come previsto nelle aree con scarsa ricezione.
- Un dispositivo Bluetooth potrebbe generare rumori o non funzionare correttamente nelle seguenti condizioni:
 - Quando il corpo viene a contatto con il ricetrasmittitore di segnale sul dispositivo Bluetooth o sulla Soundbar.
 - Negli angoli o in presenza di un ostacolo nelle vicinanze, ad esempio una parete o un divisorio, dove possono verificarsi fluttuazioni elettriche.
 - Se esposto a interferenze radio generate da altri prodotti operanti sulle stesse gamme di frequenza, ad esempio apparecchiature mediche, forni a microonde e dispositivi LAN wireless.
 - Ostacoli come porte e pareti potrebbero influire sulla qualità audio anche quando i dispositivi rientrano nel range di copertura.

- Si noti che la Soundbar non può essere associata ad altri dispositivi Bluetooth quando è in uso l'opzione Bluetooth.
- Questo dispositivo wireless potrebbe causare interferenze elettriche durante il funzionamento.

Disconnettere il dispositivo Bluetooth dalla Soundbar

È possibile scollegare il dispositivo Bluetooth dall'Soundbar. Per le istruzioni, vedere il manuale utente del dispositivo Bluetooth.

- L'Soundbar viene scollegato.
- Quando la Soundbar è disconnessa dal dispositivo Bluetooth, la Soundbar visualizza **"BT DISCONNECTED"** nella parte superiore del display.

Disconnessione della Soundbar dal dispositivo Bluetooth

Premere il tasto **○ (Multifunzione)** nella parte superiore della Soundbar o il tasto **☞ (Sorgente)** sul telecomando per modificare la modalità da **"BT"**.

- La disconnessione richiede tempo perché il dispositivo Bluetooth deve ricevere una risposta dalla Soundbar. (Il tempo di disconnessione potrebbe variare a seconda del dispositivo Bluetooth)
- Quando la Soundbar è disconnessa dal dispositivo Bluetooth, la Soundbar visualizza **"BT DISCONNECTED"** nella parte superiore del display.

Metodo 2. Connessione tramite Wi-Fi (rete wireless)

Per connettere una Soundbar a un dispositivo mobile tramite una rete wireless (Wi-Fi), è necessario disporre dell'app **SmartThings**.

Connessione iniziale

1. Installare e avviare l'app **SmartThings** dal dispositivo mobile (smartphone o tablet).
2. Sull'app, seguire le istruzioni per aggiungere la Soundbar.
 - Su alcuni dispositivi la finestra popup automatica (la seconda schermata riportata di seguito) potrebbe non venire visualizzata.
Se la finestra pop-up non appare, premere “+” nella schermata **Home**. La Soundbar viene aggiunta all'app.

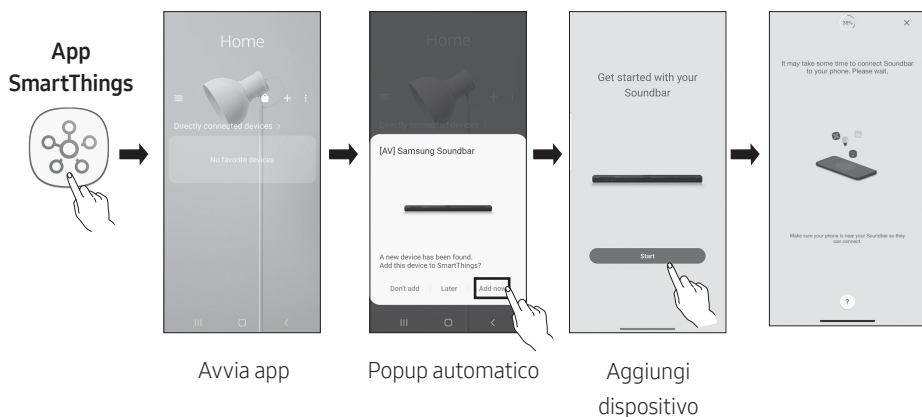

Configurazione di Amazon Alexa

- Amazon Alexa è un servizio fornito da Amazon.
- Questo servizio è disponibile solo in alcune lingue ma non in altri paesi o aree geografiche.

Con Alexa è possibile riprodurre la musica, ascoltare le notizie, vedere le previsioni meteo e controllare le apparecchiature domestiche.

Per utilizzare Amazon Alexa, è necessario disporre di un account Amazon per connettere la Soundbar alla rete.

1. Installare l'app **SmartThings** sul dispositivo mobile, quindi avviarla.
2. Immettere l'account Alexa seguendo le istruzioni dell'app, quindi accedere al servizio.

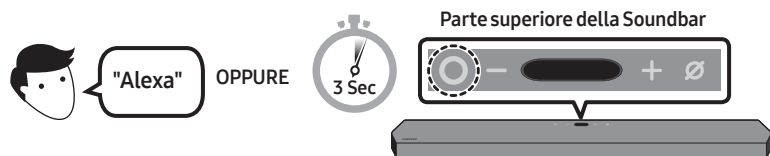

3. Chiamare Alexa o premere il tasto **○ (Multifunzione)** sulla Soundbar per 3 secondi per utilizzare il servizio Alexa.
 - Premere il tasto **○ (Multifunzione)** per 3 secondi per chiamare Alexa. Parlare con il tasto premuto per attivare il riconoscimento vocale.

Usare i comandi vocali per controllare la Soundbar



Trigger + Comando

Da provare	Esempio di cosa dire
Controllo volume	“Alexa, alza il volume”
	“Alexa, abbassa il volume”
Ascolto di contenuto in streaming da Amazon Music	“Alexa, suona della musica jazz”
Controllo riproduzione	“Alexa, suona la prossima canzone”
	“Alexa, arresta la musica”
	“Alexa, cos'è questa canzone?”
Informazioni meteo	“Alexa, che tempo fa?”
Programmazione timer	“Alexa, imposta un timer per 10 minuti”

Utilizzo di Tap Sound

Tocca la Soundbar con il tuo dispositivo mobile per riprodurre il suono del contenuto sul dispositivo mobile tramite la Soundbar.

- A seconda del dispositivo mobile, questa funzione potrebbe non essere supportata.
- Questa funzione è disponibile solo con i dispositivi mobili Samsung con Android 8.1 o versione successiva.

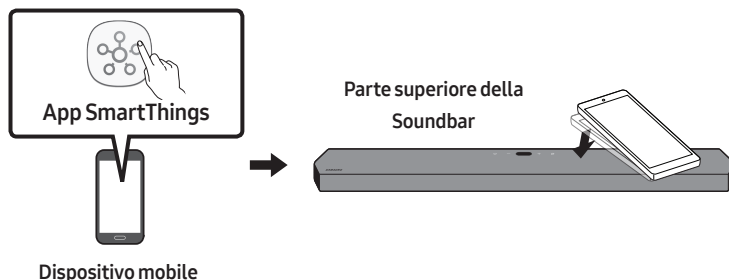

1. Attivare la funzione **Tap Sound** sul dispositivo mobile.
 - Per dettagli sull'attivazione della funzione, vedere **“Impostare la funzione Tap Sound”** di seguito.
2. Toccare la Soundbar con il dispositivo mobile. Selezionare **“Avvia ora”** nella finestra dei messaggi che viene visualizzata. Viene stabilita una connessione Bluetooth tra dispositivo mobile e Soundbar.
3. Riprodurre il suono dei contenuti sul dispositivo mobile attraverso la Soundbar.
 - Questa funzione collega un dispositivo mobile alla Soundbar via Bluetooth rilevando le vibrazioni che si verificano quando il dispositivo tocca la Soundbar.
 - Assicurarsi che il dispositivo mobile non tocchi un angolo appuntito della Soundbar. La Soundbar o il dispositivo mobile può graffiarsi o danneggiarsi.
 - Si consiglia di applicare una custodia al dispositivo mobile. Toccare leggermente l'ampia area nella parte superiore della Soundbar, senza esercitare una forza eccessiva.
 - Per usare questa funzione, aggiornare l'app **SmartThings** all'ultima versione. A seconda della versione dell'app, questa funzione potrebbe non essere supportata.

Impostazione della funzione Tap Sound

Usare l'app **SmartThings** per attivare la funzione **Tap View, Tap Sound**.

1. Eseguire l'app **SmartThings** sul dispositivo mobile.
2. Selezionare (☰ → ⚙️) nella schermata dell'app **SmartThings** mostrata sul dispositivo mobile.
3. Impostare **“Tap View, Tap Sound”** su Attivo per consentire il funzionamento della funzione quando un dispositivo mobile si avvicina alla Soundbar. La funzione è attivata.

NOTE

- Quando il dispositivo mobile è in modalità di risparmio energetico, la funzione **Tap Sound** non è in operazione.
- La funzione **Tap Sound** potrebbe non funzionare se ci sono dispositivi vicino alla Soundbar che causano interferenze radio come i dispositivi elettrici. Assicurarsi che i dispositivi che possono causare interferenze radio siano posizionati a una distanza sufficiente dalla Soundbar.

09 INSTALLAZIONE DEL SUPPORTO PER MONTAGGIO A PARETE

Precauzioni per l'installazione

- Installare solo su pareti verticali.
- Non installare in luoghi caratterizzati da temperature e/o umidità elevate.
- Verificare se la parete è sufficientemente solida per sostenere il peso del prodotto. In caso contrario, rinforzare la parete o scegliere un altro punto per il montaggio.
- Acquistare e utilizzare le viti e gli ancoraggi appropriati per il tipo di parete (cartongesso, ferro, legno e così via). Se possibile, fissare le viti ai montanti della parete.
- Acquistare le viti di montaggio in base al tipo e allo spessore della parete su cui si desidera montare la Soundbar.
 - Diametro: M5
 - Lunghezza: consigliati almeno 35 mm.
- Collegare i cavi dall'unità ai dispositivi esterni prima di montare la Soundbar sulla parete.
- Assicurarsi che l'unità sia spenta e scollegata prima di montarla. In caso contrario, potrebbero verificarsi scosse elettriche.

Componenti del supporto per montaggio a parete

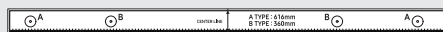

Guida per montaggio a parete



Rondella di fissaggio



(M4 x L10)

Vite



Supporto per montaggio a parete

1. Posizionare la **Guida per montaggio a parete** contro la superficie della parete.
 - La **Guida per montaggio a parete** deve essere livellata.
 - Se la TV è montata sulla parete, installare la Soundbar almeno 5 cm sotto la TV.



TV



Almeno 5 cm

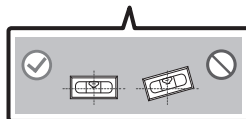
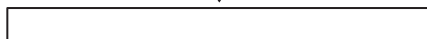

2. Allineare la **Linea centrale della Guida per montaggio a parete** con il centro della TV (in caso di montaggio della Soundbar sotto la TV), quindi fissare la **Guida per montaggio a parete** alla parete con del nastro adesivo.

- Se non si intende montare la Soundbar sotto una TV, posizionare la **Linea centrale** al centro dell'area di installazione.

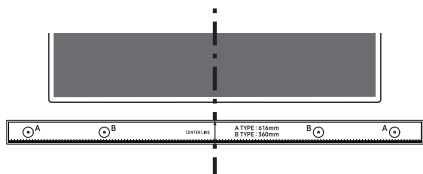

Linea centrale

3. Con la punta di una penna o di una matita temperata forare il centro delle immagini **A-TYPE** su ciascuna estremità della Guida per contrassegnare i punti destinati ai fori delle viti di supporto, quindi rimuovere la **Guida per montaggio a parete**.

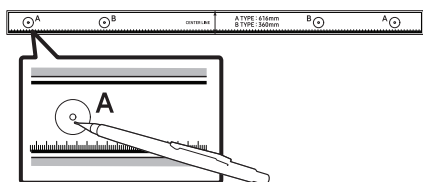

4. Utilizzando una punta da trapano delle giuste dimensioni, praticare un foro nella parete in corrispondenza di ciascun segno.

- Se i segni non corrispondono alle posizioni di montanti, assicurarsi di inserire ancoraggi o tasselli appropriati nei fori prima di inserire le viti di supporto. Se si utilizzano ancoraggi o tasselli, assicurarsi che i fori praticati siano sufficientemente grandi da accogliere gli ancoraggi o i tasselli utilizzati.

5. Far passare una vite (non fornita in dotazione) attraverso ciascuna **Rondella di fissaggio**, quindi avvitare saldamente ciascuna vite in un apposito foro.

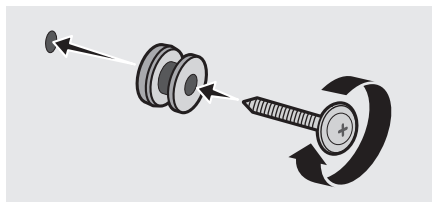

6. Installare 2 **Supporto per montaggio a parete** con l'orientamento corretto sul fondo della Soundbar, utilizzando 2 **Viti**.

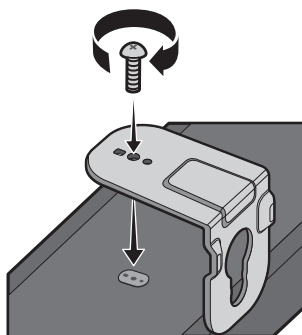

- Durante l'assemblaggio, assicurarsi che la parte a sospensione dei **Supporti per montaggio a parete** sia situata dietro la parte posteriore della Soundbar.

Parte posteriore della Soundbar



Estremità destra della Soundbar

7. Installare la Soundbar con gli accessori
Supporti per montaggio a parete appendendo i **Supporti per montaggio a parete** alle **Rondelle di fissaggio** sulla parete.

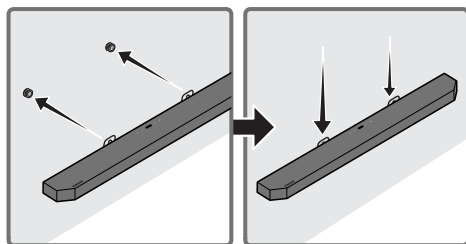

8. Far scorrere la Soundbar verso il basso come illustrato di seguito, in modo che le **Supporto per montaggio a parete** si appoggino saldamente sulle **Rondella di fissaggio**.

- Inserire le **Rondella di fissaggio** nella parte larga (fondo) delle **Supporto per montaggio a parete**, quindi far scorrere le **Supporto per montaggio a parete** verso il basso, in modo che le **Supporto per montaggio a parete** si appoggino saldamente sulle **Rondella di fissaggio**.

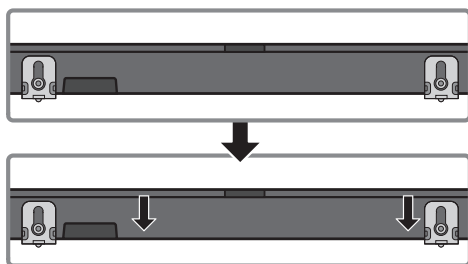

Installazione degli altoparlanti Surround su una parete

Puoi acquistare i supporti a parete separatamente per installare gli altoparlanti surround su una parete. I supporti a parete non vengono venduti da Samsung.

Note per il montaggio a parete degli altoparlanti surround

- I supporti a parete dell'altoparlante surround devono essere in grado di supportare più di 8,0 kg.
- Dimensioni foro: Inserto filettato 1/4 - 20 UNC
- Verificare la resistenza della parete prima di installare le staffe per il montaggio a parete. Se la resistenza è insufficiente, assicurarsi di rinforzare la parete prima di installare le staffe di montaggio e gli altoparlanti sulla parete.
- Samsung non si assume la responsabilità di eventuali danni al prodotto a causa di un'installazione errata di quest'ultimo.
- Assicurarsi di non installare gli altoparlanti di lato o capovolti.

10 MONTAGGIO DELLA SOUNDBAR SU UN PIEDISTALLO PER TV

Componente

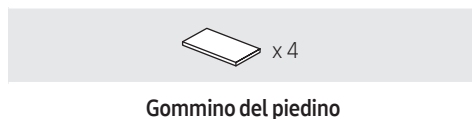

Fissare il **Gommino del piedino** nella parte superiore della Soundbar prima di collocarla in posizione sopra il piedistallo. Assicurarsi di agganciare i **Gommini dei piedini** in modo che non si trovino al di fuori dei margini del supporto del TV. Fare riferimento alla seguente figura.

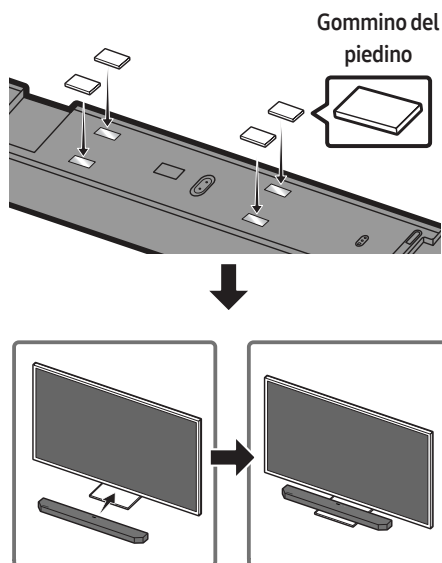

Collocare la Soundbar sul piedistallo di una TV.

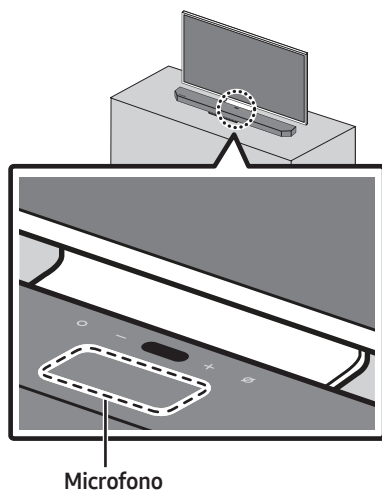

Come illustrato nell'immagine, allineare il centro della Soundbar con il centro del TV, quindi, prestando la massima attenzione, posizionare la Soundbar sul piedistallo del TV.

Posizionare ora il microfono davanti al piedistallo in modo da non interferire con il riconoscimento vocale.

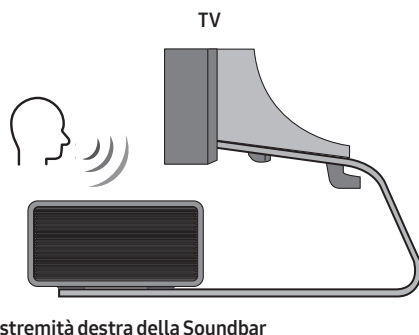

NOTE

- Assicurarsi di collocare la Soundbar su una superficie piana e solida.
- Una distanza insufficiente dal TV potrebbe causare problemi acustici e di riconoscimento vocale.

11 AGGIORNAMENTO DEL SOFTWARE

Aggiornamento automatico

Quando la Soundbar è connessa a Internet, gli aggiornamenti software avvengono automaticamente quando la Soundbar è spenta.

- Per utilizzare la funzione Auto Update (Aggiornamento automatico), la Soundbar deve essere connessa a Internet. La connessione Wi-Fi alla Soundbar termina quando si disinserisce il cavo di alimentazione della Soundbar o l'alimentazione viene interrotta. Se l'alimentazione viene interrotta, quando viene ripristinata o si ricollega il cavo di alimentazione, accendere la Soundbar, quindi riconnetterla a Internet.

Aggiornamento USB

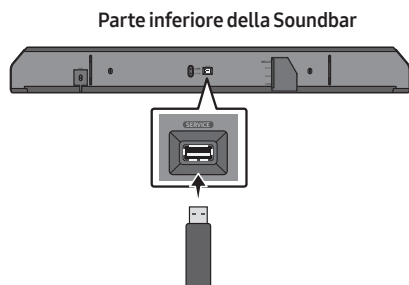

Samsung potrebbe in futuro rendere disponibili aggiornamenti per il firmware di sistema della Soundbar.

Quando è disponibile un aggiornamento, è possibile aggiornare la Soundbar connettendo l'unità USB che contiene il firmware di aggiornamento alla porta **SERVICE** della Soundbar.

1. Visitare il sito Web di Samsung (www.samsung.com) → cercare il nome del modello dall'opzione di menu dell'Assistenza clienti.
 - Per ulteriori informazioni sull'aggiornamento, fare riferimento alla Guida all'aggiornamento.
2. Scaricare il file di aggiornamento (tipo USB).
3. Decomprimere il file per creare una cartella con il nome file.
4. Archiviare la cartella creata in un dispositivo USB, quindi collegarlo alla Soundbar.
5. Accendere la Soundbar. Il prodotto viene aggiornato entro 3 minuti con il messaggio **"UPDATE"** visualizzato.
 - Durante l'aggiornamento, non spegnere né rimuovere il dispositivo USB.
 - Se il messaggio **"UPDATE"** non viene visualizzato sul display, rimuovere il cavo di alimentazione dalla Soundbar, quindi ricollegarlo.
 - Se è installata la versione più recente, non viene eseguito alcun aggiornamento.
 - A seconda del tipo di dispositivo USB, l'aggiornamento potrebbe non essere supportato.

Inizializzazione



Con la Soundbar accesa, premere contemporaneamente i tasti **- + (Volume)** sul corpo per almeno 5 secondi. Sul display viene visualizzato il messaggio **"INIT"** e la Soundbar viene inizializzata.

⚠ ATTENZIONE

- Tutte le impostazioni della Soundbar sono inizializzate. Eseguire questa operazione solo quando l'inizializzazione è necessaria.

12 RISOLUZIONE DEI PROBLEMI

Prima di contattare l'assistenza, controllare quanto segue.

Se l'unità spenta

- Assicurarsi che il cavo di alimentazione della Soundbar sia inserita correttamente nella presa.

Se le funzioni non funzionano correttamente

- Disinserire e reinserire il cavo di alimentazione.
- Rimuovere il cavo di alimentazione dal dispositivo esterno e riprovare.
- In assenza di segnale, la Soundbar si spegne automaticamente dopo un certo periodo di tempo. Accendere la Soundbar. (Andare a pagina 9.)

Se il telecomando non funziona

- Utilizzare il telecomando osservando da vicino la Soundbar.
- Sostituire le batterie.

Se l'audio della Soundbar non viene diffuso

- Il volume della Soundbar è troppo basso o azzerato. Regolare il volume.
- Quando è connesso un dispositivo esterno (STB, dispositivo Bluetooth, dispositivo mobile e così via), regolare il volume del dispositivo esterno.
- Per l'uscita audio della TV, selezionare Soundbar. (TV Samsung: Home (🏠) → Impostazioni (⚙️) → Suono → Uscita audio → Seleziona Soundbar)

- Il collegamento del cavo alla Soundbar non può essere allentato. Rimuovere il cavo e ricollegarlo.
- Rimuovere completamente il cavo di alimentazione, ricollegarlo e accendere il prodotto.
- Inizializzare il prodotto e riprovare. (Andare a pagina 37.)

Nel caso in cui il suono del Subwoofer e degli altoparlanti surround non venga attivato.

- Verificare che l'indicatore LED nella parte posteriore del Subwoofer e degli altoparlanti surround sia attivo e illuminato in blu. Riconnettere la Soundbar, il Subwoofer e gli altoparlanti surround se l'indicatore lampeggia in blu o diventa rosso. (Andare a pagina 16.)
- Potrebbe verificarsi un problema se è presente un ostacolo tra la Soundbar e il subwoofer. Spostare i dispositivi in un'area libera da ostacoli.
- Altri dispositivi che inviano segnali in radiofrequenza nelle vicinanze potrebbero interrompere il collegamento. Tenere lontano il diffusore da questi dispositivi.
- Rimuovere e ricollegare la spina di alimentazione.

Il volume del subwoofer è troppo basso

- Il volume originale del contenuto riprodotto potrebbe essere basso. Provare a regolare il livello del subwoofer. (Andare a pagina 11.)
- Avvicinare a sé il diffusore del subwoofer.

Se la TV non è connessa tramite HDMI TO TV (eARC/ARC)

- Assicurarsi che il cavo HDMI sia inserito correttamente nel terminale ARC. (Andare a pagina 19.)
- La connessione potrebbe essere impedita da un dispositivo esterno connesso (set-top box, console per videogame e così via). Connettere direttamente la Soundbar.
- HDMI-CEC potrebbe non essere attivo sulla TV. Attivare CEC sul menu della TV. (TV Samsung: Home (🏠) → Impostazioni (⚙️) → Generali → Gestione dispositivi esterni → Anynet+ (HDMI-CEC) ACCESO)

Nessun audio in ingresso quando ci si collega alla TV in modalità HDMI TO TV (eARC/ARC)

- Il dispositivo non è in grado di riprodurre il segnale di ingresso. Impostare l'uscita audio della TV su PCM o Dolby Digital. (Per una TV Samsung: Home (🏠) → Impostazioni (⚙️) → Suono → Impostazioni avanzate → Formato audio dell'uscita digitale)

Se la connessione Bluetooth non è possibile

- Quando si connette un nuovo dispositivo, passare a "BT PAIRING" per la connessione. (Premere il tasto **PAIR** sul telecomando o il tasto **ACCENSIONE/SPENNAMENTO MICROFONO** sul corpo per almeno 5 secondi.)
- la Soundbar è collegata a un altro dispositivo, scollegarlo prima di cambiare dispositivo.
- Riconnetterlo dopo aver rimosso l'elenco dei diffusori Bluetooth sul dispositivo da connettere. (TV Samsung: Home (🏠) → Impostazioni (⚙️) → Suono → Uscita audio → Elenco altoparlanti Bluetooth)

- Il collegamento automatico della TV potrebbe essere disabilitato. Con la Soundbar in "BT READY", tenere premuto il tasto **▶** sul telecomando della Soundbar per 5 secondi per selezionare **ON-TV CONNECT**. Se viene visualizzato il messaggio **OFF-TV CONNECT**, tenere premuto il tasto **▶** per 5 secondi per cambiare selezione.
- Rimuovere e ricollegare la spina di alimentazione, quindi riprovare.
- Inizializzare il prodotto e riprovare. (Andare a pagina 37.)

Se l'audio Bluetooth si interrompe

- L'audio potrebbe degradarsi a causa delle interferenze da radiofrequenza o di dispositivi elettronici nelle vicinanze. Tenere lontano questi dispositivi dalla Soundbar per evitare interferenze radio. Esempio: forni a microonde.
- Poiché il dispositivo da connettere è lontano dalla Soundbar, l'audio potrebbe interrompersi. Spostare il dispositivo accanto alla Soundbar.
- Se parte del proprio corpo è in contatto con il ricetrasmittitore Bluetooth o il prodotto è stato installato su arredi in metallo, l'audio potrebbe interrompersi. Controllare l'ambiente di installazione e le condizioni d'uso.

Se la connessione Wi-Fi non è possibile

- Verificare se il router wireless è acceso.
- Spegnerlo, riaccenderlo, quindi riprovare.
- Se il segnale del router wireless è troppo debole, la connessione potrebbe non essere possibile. Spostare il router vicino alla Soundbar o sistemare la posizione di installazione in modo che non ci siano ostacoli.
- Se il router wireless è nuovo, è necessario riconfigurare le impostazioni di rete del diffusore.

Se Alexa non risponde

Se il microfono è spento o se la sua ricezione è bassa

- Premere il tasto  (Accensione/ Spegnimento microfono) nella parte superiore della Soundbar per attivare il microfono.
- Il riconoscimento vocale potrebbe non essere disponibile a causa di rumore ambientale. Ridurre il rumore e riprovare.

Se la rete è disconnessa

- La rete potrebbe essere non essere disponibile. Riconfigurare la rete. (Andare a pagina 29)

Se il servizio Alexa non è configurato correttamente

- Riconfigurare il servizio Alexa utilizzando l'app **SmartThings**. (Andare a pagina 30)
- Verificare i paesi in cui il servizio Alexa è supportato sul sito Web Amazon. Il servizio non è disponibile in tali paesi.

Se la Soundbar non viene accesa contemporaneamente alla TV

- Quando si spegne la Soundbar mentre si guarda la TV, la sincronizzazione della potenza con la TV è disattivata. Spegnerla la TV.

13 LICENZA



Manufactured under license from Dolby Laboratories. Dolby, Dolby Atmos, Dolby Audio, Dolby Digital Plus, Pro Logic, and the double-D symbol are trademarks of Dolby Laboratories.



For DTS patents, see <http://patents.dts.com>.
Manufactured under license from DTS Licensing Limited. DTS, the Symbol, & DTS and the Symbol together, DTS:X, and the DTS:X logo are registered trademarks and/or trademarks of DTS, Inc. in the United States and/or other countries. © DTS, Inc. All Rights Reserved.



The terms HDMI and HDMI High-Definition Multimedia Interface, and the HDMI Logo are trademarks or registered trademarks of HDMI Licensing LLC in the United States and other countries.



- Il software Spotify è soggetto a licenze di terze parti disponibili su : www.spotify.com/connect/third-party-licenses.
- Per ulteriori informazioni su Spotify Connect, visitare il sito www.spotify.com/connect

14 AVVISO DI LICENZA OPEN SOURCE

Per inviare richieste di informazioni e domande sulle risorse open source, contattare Samsung Open Source (<http://opensource.samsung.com>).

15 NOTA IMPORTANTE SUL SERVIZIO

- Le figure e le illustrazioni del presente manuale utente sono fornite soltanto come riferimento. Possono differire rispetto all'aspetto effettivo del prodotto.
- È possibile che vengano addebitate delle spese amministrative nei seguenti casi:
 - (a) l'uscita del tecnico in seguito a una chiamata non rileva difetti nel prodotto (ad es. nel caso l'utente abbia ommesso di leggere questo manuale utente).
 - (b) utente ha portato l'unità presso un centro di riparazione che non rileva difetti nel prodotto (ad es. nel caso l'utente abbia ommesso di leggere questo manuale utente).
- L'importo di tali spese amministrative verrà comunicato all'utente prima di eseguire una visita a domicilio o un eventuale intervento di manutenzione.h

16 SPECIFICHE E GUIDA

Specifiche

Nome del modello	HW-Q950T
Peso	7,1 kg
Dimensioni (L x A x P)	1232,0 x 69,5 x 138,0 mm
Temperatura di esercizio	+5°C e +35°C
Umidità di esercizio	10 % e 75 %
AMPLIFICA TORE Potenza di uscita nominale	(18W x 6) + (10W x 3) + (18W x 6) + 160W + (35W x 4)
Formati di riproduzione supportati	Dolby Atmos (True HD / Digital Plus), Dolby Digital, DTS Master Audio, DTS:X, DTS
POTENZA IN USCITA DEL DISPOSITIVO WIRELESS Potenza max. trasmettitore Wi-Fi	100 mW a 2,4 GHz – 2,4835 GHz, 200 mW a 5,15 GHz – 5,25 GHz, 100 mW a 5,25 GHz – 5,35 GHz & 5,47 GHz – 5,725 GHz
POTENZA IN USCITA DEL DISPOSITIVO WIRELESS Potenza max. trasmettitore BT	100 mW a 2,4 GHz – 2,4835 GHz
POTENZA IN USCITA DEL DISPOSITIVO WIRELESS Potenza max. trasmettitore SRD	25 mW a 5,725 GHz – 5,85 GHz
Nome del subwoofer	PS-WR95BB
Peso	9,8 kg
Dimensioni (L x A x P)	210,0 x 403,0 x 403,0 mm
AMPLIFICA TORE Potenza di uscita nominale	160W
POTENZA IN USCITA DEL DISPOSITIVO WIRELESS Potenza max. trasmettitore SRD	25 mW a 5,725 GHz – 5,85 GHz
Nome dell'altoparlante surround	PS-SQ90BB-1, PS-SQ90BB-2
Peso	2,1 kg
Dimensioni (L x A x P)	120,0 x 210,0 x 141,0 mm
AMPLIFICA TORE Potenza di uscita nominale	35W x 4
POTENZA IN USCITA DEL DISPOSITIVO WIRELESS Potenza max. trasmettitore SRD	25 mW a 5,725 GHz – 5,85 GHz

NOTE

- Samsung Electronics Co., Ltd si riserva il diritto di modificare le specifiche senza preavviso.
- Peso e dimensioni sono approssimativi.

Precauzioni: La Soundbar si riavvierà automaticamente se accendi/spegni la Wi-Fi.

Consumo energetico complessivo in standby (W)	5,2W
Wi-Fi Metodo di disattivazione porta	Premere il tasto ID SET sul pannello inferiore per 30 secondi per attivare/disattivare il Wi-Fi.
Bluetooth Metodo di disattivazione porta	Premere il tasto NETWORK sul pannello inferiore per 30 secondi per attivare/disattivare il Bluetooth.

- Samsung dichiara che questa apparecchiatura è conforme alla Direttiva 2014/53/UE. Il testo completo della Dichiarazione di conformità UE è disponibile al seguente indirizzo Internet:
<http://www.samsung.com> > Supporto > Chiedi Supporto > Inserire il nome del modello.



Questa apparecchiatura può essere utilizzata in tutte le nazioni dell'UE.
La funzionalità 5GHz WLAN(Wi-Fi oppure SRD) di questo dispositivo è utilizzabile solamente in interni.



[Corretto smaltimento delle batterie del prodotto]

(Applicabile nei Paesi con sistemi di raccolta differenziata)

Il simbolo riportato sulla batteria o sulla sua documentazione o confezione indica che le batterie di questo prodotto non devono essere smaltite con altri rifiuti al termine del ciclo di vita. Dove raffigurati, i simboli chimici Hg, Cd o Pb indicano che la batteria contiene mercurio, cadmio o piombo in quantità superiori ai livelli di riferimento della direttiva CE 2006/66.

Se le batterie non vengono smaltite correttamente, queste sostanze possono causare danni alla salute umana o all'ambiente.

Per proteggere le risorse naturali e favorire il riutilizzo dei materiali, separare le batterie dagli altri tipi di rifiuti e utilizzare il sistema di conferimento gratuito previsto nella propria area di residenza.



Corretto smaltimento del prodotto (rifiuti elettrici ed elettronici)

(Applicabile nei Paesi con sistemi di raccolta differenziata)

Il simbolo riportato sul prodotto, sugli accessori o sulla documentazione indica che il prodotto e i relativi accessori elettronici (quali cariche batterie, cuffia e cavo USB) non devono essere smaltiti con altri rifiuti al termine del ciclo di vita. Per evitare eventuali danni all'ambiente o alla salute causati dallo smaltimento dei rifiuti non corretto, si invita l'utente a separare il prodotto e i suddetti accessori da altri tipi di rifiuti, conferendoli ai soggetti autorizzati secondo le normative locali.

Gli utenti domestici, in alternativa alla gestione autonoma di cui sopra, potranno consegnare l'apparecchiatura che si desidera smaltire al rivenditore, al momento dell'acquisto di una nuova apparecchiatura di tipo equivalente. Presso i rivenditori di prodotti elettronici con superficie di vendita di almeno 400 m² è inoltre possibile consegnare gratuitamente, senza obbligo di acquisto, i prodotti elettronici da smaltire con dimensioni inferiori a 25 cm.

Gli utenti professionali (imprese e professionisti) sono invitati a contattare il proprio fornitore e verificare i termini e le condizioni del contratto di acquisto. Questo prodotto e i relativi accessori elettronici non devono essere smaltiti unitamente ad altri rifiuti commerciali.

Per informazioni sugli impegni ambientali assunti da Samsung e gli obblighi normativi specifici del prodotto, ad es. REACH, WEEE, batterie, visitare la pagina <http://www.samsung.com/it/aboutsamsung/sustainability/environment/our-commitment/data/>









DROŠĪBAS INFORMĀCIJA

DROŠĪBAS BRĪDINĀJUMI

LAI SAMAZINĀTU ELEKTRISKĀS STRĀVAS TRIECIENA RISKU, NENOŅEMIET PĀRSEGU (VAI KORPUSA AIZMUGURI).

IERĪCES IEKŠPUSĒ NEATRODAS NEVIENA DETAĻA, KURAS APKOPE BŪTU JĀVEIC LIETOTĀJAM. UZTICIET APKOPI KVALIFICĒTIEM APKOPES SPECIĀLISTIEM.

Skaidrojumus par simboliem, kas var būt redzami uz jūsu Samsung izstrādājuma, skatiet tālāk tabulā.

	UZMANĪBU ELEKTRISKĀS STRĀVAS TRIECIENA RISKIS! NEATVĒRT!	
	Šis simbols norāda uz to, ka iekšpusē ir augsta voltāža. Jebkāda veida saskarsme ar jebkuru šī izstrādājuma iekšēju daļu ir bīstama.	
	Šis simbols norāda, ka izstrādājuma komplektācijā ir iekļauta svarīga literatūra par izmantošanu un apkopi.	
	II klases izstrādājums: šis simbols norāda, ka izstrādājumam nav nepieciešams drošības elektriskais savienojums ar zemi (zemējums). Ja šis simbols nav redzams uz izstrādājuma ar strāvas vadu, izstrādājumam IR JĀIZVEIDO drošs savienojums ar aizsargzemējumu (zemējumu).	
	Maiņstrāvas spriegums: šis simbols norāda, ka ar šo simbolu apzīmētais nominālais spriegums ir maiņstrāvas spriegums.	
	Līdzstrāvas spriegums: šis simbols norāda, ka ar šo simbolu apzīmētais nominālais spriegums ir līdzstrāvas spriegums.	
	Uzmanību, skatiet lietošanas instrukcijas: šis simbols norāda, ka lietotājam ir jākonsultējas ar lietotāja rokasgrāmatu, lai uzzinātu detalizētāku drošības informāciju.	

BRĪDINĀJUMS

- lai samazinātu aizdegšanās vai elektriskās strāvas trieciena risku, šo ierīci nedrīkst pakļaut lietus vai mitruma iedarbībai.

UZMANĪBU

- LAI NOVĒRSTU ELEKTRISKĀS STRĀVAS TRIECIENA RISKU, NOVIETOJIET SPRAUDŅA PLATO PLAKANO ZARU PRET SPRAUGU UN PILNĪBĀ IEVIETOJIET KONTAKTTAPU SPRAUGĀ.
- Šī ierīce vienmēr ir jāpievieno maiņstrāvas kontaktligzdai ar aizsargzemējuma savienojumu.
- Lai atvienotu ierīci no elektrotīkla, spraudnis ir jāatvieno no elektrotīkla kontaktligzdas, tāpēc elektrotīkla spraudnim ir jābūt viegli pieejamam.
- Sargājiet šo ierīci no pilošiem vai izšļakstītiem šķidrumiem. Uz ierīces nedrīkst novietot ar šķidrumu pildītus priekšmetus, piemēram, vāzes.
- Lai pilnībā izslēgtu šo ierīci, barošanas spraudnis ir jāatvieno no sienas kontaktligzdas. Šī iemesla dēļ barošanas spraudnim vienmēr ir jābūt viegli un ātri pieejamam.

PIESARDZĪBAS PASĀKUMI

1. Pārlicinieties, vai maiņstrāvas padeves avots jūsu mājās atbilst barošanas prasībām, kas ir norādītas uz identifikācijas uzlīmes izstrādājuma apakšā. Novietojiet izstrādājumu horizontāli un uz piemērota pamata (mēbelēm), lai ap to būtu pietiekami daudz brīvas vietas ventilācijai (7~10 cm). Pārlicinieties, ka ventilācijas spraugas nav aizsegtas. Nenovietojiet ierīci uz pastiprinātiem vai cita aprīkojuma, kas var sakarst. Šī ierīce nav paredzēta nepārtrauktai lietošanai. Lai ierīci pilnīgi izslēgtu, atvienojiet maiņstrāvas spraudni no sienas kontaktligzdas. Atvienojiet ierīci no elektrības, ja to nelietosiet ilgāku laika posmu.
2. Negaisa laikā atvienojiet maiņstrāvas spraudni no sienas kontaktligzdas. Sprieguma maksimālā līmeņa sasniegšana zibens dēļ var izraisīt ierīces bojājumus.
3. Nepaļaujiet ierīci tiešai saules staru vai citu siltuma avotu iedarbībai. Tas var izraisīt ierīces pārkaršanu un darbības traucējumus.
4. Sargājiet izstrādājumu no mitruma avotiem (piemēram, vāzēm) un pārmērīga karstuma (piemēram, kamīna) vai aprīkojuma, kas rada spēcīgu magnētisko vai elektrisko lauku. Atvienojiet barošanas vadu no maiņstrāvas avota, ja ierīces darbība ir traucēta. Šis izstrādājums nav paredzēts lietošanai rūpnieciskos apstākļos. Tas ir paredzēts tikai personiskai lietošanai. Ja izstrādājums tiek glabāts zemā temperatūrā, var izveidoties kondensācija. Ja ziemas laikā transportējat šo ierīci, nogaidiet aptuveni divas stundas pēc tās novietošanas telpā, līdz ierīce ir telpas temperatūrā, un tikai pēc tam to lietojiet.

5. Šajā izstrādājumā izmantotās baterijas satur ķīmiskas vielas, kas ir kaitīgas videi. Neizmetiet baterijas sadzīves atkritumos. Neizmetiet baterijas ugunī. Nepievienojiet baterijas išslēgumam, neizjauciet un nepārkaršējiet tās. Ja baterija tiek nepareizi nomainīta, pastāv sprādziena risks. Nomainiet bateriju tikai pret līdzvērtīgu bateriju.

Auduma tīrīšana

Netīrumus un traipus notīriet no izstrādājuma virsmas nekavējoties.

Dažas vielas var būt grūtāk iztīrīt, jo īpaši pēc ilgāka laika.

UZMANĪBU

- Lai notīrītu putekļus, pirkstu nospiedumus un tamlīdzīgi, izmantojiet putekļsūcēju vai pūku rullīti ar līmvielu.
 - Dažas tīrīšanas suku var sabojāt izstrādājumu atkarībā no to materiāla.
 - Dvieli vai tīrīšanas drānas var atstāt pūkas vai netīrumus uz izstrādājuma.
- Neizmantojiet naglu vai citus instrumentus, lai nokasītu netīrumus. Tas var sabojāt audumu.
- Lai iztīrītu tauku vai šķidrumu traipus, izmantojiet ūdenī samitrinātu tīru, baltu drānu. Ja traips nepadodas, paberzējiet to ar ūdens un neitrāla mazgāšanas līdzekļa (piemēram, trauku mazgāšanas līdzekļa) maisījumā samitrinātu drānu.
 - Neneitrāls mazgāšanas vai tīrīšanas līdzeklis var sabojāt audumu vai mainīt tā krāsu.
 - Pēc tīrīšanas izmantojiet sausu drānu vai matu fēnu, lai attiecīgo zonu izžāvētu.
 - Nelietojiet pārmērīgu spēku, lai nesabojātu audumu un neizmainītu tā krāsu.

SATURS

01	Komponentu pārbaude	6
02	Produkta pārskats	7
	Soundbar augšdaļa	7
	Sistēmas Soundbar apakšējais panelis	8
03	Sistēmas Soundbar tālvadības pults izmantošana	9
	Bateriju ievietošana pirms tālvadības pults lietošanas (AA baterijas x 2)	9
	Kā izmantot tālvadības pulti	9
	Paslēpto pogu (pogas ar vairākām funkcijām) lietošana	12
	Izvades specifikācijas dažādiem skaņu efektu režīmiem	12
	Sistēmas Soundbar skaļuma regulēšana ar televizora tālvadības pulti	13
04	Sistēmas Soundbar pievienošana	14
	Ierīces pievienošana elektrotīklam un komponentu savienošana	14
	– Ieteicamais skaļruņu izvietojums	15
	– Zemfrekvences skaļruņa vai telpisko skaļruņu manuāla pievienošana	16
	– Gaismas diožu indikatori uz zemfrekvences skaļruņa un telpisko skaļruņu aizmugures	17
05	Vadu savienojums ar televizoru	19
	1. metode Savienošana ar HDMI	19
	– Savienošana ar televizoru, kas atbalsta HDMI ARC (Audio Return Channel)	19
	2. metode Savienojuma izveide, izmantojot optisko kabeli	20
06	Bezvadu savienojums ar televizoru	22
	Savienojuma izveide, izmantojot Bluetooth	22
07	Ārējās ierīces pievienošana	24
	1. metode Savienojuma izveide, izmantojot HDMI kabeli (ar Dolby Atmos dekodēšanas un atskaņošanas funkciju)	24
	2. metode Savienojuma izveide, izmantojot optisko kabeli	25

08	Mobilās ierīces pievienošana	26
	1. metode. Savienojuma izveide, izmantojot Bluetooth	26
	2. metode. Savienojuma izveide, izmantojot Wi-Fi (bezvadu tīklu)	29
	Amazon Alexa konfigurēšana	30
	Funkcijas Tap Sound lietošana	32
09	Sienas stiprinājuma uzstādīšana	33
	Piesardzības pasākumi uzstādīšanas laikā	33
	Sienas stiprinājuma komponenti	33
	Telpisko skaļruņu uzstādīšana pie sienas	35
10	Sistēmas Soundbar novietošana virs televizora statīva	36
	Komponents	36
11	Programmatūras atjaunināšana	37
	Automātiskā atjaunināšana	37
	USB atjauninājumi	37
	Inicializācija	37
12	Problēmu novēršana	38
13	Licence	40
14	Paziņojums par atvērtā pirmkoda licenci	41
15	Svarīga piezīme par apkopi	41
16	Specifikācijas un norādījumi	42
	Specifikācijas	42

01 KOMPONENTU PĀRBAUDE



Soundbar galvenā ierīce



Soundbar tālvadības pults/
baterijas



Zemfrekvenču skaļrunis



x 2

Telpiskais skaļrunis
(Pa Kreisi / Pa Labi)



x 4

Barošanas vads (Zemfrekvenču
skaļrunis, Telpiskais skaļrunis,
Soundbar)



HDMI kabelis



Sienas stiprinājuma vadotne



x 2

Skrūves turētājs



x 2

(M4 x L10)

Skrūve



x 2

Sienas stiprinājuma kronšteins



x 4





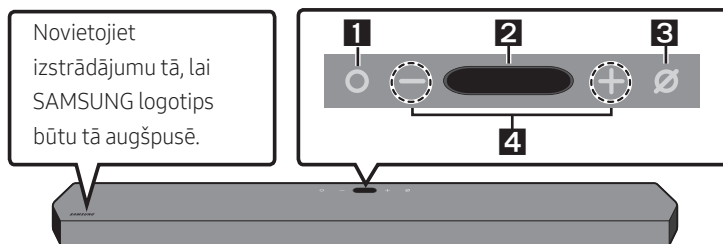

Pamatnes gumija

- Papildinformāciju par barošanas avotu un enerģijas patēriņu skatiet uz produkta etiķetes. (etiķete: Soundbar galvenās ierīces apakša)
- Lai iegādātos papildu komponentus vai kabeļus, sazinieties ar Samsung apkopes centru vai Samsung klientu apkalpošanas centru.
- Papildinformāciju par sienas stiprinājumu vai pamatnes gumiju skatiet 33~36. lpp.
- Dizains, specifikācijas un programmas ekrāns var tikt mainīts bez iepriekšēja brīdinājuma.
- Piederumu izskats var nedaudz atšķirties no iepriekšējos attēlos redzamā.

02 PRODUKTA PĀRSKATS

Soundbar augšdaļa



1	Poga  (Daudzfunkcionālā) <ul style="list-style-type: none">• Gaidstāves režīmā nospiediet  (Daudzfunkcionālā) pogu, lai ieslēgtu sistēmu Soundbar.• Nospiediet  (Daudzfunkcionālā) pogu, lai nomainītu ievades avotu.• Turiet nospiestu  (Daudzfunkcionālā) pogu 3 sekundes, lai izsauktu pakalpojumu Alexa. Runājiet, turot šo pogu nospiestu, lai iespējotu balss atpazīšanu.
2	Displejs <p>Displejā ir redzams izstrādājuma statuss un pašreizējais režīms. D.IN → HDMI 1 → HDMI 2 → Wi-Fi → BT</p>
3	Poga  (Mikrofons ieslēgts/izslēgts) <p>Nospiediet to, lai ieslēgtu vai izslēgtu mikrofonu.</p>
4	Poga   (Skaļums) <p>Ar šo pogu regulē skaļuma līmeni.</p>

- Barošanas poga sāk darboties 4–6 sekunžu laikā pēc maiņstrāvas vada pievienošanas.
- Skaņa pēc ierīces ieslēgšanas sāks skanēt ar 4–5 sekunžu aizkavēšanos.
- Ja dzirdat skaņu gan no televizora, gan no sistēmas Soundbar, atveriet televizora audio izvēlni **lestatījumi** un pārslēdziet izvēlētu skaļruni no televizora skaļruņa uz **Ārējais skaļrunis**.

Sistēmas Soundbar apakšējais panelis

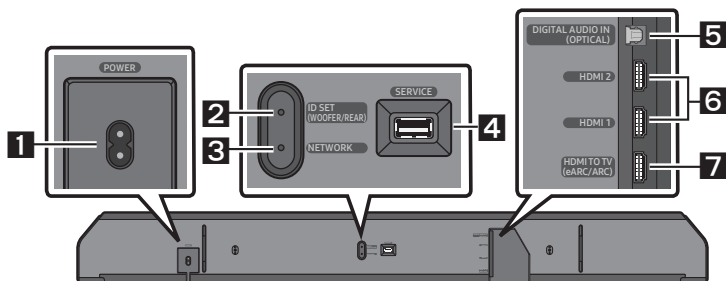

1	POWER Pievienojiet Soundbar strāvas vadu. (skatiet 14. lpp.)
2	ID SET (WOOFER/REAR) Nospiediet, lai izveidotu bezvadu savienojumu starp sistēmu Soundbar un telpiskās skaņas skaļruņiem un zemfrekvenču skaļruni.
3	NETWORK Nospiediet, lai izveidotu savienojumu ar bezvadu tīklu (Wi-Fi), izmantojot programmu SmartThings .
4	SERVICE Lai jauninātu izstrādājuma programmatūru, pievienojiet USB atmiņas ierīci.
5	DIGITAL AUDIO IN (OPTICAL) Savienojiet ar ārējas ierīces digitālās (optiskās) izejas ligzdu. (skatiet 25. lpp.)
6	HDMI 1 / HDMI 2 Ļauj vienlaicīgi ievadīt digitālos video un audio signālus, izmantojot HDMI kabeli. Savienojiet ar ārējas ierīces HDMI izejas ligzdu. (skatiet 24. lpp.)
7	HDMI TO TV (eARC/ARC) Savienojiet ar televizora HDMI ligzdu. (skatiet 19. lpp.)

- Atvienojot strāvas vadu no sienas kontaktligzdas, velciet aiz kontaktdakšas. Nevelciet aiz vada.
- Šo ierīci vai citus komponentus pievienojiet maiņstrāvas kontaktligzdai tikai pēc tam, kad ir izveidoti visi savienojumi starp komponentiem.

03 SISTĒMAS SOUNDBAR TĀLVADĪBAS PULTS IZMANTOŠANA



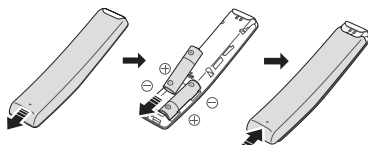

Bateriju ievietošana pirms tālvadības pults lietošanas (AA baterijas x 2)



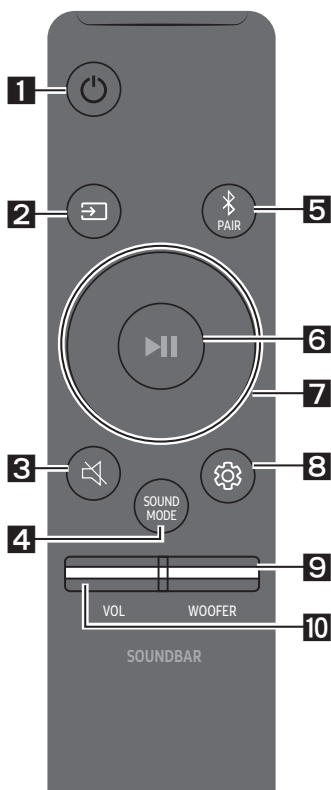

Bīdiet aizmugurējo vāciņu bultiņas norādītajā virzienā, līdz tas ir pilnībā noņemts. Ievietojiet 2AA baterijas (1,5V) tā, lai to polaritāte atbilstu norādītajam virzienam. Iebīdiet aizmugurējo vāciņu atpakaļ vietā.







Kā izmantot tālvadības pulti

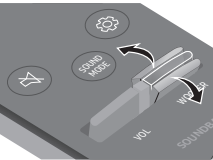

1	 Ieslēgt/ izslēgt	Ieslēdz un izslēdz sistēmu Soundbar. • Funkcija Auto Power Down Ierīce automātiski izslēdzas tālāk minētajās situācijās. – Režimos D.IN / HDMI 1 / HDMI 2 / Wi-Fi / BT , ja 18 minūšu laikā nav saņemts audio signāls.
2	 Avots	Nospiediet šo pogu, lai izvēlētos sistēmai Soundbar pievienoto avotu.
3	 Izslēgt skaņu	Nospiediet pogu  (Izslēgt skaņu), lai izslēgtu skaņu. Nospiediet to vēlreiz, lai atkal ieslēgtu skaņu.

<p>4</p>	 <p>SOUND MODE</p>	<p>Lai atlasītu skaņas režīmu, izvēlieties STANDARD, SURROUND, GAME PRO vai ADAPTIVE SOUND.</p> <ul style="list-style-type: none"> • STANDARD Atskaņo oriģinālo skaņu. • SURROUND SOUND Nodrošina plašāku skaņas lauku nekā standarta režīms. • GAME PRO Nodrošina stereoskopisku skaņu, lai jūs varētu labāk iejusties spēlē. • ADAPTIVE SOUND Analizē saturu reāllaikā un automātiski nodrošina optimālu skaņas lauku atbilstoši satura īpašībām.
<p>5</p>	 <p>Bluetooth PAIR</p>	<p>Pārslēdziet sistēmu Soundbar Bluetooth sapārošanas režīmā. Nospiediet pogu un uzgaidiet, līdz ekrāns “BT PAIRING” izveido savienojumu ar kādu jaunu Bluetooth ierīci.</p>
<p>6</p>	 <p>Atskaņot/ pauzēt</p>	<p>Izmantojiet šo pogu, lai atskaņotu vai pauzētu mūziku.</p>
<p>7</p>	 <p>Uz augšu/Uz leju/Pa kreisi/Pa labi</p>	 <p>Nospiediet norādītajās vietās, lai izvēlētos Uz augšu/Uz leju/ Pa kreisi/Pa labi.</p> <p>Nospiediet uz augšu/uz leju/pa kreisi/pa labi uz pogas, lai izvēlētos vai iestatītu funkcijas.</p> <ul style="list-style-type: none"> • Mūzikas faila izlaišana Nospiediet Pa labi pogu, lai izvēlētos nākamo mūzikas failu. Nospiediet Pa kreisi pogu, lai izvēlētos iepriekšējo mūzikas failu. • ID SET Izmantojiet šo iespēju, ja zemfrekvenču skaļrunis vai telpiskās skaņas skaļruni nav pieslēgti vai ja tie ir jāpieslēdz no jauna. Kad ierīce ir izslēgta, nospiediet un turiet 5 sekundes nospiestu pogu Uz augšu, lai tiktu izpildīta darbība ID SET. (skatiet 16. lpp.)

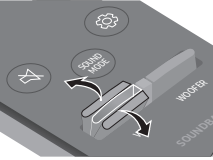
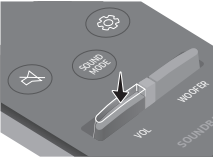
<p>8</p>	 <p>Skaņas vadība</p>	<p>Kad ir nospiesta šī poga, secīgi tiek parādīti šādi iestatījumu vienumi: TREBLE, BASS, SYNC, CENTER LEVEL, SIDE LEVEL, FRONT TOP LEVEL, REAR LEVEL, REAR TOP LEVEL un VIRTUAL ON/OFF. Vajadzīgo vienumu var pielāgot, izmantojot pogas Uz augšu/Uz leju.</p> <ul style="list-style-type: none"> – Lai regulētu diskanta vai basa skaņu, skaņas iestatījumos izvēlieties TREBLE vai BASS un noregulējiet skaļumu robežās no -6 līdz +6 ar pogām Uz augšu/Uz leju. – Nospiediet un turiet nospiestu pogu  (Skaņas vadība) aptuveni 5 sekundes, lai noregulētu katras frekvenču joslas skaņu. Frekvences 150 Hz, 300 Hz, 600 Hz, 1,2 kHz, 2,5 kHz, 5 kHz un 10 kHz var atlasīt ar pogām Pa kreisi/Pa labi. Katru frekvenci var atsevišķi noregulēt iestatījumu diapazonā no -6 līdz +6 ar pogām Uz augšu/Uz leju. (Pārlicinieties, vai skaņas režīma iestatījums ir "STANDARD".) – Lai regulētu katra skaļruņa skaļumu, izvēlnē Skaņas iestatījumi izvēlieties opciju CENTER LEVEL, SIDE LEVEL vai FRONT TOP LEVEL un pēc tam noregulējiet skaļumu diapazonā no -6 līdz +6, izmantojot pogas Uz augšu/Uz leju. – Ja video attēls televizorā un skaņa sistēmā Soundbar nav sinhronizēti, izvēlnē Skaņas vadība izvēlieties opciju SYNC un pēc tam iestatiet audio aizkavi no 0 līdz 300 milisekundēm, izmantojot pogas Uz augšu/Uz leju. – Opcija SYNC tiek atbalstīta tikai dažām funkcijām. – Ja ir pievienoti telpiskās skaņas skaļruņi, izvēlieties REAR LEVEL vai REAR TOP LEVEL un pēc tam izmantojiet pogas Uz augšu/Uz leju, lai regulētu skaļumu diapazonā no -6 līdz +6. – Funkciju VIRTUAL var ON/OFF, izmantojot pogas Uz augšu/Uz leju.
<p>9</p>	 <p>WOOFER (BASA) LĪMENIS</p>	  <p>Nospiediet pogu uz augšu vai uz leju, lai pielāgotu zemfrekvenču (basa) skaļruņa skaļumu uz -12 vai no -6 līdz +6. Lai iestatītu zemfrekvenču (basa) skaļruņa skaļumu uz 0 (noklusējums), nospiediet šo pogu.</p>
<p>10</p>	 <p>SKAĻUMS</p>	  <p>Spiediet pogu uz augšu vai uz leju, lai pielāgotu skaļumu.</p> <ul style="list-style-type: none"> • Izslēgt skaņu <p>Lai izslēgtu skaņu, nospiediet pogu VOL. Nospiediet to vēlreiz, lai atkal ieslēgtu skaņu.</p>

Paslēpto pogu (pogas ar vairākām funkcijām) lietošana

Slēptā poga		Papildinformācija
Tālvadības pults poga	Funkcija	
WOOFER (Uz augšu)	Funkcijas TV tālvadības pulti Ieslēgts/Izslēgts (Gaidstāve)	13. lpp.
Uz augšu	ID SET	16. lpp.
 (Skaņas vadība)	7 joslu EQ	11. lpp.

Izvades specifikācijas dažādiem skaņu efektu režīmiem

Efekts	Ievade	Izvide
		Ar zemfrekvences skaļruņi un telpisko skaļruņi
STANDARD	2.0 kanālu	2.1 kanālu
	5.1 kanālu	5.1 kanālu / 7.1 kanālu (DTS)
	7.1 kanālu	7.1 kanālu
	7.1.4 kanālu	9.1.4 kanālu
SURROUND	2.0 kanālu	9.1.4 kanālu
	5.1 kanālu	9.1.4 kanālu
	7.1 kanālu	9.1.4 kanālu
	7.1.4 kanālu	9.1.4 kanālu
GAME PRO	2.0 kanālu	9.1.4 kanālu
	5.1 kanālu	9.1.4 kanālu
	7.1 kanālu	9.1.4 kanālu
	7.1.4 kanālu	9.1.4 kanālu
ADAPTIVE SOUND	2.0 kanālu	9.1.4 kanālu
	5.1 kanālu	9.1.4 kanālu
	7.1 kanālu	9.1.4 kanālu
	7.1.4 kanālu	9.1.4 kanālu

- Ievades avotiem Dolby Atmos un DTS:X nebūs pieejami tie efektu režīmi, kurus var atlasīt, nospiežot pogu **SOUND MODE**. (Informāciju par efektu režīmiem skatiet iepriekš.)
- Ja ievades avots ir Dolby Atmos®, 9.1.4 kanāli tiek izvadīti.
- Telpiskās skaņas skaļruņi nenodrošinās skaņas izvadi 2 kanālu izvades risinājumam, ja ir aktivizēts režīms **STANDARD**. Lai iespējotu skaņu telpiskās skaņas skaļruņiem, pārslēdziet skaņas efektu režīmu uz **SURROUND**.

Sistēmas Soundbar skaļuma regulēšana ar televizora tālvadības pulti

Regulējiet sistēmas Soundbar skaļumu ar televizora tālvadības pulti.

- Šo funkciju var izmantot tikai ar infrasarkanu staru tālvadības pultīm. Funkcija nav savietojama ar Bluetooth tālvadības pultīm (pultīm, kuras jāsapāro ar ierīci).
- Lai lietotu šo funkciju, televizora iestatījumos atlasiet **iestatījumi**.
- Ražotāji, kuri atbalsta šo funkciju:
VIZIO, LG, Sony, Sharp, PHILIPS, PANASONIC, TOSHIBA, Hisense, RCA

1. Izslēdziet sistēmu Soundbar.

2. Nospiediet pogu **WOOFER** un turiet to nospiestu 5 sekundes.

Ikreiz nospiežot pogu **WOOFER** un turot to nospiestu 5 sekundes, režīmi pārslēdzas šādā secībā:

“**SAMSUNG-TV REMOTE**” (noklusējuma režīms), “**OFF-TV REMOTE**”, “**ALL-TV REMOTE**”.

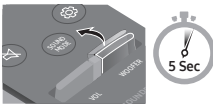
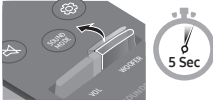
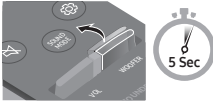
Tālvadības pults poga	Displejs	Statuss
	(Noklusējuma režīms) SAMSUNG-TV REMOTE	Iespējot Samsung televizora infrasarkanu staru tālvadības pulti.
	OFF-TV REMOTE	Atspējot televizora tālvadības pulti.
	ALL-TV REMOTE	Iespējot cita televizoru ražotāja infrasarkanu staru tālvadības pulti.

04 SISTĒMAS SOUNDBAR PIEVIENOŠANA

Ierīces pievienošana elektrotīklam un komponentu savienošana

Izmantojiet strāvas vadu, lai pievienotu zemfrekvences skaļruni, telpiskos skaļruņus un Soundbar kontaktligzdai tālāk norādītajā secībā.

- Papildinformāciju par nepieciešamo barošanas avotu un enerģijas patēriņu skatiet uz izstrādājuma etiķetes. (etiķete: Soundbar galvenās ierīces apakšpuse)

1. Pievienojiet strāvas vadu zemfrekvenču skaļrunim.

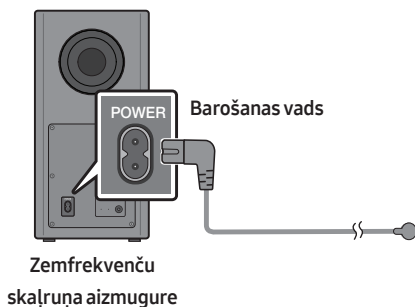

2. Pievienojiet strāvas vadu kreisajam un labajam telpiskajam skaļrunim.

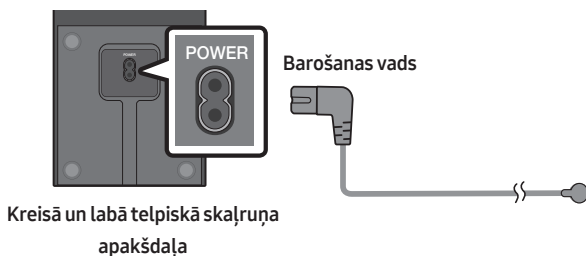

3. Pievienojiet strāvas vadu Soundbar.

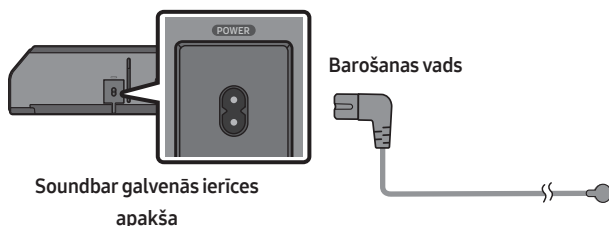

4. Pievienojiet strāvu Soundbar, zemfrekvences skaļrunim un telpiskajiem skaļruņiem.
Zemfrekvences skaļruņi un telpiskie skaļruņi tiek automātiski pievienoti, ja Soundbar tiek ieslēgts.

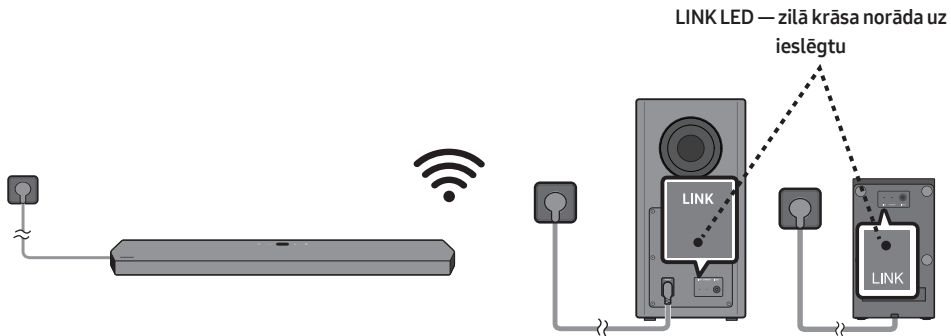

PIEZĪMES

- Pievienojiet strāvu zemfrekvences skaļrunim un telpiskajiem skaļruņiem pirms Soundbar pievienošanas. Zemfrekvences skaļruņi un telpiskie skaļruņi tiks automātiski pievienoti, ja Soundbar tiek ieslēgts.
- Ja barošanas vads tiek atvienots un atkal pievienots laikā, kad izstrādājums ir ieslēgts, sistēma Soundbar ieslēdzas automātiski.

Ieteicamais skaļruņu izvietojums

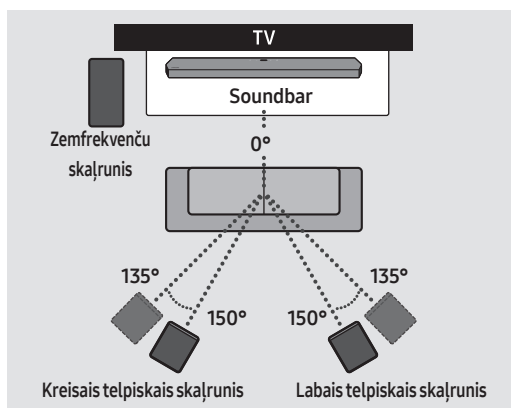

⚠ UZMANĪBU

- Bezvadu uztveršanas antenas ir iebūvētas bezvadu zemfrekvences skaļrunī un telpiskajos skaļruņos. Uzglabājiet ierīces attālāk no ūdens un mitruma.
- Optimālai klausīšanās pieredzei nodrošiniet, ka vietas ap bezvadu zemfrekvences skaļruņi un telpiskajiem skaļruņiem ir bez šķēršļiem.

Zemfrekvences skaļruņa vai telpisko skaļruņu manuāla pievienošana

Pirms veicat tālāk aprakstīto manuālās pievienošanas procedūru:

- Pārbaudiet, vai strāvas vads Soundbar un zemfrekvences skaļrunim vai telpiskajiem skaļruņiem ir pievienots pareizi.
- Izslēdziet sistēmu Soundbar.

1. Izslēdziet Soundbar galveno ierīci.
2. Nospiediet un vismaz 5 sekundes turiet nospiestu zemfrekvences skaļruņa vai telpisko skaļruņu aizmugurē esošo **ID SET**.
 - Izslēdzas sarkanais indikators zemfrekvenču skaļruņa aizmugurē, un mirgo zilais indikators.

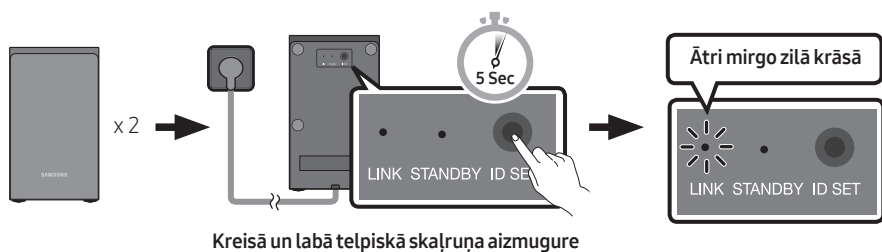
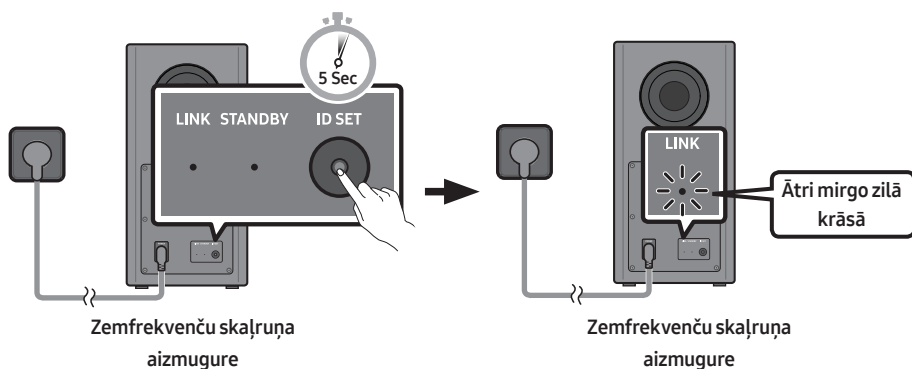

3. Nospiediet tālvadības pults pogu **Uz augšu** un turiet to vismaz 5 sekundes.
 - Sistēmas Soundbar displejā uz brīdi ir redzams ziņojums **ID SET**, un pēc tam tas pazūd.
 - Sistēma Soundbar automātiski ieslēgsies, tiklīdz darbība **ID SET** būs pabeigta.

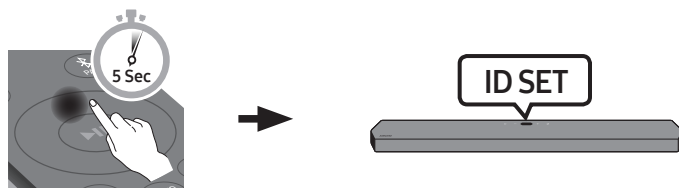

4. Pārbaudiet, vai LINK indikators deg zilā krāsā (savienojums izveidots).

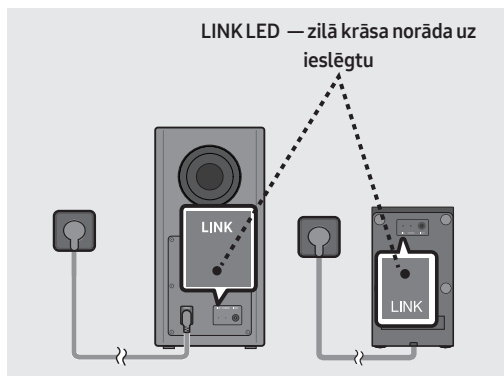

LINK LED indikatori pārstāj mirgot un deg nemainīgi zilā krāsā, ja savienojums tiek izveidots starp Soundbar un bezvadu zemfrekvences skaļruņi, telpiskajiem skaļruņiem.

Gaismas diožu indikatori uz zemfrekvences skaļruņa un telpisko skaļruņu aizmugures

LED	Statuss	Apraksts	Resolution
<p>Zils</p> <p>LINK STANDBY ID SET</p>	Deg	Savienojums ir izveidots (normāla darbība)	-
	Mirgo	Notiek savienojuma atjaunošana	Pārbaudiet, vai barošanas kabelis, kas pievienots galvenajai Soundbar ierīcei, ir pievienots pareizi, vai uzgaidiet aptuveni 5 minūtes. Ja mirgošana turpinās, mēģiniet manuāli pievienot zemfrekvences skaļruņi un telpiskos skaļruņus. Skatiet 16. lpp.
<p>Sarkans</p> <p>LINK STANDBY ID SET</p>	Deg	Gaidīšanas režīms (kad sistēmas Soundbar galvenā ierīce ir izslēgta)	Pārbaudiet, vai barošanas kabelis, kas pievienots galvenajai Soundbar ierīcei, ir pievienots pareizi.
		Savienojuma izveide neizdevās	Vēlreiz izveidojiet savienojumu Norādījumus par manuālu pievienošanu skatiet 16. lpp.
<p>Sarkans un zils</p> <p>LINK STANDBY ID SET</p>	Mirgo	Darbības kļūda	Skatiet Samsung apkopes centa kontaktinformāciju šajā rokasgrāmātā.

PIEZĪMES

- Ja galvenā ierīce tiks izslēgta, bezvadu zemfrekvenču skaļrunis pāries gaidstāves režīmā un aizmugurē esošais STANDBY LED indikators dažas reizes nomirgos zilā krāsā un pēc tam degs sarkanā krāsā.
- Ja sistēmas Soundbar tuvumā tiek lietota ierīce, kas izmanto tādu pašu frekvenci (5,8 GHz) kā sistēma Soundbar, traucējumi var ietekmēt skaņas kvalitāti.
- Galvenās ierīces maksimālais bezvadu signāla pārraides attālums ir aptuveni 10 metri, taču tas var atšķirties atkarībā no darbības vides. Ja starp galveno ierīci un bezvadu zemfrekvenču skaļruni atrodas dzelzsbetona vai metāla siena, sistēma var nedarboties vispār, jo bezvadu signāls nespēj izkļūt cauri metālam.

UZMANĪBU

- Bezvadu uztveršanas antenas ir iebūvētas bezvadu zemfrekvences skaļrunī un telpiskajos skaļruņos. Uzglabājiet ierīces attālāk no ūdens un mitruma.
- Optimālai klausīšanās pieredzei nodrošiniet, ka vietas ap bezvadu zemfrekvences skaļruni un telpiskajiem skaļruņiem ir bez šķēršļiem.

05 VADU SAVIENOJUMS AR TELEVIZORU

1. metode Savienošana ar HDMI

⚠ UZMANĪBU

- Kad ir pievienots gan HDMI, gan optiskais kabelis, HDMI signāls tiek saņemts pirmais.
- Lai savienotu televizoru un sistēmu Soundbar, izmantojot HDMI kabeli, noteikti savienojiet ar ARC marķētos termināļus. Pretējā gadījumā televizora skaņa var netikt atskaņota.
- Noteikti izmantojiet kabeli ar Premium klases HDMI sertifikācijas logotipu. Tāpat pārliecinieties, vai kabelis ir sertificēts kā A tipa, ātrdarbīgs HDMI Ethernet kabelis (ĀTRDARBĪGS HDMI KABELIS AR ETHERNET)

Savienošana ar televizoru, kas atbalsta HDMI ARC (Audio Return Channel)

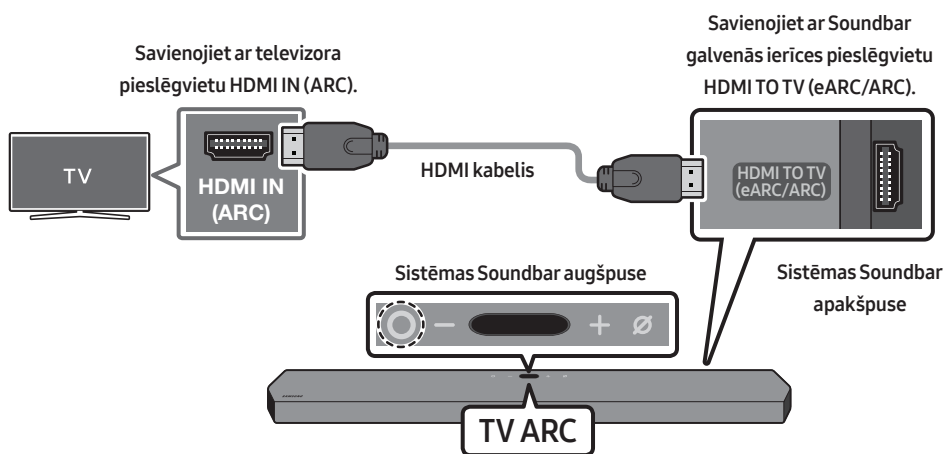

1. Kad sistēma Soundbar un televizors ir izslēgts, pievienojiet HDMI kabeli, kā parādīts attēlā.
2. Ieslēdziet sistēmu Soundbar un televizoru.
3. Soundbar galvenās ierīces displeja logā tiek parādīts uzraksts "TV ARC" un tiek atskaņota televizora skaņa.
 - Ja televizora skaņa nav dzirdama, nospiediet pogu **O** (Daudzfunkcionālā) sistēmas Soundbar augšpusē vai tālvadības pults pogu **AV** (Avots), lai izvēlētos režīmu "D.IN". Ekrānā tiek secīgi parādīts teksts "D.IN" un "TV ARC" un tiek atskaņota televizora skaņa.

- Pievienojot Samsung televizoru, kas atbalsta funkciju eARC, displejā tiek parādīts ziņojums “**eARC**” un ir dzirdama skaņa.
- Ja Soundbar galvenās ierīces displeja logā netiek parādīts uzraksts “**TV ARC**”, pārbaudiet, vai HDMI kabelis ir savienots ar pareizo pieslēgvietu.
- Lai mainītu sistēmas Soundbar skaļumu, izmantojiet televizora tālvadības pults skaļuma pogas.

PIEZĪMES

- Ja televizors, kas atbalsta HDMI ARC (Audio Return Channel), tiek pievienots sistēmai Soundbar, izmantojot HDMI kabeli, digitālos video un audio datus var pārraidīt, nepievienojot atsevišķu optisko kabeli.
- Iesakām izmantot bezserdes HDMI kabeli, ja ir pieejams. Ja izmantojat HDMI kabeli ar serdi, ieteicams izmantot tādu kabeli, kura diametrs ir mazāks par 14 mm.
- Šī funkcija nav pieejama, ja HDMI kabelis neatbalsta ARC.
- Ja kāda apraides kanāla audio signāls ir kodēts kā Dolby Digital un televizora “Digitālās izvades audioformāts” ir iestatīts kā PCM, ieteicams šo iestatījumu nomainīt uz Dolby Digital. Kad televizora iestatījums būs nomainīts, skaņas kvalitāte uzlabosies. (Televizora izvēlnes Dolby Digital un PCM var būt apzīmētas ar citiem vārdiem atkarībā no televizora ražotāja.)

2. metode Savienojuma izveide, izmantojot optisko kabeli

Pārbaudes punktu saraksts pirms savienojuma izveides

- Kad ir pievienots gan HDMI, gan optiskais kabelis, HDMI signāls tiek saņemts pirmais.
- Ja tiek izmantots optiskais kabelis un termināļiem ir pārsegi, noņemiet tos.

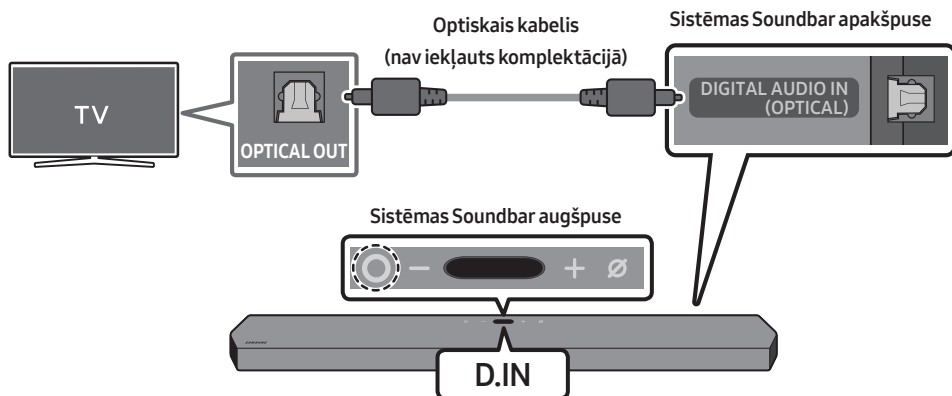

1. Kad televizors un sistēma Soundbar ir izslēgti, savienojiet sistēmas Soundbar pieslēgvietu **DIGITAL AUDIO IN (OPTICAL)** un televizora OPTICAL izvades pieslēgvietu, izmantojot optisko kabeli (nav iekļauts komplektācijā), kā parādīts attēlā.
2. Ieslēdziet sistēmu Soundbar un televizoru.
3. Nospiediet pogu **○ (Daudzfunkcionālā)** sistēmas Soundbar augšpusē vai tālvadības pults pogu **☞ (Avots)**, lai izvēlētos režīmu **“D.IN”**.
4. Televizora skaņa tiek atskaņota sistēmā Soundbar.

Funkcijas Q-Symphony lietošana

Funkcijas Q-Symphony lietošanas laikā sistēma Soundbar tiek sinhronizēta ar Samsung televizoru, lai izvadītu skaņu caur divām ierīcēm un iegūtu optimālu telpisko efektu. Kad sistēma Soundbar ir savienota, izvēlne **“TV+Soundbar”** tiek parādīta televizora izvēlnē **Skaņas izvade**. Izvēlieties attiecīgo izvēlni.

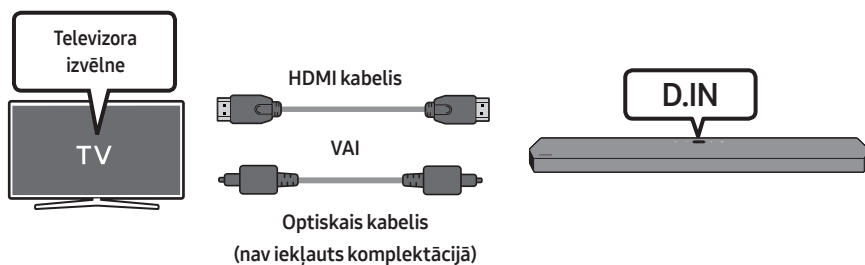

- Televizora izvēlnes piemērs: **TV + [AV] Soundbar sērijas nosaukums (HDMI)**

PIEZĪMES

- Tas var darboties saskaņā ar kodeku, ko atbalsta televizors.
- Šī funkcija tiek atbalstīta tikai tad, ja ir pievienots HDMI kabelis vai optiskais kabelis (nav iekļauts komplektācijā).
- Šī funkcija ir pieejama Samsung televizoros, kas izlaisti 2020. gadā, un dažos Soundbar modeļos.
- Izmantojot Q-Symphony, varat izvēlēties tikai **GAME PRO** vai **ADAPTIVE SOUND**.

06 BEZVADU SAVIENOJUMS AR TELEVIZORU

Savienojuma izveide, izmantojot Bluetooth

Kad Samsung televizors ir pievienots, izmantojot Bluetooth, var klausīties stereo skaņu bez kabeļu izmantošanas.

- Vienlaicīgi var pievienot tikai vienu Samsung televizoru.
- Var pievienot Samsung televizoru, kas atbalsta Bluetooth. Skatiet televizora tehniskos datus.

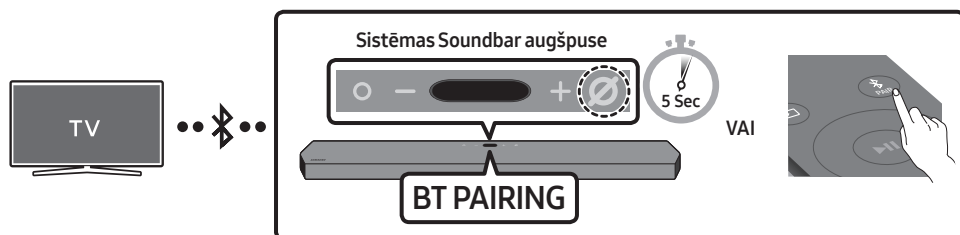

Sākotnējā savienojuma izveide

1. Nospiediet sistēmas Soundbar tālvadības pults pogu **PAIR**, lai ieslēgtu režīmu **“BT PAIRING”**.

(VAI) a. Nospiediet augšējā paneļa pogu **○ (Daudzfunkcionālā)** un pēc tam izvēlieties **“BT”**.

Ziņojums **“BT”** pēc pāris sekundēm automātiski tiek nomainīts uz **“BT PAIRING”** vai **“BT READY”**, ja pastāv savienojuma ieraksts.

b. Kad tiek parādīts ziņojums **“BT READY”**, nospiediet un vismaz 5 sekundes turiet nospiestu pogu **⊘ (Mikrofons ieslēgts/izslēgts)** sistēmas Soundbar augšpusē, lai parādītu ziņojumu **“BT PAIRING”**.

2. Izvēlieties Bluetooth režīmu Samsung televizorā.

(piem., Sākums (🏠) → Iestatījumi (⚙️) → Skaņa → Skaņas izvade → Bluetooth skaļruņu saraksts → [AV] Samsung Soundbar Q950T (Bluetooth))

3. Izvēlieties **“[AV] Samsung Soundbar Q950T”** televizora ekrānā redzamajā sarakstā.

Pieejamā sistēma Soundbar tiek rādīta kā **“Nepieciešama sapārošana”** vai **“Sapārots”** televizora Bluetooth ierīču sarakstā. Lai pievienotu Samsung televizoru sistēmai Soundbar, izvēlieties atbilstošo ziņojumu un pēc tam izveidojiet savienojumu.

- Kad Samsung TV ir pievienots, Soundbar augšējā displejā parādās **[Televizora nosaukums] → “BT”**.

4. Tagad var dzirdēt Samsung televizora skaņu no sistēmas Soundbar.

- Kad sistēma Soundbar pirmo reizi ir pievienota Samsung televizoram, izmantojiet režīmu **“BT READY”**, lai atjaunotu savienojumu.

Ja ierīci neizdodas pievienot



- Ja Samsung televizora skaļruņu sarakstā jau ir sistēma Soundbar (piem., [AV] Samsung Soundbar Q950T), izdzēsiet to.
- Pēc tam atkārtojiet 1.–3. darbību.

Sistēmas Soundbar atvienošana no Samsung televizora

Nospiediet pogu  (Daudzfunkcionālā) sistēmas Soundbar augšpusē vai tālvadības pults pogu  (Avots), lai izvēlētos citu režīmu, nevis "BT".

- Atvienošana aizņem kādu laiku, jo Samsung televizoram ir jāsaņem atbilde no sistēmas Soundbar. (Nepieciešamais laiks var atšķirties atkarībā no modeļa.)

Kāda ir starpība starp BT READY un BT PAIRING?

- **BT READY:** šajā režīmā var atjaunot savienojumu ar jebkuru Samsung televizoru vai mobilo ierīci, kas jau ir bijusi pievienota.
- **BT PAIRING:** šajā režīmā sistēmai Soundbar var pievienot jaunu ierīci. (Nospiediet sistēmas Soundbar tālvadības pults pogu  PAIR vai nospiediet un vismaz 5 sekundes turiet nospiestu pogu  (Mikrofons ieslēgts/izslēgts) sistēmas Soundbar augšpusē, kad tā darbojas režīmā "BT".)

Piezīmes par Bluetooth savienojumu

- Lai izveidotu savienojumu ar Bluetooth sakaru sistēmu, novietojiet jaunu ierīci ne tālāk kā 1 m no sistēmas Soundbar.
- Ja, pievienojot Bluetooth ierīci, tiek prasīts ievadīt PIN kodu, ievadiet <0000>.
- Sistēma Soundbar automātiski izslēdzas, ja tās darbības statuss Gatavs ir iildzis 18 minūtes.
- Sistēma Soundbar neveic pareizu Bluetooth meklēšanu vai savienošānu pārī šādos gadījumos:
 - Ja ap sistēmu Soundbar ir spēcīgs elektriskais lauks.
 - Ja sistēma Soundbar vienlaikus ir savienota pārī ar vairākām Bluetooth ierīcēm.
 - Ja Bluetooth ierīce ir izslēgta, nav pieejama vai radušies tās darbības traucējumi.
- Elektroniskās ierīces var radīt radiotraucējumus. Neļaujiet Soundbar galvenās ierīces tuvumā atrasties ierīcēm, kas rada elektromagnētiskos viļņus, piemēram, mikroviļņu krāsnīm, bezvadu lokālā tīkla ierīcēm un citām.

07 ĀRĒJĀS IERĪCES PIEVIENOŠANA

1. metode Savienojuma izveide, izmantojot HDMI kabeli (ar Dolby Atmos dekodēšanas un atskaņošanas funkciju)

Pārbaudes punktu saraksts pirms savienojuma izveides

- Dolby Atmos® un DTS:X funkciju atbalsts tiek nodrošināts tikai HDMI režīmā.
- Ja audio izvades iespējas ietver opciju Secondary Audio (Sekundārais audio), tai ir jābūt izslēgtai.
- Pārliedzinieties, vai saturs atbalsta tehnoloģiju Dolby Atmos®.

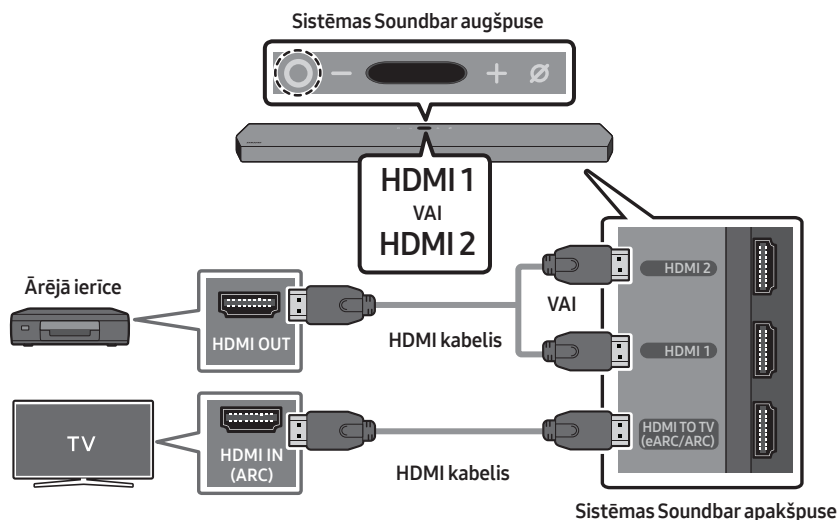

1. Izmantojiet HDMI kabeli, lai savienotu ārējās ierīces pieslēgvietu HDMI OUT ar sistēmas Soundbar esošo pieslēgvietu **HDMI**.
2. Izmantojiet HDMI kabeli, lai savienotu televizora pieslēgvietu HDMI IN ar sistēmas Soundbar esošo pieslēgvietu **HDMI TO TV (eARC/ARC)**.
3. Ieslēdziet sistēmu Soundbar, televizoru un ārējo ierīci.
4. Nospiediet **○ (Daudzfunkcionālā)** pogu sistēmas Soundbar augšpusē vai tālvadības pults pogu **☞ (Avots)**, lai atlasītu režīmu "HDMI 1" vai "HDMI 2".
5. Sistēmas Soundbar displejā redzams ziņojums, ka pašlaik ir aktivizēts "HDMI 1" vai "HDMI 2" režīms, un sistēma sāks atskaņošanu.

PIEZĪMES

- **Ja izmantojat Dolby Atmos®:** Ja ievades avots ir Dolby Atmos®, tiek nodrošināts skanējums 9.1.4 kanālu režīmā. Kad funkcija Dolby Atmos® ir aktīva, ar pogu **SOUND MODE** nevar pārslēgt sistēmas Soundbar skaņas efektu režīmus.
- Ja Dolby Atmos® ir aktivizēts, "**DOLBY ATMOS**" parādās augšējā displejā.
- **Dolby Atmos® konfigurēšana Blu-ray disku atskaņotājā vai citā ierīcē.**

Blu-ray disku atskaņotāja vai citas ierīces iestatījumu izvēlnē atveriet audio izvades iespējas un pārlicinieties, vai Bitu plūsma iestatījums ir "Bez kodējuma". Piemēram, Samsung Blu-ray disku atskaņotājā atveriet izvēlni Sākums → Skaņa → Digitālā izvide un pēc tam izvēlieties Bitu plūsma (neapstrādāta).

2. metode Savienojuma izveide, izmantojot optisko kabeli

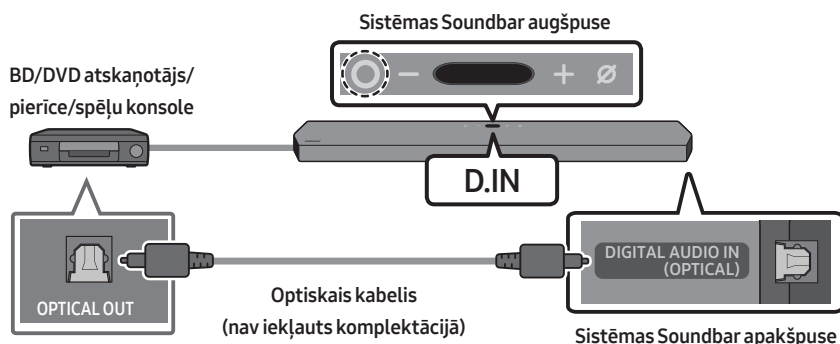

1. Izmantojiet optisko kabeli (nav iekļauts komplektācijā), lai savienotu sistēmas Soundbar pieslēgvietu **DIGITAL AUDIO IN (OPTICAL)** ar ārējās ierīces pieslēgvietu OPTICAL OUT.
2. Ieslēdziet sistēmu Soundbar un ārējo ierīci.
3. Lai atlasītu "D.IN" režīmu, nospiediet **⊙ (Daudzfunkcionālā)** pogu sistēmas Soundbar korpusa augšpusē vai tālvadības pults pogu **↵ (Avots)**.
4. Sistēma Soundbar sāks ārējās ierīces izejošā signāla atskaņošanu.

08 MOBILĀS IERĪCES PIEVIENOŠANA

1. metode. Savienojuma izveide, izmantojot Bluetooth

Kad mobilā ierīce ir pievienota, izmantojot Bluetooth, var klausīties stereo skaņu bez kabeļu izmantošanas.

- Kad tiek pievienota sapārota Bluetooth ierīce un sistēma Soundbar ir izslēgta, sistēma Soundbar tiek automātiski ieslēgta.

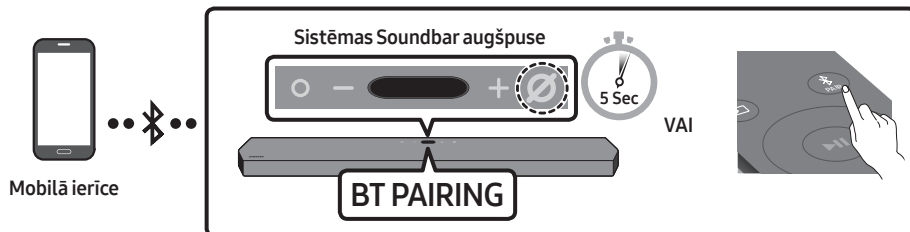

Sākotnējā savienojuma izveide

- Pievienojot jaunu Bluetooth ierīci, nodrošiniet, lai ierīce atrodas ne tālāk par 1 m no sistēmas Soundbar.

1. Nospiediet sistēmas Soundbar tālvadības pults pogu **PAIR**, lai ieslēgtu režīmu **“BT PAIRING”**.

(VAI) a. Nospiediet augšējā paneļa pogu **○ (Daudzfunkcionālā)** un pēc tam izvēlieties **“BT”**.

Ziņojums **“BT”** pēc pāris sekundēm automātiski tiek nomainīts uz **“BT PAIRING”** vai **“BT READY”**, ja pastāv savienojuma ieraksts.

b. Kad tiek parādīts ziņojums **“BT READY”**, nospiediet un vismaz 5 sekundes turiet nospiestu pogu **⊘ (Mikrofons ieslēgts/izslēgts)** sistēmas Soundbar augšpusē, lai parādītu ziņojumu **“BT PAIRING”**.

2. Sarakstā, kas tiek parādīts ierīcē, izvēlieties **“[AV] Samsung Soundbar Q950T”**.

- Kad Soundbar ir pievienots mobilajai ierīcei, augšējā displejā parādās **[Mobilās ierīces nosaukums] → “BT”**.



3. Atskaņojiet mūzikas failus no ierīces, kas pievienota sistēmai Soundbar, izmantojot Bluetooth.

- Kad sistēma Soundbar pirmo reizi ir pievienota mobilajai ierīcei, izmantojiet režīmu **“BT READY”**, lai atjaunotu savienojumu.

Kā rīkoties, ja neizdodas izveidot ierīces pieslēgumu?

- Ja mobilās ierīces skaļruņu sarakstā ir kāda sistēma Soundbar (piemēram, **“[AV] Samsung Soundbar Q950T”**), izdzēsiet to.
- Atkārtojiet 1. un 2. darbību.

Kāda ir starpība starp BT READY un BT PAIRING?

- **BT READY:** šajā režīmā var atjaunot savienojumu ar jebkuru Samsung televizoru vai mobilo ierīci, kas jau ir bijusi pievienota.
- **BT PAIRING:** šajā režīmā sistēmai Soundbar var pievienot jaunu ierīci. (Nospiediet sistēmas Soundbar tālvadības pults pogu  PAIR vai nospiediet un vismaz 5 sekundes turiet nospiestu pogu  (Mikrofons ieslēgts/izslēgts) sistēmas Soundbar augšpusē, kad tā darbojas režīmā "BT".)

Piezīmes par Bluetooth savienojumu

- Lai izveidotu savienojumu ar Bluetooth sakaru sistēmu, novietojiet jaunu ierīci ne tālāk kā 1 m no sistēmas Soundbar.
- Ja, pievienojot Bluetooth ierīci, tiek prasīts ievadīt PIN kodu, ievadiet <0000>.
- Sistēma Soundbar automātiski izslēdzas, ja tās darbības statuss Gatavs ir iildzis 18 minūtes.
- Sistēma Soundbar neveic pareizu Bluetooth meklēšanu vai savienošanu pāri šādos gadījumos:
 - Ja ap sistēmu Soundbar ir spēcīgs elektriskais lauks.
 - Ja sistēma Soundbar vienlaikus ir savienota pāri ar vairākām Bluetooth ierīcēm.
 - Ja Bluetooth ierīce ir izslēgta, nav pieejama vai radušies tās darbības traucējumi.
- Elektroniskās ierīces var radīt radio traucējumus. Neļaujiet Soundbar galvenās ierīces tuvumā atrasties ierīcēm, kas rada elektromagnētiskos viļņus, piemēram, mikroviļņu krāsnīm, bezvadu lokālā tīkla ierīcēm un citām.
- Sistēma Soundbar atbalsta SBC datus (44,1 kHz, 48 kHz).
- Izveidojiet savienojumu tikai ar tādu Bluetooth ierīci, kas atbalsta A2DP (AV) funkciju.
- Sistēmu Soundbar nevar savienot ar Bluetooth ierīci, kas atbalsta tikai HF (Hands Free — brīvroku) funkciju.
- Savienojot sistēmu Soundbar ar Bluetooth ierīci, novietojiet abas ierīces pēc iespējas tuvāk vienu otrai.
- Jo tālāk viena no otras atradīsies sistēma Soundbar un Bluetooth ierīce, jo vājāka kļūs skaņas kvalitāte. Ja ierīces neatrodas bezvadu signāla darbības rādiusā, Bluetooth savienojums var pārtrūkt.
- Zonās ar sliktu signāla uztveršanas kvalitāti Bluetooth savienojums var nedarboties pareizi.
- No Bluetooth ierīces var būt dzirdamas skaņas vai tai var rasties darbības traucējumi šādos apstākļos:
 - ja ķermenis saskaras ar Bluetooth ierīces vai sistēmas Soundbar raiduztvērēju;
 - ierīce atrodas telpas stūrī vai ja tās tuvumā ir šķērslis, piemēram, siena vai cita atdalosa konstrukcija, kā rezultātā var rasties elektriskas izmaiņas;
 - ja uz ierīci iedarbojas radio traucējumi, ko izraisa citi izstrādājumi, kuri darbojas identiskos frekvenču diapazonos, piemēram, medicīnas iekārtas, mikroviļņu krāsnis un bezvadu LAN ierīces;
 - tādi šķēršļi kā durvis un sienas var pasliktināt skaņas kvalitāti, pat ja ierīces atrodas signāla darbības rādiusā.

- Ņemiet vērā, ka sistēmu Soundbar nevar sapārot ar citām Bluetooth ierīcēm, izmantojot Bluetooth opciju.
- Bezvadu ierīces darbības laikā var rasties elektriskie traucējumi.

Bluetooth ierīces atvienošana no sistēmas Soundbar

Bluetooth ierīces un sistēmas Soundbar savienojumu var pārtraukt. Norādījumus skatiet Bluetooth ierīces lietotāja rokasgrāmatā.

- Sistēmas Soundbar savienojums tiek pārtraukts.
- Kad Soundbar ir atvienots no Bluetooth ierīces, skaņas paneļa augšējā displejā parādās **"BT DISCONNECTED"**.

Sistēmas Soundbar atvienošana no Bluetooth ierīces

Nospiediet **○ (Daudzfunkcionālā)** pogu sistēmas Soundbar augšpusē vai tālvadības pults pogu

 **(Avots)**, lai no režīma **"BT"** pārslēgtos uz citu režīmu.

- Atvienošana ilgst noteiktu laiku, jo Bluetooth ierīcei ir jāsaņem atbilde no sistēmas Soundbar. (Savienojuma pārtraukšanas laiks var atšķirties atkarībā no Bluetooth ierīces.)
- Kad Soundbar ir atvienots no Bluetooth ierīces, skaņas paneļa augšējā displejā parādās **"BT DISCONNECTED"**.

2. metode. Savienojuma izveide, izmantojot Wi-Fi (bezvadu tīklu)

Lai savienotu sistēmu Soundbar ar mobilajā ierīcī, izmantojot bezvadu tīklu (Wi-Fi), ir nepieciešama programma **SmartThings**.

Sākotnējā savienojuma izveide

1. Instalējiet un palaidiet mobilajā ierīcē (viedtālrunī vai planšetdatorā) programmu **SmartThings**.
2. Atverot programmu, izpildiet ekrānā sniegtos norādījumus par sistēmas Soundbar pievienošanu.
 - Dažās mobilajās ierīcēs var nebūt pieejams automātiskais uznirštošais logs (skatiet tālāk otro ekrānuzņēmumu).

Ja uznirštošais logs netiek parādīts, ekrānā **Home** nospiediet “+”. Sistēma Soundbar ir pievienota programmai.

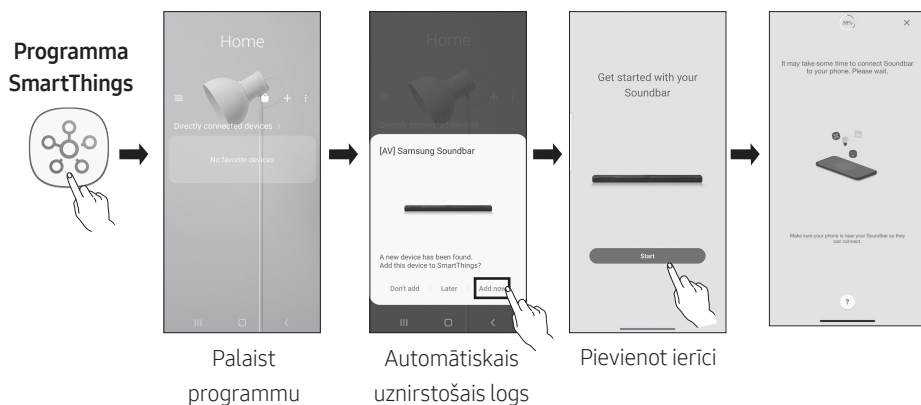

Amazon Alexa konfigurēšana

- Amazon Alexa ir pakalpojums, ko nodrošina uzņēmums Amazon.
- Šis pakalpojums ir pieejams tikai dažās valodās un ne visās valstīs un reģionos.

Izmantojot pakalpojumu Alexa, var atskaņot mūziku, klausīties ziņas, skatīt laika prognozes un vadīt mājas elektroierīces.

Lai izmantotu pakalpojumu Amazon Alexa, ir nepieciešams Amazon konts, lai pievienotu sistēmu Soundbar ar tīmekļa starpniecību.

1. Instalējiet mobilajā ierīcē programmu **SmartThings** un palaidiet to.
2. Atveriet pakalpojuma Alexa kontu, izpildot programmā sniegtos norādījumus, un piesakieties pakalpojumā.

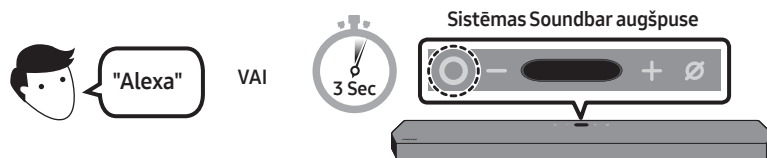

3. Izsauciet pakalpojumu Alexa vai turiet nospiestu sistēmas Soundbar **○ (Daudzfunkcionālā)** pogu 3 sekundes, lai izmantotu pakalpojumu Alexa.
 - Turiet nospiestu **○ (Daudzfunkcionālā)** pogu 3 sekundes, lai izsauktu pakalpojumu Alexa. Runājiet, turot šo pogu nospiestu, lai iespējotu balss atpazīšanu.

Vadiet sistēmu Soundbar ar balss komandām



Trigeris + komanda

Pamēģiniet šādas komandas	Komandu piemēri
Skaļuma regulēšana	“Aleksa, pagriez skaļāk.”
	“Aleksa, pagriez klusāk.”
Amazon Music straumēšanas satura klausīšanās	“Aleksa, uzliec džezu.”
Atskaņošanas vadība	“Aleksa, atskaņo nākamo dziesmu.”
	“Aleksa, izslēdz mūziku.”
	“Aleksa, kā sauc šo dziesmu?”
Laika ziņas	“Aleksa, nolasi laika ziņas.”
Taimera programmēšana	“Aleksa, uzliec taimeri uz 10 minūtēm.”

Funkcijas Tap Sound lietošana

Pieskarieties sistēmai Soundbar ar savu mobilo ierīci, lai atskaņotu mobilās ierīces saturu skaņu, izmantojot sistēmu Soundbar.

- Šī funkcija var nebūt atbalstīta atkarībā no mobilās ierīces.
- Šī funkcija ir saderīga tikai ar tām Samsung mobilajām ierīcēm, kurās darbojas operētājsistēma Android 8.1 vai jaunāka versija.

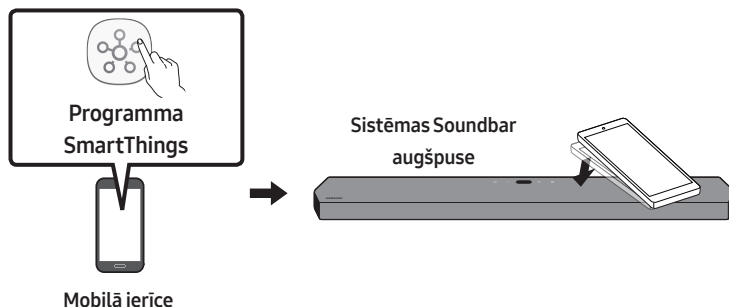

1. Ieslēdziet mobilajā ierīcē funkciju **Tap Sound**.
 - Plašāku informāciju par funkcijas ieslēgšanu skatiet tālāk sadaļā “**Funkcijas Tap Sound iestatīšana**”.
2. Pieskarieties sistēmai Soundbar ar mobilo ierīci. Parādītajā ziņojumu logā izvēlieties “**Start now**”. Tiks izveidots savienojums starp mobilo ierīci un sistēmu Soundbar, izmantojot Bluetooth.
3. Atskaņojiet mobilās ierīces saturu skaņu, izmantojot sistēmu Soundbar.
 - Šī funkcija savieno mobilo ierīci ar sistēmu Soundbar, izmantojot Bluetooth, nosakot vibrāciju, kas rodas, kad ierīce pieskaras sistēmai Soundbar.
 - Nepieskarieties ar mobilo ierīci sistēmas Soundbar asajiem stūriem. Pretējā gadījumā sistēma Soundbar vai mobilā ierīce var tikt saskrāpēta vai sabojāta.
 - Mobilo ierīci ieteicams ievietot pārsegā. Viegli pieskarieties plašajai zonai sistēmas Soundbar augšdaļā, nelietojot pārmērīgu spēku.
 - Lai lietotu šo funkciju, atjauniniet programmu **SmartThings** uz tās jaunāko versiju. Šī funkcija var nebūt atbalstīta atkarībā no programmas versijas.

Funkcijas Tap Sound iestatīšana

Izmantojiet programmu **SmartThings**, lai ieslēgtu funkciju **Tap View**, **Tap Sound**.

1. Mobilajā ierīcē palaidiet programmu **SmartThings**.
2. Izvēlieties (☰ → ⚙️) programmas **SmartThings** ekrānā, kas tiek parādīts mobilajā ierīcē.
3. Izvēlieties “**Tap View**, **Tap Sound**” iestatījumu ieslēgts, lai ļautu funkcijai darboties, kad mobilā ierīce atrodas sistēmas Soundbar tuvumā. Funkcija ir ieslēgta.

PIEZĪMES

- Kad mobilā ierīce darbojas enerģijas taupīšanas režīmā, funkcija **Tap Sound** nedarbojas.
- Funkcija **Tap Sound** var nedarboties, ja sistēmas Soundbar tuvumā ir ierīces, kas rada radio traucējumus, piemēram, elektroierīces. Novietojiet ierīces, kas var radīt radio traucējumus, pietiekamā attālumā no sistēmas Soundbar.

09 SIENAS STIPRINĀJUMA UZSTĀDĪŠANA

Piesardzības pasākumi uzstādīšanas laikā

- Uzstādiet stiprinājumu tikai pie vertikālas sienas.
- Neveiciet uzstādīšanu vietā, kur ir augsta temperatūra un/vai liels mitrums.
- Pārliedzieties, vai siena ir pietiekami stipra, lai noturētu izstrādājuma svaru. Ja tā nav, nostipriniet sienu vai izvēlieties citu uzstādīšanas vietu.
- Iegādājieties un izmantojiet turētājskrūves vai enkurskrūves, kas ir piemērotas attiecīgajai sienai (sausais apmetums, metāls, koks utt.). Ja iespējams, balsta skrūves nostipriniet sienas balstos.
- Iegādājieties montāžai pie sienas paredzētās skrūves atbilstoši tās sienas veidam un biezumam, pie kuras vēlaties montēt sistēmu Soundbar.
 - Diametrs: M5
 - Garums: ieteicamas 35 mm vai garākas.
- Pievienojiet ierīces vadus ārējām ierīcēm pirms sistēmas Soundbar uzstādīšanas pie sienas.
- Pirms ierīces uzstādīšanas pārliedzieties, vai ierīce ir izslēgta un atvienota no barošanas kontaktligzdas. Pretējā gadījumā var tikt izraisīts elektriskās strāvas trieciens.

Sienas stiprinājuma komponenti

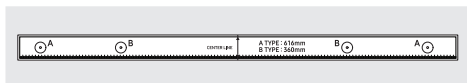

Sienas stiprinājuma vadotne



Skrūves turētājs



Skrūve



Sienas stiprinājuma kronšteins

1. Piespiediet **Sienas stiprinājuma vadotne** pie sienas virsmas.
 - **Sienas stiprinājuma vadotne** ir jānovieto līdzeni.
 - Ja televizors tiks stiprināts pie sienas, uzstādiet sistēmu Soundbar vismaz 5 cm zem televizora.



↑↓ 5 cm vai vairāk

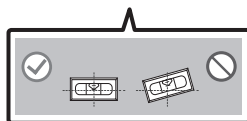
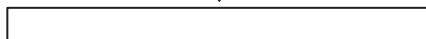

2. Salāgojiet **Sienas stiprinājuma vadotnes viduslīniju** ar televizora viduspunktu (ja uzstādāt sistēmu Soundbar zem televizora) un pēc tam fiksējiet **Sienas stiprinājuma vadotne** pie sienas, izmantojot līmlenti.

- Ja neuzstādāt sistēmu zem televizora, novietojiet **Viduslīnija** uzstādīšanas vietas vidū.

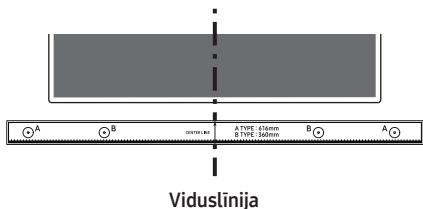

Ar pildspalvas vai uzasināta zīmuļa galu caurduriet ar **A-TYPE** apzīmēto attēlu viduspunktu katrā vadotnes galā, lai atzīmētu balsta skrūvju atveru vietas, un pēc tam noņemiet **Sienas stiprinājuma vadotne**.

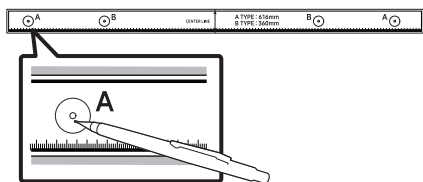

3. Izmantojot piemērota izmēra urbi, izurbiet sienā atveri katrā atzīmētajā vietā.

- Ja atzīmes neatbilst tapskrūvju novietojumam, pirms balsta skrūvju ieskrūvēšanas noteikti ievietojiet atverēs piemērotus enkurus vai saspiežamos stiprinājumus. Ja izmantojat enkurus vai saspiežamos stiprinājumus, izurbiet pietiekami lielas atveres, lai tajās varētu ievietot izmantotos enkurus vai saspiežamos stiprinājumus.

4. Izstumiet skrūvi (nav iekļauta komplektācijā) caur katru **Skrūves turētājs** un pēc tam cieši ieskrūvējiet katru skrūvi balsta skrūves atverē.

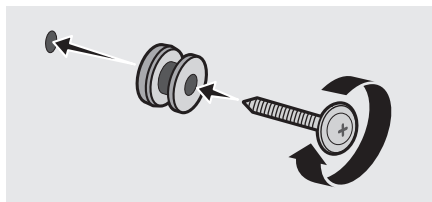

5. Uzstādi 2 **Sienas stiprinājuma kronšteinu** pareizā virzienā sistēmas Soundbar apakšā, izmantojot 2 **Skrūves**.

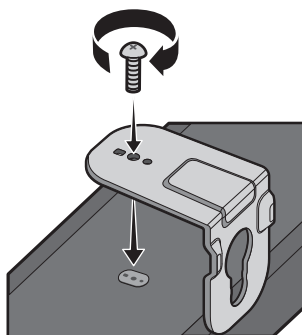

- Veicot montāžu, pārliecinieties, vai **Sienas stiprinājuma kronšteinu** izvirzītās daļas atrodas aiz sistēmas Soundbar aizmugures.

Sistēmas Soundbar
aizmugure



Soundbar labā mala

6. Uzstādiet sistēmu Soundbar ar tai piestiprinātajiem **Sienas stiprinājuma kronšteinu**, uzkarinot **Sienas stiprinājuma kronšteinu** uz sienā ieskrūvētajām **Skrūves turētājs**.

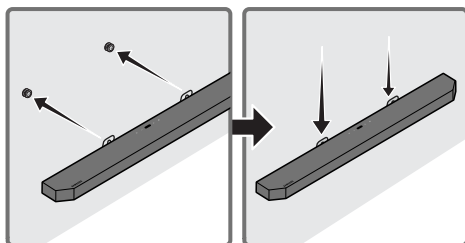

7. Pabīdiet sistēmu Soundbar uz leju, kā parādīts tālāk, lai **Sienas stiprinājuma kronšteinu** būtu droši atbalstīti uz **Skrūves turētājs**.

- Ievietojiet **Skrūves turētājs Sienas stiprinājuma kronšteinu** platākajā (apakšējā) daļā un pēc tam pabīdiet **Sienas stiprinājuma kronšteinu** uz leju, **Sienas stiprinājuma kronšteinu** būtu droši atbalstīti uz **Skrūves turētājs**.

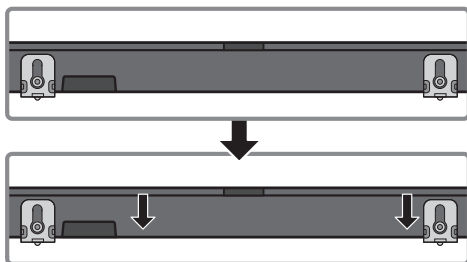

Telpisko skaļruņu uzstādīšana pie sienas

Varat atsevišķi iegādāties sienas stiprinājumus, ar kuriem uzstādīt telpiskos skaļruņus pie sienas. Samsung nepārdot sienas stiprinājumus.

Piezīmes par telpisko skaļruņu piestiprināšanu pie sienas

- Telpisko skaļruņu sienas stiprinājumiem ir jāspēj noturēt 8,0 kg.
- Atveres lielums: 1/4 - 20 UNC vītņotais ieliktnis
- Pirms sienas stiprinājuma kronšteina uzstādīšanas pārbaudiet sienas stiprību. Ja stiprība nav pietiekama, noteikti nostipriniet sienu pirms sienas stiprinājuma kronšteina un skaļruņu uzstādīšanas pie sienas.
- Samsung neuzņemas atbildību ne par kādiem izstrādājuma bojājumiem, ja tas tiek uzstādīts neatbilstoši.
- Neuzstādiet skaļruņus sāniski vai apvērstus otrādi.

10 SISTĒMAS SOUNDBAR NOVIETOŠANA VIRS TELEVIZORA STATĪVA

Komponents



Pamatnes gumija

Lai veiktu uzstādīšanu, piestipriniet sistēmas Soundbar apakšā **Pamatnes gumijas**, pirms novietojat sistēmu vietā virs televizora statīva. Noteikti piestipriniet **Pamatnes gumijas** tā, lai tās nebūtu izvirzītas no TV statīva. Skatiet tālāk redzamos attēlus.

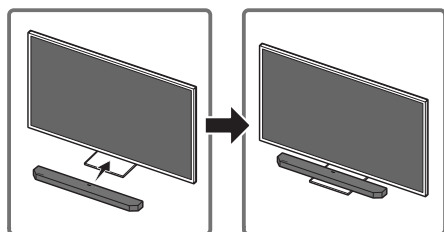
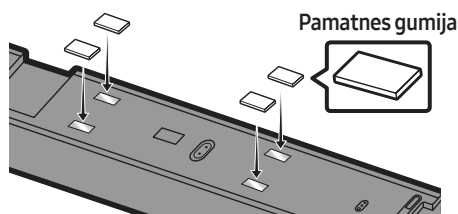

Novietojiet sistēmu Soundbar uz televizora statīva.

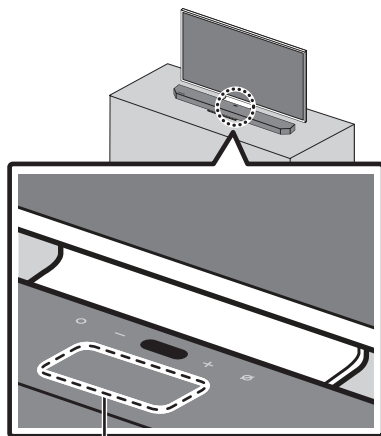

Mikrofons

Kā parādīts attēlā, salāgojiet sistēmas Soundbar centru ar televizora centru un uzmanīgi novietojiet sistēmu Soundbar uz televizora statīva.

Šajā laikā novietojiet mikrofonu statīva priekšpusē, lai netraucētu balss atpazīšanu.

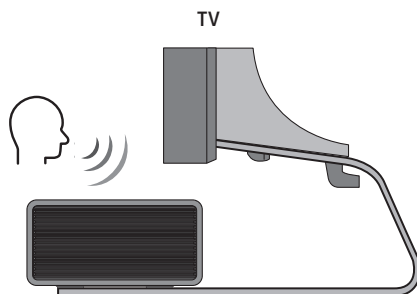

Soundbar labā malā

PIEZĪMĒS

- Pārliedzinieties, vai sistēma Soundbar ir novietota uz līdzenas un stabilas virsmas.
- Nepietiekams attālums no televizora var izraisīt balss atpazīšanas un akustiskas problēmas.

11 PROGRAMMATŪRAS ATJAUNINĀŠANA

Automātiskā atjaunināšana

Kad sistēma Soundbar ir savienota ar internetu, programmatūras atjaunināšana tiek veikta automātiski pat tad, kad sistēma Soundbar ir izslēgta.

- Lai varētu izmantot automātiskās atjaunināšanas funkciju, sistēmai Soundbar jābūt savienotai ar internetu. Bezvadu savienojums ar sistēmu Soundbar tiek pārtraukts, ja tiek atvienots sistēmas Soundbar strāvas padeves vads vai tai tiek izslēgta strāvas padeve. Ja tiek izslēgta strāvas padeve, kad tā tiek atjaunota vai kad tiek pievienots barošanas vads, ieslēdziet sistēmu Soundbar un atkal savienojiet to ar internetu.

USB atjauninājumi

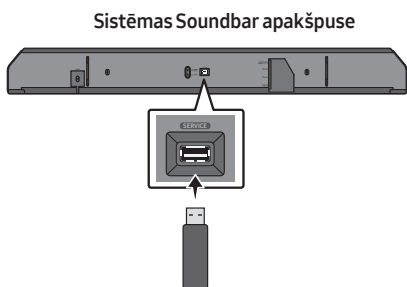

Turpmāk uzņēmums Samsung varētu piedāvāt sistēmas Soundbar aparātprogrammatūras atjauninājumus.

Kad atjauninājums ir pieejams, sistēmu Soundbar var atjaunināt, pievienojot USB zibatmiņas disku ar atjauninājuma aparātprogrammatūru sistēmas Soundbar pieslēgvietai **SERVICE**.

1. Atveriet Samsung tīmekļa vietni (www.samsung.com) un meklējiet modeļa nosaukumu, izmantojot klientu atbalsta izvēlnes opciju.
 - Plašāka informācija par atjauninājumu ir sniegta atjauninājumu pamācībā.
2. Lejupielādējiet atjauninājuma failu (USB tips).
3. Izgūstiet arhivēto failu jaunā mapē un nosauciet to identiski faila nosaukumam.
4. Saglabājiet izveidoto mapi USB zibatmiņā un pievienojiet to sistēmai Soundbar.
5. Ieslēdziet sistēmu Soundbar. Pēc tam trīs minūšu laikā izstrādājums tiks atjaunināts un displejā būs redzams ziņojums **"UPDATE"**.
 - Atjaunināšanas laikā neizslēdziet ierīci un nenoņemiet USB zibatmiņu.
 - Ja displejā netiek parādīts ziņojums **"UPDATE"**, atvienojiet sistēmas Soundbar strāvas vadu no kontaktligzdas un vēlreiz iespraudiet to atpakaļ ligzdā.
 - Ja ierīcē ir instalēta jaunākā versija, atjaunināšana netiks veikta.
 - Atkarībā no USB tipa atjaunināšana var netikt atbalstīta.

Inicializācija

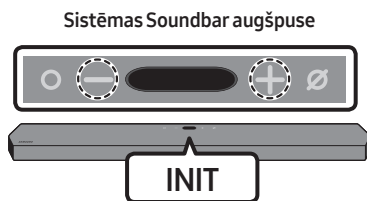

Kas sistēma Soundbar ir ieslēgta, vienlaikus nospiediet pogas **— + (Skaļums)** uz ierīces korpusa un turiet tās nospiestas vismaz 5 sekundes. Displejā tiek parādīts ziņojums **"INIT"**, un notiek sistēmas Soundbar inicializācija.

⚠ UZMANĪBU

- Visi sistēmas Soundbar iestatījumi tiek inicializēti. Veiciet šo darbību tikai tad, ja nepieciešama inicializācija.

12 PROBLĒMU NOVĒRŠANA

Pirms meklējat palīdzību, pārbaudiet tālāk norādīto.

Ja nav ieslēgta barošana

- Pārbaudiet, vai sistēmas Soundbar barošanas vads ir pareizi iesprausts kontaktligzdā.

Ja funkcijas nedarbojas pareizi

- Atvienojiet barošanas vadu un atkal iespraudiet to.
- Atvienojiet strāvas vadu no ārējās ierīces un mēģiniet vēlreiz.
- Ja nav signāla, sistēma Soundbar pēc zināma laika automātiski tiek izslēgta. Ieslēdziet barošanu. (skatiet 9. lpp.)

Ja tālvadības pults nedarbojas

- Lietojiet tālvadības pulti un uzmanīgi vērojiet sistēmu Soundbar.
- Nomainiet baterijas pret jaunām.

Ja sistēmas Soundbar skaņa nav dzirdama

- Sistēmas Soundbar skaļums ir pārāk mazs vai izslēgts. Noregulējiet skaļumu.
- Kad ir pievienota kāda ārējā ierīce (STB, Bluetooth ierīce, mobilā ierīce u.c.), regulējiet ārējās ierīces skaļumu.
- Lai atskaņotu televizora skaņu, izvēlieties Soundbar. (Samsung televizors: Sākums (🏠) → Iestatījumi (⚙️) → Skaņa → Skaņas izvade → Izvēlieties Soundbar)

- Vada savienojumam ar sistēmu Soundbar jābūt stingram. Atvienojiet vadu un pievienojiet vēlreiz.
- Atvienojiet strāvas vadu pavisam, pievienojiet to vēlreiz un ieslēdziet ierīci.
- Veiciet ierīces inicializāciju un mēģiniet vēlreiz. (skatiet 37. lpp.)

Ja no zemfrekvences skaļruņa un telpiskajiem skaļruņiem nav dzirdama skaņa

- Pārbaudiet, vai gaismas diodes indikators zemfrekvences skaļruņa vai telpisko skaļruņu aizmugurē ir zilā krāsā. Pievienojiet Soundbar, zemfrekvences skaļruņi un telpiskos skaļruņus, ja indikators mirgo zilā krāsā vai maina krāsu uz sarkanu. (skatiet 16. lpp.)
- Ja starp sistēmu Soundbar un zemfrekvenču skaļruņi ir šķērslis, tas var radīt darbības traucējumus. Novietojiet ierīces vietā, kur starp tām nav šķēršļu.
- Citas tuvumā esošas ierīces, kuras raida radiofrekvenču signālus, var izraisīt savienojuma pārrāvumu. Šādām ierīcēm nevajadzētu atrasties skaļruņa tuvumā.
- Atvienojiet strāvas vadu un pievienojiet to vēlreiz.

Zemfrekvenču skaļrunis neskan pietiekami skaļi.

- Iespējams, jūsu atskaņotā satura ieraksta skaļums ir zems. Pamēģiniet noregulēt zemfrekvenču skaļruņa skaļumu. (skatiet 11. lpp.)
- Novietojiet zemfrekvenču skaļruņi sev tuvāk.

Ja televizors nav pievienots, izmantojot HDMI TO TV (eARC/ARC)

- Pārbaudiet, vai HDMI kabelis ir pareizi pievienots ARC pieslēgvietai. (skatiet 19. lpp.)
- Savienojuma izveide var nebūt iespējama pievienotas ārējās ierīces dēļ (pierīce, spēļu konsole u.c.). Savienojiet sistēmu Soundbar tieši.
- HDMI-CEC var nebūt aktivizēts televizorā. Ieslēdziet CEC televizora izvēlnē. (Samsung televizors: Sākums (🏠) → Iestatījumi (⚙️) → Vispārēji → Ārējo ierīču pārvaldnieks → Anynet+ (HDMI-CEC) DEG)

Neienāk skaņas signāls, ja savienojums ar televizoru ir izveidots, izmantojot režīmu HDMI TO TV (eARC/ARC)

- Ierīce neatskaņo ienākošo signālu. Nomainiet televizora audio izvades režīmu uz PCM vai Dolby Digital. (Samsung televizoriem: Sākums (🏠) → Iestatījumi (⚙️) → Skaņa → Iestatījumi ekspertiem → Digitālās izvades audioformāts)

Ja Bluetooth savienojums nav iespējams

- Lai izveidotu savienojumu ar jaunu ierīci, pārslēdziet uz režīmu **"BT PAIRING"**. (Nospiediet tālvadības pults pogu **PAIR** vai vismaz 5 sekundes turiet nospiestu pogu **🔊 (Mikrofons ieslēgts/izslēgts)** uz korpusa.)
- Ja sistēma Soundbar ir pievienota citai ierīcei, tad pirms pārslēgšanas uz citu ierīci, šī ierīce vispirms ir jāatvieno.
- Atjaunojiet savienojumu pēc Bluetooth skaļruņu saraksta izdzēšanas. (Samsung televizors: Sākums (🏠) → Iestatījumi (⚙️) → Skaņa → Skaņas izvade → Bluetooth skaļruņu saraksts)

- Iespējams, ir atspējota automātiskā savienojuma izveide ar televizoru. Kad sistēma Soundbar ir režīmā **"BT READY"**, uz Soundbar tālvadības pults nospiediet pogu **▶II** un turiet to nospiestu, lai atlasītu **ON-TV CONNECT**. Ja redzams ziņojums **OFF-TV CONNECT**, vēlreiz nospiediet pogu **▶II** un turiet to nospiestu 5 sekundes, lai pārslēgtu savienojumu.
- Atvienojiet strāvas vadu, atkal pievienojiet to un mēģiniet vēlreiz.
- Veiciet ierīces inicializāciju un mēģiniet vēlreiz. (skatiet 37. lpp.)

Ja Bluetooth skaņai ir zema kvalitāte

- Skaņas pārrāvumu cēlonis var būt tuvumā esošu elektroierīču darbības izraisīti radiofrekvenču traucējumi. Lai novērstu šādus radio traucējumus, novietojiet šādas ierīces tālāk no sistēmas Soundbar. Piemēram, mikroviļņu krāsnis.
- Ja savienojamā ierīce atrodas tālu no sistēmas Soundbar, skaņas kvalitāte var pazemināties. Novietojiet ierīci tuvāk sistēmai Soundbar.
- Ja kāda ķermeņa daļa saskaras ar Bluetooth raidzuvēriju vai izstrādājums ir uzstādīts uz metāla furnitūras, skaņas kvalitāte var pazemināties. Pārbaudiet uzstādīšanas un lietošanas apstākļus.

Ja Wi-Fi savienojums nav iespējams

- Pārbaudiet, vai ir ieslēgts bezvadu maršrutētājs.
- Izslēdziet maršrutētāju, ieslēdziet to un mēģiniet vēlreiz.
- Ja bezvadu maršrutētāja signāls ir pārāk vājš, savienojuma izveide var nebūt iespējama. Pārvietojiet bezvadu maršrutētāju tuvāk sistēmai Soundbar vai nomainiet ierīču pozīciju, lai start tām nebūtu šķēršļu.
- Ja esat uzstādījis jaunu bezvadu maršrutētāju, būs jāveic atkārtota skaļruņa tīkla iestatījumu konfigurēšana.

Ja pakalpojums Alexa nereaģē

Ja mikrofons ir izslēgts vai uztveršana ir vāja

- Nospiediet pogu  (Mikrofons ieslēgts/izslēgts) sistēmas Soundbar augšpusē, lai ieslēgtu mikrofonu.
- Balss atpazīšana var nebūt pieejama vides trokšņa dēļ. Samaziniet troksni un mēģiniet vēlreiz.

Ja tīkls ir atvienots

- Tīkls var nebūt pieejams. Veiciet tīkla atkārtotu konfigurēšanu. (skatiet 29. lpp.)

Ja pakalpojums Alexa nav pareizi konfigurēts

- Atkārtoti konfigurējiet pakalpojumu Alexa, izmantojot programmu **SmartThings**. (skatiet 30. lpp.)
- Uzņēmuma Amazon tīmekļa vietnē pārbaudiet, kurās valstīs tiek atbalstīts pakalpojums Alexa. Pārējās valstīs šis pakalpojums nav pieejams.

Ja sistēma Soundbar netiek ieslēgta, tīklīdz tiek ieslēgts televizors

- Ja sistēma Soundbar tiek izslēgta, kamēr televizors ir ieslēgts, barošanas sinhronizācija ar televizoru tiek atspējota. Vispirms izslēdziet televizoru.

13 LICENCE



Manufactured under license from Dolby Laboratories. Dolby, Dolby Atmos, Dolby Audio, Dolby Digital Plus, Pro Logic, and the double-D symbol are trademarks of Dolby Laboratories.



For DTS patents, see <http://patents.dts.com>.
Manufactured under license from DTS Licensing Limited. DTS, the Symbol, & DTS and the Symbol together, DTS:X, and the DTS:X logo are registered trademarks and/or trademarks of DTS, Inc. in the United States and/or other countries. © DTS, Inc. All Rights Reserved.



The terms HDMI and HDMI High-Definition Multimedia Interface, and the HDMI Logo are trademarks or registered trademarks of HDMI Licensing LLC in the United States and other countries.



- Programmatūrai Spotify ir piemērojamas trešo pušu licences, kas ir pieejamas šeit: www.spotify.com/connect/third-party-licenses.
- Papildu informāciju par Spotify Connect skatiet vietnē www.spotify.com/connect.

14 PAZIŅOJUMS PAR ATVĒRTĀ PIRMKODA LICENCI

Lai nosūtītu jautājumus un pieprasījumus par atvērto pirmkodu, sazinieties ar uzņēmumu Samsung Open Source (<http://opensource.samsung.com>)

15 SVARĪGA PIEZĪME PAR APKOPI

- Shēmas un attēli šajā lietotāja rokasgrāmatā ir nodrošināti tikai atsaucei, un tie var atšķirties no faktiskā izstrādājuma izskata.
- Šādos gadījumos var tikt iekasēta administrēšanas maksa:
 - (a) pēc jūsu pieprasījuma tiek izsaukts inženieris, taču izstrādājums nav bojāts (t. i., ja neesat izlasījis šo lietotāja rokasgrāmatu);
 - (b) esat atnesis ierīci uz remonta centru, taču izstrādājums nav bojāts (t. i., ja neesat izlasījis šo lietotāja rokasgrāmatu).
- Jūs tiksiet informēti par administrēšanas maksas apmēru pirms speciālista ierašanās.

16 SPECIFIKĀCIJAS UN NORĀDĪJUMI

Specifikācijas

Modeļa nosaukums	HW-Q950T
Svars	7,1 kg
Izmēri (P x A x Dz)	1232,0 x 69,5 x 138,0 mm
Darba temperatūras diapazons	+5°C līdz +35°C
Darba mitruma diapazons	10 % līdz 75 %
PASTIPRINĀTĀJS Nominālā izvades jauda	(18W x 6) + (10W x 3) + (18W x 6) + 160W + (35W x 4)
Atbalstītie atskaņošanas formāti	Dolby Atmos (True HD / Digital Plus), Dolby Digital, DTS Master Audio, DTS:X, DTS
BEZVADU IERĪCES IZEJAS JAUDA Wi-Fi raidītāja maksimālā jauda	100 mW, 2,4 GHz – 2,4835 GHz, 200 mW, 5,15 GHz – 5,25 GHz, 100 mW, 5,25 GHz – 5,35 GHz & 5,47 GHz – 5,725 GHz
BEZVADU IERĪCES IZEJAS JAUDA BT raidītāja maksimālā jauda	100 mW, 2,4 GHz – 2,4835 GHz
BEZVADU IERĪCES IZEJAS JAUDA SRD raidītāja maksimālā jauda	25 mW, 5,725 GHz – 5,85 GHz
Zemfrekvenču skaļruņa nosaukums	PS-WR95BB
Svars	9,8 kg
Izmēri (P x A x Dz)	210,0 x 403,0 x 403,0 mm
PASTIPRINĀTĀJS Nominālā izvades jauda	160W
BEZVADU IERĪCES IZEJAS JAUDA SRD raidītāja maksimālā jauda	25 mW, 5,725 GHz – 5,85 GHz
Telpiskais skaļrunis nosaukums	PS-SQ90BB-1, PS-SQ90BB-2
Svars	2,1 kg
Izmēri (P x A x Dz)	120,0 x 210,0 x 141,0 mm
PASTIPRINĀTĀJS Nominālā izvades jauda	35W x 4
BEZVADU IERĪCES IZEJAS JAUDA SRD raidītāja maksimālā jauda	25 mW, 5,725 GHz – 5,85 GHz

PIEZĪMES

- Samsung Electronics Co., Ltd patur tiesības bez brīdinājuma veikt izmaiņas specifikācijās.
- Svārs un izmēri ir norādīti aptuveni.

Uzmanību! Ieslēdzot/izslēdzot Wi-Fi, skaņas panelis Soundbar tiek automātiski restartēts.

Kopējais enerģijas patēriņš gaidstāves režīmā (W)	5,2 W
Wi-Fi Pieslēgvietas deaktivizēšanas metode	Nospiediet uz ierīces Soundbar apakšējā paneļa pogu ID SET un turiet to 30 sekundes, lai ieslēgtu/izslēgtu Wi-Fi.
Bluetooth Pieslēgvietas deaktivizēšanas metode	Nospiediet uz ierīces Soundbar apakšējā paneļa pogu NETWORK un turiet to 30 sekundes, lai ieslēgtu/izslēgtu Bluetooth.

- Ar šo uzņēmums Samsung paziņo, ka šis aprīkojums atbilst Direktīvas 2014/53/ES prasībām. Pilns ES atbilstības deklarācijas teksts ir pieejams tīmekļa vietnē: <http://www.samsung.com>, izvēlieties Atbalsts > Meklēšanas atbalsts un ievadiet modeļa nosaukumu.

Šo aprīkojumu drīkst lietot visās ES valstīs.

Šis iekārtas 5 GHz WLAN (Wi-Fi vai SRD) funkcija var darboties tikai telpās.





[Pareiza atbrīvošanās no šī izstrādājuma baterijām]

(Attiecas uz valstīm, kur tiek izmantotas atsevišķas savākšanas sistēmas.)

Šis marķējums uz baterijas, rokasgrāmatas vai iepakojuma norāda, ka pēc šajā izstrādājumā ietvertu bateriju kalpošanas laika beigām no tām nedrīkst atbrīvoties kopā ar sadzīves atkritumiem. Ja ir atzīmēti ķīmiskie simboli Hg, Cd vai Pb, baterija satur dzīvsudrabu, kadmiju vai svini tādā līmenī, kas pārsniedz Direktīvā 2006/66/EK noteiktos standartlīmeņus. Ja baterijas netiek pareizi izmestas, šīs vielas var nodarīt kaitējumu cilvēku veselībai vai videi.

Lai aizsargātu dabas resursus un veicinātu materiālu atkārtotu lietošanu, lūdzu, nodaliet baterijas no citu veidu atkritumiem un nododiet tās pārstrādei atbilstoši vietējai bezmaksas bateriju pārstrādes sistēmai.



Pareiza atbrīvošanās no šī izstrādājuma (elektriskā un elektroniskā aprīkojuma atkritumi)

(Attiecas uz valstīm, kur tiek izmantotas atsevišķas savākšanas sistēmas.)

Šis marķējums uz izstrādājuma, piederumiem vai dokumentācijas norāda, ka pēc izstrādājuma kalpošanas laika beigām no izstrādājuma un tā elektroniskajiem piederumiem (piemēram, lādētāja, austiņām, USB kabeļa) nedrīkst atbrīvoties kopā ar sadzīves atkritumiem. Lai nepieļautu iespējamu kaitējumu apkārtējai videi vai cilvēku veselībai nekontrolētas atkritumu likvidēšanas dēļ, atdaliet šos priekšmetus no citu veidu atkritumiem un utilizējiet tos atbilstoši prasībām, tādējādi veicinot materiālo resursu ilgtspējīgu atkārtoto izmantošanu.

Lai saņemtu detalizētu informāciju par to, kur un kā var nogādāt šos priekšmetus, lai tos pārstrādātu videi draudzīgā veidā, māsaimniecību lietotājiem ir jāsasina ar mazumtirgotāju, no kura viņi iegādājās šo izstrādājumu, vai vietējo valsts iestādi.

Komerclietotājiem ir jāsasina ar piegādātāju un jāiepazīstas ar pirkšanas līguma noteikumiem un nosacījumiem. Šo izstrādājumu un tā elektroniskos piederumus nedrīkst sajaukt ar citiem likvidējamem uzņēmuma atkritumiem.

Informāciju par uzņēmuma Samsung saistībām vides aizsardzības jomā un ar izstrādājumu saistītajiem tiesību aktos noteiktajiem pienākumiem, piemēram, REACH, WEEE, Akumulatori, skatiet vietnē:
www.samsung.com/uk/aboutsamsung/sustainability/environment/our-commitment/data/







SAUGOS INFORMACIJA

SAUGOS ĮSPĖJIMAI

NENUIMKITE DANGTELIO (ARBA GALINĖS DALIES), KAD SUMAŽINTUMĖTE ELEKTROS SMŪGIO PAVOJŲ.

ĮRENGINYJE NĖRA DALIŲ, KURIŲ TECHNINĘ PRIEŽIŪRĄ GALI ATLIKTI NAUDOTOJAS. DĖL TECHNINĖS PRIEŽIŪROS DARBŲ KREIPKITĖS Į KVALIFIKUOTUS TECHNINĖS PRIEŽIŪROS SPECIALISTUS.

Toliau esančioje lentelėje paaiškinami simboliai, kurie gali būti ant jūsų „Samsung“ gaminio.

	DĖMESIO ELEKTROS SMŪGIO PAVOJUS, NEATIDARYKITE	
	Šis simbolis nurodo, kad viduje teka aukšta įtampa. Liestis su bet kokiomis vidinėmis gaminio dalimis yra pavojinga.	
	Šis simbolis nurodo, kad televizorius pristatomas kartu su svarbia medžiaga apie jo veikimą ir techninę priežiūrą.	
	Tai yra II klasės prietaisas. Šis simbolis rodo, kad prietaiso nebūtina įžeminti į saugų įžeminimo tinklą. Jei šio simbolio nėra ant gaminio su maitinimo laidu, gaminį BŪTINA prijungti prie patikimo apsauginio įžeminimo.	
	Kintamosios srovės įtampa. Šis simbolis nurodo, kad viduje teka aukštoji įtampa, jos vertė nurodyta prie AC simbolio.	
	Pastoviosios srovės įtampa. Šis simbolis nurodo, kad viduje teka aukštoji įtampa, jos vertė nurodyta prie DC simbolio.	
	Dėmesio. Vadovaukitės naudojimo instrukcijomis. Šis simbolis rodo, kad būtina vadovautis naudojimo instrukcijomis, susijusiomis su sauga.	

ĮSPĖJIMAS

- Siekdami sumažinti gaisro arba elektros smūgio pavojų, saugokite šį įrenginį nuo lietaus arba drėgmės.

DĖMESIO

- NORĖDAMI IŠVENGTI ELEKTROS SMŪGIO, PLATŲ KIŠTUKO KONTAKTĄ KIŠKITE Į PLAČIĄ LIZDO ANGĄ IR ĮSTUMKITE IKI GALO.
- Įrenginys visada turi būti prijungtas prie kintamosios srovės elektros lizdo naudojant apsauginę įžeminimo jungtį.
- Norint atjungti įrenginį nuo maitinimo tinklo, reikia ištraukti kištuką iš maitinimo tinklo lizdo, todėl maitinimo tinklo kištuką turi būti lengva naudoti.
- Saugokite, kad ant įrenginio neužlašėtų arba neužtikštų skysčio. Nedėkite ant įrenginio daiktų su skysčiais, pvz., vazų.
- Norėdami šį įrenginį išjungti, turite ištraukti maitinimo laido kištuką iš sieninio lizdo. Todėl maitinimo laido kištukas turi būti visada lengvai pasiekiamas.

ATSARGUMO PRIEMONĖS

1. Įsitinkinkite, kad kintamosios srovės maitinimo šaltinis jūsų namuose atitinka energijos reikalavimus, nurodytus ant apatinėje gaminio pusėje esančio identifikavimo lipduko. Pastatykite gaminį horizontaliai ant tinkamo pagrindo (baldo), kad aplink būtų pakankamai vietos ventiliacijai (7–10 cm). Patikrinkite, ar ventiliacijos angos neuždengtos. Nedėkite įrenginio ant stiprintuvų arba kitos įrangos, kuri gali įkaisti. Šis įrenginys skirtas naudoti nuolat. Norėdami visiškai išjungti įrenginį, ištraukite kintamosios srovės laido kištuką iš sieninio elektros lizdo. Ištraukite maitinimo laido kištuką, jei planuojate įrenginio ilgą laiką nenaudoti.
2. Per perkūniją ištraukite kintamosios srovės laido kištuką iš sieninio elektros lizdo. Dėl žaibavimo padidėjusi įtampa gali įrenginį sugadinti.
3. Saugokite įrenginį nuo tiesioginių saulės spindulių ir kitų šilumos šaltinių. Dėl to gali perkaisti įrenginys ir sutrikti jo veikimas.
4. Saugokite gaminį nuo drėgmės (pvz., vazų) ir karščio pertekliaus (pvz., židinio) arba nuo įrangos, sukuriančios stiprius magnetinius ar elektrinius laukus. Atjunkite maitinimo laidą nuo kintamosios srovės šaltinio, jei įrenginys veikia netinkamai. Jūsų gaminyje nėra skirtas pramoniniam naudojimui. Jis skirtas tik asmeniniam naudojimui. Galimas kondensacijos poveikis, jei gaminyje buvo laikomas žemoje temperatūroje. Jei gabenote įrenginį žiemą, prieš naudodami palaukite maždaug 2 valandas, kol įrenginys įšils iki kambario temperatūros.

5. Baterijose, naudojamose su šiuo gaminiu, yra cheminių medžiagų, kurios yra kenksmingos aplinkai. Neišmeskite baterijų kartu su kitomis mišriomis buitinėmis atliekomis. Nemeskite baterijų į ugnį. Nesukelkite trumpojo jungimo, neardykite ar neperkaitinkite baterijų. Jei baterija pakeičiama netinkamai, kyla sprogimo pavojus. Naudokite tik tokias pačias arba atitinkamo tipo baterijas.

Audinio valymas

Nedelsiant pašalinkite bet kokį purvą ar dėmes nuo gaminio paviršiaus.

Tam tikrų medžiagų šalinimas ir valymas gali būti mažiau efektyvus. Tai taip pat taikoma ir atvejais, kai medžiagos nepašalinamos ilgesnį laiką.

⚠ DĖMESIO

- Dulkių, pirštų antspaudų ir pan. šalinimui naudokite dulkių siurblių arba lipnų pūky rinkiklį.
 - Tam tikros medžiagos, iš kurių pagaminti valymo šepetėliai, gali sugadinti gaminį.
 - Rankšluosčiai ir šluostės gali palikti pūkus ar purvą ant gaminio.
- Purvo gramdymui nenaudokite vinies ar panašių įrankių. Jis gali sugadinti audinį.
- Norėdami pašalinti aliejaus ar skysčio dėmes, naudokite švarią baltą šluostę, suvilgytą vandeniu. Jei dėmė išlieka, valykite ją šluoste, suvilgyta vandens ir neutralaus valiklio mišiniu (pvz., indų plovikliu).
 - Naudojant ne neutralų valiklį ar valymo priemonę, audinys gali išblukti arba būti sugadintas.
 - Baigę valymą, sausa šluoste arba plaukų džiovintuvu išdžiovinkite sritį.
 - Nenaudokite per didelės jėgos, kad išvengtumėte audinio išblukimo ar pažeidimo.

TURINYS

01	Komponentų patikrinimas	6
02	Gaminio apžvalga	7
	„Soundbar“ viršutinis skydelis	7
	Apatinis „Soundbar“ skydelis	8
03	„Soundbar“ garsiakalbio nuotolinio valdymo pulto naudojimas	9
	Baterijų įdėjimas prieš pradėdant naudoti nuotolinio valdymo pultu (2 AA tipo baterijos)	9
	Kaip naudoti nuotolinio valdymo pultu	9
	Paslėptų mygtukų naudojimas (mygtukai, turintys daugiau nei vieną funkciją)	12
	Skirtingų režimų garso efektų išvesties techniniai duomenys	12
	„Soundbar“ garsumo reguliavimas televizoriaus nuotolinio valdymo pultu	13
04	„Soundbar“ prijungimas	14
	Sujungia maitinimą ir įrenginius	14
	– Rekomenduojamas garsiakalbių išdėstymas	15
	– Žemų dažnių garsiakalbio arba erdvinio garso garsiakalbių prijungimas rankiniu būdu	16
	– Žemų dažnių ir erdvinio garso garsiakalbių gale esančios LED indikatorius lemputės	17
05	Laidinis prijungimas prie televizoriaus	19
	1 būdas. Prijungimas naudojant HDMI	19
	– HDMI ARC („Audio Return Channel“) palaikančio televizoriaus prijungimas	19
	2 būdas. Prijungimas naudojant optinį kabelį	20
06	Belaidis prijungimas prie televizoriaus	22
	Prijungimas per „Bluetooth“	22
07	Išorinio įrenginio prijungimas	24
	1 būdas. Prijungimas naudojant HDMI laidą (gebantį atkurti ir dekoduoti „Dolby Atmos“)	24
	2 būdas. Prijungimas naudojant optinį kabelį	25

08	Mobiliojo įrenginio prijungimas	26
	1 būdas. Prijungimas per „Bluetooth“	26
	2 būdas. Prijungimas naudojant „Wi-Fi“ (belaidis tinklas)	29
	„Amazon Alexa“ konfigūravimas	30
	„Tap Sound“ funkcijos naudojimas	32
09	Sieninio laikiklio montavimas	33
	Atsargumo priemonės montuojant	33
	Tvirtinimo prie sienos komponentai	33
	Erdvinio garso garsiakalbių tvirtinimas prie sienos	35
10	„Soundbar“ montavimas virš televizoriaus stovo	36
	Komponentai	36
11	Programinės įrangos naujinimas	37
	Automatinis naujinimas	37
	Naujinimas naudojant USB	37
	Inicijavimas	37
12	Trikčių šalinimas	38
13	Licencija	40
14	Atvirosios programinės įrangos licencijos pranešimas	41
15	Svarbi pastaba apie techninę priežiūrą	41
16	Techniniai duomenys ir vadovas	42
	Specifikacijos	42

01 KOMPONENTŲ PATIKRINIMAS



„Soundbar“ pagrindinis įrenginys



„Soundbar“ nuotolinio valdymo pultas / baterijos



Žemųjų dažnių garsiakalbis



x 2

Erdvinio garso garsiakalbis (Kairysis / Dešinysis)



x 4

Maitinimo laidas (Žemųjų dažnių garsiakalbis, Erdvinio garso garsiakalbis, „Soundbar“)



HDMI kabelis



Sieninio laikiklio kreipiamoji



x 2

laikiklio veržlė



x 2

(M4 x L10)

Varžtas



x 2

Sieninis laikiklis



x 4

Guminė kojėlė

- Daugiau informacijos apie energijos tiekimą ir sąnaudas žr. prie gaminio pritvirtintoje etiketėje. (Etiketė: apatinė „Soundbar“ pagrindinio įrenginio dalis)
- Norėdami įsigyti papildomų komponentų ar kabelių, kreipkitės į „Samsung“ techninės priežiūros arba „Samsung“ klientų aptarnavimo centrą.
- Jei reikia daugiau informacijos apie sieninį laikiklį arba guminę kojėlę, žr. 33~36 psl.
- Dizainas, specifikacijos ir programos ekranas gali būti keičiami be išankstinio įspėjimo.
- Priedų išvaizda gali šiek tiek skirtis nuo parodytųjų paveikslėlyje.

02 GAMINIO APŽVALGA

„Soundbar“ viršutinis skydelis

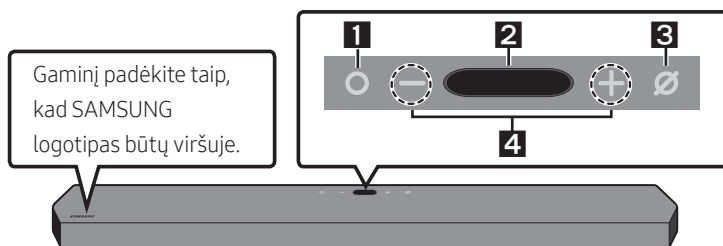

1	○ (Daugiafunkcis) mygtukas <ul style="list-style-type: none">• Budėjimo režime paspauskite mygtuką ○ (Daugiafunkcis), kad įjungtumėte „Soundbar“.• Paspauskite mygtuką ○ (Daugiafunkcis), kad pakeistumėte įvesties šaltinį.• Palaikykite paspaudę mygtuką ○ (Daugiafunkcis) 3 sekundes, kad iškvietumėte „Alexa“. Sakykite laikydami paspaustą mygtuką, kad įjungtumėte balso atpažinimą.
2	Ekranas <p>Rodoma gaminio būseną ir dabartinis režimas.</p> D.IN → HDMI 1 → HDMI 2 → Wi-Fi → BT
3	⊘ (Mikrofonas įjungtas / išjungtas) mygtukas <p>Paspauskite mygtuką, kad įjungtumėte arba išjungtumėte mikrofoną.</p>
4	— + (Garsumo) mygtukas <p>Reguliuoja garsumą.</p>

- Prijungus kintamosios srovės laidą, maitinimo mygtukas pradės veikti po 4–6 sek.
- Kai įjungsite įrenginį, praeis maždaug 4–5 sek., kol bus pradėtas atkurti garsas.
- Jei girdite garsą iš televizoriaus ir „Soundbar“, eikite į televizoriaus garso parinktis **Nustatymai** meniu ir pakeiskite televizoriaus garsiakalbį į **Išor. garsiakalbis**.

Apatinis „Soundbar“ skydelis

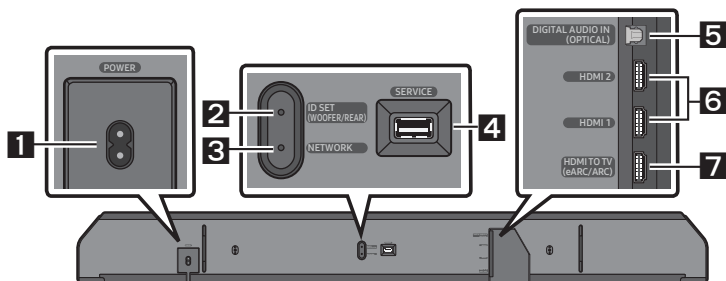

1	POWER Prijunkite „Soundbar“ kintamosios srovės maitinimo kabelį. (Žr. psl. 14)
2	ID SET (WOOFER/REAR) Paspauskite ir belaidžiu ryšiu prijunkite „Soundbar“ prie erdvinio garso ir žemųjų dažnių garsiakalbių.
3	NETWORK Paspauskite ir prijunkite prie belaidžio tinklo („Wi-Fi“) naudodamiesi SmartThings programa.
4	SERVICE Prijunkite USB atminties įrenginį, kad atnaujintumėte gaminio programinę įrangą.
5	DIGITAL AUDIO IN (OPTICAL) Skirta prijungti prie išorinio įrenginio skaitmeninės (optinės) išvesties. (Žr. psl. 25)
6	HDMI 1 / HDMI 2 Priimami skaitmeninio vaizdo ir garso signalai tuo pačiu metu, naudojant HDMI kabelį. Prijunkite prie išorinio įrenginio HDMI išvesties. (Žr. psl. 24)
7	HDMI TO TV (eARC/ARC) Prijunkite prie televizoriaus HDMI lizdo. (Žr. psl. 19)

- Traukdami maitinimo laidą iš sienos kištukinio lizdo, laikykite už kištuko. Netraukite laikydami už kabelio.
- Nejunkite šio įrenginio arba kitų komponentų prie kintamosios srovės elektros lizdo, kol nebus prijungti visi komponentai.

03 „SOUNDBAR“ GARSIAKALBIO NUOTOLINIO VALDYMO PULTO NAUDOJIMAS



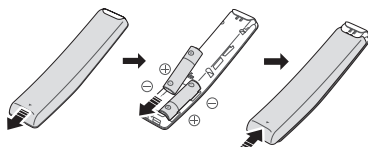

Baterijų įdėjimas prieš pradėdant naudoti nuotolinio valdymo pultu (2 AA tipo baterijos)



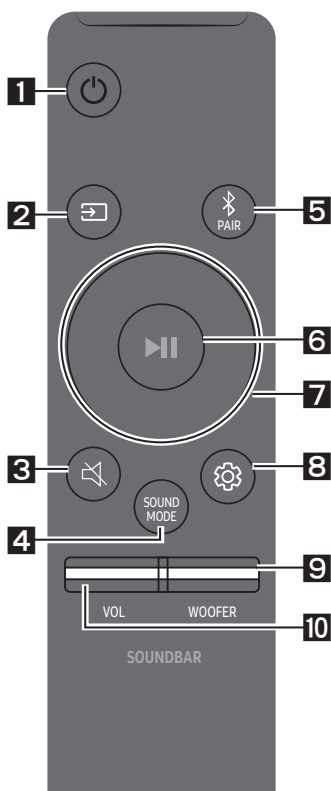

Pastumkite galinį dangtelį rodyklės kryptimi, kol jis visiškai nusiims. 2 AA baterijas (1,5 V) įdėkite teisingai pasirinkdami poliškumo kryptį. Pastumkite galinį dangtelį atgal į vietą.



Kaip naudoti nuotolinio valdymo pultu



1	 Maitinimas	Įjungia ir išjungia „Soundbar“ garsiakalbį. • Funkcija „Auto Power Down“ Įrenginys automatiškai išjungiamas toliau nurodytais atvejais. – Naudojant D.IN / HDMI 1 / HDMI 2 / Wi-Fi / BT režimą, jei garso signalo negaunama 18 min.
2	 Šaltinio	Paspauskite norėdami pasirinkti prie „Soundbar“ prijungtą šaltinį.
3	 Nutildyti	Jei norite nutildyti garsą, paspauskite mygtuką  (Nutildyti). Paspaudę jį dar kartą, garsą įjungsite.

<p>4</p>  <p>SOUND MODE</p>	<p>Pageidaujama garso režimą galite nustatyti pasirinkdami STANDARD, SURROUND, GAME PRO arba ADAPTIVE SOUND.</p> <ul style="list-style-type: none"> • STANDARD Atkuria originalų garsą. • SURROUND SOUND Užtikrina už standartinį platesnį garso lauką. • GAME PRO Atkuria stereoskopinį garsą, kad žaisdami galėtumėte pasinerti į veiksmą. • ADAPTIVE SOUND Išanalizuoja turinį realiuoju laiku ir pagal turinio charakteristikas automatiškai parenka optimalų garso lauką.
<p>5</p>  <p>Bluetooth PAIR</p>	<p>„Soundbar“ įrenginyje įjunkite „Bluetooth“ susiejimo režimą. Paspauskite mygtuką ir palaukite, kol BT PAIRING ekrane bus prisijungta prie naujo „Bluetooth“ įrenginio.</p>
<p>6</p>  <p>Leisti / pristabdyti</p>	<p>Paspausdami mygtuką galite leisti arba pristabdyti muziką.</p>
<p>7</p>  <p>Aukštyn / Žemyn / Kairėn / Dešinėn</p>	 <p>Paspaukę pažymėtas sritis pasirinkite Aukštyn / Žemyn / Kairėn / Dešinėn.</p> <p>Paspaukę mygtuką aukštyn / žemyn / kairėn / dešinėn pasirinkite arba nustatykite funkcijas.</p> <ul style="list-style-type: none"> • Muzikos perjungimas Jei norite pasirinkti kitą muzikos failą, paspauskite mygtuką Dešinėn. Jei norite pasirinkti kitą muzikos failą, paspauskite mygtuką Kairėn. • ID SET Šią parinktį naudokite, kai neprijungtas žemųjų dažnių garsiakalbis arba erdvinio garso garsiakalbis. Kai įrenginys išjungtas, palaikykite paspaudę mygtuką Aukštyn 5 sekundes, kad nustatytumėte ID SET. (Žr. psl. 16.)

8

**Garso
valdymas**

Paspaudus, iš eilės rodomi tokie nustatymų elementai kaip **TREBLE, BASS, SYNC, CENTER LEVEL, SIDE LEVEL, FRONT TOP LEVEL, REAR LEVEL, REAR TOP LEVEL** ir **VIRTUAL ON/OFF**. Pageidaujamas elementas gali būti sureguliuotas naudojant mygtukus **Aukštyn / Žemyn**.

- Norėdami reguliuoti aukštųjų arba žemųjų dažnių garsumą, garso nustatymų meniu pasirinkite **TREBLE** arba **BASS**, tada reguliuokite garsumą nuo –6 iki +6 naudodami mygtukus **Aukštyn / Žemyn**.
- Palaikykite paspaudę mygtuką  (**Garso valdymas**) 5 sekundes, jei norite reguliuoti visų dažnio juostų garsą. 150 Hz, 300 Hz, 600 Hz, 1,2 kHz, 2,5 kHz, 5 kHz ir 10 kHz pasirenkami mygtukais **Kairėn / Dešinėn**, tada reguliuokite nustatymą nuo –6 iki +6 naudodami mygtukus **Aukštyn / Žemyn**.
(Įsitinkinkite, kad garso režimas nustatytas kaip „**STANDARD**“.)
- Norėdami reguliuoti kiekvieno garsiakalbio garsumą, garso nustatymų meniu pasirinkite **CENTER LEVEL, SIDE LEVEL** arba **FRONT TOP LEVEL**, tada sureguliuokite garsumą nuo –6 iki +6 naudodami mygtukus **Aukštyn / Žemyn**.
- Jei vaizdas televizoriuje ir „Soundbar“ garsas nėra sinchronizuoti, garso valdymo meniu pasirinkite **SYNC**, tada garso dėsą nustatykite 0–300 millisekundžių naudodami mygtukus **Aukštyn / Žemyn**.
- **SYNC** palaikomas tik su kai kuriomis funkcijomis.
- Jei yra prijungti erdvinio garso garsiakalbiai, pasirinkite **REAR LEVEL** arba **REAR TOP LEVEL**, tada reguliuokite garsumą nuo –6 iki +6 naudodami mygtukus **Aukštyn / Žemyn**.
- **VIRTUAL** garsiakalbio funkcija gali būti **ON/OFF** naudojant mygtukus **Aukštyn / Žemyn**.

9

**WOOFER
(ŽEMOJO
DAŽNIO)
LYGIS**

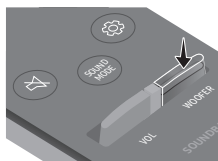
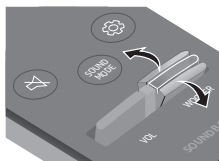

Paspauskite mygtuką aukštyn arba žemyn ir koreguokite žemųjų dažnių garsiakalbio (žemojo dažnio) lygį iki –12 arba nuo –6 iki 6. Paspauskite mygtuką, jei norite nustatyti žemųjų dažnių garsiakalbio (žemojo dažnio) „0“ (numatytą) garsumo lygį.

10

GARSUMAS

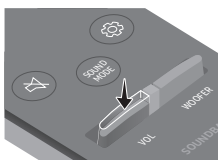
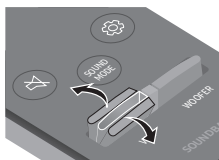

Paspaudę mygtuką aukštyn arba žemyn pakoreguosite garsumą.

- **Nutildyti**

Norėdami išjungti garsą, paspauskite mygtuką **VOL**. Paspaudę jį dar kartą, garsą įjungsite.

Paslėptų mygtukų naudojimas (mygtukai, turintys daugiau nei vieną funkciją)

Paslėptas mygtukas		Puslapio numeris
Nuotolinio valdymo pulto mygtukas	Funkcija	
WOOFER (Aukštyn)	TV nuotolinio valdymo pultas Įjungta / Išjungta (budėjimo režimas)	13 puslapis
Aukštyn	ID SET	16 puslapis
 (Garso valdymas)	7 juostų EQ	11 puslapis

Skirtingų režimų garso efektų išvesties techniniai duomenys

Efektas	Įvestis	Išvestis
		Su žemų dažnių ir erdvinio garso garsiakalbiais
STANDARD	2.0 kan	2.1 kan
	5.1 kan	5.1 kan / 7.1 kan (DTS)
	7.1 kan	7.1 kan
	7.1.4 kan	9.1.4 kan
SURROUND	2.0 kan	9.1.4 kan
	5.1 kan	9.1.4 kan
	7.1 kan	9.1.4 kan
	7.1.4 kan	9.1.4 kan
GAME PRO	2.0 kan	9.1.4 kan
	5.1 kan	9.1.4 kan
	7.1 kan	9.1.4 kan
	7.1.4 kan	9.1.4 kan
ADAPTIVE SOUND	2.0 kan	9.1.4 kan
	5.1 kan	9.1.4 kan
	7.1 kan	9.1.4 kan
	7.1.4 kan	9.1.4 kan

- Įvesties šaltiniams „Dolby Atmos“ ir DTS:X, nepasiekiami efektų režimai, pasirenkami mygtuku **SOUND MODE**. (Žr. anksčiau pateikiamus efektų režimus.)
- Jei įvesties šaltinis yra „Dolby Atmos®“, grojami 9.1.4 kanalai.
- Erdvinio garso garsiakalbiai nesukurs garsų 2 kanalų išėjimui, kai naudojamas režimas **STANDARD**. Norėdami įjungti garsą erdvinio garso garsiakalbiams, pakeiskite efekto režimą į **SURROUND**.

„Soundbar“ garsumo reguliavimas televizoriaus nuotolinio valdymo pultu

„Soundbar“ garsumą reguliuokite naudodami televizoriaus nuotolinio valdymo pultą.

- Ši funkcija gali būti naudojama tik su IR spindulių nuotolinio valdymo pultais. „Bluetooth“ nuotolinio valdymo pultai (nuotolinio valdymo pultai, kuriems reikalingas susiejimas) nepalaikomi.
- Televizoriaus garsiakalbius nustatykite į **Išor. garsiakalbis**, kad pasinaudotumėte šia funkcija.
- Šią funkciją palaikantys gamintojai:
„VIZIO“, „LG“, „Sony“, „Sharp“, „PHILIPS“, „PANASONIC“, „TOSHIBA“, „Hisense“, „RCA“

1. Išjunkite „Soundbar“.

2. Palaikykite paspaudę mygtuką **WOOFER** 5 sekundes.

Kiekvieną kartą, kai laikote paspaudę mygtuką **WOOFER** 5 sekundes, režimas keičiamas tokia seka: „**SAMSUNG-TV REMOTE**“ (numatytasis režimas), „**OFF-TV REMOTE**“, „**ALL-TV REMOTE**“.

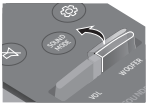
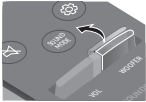
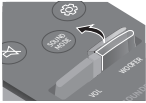
Nuotolinio valdymo pulto mygtukas	Ekranas	Būsena
	(Numatytasis režimas) SAMSUNG-TV REMOTE	Įjungia „Samsung“ televizoriaus IR spindulių nuotolinio valdymo pultą.
	OFF-TV REMOTE	Išjungia televizoriaus nuotolinio valdymo pultą.
	ALL-TV REMOTE	Įjungia trečiųjų šalių televizorių IR spindulių nuotolinio valdymo pultus.

04 „SOUNDBAR“ PRIJUNGIMAS

Sujungia maitinimą ir įrenginius

Naudodami maitinimo laidą, toliau nurodyta tvarka prijunkite „Soundbar“, žemų dažnių ir erdvinio garso garsiakalbius prie elektros lizdo.

- Jei reikia daugiau informacijos apie reikalingą elektros maitinimo šaltinį ir energijos sąnaudas, žr. prie gaminio priklijuotą etiketę. (Etiketė: apatinė „Soundbar“ pagrindinio įrenginio dalis)

1. Prijunkite maitinimo laidą prie žemųjų dažnių garsiakalbio.

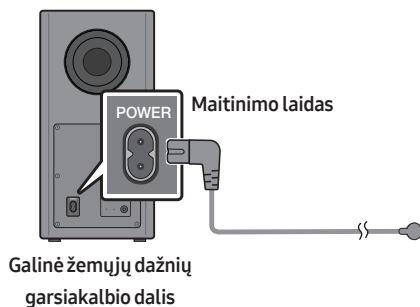

2. Prijunkite maitinimo laidą prie kairiojo ir dešiniojo erdvinio garso garsiakalbio.

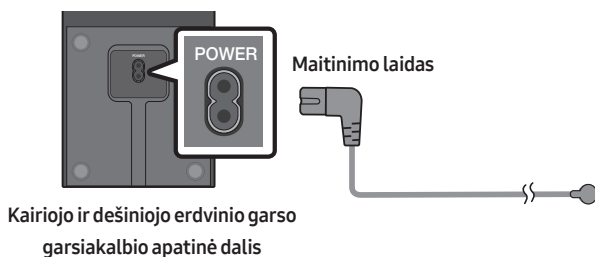

3. Prijunkite maitinimo laidą prie „Soundbar“.

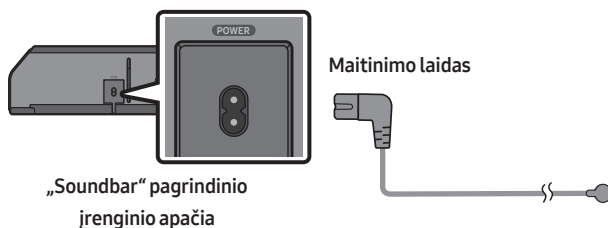

4. Prijunkite maitinimą prie „Soundbar“, žemų dažnių ir erdvinio garso garsiakalbių. Žemų dažnių ir erdvinio garso garsiakalbiai automatiškai prijungiami, kai yra įjungta „Soundbar“.

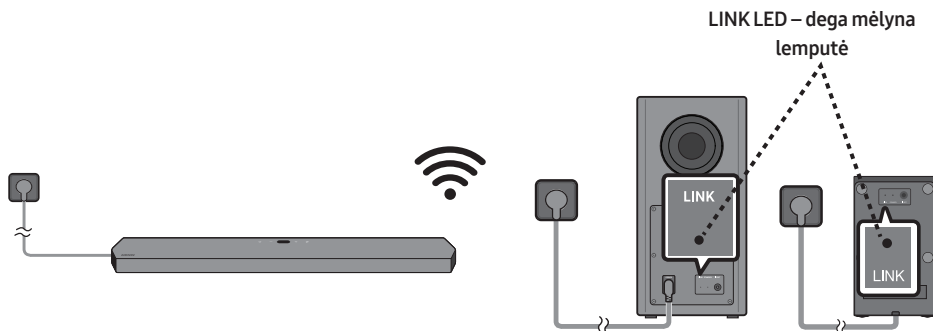

PASTABOS

- Prieš prisijungdami prie „Soundbar“, prijunkite žemų dažnių ir erdvinio garso garsiakalbių maitinimą. Žemų dažnių ir erdvinio garso garsiakalbiai bus automatiškai prijungiami įjungus „Soundbar“.
- Jei gaminiui esant įjungtam atjungsite ir vėl prijungsite maitinimo laidą, „Soundbar“ automatiškai įsijungs.

Rekomenduojamas garsiakalbių išdėstymas

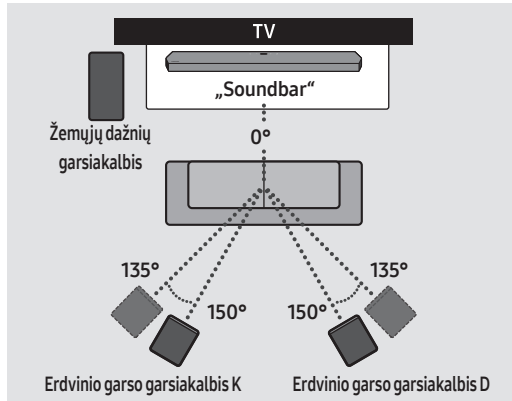

⚠ DĖMESIO

- Belaidės priimančiosios antenos yra įmontuotos belaidžiuose žemų dažnių ir erdvinio garso garsiakalbiuose. Laikykite įrenginius sausoje ir nuo vandens atokiau esančioje vietoje.
- Kad garsas būtų optimalus, įsitikinkite, kad aplink belaidžius žemų dažnių ir erdvinio garso garsiakalbius nėra jokių kliūčių.

Žemų dažnių garsiakalbio arba erdvinio garso garsiakalbių prijungimas rankiniu būdu

Prieš atlikdami prijungimą rankiniu būdu, atlikite toliau nurodytus veiksmus.

- Patikrinkite, ar tinkamai prijungti „Soundbar“ ir žemų dažnių garsiakalbio ar erdvinio garso garsiakalbių maitinimo kabeliai.
- Įsitinkite, ar „Soundbar“ išjungtas.

1. Išjunkite „Soundbar“ maitinimą.
2. Mažiausiai 5 sekundes palaikykite nuspaudę žemų dažnių ir erdvinio garso garsiakalbių galinėje dalyje esantį mygtuką **ID SET**.
 - Žemųjų dažnių garsiakalbio galinėje dalyje esantis raudonas indikatorius užžęsta ir pradeda mirksėti mėlynas indikatorius.

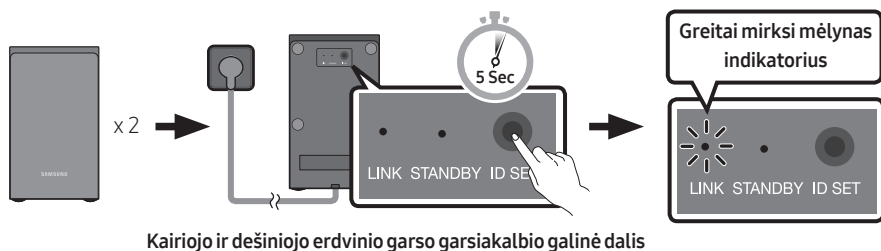
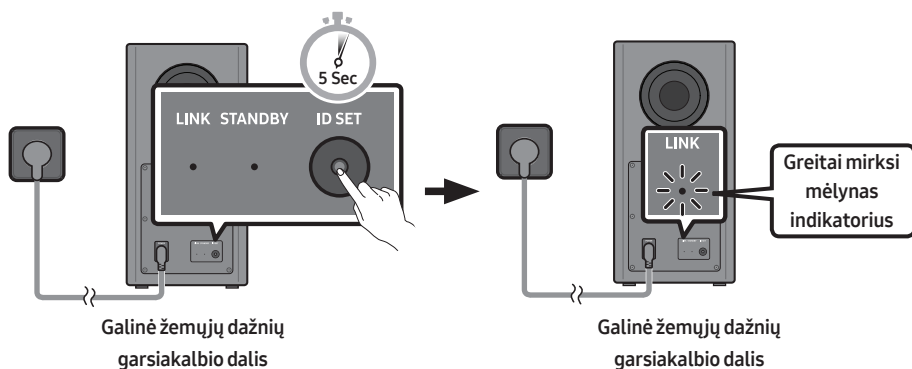

3. Nuotolinio valdymo pulte paspauskite ir 5 sek. palaikykite mygtuką **Aukštyn**.
 - „Soundbar“ ekrane trumpai bus rodomas pranešimas **ID SET**, paskui jis išnyksta.
 - „Soundbar“ automatiškai įsijungia, kai bus baigtas **ID SET**.

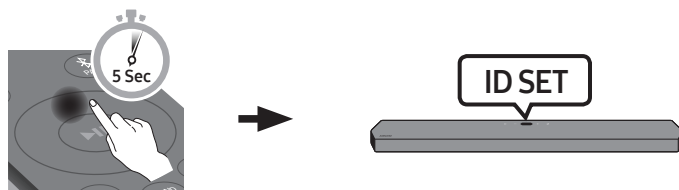

4. Patikrinkite, ar LED lemputė LINK nuolat dega mėlyna (prisijungta).

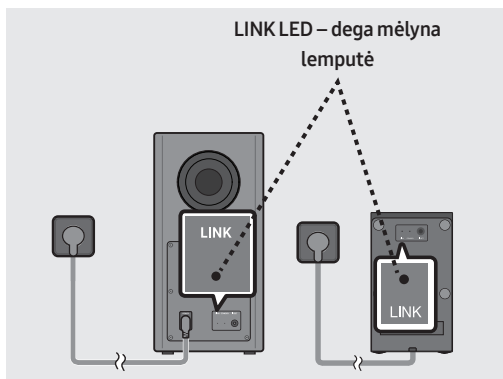

Užmezgus ryšį tarp „Soundbar“ ir belaidžių žemų dažnių bei erdvinio garso garsiakalbių, LINK LED indikatorius nustoja mirksėti ir nepertraukiamai šviečia mėlyna spalva.

Žemų dažnių ir erdvinio garso garsiakalbių gale esančios LED indikatoriaus lemputės

LED	Būseną	Aprašas	Sprendimas
	Šviečia	Sėkmingai prisijungta (įprastas veikimas)	-
	Mirksi	Ryšys atkuriamas	Patikrinkite, ar maitinimo laidas tinkamai prijungtas prie pagrindinio „Soundbar“ įrenginio arba palaukite apie 5 min. Jei indikatorius tebemirksi, pabandykite rankiniu būdu prijungti žemų dažnių ir erdvinio garso garsiakalbius. Žr. psl. 16.
	Šviečia	Budėjimo režimas („Soundbar“ pagrindinis įrenginys išjungtas)	Patikrinkite, ar maitinimo laidas tinkamai prijungtas prie pagrindinio „Soundbar“ įrenginio.
		Nepavyko prisijungti	Prijunkite dar kartą. Rankinio prijungimo instrukcijas žr. 16. psl.
	Mirksi	Gedimas	Žr. vadove pateikiamą „Samsung“ techninės priežiūros centro kontaktinę informaciją.

PASTABOS

- Jei pagrindinis įrenginys yra išjungtas, belaidis žemųjų dažnių garsiakalbis persijungs į budėjimo režimą, o įrenginio gale kelis kartus sumirkšėjęs mėlynas STANDBY režimo LED indikatorius pradės šviesti raudonai.
- Netoli „Soundbar“ garsiakalbio veikiančiam įrenginiui, kuris naudoja tokius pačius dažnius (5,8 GHz), kaip ir „Soundbar“ garsiakalbis, gali trūkinėti garsas.
- Maksimalus pagrindinio įrenginio belaidžio ryšio signalo perdavimo atstumas yra apie 10 metrų, tačiau jis gali skirtis priklausomai nuo naudojimo aplinkos. Jei tarp pagrindinio įrenginio ir belaidžio žemųjų dažnių garsiakalbio yra plieno, betono arba metalo siena, sistema gali visai neveikti, nes belaidžio ryšio signalas negali prasiskverbti per metalą.

DĖMESIO

- Belaidės priimančiosios antenos yra įmontuotos belaidžiuose žemų dažnių ir erdvinio garso garsiakalbiuose. Laikykite įrenginius sausoje ir nuo vandens atokiau esančioje vietoje.
- Kad garsas būtų optimalus, įsitikinkite, kad aplink belaidžius žemų dažnių ir erdvinio garso garsiakalbius nėra jokių kliūčių.

05 LAIDINIS PRIJUNGIMAS PRIE TELEVIZORIAUS

1 būdas. Prijungimas naudojant HDMI

⚠ DĖMESIO

- Kai yra prijungtas ir HDMI, ir optinis laidas, pirmas priimamas HDMI signalas.
- Jei HDMI laidu sujungiate televizorių ir „Soundbar“,junkite prie jungčių, kurios pažymėtos ARC. Kitu atveju televizoriaus garsas gali neveikti.
- Rekomenduojame naudoti tik laidą su HDMI kokybės patvirtinimo logotipu. Įsitikinkite, kad tai patvirtintas A tipo, didelės spartos HDMI eterneto laidas. (DIDELĖS SPARTOS HDMI LAIDAS IR ETERNETAS)

HDMI ARC („Audio Return Channel“) palaikančio televizoriaus prijungimas

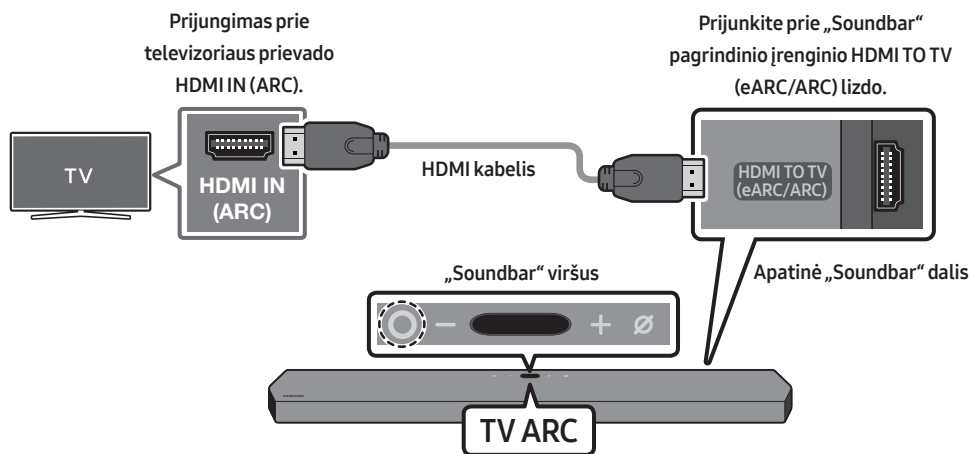

1. Kai „Soundbar“ ir televizorius išjungti, prijunkite HDMI laidą taip, kaip parodyta paveikslėlyje.
2. Įjunkite „Soundbar“ ir televizorių.
3. „Soundbar“ pagrindinio įrenginio ekrano lange rodoma **TV ARC** ir televizoriaus garsas atkuriamas per „Soundbar“.
 - Jei televizoriaus garso atkurti nepavyksta, „Soundbar“ viršuje paspauskite mygtuką **⊙ (Daugiafunkcis)** arba nuotolinio valdymo pulto mygtuką **↔ (Šaltinio)** ir pasirinkite **D.IN** režimą. Ekrane paeiliui rodoma **D.IN** ir **TV ARC**, tada pasigirsta televizoriaus garsas.

- Kai jungiate „Samsung“ televizorių, palaikantį „eARC“ funkciją, ekrane rodomas **eARC** ir girdimas garsinis signalas.
- Jei „Soundbar“ pagrindinio įrenginio ekrano lange nerodoma **TV ARC**, patikrinkite, ar HDMI laidas prijungtas prie tinkamo lizdo.
- Naudodami garsumo reguliavimo mygtukus televizoriaus nuotolinio valdymo pulte pakeiskite „Soundbar“ garsumo lygį.

PASTABOS

- Kai HDMI ARC („Audio Return Channel“) palaikantį televizorių prijungiate prie „Soundbar“ HDMI laido, skaitmeninius vaizdo įrašų ir garso duomenis galima perduoti neprijungiant atskiro optinio laido.
- Rekomenduojame naudoti bešerdį HDMI kabelį, jei įmanoma. Jei norite naudoti šerdinį HDMI kabelį, naudokite mažesnio nei 14 mm skersmens laidą.
- Ši funkcija negalima, jei pasirinktas HDMI kabelis nepalaiko ARC.
- Kai transliacijos garsas yra užkoduotas „Dolby Digital“, o „Skaitmeninės išvesties garso sistemos formatas“ televizoriuje nustatytas kaip PCM, rekomenduojame pakeisti nustatymą į „Dolby Digital“. Kai pakeisite televizoriaus nustatymą, galėsite mėgautis geresne garso kokybe. (Televizoriaus meniu terminai „Dolby Digital“ ir PCM gali būti pavadinti skirtingai – tai priklauso nuo televizoriaus gamintojo.)

2 būdas. Prijungimas naudojant optinį kabelį

Patikrinimas prieš prijungimą

- Kai yra prijungtas ir HDMI ir optinis laidas, pirmas priimamas HDMI signalas.
- Jei naudojate optinį laidą kurio gnybtai yra uždengti, nepamirškite jų nuimti.

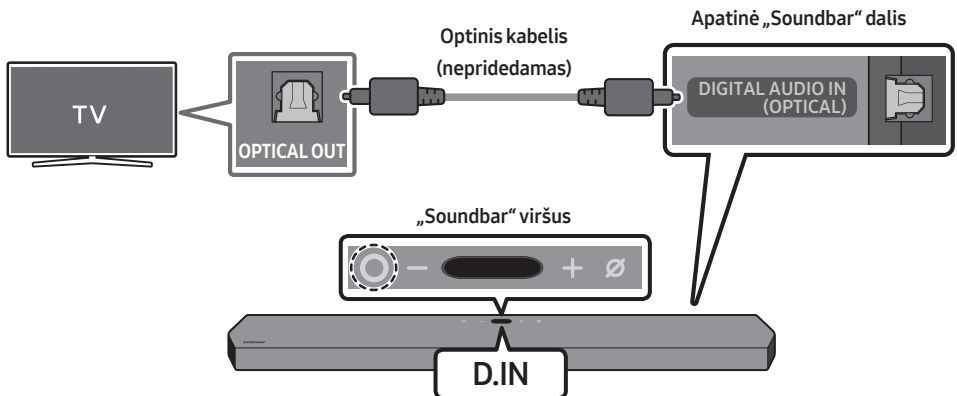

1. Kai televizorius ir „Soundbar“ yra išjungti, sujunkite „Soundbar“ **DIGITAL AUDIO IN (OPTICAL)** lizdą ir televizoriaus OPTICAL išvesties lizdą optiniu laidu (nepridedamas), kaip tai parodyta paveikslėlyje.
2. Įjunkite „Soundbar“ ir televizorių.
3. „Soundbar“ viršuje paspauskite mygtuką **○ (Daugiafunkcis)** arba nuotolinio valdymo pulto mygtuką **☞ (Šaltinio)** ir pasirinkite režimą **D.IN**.
4. Televizoriaus garsas atkuriamas per „Soundbar“.

„Q-Symphony“ funkcijos naudojimas

Naudojant „Q-Symphony“, „Soundbar“ sinchronizuojamas su „Samsung“ televizoriumi, kad garsas būtų atkuriamas per du įrenginius, taip sukuriant optimalų erdvinio garso efektą. Kai „Soundbar“ prijungtas, meniu **TV+„Soundbar“** rodomas televizoriaus meniu **Garso išvestis**. Pasirinkite reikiamą meniu.

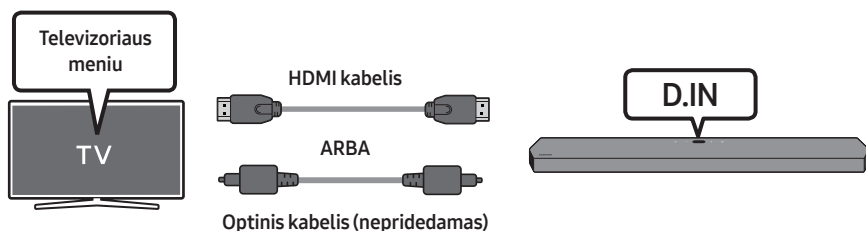

- Televizoriaus meniu pavyzdys: **TV + [AV] „Soundbar“ serijos pavadinimas (HDMI)**

PASTABOS

- Ji veikia pagal televizoriaus palaikomus kodekus.
- Ši funkcija palaikoma tik kai yra prijungtas HDMI kabelis arba optinis kabelis (nepridedamas).
- Ši funkcija yra „Samsung“ televizoriuose, išleistuose 2020 m., ir kai kuriuose „Soundbar“ modeliuose.
- Naudodami „Q-Symphony“, galite pasirinkti tik **GAME PRO** ar **ADAPTIVE SOUND**.

06 BELAIDIS PRIJUNGIMAS PRIE TELEVIZORIAUS

Prijungimas per „Bluetooth“

Kai „Samsung“ televizorius prijungiamas per „Bluetooth“, stereogarsu galite mėgautis be jokios laidų raizgalynės.

- Vienu metu galima prijungti tik vieną „Samsung“ televizorių.
- Galima prijungti „Samsung“ televizorių, kuris palaiko „Bluetooth“. Patikrinkite televizoriaus techninius duomenis.

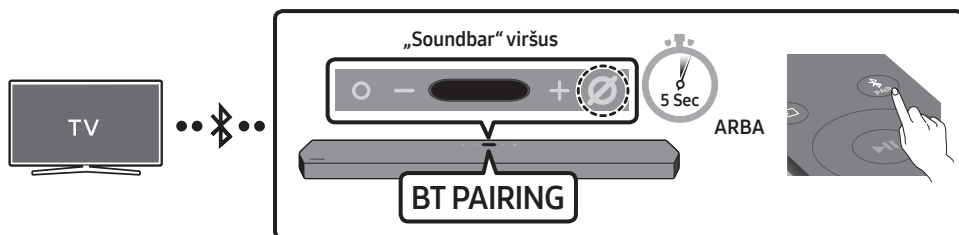

Prijungimas pirmą kartą

1. „Soundbar“ nuotolinio valdymo pulte paspauskite mygtuką **PAIR**, kad įjungtumėte **BT PAIRING** režimą.

(ARBA) a. Viršutiniame skydelyje paspauskite **O (Daugiafunkcis)** ir pasirinkite **BT**.

BT automatiškai per kelias sekundes pasikeičia į **BT PAIRING** arba pasikeičia į **BT READY**, jei prijungtas įrašas.

- b. Kai pasirodo **BT READY**, „Soundbar“ viršutiniame skydelyje paspauskite ir ilgiau nei 5 sek. palaikykite mygtuką **Ø (Mikrofonas įjungtas / išjungtas)**, kad būtų parodyta **BT PAIRING**.

2. „Samsung“ televizoriuje pasirinkite „Bluetooth“ režimą.

(Pvz. Pagrindinis (🏠) → Nustatymai (⚙️) → Garsas → Garso išvestis → „Bluetooth“ garsiakalbių sąrašas → [AV] Samsung Soundbar Q950T („Bluetooth“))

3. Televizoriaus ekrane rodomame sąraše pasirinkite **[AV] Samsung Soundbar Q950T**.

Televizoriaus „Bluetooth“ įrenginių sąrašė pasiekiamas „Soundbar“ žymimas **Reikia susieti** arba **Susieta**. Jei norite prijungti „Samsung“ televizorių prie „Soundbar“, pasirinkite pranešimą ir užmegzkite ryšį.

- Prijungus „Samsung“ televizorių, „Soundbar“ viršutiniame rodinyje rodoma ši informacija: **[Televizoriaus pavadinimas] → BT**.



4. Dabar „Samsung“ televizoriaus garsą galite girdėti per „Soundbar“.

- Kai prijungėte „Soundbar“ garsiakalbį prie „Samsung“ televizoriaus pirmą kartą, prijungdami iš naujo naudokite režimą **BT READY**.

Jei įrenginio nepavyksta prijungti



- Jei „Samsung“ televizoriaus garsiakalbių sąrašė jau yra „Soundbar“ (pvz., [AV] Samsung Soundbar Q950T), jį ištrinkite.
- Tada pakartokite 1–3 veiksmus.

„Soundbar“ garsiakalbio atjungimas nuo „Samsung“ televizoriaus

„Soundbar“ viršuje paspauskite mygtuką  (Daugiafunkcis) arba nuotolinio valdymo pulto mygtuką  (Saltinio) ir pasirinkite bet kurį režimą, išskyrus BT.

- Atjungimas šiek tiek užtrunka, nes „Samsung“ televizorius turi gauti atsakymą iš „Soundbar“ garsiakalbio. (Reikalingas laikas gali skirtis ir priklausyti nuo „Samsung“ televizoriaus modelio.)

Kuo skiriasi BT READY ir BT PAIRNG?

- **BT READY:** Šiuo režimu galite iš naujo prijungti bet kurį anksčiau prijungtą „Samsung“ televizorių arba mobilųjį įrenginį.
- **BT PAIRING:** Šiuo režimu galite prijungti naują įrenginį prie „Soundbar“ garsiakalbio. („Soundbar“ nuotolinio valdymo pulte paspauskite mygtuką  PAIR arba „Soundbar“ viršuje paspauskite ir ilgiau nei 5 sek. palaikykite mygtuką  (Mikrofonas jungtas / išjungtas), kai „Soundbar“ veikia naudodamas BT režimą.)

Pastabos apie „Bluetooth“ ryšį

- Suraskite 1 m atstumu esantį naują įrenginį ir prijunkite jį naudodami „Bluetooth“ ryšį.
- Jei prijungiant „Bluetooth“ įrenginį prašoma įvesti PIN kodą, įveskite <0000>.
- Parengties būsenos „Soundbar“ automatiškai išsijungia po 18 minučių.
- Esant toliau nurodytoms aplinkybėms, „Soundbar“ gali neatlikti „Bluetooth“ paieškos arba tinkamai neužmegzti ryšio.
 - Jei aplink „Soundbar“ yra stiprus elektros laukas.
 - Jei su „Soundbar“ vienu metu susiejami keli „Bluetooth“ įrenginiai.
 - Jei „Bluetooth“ įrenginys išjungtas, jo nėra arba sugedo.
- Naudojant elektroninius įrenginius gali atsirasti radijo trikdžių. Elektromagnetinės bangos sklaidžiantys įrenginiai turi būti laikomi toliau nuo „Soundbar“ pagrindinio įrenginio, taip pat nuo mikrobangų krosnelių, belaidžio LAN įrenginių ir pan.

07 IŠORINIO ĮRENGINIO PRIJUNGIMAS

1 būdas. Prijungimas naudojant HDMI laidą (gebantį atkurti ir dekoduoti „Dolby Atmos“)

Patikrinimas prieš prijungimą

- „Dolby Atmos®“ ir DTS:X palaikomi tik HDMI režime.
- Jei garso išvesties parinktyse yra antrinis garsas, įsitikinkite, kad jis yra išjungtas.
- Įsitikinkite, kad turinys palaiko „Dolby Atmos®“.

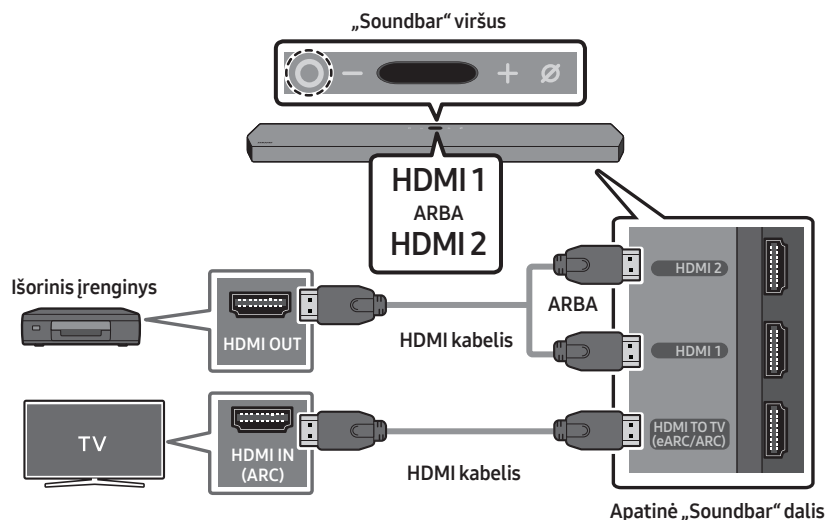

1. HDMI laidu sujunkite išorinio įrenginio HDMI OUT jungtį su „Soundbar“ apačioje esančia **HDMI** jungtimi.
2. HDMI laidu sujunkite televizoriaus HDMI IN jungtį su „Soundbar“ apačioje esančia **HDMI TO TV (eARC/ARC)** jungtimi.
3. Įjunkite „Soundbar“, televizorių ir išorinį įrenginį.
4. Paspauskite mygtuką **⊙ (Daugiafunkcis)**, esantį „Soundbar“ viršutinėje dalyje, arba nuotolinio valdymo pultelio mygtuką **↔ (Šaltinio)**, tuomet pasirinkite režimą **HDMI 1** arba **HDMI 2**.
5. „Soundbar“ ekrane rodomas šiuo metu pasirinktas režimas **HDMI 1** arba **HDMI 2**. „Soundbar“ pradės atkurti garsus.

PASTABOS

- **„Dolby Atmos®“ naudojimas:** Jei įvesties šaltinis yra „Dolby Atmos®“, išvedama 9.1.4 kan. Kai „Dolby Atmos®“ įjungta, **SOUND MODE** mygtuku valdomi „Soundbar“ garso efektų režimai nepasiekiami.
- Suaktyvinus „Dolby Atmos®“, viršutiniame ekrane rodomas „**DOLBY ATMOS®**“.
- **„Dolby Atmos®“ konfigūravimas BD leistuve arba kitame įrenginyje.**
BD leistuvo arba kito įrenginio nustatymų meniu atidarykite garso išvesties parinktis ir įsitikinkite, ar pasirinktas bitų srautas yra „Be kodavimo“. Pvz., „Samsung“ BD leistuve eikite į „Pradžios meniu“ → „Garsas“ → „Skaitmeninė išvestis“ ir pasirinkite „Bitų srautas (neapdorotas)“.

2 būdas. Prijungimas naudojant optinį kabelį

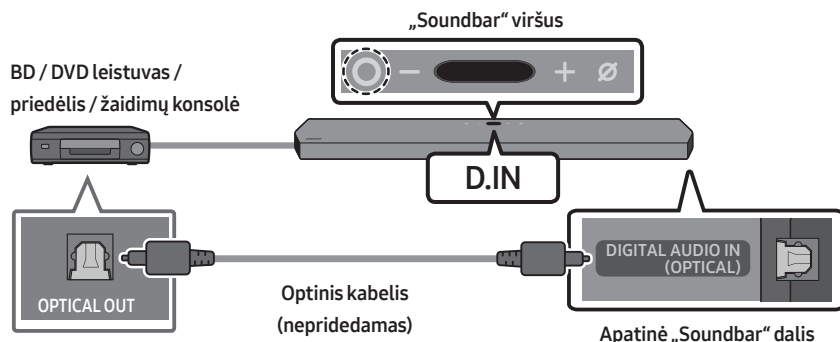

1. Optiniu kabeliu (nepridedamas) sujunkite „Soundbar“ jungtį **DIGITAL AUDIO IN (OPTICAL)** su išorinio įrenginio jungtimi **OPTICAL OUT**.
2. Įjunkite „Soundbar“ ir išorinį įrenginį.
3. Norėdami pasirinkti režimą **D.IN**, „Soundbar“ viršutinėje dalyje paspauskite mygtuką **○ (Daugiafunkcis)** arba nuotolinio valdymo pulto mygtuką **↔ (Šaltinio)**.
4. „Soundbar“ atkurs garsus iš išorinio įrenginio.

08 MOBILIOJO ĮRENGINIO PRIJUNGIMAS

1 būdas. Prijungimas per „Bluetooth“

Prijungę mobilųjį įrenginį per „Bluetooth“ stereogarsu galite mėgautis be jokios laidų raizgalynės.

- Jei susietą „Bluetooth“ įrenginį prijungiate, kai „Soundbar“ yra išjungtas, „Soundbar“ automatiškai įsijungia.

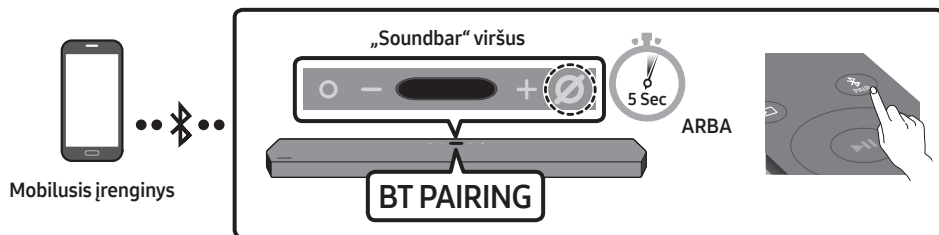

Prijungimas pirmą kartą

- Jei prijungiate prie naujo „Bluetooth“ įrenginio, įsitikinkite, kad įrenginys yra 1 m atstumu.

1. „Soundbar“ nuotolinio valdymo pulte paspauskite mygtuką **PAIR**, kad įjungtumėte **BT PAIRING** režimą.

(ARBA) a. Viršutiniame skydelyje paspauskite **○ (Daugiafunkcis)** ir pasirinkite **BT**.

BT automatiškai per kelias sekundes pasikeičia į **BT PAIRING** arba pasikeičia į **BT READY**, jei prijungtas įrašas.

- b.** Kai pasirodo **BT READY**, „Soundbar“ viršutiniame skydelyje paspauskite ir ilgiau nei 5 sek. palaikykite mygtuką **⊘ (Mikrofonas įjungtas / išjungtas)**, kad būtų parodyta **BT PAIRING**.

2. Įrenginyje pasirodžiusiame sąrašė pasirinkite **[AV] Samsung Soundbar Q950T**.

- „Soundbar“ prijungus prie mobiliojo įrenginio, viršutiniame rodinyje rodoma ši informacija: **[Mobiliojo įrenginio pavadinimas] → BT**.



3. Per „Soundbar“ leiskite muzikos failus iš įrenginio, kuris prijungtas per „Bluetooth“.

- Kai prijungėte „Soundbar“ garsiakalbį prie mobiliojo įrenginio pirmą kartą, norėdami prisijungti iš naujo naudokite režimą **BT READY**.

Jei įrenginio nepavyksta prijungti

- Jei mobiliojo įrenginio garsiakalbių sąrašė jau yra „Soundbar“ (pvz., „**[AV] Samsung Soundbar Q950T**“), jį ištrinkite.
- Tada pakartokite 1 ir 2 veiksmus.

Kuo skiriasi BT READY ir BT PAIRNG?

- **BT READY:** Šiuo režimu galite iš naujo prijungti bet kurį anksčiau prijungtą „Samsung“ televizorių arba mobilųjį įrenginį.
- **BT PAIRING:** Šiuo režimu galite prijungti naują įrenginį prie „Soundbar“ garsiakalbio. („Soundbar“ nuotolinio valdymo pulte paspauskite mygtuką  PAIR arba „Soundbar“ viršuje paspauskite ir ilgiau nei 5 sek. palaikykite mygtuką  (Mikrofonas įjungtas / išjungtas), kai „Soundbar“ veikia naudodamas BT režimą.)

Pastabos apie „Bluetooth“ ryšį

- Suraskite 1 m atstumu esantį naują įrenginį ir prijunkite jį naudodami „Bluetooth“ ryšį.
- Jei prijungiant „Bluetooth“ įrenginį prašoma įvesti PIN kodą, įveskite <0000>.
- Parengties būsenos „Soundbar“ automatiškai išsijungia po 18 minučių.
- Esant toliau nurodytoms aplinkybėms, „Soundbar“ gali neatlikti „Bluetooth“ paieškos arba tinkamai neužmegzti ryšio.
 - Jei aplink „Soundbar“ yra stiprus elektros laukas.
 - Jei su „Soundbar“ vienu metu susiejami keli „Bluetooth“ įrenginiai.
 - Jei „Bluetooth“ įrenginys išjungtas, jo nėra arba sugedo.
- Naudojant elektroninius įrenginius gali atsirasti radijo trikdžių. Elektromagnetines bangas skleidžiantys įrenginiai turi būti laikomi toliau nuo „Soundbar“ pagrindinio įrenginio, taip pat nuo mikrobangų krosnelių, belaidžio LAN įrenginių ir pan.
- „Soundbar“ palaiko SBC duomenis (44,1 kHz, 48 kHz).
- Prijunkite tik prie „Bluetooth“ įrenginių, palaikančių A2DP (AV) funkciją.
- „Soundbar“ garsiakalbio negalima jungti prie „Bluetooth“ įrenginio, kuris palaiko tik HF (laisvų rankų) funkciją.
- Kai „Soundbar“ jungiamas prie „Bluetooth“ įrenginio, laikykite juos kaip galima arčiau viena šalia kito.
- Kuo toliau „Soundbar“ ir „Bluetooth“ įrenginys yra vienas nuo kito, tuo labiau prastėja garso kokybė. „Bluetooth“ ryšys gali nutrūkti, kai atstumas tarp įrenginių viršija veikimo diapazoną.
- Prasto ryšio zonose „Bluetooth“ ryšys gali veikti netinkamai.
- „Bluetooth“ įrenginys gali skleisti triukšmą arba galimi veikimo sutrikimai šiais atvejais:
 - Jei kūnas liečiasi su „Bluetooth“ įrenginio arba „Soundbar“ siūstuvu-imtuvu.r
 - Kampuose arba kai šalia yra kliūtis, pavyzdžiui, siena ar pertvara, kur galimi elektros laukų pasikeitimai.
 - Kai jį veikia elektros trukdžiai, kuriuos skleidžia to paties dažnių diapazono įrenginiai, įskaitant medicinos įrangą, mikrobangų krosneles ir belaidžio LAN prietaisus.
 - Kliūtys, pavyzdžiui, durys ir sienos, taip pat gali neigiamai veikti garso kokybę, net jei įrenginiai yra veikimo diapazone.



- Atsiminkite, kad naudojantis „Bluetooth“ funkcija, „Soundbar“ garsiakalbio negalima susieti su kitu „Bluetooth“ įrenginiu.
- Šio belaidžio elektrinio įrenginio veikimo metu gali kilti elektros trukdžių.

„Bluetooth“ įrenginio atjungimas nuo „Soundbar“ garsiakalbio

Galite atjungti „Bluetooth“ įrenginį nuo „Soundbar“ garsiakalbio. Jei reikia instrukcijų, žr. „Bluetooth“ įrenginio naudotojo vadove.

- „Soundbar“ garsiakalbis bus atjungtas.
- „Soundbar“ atjungus nuo „Bluetooth“ įrenginio, „Soundbar“ viršutiniame rodinyje bus rodoma ši informacija: **BT DISCONNECTED**.

„Soundbar“ atjungimas nuo „Bluetooth“ įrenginio

Paspauskite mygtuką  (**Daugiafunkcis**), esantį „Soundbar“ viršutinėje dalyje, arba nuotolinio valdymo pultelio mygtuką  (**Šaltinio**), kad perjungtumėte režimą iš „BT“.

- Atjungimas šiek tiek užtrunka, nes „Bluetooth“ įrenginys turi gauti atsakymą iš „Soundbar“.
(Atjungimo laikas gali skirtis, atsižvelgiant į „Bluetooth“ įrenginį.)
- „Soundbar“ atjungus nuo „Bluetooth“ įrenginio, „Soundbar“ viršutiniame rodinyje bus rodoma ši informacija: **BT DISCONNECTED**.

2 būdas. Prijungimas naudojant „Wi-Fi“ (belaidis tinklas)

Norint prijungti „Soundbar“ prie mobiliojo įrenginio per belaidį tinklą („Wi-Fi“), reikalinga programa „SmartThings“.

Prijungimas pirmą kartą

1. Mobiliajame įrenginyje (išmaniajame telefone ar planšetėje) įdiekite ir paleiskite programą „SmartThings“.
2. Vadovaukitės programos ekrane pateikiamais nurodymais, kad įtrauktumėte „Soundbar“.
 - Automatiškai išskylantis langas (toliau pateikta antroji iliustracija) kai kuriuose mobiliuosiuose įrenginiuose gali nepasirodyti.
Jei langas neiššoka, spauskite „+“ „Home“ ekrane. „Soundbar“ garsiakalbis pridėtas programoje.

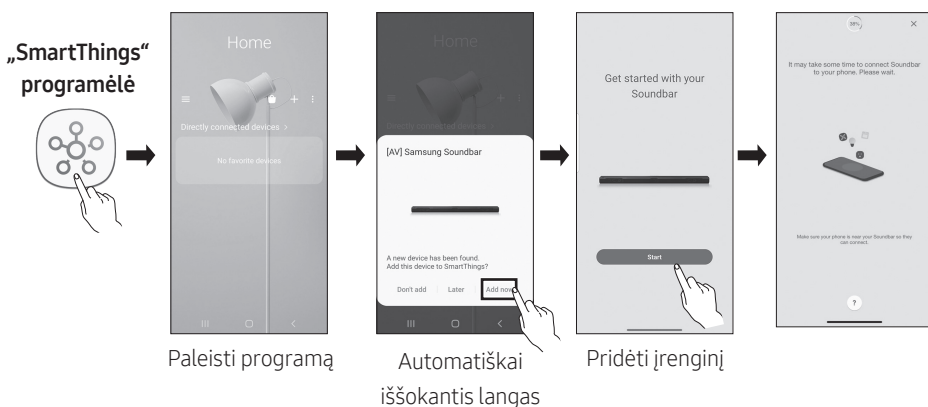

„Amazon Alexa“ konfigūravimas

- „Amazon Alexa“ yra „Amazon“ teikiama paslauga.
- Ši paslauga yra teikiama tik tam tikromis kalbomis, bet ne kitose šalyse ar regionuose.

Naudodami „Alexa“, galite leisti muziką, klausytis žinių, sužinoti orų prognozes ir valdyti namų prietaisus.

Kad galėtumėte naudotis „Amazon Alexa“ paslauga ir prijungti „Soundbar“ prie tinklo, reikalinga „Amazon“ paskyra.

1. Mobiliajame įrenginyje įdiekite „**SmartThings**“ programėlę ir ją paleiskite.
2. Įeikite į „Alexa“ paskyrą vadovaudamiesi programėlėje pateikiamomis instrukcijomis ir tada prisijunkite prie paslaugos.

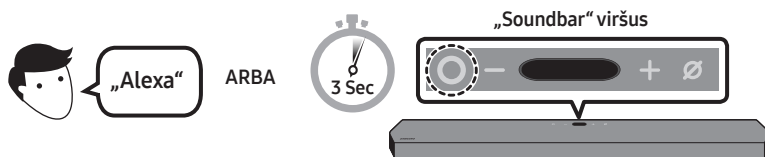

3. Iškvieskite „Alexa“ ar palaikykite paspaudę „Soundbar“ mygtuką **○ (Daugiafunkcis)** 3 sekundes, kad galėtumėte naudotis „Alexa“ paslauga.
 - Palaikykite paspaudę mygtuką **○ (Daugiafunkcis)** 3 sekundes, kad iškvietumėte „Alexa“.Sakykite laikydami paspaustą mygtuką, kad įjungtumėte balso atpažinimą.

Naudokite balso komandas „Soundbar“ garsiakalbiui valdyti



Aktyvinimo frazė +
komanda

Išbandykite	Frazių pavyzdžiai
Garso lygio valdymas	„Alexa“, padidink garsumą
	„Alexa“, sumažink garsumą
Klauskytės „Amazon Music“ srautinio perdavimo turinio	„Alexa“, pagrok džiazą
Atkūrimo valdymas	„Alexa“, leisk kitą dainą
	„Alexa“, sustabdyk muziką
	„Alexa“, koks dainos pavadinimas?
Orų prognozė	„Alexa“, pasakyk orų prognozę?
Laiko planavimas	„Alexa“, nustatyk laikmatį 10 minučių

„Tap Sound“ funkcijos naudojimas

Bakstelėkite „Soundbar“ mobiliuoju įrenginiu, kad mobiliojo įrenginio turinio garsas būtų atkuriamas per „Soundbar“.

- Ši funkcija gali būti nepalaikoma ir tai priklauso nuo mobiliojo įrenginio.
- Ši funkcija suderinama tik su „Samsung“ mobiliaisiais įrenginiais, kuriuose naudojama „Android“ 8.1 arba naujesnė versija.

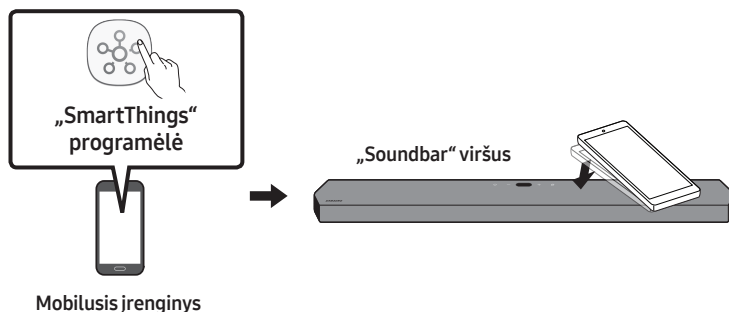

1. Įjunkite **Tap Sound** funkciją mobiliajame įrenginyje.
 - Jei reikia daugiau informacijos apie funkcijos įjungimą, žr. „**Tap Sound**“ funkcijos nustatymas“.
2. Bakstelėkite „Soundbar“ mobiliuoju įrenginiu. Pasirodžiusiame pranešimo lange pasirinkite „**Start now**“. Ryšys tarp mobiliojo įrenginio ir „Soundbar“ užmezgamas naudojant „Bluetooth“.
3. Mobiliojo įrenginio turinio garso atkūrimas per „Soundbar“.
 - Ši funkcija sujungia mobilųjį įrenginį ir „Soundbar“ garsiakalbį „Bluetooth“ ryšiu, kai aptinka vibracijas, kurios atsiranda įrenginiu palietus „Soundbar“.
 - Būkite atsargūs, kad bakstelėdami mobiliuoju įrenginiu nepataikytumėte į aštrų „Soundbar“ kampą. „Soundbar“ arba mobilusis įrenginys gali būti subraižytas arba pažeistas.
 - Rekomenduojame apsaugoti mobilųjį įrenginį laikant jį dėkle. Švelniai bakstelėkite plačią viršutinę „Soundbar“ dalį nenaudodami jėgos.
 - Jei norite naudoti šią funkciją, atnaujinkite „**SmartThings**“ programą į naujausią versiją. Funkcija gali būti nepalaikoma ir tai priklauso nuo programos versijos.

„Tap Sound“ funkcijos nustatymas

Pasinaudokite programa „**SmartThings**“ ir įjunkite „**Tap View, Tap Sound**“ funkcijas.

1. Mobiliajame įrenginyje paleiskite „**SmartThings**“ programą.
2. Pasirodžiusiame mobiliojo įrenginio programos „**SmartThings**“ ekrane pasirinkite (☰ → ⚙️).
3. Nustatykite „**Tap View, Tap Sound**“ kaip „Įjungta“, kad mobiliajam įrenginiui priartėjus prie „Soundbar“ ši funkcija veiktų. Funkcija įjungta.

PASTABOS

- Kai mobilusis įrenginys veikia energijos taupymo režimu, „**Tap Sound**“ funkcija neveikia.
- „**Tap Sound**“ funkcija gali neveikti, jei prie „Soundbar“ garsiakalbio yra radijo trikdžius skleidžiantys įrenginiai, pvz., elektros prietaisai. Užtikrinkite, kad radijo trikdžius skleidžiantys įrenginiai būtų laikomi atitinkamu atstumu nuo „Soundbar“.

09 SIENINIO LAIKIKLIO MONTAVIMAS

Atsargumo priemonės montuojant

- Tvirtinkite tik prie vertikalios sienos.
- Netvirtinkite tokioje vietoje, kurioje yra aukšta temperatūra ar didelis drėgnumas.
- Patikrinkite, ar siena yra pakankamai tvirta ir išlaikys gaminio svorį. Jei ne, sustiprinkite sieną arba pasirinkite kitą tvirtinimo vietą.
- Įsigykite ir naudokite tvirtinimo varžtus arba varžtus su kaiščiais, tinkamus jūsų sienos tipui (tinko plokščių, geležinių plokščių, medienos ir t. t.). Jei įmanoma, įsukite varžtus į sienos rėmus.
- Sieninio laikiklio varžtus pirkite atsižvelgdami į sienos, prie kurios tvirtinsite „Soundbar“, tipą ir storį.
 - Skersmuo: M5
 - Ilgis: rekomenduojama 35 mm arba daugiau.
- Prieš pritvirtindami „Soundbar“ prie sienos, prijunkite jo laidus prie išorinių įrenginių.
- Prieš tvirtindami įsitikinkite, kad įrenginys yra išjungtas, o jo kištukas ištrauktas iš elektros lizdo. To nepadarę galite patirti elektros smūgį.

Tvirtinimo prie sienos komponentai



Sieninio laikiklio kreipiamoji



Laikiklio veržlė



(M4 x L10)

Varžtas



Sieninis laikiklis

1. Pridėkite **Sieninio laikiklio kreipiamoji** prie sienos paviršiaus.
 - **Sieninio laikiklio kreipiamoji** turi būti horizontalioje padėtyje.
 - Jei televizorius pritvirtintas prie sienos, „Soundbar“ tvirtinkite bent 5 cm žemiau nei televizorius.



↑↓ 5 cm arba daugiau

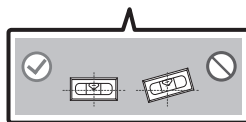
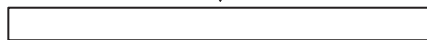

2. Sulygiuokite **Sieninio laikiklio kreipiamoji vidurio linija** su televizoriaus viduriu (jei „Soundbar“ montuojate po televizoriumi) ir pritvirtinkite **Sieninio laikiklio kreipiamoji** prie sienos lipnia juosta.

- Jei montuojate ne po televizoriumi, **Vidurio linija** turi būti montavimo zonos centre.

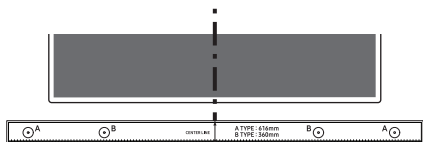

Vidurio linija

3. Perbraukite rašiklio ar nusmailinto pieštuko galiuku per **A-TYPE** vaizdą, esančių abiejuose orientyro galuose, centrą, kad pažymėtumėte atraminiams varžtams skirtas angas, ir nuimkite **Sieninio laikiklio kreipiamoji**.

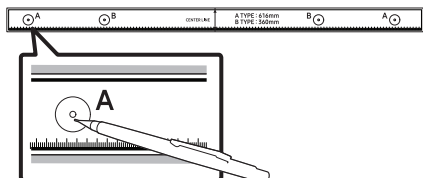

4. Naudodami tinkamo dydžio grąžtą, išgręžkite angą sienoje ties kiekviena žyma.

- Jei žymos neatitinka kaiščių padėties, prieš įsukdami atraminius varžtus, į angas būtina įstatyti tinkamus inkarus ar kaiščius. Jei naudojate kaiščius ar inkarus, įsitinkinkite, kad išgręžtos angos yra pakankamo dydžio naudojamiems kaiščiams arba inkarams.

5. Įstumkite varžtą (nepriedamas) per kiekvieną **Laikiklio varžtas**, tada kiekvieną varžtą tvirtai įsukite į atraminio varžto angą.

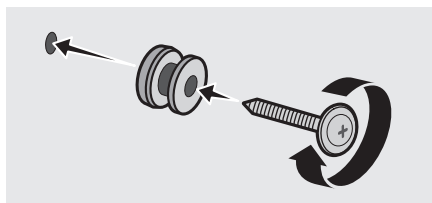

6. Pritvirtinkite 2 **Sieninis laikiklis** tinkama kryptimi „Soundbar“ apačioje, naudodami 2 **Varžtus**.

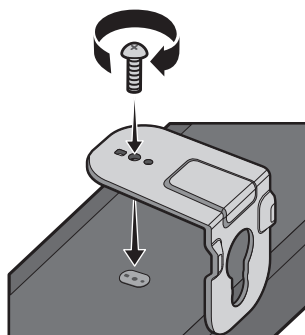

- Surinkdami įsitinkinkite, kad **Sieniniai laikikliai** pakabos dalis yra už galinės „Soundbar“ dalies.

„Soundbar“ galinė pusė



„Soundbar“ garsiakalbio dešinysis galas

7. „Soundbar“ su pritvirtintais **Sieniniai laikikliai** montuokite **Sieniniai laikikliai** užkabindami už sienoje esančių **Laikiklio varžtai**.

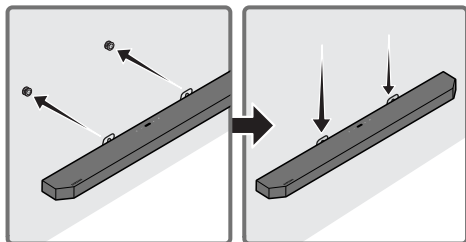

8. Paslinkite „Soundbar“ žemyn, kaip parodyta, kad **Sieninis laikiklis** tvirtai užsikabintų už **Laikiklio varžtas**.

- Įkiškite **Laikiklio varžtas** į plačiąją (apatinę) **Sieninis laikiklis** dalį ir paslinkite **Sieninis laikiklis** žemyn, kad **Sieninis laikiklis** tvirtai užsikabintų už **Laikiklio varžtas**.

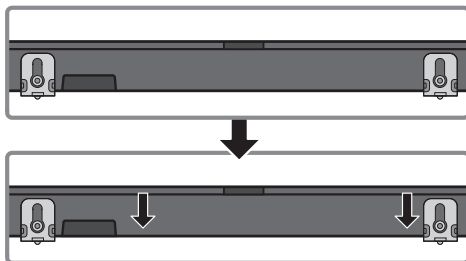

Erdvinio garso garsiakalbių tvirtinimas prie sienos

Norėdami pritvirtinti erdvinio garso garsiakalbius prie sienos, atskirai galite įsigyti sieninius laikiklius.

„Samsung“ neparduoda sieninių laikiklių.

Pastabos dėl erdvinio garso garsiakalbių tvirtinimo prie sienos

- Erdvinio garso garsiakalbių sieniniai laikikliai turi išlaikyti didesnę nei 8,0 kg svorį.
- Angos dydis: 1/4 – 20 UNC srieginė įvorė
- Prieš tvirtindami montavimo prie sienos laikiklius, patikrinkite sienos tvirtumą. Jei siena nėra pakankamai tvirta, prieš pritvirtindami montavimo prie sienos laikiklius ir garsiakalbius, būtinai sutvirtinkite sieną.
- „Samsung“ neatsako už žalą, padarytą netinkamai pritvirtinus gaminį.
- Pasirūpinkite, kad garsiakalbiai nebūtų nukreipti į šoną ar pritvirtinti aukštyje kojomis.

10 „SOUNDBAR“ MONTAVIMAS VIRŠ TELEVIZORIAUS STOVO

Komponentai



Guminė kojelė

Kad sumontuotumėte, pritvirtinkite **Guminės kojeles** prie apatinės „Soundbar“ dalies ir padėkite virš televizoriaus stovo. Įsitinkinkite, kad **Guminės kojelės** tinkamai pritvirtintos ir neišsikiša už televizoriaus stovo kraštų. Žr. toliau pateikiamą paveikslėlį.

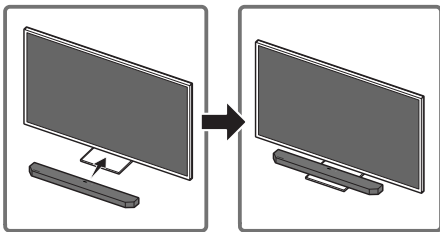
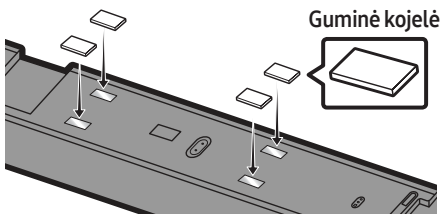

Padėkite „Soundbar“ garsiakalbį ant televizoriaus stovo.

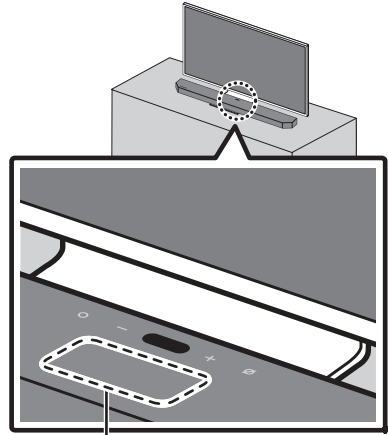

Mikrofonas

Išlygiuokite televizoriaus centrą su „Soundbar“ centru kaip parodyta paveikslėlyje ir atsargiai padėkite „Soundbar“ ant televizoriaus stovo. Šiuo metu mikrofoną padėkite stovo priekyje, kad netrukdytų balso atpažinimui.

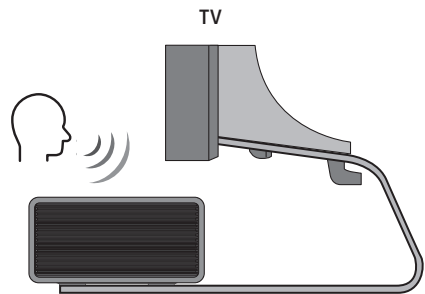

„Soundbar“ garsiakalbio dešinysis
galas

PASTABOS

- Įsitinkinkite, kad „Soundbar“ garsiakalbis yra padėtas ant plokščio ir stabilaus paviršiaus.
- Nepakankamas atstumas nuo televizoriaus gali kelti balso atpažinimo ir akustinius sutrikimus.

11 PROGRAMINĖS ĮRANGOS NAUJINIMAS

Automatinis naujinimas

Prijungus „Soundbar“ prie interneto, automatiškai atnaujinama programinė įranga net esant išjungtam „Soundbar“.

- Norint naudotis automatinio naujinimo funkcija, „Soundbar“ turi būti prijungtas prie interneto. „Wi-Fi“ ryšys su „Soundbar“ garsiakalbiu bus nutrauktas, jei jo maitinimo laidas yra atjungiamas arba maitinimas yra išjungiamas. Atjungus maitinimą, maitinimui atsiradus arba vėl prijungus maitinimo laidą, įjunkite „Soundbar“ garsiakalbį, tada vėl prijunkite jį prie interneto.

Naujinimas naudojant USB

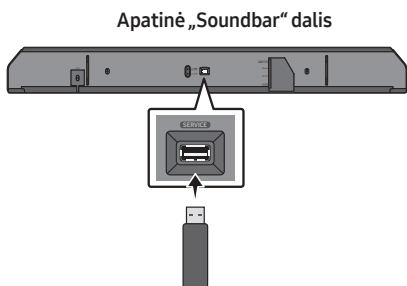

Ateityje „Samsung“ gali pasiūlyti „Soundbar“ sistemos programinės aparatinės įrangos naujinimų.

Kai atsiranda atnaujinimų, prijunkite USB laikmeną, kurioje yra programinės aparatinės įrangos naujinys, prie „Soundbar“ SERVICE lizdo.

1. Eikite į „Samsung“ svetainę (www.samsung.com) → suraskite modelio pavadinimą naudodamiesi klientų palaikymo meniu parinktimi.
 - Jei reikia daugiau informacijos apie naujinimą, žr. Naujinimo vadovą.
2. Atsisiųskite versijos naujinimo failą (USB tipas).
3. Išskleiskite failą, kad sukurtumėte aplanką su failo pavadinimu.
4. Išsaugokite aplanką USB laikmenoje ir tuomet ją prijunkite prie „Soundbar“.
5. Įjunkite „Soundbar“ garsiakalbį. Gaminys bus atnaujintas per 3 minutes, o ekrane bus rodomas pranešimas „UPDATE“.
 - Naujinimo metu neišjunkite garsiakalbio arba neišimkite USB.
 - Jei „UPDATE“ neatsiranda ekrane, atjunkite maitinimo laidą nuo „Soundbar“ ir vėl jį prijunkite.
 - Kai įdiegiama naujausia versija, naujinimas neatliekamas.
 - Atsižvelgiant į USB tipą, naujinimas gali būti nepalaikomas.

Inicijavimas

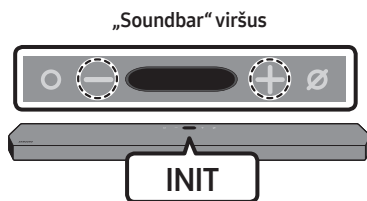

Kai „Soundbar“ įjungtas, vienu metu paspauskite ir bent 5 sek. palaikykite ant korpuso esančius — + (Garsumas) mygtukus. Ekrane parodoma INIT ir „Soundbar“ paleidžiamas.

⚠ DĖMESIO

- Grąžinami visi pradiniai „Soundbar“ nustatymai. Tai atlikite tik tada, kai norite atkurti pradinį nustatymus.

12 TRIKČIŲ ŠALINIMAS

Prieš ieškodami pagalbos, patikrinkite toliau nurodytus dalykus.

Jei neįjungtas maitinimas

- Patikrinkite, ar „Soundbar“ maitinimo laidas tinkamai prijungtas prie lizdo.

Jei funkcijos neveikia tinkamai

- Ištraukite maitinimo laidą ir prijunkite jį iš naujo.
- Atjunkite maitinimo laidą nuo išorinio įrenginio ir bandykite dar kartą.
- Jei nėra signalo, praėjus tam tikram laikui „Soundbar“ automatiškai išsijungia. Įjunkite maitinimą. (Žr. psl. 9.)

Jei neveikia nuotolinio valdymo pultas

- Nuotolinį pultą naudokite arčiau „Soundbar“.
- Pakeiskite baterijas naujomis.

Jei „Soundbar“ neatkuria garso

- „Soundbar“ garsas yra per mažas arba nutildytas. Sureguliuokite garsumą.
- Kai yra prijungtas bet koks išorinis įrenginys (STB, „Bluetooth“, mobilusis įrenginys ir pan.), sureguliuokite išorinio įrenginio garsumą.
- Televizoriaus garso išvesčiai pasirinkite „Soundbar“. („Samsung“ televizorius: Pagrindinis (🏠) → Nustatymai (⚙️) → Garsas → Garso išvestis → Pasirinkite „Soundbar“)

- Laidas į „Soundbar“ negali būti laisvas. Atjunkite ir iš naujo prijunkite laidą.
- Visiškai ištraukite maitinimo laidą, iš naujo prijunkite ir įjunkite maitinimą.
- Įjunkite gaminį ir bandykite dar kartą. (Žr. psl. 37.)

Jei iš žemų dažnių ir erdvinio garso garsiakalbių nesklinda garsas

- Patikrinkite, ar žemų dažnių ir erdvinį garsiakalbių galinėje dalyje esantis LED indikatorius dega mėlynai. Jei indikatorius mirksi mėlynai arba pradeda šviesti raudonai, prijunkite „Soundbar“, žemų dažnių ir erdvinius garsiakalbius. (Žr. psl. 16.)
- Galite susidurti su problema, jei tarp „Soundbar“ ir žemųjų dažnių garsiakalbio yra kliūtis. Įrenginius perkeltkite į vietą, kurioje nėra kliūčių.
- Kiti šalia esantys radijo dažnio signalus siunčiantys įrenginiai gali trukdyti ryšiui. Garsiakalbį laikykite toliau nuo tokių įrenginių.
- Ištraukite ir vėl įjunkite maitinimo laidą kištuką.

Per mažas žemųjų dažnių garsiakalbio garsumo lygis

- Originalus atkuriamo kūrinio garsumo lygis gali būti mažas. Pabandykite reguliuoti žemųjų dažnių garsiakalbio lygį. (Žr. psl. 11.)
- Atsineškite žemųjų dažnių garsiakalbį arčiau savęs.

Jei televizorius neprijungtas per HDMI TO TV (eARC/ARC)

- Patikrinkite, ar HDMI laidas tinkamai prijungtas prie ARC jungties. (Žr. psl. 19.)
- Prijungimas gali būti negalimas dėl prijungto išorinio įrenginio (priedėlio, žaidimo ir t. t.). Prijunkite „Soundbar“ tiesiogiai.
- HDMI-CEC televizoriuje gali būti nesuaktyvinta. Televizoriaus meniu įjunkite CEC. („Samsung“ televizorius: Pagrindinis (🏠) → Nustatymai (⚙️) → Bendra → Išorinių įrenginių tvarkytuvė → Anynet+ (HDMI-CEC) ŠVIEČIA)

Nėra garso, kai jungiama prie televizoriaus režimu „HDMI TO TV (eARC/ARC)“

- Įrenginys negali atkurti įvesties signalo. Pakeiskite televizoriaus garso išvestį į PCM arba „Dolby Digital“. („Samsung“ televizoriui: Pagrindinis (🏠) → Nustatymai (⚙️) → Garsas → Ekspertų lygio nustatymai → Skaitmeninės išvesties garso sistemos formatas)

Jei „Bluetooth“ ryšys negalimas

- Kai prijungiate naują įrenginį, ryšiai įjunkite **BT PAIRING**. (Nuotolinio valdymo pulte paspauskite mygtuką **PAIR** arba ant korpuso paspauskite ir bent 5 sek. palaikykite mygtuką **🔊 (Mikrofonas įjungtas / išjungtas)**.)
- Jei „Soundbar“ prijungtas prie kito įrenginio, pirmiausia atjunkite šį įrenginį, kad galėtumėte prijungti kitą.
- Prijungiamame įrenginyje pašalinkite „Bluetooth“ garsiakalbių sąrašą ir prijunkite jį iš naujo. („Samsung“ televizorius: Pagrindinis (🏠) → Nustatymai (⚙️) → Garsas → Garso išvestis → „Bluetooth“ garsiakalbių sąrašas)

- Automatinis televizoriaus ryšys gali būti išjungtas. Kai „Soundbar“ yra „**BT READY**“, palaikykite paspaudę „Soundbar“ nuotolinio valdymo pulto mygtuką **▶II** 5 sekundes, kad pasirinktumėte **ON-TV CONNECT**. Jei matote **OFF-TV CONNECT**, dar kartą palaikykite paspaudę mygtuką **▶II** 5 sekundes, kad perjungtumėte į pasirinktą.
- Ištraukite ir vėl įjunkite maitinimo laido kištuką. Tada bandykite dar kartą.
- Įjunkite gaminį ir bandykite dar kartą. (Žr. psl. 37.)

Jei „Bluetooth“ garsas trūkinėja

- Garsas gali trūkinėti dėl radijo dažnių trukdžių arba šalia esančių elektroninių įrenginių. Tokius įrenginius laikykite toliau nuo „Soundbar“, nes jis gali skleisti radijo trikdžius. Pavyzdžiui: mikrobangų krosnelės.
- Prijungiamas įrenginys yra toli nuo „Soundbar“, todėl garsas gali trūkinėti. Perkelkite įrenginį arčiau „Soundbar“.
- Jei jūsų kūnas liečiasi su „Bluetooth“ siųstuvu-imtuvu arba gaminyje yra įrengtas ar padėtas ant metalinių baldų, garsas gali trūkinėti. Patikrinkite įrengimo aplinką ir naudojimo sąlygas.

Jei „Wi-Fi“ ryšys negalimas

- Patikrinkite, ar įjungtas belaidis maršruto parinktuvas.
- Išjunkite belaidį maršruto parinktuvą ir bandykite dar kartą.
- Kai belaidžio maršruto parinktuvo signalas yra per silpnas, ryšys gali būti neįmanomas. Perkelkite maršruto parinktuvą arčiau „Soundbar“ arba pakoreguokite padėtį, kad ryšio kelyje nebūtų kliūčių.
- Jei belaidis maršruto parinktuvas yra naujas, turite iš naujo sukonfigūruoti garsiakalbio tinklo nustatymus.

Jei „Alexa“ neatsako

Kai mikrofonas išjungtas arba prastas priėmimas

- Paspauskite mygtuką  (Mikrofonas **ijungtas / išjungtas**), esantį „Soundbar“ viršuje, kad įjungtumėte mikrofoną.
- Dėl aplinkos triukšmo, balso atpažinimas gali būti negalimas. Sumažinkite triukšmo lygį ir bandykite dar kartą.

Kai tinklas yra atjungtas

- Tinklas gali būti nepasiekiamas. Sukonfigūruoti tinklą iš naujo. (Žr. psl. 29)

Kai „Alexa“ netinkamai sukonfigūruota

- Naudodami „SmartThings“ programėlę, sukonfigūruokite „Alexa“ iš naujo. (Žr. psl. 30)
- „Amazon“ žiniatinklyje patikrinkite „Alexa“ palaikančias šalis. Paslaugos tose šalyse neteikiamos.

Jei „Soundbar“ neįsijungia iš karto, kai įjungiamas televizorius

- Jei žiūrėdami televizorių išjungiate „Soundbar“, maitinimo tiekimo sinchronizavimas su televizoriumi yra išjungiamas. Pirma išjunkite televizorių.

13 LICENCIJA



Manufactured under license from Dolby Laboratories. Dolby, Dolby Atmos, Dolby Audio, Dolby Digital Plus, Pro Logic, and the double-D symbol are trademarks of Dolby Laboratories.



For DTS patents, see <http://patents.dts.com>. Manufactured under license from DTS Licensing Limited. DTS, the Symbol, & DTS and the Symbol together, DTS:X, and the DTS:X logo are registered trademarks and/or trademarks of DTS, Inc. in the United States and/or other countries. © DTS, Inc. All Rights Reserved.



The terms HDMI and HDMI High-Definition Multimedia Interface, and the HDMI Logo are trademarks or registered trademarks of HDMI Licensing LLC in the United States and other countries.



- „Spotify“ programinės įrangos naudojimui taikomos trečiųjų šalių licencijos, kurias galima rasti čia: www.spotify.com/connect/third-party-licenses.
- Norėdami gauti daugiau informacijos apie „Spotify Connect“, apsilankykite adresu www.spotify.com/connect

14 ATVIROSIOS PROGRAMINĖS ĮRANGOS LICENCIJOS PRANEŠIMAS

Norėdami siųsti užklausas ir prašymus dėl atvirosios programinės įrangos, susisieki­te su „Samsung“ atvirosios programinės įrangos palaikymo tarnyba (<http://opensource.samsung.com>)

15 SVARBI PASTABA APIE TECHNINĘ PRIEŽIŪRĄ

- Iliustracijos ir paveikslėliai šiame naudotojo vadove pateikti tik informaciniais tikslais ir gali skirtis nuo tikrosios gaminio išvaizdos.
- Administravimo mokestis gali būti taikomas, jei
 - (a) iškviečiate specialistą, bet jis neranda jokių gaminio gedimų (t. y. neperskaitėte šio naudotojo vadovo);
 - (b) pristatote gaminį į taisymo centrą, bet jokių gaminio gedimų nerandama (t. y. neperskaitėte šio naudotojo vadovo).
- Jums bus pranešta apie administravimo mokesčio sumą prieš specialisto apsilankymą.

16 TECHNINIAI DUOMENYS IR VADOVAS

Specifikacijos

Modelio pavadinimas	HW-Q950T
Svoris	7,1 kg
Matmenys (P x A x G)	1232,0 x 69,5 x 138,0 mm
Veikimo temperatūros diapazonas	+5°C iki +35°C
Veikimo drėgmės diapazonas	10 % iki 75 %
STIPRINTUVAS Vardinė išėjimo galia	(18W x 6) + (10W x 3) + (18W x 6) + 160W + (35W x 4)
Palaikomi atkūrimo formatai	Dolby Atmos (True HD / Digital Plus), Dolby Digital, DTS Master Audio, DTS:X, DTS
BELAUDŽIO ĮRENGINIO IŠVESTIES GALIA „Wi-Fi“ maks. siųstuvo galia	100 mW esant 2,4–2,4835 GHz, 200 mW esant 5,15–5,25 GHz, 100 mW esant 5,25–5,35 GHz & 5,47–5,725 GHz
BELAUDŽIO ĮRENGINIO IŠVESTIES GALIA BT maks. siųstuvo galia	100 mW esant 2,4–2,4835 GHz
BELAUDŽIO ĮRENGINIO IŠVESTIES GALIA SRD maks. siųstuvo galia	25 mW esant 5,725–5,85 GHz
Žemųjų dažnių garsiakalbio pavadinimas	PS-WR95BB
Svoris	9,8 kg
Matmenys (P x A x G)	210,0 x 403,0 x 403,0 mm
STIPRINTUVAS Vardinė išėjimo galia	160W
BELAUDŽIO ĮRENGINIO IŠVESTIES GALIA SRD maks. siųstuvo galia	25 mW esant 5,725–5,85 GHz
Erdvinio garso garsiakalbio pavadinimas	PS-SQ90BB-1, PS-SQ90BB-2
Svoris	2,1 kg
Matmenys (P x A x G)	120,0 x 210,0 x 141,0 mm
STIPRINTUVAS Vardinė išėjimo galia	35W x 4
BELAUDŽIO ĮRENGINIO IŠVESTIES GALIA SRD maks. siųstuvo galia	25 mW esant 5,725–5,85 GHz

PASTABOS

- „Samsung Electronics Co., Ltd.“ pasilieka teisę be įspėjimo keisti specifikacijas.
- Svoris ir matmenys yra apytiksliai.

Atsargiai: jei įjungsite arba išjungsite „Wi-Fi“, „Soundbar“ bus automatiškai paleistas iš naujo.

Bendros energijos sąnaudos budėjimo režimu (W)	5,2 W
„Wi-Fi“ Prievedo išjungimo būdas	Paspauskite mygtuką ID SET apatiniame „Soundbar“ skydelyje ir palaikykite 30 sekundžių norėdami įjungti arba išjungti „Wi-Fi“.
„Bluetooth“ Prievedo išjungimo būdas	Paspauskite mygtuką NETWORK apatiniame „Soundbar“ skydelyje ir palaikykite 30 sekundžių norėdami įjungti arba išjungti „Bluetooth“.

- Šiuo dokumentu „Samsung“ pareiškia, jog ši įranga atitinka direktyvos 2014/53/ES reikalavimus.

Visą ES atitikties deklaraciją galima rasti interneto svetainėje

<http://www.samsung.com>, atsidarius Pagalba > leškoti pagalbinės informacijos apie gaminį ir įvedus modelio pavadinimą. Ši įranga gali būti naudojama visose ES šalyse. Šios įrangos 5 GHz WLAN („Wi-Fi arba SRD“) funkcija galima naudotis tik patalpose.





[Tinkamas šio gaminio baterijų šalinimas]

(Taikoma šalyse, kuriose naudojamos atskiros atliekų surinkimo sistemos)

Šis simbolis ant baterijos, vadovo arba pakuotės nurodo, kad šio gaminio baterijų negalima išmesti kartu su kitomis buitinėmis atliekomis pasibaigus baterijų eksploatacijos trukmei. Kur pažymėta, cheminiai simboliai Hg, Cd arba Pb nurodo, kad baterijoje yra gyvsidabrio, kadmio arba švino, kurio kiekis viršija EB direktyvos 2006/66 atskaitos lygius. Jei baterijos išmetamos netinkamai, šios medžiagos gali pakenkti žmonių sveikatai arba aplinkai.

Siekdami apsaugoti gamtos išteklius ir skatinti pakartotinį medžiagų naudojimą, atskirkite baterijas nuo kitų tipų atliekų ir perdirbkite jas pasinaudodami vietos nemokamo baterijų grąžinimo sistema.



Tinkamas šio gaminio šalinimas (Elektros ir elektroninės įrangos atliekos)

(Taikoma šalyse, kuriose naudojamos atskiros atliekų surinkimo sistemos)

Šis simbolis ant gaminio, priedų arba literatūroje nurodo, kad gaminys ir jo elektroniniai priedai (pvz., kroviklis, ausinės, USB kabelis) negali būti išmesti kartu su kitomis buitinėmis atliekomis pasibaigus eksploatacijos trukmei. Norėdami išvengti galimos žalos aplinkai ir žmonių sveikatai dėl nekontroliuojamo atliekų šalinimo, atskirkite šias dalis nuo kitų tipų atliekų ir atsakingai perdirbkite, kad būtų skatinamas tvarus materialinių išteklių naudojimas pakartotinai.

Naudotojai iš namų ūkių turėtų susisiekti su mažmenininku, iš kurio įsigijo šį gaminį, arba su vietine valdžios įstaiga, kad gautų išsamios informacijos, kur ir kaip galima šias dalis perdirbti neteršiant aplinkos.

Įmonės turėtų kreiptis į tiekėją ir peržiūrėti pirkimo sutarties nuostatas ir sąlygas. Šis gaminys ir jo elektroniniai priedai neturi būti maišomi su kitomis išmetamomis komercinėmis atliekomis.









Daugiau informacijos apie „Samsung“ aplinkosaugos įsipareigojimus ir su konkrečiais gaminiais susijusius norminius įsipareigojimus, pvz., dėl REACH, WEEE, baterijų, rasite svetainėje:

www.samsung.com/uk/aboutsamsung/sustainability/environment/our-commitment/data/

INFORMACJE DOTYCZĄCE BEZPIECZEŃSTWA

OSTRZEŻENIA DOTYCZĄCE BEZPIECZEŃSTWA

ABY ZMNIJSZYĆ RYZYKO PORAŻENIA PRĄDEM ELEKTRYCZNYM, NIE NALEŻY ZDEJMOWAĆ OSŁONY (LUB CZĘŚCI TYLNEJ). WEWNĄTRZ NIE ZNAJDUJĄ SIĘ ŻADNE CZĘŚCI PODLEGAJĄCE SERWISOWANIU PRZEZ UŻYTKOWNIKA. CZYNNOŚCI SERWISOWE POZOSTAW WYKWALIFIKOWANEMU PERSONELOWI SERWISU. Poniższa tabela zawiera objaśnienia symboli, które mogą znajdować się na urządzeniu firmy Samsung.

	PRZESTROGA RYZYKO PORAŻENIA PRĄDEM ELEKTRYCZNYM. NIE OTWIERAĆ	
	Ten symbol oznacza wysokie napięcie w środku urządzenia. Dotykanie jakichkolwiek wewnętrznych części produktu jest niebezpieczne.	
	Ten symbol oznacza, że do urządzenia dołączono dokumentację zawierającą ważne informacje na temat jego obsługi i konserwacji.	
	Produkt klasy II: Ten symbol oznacza, że nie jest konieczne połączenie obudowy urządzenia z przewodem ochronnym (uziemiającym). Jeśli tego symbolu nie ma na urządzeniu z przewodem zasilającym, urządzenie MUSI mieć niezawodne uziemienie.	
	Napięcie prądu przemiennego: Ten symbol oznacza, że napięciem znamionowym jest napięcie prądu przemiennego.	
	Napięcie prądu stałego: Ten symbol oznacza, że napięciem znamionowym jest napięcie prądu stałego.	
	Przeestroga, należy zapoznać się z instrukcją obsługi: Ten symbol oznacza zalecenie zapoznania się z odpowiednim dokumentem w celu uzyskania przez użytkownika dalszych informacji związanych z bezpieczeństwem.	

OSTRZEŻENIE

- Aby zmniejszyć ryzyko wystąpienia pożaru lub porażenia elektrycznego, nie wystawiaj niniejszego urządzenia na działanie deszczu i wilgoci.

PRZESTROGA

- ABY UNIKNĄĆ PORAŻENIA ELEKTRYCZNEGO, WSUŃ WTYCZKĘ CAŁKOWICIE DO GNIAZDA ELEKTRYCZNEGO.
- Niniejsze urządzenie powinno zawsze być podłączone do gniazda prądu zmiennego z uziemieniem.
- Aby odłączyć urządzenie od źródła zasilania, należy chwytać za wtyczkę.
- Nie należy wystawiać tego urządzenia na kapiącą wodę lub chlapanie. Na urządzeniu nie wolno także stawiać żadnych przedmiotów wypetnionych płynami, takich jak wazon.
- Aby całkowicie wyłączyć urządzenie, należy wyciągnąć wtyczkę z gniazda sieciowego. Należy także zapewnić łatwy dostęp do wtyczki w dowolnej chwili.

ŚRODKI OSTROŻNOŚCI

1. Upewnij się, że domowa sieć zasilająca prądem przemiennym spełnia wymagania z zakresu zasilania umieszczone na naklejce identyfikacyjnej na spodzie produktu. Urządzenie należy umieścić w pozycji poziomej na odpowiedniej podstawie (meblu) zachowując wystarczająco dużo miejsca na dopływ powietrza 7–10 cm. Należy upewnić się, że otwory wentylacyjne nie są zastąpione. Urządzenia nie należy kłaść na wzmacniaczach lub innych urządzeniach, które mogą nagrzewać się w czasie pracy. Urządzenie zostało zaprojektowane jako urządzenie ciągłego użytku. Aby całkowicie wyłączyć urządzenie, odłącz wtyczkę zasilania z gniazdka. Odłącz urządzenie, jeżeli nie ma być używane przez dłuższy czas.
2. Podczas burzy z piorunami należy odłączyć główną wtyczkę prądu przemiennego z gniazda. Napięcie gwałtownie wzrasta pod wpływem wyładowań atmosferycznych, co może uszkodzić jednostkę.
3. Jednostki nie należy wystawiać bezpośrednio na promienie słońca lub inne źródła ciepła. Mogłoby to doprowadzić do przegrzania i uszkodzenia urządzenia.
4. Produkt należy chronić przed wilgocią (np. wazon) i nadmiernym ciepłem (np. z kominka) lub urządzeniami wytwarzającymi silne pole elektromagnetyczne. Jeśli urządzenie nie działa prawidłowo, należy odłączyć kabel zasilania ze źródła prądu zmiennego. Produkt nie jest przeznaczony do użytku przemysłowego. Należy go używać jedynie w celu prywatnym. Jeśli produkt lub płyta były przechowywane w niskich temperaturach, może wystąpić kondensacja pary wodnej. W przypadku przewożenia odtwarzacza zimą należy odczekać około 2 godzin przed jego użyciem, aż temperatura jednostki osiągnie wartość pokojową.

5. Baterie użyte w tym produkcie zawierają substancje chemiczne szkodliwe dla środowiska. Nie należy wyrzucać baterii razem z innymi odpadkami gospodarstwa domowego. Nie należy wrzucać baterii do ognia. Nie należy dopuszczać do zwarcia ani do przegrzania baterii, ani nie należy ich rozmontowywać. W przypadku nieprawidłowego włożenia baterii istnieje niebezpieczeństwo wybuchu. Nowe baterie powinny być tego samego typu.

Czyszczenie tkaniny

Natychmiast usuń wszelkie zabrudzenia lub plamy z powierzchni produktu.

Usuwanie i czyszczenie może być mniej skuteczne w przypadku niektórych substancji lub pozostawienia zabrudzenia na dłuższy czas.

PRZESTROGA

- Za pomocą odkurzacza lub samoprzylepnej rolki do usuwania kurzu, odcisków dłoni i tym podobnych.
 - Niektóre szczotki czyszczące mogą uszkodzić produkt, w zależności od zawartych w nich materiałów.
 - Ręczniki i ubrania do czyszczenia mogą pozostawiać kłaczki lub zabrudzenia na produkcie.
- Nie używaj paznokcia ani innych narzędzi do zeszkrobывania brudu. Może to uszkodzić tkaninę.
- Aby usunąć plamy z oleju lub płynu, użyj czystej białej szmatki zwilżonej wodą. Jeśli plama nie zniknie, przetrzyj ją mieszaniną wody i neutralnego detergentu (np. płynu do mycia naczyń) i szmatki.
 - Nieobojętny detergent lub środek czyszczący może powodować przebarwienia lub uszkodzenie tkaniny.
 - Po umyciu użyj suchej szmatki lub suszarki do włosów, aby wysuszyć zmoczony obszar.
 - Nie używaj nadmiernej siły, aby uniknąć przebarwienia lub uszkodzenia tkaniny.

SPIS TREŚCI

01	Sprawdzenie elementów	6
02	Informacje o produkcie	7
	Górna część Soundbara	7
	Panel dolny listwy Soundbar	8
03	Obsługa pilota do listwy Soundbar	9
	Wkładanie baterii przed użyciem pilota (2 baterie AA)	9
	Obsługa pilota	9
	Używanie ukrytych przycisków (z więcej niż jedną funkcją)	12
	Dane wyjściowe dla różnych trybów efektów dźwiękowych	12
	Regulacja głośności listwy Soundbar za pomocą pilota telewizora	13
04	Podłączanie listwy Soundbar	14
	Podłączanie zasilania i urządzeń	14
	– Zalecany układ głośników	15
	– Ręczne podłączanie subwoofera lub głośników dźwięku przestrzennego	16
	– Wskaźniki LED znajdujące się z tyłu subwoofera i głośników dźwięku przestrzennego	17
05	Korzystanie z przewodowego połączenia z telewizorem	19
	Metoda 1. Podłączanie za pomocą przewodu HDMI	19
	– Podłączanie urządzenia do telewizora, który obsługuje standard HDMI ARC (Audio Return Channel — Kanał zwrotny audio)	19
	Metoda 2. Podłączanie urządzenia za pomocą przewodu optycznego	20
06	Korzystanie z bezprzewodowego połączenia z telewizorem	22
	Połączenie przez Bluetooth	22
07	Nawiązywanie połączenia z urządzeniem zewnętrznym	24
	Metoda 1. Podłączanie przy użyciu kabla HDMI (możliwość dekodowania i odtwarzania dźwięku w formacie Dolby Atmos)	24
	Metoda 2. Podłączanie urządzenia za pomocą przewodu optycznego	25

08	Nawiązywanie połączenia z urządzeniem mobilnym	26
	Metoda 1. Połączenie przez Bluetooth	26
	Metoda 2. Połączenie przez Wi-Fi (sieć bezprzewodowa)	29
	Konfigurowanie usługi Amazon Alexa	30
	Korzystanie z funkcji Tap Sound	32
09	Montaż elementu Wspornik do montażu na ścianie	33
	Środki ostrożności dotyczące instalacji	33
	Komponenty montażowe	33
	Montaż głośników dźwięku przestrzennego na ścianie	35
10	Instalacja listwy Soundbar nad podstawką telewizora	36
	Element	36
11	Aktualizacja oprogramowania	37
	Automatyczna aktualizacja	37
	Aktualizacja za pośrednictwem portu USB	37
	Inicjalizacja	37
12	Rozwiązywanie problemów	38
13	Licencje	40
14	Informacja o Licencji Open Source	41
15	Ważne Informacje Dotyczące Obsługi Serwisowej	41
16	Dane Techniczne i Uwagi	42
	Dane techniczne	42

01 SPRAWDZENIE ELEMENTÓW



Urządzenie główne Soundbar



Pilot zdalnego sterowania listwy
Soundbar/baterie



Głośnik niskotonowy



x 2

Głośnik dźwięku przestrzennego
(Lewy/Prawy)



x 4

Przewód zasilający (Głośnik
niskotonowy, Głośnik dźwięku
przestrzennego, Soundbar)



Przewód HDMI



Szablon do montażu na ścianie



x 2

Śruba mocująca



x 2

(M4 x L10)

Śruba



x 2

Wspornik do montażu na ścianie



x 4





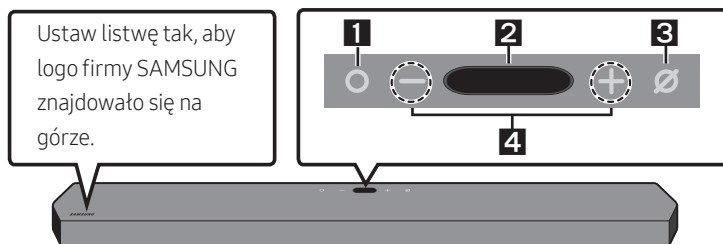

Gumowa nóżka

- Więcej informacji na temat obsługiwanych źródeł zasilania i zużycia prądu znajduje się na etykiecie umieszczonej na urządzeniu. (Etykieta: dolna część urządzenia głównego Soundbar)
- W celu zakupu dodatkowych podzespołów lub opcjonalnych przewodów należy skontaktować się z centrum serwisowym lub działem obsługi klienta firmy Samsung.
- Więcej informacji na temat elementu wspornika do montażu na ścianie lub gumowej nóżki znajduje się na stronach 33–36.
- Konstrukcja, dane techniczne i wygląd ekranu aplikacji mogą ulec zmianie bez wcześniejszego ostrzeżenia.
- Wygląd akcesoriów może odbiegać od przedstawionego na powyższym rysunku.

02 INFORMACJE O PRODUKCIE

Górna część Soundbara



1	Przycisk  (Wielofunkcyjny) <ul style="list-style-type: none">• W trybie oczekiwania naciśnij przycisk , aby włączyć listwę Soundbar.• Naciśnij przycisk , aby zmienić źródło wejścia.• Naciśnij przycisk  na 3 sekundy, aby wywołać usługę Alexa. Wypowiedz polecenie przy wciśniętym przycisku, aby włączyć rozpoznawanie głosu.
2	Wyświetlacz <p>Wyświetlanie stanu produktu i bieżącego trybu. D.IN → HDMI 1 → HDMI 2 → Wi-Fi → BT</p>
3	Przycisk  (Wł./wył. mikrofon) <p>Nacisnąć przycisk, aby włączyć lub wyłączyć mikrofon.</p>
4	Przycisk   (Regulacja głośności) <p>Regulacja głośności.</p>

- Po podłączeniu przewodu sieciowego przycisk zasilania zacznie działać po 4–6 sekundach.
- Emisja dźwięku z urządzenia rozpocznie się po 4–5 sekundach od momentu jego włączenia.
- Jeśli dźwięk jest emitowany zarówno z telewizora, jak i z listwy Soundbar, należy przejść do menu **Ustawienia** telewizora i zmienić opcję głośnika telewizora na **Zewnętrzne**.

Panel dolny listwy Soundbar

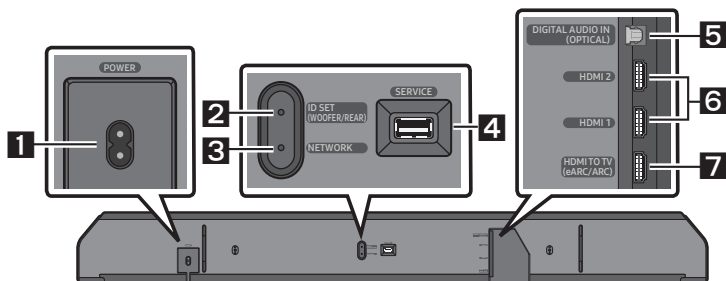

1	POWER Podłącz przewód zasilający Soundbara. (Patrz strona 14)
2	ID SET (WOOFER/REAR) Nacisnąć, aby bezprzewodowo połączyć listwę Soundbar z głośnikami dźwięku przestrzennego i głośnikiem niskotonowym.
3	NETWORK Nacisnąć, aby nawiązać połączenie z siecią bezprzewodową (Wi-Fi) za pomocą aplikacji SmartThings .
4	SERVICE Podłączyć urządzenie pamięci masowej USB, aby zaktualizować oprogramowanie produktu.
5	DIGITAL AUDIO IN (OPTICAL) Podłączyć do cyfrowego wyjścia (optycznego) urządzenia zewnętrznego. (Patrz strona 25)
6	HDMI 1 / HDMI 2 Jednocześnie przesyła cyfrowe sygnały wideo i audio za pośrednictwem przewodu HDMI. Podłączyć do wyjścia HDMI urządzenia zewnętrznego. (Patrz strona 24)
7	HDMI TO TV (eARC/ARC) Podłączyć przewód HDMI do telewizora. (Patrz strona 19)

- Odłączając przewód zasilający od gniazda elektrycznego, pociągnij za wtyczkę. Nie ciągnij za kabel.
- Nie wolno podłączać tego urządzenia ani innych komponentów do gniazda sieciowego, dopóki wszystkie połączenia między komponentami nie zostaną prawidłowo wykonane.

03 OBSŁUGA PILOTA DO LISTWY SOUNDBAR



Wkładanie baterii przed użyciem pilota (2 baterie AA)

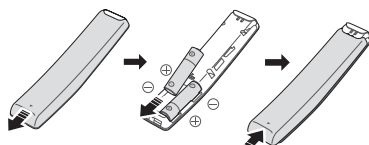

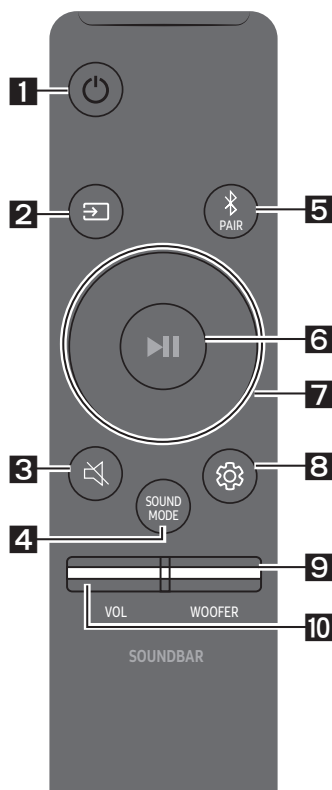

Zsunąć tylną pokrywę w kierunku wskazanym przez strzałkę do momentu jej całkowitego zdjęcia. Włożyć 2 baterie typu AA (1,5 V), prawidłowo orientując ich bieguny. Wsunąć z powrotem tylną pokrywę.



Obsługa pilota



1	 Zasilanie	Włącza i wyłącza listwę Soundbar. • Funkcja Auto Power Down Urządzenie automatycznie wyłączy się w poniższych sytuacjach: – W trybie D.IN / HDMI 1 / HDMI 2 / Wi-Fi / BT w przypadku braku sygnału audio przez 18 minut.
2	 Źródło	Nacisnąć, aby wybrać źródło połączone z listwą Soundbar.
3	 Wycisz	Nacisnąć przycisk  (Wycisz), aby wyciszyć dźwięk. Naciśnij go ponownie, aby wyłączyć wyciszenie.

<p>4</p>  <p>SOUND MODE</p>		<p>Tryb dźwięku można ustawić, wybierając jedną z opcji STANDARD, SURROUND, GAME PRO lub ADAPTIVE SOUND.</p> <ul style="list-style-type: none"> • STANDARD Odtwarzanie oryginalnego dźwięku. • SURROUND SOUND Zapewnia pole akustyczne szersze niż standardowe. • GAME PRO Zapewnia stereoskopowy dźwięk, aby użytkownik zanurzył się w akcji podczas grania. • ADAPTIVE SOUND Analizuje treść w czasie rzeczywistym i automatycznie zapewnia optymalne pole dźwiękowe w oparciu o cechy treści.
<p>5</p>  <p>Bluetooth PAIR</p>		<p>Ustawić listwę Soundbar w trybie parowania Bluetooth. Naciśnąć przycisk i poczekać na wyświetlenie ekranu „BT PAIRING”, aby nawiązać połączenie z nowym urządzeniem Bluetooth.</p>
<p>6</p>  <p>Odtwórz/ Zatrzymaj</p>		<p>Odtwarzanie muzyki można również rozpocząć lub zatrzymać poprzez naciśnięcie przycisku.</p>
<p>7</p>  <p>Góra/Dół/ Lewo/Prawo</p>		<p>Naciśnij wskazane obszary, aby wybrać opcje Góra/Dół/Lewo/Prawo.</p> <p>Naciśnij obszary Góra/Dół/Lewo/Prawo na przycisku, aby wybrać lub ustawić funkcje.</p> <ul style="list-style-type: none"> • Zmiana utworu Naciśnij przycisk Prawo, aby wybrać następny plik muzyczny. Naciśnij przycisk Lewo, aby wybrać poprzedni plik muzyczny. • ID SET Tej opcji należy używać, gdy głośnik niskotonowy lub głośniki dźwięku przestrzennego nie są podłączone lub wymagają ponownego podłączenia. Po wyłączeniu zasilania naciśnąć i przytrzymać przycisk Góra przez 5 sekund, aby wykonać procedurę ID SET. (Patrz strona 16.)

8



Kontrola dźwięku

Po naciśnięciu przycisku wyświetlane są kolejno poszczególne ustawienia, takie jak **TREBLE**, **BASS**, **SYNC**, **CENTER LEVEL**, **SIDE LEVEL**, **FRONT TOP LEVEL**, **REAR LEVEL**, **REAR TOP LEVEL** oraz **VIRTUAL ON/OFF**. Żądane ustawienie można dostosować przy użyciu przycisków **Góra/Dół**.

- Aby sterować głośnością wysokich i niskich tonów, wybrać opcję **TREBLE** lub **BASS** w ustawieniach dźwięku, a następnie dostosować ich głośność w zakresie od -6 do $+6$ za pomocą przycisków **Góra/Dół**.
- Nacisnąć i przytrzymać przycisk  (**Kontrola dźwięku**) przez około 5 sekund, aby wyregulować dźwięk w każdym paśmie częstotliwości. Opcje 150 Hz, 300 Hz, 600 Hz, 1,2 KHz, 2,5 KHz, 5 KHz i 10 KHz można wybierać przyciskami **Lewo/Prawo**. Dla każdej z nich można wybrać ustawienie od -6 do $+6$ za pomocą przycisków **Góra/Dół**. (Należy upewnić się, że tryb dźwięku jest ustawiony na „**STANDARD**”).
- Aby sterować głośnością każdego głośnika, wybrać opcję **CENTER LEVEL**, **SIDE LEVEL** lub **FRONT TOP LEVEL** w ustawieniach dźwięku, a następnie dostosować ich głośność w zakresie od -6 do $+6$ za pomocą przycisków **Góra/Dół**.
- Jeśli obraz w telewizorze TV nie jest zsynchronizowany z dźwiękiem emitowanym przez listwę Soundbar, w ustawieniach dźwięku należy wybrać opcję **SYNC**, a następnie za pomocą przycisków **Góra/Dół** dostosować opóźnienie dźwięku w zakresie 0–300 milisekund.
- Opcja **SYNC** jest obsługiwana tylko w przypadku niektórych funkcji.
- Jeżeli podłączone są głośniki dźwięku przestrzennego, wybrać opcję **REAR LEVEL** lub **REAR TOP LEVEL**, a następnie za pomocą przycisków **Góra/Dół** dostosować ich głośność w zakresie od -6 do $+6$.
- Funkcję głośnika **VIRTUAL** można przetaczać między ustawieniami **ON/OFF** przyciskami **Góra/Dół**.

9



POZIOM GŁOŚNOŚCI GŁOŚNIKA WOOFER (BASOWEGO)

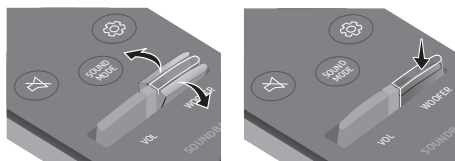

Naciśnij przycisk w górę lub w dół, aby wyregulować poziom głośności głośnika niskotonowego (basowego) do wartości -12 lub od -6 do $+6$. Naciśnij przycisk, aby ustawić poziom głośności głośnika niskotonowego (basowego) na 0 (ustawienie domyślne).

10



REGULACJA GŁOŚNOŚCI

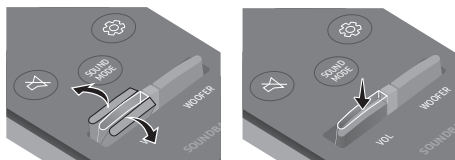

Naciśnij przycisk w górę lub w dół, aby wyregulować głośność.

- **Wycisz**

Nacisnąć przycisk **VOL**, aby wyciszyć dźwięk. Nacisnąć go ponownie, aby wyłączyć wyciszenie.

Używanie ukrytych przycisków (z więcej niż jedną funkcją)

Ukryty przycisk		Strona z informacjami
Przycisk na pilocie	Funkcja	
WOOFER (Góra)	Włączenie/wyłączenie funkcji Pilot do telewizora (tryb czuwania)	Strona 13
Góra	ID SET	Strona 16
 (Kontrola dźwięku)	EQ 7-pasmowy	Strona 11

Dane wyjściowe dla różnych trybów efektów dźwiękowych

Efekt	Wejście	Wyjście
		Z podłączonym subwooferem i głośnikami dźwięku przestrzennego
STANDARD	2.0 kan	2.1 kan
	5.1 kan	5.1 kan / 7.1 kan (DTS)
	7.1 kan	7.1 kan
	7.1.4 kan	9.1.4 kan
SURROUND	2.0 kan	9.1.4 kan
	5.1 kan	9.1.4 kan
	7.1 kan	9.1.4 kan
	7.1.4 kan	9.1.4 kan
GAME PRO	2.0 kan	9.1.4 kan
	5.1 kan	9.1.4 kan
	7.1 kan	9.1.4 kan
	7.1.4 kan	9.1.4 kan
ADAPTIVE SOUND	2.0 kan	9.1.4 kan
	5.1 kan	9.1.4 kan
	7.1 kan	9.1.4 kan
	7.1.4 kan	9.1.4 kan

- W przypadku źródeł wejściowych Dolby Atmos i DTS:X tryby efektów, które można wybrać za pomocą przycisku **SOUND MODE**, nie będą dostępne. (Informacje o trybach efektów znajdują się wyżej).
- Jeśli źródłem sygnału jest Dolby Atmos®, odtwarzany jest dźwięk wielokanałowy 9.1.4.
- Głośniki dźwięku przestrzennego nie będą emitować dźwięku dla wyjścia 2-kanałowego, gdy używany jest tryb **STANDARD**. Aby włączyć dźwięk w głośnikach dźwięku przestrzennego, należy zmienić tryb efektu na **SURROUND**.

Regulacja głośności listwy Soundbar za pomocą pilota telewizora







Głośność listwy Soundbar można regulować za pomocą pilota telewizora.

- Ta funkcja może być używana wyłącznie z pilotami na podczerwień. Piloty Bluetooth (wymagające parowania) nie są obsługiwane.
- W menu telewizora wybrać opcję **Zewnętrzne**, tak aby dźwięki były emitowane przez głośnik zewnętrzny.
- Funkcja jest obsługiwana przez urządzenia następujących producentów: VIZIO, LG, Sony, Sharp, PHILIPS, PANASONIC, TOSHIBA, Hisense, RCA

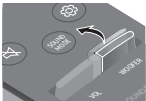
1. Wyłączyć listwę Soundbar.

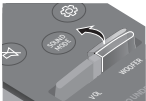
Naciśnąć i przytrzymać przycisk **WOOFER** przez 5 sekund.

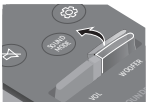
Każde naciśnięcie przycisku **WOOFER** w górę i przytrzymanie go przez 5 sekund powoduje przełączenie trybu w następującej kolejności: „**SAMSUNG-TV REMOTE**” (tryb domyślny), „**OFF-TV REMOTE**”, „**ALL-TV REMOTE**”.

Przycisk na pilocie	Wyświetlacz	Stan
	(Tryb domyślny) SAMSUNG-TV REMOTE 	Pilota na podczerwień telewizora Samsung jest włączony.
	OFF-TV REMOTE 	Pilota telewizora jest wyłączony.
	ALL-TV REMOTE 	Pilota na podczerwień telewizora innej firmy jest włączony.

04 PODŁĄCZANIE LISTWY SOUNDBAR

Podłączanie zasilania i urządzeń

Użyj przewodu zasilającego w następującej kolejności, aby podłączyć subwoofer, głośniki dźwięku przestrzennego i Soundbar do gniazdka elektrycznego:

- Więcej informacji na temat wymaganych źródeł zasilania i zużycia prądu znajduje się na etykiecie umieszczonej na urządzeniu. (Etykieta: dolna część urządzenia głównego Soundbar)

1. Podłączyć przewód zasilający do głośnika niskotonowego.

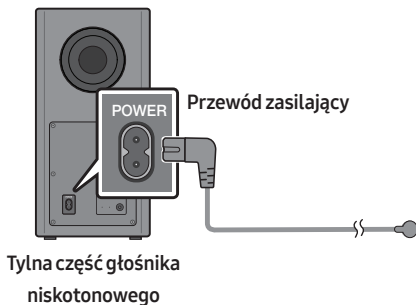

2. Podłączyć przewód zasilający do lewego i prawego głośnika dźwięku przestrzennego.

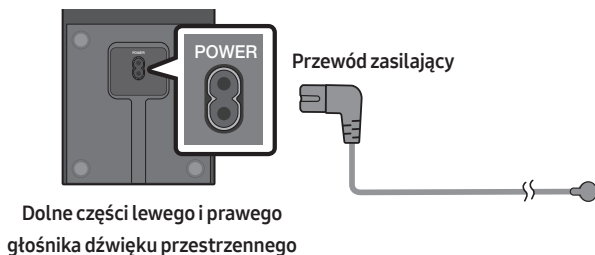

3. Podłączyć przewód zasilający do Soundbara.

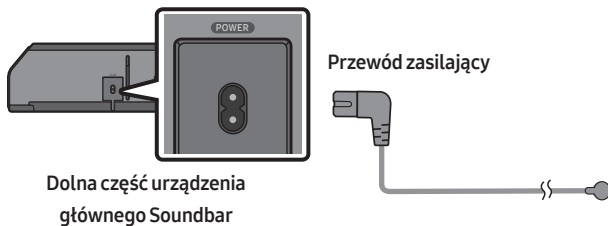

4. Podłącz przewód zasilający do Soundbara, subwoofera i głośników dźwięku przestrzennego. Subwoofer i głośniki dźwięku przestrzennego podłączą się automatycznie po włączeniu Soundbara.

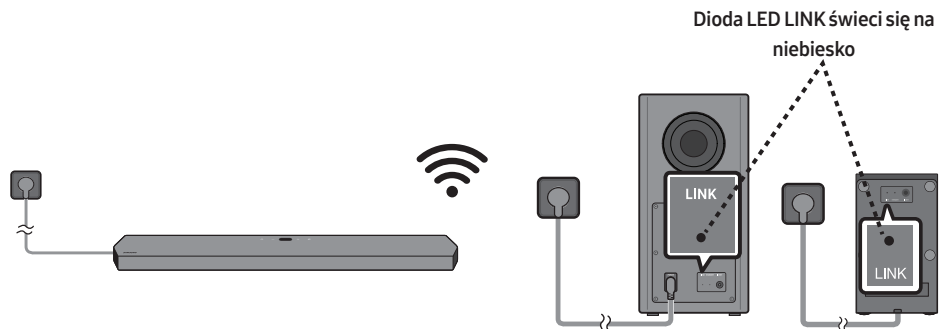

UWAGI

- Podłącz zasilanie do subwoofera i głośników dźwięku przestrzennego przed podłączeniem do Soundbara. Subwoofer i głośniki dźwięku przestrzennego podłączą się automatycznie po włączeniu Soundbara.
- W przypadku odłączenia i ponownego podłączenia przewodu zasilającego, gdy urządzenie jest włączone, listwa Soundbar włączy się automatycznie.

Zalecany układ głośników

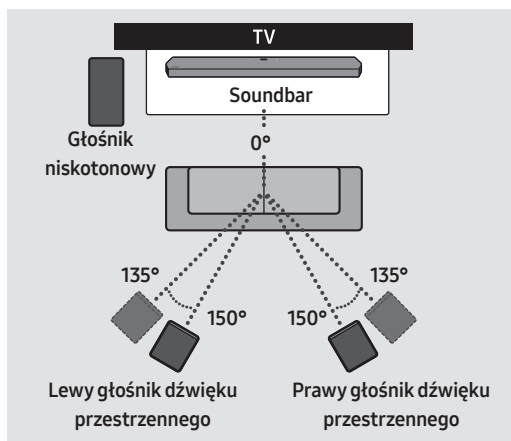

⚠ PRZESTROGA

- Anteny do odbioru sygnału bezprzewodowego są wbudowane w bezprzewodowy subwoofer i głośniki dźwięku przestrzennego. Trzymaj urządzenia z dala od wody i wilgoci.
- W celu zapewnienia najlepszego odstępu, upewnij się, że wokół bezprzewodowego subwoofera i głośników dźwięku przestrzennego nie znajdują się żadne przeszkody.

Ręczne podłączanie subwoofera lub głośników dźwięku przestrzennego

Przed wykonaniem poniższej procedury ręcznego podłączania:

- Upewnij się, że przewody zasilające Soundbara i subwoofera lub głośników dźwięku przestrzennego zostały podłączone poprawnie.
- Upewnij się, że listwa Soundbar jest wyłączona.

1. Wyłączyć główną listwę Soundbar.
2. Naciśnij i przytrzymaj przycisk **ID SET** z tyłu subwoofera i głośników dźwięku przestrzennego przez co najmniej 5 sekund.
 - Czerwony wskaźnik z tyłu głośnika niskotonowego się wyłączy, a niebieski wskaźnik zacznie migać.

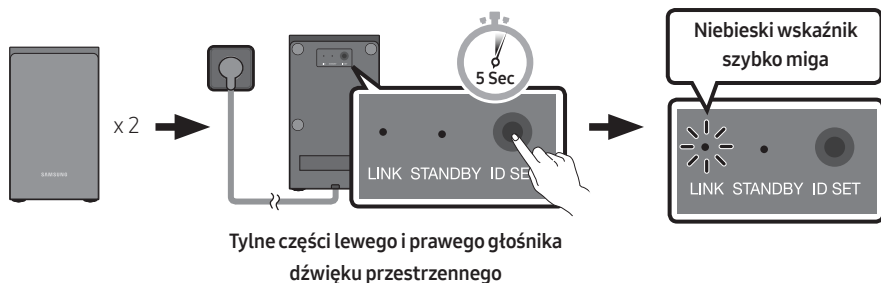
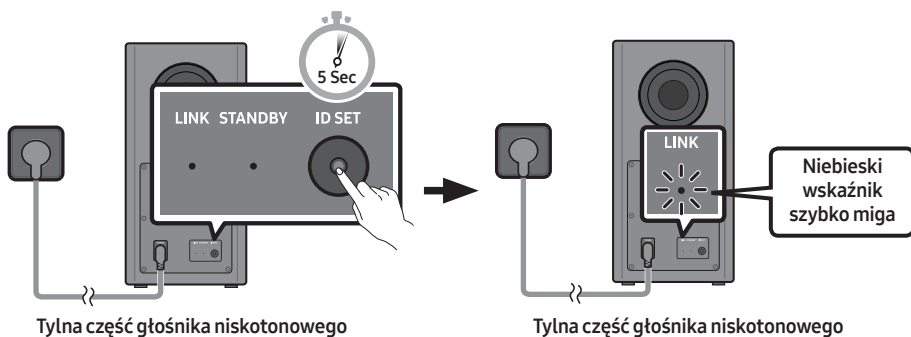

3. Naciśnij i przytrzymaj przycisk **Góra** na pilocie przez 5 sekund.
 - Na wyświetlaczu listwy Soundbar pojawi się komunikat **ID SET**, który po chwili zniknie.
 - Listwa Soundbar włączy się automatycznie po zakończeniu procedury **ID SET**.

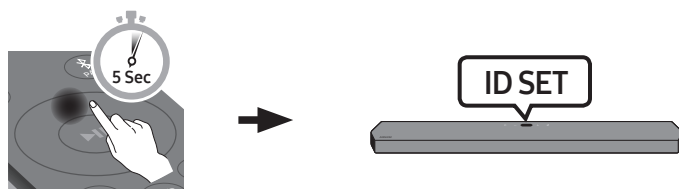

4. Sprawdzić, czy dioda LED LINK świeci na niebiesko światłem ciągłym (nawiązane połączenie).

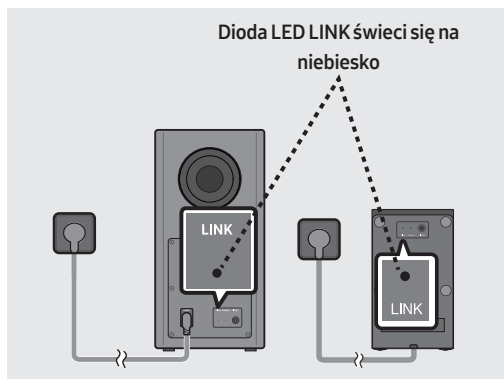

Wskaźnik LED LINK przestanie migać i zaświeci się na niebiesko, gdy zostanie nawiązane połączenie pomiędzy Soundbarem a bezprzewodowym subwooferem oraz głośnikami dźwięku przestrzennego.

Wskaźniki LED znajdujące się z tyłu subwoofera i głośników dźwięku przestrzennego

Wskaźnik LED	Stan	Opis	Resolution
<p>Niebieski</p> <p>LINK STANDBY ID SET</p>	Wł.	Pomyślne nawiązanie połączenia (normalne działanie)	-
	Miganie	Ponowne nawiązywanie połączenia	Sprawdź, czy przewód zasilania jest prawidłowo podłączony do głównej listwy Soundbar lub poczekaj około 5 minut. Jeśli miganie nie ustaje, spróbuj ręcznie podłączyć subwoofer i głośniki dźwięku przestrzennego. Patrz strona 16.
<p>Czerwony</p> <p>LINK STANDBY ID SET</p>	Wł.	Tryb oczekiwania (gdy urządzenie główne Soundbar jest wyłączone)	Sprawdzić, czy przewód zasilania jest prawidłowo podłączony do głównej listwy Soundbar.
		Połączenie nieudane	Połączyć się ponownie. Patrz instrukcje dotyczące ręcznego połączenia na stronie 16.
<p>Czerwony i niebieski</p> <p>LINK STANDBY ID SET</p>	Miganie	Usterka	Zapoznać się z danymi kontaktowymi centrum serwisowego firmy Samsung, które zamieszczono w niniejszej instrukcji obsługi.

UWAGI

- Jeśli jednostka główna zostanie wyłączona, bezprzewodowy głośnik niskotonowy przejdzie w tryb czuwania, a wskaźnik dioda LED trybu STANDBY z tyłu zamiga kilka razy na niebiesko, po czym zacznie świecić na czerwono.
- W przypadku korzystania z urządzenia używającego tej samej częstotliwości (5,8 GHz) w pobliżu listwy Soundbar, mogą wystąpić zakłócenia powodujące przerywanie dźwięków.
- Maksymalna odległość przesyłu sygnału bezprzewodowego jednostki głównej wynosi ok. 10 metrów, ale może się różnić w zależności od środowiska pracy. Jeśli między jednostką główną a bezprzewodowym głośnikiem niskotonowym znajduje się ściana z betonu zbrojonego lub ściana zawierająca elementy metalowe, działanie systemu może być niemożliwe, ponieważ metal blokuje przesył sygnału bezprzewodowego.

PRZESTROGA

- Anteny do odbioru sygnału bezprzewodowego są wbudowane w bezprzewodowy subwoofer i głośniki dźwięku przestrzennego. Trzymaj urządzenia z dala od wody i wilgoci.
- W celu zapewnienia najlepszego odstępu, upewnij się, że wokół bezprzewodowego subwoofera i głośników dźwięku przestrzennego nie znajdują się żadne przeszkody.

05 KORZYSTANIE Z PRZEWODOWEGO POŁĄCZENIA Z TELEWIZOREM



Metoda 1. Podłączanie za pomocą przewodu HDMI

PRZESTROGA

- W przypadku podłączenia przewodu HDMI i przewodu optycznego sygnał HDMI jest odbierany w pierwszej kolejności.
- Aby podłączyć telewizor i listwę Soundbar za pomocą przewodu HDMI, należy skorzystać ze złączy z oznaczeniem ARC. W przeciwnym razie dźwięk z telewizora może nie być odtwarzany.
- Upewnić się, że stosowany jest wysokiej jakości przewód HDMI z logotypem potwierdzającym certyfikat. Oprócz tego należy upewnić się, że używany jest certyfikowany przewód HDMI Ethernet typu A o wysokiej przepustowości. (PRZEWÓD HDMI ZE ZŁĄCZEM ETHERNET O WYSOKIEJ PRZEPUSTOWOŚCI)

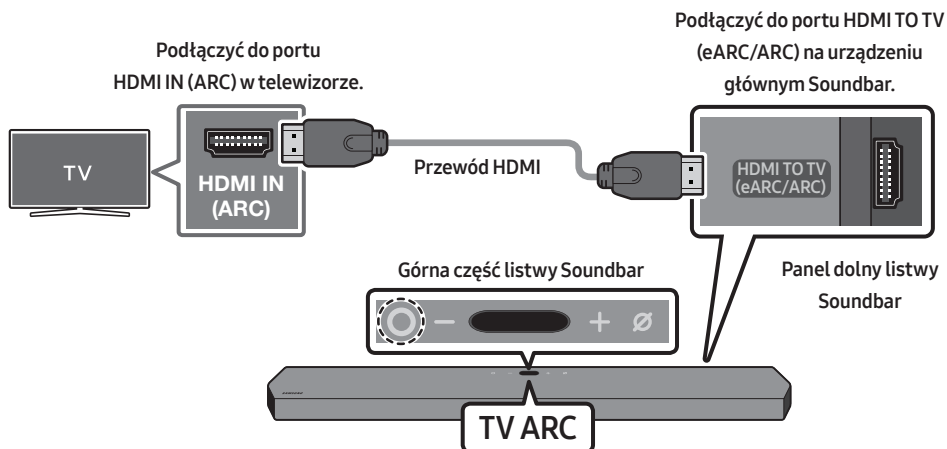
Podłączanie urządzenia do telewizora, który obsługuje standard HDMI ARC (Audio Return Channel — Kanał zwrotny audio)



1. Przy wyłączonej listwie Soundbar i telewizorze podłączyć przewód HDMI w sposób przedstawiony na rysunku.
2. Włączyć listwę Soundbar i telewizor.
3. Na wyświetlaczu głównej listwy Soundbar pojawia się informacja „TV ARC”, a listwa Soundbar odtwarza dźwięk z telewizora.
 - Jeśli dźwięk z telewizora nie jest odtwarzany, nacisnąć przycisk  (Wielofunkcyjny) na górze listwy Soundbar lub przycisk  (Źródło) na pilocie, aby wybrać tryb „D.IN”. Na ekranie wyświetlą się po kolei komunikaty „D.IN” oraz „TV ARC” i pojawi się dźwięk.

- Po podłączeniu telewizora Samsung, który obsługuje funkcję eARC, na ekranie pojawia się napis „eARC” i słychać dźwięk.
- Jeśli informacja „TV ARC” nie pojawia się na wyświetlaczu urządzenia głównego Soundbar, należy sprawdzić, czy przewód HDMI jest podłączony do właściwego portu.
- Użyć przycisków regulacji głośności na pilocie telewizora, aby zmienić poziom głośności listwy Soundbar.

UWAGI

- W przypadku połączenia listwy Soundbar z telewizorem obsługującym standard HDMI ARC (Audio Return Channel) za pomocą przewodu HDMI można przysyłać cyfrowe dane wideo i audio bez konieczności korzystania z oddzielnego przewodu optycznego.
- Jeśli to możliwe, zalecamy użycie przewodu HDMI bez żył. W przypadku stosowania przewodu HDMI z żyłami jego średnica nie powinna przekraczać 14 mm.
- Funkcja ta jest niedostępna, jeśli przewód HDMI nie obsługuje standardu ARC.
- Jeśli przesyłany dźwięk jest kodowany w standardzie Dolby Digital, a w telewizorze dla ustawienia „Format wyjściowego dźwięku cyfrowego” wybrano opcję PCM, zalecamy zmianę ustawienia na Dolby Digital. Jeśli ustawienie w telewizorze zostanie zmienione, jakość dźwięku ulegnie poprawie. (W menu telewizora standardy Dolby Digital i PCM mogą być określane inaczej, w zależności od producenta telewizora.)

Metoda 2. Podłączanie urządzenia za pomocą przewodu optycznego

Lista kontrolna wstępnego podłączenia

- W przypadku podłączenia przewodu HDMI i przewodu optycznego sygnał HDMI jest odbierany w pierwszej kolejności.
- Jeśli używany jest przewód optyczny, a złącza są zakryte, należy zdjąć osłony.

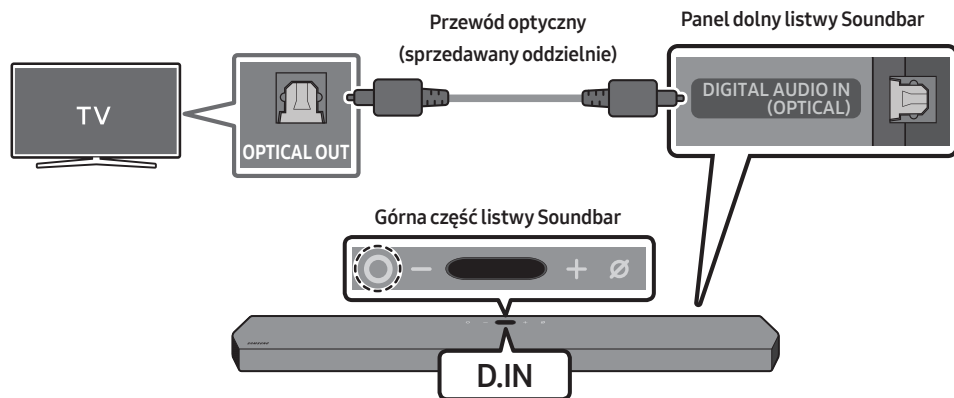

1. Gdy telewizor i listwa Soundbar są wyłączone, podłączyć przewód optyczny (sprzedawany oddzielnie) do portu **DIGITAL AUDIO IN (OPTICAL)** na listwie Soundbar i do portu wyjściowego OPTICAL w telewizorze, jak pokazano na rysunku.
2. Włączyć listwę Soundbar i telewizor.
3. Nacisnąć przycisk **⊙ (Wielofunkcyjny)** na górnej części obudowy listwy Soundbar lub przycisk **📺 (Źródło)** na pilocie, aby wybrać tryb „D.IN”.
4. Dźwięk z telewizora jest odtwarzany przez listwę Soundbar.

Używanie funkcji Q-Symphony

Funkcja Q-Symphony pozwala zsynchronizować listwę Soundbar i telewizor Samsung tak, aby dźwięk był emitowany z obu urządzeń, co zapewni optymalny efekt dźwięku przestrzennego. Po podłączeniu listwy Soundbar menu „TV+Soundbar” pojawi się w menu **Wyjście dźwięku** telewizora. Wybrać odpowiednie menu.

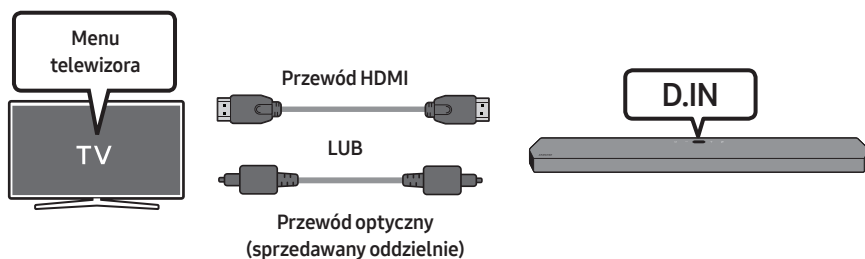

- Przykład menu telewizora: **TV + [AV] Soundbar Nazwa modelu (HDMI)**

UWAGI

- Może działać w zależności od kodeka obsługiwanego przez telewizor.
- Ta funkcja jest obsługiwana tylko wtedy, gdy podłączony jest kabel HDMI lub kabel optyczny (sprzedawany oddzielnie).
- Ta funkcja jest dostępna w przypadku telewizorów Samsung, które trafiły na rynek w 2020 roku, i niektórych modeli listwy Soundbar.
- Jeśli korzystasz z Q-Symphony, można wybrać jedynie opcję **GAME PRO** lub **ADAPTIVE SOUND**.

06 KORZYSTANIE Z BEZPRZEWODOWEGO POŁĄCZENIA Z TELEWIZOREM

Połączenie przez Bluetooth

Jeśli nawiązano połączenie z telewizorem Samsung za pomocą Bluetooth, dźwięk stereo może być odtwarzany bez użycia przewodów.

- Jednocześnie można podłączyć tylko jeden telewizor Samsung.
- Można podłączyć telewizor Samsung, który obsługuje technologię Bluetooth. Sprawdzić dane techniczne telewizora.

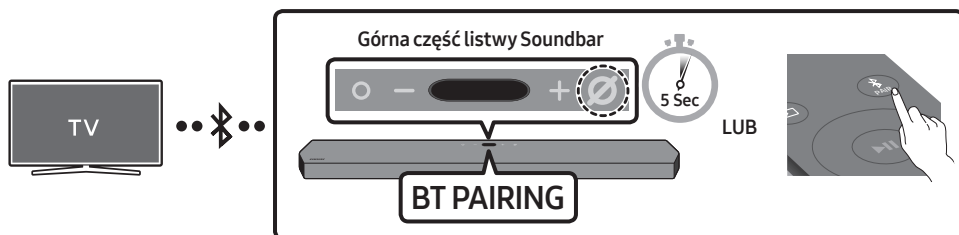

Początkowe połączenie

1. Nacisnąć przycisk **PAIR** na pilocie listwy Soundbar, aby przejść do trybu „**BT PAIRING**”.
(LUB) a. Nacisnąć przycisk **Wielofunkcyjny** na panelu górnym, a następnie wybrać opcję „**BT**”. Tryb „**BT**” po kilku sekundach zmienia się automatycznie na „**BT PAIRING**” albo zmienia się na „**BT READY**”, jeśli wykryto istniejące połączenie.
b. Po pojawieniu się komunikatu „**BT READY**” nacisnąć i przytrzymać przycisk **Wł./wył. mikrofon** na panelu górnym listwy Soundbar przez ponad 5 sekund w celu wyświetlenia opcji „**BT PAIRING**”.
2. Wybrać tryb Bluetooth na ekranie telewizora Samsung.
(Na przykład Strona główna (🏠) → Ustawienia (⚙️) → Dźwięk → Wyjście dźwięku → Lista głośników Bluetooth → [AV] Samsung Soundbar Q950T (Bluetooth))
3. Wybrać urządzenie „**[AV] Samsung Soundbar Q950T**” z listy na ekranie telewizora.
Dostępna lista Soundbar ma oznaczenie „**Wymaga sparowania**” lub „**Sparowany**” na liście urządzeń Bluetooth na ekranie telewizora. Aby połączyć telewizor Samsung z listwą Soundbar, należy wybrać komunikat, a następnie nawiązać połączenie.
 - Po podłączeniu telewizora Samsung na górnym wyświetlaczu Soundbara pojawi się napis **[Nazwa telewizora] → „BT”**.
4. Teraz można odtwarzać dźwięk z telewizora Samsung za pomocą listwy Soundbar.
 - Po pierwszym połączeniu listwy Soundbar z telewizorem Samsung można użyć trybu „**BT READY**” w celu ponownego nawiązania połączenia.

Błąd połączenia z urządzeniem

- Jeśli istniejąca listwa Soundbar (np. [AV] **Samsung Soundbar Q950T**) znajduje się na liście głośników telewizora Samsung, należy ją usunąć.
- Następnie powtórzyć kroki 1–3.

Odlączenie listwy Soundbar od telewizora Samsung

Nacisnąć przycisk **O (Wielofunkcyjny)** na górnej części obudowy listwy Soundbar lub przycisk **☞ (Źródło)** na pilocie, aby wybrać tryb inny niż „BT”.

- Odlączenie może chwilę potrwać, ponieważ telewizor Samsung musi otrzymać odpowiedź od listwy Soundbar. (Wymagany czas może się różnić w zależności od modelu telewizora Samsung.)

Jaka jest różnica między trybem BT READY i BT PAIRING?

- **BT READY:** W tym trybie można ponownie podłączyć telewizor Samsung lub urządzenie mobilne, z którym wcześniej nawiązano połączenie.
- **BT PAIRING:** W tym trybie można podłączyć nowe urządzenie do listwy Soundbar. (Nacisnąć przycisk **✳ PAIR** na pilocie lub nacisnąć i przytrzymać przycisk **he Ø (Wł./wył. mikrofon)** na górnej części listwy Soundbar przez ponad 5 sekund, podczas gdy listwa Soundbar znajduje się w trybie „BT”).

Uwagi dotyczące połączenia Bluetooth

- Umieścić nowe urządzenie w odległości 1 m, aby nawiązać połączenie przez Bluetooth.
- Jeśli podczas nawiązywania połączenia z urządzeniem Bluetooth pojawi się monit o wprowadzanie kod PIN, należy wpisać <0000>.
- W trybie gotowości listwa Soundbar automatycznie się wyłącza po upływie 18 minut.
- Listwa Soundbar może nie wyszukiwać urządzeń Bluetooth ani nie nawiązywać z nimi połączenia w poniższych warunkach:
 - Jeśli na listwę Soundbar oddziałuje silne pole elektryczne.
 - Jeśli kilka urządzeń Bluetooth jest jednocześnie parowanych z listwą Soundbar.
 - Jeśli urządzenie Bluetooth jest wyłączone, nie znajduje się w zasięgu lub nie działa prawidłowo.
- Urządzenia elektroniczne mogą powodować zakłócenia sygnału radiowego. Urządzenia generujące fale elektromagnetyczne, takie jak kuchenki mikrofalowe, bezprzewodowe urządzenia LAN itp., nie mogą znajdować się w pobliżu urządzenia głównego Soundbar.

07 NAWIĄZYWANIE POŁĄCZENIA Z URZĄDZENIEM ZEWNĘTRZNYM

Metoda 1. Podłączanie przy użyciu kabla HDMI (możliwość dekodowania i odtwarzania dźwięku w formacie Dolby Atmos)

Lista kontrolna wstępnego podłączenia

- Funkcje Dolby Atmos® i DTS:X są obsługiwane wyłącznie w trybie HDMI.
- Jeśli w opcjach sygnału wyjściowego audio dostępna jest opcja Wtórny sygnał audio, upewnić się, że wybrano dla niej ustawienie Wył..
- Upewnić się, że treść obsługuje technologię Dolby Atmos®.

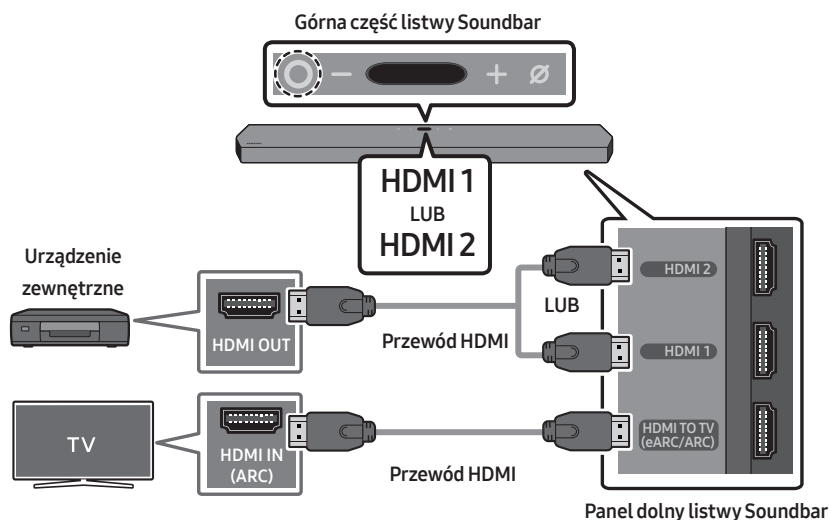

1. Podłączyć port HDMI OUT urządzenia zewnętrznego z portem **HDMI** u dołu listwy Soundbar za pomocą przewodu HDMI.
2. Podłączyć port HDMI IN telewizora z portem **HDMI TO TV (eARC/ARC)** u dołu listwy Soundbar za pomocą przewodu HDMI.
3. Włączyć listwę Soundbar, telewizor i urządzenie zewnętrzne.
4. Naciśnąć przycisk **○ (Wielofunkcyjny)** na górnej części obudowy listwy Soundbar lub przycisk **📶 (Źródło)** na pilocie, aby wybrać tryb „**HDMI 1**” lub „**HDMI 2**”.
5. Wyświetlacz listwy Soundbar wskaże, że obecnie wybrany tryb to „**HDMI 1**” lub „**HDMI 2**” i zacznie emitować dźwięk.

UWAGI

- **Podczas korzystania z funkcji Dolby Atmos®:** Jeśli źródłem sygnału jest system Dolby Atmos®, sygnał wyjściowy obsługuje kanały 9.1.4.
Gdy system Dolby Atmos® jest uruchomiony, przycisk **SOUND MODE** kontrolujący tryby dźwięku listwy Soundbar jest niedostępny.
- Po włączeniu funkcji Dolby Atmos® na górnym wyświetlaczu pojawi się napis „**DOLBY ATMOS®**”.
- **Konfigurowanie funkcji Dolby Atmos® w odtwarzaczu BD lub innym urządzeniu.**
Otworzyć opcje sygnału wyjściowego audio w menu ustawień odtwarzacza BD lub innego urządzenia i upewnić się, że wyłączone jest kodowanie strumienia bitów. Na przykład w odtwarzaczu BD firmy Samsung należy przejść do sekcji Menu główne → Dźwięk → Wyjście cyfrowe i wybrać opcję Strumień bitów (nieprzetworzony).

Metoda 2. Podłączanie urządzenia za pomocą przewodu optycznego

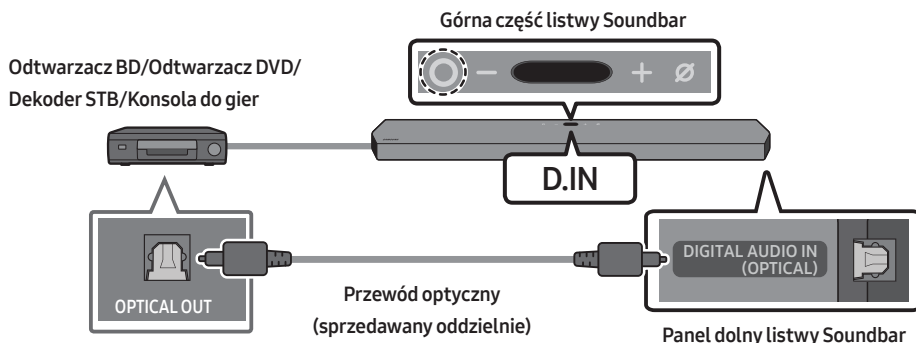

1. Połączyć port **DIGITAL AUDIO IN (OPTICAL)** na listwie Soundbar z portem OPTICAL OUT na urządzeniu zewnętrznym za pomocą przewodu optycznego (nie dołączonego do zestawu).
2. Włączyć listwę Soundbar i urządzenie zewnętrzne.
3. Nacisnąć przycisk **⊙ (Wielofunkcyjny)** na górnej części obudowy listwy Soundbar lub przycisk **📶 (Źródło)** na pilocie, aby wybrać tryb „**D.IN**”.
4. Listwa Soundbar będzie odtwarzać dźwięki z urządzenia zewnętrznego.

08 NAWIĄZYWANIE POŁĄCZENIA Z URZĄDZENIEM MOBILNYM

Metoda 1. Połączenie przez Bluetooth

Jeśli nawiązano połączenie z urządzeniem mobilnym za pomocą Bluetooth, dźwięk stereo może być odtwarzany bez użycia przewodów.

- Jeśli sparowane urządzenie Bluetooth zostanie podłączone przy wyłączonej listwie Soundbar, listwa Soundbar włączy się automatycznie.

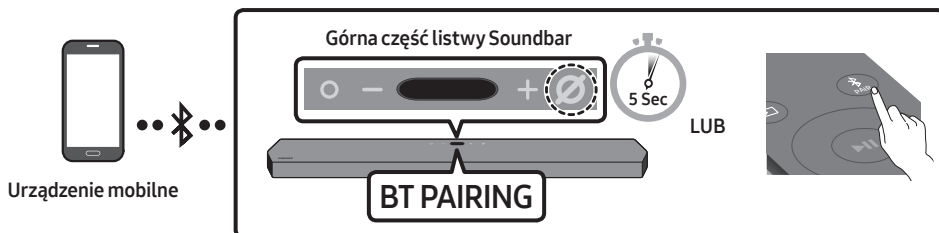

Początkowe połączenie

- W przypadku nawiązywania połączenia z nowym urządzeniem Bluetooth należy upewnić się, że urządzenie znajduje się w odległości 1 m.

1. Nacisnąć przycisk **PAIR** na pilocie listwy Soundbar, aby przejść do trybu „**BT PAIRING**”.

(LUB) a. Nacisnąć przycisk **Wielofunkcyjny** na panelu górnym, a następnie wybrać opcję „**BT**”. Tryb „**BT**” po kilku sekundach zmienia się automatycznie na „**BT PAIRING**” albo zmienia się na „**BT READY**”, jeśli wykryto istniejące połączenie.

b. Po pojawieniu się komunikatu „**BT READY**” nacisnąć i przytrzymać przycisk **Wł./wył. mikrofon** na panelu górnym listwy Soundbar przez ponad 5 sekund w celu wyświetlenia opcji „**BT PAIRING**”.

2. W urządzeniu wybrać „**[AV] Samsung Soundbar Q950T**” z wyświetlanej listy.

- Po podłączeniu do urządzenia mobilnego Soundbara na jego górnym wyświetlaczu pojawi się napis **[Nazwa urządzenia mobilnego] → „BT”**.



3. Odtwarzać pliki muzyczne z urządzenia podłączonego przez Bluetooth za pomocą listwy Soundbar.

- Po pierwszym połączeniu listwy Soundbar z urządzeniem mobilnym można użyć trybu „**BT READY**” w celu ponownego nawiązania połączenia.

Jeśli urządzenie nie nawiąże połączenia

- Jeśli istniejąca listwa Soundbar (np. „**[AV] Samsung Soundbar Q950T**”) znajduje się na liście głośników urządzenia mobilnego, należy ją usunąć.
- Następnie powtórzyć kroki 1 i 2.

Jaka jest różnica między trybem BT READY i BT PAIRING?

- **BT READY:** W tym trybie można ponownie podłączyć telewizor Samsung lub urządzenie mobilne, z którym wcześniej nawiązano połączenie.
- **BT PAIRING:** W tym trybie można podłączyć nowe urządzenie do listwy Soundbar. (Nacisnąć przycisk  PAIR na pilocie lub nacisnąć i przytrzymać przycisk  (Wł./wył. mikrofon) na górnej części listwy Soundbar przez ponad 5 sekund, podczas gdy listwa Soundbar znajduje się w trybie „BT”).

Uwagi dotyczące połączenia Bluetooth

- Umieścić nowe urządzenie w odległości 1 m, aby nawiązać połączenie przez Bluetooth.
- Jeśli podczas nawiązywania połączenia z urządzeniem Bluetooth pojawi się monit o wprowadzanie kodu PIN, należy wpisać <0000>.
- W trybie gotowości listwa Soundbar automatycznie się wyłącza po upływie 18 minut.
- Listwa Soundbar może nie wyszukiwać urządzeń Bluetooth ani nie nawiązywać z nimi połączenia w poniższych warunkach:
 - Jeśli na listwę Soundbar oddziałuje silne pole elektryczne.
 - Jeśli kilka urządzeń Bluetooth jest jednocześnie parowanych z listwą Soundbar.
 - Jeśli urządzenie Bluetooth jest wyłączone, nie znajduje się w zasięgu lub nie działa prawidłowo.
- Urządzenia elektroniczne mogą powodować zakłócenia sygnału radiowego. Urządzenia generujące fale elektromagnetyczne, takie jak kuchenki mikrofalowe, bezprzewodowe urządzenia LAN itp., nie mogą znajdować się w pobliżu urządzenia głównego Soundbar.
- Listwa Soundbar obsługuje dane SBC (44,1 kHz, 48 kHz).
- Połączenia należy nawiązywać wyłącznie z urządzeniami Bluetooth, które obsługują funkcję A2DP (AV).
- Listwy Soundbar nie można połączyć z urządzeniem Bluetooth, które obsługuje wyłącznie funkcję zestawu głośnomówiącego HF (Hands Free).
- Podczas łączenia listwy Soundbar z urządzeniem Bluetooth oba urządzenia należy umieścić jak najbliżej siebie.
- Im dalej listwa Soundbar i urządzenie Bluetooth będą od siebie oddalone, tym niższa będzie jakość dźwięku. Połączenie Bluetooth może zostać przerwane, gdy urządzenia znajdą się poza swoim zasięgiem.
- Połączenie Bluetooth może nie działać zgodnie z założeniami w obszarach o słabym odbiorze.
- Urządzenie Bluetooth może emitować hałas lub działać wadliwie w następujących warunkach:
 - Gdy ciało styka się z przekaźnikiem sygnału w urządzeniu Bluetooth lub listwie Soundbar.
 - W narożnikach pomieszczenia lub gdy w pobliżu znajduje się przeszkoda, np. ściana lub przegroda, mogąca powodować zmiany pola elektrycznego.
 - W przypadku narażenia na zakłócenia radiowe pochodzące od innych produktów działających w tym samym zakresie częstotliwości, takich jak sprzęt medyczny, kuchenki mikrofalowe i bezprzewodowe urządzenia LAN.
 - Takie przeszkody, jak drzwi i ściany, mogą nadal wpływać na jakość dźwięku, nawet gdy urządzenia znajdują się w efektywnym zasięgu.

- Należy pamiętać, że podczas korzystania z funkcji Bluetooth nie można sparować listwy Soundbar z innymi urządzeniami Bluetooth.
- To urządzenie bezprzewodowe może powodować zakłócenia elektryczne podczas pracy.

Odłączanie urządzenia Bluetooth od listwy Soundbar

Urządzenia Bluetooth można odłączyć od systemu Soundbar. Aby zapoznać się z instrukcją, należy przeczytać podręcznik użytkownika urządzenia Bluetooth.

- System Soundbar zostanie odłączony.
- Po odłączeniu Soundbara od urządzenia Bluetooth na górnym wyświetlaczu pojawi się napis „BT DISCONNECTED”.

Odłączanie systemu Soundbar od urządzenia Bluetooth

Nacisnąć przycisk **O (Wielofunkcyjny)** na górnej części obudowy listwy Soundbar lub przycisk  (**Źródło**) na pilocie, aby wybrać tryb „BT”.

- Odłączenie może trochę potrwać, gdyż urządzenie Bluetooth musi otrzymać odpowiedź od urządzenia Soundbar. (Czas odłączania może się różnić w zależności od urządzenia Bluetooth).
- Po odłączeniu Soundbara od urządzenia Bluetooth na górnym wyświetlaczu pojawi się napis „BT DISCONNECTED”.

Metoda 2. Połączenie przez Wi-Fi (sieć bezprzewodowa)

Do połączenia listwy Soundbar z urządzeniem mobilnym za pomocą sieci bezprzewodowej (Wi-Fi) wymagana jest aplikacja **SmartThings**.

Początkowe połączenie

1. Zainstalować i uruchomić aplikację **SmartThings** na urządzeniu mobilnym (smartfon, tablet itd.).
2. W aplikacji postępować zgodnie z instrukcjami ekranowymi, aby dodać listwę Soundbar.
 - W przypadku niektórych urządzeń automatyczne okno podręczne (druga ilustracja poniżej) może się nie pojawić.
Jeśli wyskakujące okno nie pojawi się, użyj „+” na ekranie **Home**. Listwa Soundbar została dodana do aplikacji.

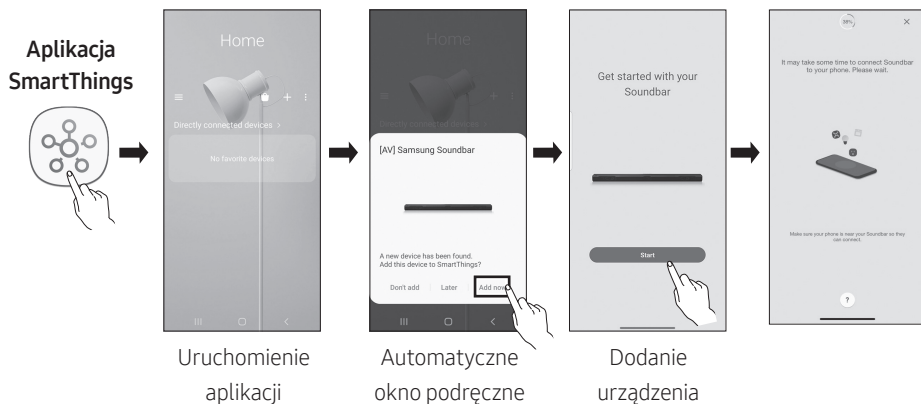

Konfigurowanie usługi Amazon Alexa

- Amazon Alexa to usługa świadczona przez firmę Amazon.
- Ta usługa jest dostępna tylko w niektórych językach, ale nie w innych krajach lub regionach.

Za pomocą usługi Alexa można odtwarzać muzykę, słuchać wiadomości, oglądać prognozy pogody i sterować urządzeniami domowymi.

Aby korzystać z usługi Amazon Alexa, listwę Soundbar należy połączyć przez sieć z kontem Amazon.

1. Zainstaluj aplikację **SmartThings** na urządzeniu przenośnym, a następnie uruchom ją.
2. Skonfiguruj konto Alexa, postępując zgodnie z instrukcjami w aplikacji, a następnie zaloguj się do usługi.

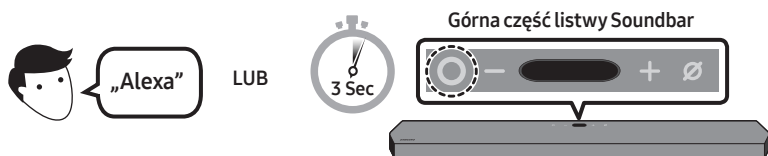

3. Wywołaj usługę Alexa lub naciśnij na 3 sekundy przycisk **○ (Wielofunkcyjny)** na listwie Soundbar, aby skorzystać z usługi Alexa.
 - Naciśnij na 3 sekundy przycisk **○ (Wielofunkcyjny)**, aby wywołać usługę Alexa. Wypowiedz polecenie przy wciśniętym przycisku, aby włączyć rozpoznawanie głosu.

Listwą Soundbar można sterować za pomocą poleceń głosowych



Wyzwalacz + Polecenie

Warto wypróbować	Przykładowe polecenia
Kontrola głośności	„Alexa, zwiększ głośność.”
	„Alexa, zmniejsz głośność”
Słuchanie treści przesyłanych strumieniowo z serwisu Amazon Music	„Alexa, zagraj muzykę jazzową”
Sterowanie odtwarzaniem	„Alexa, włącz następny utwór.”
	“Alexa, stop the music.”
	„Alexa, zatrzymaj odtwarzanie muzyki.”
Informacje o pogodzie	„Alexa, co to za utwór?”
Ustawianie licznika	„Alexa, ustaw licznik na 10 minut.”

Korzystanie z funkcji Tap Sound

Dotknąć listwy Soundbar urządzeniem mobilnym, aby odtwarzać dźwięk treści na urządzeniu mobilnym za pomocą listwy Soundbar.

- W zależności od urządzenia mobilnego funkcja ta może nie być obsługiwana.
- Funkcja ta jest kompatybilna wyłącznie z urządzeniami mobilnymi firmy Samsung z systemem Android w wersji 8.1 lub nowszej.

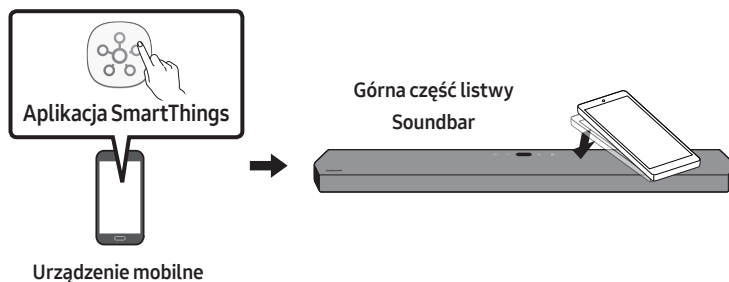

1. Włączyć funkcję **Tap Sound** na urządzeniu mobilnym.
 - Informacje na temat włączania tej funkcji zawiera punkt „**Konfigurowanie funkcji Tap Sound**” poniżej.
2. Dotknąć listwy Soundbar urządzeniem mobilnym. Wybrać „**Rozpocznij teraz**” w wyświetlonym oknie komunikatu.

Między urządzeniem mobilnym i listwą Soundbar zostanie nawiązanie połączenie Bluetooth.
3. Odtworzyć dźwięk treści na urządzeniu mobilnym za pomocą listwy Soundbar.
 - Funkcja ta pozwala nawiązać połączenie Bluetooth między urządzeniem mobilnym i listwą Soundbar po wykryciu drgań występujących, gdy urządzenie styka się z listwą Soundbar.
 - Nie dotykać urządzeniem mobilnym ostrej krawędzi listwy Soundbar. Może dojść do zarysowania lub uszkodzenia listwy Soundbar lub urządzenia mobilnego.
 - Zaleca się, aby urządzenie mobilne znajdowało się w etui. Lekko dotknąć szerokiego obszaru w górnej części listwy Soundbar; nie używać nadmiernej siły.
 - Aby użyć tej funkcji, zaktualizować aplikację **SmartThings** do najnowszej wersji.

W zależności od wersji aplikacji funkcja ta może nie być obsługiwana.

Konfigurowanie funkcji Tap Sound

W aplikacji **SmartThings** włączyć funkcję **Tap View, Tap Sound**.

1. Uruchomić aplikację **SmartThings** w urządzeniu mobilnym.
2. Wybrać ( → ) na ekranie aplikacji **SmartThings** wyświetlonym w urządzeniu mobilnym.
3. Wybrać ustawienie **Wł.** dla funkcji „**Tap View, Tap Sound**”, aby umożliwić działanie tej funkcji, gdy urządzenie mobilne znajdzie się w pobliżu listwy Soundbar. Funkcja zostanie włączona.

UWAGI

- Jeśli w urządzeniu mobilnym włączony jest tryb oszczędzania energii, funkcja **Tap Sound** nie działa.
- Funkcja **Tap Sound** może nie działać, jeśli w pobliżu listwy Soundbar będą znajdować się urządzenia powodujące zakłócenia komunikacji radiowej, takie jak urządzenia elektryczne. Umieścić urządzenia, które mogą powodować zakłócenia komunikacji radiowej, w odpowiedniej odległości od listwy Soundbar.

09 MONTAŻ ELEMENTU WSPORNIK DO MONTAŻU NA ŚCIANIE

Środki ostrożności dotyczące instalacji

- Montować wyłącznie na ścianach pionowych.
- Nie należy montować w miejscu o wysokiej temperaturze i/lub wilgotności.
- Sprawdzić, czy ściana jest odpowiednio wytrzymała, aby utrzymać ciężar urządzenia. Jeśli nie, wzmocnić ją lub wybrać inne miejsce montażu.
- Należy kupić i stosować śruby lub kołki rozporowe odpowiednie do rodzaju wybranej ściany (płyta kartonowo-gipsowa, płyta metalowa, drewno itp.). Jeśli to możliwe, śruby należy mocować do słupów konstrukcji szkieletowej ściany.
- Kupić śruby mocujące odpowiednie do rodzaju i grubości ściany, na której ma zostać zawieszona listwa Soundbar.
 - Średnica: M5
 - Długość: zaleca się długość 35 mm lub większą.
- Podłączyć przewody od jednostki do urządzeń zewnętrznych przed zamontowaniem listwy Soundbar na ścianie.
- Przed montażem upewnić się, że jednostka nie jest włączona ani podłączona do zasilania. W przeciwnym razie istnieje ryzyko porażenia elektrycznego.

Komponenty montażowe

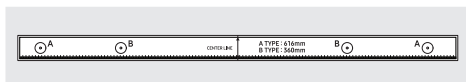

Szablon do montażu na ścianie



x 2



x 2

(M4 x L10)

Śruba mocująca

Śruba



x 2

Wspornik do montażu na ścianie

1. Umieść **Szablon do montażu na ścianie** na powierzchni ściany.
 - **Szablon do montażu na ścianie** musi być ustawiony poziomo.
 - Jeśli na ścianie zamontowany jest telewizor, montaż listwy Soundbar należy wykonać w odległości co najmniej 5 cm pod telewizorem.



Co najmniej 5 cm

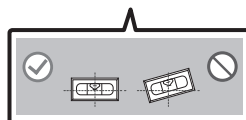
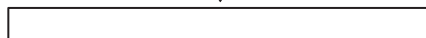

2. Wyrównaj oznaczenie **Linia środkowa do montażu na ścianie** papierowego szablonu z linią środkową telewizora (jeżeli listwa Soundbar jest montowana poniżej telewizora), a następnie przymocuj taśmą do ściany element **Szablon do montażu na ścianie**.

- Jeżeli listwa nie jest mocowana poniżej telewizora, należy ustawić oznaczenie **Linia środkowa** na środku obszaru montażu.

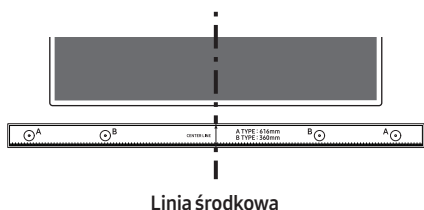

3. Zaznacz długopisem lub ostrym ołówkiem na ścianie miejsca wiercenia otworów na śruby wsporcze, wkładając czubek długopisu lub ołówka w otwory **A-TYPE** na obu końcach szablonu. Następnie zdemontuj element **Szablon do montażu na ścianie**.

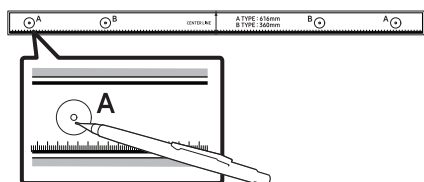

4. Używając wiertła odpowiedniej wielkości, wywierć w ścianie otwory w zaznaczonych miejscach.
- Jeżeli oznaczenia nie odpowiadają położeniu kotków, należy włożyć w otwory odpowiednie kotwy przed umieszczeniem w nich śrub wsporczych. Jeżeli stosowane są kotwy, należy wywiercić odpowiednio duże otwory.

5. W każdą **Śruba mocująca** wciśnij śrubę (sprzedawana oddzielnie), a następnie mocno wkręć ją w otwór śruby wsporczej.

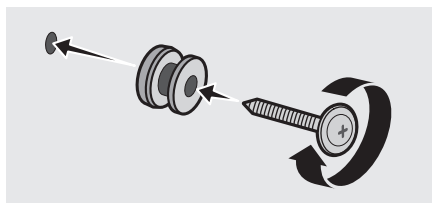

6. W odpowiednim ułożeniu na spodniej części listwy Soundbar zamontuj 2 elementy **Wspornik do montażu na ścianie** za pomocą 2 elementów **Śruba**.

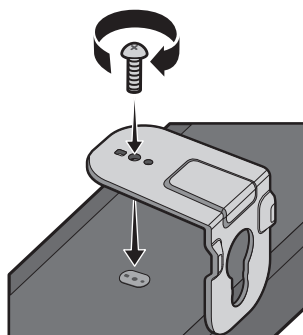

- Podczas montażu upewnij się, że części do zawieszania **Wspornik do montażu na ścianie** znajdują się za tylną częścią listwy Soundbar.

**Tyłna strona listwy
Soundbar**



Prawy koniec listwy Soundbar

7. Zamontuj listwę Soundbar z przymocowanymi **Wspornik do montażu na ścianie**, zawieszając **Wspornik do montażu na ścianie** na **Śruba mocująca** na ścianie.

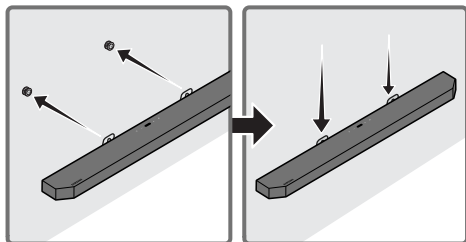

8. Przesuń listwę Soundbar w dół zgodnie z poniższą ilustracją, tak aby elementy **Wspornik do montażu na ścianie** były odpowiednio zabezpieczone na elementach **Śruba mocująca**.

- Wsuń elementy **Śruba mocująca** do szerszej (dolnej) części elementów **Wspornik do montażu na ścianie**, a następnie przesuń elementy **Wspornik do montażu na ścianie** w dół, tak aby elementy **Wspornik do montażu na ścianie** były odpowiednio zamocowane na elementach **Śruba mocująca**.

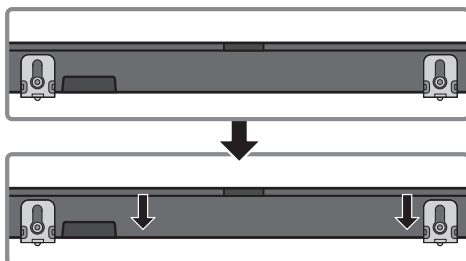

Montaż głośników dźwięku przestrzennego na ścianie

W przypadku montażu ściennego głośników dźwięku przestrzennego przeznaczone do tego zestawu należy dokupić osobno.

Firma Samsung nie prowadzi sprzedaży zestawów do montażu ściennego.

Montaż ścienny głośników dźwięku przestrzennego – informacje

- Dopuszczalne obciążenie zestawu do montażu ściennego głośnika dźwięku przestrzennego musi wynosić co najmniej 8,0 kg.
- Rozmiar otworu: otwór na gwint zunifikowany 1/4 – 20
- Sprawdź wytrzymałość ściany, nim zaczniesz montaż wsporników ściennych. Jeśli ściana nie jest wystarczająco wytrzymała, wzmocnij ją przed rozpoczęciem montażu wsporników ściennych na ścianie i instalacją głośników.
- Firma Samsung nie ponosi odpowiedzialności za wszelkie uszkodzenia urządzenia w przypadku niewłaściwego montażu produktu.
- Upewnij się, że nie instalujesz głośników ustawionych na boku ani do góry nogami.

10 INSTALACJA LISTWY SOUNDBAR NAD PODSTAWKĄ TELEWIZORA

Element



Gumowa nóżka

W tym celu przed umieszczeniem listwy Soundbar nad podstawką telewizora należy zamocować na jej spodzie **Gumowe nóżki**. Nie zapomnij doczepić **Gumowych nóżek** w taki sposób, aby nie wystawały poza brzegi podstawy TV. Sposób montażu przedstawiono na poniższym rysunku.

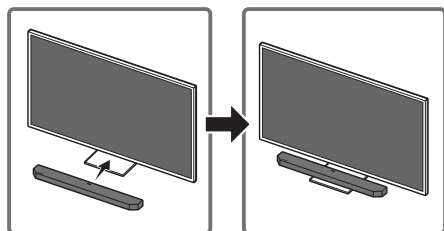
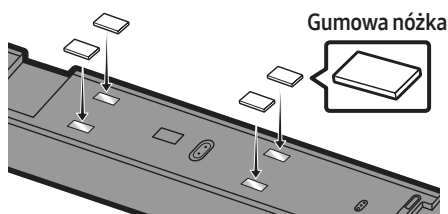

Umieścić listwę Soundbar na podstawie telewizora.

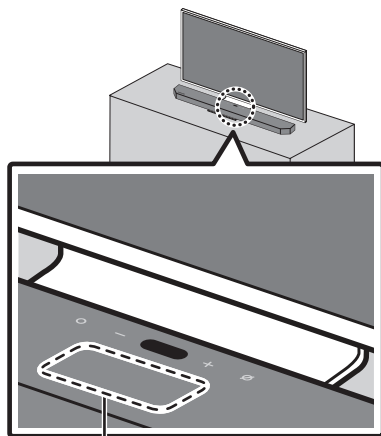

Mikrofon

Zgodnie z ilustracją wyrównać środek listwy Soundbar ze środkiem telewizora, a następnie ostrożnie umieścić listwę na podstawie telewizora. Teraz należy umieścić mikrofon z przodu stojaka, tak aby nie przeszkadzał w rozpoznawaniu głosu.

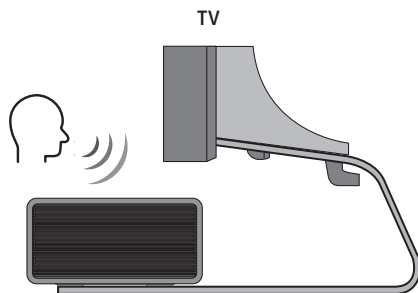

Prawy koniec listwy Soundbar

UWAGI

- Upewnić się, że listwa Soundbar jest umieszczona na płaskiej i solidnej powierzchni.
- Niewystarczająca odległość od telewizora może powodować problemy z rozpoznawaniem głosu i problemy akustyczne.

11 AKTUALIZACJA OPROGRAMOWANIA

Automatyczna aktualizacja

Po połączeniu listwy Soundbar z Internetem oprogramowanie jest aktualizowane automatycznie, nawet jeśli listwa Soundbar jest wyłączona.

- Aby można było skorzystać z funkcji automatycznej aktualizacji, listwa Soundbar musi nawiązać połączenie z Internetem. W przypadku odłączenia przewodu zasilającego listwy Soundbar lub odcięcia zasilania połączenie z siecią Wi-Fi zostanie zerwane. Jeśli zasilanie zostanie odcięte, po ponownym włączeniu zasilania lub podłączeniu przewodu zasilającego należy włączyć listwę Soundbar, a następnie jeszcze raz nawiązać połączenie z Internetem.

Aktualizacja za pośrednictwem portu USB

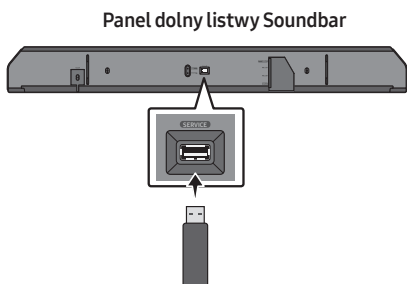

W przyszłości firma Samsung może wprowadzać aktualizacje oprogramowania wbudowanego systemu Soundbar.

Po udostępnieniu aktualizacji można zaktualizować listwę Soundbar poprzez podłączenie nośnika USB z aktualizacją oprogramowania wbudowanego do portu **SERVICE** listwy Soundbar.

1. Otworzyć witrynę internetową firmy Samsung (www.samsung.com) → wyszukać nazwę modelu za pomocą menu obsługi klienta.
 - Więcej informacji na temat aktualizacji można znaleźć w Przewodniku aktualizacji.
2. Pobrać plik z uaktualnieniem (typ USB).
3. Rozpakować plik, aby utworzyć folder o nazwie zgodnej z nazwą pliku.
4. Zapisać utworzony folder na pamięci USB, a następnie podłączyć pamięć do listwy Soundbar.
5. Włączyć listwę Soundbar. Produkt będzie aktualizowany przez kolejne 3 minuty, a na ekranie będzie widoczny komunikat „**UPDATE**”.
 - Podczas aktualizowania nie wolno wyłączać ani odłączać pamięci USB.
 - Jeśli na wyświetlaczu nie pojawi się komunikat „**UPDATE**”, należy odłączyć przewód zasilający od listwy Soundbar, a następnie ponownie go podłączyć.
 - Jeśli w urządzeniu jest zainstalowana najnowsza wersja oprogramowania, aktualizacja nie zostanie przeprowadzona.
 - W zależności od typu pamięci USB aktualizacja może nie być obsługiwana.

Inicjalizacja



Gdy listwa Soundbar jest włączona, jednocześnie naciśnięć i przytrzymać przyciski **— + (Regulacja głośności)** na panelu przez co najmniej 5 sekund. Na wyświetlaczu pojawi się komunikat „**INIT**”, a listwa Soundbar zostanie włączona.

PRZESTROGA

- Wszystkie ustawienia listwy Soundbar są inicjowane. Należy to zrobić tylko wtedy, gdy wymagana jest inicjalizacja.

12 ROZWIĄZYWANIE PROBLEMÓW

Przed oddaniem urządzenia do serwisu warto zapoznać się z poniższymi informacjami.

Zasilanie nie jest włączone

- Sprawdzić, czy przewód zasilający listwy Soundbar jest prawidłowo podłączony do gniazdka elektrycznego.

Urządzenie nie funkcjonuje prawidłowo

- Po odłączeniu przewodu zasilającego podłączyć go ponownie.
- Odłączyć przewód zasilający od urządzenia zewnętrznego i spróbować ponownie.
- W przypadku braku sygnału listwa Soundbar wyłącza się automatycznie po upływie określonego czasu. Włączyć zasilanie. (Patrz strona 9.)

Pilot nie działa

- Skierować pilota w stronę listwy Soundbar z niewielkiej odległości.
- Wymienić baterie na nowe.

Listwa Soundbar nie odtwarza dźwięku

- Poziom głośności listwy Soundbar jest zbyt niski lub urządzenie jest wyciszone. Dostosować poziom głośności.
- Jeśli podłączono urządzenie zewnętrzne (dekoder STB, urządzenie Bluetooth, urządzenie mobilne itd.), dostosować poziom głośności urządzenia zewnętrznego.
- Aby odtwarzać dźwięk z telewizora, wybrać listwę Soundbar. (Telewizor Samsung: Strona główna (🏠) → Ustawienia (⚙️) → Dźwięk → Wyjście dźwięku → Wybierz listwę Soundbar)

- Połączenie przewodowe z listwą Soundbar nie może być luźne. Odłączyć przewód i podłączyć go ponownie.
- Odłączyć całkowicie przewód zasilający, podłączyć go ponownie i włączyć zasilanie.
- Zainicjować produkt i spróbować ponownie. (Patrz strona 37.)

W przypadku braku odtwarzania dźwięku przez subwoofer i głośniki dźwięku przestrzennego

- Sprawdź, czy umieszczone z tyłu subwoofera oraz głośników dźwięku przestrzennego wskaźniki LED świecą się na niebiesko. Ponownie podłącz Soundbar z subwooferem i głośnikami dźwięku przestrzennego, jeśli wskaźnik miga na niebiesko lub świeci się na czerwono. (Patrz strona 16.)
- Jeśli między listwą Soundbar i głośnikiem niskotonowym znajduje się przeszkoda, może wystąpić problem. Przenieść urządzenie do obszaru, w którym nie ma przeszkód.
- Połączenie może zostać przerwane przez inne pobliskie urządzenia emitujące sygnały o częstotliwości radiowej. Trzymać głośnik z dala od takich urządzeń.
- Wyjąć i ponownie podłączyć wtyczkę zasilającą.

Głośność głośnika niskotonowego jest zbyt niska

- Oryginalna głośność odtwarzanej zawartości może być niska. Spróbować wyregulować poziom głośności głośnika niskotonowego. (Patrz strona 11.)
- Ustawić głośnik niskotonowy bliżej siebie.

Telewizor nie jest podłączony za pośrednictwem portu HDMI TO TV (eARC/ARC)

- Sprawdzić, czy przewód HDMI jest prawidłowo podłączony do złącza ARC. (Patrz strona 19.)
- Podłączenie może być niemożliwe ze względu na podłączone urządzenie zewnętrzne (dekoder STB, konsola do gier itd.). Podłączyć bezpośrednio do listwy Soundbar.
- Funkcja HDMI-CEC może nie być włączona w telewizorze. Włączyć funkcję CEC w menu telewizora. (Telewizor Samsung: Strona główna (🏠) → Ustawienia (⚙️) → Ogólne → Menedżer urządzeń zewnętrznych → Anynet+ (HDMI-CEC) WŁ.)

Brak dźwięku podczas podłączania do telewizora w trybie HDMI TO TV (eARC/ARC)

- Urządzenie nie jest w stanie odtworzyć sygnału wejściowego. Zmienić wyjście dźwięku telewizora na PCM lub Dolby Digital. (Telewizor Samsung: Strona główna (🏠) → Ustawienia (⚙️) → Dźwięk → Ustawienia eksperckie → Format wyjściowego dźwięku cyfrowego)

Nawiązanie połączenia Bluetooth jest niemożliwe

- W przypadku nawiązywania połączenia z nowym urządzeniem przejść do trybu „**BT PAIRING**”. (Nacisnąć przycisk **PAIR** na pilocie lub nacisnąć i przytrzymać przycisk **⊘ (Wł./wył. mikrofon)** na panelu przez co najmniej 5 sekund.)
- Jeśli listwa Soundbar jest podłączona do innego urządzenia, w celu zmiany połączenia należy najpierw odłączyć to urządzenie.
- Na urządzeniu do podłączenia ponownie nawiązać połączenie po wyczyszczeniu listy głośników Bluetooth. (Telewizor Samsung: Strona główna (🏠) → Ustawienia (⚙️) → Dźwięk → Wyjście dźwięku → Lista głośników Bluetooth)

- Automatyczne nawiązywanie połączenia z telewizorem może być wyłączone. Gdy listwa Soundbar pracuje w trybie „**BT READY**”, nacisnąć i przytrzymać przycisk **▶▶** na pilocie listwy Soundbar przez 5 sekund, aby wybrać tryb **ON-TV CONNECT**. Jeśli jest widoczna opcja **OFF-TV CONNECT**, ponownie nacisnąć i przytrzymać przycisk **▶▶** przez 5 sekund, aby zmienić wybór.
- Wyjąć i ponownie podłączyć wtyczkę zasilającą, a następnie ponowić próbę.
- Zainicjować produkt i spróbować ponownie. (Patrz strona 37.)

Zakłócenia dźwięku z urządzenia Bluetooth

- Dźwięk może być emitowany w sposób przerywany na skutek zakłóceń powodowanych przez częstotliwości radiowe lub urządzenia elektroniczne znajdujące się w pobliżu. Takie urządzenia należy trzymać z dala od listwy Soundbar, aby uniknąć zakłóceń radiowych. Przykład: kuchenki mikrofalowe.
- Jeśli urządzenie znajduje się zbyt daleko od listwy Soundbar, aby nawiązać połączenie, mogą wystąpić zakłócenia dźwięku. Umieścić urządzenie w pobliżu listwy Soundbar.
- Jeśli część ciała użytkownika ma kontakt z nadajnikiem-odbiornikiem lub urządzenie zostało umieszczone na metalowym elemencie meblowania, mogą wystąpić zakłócenia dźwięku. Sprawdzić miejsce instalacji i warunki użytkowania.

Nawiązanie połączenia z siecią Wi-Fi jest niemożliwe

- Sprawdzić, czy używany router bezprzewodowy jest włączony.
- Wyłączyć router, ponownie go włączyć, a potem spróbować jeszcze raz.
- Gdy sygnał z routera bezprzewodowego jest zbyt słaby, nawiązanie połączenia może być niemożliwe. Umieścić router w pobliżu listwy Soundbar lub dostosować jego położenie tak, aby sygnał nie był zakłócony przez żadne przeszkody.
- Jeśli router bezprzewodowy jest nowy, należy ponownie skonfigurować ustawienia sieciowe głośnika.

Gdy usługa Alexa nie zareaguje

Gdy mikrofon jest wyłączony lub odbiór jest słaby

- Naciśnij przycisk  (Wł./wył. mikrofon) na górze listwy Soundbar, aby włączyć mikrofon.
- Rozpoznawanie głosu może być niedostępne ze względu na hałas otoczenia. Zmniejsz hałas i spróbować ponownie.

Gdy sieć jest odłączona

- Sieć może być niedostępna. Skonfiguruj ponownie sieć. (Patrz strona 29)

Gdy usługa Alexa nie jest prawidłowo skonfigurowana

- Skonfiguruj ponownie usługę Alexa za pomocą aplikacji **SmartThings**. (Patrz strona 30)
- Kraje obsługiwane przez usługę Alexa można sprawdzić w witrynie internetowej Amazon. Ta usługa jest niedostępna w tych krajach.

Listwa Soundbar nie włącza się po włączeniu telewizora

- W przypadku wyłączenia listwy Soundbar podczas oglądania telewizora synchronizacja zasilania z telewizorem zostaje dezaktywowana. Najpierw wyłączyć telewizor.

13 LICENCJI



Manufactured under license from Dolby Laboratories. Dolby, Dolby Atmos, Dolby Audio, Dolby Digital Plus, Pro Logic, and the double-D symbol are trademarks of Dolby Laboratories.



For DTS patents, see <http://patents.dts.com>.
Manufactured under license from DTS Licensing Limited. DTS, the Symbol, & DTS and the Symbol together, DTS:X, and the DTS:X logo are registered trademarks and/or trademarks of DTS, Inc. in the United States and/or other countries. © DTS, Inc. All Rights Reserved.



The terms HDMI and HDMI High-Definition Multimedia Interface, and the HDMI Logo are trademarks or registered trademarks of HDMI Licensing LLC in the United States and other countries.



- Oprogramowanie Spotify podlega licencjom stron trzecich, które można znaleźć tutaj:
www.spotify.com/connect/third-party-licenses.
- Więcej informacji na temat usługi Spotify Connect można znaleźć na stronie www.spotify.com/connect

14 INFORMACJA O LICENCJI OPEN SOURCE

W przypadku wątpliwości i pytań dotyczących rozwiązań open source należy się skontaktować z zespołem Samsung Open Source (<http://opensource.samsung.com>)

15 WAŻNE INFORMACJE DOTYCZĄCE OBSŁUGI SERWISOWEJ

- Rysunki i ilustracje znajdujące się w tej instrukcji obsługi służą wyłącznie jako źródło informacji i mogą różnić się od rzeczywistego wyglądu produktu.
- Istnieje możliwość nałożenia opłaty administracyjnej w przypadku gdy:
 - (a) zostanie wezwany technik, a w urzędzeniu nie zostanie stwierdzona żadna wada (tj. w przypadku, gdy użytkownik nie przeczyta niniejszej instrukcji).
 - (b) urządzenie zostanie przyniesione do punktu napraw, a w urzędzeniu nie zostanie stwierdzona żadna wada (tj. w przypadku, gdy użytkownik nie przeczyta niniejszej instrukcji).
- Użytkownik zostanie poinformowany o wysokości takiej opłaty administracyjnej przed wykonaniem jakiegokolwiek naprawy lub wizytą technika na miejscu.

16 DANE TECHNICZNE I UWAGI

Dane techniczne

Nazwa modelu	HW-Q950T
Waga	7,1 kg
Wymiary (szer. x wys. x głęb.)	1232,0 x 69,5 x 138,0 mm
Zakres temperatur roboczych	+5°C do +35°C
Zakres wilgotności roboczej	10 % ~ 75 %
WZMACNIACZ Znamionowa moc wyjściowa	(18W x 6) + (10W x 3) + (18W x 6) + 160W + (35W x 4)
Obsługiwane formaty odtwarzania	Dolby Atmos (True HD / Digital Plus), Dolby Digital, DTS Master Audio, DTS:X, DTS
MOC WYJŚCIOWA URZĄDZENIA BEZPRZEWODOWEGO Maks. moc nadajnika Wi-Fi	100 mW dla 2,4 GHz – 2,4835 GHz, 200 mW dla 5,15 GHz – 5,25 GHz, 100 mW dla 5,25 GHz – 5,35 GHz & 5,47 GHz – 5,725 GHz
MOC WYJŚCIOWA URZĄDZENIA BEZPRZEWODOWEGO Maks. moc nadajnika BT	100 mW dla 2,4 GHz – 2,4835 GHz
MOC WYJŚCIOWA URZĄDZENIA BEZPRZEWODOWEGO Maks. moc nadajnika SRD	25 mW dla 5,725 GHz – 5,85 GHz
Nazwa głośnika niskotonowego	PS-WR95BB
Waga	9,8 kg
Wymiary (szer. x wys. x głęb.)	210,0 x 403,0 x 403,0 mm
WZMACNIACZ Znamionowa moc wyjściowa	160W
MOC WYJŚCIOWA URZĄDZENIA BEZPRZEWODOWEGO Maks. moc nadajnika SRD	25 mW dla 5,725 GHz – 5,85 GHz
Nazwa głośnik dźwięku przestrzennego	PS-SQ90BB-1, PS-SQ90BB-2
Waga	2,1 kg
Wymiary (szer. x wys. x głęb.)	120,0 x 210,0 x 141,0 mm
WZMACNIACZ Znamionowa moc wyjściowa	35W x 4
MOC WYJŚCIOWA URZĄDZENIA BEZPRZEWODOWEGO Maks. moc nadajnika SRD	25 mW dla 5,725 GHz – 5,85 GHz

UWAGI

- Samsung Electronics Co., Ltd. zastrzega sobie prawo do zmiany danych technicznych bez uprzedzenia.
- Wagę i wymiary podano w przybliżeniu.

Uwaga : Listwa Soundbar restartuje się automatycznie po włączeniu/wyłączeniu Wi-Fi.

Całkowity pobór mocy w trybie czuwania (W)	5,2 W
Wi-Fi Metoda dezaktywacji portu	Naciśnij przycisk ID SET na dolnym panelu listwy Soundbar i przytrzymaj przez 30 sekund, aby włączyć/wyłączyć Wi-Fi.
Bluetooth Metoda dezaktywacji portu	Naciśnij przycisk NETWORK na dolnym panelu listwy Soundbar i przytrzymaj przez 30 sekund, aby włączyć/wyłączyć Bluetooth.

- Firma Samsung niniejszym deklaruje zgodność tego sprzętu z dyrektywą 2014/53/UE. Pełny tekst deklaracji zgodności UE jest dostępny na stronie pod adresem: <http://www.samsung.com>, w zakładce Wsparcie > Wyszukiwanie produktu, gdzie należy podać nazwę modelu urządzenia. Urządzenia można używać we wszystkich krajach UE.
Z funkcji 5GHz WLAN (Wi-Fi lub SRD) tego urządzenia można korzystać tylko w pomieszczeniach.





[Sposób poprawnego usuwania baterii, w które wyposażony jest niniejszy produkt]

(Dotyczy krajów, w których stosuje się systemy segregacji odpadów)

Niniejsze oznaczenie na baterii, instrukcji obsługi lub opakowaniu oznacza, że po upływie okresu użytkowania baterie, w które wyposażony był dany produkt, nie mogą zostać usunięte wraz z innymi odpadami pochodzącymi z gospodarstw domowych. Przy zastosowaniu takiego oznaczenia symbole chemiczne (Hg, Cd lub Pb) wskazują, że dana bateria zawiera rtęć, kadm lub ołów w ilości przewyższającej poziomy odniesienia opisane w dyrektywie WE 2006/66.

Jeśli baterie nie zostaną poprawnie zutylozowane, substancje te mogą powodować zagrożenie dla zdrowia ludzkiego lub środowiska naturalnego.



Prawidłowe usuwanie produktu (zużyty sprzęt elektryczny & elektroniczny)

(Dotyczy krajów, w których stosuje się systemy segregacji odpadów)

To oznaczenie umieszczone na produkcie, akcesoriach lub dokumentacji oznacza, że po zakończeniu eksploatacji nie należy tego produktu ani jego akcesoriów (np. ładowarki, zestawu słuchawkowego, przewodu USB) wyrzucać wraz ze zwykłymi odpadami gospodarstwa domowego. Aby uniknąć szkodliwego wpływu na środowisko naturalne i zdrowie ludzi wskutek niekontrolowanego usuwania odpadów, prosimy o oddzielenie tych przedmiotów od odpadów innego typu oraz o odpowiedzialny recykling i praktykowanie ponownego wykorzystania materiałów.

W celu uzyskania informacji na temat miejsca i sposobu bezpiecznego dla środowiska recyklingu tych przedmiotów, użytkownicy w gospodarstwach domowych powinni skontaktować się z punktem sprzedaży detalicznej, w którym dokonali zakupu produktu, lub z organem władz lokalnych.

Użytkownicy w firmach powinni skontaktować się ze swoim dostawcą i sprawdzić warunki umowy zakupu. Produktu ani jego akcesoriów nie należy usuwać razem z innymi odpadami komercyjnymi.









Informacje na temat działań proekologicznych firmy Samsung oraz przepisów dotyczących poszczególnych produktów, np. rozporządzenia REACH, WEEE, norm dla baterii, można znaleźć na stronie: www.samsung.com/uk/aboutsamsung/sustainability/environment/our-commitment/data/

INFORMAȚII DE SIGURANȚĂ

AVERTISMENTE PRIVIND SIGURANȚA

PENTRU A REDUCE RISCUL DE ELECTROCUTARE, NU SCOATEȚI CAPACUL POSTERIOR (SAU DIN SPATE). ÎN INTERIOR NU EXISTĂ PIESE CARE POT FI REPARATE DE UTILIZATOR. PENTRU SERVICE, ADRESAȚI-VĂ PERSONALULUI CALIFICAT.

Consultați tabelul de mai jos pentru o explicație a simbolurilor care pot apărea pe produsul dvs. Samsung.

	ATENȚIE RISC DE ELECTROCUTARE NU DESCHIDEȚI	
	Acest simbol indică faptul că tensiunea din interior este ridicată. Orice fel de contact cu părțile interioare ale acestui produs este periculos.	
	Acest simbol indică faptul că produsul este însoțit de documentație importantă privind utilizarea și întreținerea.	
	Produs clasa II: Acest simbol indică că nu este necesară împământarea. Dacă acest simbol nu este prezent pe un produs cu un cablu de alimentare, produsul TREBUIE să aibă o bună conexiune la împământare (masă).	
	Tensiune c.a.: Acest simbol indică că tensiunea nominală marcată cu simbol este tensiunea c.a.	
	Tensiunea c.c.: Acest simbol indică că tensiunea nominală marcată cu simbol este tensiunea c.c.	
	Atenție! Consultați instrucțiunile de utilizare: Acest simbol instruieste utilizatorul să consulte manualul de utilizare pentru mai multe informații legate de siguranță.	

AVERTISMENT

- Pentru a reduce riscul de incendiu și de electrocutare, feriți aparatul de ploaie și umezeală.

ATENȚIE

- PENTRU A PREVENI ELECTROCUTAREA, POTRIVIȚI LAMELA ȘTECHERULUI ÎN PRIZĂ ȘI INTRODUCEȚI COMPLET.
- Acest aparat trebuie conectat la o priză de curent alternativ cu conectare de protecție prin împământare.
- Pentru a deconecta aparatul de la priză, trebuie să scoateți ștecherul, drept urmare priză va fi imediat funcțională.
- Nu expuneți acest aparat la scurgeri sau stropiri. Nu plasați pe aparat obiecte pline cu lichid, cum ar fi vasele.
- Pentru a opri complet aparatul, trebuie să scoateți cablul de alimentare din priză de perete. Prin urmare, cablul de alimentare trebuie să poată fi accesat cu ușurință în orice moment.

PRECAUȚII

1. Asigurați-vă că sursa de alimentare cu c.a. din locuința dvs. respectă cerințele energetice menționate pe eticheta de identificare situată pe partea inferioară a produsului. Instalați unitatea în poziție orizontală sau pe un suport solid (mobilă), cu suficient spațiu în jur pentru ventilație 7-10 cm. Asigurați-vă că fantele de ventilație nu sunt acoperite. Nu așezați unitatea pe amplificatoare sau pe alte echipamente care se pot încălzi. Această unitate este destinată pentru utilizare continuă. Pentru a opri complet unitatea, deconectați cablul de alimentare de la priză. Deconectați unitatea de la priză dacă nu o utilizați mai mult timp.
2. În timpul furtunilor cu descărcări electrice, scoateți ștecherul din priză. Creșterile de tensiune din cauza descărcărilor electrice pot duce la defectarea aparatului.
3. Nu expuneți aparatul la acțiunea directă a razelor soarelui sau a altor surse de căldură. Aparatul se poate supraîncălzi și defecta.
4. Protejați aparatul de umiditate (de ex. vase) și căldură excesivă (de ex. un șemineu) sau de echipamentele care creează câmpuri magnetice sau electronice puternice. Deconectați cablul de alimentare de la sursa de alimentare cu curent alternativ în cazul unei disfuncționalități. Aparatul nu este destinat utilizării industriale. Utilizați produsul doar în scopuri personale. Este posibil să se creeze condens, dacă aparatul sau discul au fost depozitate la temperaturi scăzute. Dacă transportați unitatea pe timpul iernii, așteptați aproximativ 2 ore înainte de utilizare, pentru ca unitatea să ajungă la temperatura camerei.

5. Bateriile utilizate pe acest produs conțin chimicale dăunătoare pentru mediul înconjurător. Nu aruncați bateriile împreună cu celelalte reziduuri menajere. Nu aruncați bateriile în foc. Nu scurtcircuitați, dezamblați sau supraîncălziți bateriile. Există pericolul de explozie dacă bateria este înlocuită incorect. Înlocuiți bateria cu una de același tip sau de un tip echivalent.

Curățarea materialelor

Îndepărtați imediat orice urmă de murdărie sau pete de pe suprafața produsului.

Îndepărtarea și curățarea pot fi mai puțin eficiente în cazul anumitor substanțe sau dacă murdăria nu este îndepărtată pentru o perioadă mai lungă de timp.

ATENȚIE

- Utilizați un aspirator sau o rolă adezivă pentru scame pentru a îndepărta praful, amprentele și alte urme de murdărie asemănătoare.
 - În funcție de materialele pe care le conțin, unele perii de curățare pot deteriora produsul.
 - Prosoapele și cârpele de curățare pot lăsa scame sau murdărie pe produs.
- Nu utilizați cuie sau alte unelte pentru a îndepărta murdăria prin zgâriere. Acestea pot deteriora materialul.
- Pentru a îndepărta petele de ulei sau de lichid, utilizați o cârpă albă curată îmbibată în apă. Dacă petele persistă, ștergeți-le cu un amestec de apă și detergent neutru (cum ar fi detergentul de vase) și cu o cârpă.
 - Un detergent sau o soluție de curățare care nu este neutră poate cauza decolorarea sau deteriorarea materialului.
 - După curățare, utilizați o cârpă uscată sau un uscător de păr pentru a usca zona.
 - Pentru a evita decolorarea sau deteriorarea materialului, nu utilizați forță excesivă.

CONȚINUT

01	Verificarea componentelor	6
02	Prezentarea generală a produsului	7
	Panoul de sus al dispozitivului Soundbar	7
	Panoul inferior al sistemului Soundbar	8
03	Folosirea telecomenzii Soundbar	9
	Introducerea bateriilor înainte de utilizarea telecomenzii (2 baterii AA)	9
	Cum se utilizează telecomanda	9
	Folosirea butoanelor ascunse (butoane cu mai multe funcții)	12
	Specificațiile de ieșire pentru diferite moduri de efecte de sunet	12
	Reglarea volumului sistemului Soundbar cu o telecomandă TV	13
04	Conectarea sistemului Soundbar	14
	Conectarea unităților la o sursă de alimentare	14
	– Dispunere recomandată a difuzoarelor	15
	– Conectarea manuală a subwooferului și a difuzoarelor surround	16
	– Luminile indicatoarelor LED de pe partea din spate a subwooferului și a difuzoarelor surround	17
05	Utilizarea unei conexiuni cu fir la televizor	19
	Metoda 1. Conectarea cu HDMI	19
	– Conectarea televizorului care acceptă HDMI ARC (Audio Return Channel)	19
	Metoda 2. Conectarea cu un cablu optic	20
06	Utilizarea unei conexiuni fără fir la televizor	22
	Conectarea prin Bluetooth	22
07	Conectarea la un dispozitiv extern	24
	Metoda 1. Cum să vă conectați prin intermediul unui cablu HDMI (cu posibilitate de decodare și redare Dolby Atmos)	24
	Metoda 2. Conectarea cu un cablu optic	25

08	Conectarea unui dispozitiv extern	26
	Metoda 1. Conectarea prin Bluetooth	26
	Metoda 2. Conectarea prin Wi-Fi (rețea wireless)	29
	Configurarea aplicației Amazon Alexa	30
	Utilizarea funcției Tap Sound	32
09	Montarea suportului de perete	33
	Precauții pentru instalare	33
	Componente pentru montarea pe perete	33
	Instalarea difuzoarelor surround pe un perete	35
10	Montarea sistemului Soundbar deasupra unui suport de televizor	36
	Componentă	36
11	Actualizare software	37
	Actualizare automată	37
	Actualizare USB	37
	Inițializare	37
12	Depanare	38
13	Licență	40
14	Notificare de licență open source	41
15	Notă importantă despre service	41
16	Specificații și sugestii	42
	Specificații	42

01 VERIFICAREA COMPONENTELOR



Unitate principală Soundbar



Telecomandă/baterii pentru sistemul Soundbar



Subwoofer



Difuzor surround
(Stânga/Dreapta)



Cablu de alimentare (Subwoofer,
Difuzor surround, Soundbar)



Cablu HDMI

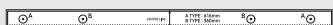

Ghid pentru suportul de perete



Șurub suport



Șurub
(M4 x L10)



Suport de fixare pe perete



Talpă de cauciuc

- Pentru informații suplimentare despre alimentarea cu energie electrică și consum, consultați eticheta atașată produsului. (Etichetă: Partea inferioară a unității principale Soundbar)
- Pentru achiziționarea componentelor suplimentare sau a cablurilor opționale, contactați Centrul de service Samsung sau Centrul de asistență clienți Samsung.
- Pentru mai multe informații despre suportul de perete sau talpa de cauciuc, consultați paginile 33-36.
- Designul, specificațiile și ecranul de aplicații pot suferi modificări fără informare în prealabil.
- Aspectul accesoriilor poate diferi ușor de ilustrațiile de mai sus.

02 PREZENTAREA GENERALĂ A PRODUSULUI

Panoul de sus al dispozitivului Soundbar

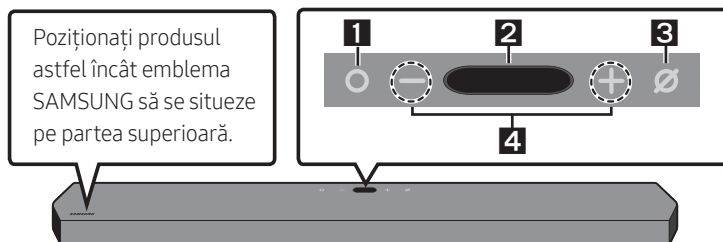

1	Butonul ○ (Funcții multiple) <ul style="list-style-type: none">• În modul standby, apăsați pe butonul ○ (Funcții multiple) pentru a porni sistemul Soundbar.• Apăsați pe butonul ○ (Funcții multiple) pentru a schimba sursa de intrare.• Apăsați pe butonul ○ (Funcții multiple) timp de 3 secunde pentru a o apela pe Alexa. Țineți apăsat pe buton și activați recunoașterea vocală printr-o comandă vocală.
2	Afișaj <p>Afișează starea și modul curent al produsului. D.IN → HDMI 1 → HDMI 2 → Wi-Fi → BT</p>
3	Butonul ∅ (Activarea/dezactivarea microfonului) <p>Apăsați butonul pentru a porni sau a opri microfonul.</p>
4	Butonul — + (Volum) <p>Reglează volumul.</p>

- Atunci când conectați cablul c.a., butonul de alimentare va începe să funcționeze în 4 până la 6 secunde.
- Atunci când porniți această unitate, va exista o întârziere de 4 până la 5 secunde înainte ca aceasta să emită sunete.
- Dacă auziți sunete atât de la TV, cât și de la Soundbar, accesați meniul **Setări** pentru sunetul televizorului și setați boxe televizorului la **Difuzor extern**.

Panoul inferior al sistemului Soundbar

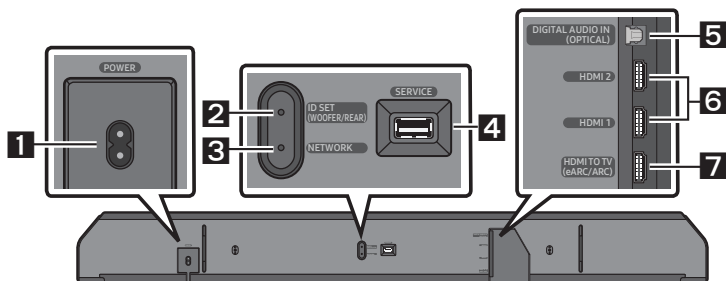

1	POWER Conectați cablul de alimentare c.a. al dispozitivului Soundbar. (Consultați pagina 14)
2	ID SET (WOOFER/REAR) Apăsați pentru a conecta wireless sistemul Soundbar la difuzoarele surround și la un subwoofer.
3	NETWORK Apăsați pentru a vă conecta la o rețea wireless (Wi-Fi) prin intermediul aplicației SmartThings .
4	SERVICE Conectați un dispozitiv de stocare USB pentru a actualiza software-ul produsului.
5	DIGITAL AUDIO IN (OPTICAL) Conectați ieșirea (optică) digitală a unui dispozitiv extern. (Consultați pagina 25)
6	HDMI 1 / HDMI 2 Permite intrarea simultană de semnale digitale video și audio prin intermediul unui cablu HDMI. Conectați la portul HDMI de ieșire al unui dispozitiv extern. (Consultați pagina 24)
7	HDMI TO TV (eARC/ARC) Conectați la mufa HDMI de pe un televizor TV. (Consultați pagina 19)

- Atunci când deconectați cablul de alimentare de la o priză de perete, trageți ștecărul. Nu trageți de cablu.
- Nu conectați această unitate sau alte componente la o priză c.a. până la finalizarea conexiunilor dintre componente.

03 FOLOSIREA TELECOMENZII SOUNDBAR



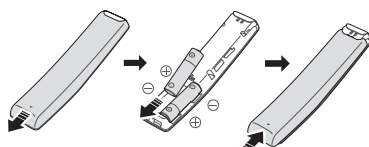

Introducerea bateriilor înainte de utilizarea telecomenzii (2 baterii AA)



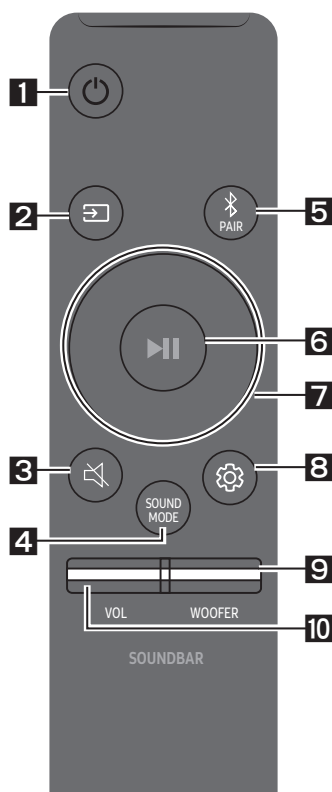

Glisați capacul posterior în direcția săgeții până când iese complet. Introduceți 2 baterii AA (1,5V), respectând polaritatea corectă. Glisați capacul posterior înapoi în poziție.







Cum se utilizează telecomanda

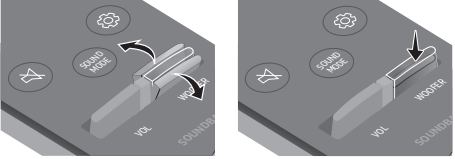

1	 Alimentare	Pornește și oprește sistemul Soundbar. • Funcția Auto Power Down Unitatea se oprește automat în următoarele situații: – În mod D.IN / HDMI 1 / HDMI 2 / Wi-Fi / BT dacă nu primește semnal audio timp de 18 minute.
2	 Sursă	Apăsați pentru a selecta o sursă conectată la Soundbar.
3	 Dezactivare sunet	Apăsați butonul  (Dezactivare sunet) pentru a dezactiva sunetul. Apăsați-l din nou pentru a-l reactiva.

<p>4</p>	 <p>SOUND MODE</p>	<p>Puteți selecta modul de sunet dorit alegând STANDARD, SURROUND, GAME PRO sau ADAPTIVE SOUND.</p> <ul style="list-style-type: none"> • STANDARD Redă sunetul original. • SURROUND SOUND Furnizează un sunet mai amplu decât cel standard. • GAME PRO Furnizează un sunet stereoscopic pentru a vă cufunda în acțiune în timpul jocului. • ADAPTIVE SOUND Analizează conținutul în timp real și furnizează în mod automat un câmp acustic optim pe baza caracteristicilor conținutului.
<p>5</p>	 <p>Bluetooth PAIR</p>	<p>Comutați sistemul Soundbar la modul de asociere Bluetooth. Apăsați butonul și așteptați ecranul să apară „BT PAIRING” pentru a vă conecta la un dispozitiv Bluetooth nou.</p>
<p>6</p>	 <p>Redare/Pauză</p>	<p>Puteți să redați sau să întrerupeți muzica apăsând butonul.</p>
<p>7</p>	 <p>Sus/Jos/ Stânga/ Dreapta</p>	 <p>Apăsați zonele indicate pentru a selecta Sus/Jos/Stânga/Dreapta.</p> <p>Apăsați Sus/Jos/Stânga/Dreapta pe buton pentru a selecta sau a seta funcții.</p> <ul style="list-style-type: none"> • Omitere melodie Apăsați butonul Dreapta pentru a selecta următoarea melodie. Apăsați butonul Stânga pentru a selecta melodia anterioară. • ID SET Folosiți această opțiune atunci când subwooferul sau difuzoarele surround nu sunt conectate sau necesită reconectare. Cât timp produsul este oprit, țineți apăsat butonul Sus timp de 5 secunde pentru a efectua ID SET. (Consultați pagina 16.)

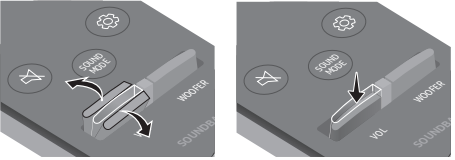
<p>8</p>	 <p>Control sunet</p>	<p>Când sunt apăstate, elementele de setare precum TREBLE, BASS, SYNC, CENTER LEVEL, SIDE LEVEL, FRONT TOP LEVEL, REAR LEVEL, REAR TOP LEVEL și VIRTUAL ON/OFF sunt afișate în secvență. Elementul dorit poate fi ajustat folosind butoanele Sus/Jos.</p> <ul style="list-style-type: none"> - Pentru a controla volumul sunetelor înalte sau joase, selectați TREBLE sau BASS din Setări sunet și apoi reglați volumul între -6~+6 utilizând butoanele Sus/Jos. - Apăsați și țineți apăsat butonul  (Control sunet) timp de aproximativ 5 secunde pentru a regla sunetul pentru fiecare bandă de frecvență. Se pot selecta 150 Hz, 300 Hz, 600 Hz, 1,2 kHz, 2,5 kHz, 5 kHz și 10 kHz prin folosirea butoanelor Stânga/Dreapta și fiecare se poate regla la o setare cuprinsă între -6 și +6 folosind butoanele Sus/Jos. (Asigurați-vă că ați setat în modul „STANDARD”). - Pentru a controla volumul fiecărui difuzor, selectați CENTER LEVEL, SIDE LEVEL, sau FRONT TOP LEVEL în Setările de sunet, și apoi reglați volumul între -6~+6 folosind butoanele Sus/Jos. - Dacă semnalul video de pe televizor și semnalul audio de la sistemul Soundbar nu sunt sincronizate, selectați SYNC în Control sunet, iar apoi setați decalajul audio între 0 și 300 milisecunde cu ajutorul butoanelor Sus/Jos. - Opțiunea SYNC este disponibilă numai pentru anumite funcții. - Dacă sunt conectate difuzoarele surround, selectați REAR LEVEL sau REAR TOP LEVEL iar apoi utilizați butoanele Sus/Jos pentru a regla volumul între -6 și +6. - Funcția difuzorului VIRTUAL poate fi ON/OFF utilizând butoanele Sus/Jos.
<p>9</p>	 <p>NIVEL WOOFER (BAS)</p>	 <p>Apăsați butonul în sus sau în jos pentru a regla nivelul wooferului (basului) la -12 sau între -6 și +6. Pentru a seta nivelul de volum al wooferului (basului) la 0 (implicit), apăsați pe buton.</p>
<p>10</p>	 <p>VOLUM</p>	 <p>Apăsați butonul în sus sau în jos pentru a regla volumul.</p> <ul style="list-style-type: none"> • Dezactivare sunet <p>Apăsați butonul VOL pentru a anula sunetul. Apăsați-l din nou pentru a-l reactiva.</p>

Folosirea butoanelor ascunde (butoane cu mai multe funcții)

Buton ascuns		Pagină de referință
Buton telecomandă	Funcție	
WOOFER (Sus)	Telecomanda televizorului Pornit/Oprit (Standby)	Pagina 13
Sus	ID SET	Pagina 16
 (Control sunet)	EQ 7 benzi	Pagina 11

Specificațiile de ieșire pentru diferite moduri de efecte de sunet

Efect	Intrare	Ieșire
		Cu subwoofer și difuzoare surround
STANDARD	2.0 canale	2.1 canale
	5.1 canale	5.1 canale / 7.1 canale (DTS)
	7.1 canale	7.1 canale
	7.1.4 canale	9.1.4 canale
SURROUND	2.0 canale	9.1.4 canale
	5.1 canale	9.1.4 canale
	7.1 canale	9.1.4 canale
	7.1.4 canale	9.1.4 canale
GAME PRO	2.0 canale	9.1.4 canale
	5.1 canale	9.1.4 canale
	7.1 canale	9.1.4 canale
	7.1.4 canale	9.1.4 canale
ADAPTIVE SOUND	2.0 canale	9.1.4 canale
	5.1 canale	9.1.4 canale
	7.1 canale	9.1.4 canale
	7.1.4 canale	9.1.4 canale

- Pentru sursele de intrare Dolby Atmos și DTS:X, modurile de efect care pot fi selectate prin utilizarea butonului **SOUND MODE** nu vor fi disponibile. (A se vedea mai sus pentru modurile de efect.)
- Dacă sursa de intrare este Dolby Atmos®, se redă pe canale 9.1.4.
- Difuzoarele surround nu vor furniza sunet pentru 2 canale de ieșire atunci când modul **STANDARD** este în curs de utilizare. Pentru a activa sunetul pentru difuzoarele surround, schimbați modurile de efect în **SURROUND**.

Reglarea volumului sistemului Soundbar cu o telecomandă TV



Reglarea volumului sistemului Soundbar cu ajutorul telecomenzii televizorului.

- Această funcție poate fi utilizată doar cu telecomenzi IR. Telecomenzile cu Bluetooth (telecomenzi care necesită asociere) nu sunt acceptate.
- Setați boxe televizorului la **Difuzor extern** pentru utilizarea acestei funcții.
- Producători care acceptă această funcție:
VIZIO, LG, Sony, Sharp, PHILIPS, PANASONIC, TOSHIBA, Hisense, RCA

1. Opriți sistemul Soundbar.

Apăsați și țineți apăsat pe butonul **WOOFER** timp de 5 secunde.

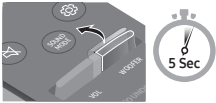
De fiecare dată când apăsați butonul **WOOFER** în sus și îl țineți apăsat timp de 5 secunde, modul va comuta în secvența: „**SAMSUNG-TV REMOTE**” (Modul implicit), „**OFF-TV REMOTE**”, „**ALL-TV REMOTE**”.

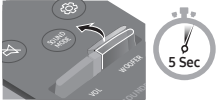
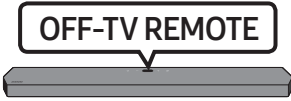
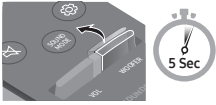
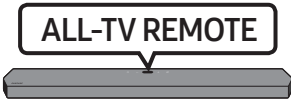
Buton telecomandă	Afișaj	Stare
	(Mod implicit) 	Activați telecomanda IR a unui televizor Samsung.
		Dezactivați telecomanda televizorului.
		Activați telecomanda IR a unui televizor terț.

04 CONECTAREA SISTEMULUI SOUNDBAR

Conectarea unităților la o sursă de alimentare

Utilizați cablul de alimentare pentru a conecta subwooferul, difuzoarele surround și dispozitivul Soundbar la o priză electrică în următoarea ordine:

- Pentru informații suplimentare despre puterea necesară și consum, consultați eticheta atașată produsului. (Etichetă: Partea inferioară a unității principale Soundbar)

1. Conectați cablul de alimentare la subwoofer.

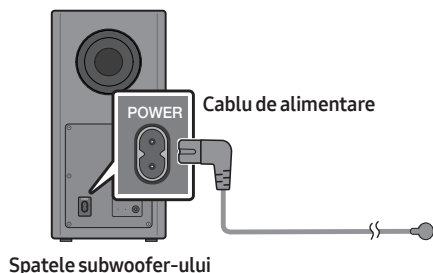

2. Conectați cablul de alimentare la difuzoarele surround din stânga și din dreapta.

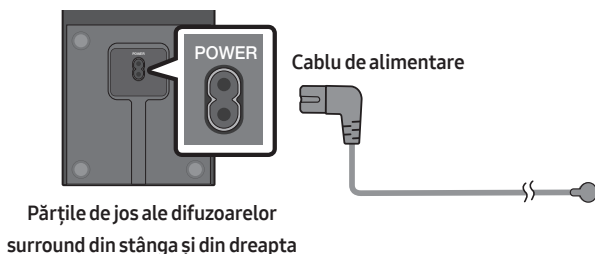

3. Conectați cablul de alimentare la dispozitivul Soundbar.

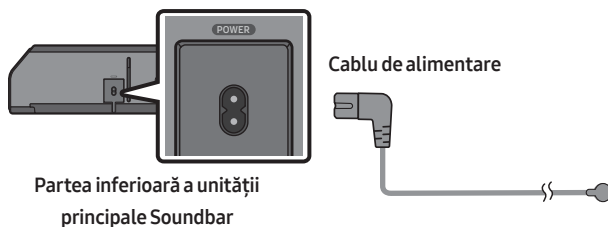

4. Conectați cablul de alimentare la dispozitivul Soundbar, la subwoofer și la difuzoarele surround. Subwooferul și difuzoarele surround sunt conectate automat în momentul în care este pornit dispozitivul Soundbar.

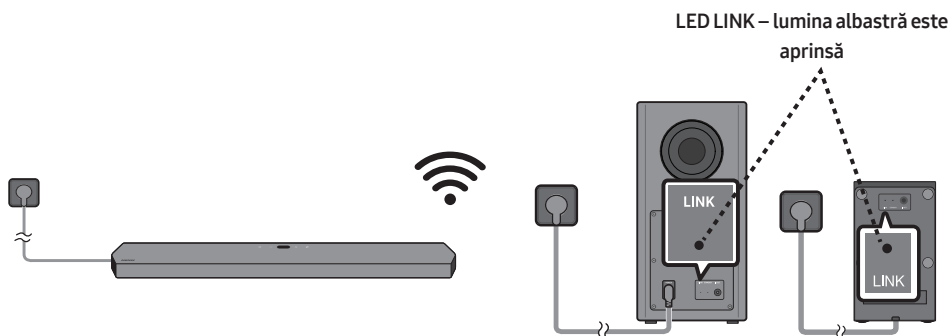

NOTE

- Înainte de a conecta dispozitivul Soundbar, conectați subwooferul și difuzoarele surround la alimentare. Subwooferul și difuzoarele surround vor fi conectate automat în momentul în care porniți dispozitivul Soundbar.
- Dacă deconectați și reconectați cablul de alimentare când produsul este pornit, sistemul Soundbar se activează automat.

Dispunere recomandată a difuzoarelor

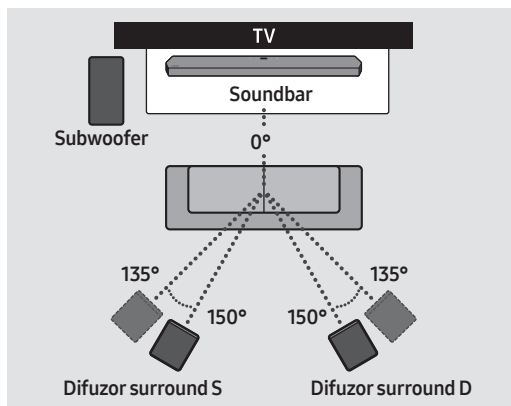

⚠ ATENȚIE

- Subwooferul și difuzoarele surround wireless au încorporate antene de recepție wireless. Țineți aceste unități departe de apă și umiditate.
- Pentru o performanță maximă la ascultare, asigurați-vă că în zonele din jurul locului în care se află subwooferul și difuzoarele surround nu există obstacole.

Conectarea manuală a subwooferului și a difuzoarelor surround

Înainte de a realiza procedura de conectare manuală de mai jos:

- Verificați dacă ați conectat în mod corespunzător cablurile dispozitivului Soundbar și pe cele ale subwooferului și ale difuzoarelor surround.
- Asigurați-vă că sistemul Soundbar este oprit.

1. Opriți unitatea principală Soundbar.
2. Mențineți apăsat **ID SET** pe partea din spate a subwooferului și a difuzoarelor surround timp de cel puțin 5 secunde.
 - Indicatorul roșu din partea din spate a subwooferului se stinge și se aprinde intermitent indicatorul albastru.

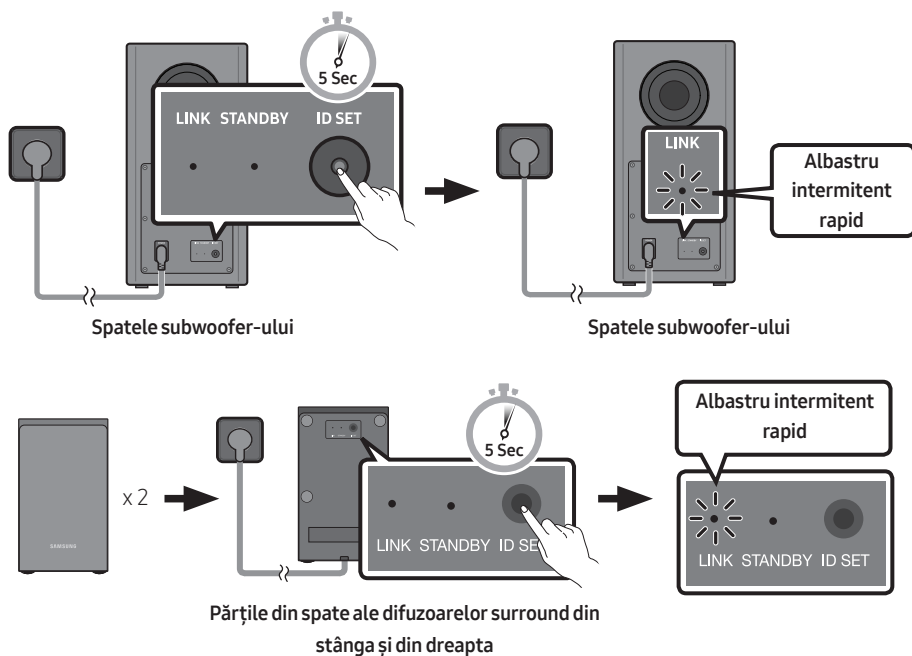

3. Țineți apăsat butonul **Sus** de pe telecomandă timp de 5 secunde.
 - Mesajul **ID SET** apare pe afișajul sistemului Soundbar pentru o perioadă scurtă de timp, apoi dispare.
 - Sistemul Soundbar se va activa în mod automat atunci când **ID SET** este completă.

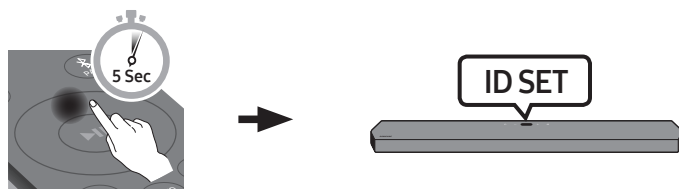

4. Verificați dacă indicatorul LINK LED luminează continuu (conexiune finalizată).

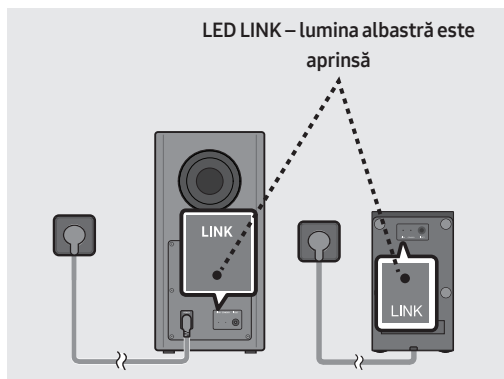

Atunci când se stabilește o conexiune între dispozitivul Soundbar, subwooferul wireless și difuzoarele surround, indicatorul LED LINK nu mai luminează intermitent, ci se aprinde albastru continuu.

Luminile indicatoarelor LED de pe partea din spate a subwooferului și a difuzoarelor surround

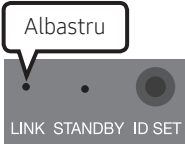
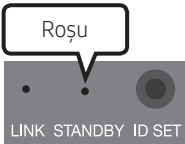
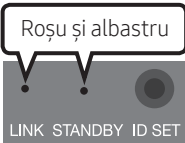
LED	Stare	Descriere	Rezoluție
 <p>Albastru</p> <p>LINK STANDBY ID SET</p>	Activat	Conectat cu succes (funcționare normală)	-
	Intermitent	Recuperarea conexiunii	Verificați dacă este conectat corect cablul de alimentare atașat la unitatea Soundbar principală sau așteptați aproximativ 5 minute. Dacă lumina intermitentă persistă, încercați să conectați manual subwooferul și difuzoarele surround. Consultați pagina 16.
 <p>Roșu</p> <p>LINK STANDBY ID SET</p>	Activat	Standby (cu unitatea principală Soundbar oprită)	Verificați dacă este conectat corect cablul de alimentare atașat la unitatea Soundbar principală.
		Conexiune eșuată	Conectați din nou. Consultați instrucțiunile privind conectarea manuală de la pagina 16.
 <p>Roșu și albastru</p> <p>LINK STANDBY ID SET</p>	Intermitent	Defecțiune	Consultați informațiile de contact pentru Centrul de service Samsung din acest manual.

NOTE

- Dacă unitatea principală este oprită, subwooferul wireless va intra în modul standby, iar LEDUL STANDBY din partea din spate va deveni roșu după ce clipește albastru de câteva ori.
- Dacă utilizați un dispozitiv care folosește aceeași frecvență (5,8 GHz) ca și sistemul Soundbar în apropierea sistemului Soundbar, interferența poate provoca întreruperea sunetului.
- Distanța maximă de transmisie a semnalului wireless de la unitatea principală este de aproximativ 10 metri, dar poate varia în funcție de mediul de funcționare. Dacă între unitatea principală și subwooferul wireless se află un perete din beton armat sau un perete metalic, este posibil ca sistemul să nu funcționeze deloc, deoarece semnalul wireless nu poate penetra metalul.

ATENȚIE

- Subwooferul și difuzoarele surround wireless au încorporate antene de recepție wireless. Țineți aceste unități departe de apă și umiditate.
- Pentru o performanță maximă la ascultare, asigurați-vă că în zonele din jurul locului în care se află subwooferul și difuzoarele surround nu există obstacole.

05 UTILIZAREA UNEI CONEXIUNI CU FIR LA TELEVIZOR

Metoda 1. Conectarea cu HDMI

⚠ ATENȚIE

- Când sunt conectate atât cablul HDMI, cât și cablul optic, semnalul HDMI este primit primul.
- Pentru a conecta cablul HDMI între televizor și Soundbar, asigurați-vă că ați conectat terminalele marcate ARC. În caz contrar, este posibil ca sunetul televizorului să nu fie redat.
- Asigurați-vă că folosiți un cablu cu logo-ul de certificare HDMI Premium. În plus, cablul pe care-l folosiți trebuie să fie un cablu de tip A, Ethernet, HDMI de mare viteză. (CABLU HDMI DE MARE VITEZĂ CU ETHERNET)

Conectarea televizorului care acceptă HDMI ARC (Audio Return Channel)

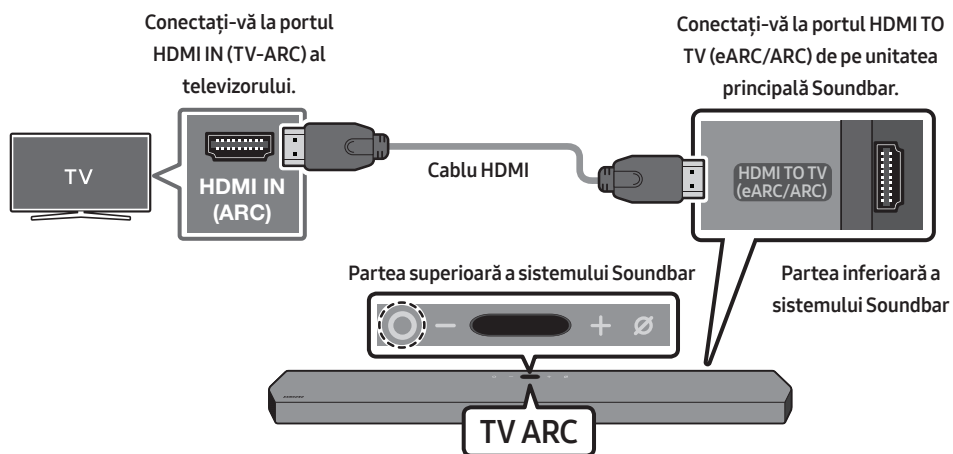

1. Cu sistemul Soundbar și televizorul oprite, conectați cablul HDMI, după cum este indicat în figură.
2. Porniți sistemul Soundbar și televizorul.
3. „TV ARC” apare pe afișajul unității principale Soundbar și acesta redă sunetul televizorului.
 - Când sunetul televizorului nu este redat, apăsați butonul **○ (Funcții multiple)** din partea superioară a sistemului Soundbar sau butonul **↵ (Sursă)** de pe telecomandă pentru a selecta modul „D.IN”. Ecranul afișează „D.IN” și „TV ARC” succesiv și este redat sunetul televizorului.

- Atunci când conectați un televizor Samsung care acceptă funcția eARC, apare „**eARC**” pe afișaj și se aude sunetul.
- Dacă „**TV ARC**” nu apare pe afișajul unității principale Soundbar, verificați dacă este conectat cablul HDMI la portul corect.
- Utilizați butoanele de volum de pe telecomanda televizorului pentru a controla volumul sistemului Soundbar.

NOTE

- Când conectați un televizor care acceptă HDMI ARC (Audio Return Channel) la Soundbar cu un cablu HDMI, puteți transmite datele digitale video și audio fără a conecta un cablu optic separat.
- Vă recomandăm să folosiți un cablu HDMI fără ferită (coreless), dacă se poate. Dacă folosiți un cablu HDMI cu ferită (cored), folosiți unul al cărui diametru este mai mic de 14 mm.
- Această funcție nu este disponibilă în cazul în care cablul HDMI nu suportă ARC.
- Când semnalul audio dintr-o difuzare este codat cu Dolby Digital și „Format ieșire audio digitală” de pe televizorul dvs. este setat la PCM, vă recomandăm să schimbați setarea la Dolby Digital. După ce modificați setarea televizorului dvs., veți avea o calitate mai bună a sunetului. (Meniul televizorului poate folosi cuvinte diferite pentru Dolby Digital și PCM în funcție de producător.)

Metoda 2. Conectarea cu un cablu optic

Lista de verificare înainte de conectare

- Când sunt conectate atât cablul HDMI, cât și cablul optic, semnalul HDMI este primit primul.
- Când utilizați un cablu optic și terminalele au capacele puse, asigurați-vă că ați scos capacele.

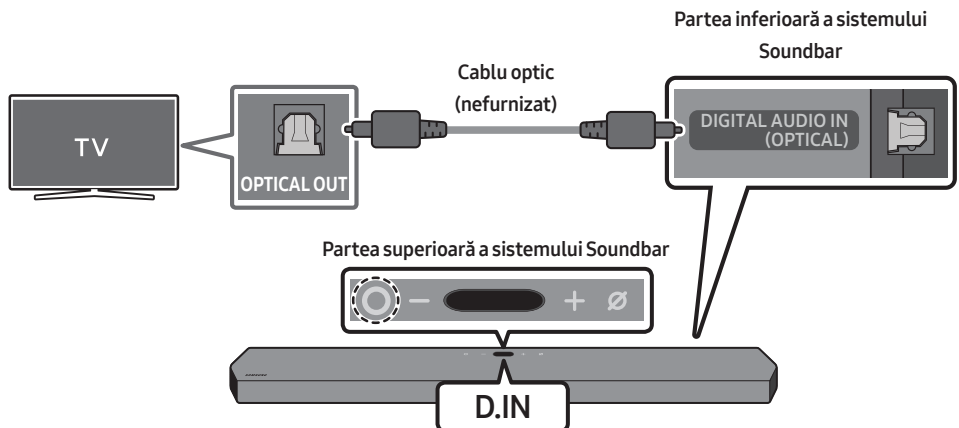

1. Cu televizorul și sistemul Soundbar oprite, conectați portul **DIGITAL AUDIO IN (OPTICAL)** de pe Soundbar și portul de ieșire OPTICAL de pe televizor cu cablul optic (nefurnizat), după cum este indicat în figură.
2. Porniți sistemul Soundbar și televizorul.
3. Apăsați butonul **○ (Funcții multiple)** din partea superioară a sistemului Soundbar sau butonul **👉 (Sursă)** de pe telecomandă pentru a selecta modul „**D.IN**”.
4. Sunetul televizorului este redat prin Soundbar.

Utilizarea funcției Q-Symphony

Pentru Q-Symphony, sistemul Soundbar se sincronizează cu un televizor Samsung pentru a reda sunet prin cele două dispozitive pentru un efect surround optim. Când este conectat sistemul Soundbar, apare meniul „**TV+Soundbar**” sub meniul **leșire sunet** al televizorului. Selectați meniul corespunzător.

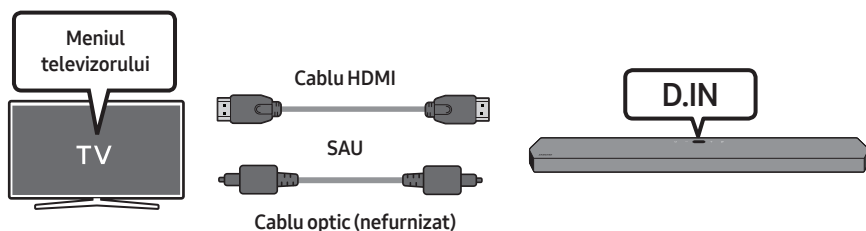

- Exemplu de meniu al televizorului: **TV + [AV] Soundbar Numele de serie (HDMI)**

NOTE

- Poate funcționa conform codecului acceptat de televizor.
- Această funcție este acceptată doar când este conectat cablul HDMI sau cablul optic (nefurnizat).
- Această funcție este disponibilă la televizoarele Samsung lansate în 2020 și la anumite modele Soundbar.
- Atunci când utilizați Q-Symphony, puteți alege numai **GAME PRO** sau **ADAPTIVE SOUND**.

06 UTILIZAREA UNEI CONEXIUNI FĂRĂ FIR LA TELEVIZOR

Conectarea prin Bluetooth

Când un televizor Samsung este conectat prin Bluetooth, puteți auzi sunetul stereo fără să vă faceți probleme de cabluri.

- Poate fi conectat un singur televizor Samsung.
- Poate fi conectat un televizor Samsung care acceptă Bluetooth. Verificați specificațiile televizorului dvs.

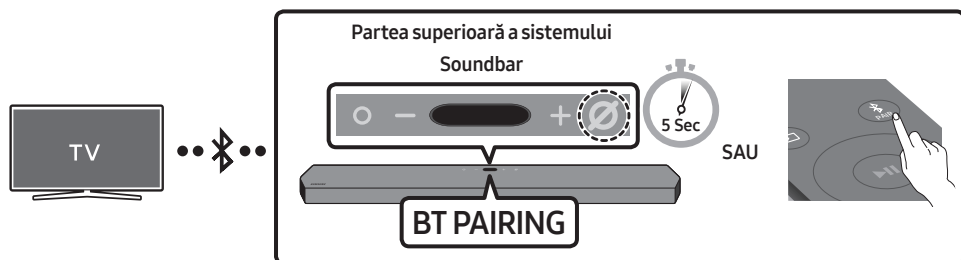

Prima conectare

1. Apăsați butonul **PAIR** de pe telecomanda sistemului Soundbar pentru a intra în modul „**BT PAIRING**”.
(SAU)
 - a. Apăsați butonul **○ (Funcții multiple)** de pe panoul superior și apoi selectați „**BT**”. „**BT**” trece automat la „**BT PAIRING**” în câteva secunde sau la „**BT READY**” dacă există o înregistrare de conectare.
 - b. Când apare „**BT READY**”, țineți apăsat butonul **⊘ (Activarea/dezactivarea microfonului)** de pe panoul superior al sistemului Soundbar mai mult de 5 secunde pentru a afișa „**BT PAIRING**”.
2. Selectați modul Bluetooth de pe televizorul Samsung.
(De exemplu, Start (🏠) → Setări (⚙️) → Sunet → Ieșire sunet → Listă de difuzoare Bluetooth → [AV] Samsung Soundbar Q950T (Bluetooth))
3. Selectați „**[AV] Samsung Soundbar Q950T**” din lista care apare pe ecranul televizorului.
Un sistem Soundbar disponibil este indicat cu „**Necesită asociere**” sau „**Asociat**” în lista de dispozitive Bluetooth a televizorului. Pentru a conecta televizorul Samsung la sistemul Soundbar, selectați mesajul și apoi stabiliți o conexiune.
 - Atunci când televizorul Samsung este conectat, pe afișajul de sus al dispozitivului Soundbar apare **[Nume televizor] → „BT”**.
4. Acum puteți auzi sunetul televizorului Samsung prin Soundbar.
 - După ce conectați sistemul Soundbar prima dată la televizorul Samsung, folosiți modul „**BT READY**” pentru reconectare.

În cazul în care dispozitivul nu se conectează

- Dacă aveți deja un sistem Soundbar (de exemplu, [AV] Samsung Soundbar Q950T) în lista de difuzoare a televizorului Samsung, ștergeți-l.
- Apoi repetați pașii de la 1 la 3.

Deconectarea sistemului Soundbar de la televizorul Samsung

Apăsați butonul **O (Funcții multiple)** din partea superioară a sistemului Soundbar sau butonul **S (Sursă)** de pe telecomandă pentru a selecta alt mod decât „BT”.

- Deconectarea durează câteva momente, deoarece televizorul Samsung trebuie să primească un răspuns de la Soundbar.

(Timpul necesar poate fi diferit, în funcție de modelul televizorului Samsung.)

Care este diferența dintre BT READY și BT PAIRING?

- **BT READY:** În acest mod, puteți reconecta orice televizor Samsung sau dispozitiv mobil conectat anterior.
- **BT PAIRING:** În acest mod, puteți conecta un dispozitiv nou la Soundbar. (Apăsați butonul **PAIR** de pe telecomandă sau țineți apăsat butonul **O (Activarea/dezactivarea microfonului)** de pe partea superioară a sistemului Soundbar timp de mai mult de 5 secunde în timp ce sistemul Soundbar este în modul „BT”.)

Note despre conexiunea Bluetooth

- Localizați un dispozitiv nou pe o rază de 1 metru pentru a-l conecta prin comunicare Bluetooth.
- Dacă vi se solicită codul PIN când conectați un dispozitiv Bluetooth, introduceți <0000>.
- Sistemul Soundbar se oprește automat după 18 minute în starea Pregătit.
- Este posibil ca sistemul Soundbar să nu efectueze căutarea Bluetooth sau să nu se conecteze corect în următoarele situații:
 - Dacă există un câmp electric puternic în jurul sistemului Soundbar.
 - Dacă mai multe dispozitive Bluetooth sunt asociate simultan cu sistemul Soundbar.
 - Dacă un dispozitiv Bluetooth este dezactivat, nu este la locul său sau nu funcționează corespunzător.
- Dispozitivele electronice pot provoca interferențe radio. Dispozitivele care generează unde electromagnetice trebuie ținute la distanță de unitatea principală Soundbar - de exemplu, cuptoarele cu microunde, dispozitivele LAN wireless etc.

07 CONECTAREA LA UN DISPOZITIV EXTERN

Metoda 1. Cum să vă conectați prin intermediul unui cablu HDMI (cu posibilitate de decodare și redare Dolby Atmos)

Lista de verificare înainte de conectare

- Dolby Atmos® și DTS:X sunt acceptate doar în modul HDMI.
- Dacă opțiunile leșire audio includ Audio secundar, asigurați-vă că Audio secundar este setat la Oprit.
- Verificați dacă este compatibil conținutul cu Dolby Atmos®.

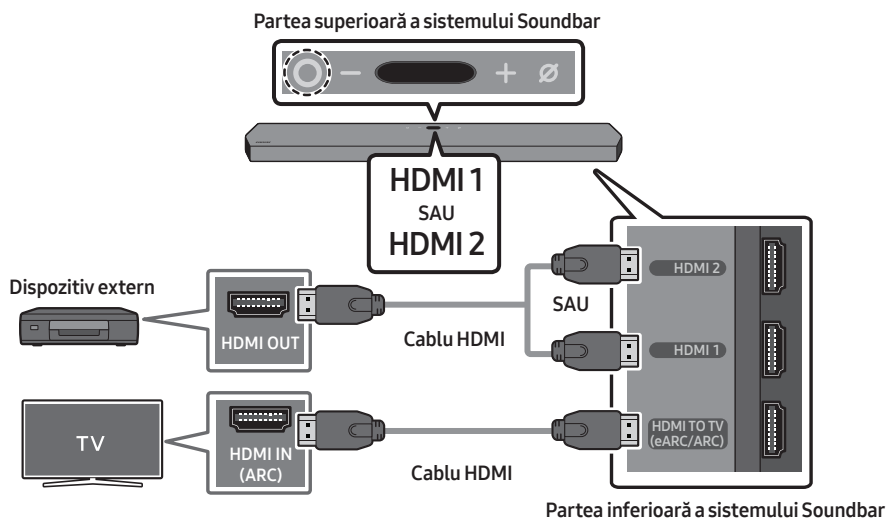

1. Utilizați un cablu HDMI pentru a conecta portul HDMI OUT al dispozitivului extern la portul **HDMI** de la baza sistemului Soundbar.
2. Utilizați un cablu HDMI pentru a conecta portul HDMI IN al televizorului la portul **HDMI TO TV (eARC/ARC)** de la baza sistemului Soundbar.
3. Porniți sistemul Soundbar, televizorul și dispozitivul extern.
4. Apăsați butonul **○ (Funcții multiple)** din partea de sus a sistemului Soundbar sau butonul **☞ (Sursă)** de pe telecomandă pentru a selecta modul „**HDMI 1**” sau „**HDMI 2**”.
5. Afișajul sistemului Soundbar indică următoarele: modul „**HDMI 1**” sau „**HDMI 2**” este curent selectat, iar sistemul Soundbar va începe să redea sunete.

NOTE

- **Atunci când utilizați Dolby Atmos®:** Dacă sursa de intrare este Dolby Atmos®, canalele 9.1.4 sunt folosite pentru ieșire. Atunci când Dolby Atmos® este activ, modurile de efect de sunet ale sistemului Soundbar controlate de butonul **SOUND MODE** nu sunt disponibile.
- Atunci când este activat Dolby Atmos®, pe afișajul din partea de sus apare „**DOLBY ATMOS**”.
- **Configurarea Dolby Atmos® pe BD player sau pe alt dispozitiv.**

Deschideți opțiunile pentru ieșirea audio din meniul de setări al BD playerului sau al unui alt dispozitiv și asigurați-vă că este selectată opțiunea „Fără codificare” pentru Bitstream. De exemplu, pe un BD player Samsung, accesați Meniul acasă → Sunet → Ieșire digitală și apoi selectați Bitstream (neprocesat).

Metoda 2. Conectarea cu un cablu optic

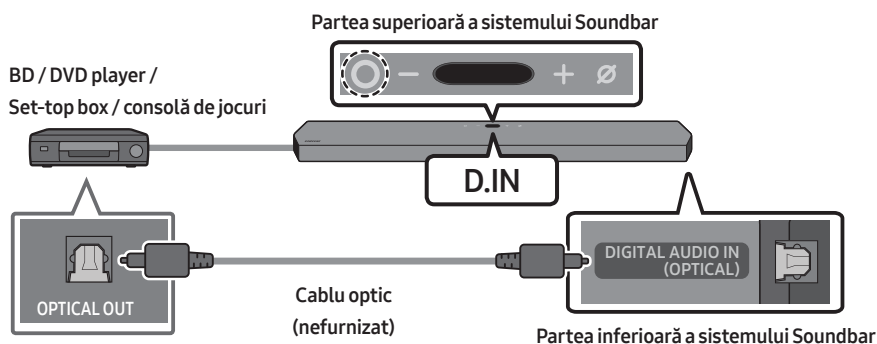

1. Folosiți un cablu optic (nefurnizat) pentru a conecta **DIGITAL AUDIO IN (OPTICAL)** de pe unitatea principală Soundbar și portul OPTICAL OUT de pe dispozitivul extern.
2. Porniți sistemul Soundbar și dispozitivul extern.
3. Selectați modul „D.IN”, apăsați **○ (Funcții multiple)** din partea de sus a sistemului Soundbar sau butonul **↵ (Sursă)** de pe telecomandă.
4. Sistemul dvs. Soundbar va reda sunete de pe dispozitivul extern.

08 CONECTAREA UNUI DISPOZITIV EXTERN

Metoda 1. Conectarea prin Bluetooth

Când un dispozitiv mobil este conectat prin Bluetooth, puteți auzi sunetul stereo fără să vă faceți probleme de cabluri.

- Când conectați un dispozitiv Bluetooth asociat cu sistemul Soundbar oprit, acesta pornește automat.

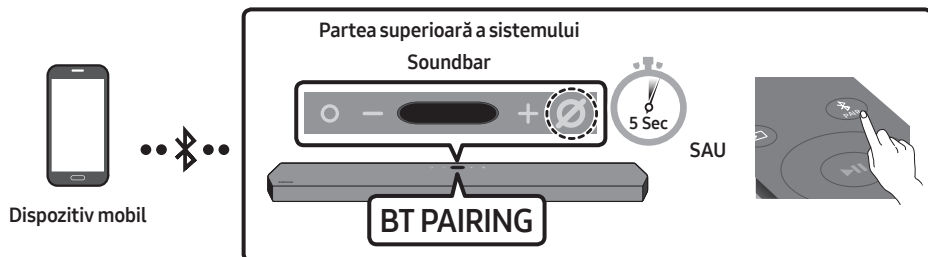

Prima conectare

- Când vă conectați la un dispozitiv Bluetooth nou, asigurați-vă că dispozitivul se află într-o rază de 1 metru.

1. Apăsați butonul **PAIR** de pe telecomanda sistemului Soundbar pentru a intra în modul „**BT PAIRING**”.

(SAU) a. Apăsați butonul **(Funcții multiple)** de pe panoul superior și apoi selectați „**BT**”.

„**BT**” trece automat la „**BT PAIRING**” în câteva secunde sau la „**BT READY**” dacă există o înregistrare de conectare.

b. Când apare „**BT READY**”, țineți apăsat butonul **(Activarea/dezactivarea microfonului)** de pe panoul superior al sistemului Soundbar mai mult de 5 secunde pentru a afișa „**BT PAIRING**”.

2. Pe dispozitivul dvs., selectați „**[AV] Samsung Soundbar Q950T**” din lista care apare.

- Atunci când dispozitivul Soundbar este conectat la dispozitivul mobil, pe afișajul de sus apare **[Nume dispozitiv mobil] → „BT”**.



3. Redați fișierele muzicale de pe dispozitivul conectat prin Bluetooth prin intermediul sistemului Soundbar.

- După ce conectați sistemul Soundbar prima dată la dispozitivul mobil, folosiți modul „**BT READY**” pentru reconectare.

În cazul în care dispozitivul nu se conectează

- Dacă aveți deja un sistem Soundbar (de exemplu, „**[AV] Samsung Soundbar Q950T**”) în lista de difuzoare a dispozitivului Mobil, ștergeți-l.
- Repetați pașii 1 și 2.

Care este diferența dintre BT READY și BT PAIRING?

- **BT READY:** În acest mod, puteți reconecta orice televizor Samsung sau dispozitiv mobil conectat anterior.
- **BT PAIRING:** În acest mod, puteți conecta un dispozitiv nou la Soundbar. (Apăsați butonul  PAIR de pe telecomandă sau țineți apăsat butonul  (Activarea/dezactivarea microfonului) de pe partea superioară a sistemului Soundbar timp de mai mult de 5 secunde în timp ce sistemul Soundbar este în modul „BT“.)

Note despre conexiunea Bluetooth

- Localizați un dispozitiv nou pe o rază de 1 metru pentru a-l conecta prin comunicare Bluetooth.
- Dacă vi se solicită codul PIN când conectați un dispozitiv Bluetooth, introduceți <0000>.
- Sistemul Soundbar se oprește automat după 18 minute în starea Pregătit.
- Este posibil ca sistemul Soundbar să nu efectueze căutarea Bluetooth sau să nu se conecteze corect în următoarele situații:
 - Dacă există un câmp electric puternic în jurul sistemului Soundbar.
 - Dacă mai multe dispozitive Bluetooth sunt asociate simultan cu sistemul Soundbar.
 - Dacă un dispozitiv Bluetooth este dezactivat, nu este la locul său sau nu funcționează corespunzător.
- Dispozitivele electronice pot provoca interferențe radio. Dispozitivele care generează unde electromagnetice trebuie ținute la distanță de unitatea principală Soundbar - de exemplu, cuptoarele cu microunde, dispozitivele LAN wireless etc.
- Sistemul Soundbar acceptă datele SBC (44,1 kHz, 48 kHz).
- Conectați numai la un dispozitiv Bluetooth care acceptă funcția A2DP (AV).
- Nu puteți conecta sistemul Soundbar la un dispozitiv Bluetooth care acceptă numai funcția HF (Mâini libere).
- La conectarea sistemului Soundbar la un dispozitiv Bluetooth, plasați-le cât mai aproape unul de celălalt.
- Cu cât sistemul Soundbar și dispozitivul Bluetooth sunt mai departe unul de altul, cu atât mai slabă va deveni calitatea sunetului. Conexiunea Bluetooth se poate întrerupe atunci când dispozitivele nu se află în aria de acoperire.
- Este posibil să observați o funcționare defectuoasă a conexiunii Bluetooth în zonele cu recepție slabă.
- Este posibil ca un dispozitiv Bluetooth să funcționeze distorsionat sau incorect în următoarele condiții:
 - Atunci când corpul se află în contact cu un emițător-receptor de semnal de pe dispozitivul Bluetooth sau de pe sistemul Soundbar.
 - În colțuri sau atunci când există un obstacol în apropiere, cum ar fi un perete sau un perete despărțitor, unde se pot produce fluctuații de alimentare.
 - Atunci când este expus la interferențe radio de alte produse care funcționează pe aceeași gamă de frecvențe, cum ar fi echipamentele medicale, cuptoarele cu microunde și dispozitivele LAN wireless.
 - Obstacolele precum ușile și pereții pot avea impact asupra calității sunetelor chiar și atunci când dispozitivele se află în raza de acoperire.

- Rețineți că sistemul dvs. Soundbar nu poate fi asociat cu alte dispozitive Bluetooth atunci când folosește opțiunea Bluetooth.
- Acest dispozitiv wireless poate cauza o interferență electrică în timpul funcționării.

Deconectarea dispozitivului Bluetooth de la un sistem Soundbar

Puteți deconecta dispozitivul Bluetooth de la sistemul Soundbar. Pentru instrucțiuni, consultați manualul de utilizare al dispozitivului Bluetooth.

- Sistemul Soundbar va fi deconectat.
- Atunci când dispozitivul Soundbar este deconectat de la dispozitivul Bluetooth, pe afișajul de sus al dispozitivului Soundbar va apărea „**BT DISCONNECTED**”.

Deconectarea unității Soundbar de la dispozitivul Bluetooth

Apăsați butonul **○ (Funcții multiple)** din partea de sus a sistemului Soundbar sau butonul  **(Sursă)** de pe telecomandă pentru a selecta modul „**BT**”.

- Dispozitivul Bluetooth conectat va aștepta o anumită perioadă de timp pentru un răspuns de la sistemul Soundbar înainte de a întrerupe conexiunea. (Durata de deconectare poate varia, în funcție de dispozitivul Bluetooth)
- Atunci când dispozitivul Soundbar este deconectat de la dispozitivul Bluetooth, pe afișajul de sus al dispozitivului Soundbar va apărea „**BT DISCONNECTED**”.

Metoda 2. Conectarea prin Wi-Fi (rețea wireless)

Pentru a conecta sistemul Soundbar la un dispozitiv mobil printr-o rețea wireless (Wi-Fi), este necesară aplicația **SmartThings**.

Prima conectare

1. Instalați și lansați aplicația **SmartThings** pe dispozitivul dvs. mobil (telefon inteligent sau tabletă).
2. Pe aplicație, urmați instrucțiunile de pe ecran pentru a adăuga sistemul Soundbar.

- Este posibil ca meniul automat de tip pop-up (cea de-a doua ilustrație de mai jos) să nu fie disponibil pe unele dispozitive.

Dacă nu apare fereastra de tip pop-up, apăsați „+” pe ecranul **Home**. Sistemul Soundbar este adăugat la aplicație.

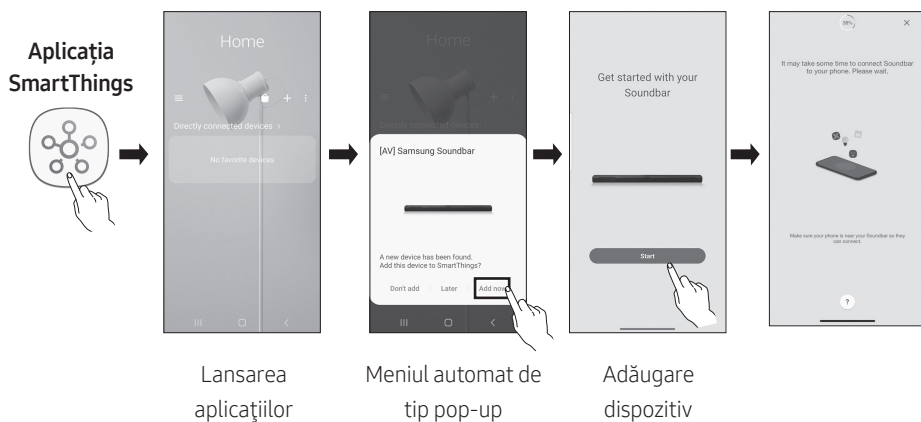

Configurarea aplicației Amazon Alexa

- Amazon Alexa este un serviciu oferit de Amazon.
- Acest serviciu este disponibil doar în anumite limbi, dar nu și în alte țări sau regiuni.

Utilizând Alexa, puteți să redați muzică, să ascultați știri, să vedeți prognoza meteo, precum și să controlați electrocasnicele.

Pentru a utiliza Amazon Alexa, este necesar un cont Amazon pentru a conecta sistemul Soundbar prin rețea.

1. Instalați aplicația **SmartThings** pe dispozitivul mobil și apoi porniți-o.
2. Introduceți contul Alexa urmând instrucțiunile din aplicație și apoi conectați-vă la serviciu.

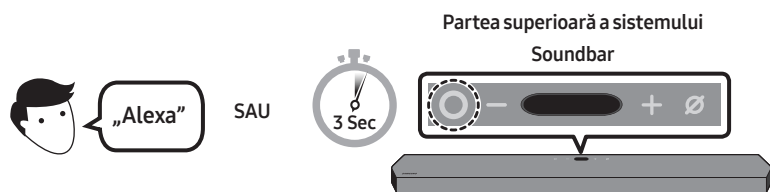

3. Apelați-o pe Alexa sau apăsați pe butonul **○ (Funcții multiple)** de pe sistemul Soundbar timp de 3 secunde pentru a utiliza serviciul Alexa.
 - Apăsați pe butonul **○ (Funcții multiple)** timp de 3 secunde pentru a o apela pe Alexa. Țineți apăsat pe buton și activați recunoașterea vocală printr-o comandă vocală.

Utilizați comenzi vocale pentru a controla unitatea Soundbar



Declanșare + Comandă

De încercat	Exemple de comenzi vocale
Controlul volumului	„Alexa, dă sonorul mai tare.”
	„Alexa, dă sonorul mai încet.”
Ascultarea conținutului de flux de pe Amazon Music	„Alexa, pune niște jazz.”
Controlul redării	„Alexa, pune melodia următoare.”
	„Alexa, oprește muzica.”
	„Alexa, ce-i cu melodia asta?”
Informații despre vreme	„Alexa, care va fi vremea?”
Programarea temporizatorului	„Alexa, programează temporizatorul la 10 minute.”

Utilizarea funcției Tap Sound

Atingeți sistemul Soundbar cu dispozitivul dvs. mobil pentru a reda sonorul conținutului de pe dispozitivul mobil prin Soundbar.

- Este posibil ca această funcție să nu fie acceptată, în funcție de dispozitivul mobil.
- Această funcție este compatibilă cu dispozitive mobile Samsung cu Android 8.1 sau o versiune ulterioară.

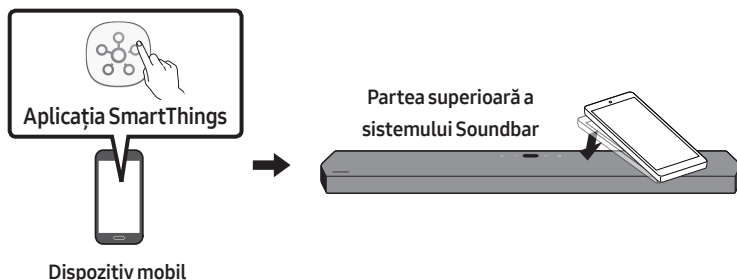

1. Porniți funcția **Tap Sound** pe dispozitivul dvs. mobil.
 - Pentru detalii despre cum poate fi pornită funcția, consultați „**Configurarea funcției Tap Sound**” mai jos.
2. Atingeți sistemul Soundbar cu dispozitivul mobil. Selectați „**Porniți acum**” din fereastra de mesaj afișată. O conexiune este stabilită între dispozitivul mobil și sistemul Soundbar prin intermediul Bluetooth.
3. Redați sonorul conținutului de pe dispozitivul mobil prin Soundbar.
 - Această funcție conectează un dispozitiv mobil la Soundbar prin intermediul Bluetooth, prin detectarea vibrației care apare când dispozitivul atinge sistemul Soundbar.
 - Asigurați-vă că dispozitivul mobil nu atinge un colț ascuțit al sistemului Soundbar. Sistemul Soundbar sau dispozitivul mobil poate fi zgâriat sau deteriorat.
 - Vă recomandăm să protejați dispozitivul mobil cu o carcasă. Atingeți ușor suprafața extinsă din partea superioară a sistemului Soundbar, fără a folosi forță excesivă.
 - Pentru a utiliza această funcție, actualizați aplicația **SmartThings** la cea mai recentă versiune. Este posibil ca funcția să nu fie acceptată, în funcție de versiunea aplicației.

Configurarea funcției Tap Sound

Utilizați aplicația **SmartThings** pentru a porni funcția **Tap View, Tap Sound**.

1. Pe dispozitivul mobil, rulați aplicația **SmartThings**.
2. Selectați (☰ → ⚙️) în ecranul aplicației **SmartThings** afișat pe dispozitivul mobil.
3. Setați „**Tap View, Tap Sound**” la Pornit pentru a permite funcției să funcționeze când un dispozitiv mobil este apropiat de Soundbar. Funcția este pornită.

OBSERVAȚII

- Când dispozitivul mobil este în modul de economisire a energiei, funcția **Tap Sound** nu funcționează.
- Funcția **Tap Sound** ar putea să nu funcționeze dacă există dispozitive în apropiere de sistemul Soundbar care cauzează interferențe radio, precum alte dispozitive electrice. Asigurați-vă că dispozitivele care pot cauza interferențe radio sunt plasate la o distanță suficientă de sistemul Soundbar.

09 MONTAREA SUPTULUI DE PERETE

Precauții pentru instalare

- Montați numai pe un perete vertical.
- Evitați montarea într-un loc expus la umiditate sau temperaturi ridicate.
- Verificați rezistența peretelui și dacă acesta este suficient de rezistent pentru a susține greutatea produsului. În caz contrar, ranforșați-l sau montați sistemul pe un alt perete.
- Achiziționați și utilizați șuruburi și dibluri adecvate pentru peretele pe care montați sistemul (gips-carton, metal, lemn, etc.). Dacă este posibil, fixați șuruburile de montare în grinzi.
- Achiziționați șuruburi pentru montajul pe perete în conformitate cu tipul și grosimea peretelui pe care doriți să montați sistemul Soundbar.
 - Diametru: M5
 - Lungime: 35 mm sau mai lung, recomandat.
- Conectați cablurile de la unitate la dispozitivele externe înainte de a monta sistemul Soundbar pe perete.
- Asigurați-vă că unitatea este oprită și scoasă din priză înainte de montare. În caz contrar, există risc de electrocutare.

Componente pentru montarea pe perete



Ghid pentru suportul de perete



Șurub suport



(M4 x L10)

Șurub



Suport de fixare pe perete

1. Plasați **Ghidaj de montare pe perete** pe suprafața peretelui.
 - **Ghid pentru suportul de perete** trebuie să fie în poziție orizontală perfectă.
 - Dacă montați televizorul pe perete, instalați unitatea Soundbar la cel puțin 5 cm sub televizor.

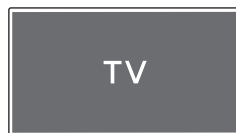

↕ 5cm sau mai mult

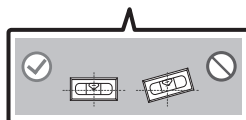
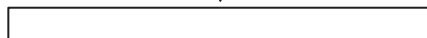

2. Aliniați **Linia centrală a Ghid pentru suportul de perete** cu centrul televizorului (dacă montați unitatea Soundbar sub televizor), apoi fixați **Ghidaj de montare pe perete** pe perete utilizând bandă adezivă.

- Dacă nu montați sub un televizor, plasați **Linie centrală** în centrul zonei de instalare.

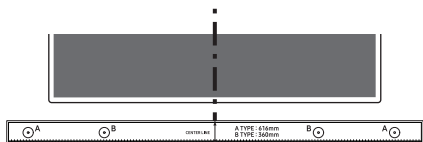

Linie centrală

3. Introduceți vârful unui stilou sau al unui creion ascuțit prin centrul imaginilor **A-TYPE** la fiecare capăt al ghidajului pentru a marca găurile pentru șuruburile de susținere, apoi scoateți **Ghid pentru suportul de perete**.

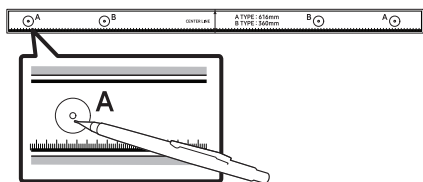

4. Utilizând un burghiu de dimensiune corespunzătoare, realizați o gaură în perete în dreptul fiecărui marcaj.

- Dacă marcajele nu corespund cu pozițiile bolțurilor, asigurați-vă că introduceți ancorele sau diblurile Molly în găuri înainte de a introduce șuruburile de susținere. Dacă utilizați ancore sau dibluri Molly, asigurați-vă că găurile pe care le realizați sunt suficient de mari pentru ancorele sau diblurile Molly utilizate.

5. Împingeți un șurub (nu este furnizat) prin fiecare **Șurub suport**, apoi înșurubați bine fiecare șurub în câte o gaură pentru șurubul de susținere.

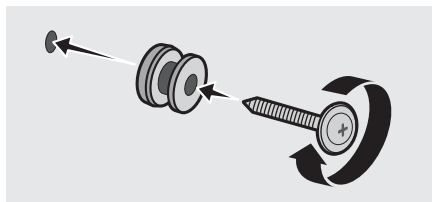

6. Instalați cele 2 **Support de fixare pe perete** în orientarea corectă în partea de jos a sistemului Soundbar, folosind 2 **Șuruburi**.

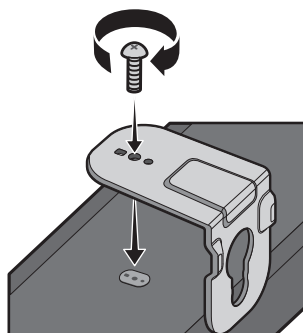

- Când asamblați, asigurați-vă că piesele de susținere ale **Suporturilor pentru perete** se află în spatele părții din spate a sistemului Soundbar.

Spate Soundbar



Capătul din dreapta al sistemului Soundbar

7. Instalați sistemul Soundbar cu **Supporturilor pentru perete** suspendând **Supporturilor pentru perete** de **Șuruburi de suport** pe perete.

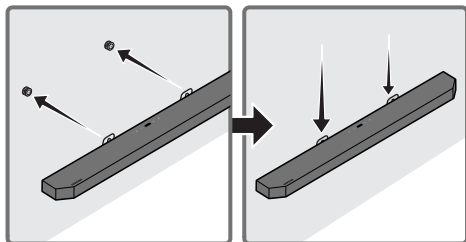

8. Glisați sistemul Soundbar în jos așa cum se arată mai jos pentru ca **Suport de fixare pe perete** să se sprijine bine pe **Șurub suport**.
- Introduceți **Șurub suport** în partea mai lată (inferioară) a **Suport de fixare pe perete**, și apoi glisați **Suport de fixare pe perete** în jos pentru ca **Suport de fixare pe perete** să se sprijine bine pe **Șurub suport**.

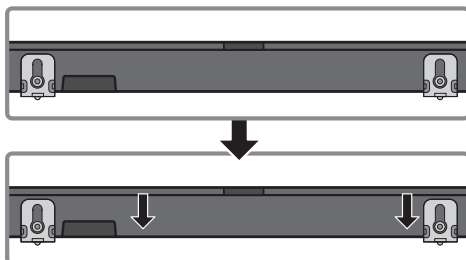

Instalarea difuzoarelor surround pe un perete

Puteți achiziționa suporturi de perete separat, pentru a instala difuzoarele surround pe un perete. Suporturile de perete nu sunt comercializate de Samsung.

Note pentru instalarea difuzoarelor surround pe perete

- Suporturile de perete pentru difuzoarele surround trebuie să poată susține peste 8,0 kg.
- Dimensiune orificiu: 1/4 – 20 bucușă filetată UNC
- Înainte de a instala suporturile de montare pe perete, verificați rezistența peretelui. Dacă rezistența nu este suficientă, consolidați peretele înainte de a instala pe perete suporturile de montare și difuzoarele.
- Compania Samsung nu este răspunzătoare pentru avarierea produsului din cauza instalării neadecvate a produsului.
- Aveți grijă să nu instalați difuzoarele pe o parte sau cu susul în jos.

10 MONTAREA SISTEMULUI SOUNDBAR DEASUPRA UNUI SUPORT DE TELEVIZOR

Plasați sistemul Soundbar pe un suport de televizor.

Componentă



Talpă de cauciuc

Pentru a-l instala, atașați **Tălpi de cauciuc** în partea de jos a sistemului Soundbar înainte să îl poziționați deasupra suportului de televizor. Asigurați-vă că atașați **Tălpile de cauciuc**, astfel încât să nu iasă în afara marginilor suportului TV. Consultați figura de mai jos.

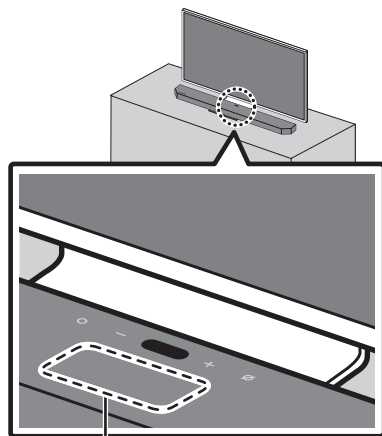
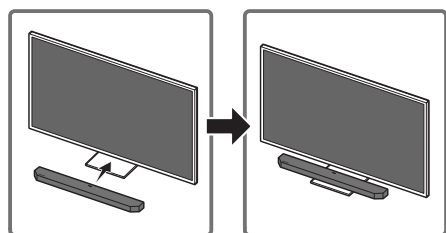
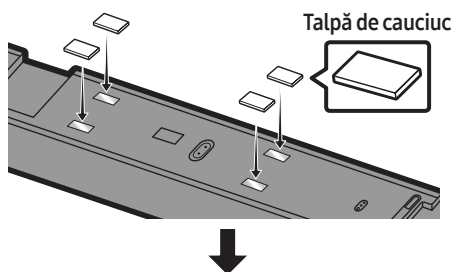

Microfon

Așa cum este prezentat în imagine, aliniați centrul sistemului Soundbar cu centrul televizorului, apoi plasați cu atenție sistemul Soundbar pe suportul de televizor.

În acest moment, amplasați microfonul în partea din față a suportului, astfel încât să nu interfereze cu recunoașterea vocală.

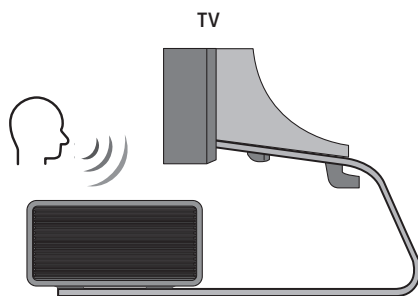

Capătul din dreapta al sistemului Soundbar

NOTE

- Asigurați-vă că sistemul este amplasat pe o suprafață plană și solidă.
- Un spațiu insuficient față de televizor poate cauza probleme de natură acustică și de recunoaștere vocală.

11 ACTUALIZARE SOFTWARE

Actualizare automată

Când sistemul Soundbar este conectat la Internet, actualizările software au loc atunci când acesta este oprit.

- Pentru a utiliza funcția de actualizare automată, sistemul Soundbar trebuie să fie conectat la internet.

Conexiunea Wi-Fi la Soundbar va fi întreruptă în cazul în care cablul de alimentare al sistemului Soundbar este deconectat sau alimentarea este întreruptă. Dacă alimentarea este întreruptă, când revine sau reconectați cablul de alimentare, porniți sistemul Soundbar și apoi reconectați-l la internet.

Actualizare USB

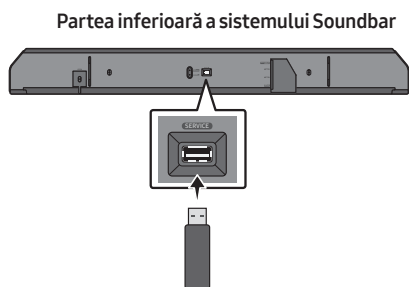

Samsung poate oferi actualizări pentru firmware-ul sistemului Soundbar pe viitor.

Când este disponibilă o actualizare, puteți actualiza sistemul Soundbar conectând unitatea USB ce conține actualizarea de firmware în portul **SERVICE** de pe Soundbar.

1. Accesați site-ul web Samsung (www.samsung.com) → căutați denumirea modelului din opțiunea de meniu asistență clienți.
 - Pentru mai multe informații despre actualizare, consultați Ghidul de upgrade
2. Descărcați fișierul de upgrade (de tip USB).
3. Dezarhivați fișierul pentru a crea un folder cu numele fișierului.
4. Stocați folderul creat pe un USB și apoi conectați-l la sistemul Soundbar.
5. Porniți sistemul Soundbar. Produsul este actualizat în 3 minute, afișându-se mesajul, „**UPDATE**”.
 - Pe durata actualizării, nu îl închideți și nu scoateți USB-ul.
 - Dacă „**UPDATE**” nu apare pe fereastra de afișaj, scoateți cablul de alimentare din sistemul Soundbar și apoi reconectați-l.
 - După instalarea celei mai recente versiuni, nu se efectuează nicio actualizare.
 - În funcție de tipul de USB, este posibil ca actualizarea să nu fie acceptată.

Inițializare

Partea superioară a sistemului Soundbar

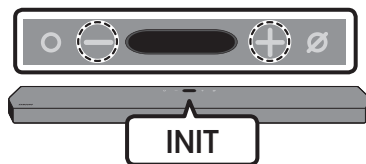

Cu sistemul Soundbar pornit, apăsați butoanele **- + (Volum)** de pe dispozitiv în același timp, pentru cel puțin 5 secunde. „**INIT**” apare pe ecran și sistemul Soundbar este inițializat.

⚠ ATENȚIE

- Toate setările sistemului Soundbar sunt inițializate. Asigurați-vă că efectuați acest lucru numai atunci când este necesară inițializarea.

12 DEPANARE

Înainte de a solicita asistență, verificați următoarele.

În cazul în care alimentarea cu energie electrică nu este pornită

- Verificați dacă cablul de alimentare al sistemului Soundbar este corect introdus în priză.

În cazul în care funcțiile nu funcționează corect

- După ce scoateți cablul de alimentare, introduceți-l din nou.
- Scoateți cablul de alimentare din dispozitivul extern și reîncercați.
- Dacă nu primește semnal, sistemul Soundbar se oprește automat după o anumită perioadă de timp. Porniți alimentarea. (Consultați pagina 9.)

În cazul în care telecomanda nu funcționează

- Folosiți telecomanda mai aproape de Soundbar.
- Înlocuiți bateriile cu unele noi.

În cazul în care sunetul sistemului Soundbar nu este redat

- Volumul de pe Soundbar este prea mic sau dezactivat. Reglați volumul.
- Când este conectat un dispozitiv extern (STB, dispozitiv Bluetooth, dispozitiv mobil etc.), reglați volumul dispozitivului extern.
- Pentru redarea sunetului televizorului, selectați sistemul Soundbar. (Televizor Samsung: Start (🏠) → Setări (⚙️) → Sunet → Ieșire sunet → Selectare Soundbar)

- Conectarea cablului la sistemul Soundbar poate fi imperfectă. Scoateți cablul și conectați din nou.
- Scoateți cablul de alimentare în întregime, reconectați-l și porniți alimentarea.
- Inițializați produsul și reîncercați. (Consultați pagina 37.)

În cazul în care sunetul de la subwoofer și de la difuzoarele surround nu este redat

- Verificați dacă indicatorul LED de pe partea din spate a subwooferului și a difuzoarelor surround este aprins în culoarea albastră. Dacă indicatorul luminează intermitent în culoarea albastră sau dacă se aprinde cel roșu, reconectați dispozitivul Soundbar, subwooferul și difuzoarele surround. (Consultați pagina 16.)
- Vă puteți confrunta cu o problemă dacă există un obstacol între sistemul Soundbar și subwoofer. Mai multe dispozitive într-o zonă ferită de obstacole.
- Alte dispozitive care transmit semnale de frecvență radio în apropiere pot întrerupe conexiunea. Țineți boxa departe de astfel de dispozitive.
- Scoateți și reconectați ștecărul.

Volumul subwooferului este prea mic.

- Volumul original al conținutului pe care îl redați este prea scăzut. Încercați să ajustați nivelul subwooferului. (Consultați pagina 11.)
- Apropiati-vă mai mult de boxa subwooferului.

În cazul în care televizorul nu este conectat via HDMI TO TV (eARC/ARC)

- Verificați dacă cablul HDMI este conectat corect la terminalul ARC. (Consultați pagina 19.)
- Probabil conexiunea nu este posibilă din cauza dispozitivului extern conectat (set-top box, consolă de jocuri etc.). Conectați direct sistemul Soundbar.
- Este posibil ca HDMI-CEC să nu fie activat pe televizor. Porniți CEC pe meniul televizorului. (Televizor Samsung: Acasă (🏠) → Setări (⚙️) → General → Manager dispozitive externe → Anynet+ (HDMI-CEC) ACTIVAT)

Nu se aude niciun sunet la conectarea la TV în modul HDMI TO TV (eARC/ARC)

- Dispozitivul dvs. nu poate reda semnalul de intrare. Schimbați ieșirea audio a televizorului în PCM sau Dolby Digital. (Pentru un televizor Samsung: Start (🏠) → Setări (⚙️) → Sunet → Setări expert → Format ieșire audio digitală)

În cazul în care conexiunea Bluetooth nu este posibilă

- Când conectați un dispozitiv nou, comutați la „BT PAIRING” pentru conexiune. (Apăsați butonul **PAIR** de pe telecomandă sau apăsați butonul **⏻** (Activarea/dezactivarea microfonului) de pe unitate timp de cel puțin 5 secunde.)
- Dacă sistemul Soundbar este conectat la un alt dispozitiv, mai întâi deconectați respectivul dispozitiv pentru a comuta pe un alt dispozitiv.
- Reconectați-l după ce eliminați lista de difuzoare Bluetooth de pe dispozitivul de conectat. (Televizor Samsung: Start (🏠) → Setări (⚙️) → Sunet → Ieșire sunet → Listă de difuzoare Bluetooth)

- Conexiunea automată la televizor poate fi dezactivată. Atunci când sistemul Soundbar se află în modul „BT READY”, apăsați și țineți apăsat butonul **▶** button de pe telecomanda sistemului Soundbar timp de 5 secunde pentru a selecta **ON-TV CONNECT**. Dacă observați **OFF-TV CONNECT**, apăsați și țineți apăsat butonul **▶** din nou timp de 5 secunde pentru a schimba selecția.
- Scoateți și reconectați ștecărul, apoi reîncercați.
- Inițializați produsul și reîncercați. (Consultați pagina 37.)

În cazul în care sunetul Bluetooth se întrerupe

- Sunetele se pot întrerupe din cauza interferențelor frecvenței radio sau a dispozitivelor electronice din apropiere. Păstrați acest tip de dispozitive la distanță de sistemul Soundbar pentru a evita interferența radio. Exemplu: cuptoarele cu microunde.
- Din cauza faptului că dispozitivul de conectat este departe de Soundbar, pot apărea întreruperi de sunet. Mutați dispozitivul lângă Soundbar.
- Dacă o parte a corpului dvs. intră în contact cu emițător-receptorul sau produsul este instalat pe mobilier metalic, pot apărea întreruperi de sunet. Verificați mediul de montare și condițiile de utilizare.

În cazul în care conexiunea Wi-Fi nu este posibilă

- Verificați dacă ruterul dvs. wireless este pornit.
- Oprți ruterul, reporniți-l, și apoi reîncercați.
- Când semnalul routerului wireless este prea slab, este posibil să nu se realizeze conexiunea. Mutați routerul lângă Soundbar sau ajustați poziția instalată fără obstacole.
- Dacă ruterul dvs. wireless este nou, va trebui să reconfigurați setările de rețea ale boxei.

În cazul în care Alexa nu răspunde

Atunci când microfonul este oprit sau recepția este proastă

- Apăsăți pe butonul  (Activarea/dezactivarea microfonului) din partea de sus a sistemului Soundbar pentru a activa microfonul.
- Funcția de recunoaștere vocală poate fi indisponibilă din cauza zgomotului ambiental. Reduceți zgomotul și reîncercați.

Atunci când rețeaua este deconectată

- Rețeaua poate fi indisponibilă. Reconfigurați rețeaua. (Consultați pagina 29)

Atunci când Alexa nu este configurată corect

- Utilizând aplicația **SmartThings**, reconfigurați Alexa. (Consultați pagina 30)
- Aflați care sunt țările în care se acceptă Alexa accesând site-ul web Amazon. Serviciul este indisponibil în țările respective.

În cazul în care sistemul Soundbar nu este pornit când pornește televizorul

- Când opriți sistemul Soundbar în timp ce vă uitați la televizor, sincronizarea energiei cu televizorul este dezactivată. Mai întâi, opriți televizorul.

13 LICENȚĂ



Manufactured under license from Dolby Laboratories. Dolby, Dolby Atmos, Dolby Audio, Dolby Digital Plus, Pro Logic, and the double-D symbol are trademarks of Dolby Laboratories.



For DTS patents, see <http://patents.dts.com>. Manufactured under license from DTS Licensing Limited. DTS, the Symbol, & DTS and the Symbol together, DTS:X, and the DTS:X logo are registered trademarks and/or trademarks of DTS, Inc. in the United States and/or other countries. © DTS, Inc. All Rights Reserved.



The terms HDMI and HDMI High-Definition Multimedia Interface, and the HDMI Logo are trademarks or registered trademarks of HDMI Licensing LLC in the United States and other countries.



- Software-ul Spotify este supus condițiilor de licențiere ale unei companii terțe, care pot fi accesate la această adresă: www.spotify.com/connect/third-party-licenses.
- Pentru informații suplimentare despre Spotify Connect, accesați www.spotify.com/connect

14 NOTIFICARE DE LICENȚĂ OPEN SOURCE

Pentru a adresa întrebări și solicitări privind sursele deschise, contactați echipa Samsung Open Source (<http://opensource.samsung.com>)

15 NOTĂ IMPORTANTĂ DESPRE SERVICE

- Figurile și ilustrațiile din acest manual pentru utilizator au rol consultativ și pot diferi de aspectul efectiv al aparatului.
- Se poate percepe o taxă administrativă în următoarele situații:
 - (a) un inginer este chemat la solicitarea dvs. și aparatul nu prezintă niciun defect (rezultă că nu ați citit manualul de utilizare).
 - (b) duceți unitatea la un centru de reparații și aparatul nu prezintă niciun defect (rezultă că nu ați citit manualul de utilizare).
- Cuantumul acestei taxe administrative vă va fi comunicat înainte de efectuarea oricărei vizite la domiciliu sau la locul de muncă.

16 SPECIFICAȚII ȘI SUGESTII

Specificații

Nume model	HW-Q950T
Greutate	7,1 kg
Dimensiuni (L x Î x A)	1232,0 x 69,5 x 138,0 mm
Interval temperatură de funcționare	+5°C la +35°C
Interval umiditate de funcționare	10 % la 75 %
AMPLIFICATOR Putere de ieșire nominală	(18W x 6) + (10W x 3) + (18W x 6) + 160W + (35W x 4)
Format de fișiere acceptate	Dolby Atmos (True HD / Digital Plus), Dolby Digital, DTS Master Audio, DTS:X, DTS
PUTEREA DE ALIMENTARE A DISPOZITIVULUI WIRELESS Puterea maximă a transmițătorului Wi-Fi	100mW la 2,4GHz – 2,4835GHz, 200mW la 5,15GHz – 5,25GHz, 100mW la 5,25GHz – 5,35GHz & 5,47GHz – 5,725GHz
PUTEREA DE ALIMENTARE A DISPOZITIVULUI WIRELESS Puterea maximă a transmițătorului BT	100mW la 2,4GHz – 2,4835GHz
PUTEREA DE ALIMENTARE A DISPOZITIVULUI WIRELESS Puterea maximă a transmițătorului SRD	25mW la 5,725GHz – 5,85GHz
Nume subwoofer	PS-WR95BB
Greutate	9,8 kg
Dimensiuni (L x Î x A)	210,0 x 403,0 x 403,0 mm
AMPLIFICATOR Putere de ieșire nominală	160W
PUTEREA DE ALIMENTARE A DISPOZITIVULUI WIRELESS Puterea maximă a transmițătorului SRD	25mW la 5,725GHz – 5,85GHz
Nume difuzor surround	PS-SQ90BB-1, PS-SQ90BB-2
Greutate	2,1 kg
Dimensiuni (L x Î x A)	120,0 x 210,0 x 141,0 mm
AMPLIFICATOR Putere de ieșire nominală	35W x 4
PUTEREA DE ALIMENTARE A DISPOZITIVULUI WIRELESS Puterea maximă a transmițătorului SRD	25mW la 5,725GHz – 5,85GHz

NOTE

- Samsung Electronics Co., Ltd își rezervă dreptul de a modifica specificațiile fără înștiințare.
- Greutatea și dimensiunile sunt aproximative.

Măsură de precauție : Sistemul Soundbar va reporni automat dacă activați/dezactivați funcția Wi-Fi.

Consum total de energie electrică în standby (W)	5,2W
Wi-Fi Metodă de activare a portului	Apăsați butonul ID SET de pe panoul inferior al unității Soundbar timp de 30 de secunde pentru a activa/a dezactiva funcția Wi-Fi.
Bluetooth Metodă de activare a portului	Apăsați butonul NETWORK de pe panoul inferior al unității Soundbar timp de 30 de secunde pentru a activa/a dezactiva funcția Bluetooth.

- Prin prezenta, Samsung declară faptul că acest echipament respectă Directiva 2014/53/EU. Textul complet al declarației de conformitate EU este disponibil la următoarea adresă de internet: <http://www.samsung.com> accesați Asistență > Căutați asistență pentru produs și introduceți numele modelului. Echipamentul poate fi funcționa și în țările europene. Funcția 5GHZ WLAN (Wi-Fi sau SRD) a acestui echipament poate fi folosită doar în interior.





[Dispoziții privind eliminarea corectă a bateriilor acestui produs]

(Aplicabil în țări cu sisteme de colectare separate)

Acest marcaj de pe baterie, de pe manualul de utilizare sau de pe ambalaj indică faptul că bateriile acestui produs nu trebuie eliminate împreună cu alte deșeuri menajere la sfârșitul ciclului lor de viață. Dacă sunt marcate, simbolurile chimice Hg, Cd sau Pb indică faptul că bateria conține mercur, cadmiu sau plumb peste nivelurile de referință prevăzute în Directiva CE 2006/66.

În cazul în care bateriile nu sunt eliminate corespunzător, aceste substanțe pot fi dăunătoare pentru sănătatea omului sau pentru mediu.

În vederea protejării resurselor naturale și a promovării refolosirii materialelor, vă rugăm să separați bateriile de celelalte tipuri de deșeuri și să le reciclați prin intermediul sistemului gratuit de returnare a bateriilor la nivel local.



Cum se elimină corect acest produs

(Deșeuri de echipamente electrice și electronice)

(Aplicabil în țări cu sisteme de colectare separate)

Acest simbol de pe produs, accesorii și documentație indică faptul că produsul și accesoriile sale electronice (încărcător, căști, cablu USB) nu trebuie eliminate împreună cu alte deșeuri menajere la finalul duratei lor de utilizare. Dat fiind că eliminarea necontrolată a deșeurilor poate dăuna mediului înconjurător sau sănătății umane, vă rugăm să separați aceste articole de alte tipuri de deșeuri și să le reciclați în mod responsabil, promovând astfel reutilizarea durabilă a resurselor materiale.

Utilizatorii casnici trebuie să-l contacteze pe distribuitorul care le-a vândut produsul sau să se intereseze la autoritățile locale unde și cum pot să ducă aceste articole pentru a fi reciclate în mod ecologic.

Utilizatorii comerciali trebuie să-și contacteze furnizorul și să consulte termenii și condițiile din contractul de achiziție. Acest produs și accesoriile sale electronice nu trebuie eliminate împreună cu alte deșeuri comerciale.

Pentru informații despre angajamentele Samsung privind mediul și despre obligațiile de reglementare specifice produsului, de ex. REACH, WEEE, Baterii, accesați:

www.samsung.com/uk/aboutsamsung/sustainability/environment/our-commitment/data/







SIGURNOSNE INFORMACIJE

SIGURNOSNA UPOZORENJA

DA BISTE SMANJILI OPASNOST OD ELEKTRIČNOG UDARA, NE SKIDAJTE POKLOPAC (ILI ZADNJU PLOČU).

UNUTRA SE NE NALAZE DELOVI KOJI SE MOGU SERVISIRATI. SERVISIRANJE POVERITE KVALIFIKOVANOM OSOBLJU SERVISA.

Pogledajte tabelu u nastavku za objašnjenje simbola koje možete naći na svom Samsung proizvodu.

OPREZ OPASNOST OD ELEKTRIČNOG UDARA. NE OTVARATI.	
	
	Ovaj simbol ukazuje na to da je unutar uređaja prisutan visoki napon. Svaka vrsta kontakta sa unutrašnjim komponentama ovog uređaja predstavlja opasnost.
	Ovaj simbol ukazuje na to da se uz proizvod isporučuje važna dokumentacija koja se odnosi na rukovanje i održavanje.
	Proizvod klase II: Ovaj simbol označava da povezivanje na zaštitno električno uzemljenje nije neophodno. Ako ovaj simbol ne postoji na proizvodu sa kablom za napajanje, proizvod MORA da ima pouzdanu vezu sa zaštitnim uzemljenjem.
	Naizmjenična struja: Ovaj simbol označava da naizmjeničnu struju.
	Jednosmerna struja: Ovaj simbol označava da jednosmernu struju.
	Oprez, videti uputstva za upotrebu: Ovaj simbol upućuje korisnika da u korisničkom priručniku pročita dodatne informacije u vezi sa bezbednošću.

UPOZORENJE

- Da biste smanjili opasnost od požara ili električnog udara, ne izlažite ovaj proizvod kiši ili vlazi.

OPREZ

- DA BISTE SPREČILI ELEKTRIČNI UDAR, ŠIROKI KONTAKT UTIKAČA USKLADITE SA ŠIROKIM KONTAKTOM UTIČNICE I UMETNITE DO KRAJA.
- Ovaj aparat mora uvek da bude povezan na AC utičnicu sa zaštitnim uzemljenjem.
- Da biste iskopčali aparat sa električne mreže, morate izvući utikač iz mrežne utičnice, pa će mrežni utikač biti slobodan.
- Ne izlažite aparat kapanju ili prskanju. Ne stavljajte na aparat predmete napunjene tečnostima, kao što su vaze.
- Da biste potpuno isključili ovaj aparat, morate izvući utikač iz zidne utičnice. Zbog toga utikač mora u svakom trenutku da bude pristupačan.

MERE OPREZA

1. Proverite da li je napajanje naizmeničnom strujom u vašoj kući u skladu sa zahtevima za napajanje navedenim na identifikacionoj nalepnici koja se nalazi sa donje strane proizvoda. Proizvod instalirajte horizontalno, na odgovarajućoj podlozi (nameštaj), tako da oko njega ima dovoljno prostora za ventilaciju 7-10 cm. Uverite se da otvori za ventilaciju nisu pokriveni. Ne stavljajte uređaj na pojačala ili drugu opremu koja može da se zagreje. Ovaj uređaj je namenjen za stalnu upotrebu. Da biste u potpunosti isključili uređaj, isključite AC priključak iz zidne utičnice. Isključite uređaj ako ne nameravate da ga koristite u dužem vremenskom periodu.
2. Za vreme grmljavine izvucite mrežni utikač iz utičnice. Pikovi napona zbog grmljavine mogu oštetiti uređaj.
3. Ne izlažite uređaj direktnom sunčevom zračenju ili drugim izvorima toplote. To može da dovede do pregrevanja i kvara uređaja.
4. Zaštitite proizvod od vlage (tj. vaza) i prevelike toplote (npr. kamin) ili opreme koja stvara jaka magnetna ili električna polja. Iskopčajte mrežni kabl iz mrežnog izvora (utičnice) ako uređaj ne funkcioniše pravilno. Ovaj proizvod nije namenjen za industrijsku upotrebu. Ovaj proizvod koristite samo za ličnu upotrebu. Ako je vaš proizvod čuvan na hladnom mestu može da se javi kondenzacija. Ako se uređaj transportuje zimi, pre korišćenja sačekajte oko 2 sata da uređaj postigne sobnu temperaturu.

5. Baterije koje se koriste sa ovim proizvodom sadrže hemikalije koje su štetne po okolinu. Ne stavljajte baterije u kućni otpad. Nemojte odlagati baterije u vatru. Nemojte kratkospajati, rastavljati niti previše zagrevati baterije. U slučaju nepravilne zamene baterija postoji opasnost od eksplozije. Baterije zamenite isključivo novim baterijama istog tipa.

Čišćenje tkaninom

Odmah uklonite bilo kakvu prljavštinu ili mrlju sa površine proizvoda.

Uklanjanje i čišćenje će možda biti manje efikasno kada su u pitanju određene materije ili ako se čišćenje ostavi za kasnije.

OPREZ

- Za uklanjanje prašine, otisaka šaka i sličnih nečistoća koristite usisivač ili lepljivi valjak.
 - Neke četke za čišćenje mogu da oštete proizvod, u zavisnosti od materijala od kojeg su napravljene.
 - Peškiri i krpe za čišćenje mogu da ostave vlakna ili prljavštinu na proizvodu.
- Nemojte koristiti nokte ili druge alate da biste ogrebali prljavštinu. To može da ošteti tkaninu.
- Za uklanjanje ulja ili tečnih fleka koristite čistu belu krpu nakvašenu vodom. Ako je mrlja i dalje vidljiva, obrišite je mešavinom vode i neutralnog deterdženta (kao što su sapuni za pranje sudova) i krpom.
 - Deterdžent ili sredstvo za čišćenje koje nije neutralno može da izazove gubitak boje ili oštećenje tkanine.
 - Nakon čišćenja koristite suhu krpu ili fen za kosu da biste osušili površinu.
 - Nemojte preterano pritiskati da biste izbegli gubitak boje ili oštećenje tkanine.

SADRŽAJI

01	Provera komponenti	6
02	Pregled proizvoda	7
	Gornji panel Soundbar zvučnika	7
	Donji panel Soundbar-a	8
03	Upotreba daljinskog upravljača Soundbar uređaja	9
	Stavljanje baterija pre korišćenja daljinskog upravljača (2 AA baterije)	9
	Kako se koristi daljinski upravljač	9
	Korišćenje skrivenih dugmadi (dugmadi sa više funkcija)	12
	Specifikacije izlaza za različite režime zvučnih efekata	12
	Podешavanje jačine zvuka Soundbar uređaja pomoću daljinskog upravljača TV-a	13
04	Povezivanje Soundbar-a	14
	Priključivanje napajanja i povezivanje uređaja	14
	– Preporučeni raspored zvučnika	15
	– Ručno povezivanje sabvufera ili zvučnika za prostorni zvuk	16
	– LED indikatorske lampice na zadnjoj strani sabvufera i zvučnika za prostorni zvuk	17
05	Korišćenje kablovske veze sa TV-om	19
	Metod br. 1. Povezivanje putem HDMI kabla	19
	– Povezivanje TV-a koji podržava HDMI ARC (Audio Return Channel)	19
	Metod br. 2. Povezivanje putem optičkog kabla	20
06	Korišćenje bežične veze sa TV-om	22
	Povezivanje putem Bluetooth veze	22
07	Povezivanje sa spoljnim uređajem	24
	Metod br. 1. Povezivanje putem HDMI kabla (mogućnost Dolby Atmos dekodiranja i reprodukcija)	24
	Metod br. 2. Povezivanje putem optičkog kabla	25

08	Povezivanje mobilnog uređaja	26
	Metod br. 1. Povezivanje putem Bluetooth veze	26
	Metod br. 2. Povezivanje putem Wi-Fi mreže (bežična mreža)	29
	Podešavanje usluge Amazon Alexa	30
	Korišćenje funkcije Tap Sound	32
09	Montiranje zidnog nosača	33
	Mere opreza pri montiranju	33
	Komponente zidnog nosača	33
	Postavljanje zvučnika za prostorni zvuk na zid	35
10	Instaliranje Soundbar uređaja iznad stalka za televizor	36
	Komponenta	36
11	Ažuriranje softvera	37
	Automatsko ažuriranje	37
	Ažuriranje putem USB-a	37
	Inicijalizacija	37
12	Rešavanje problema	38
13	Licenca	40
14	Obaveštenje o Licenci Otvorenog Izvornog Koda	41
15	Važna Napomena o Servisiranju	41
16	Specifikacije i Vodič	42
	Specifikacije	42

01 PROVERA KOMPONENTI



Glavni uređaj Soundbar



Daljinski upravljač/
baterije Soundbar-a



Sabvufer



x 2

Zvučnik za prostorni zvuk
(Levi/Desni)



x 4

Kabl za napajanje (Sabvufer,
Zvučnik za prostorni zvuk,
Soundbar)



HDMI kabl



Vođica za montažu na zid



x 2

Zavrtnaj držača



x 2

(M4 x L10)

Zavrtnaj



x 2

Nosač za montažu na zid



x 4





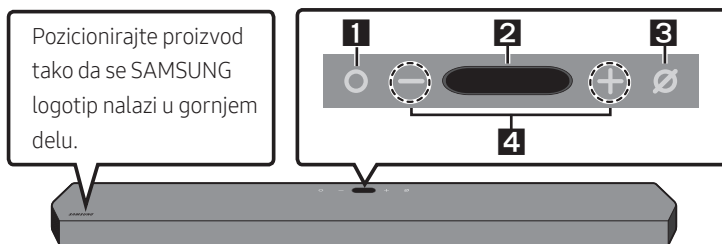

Gumena nožica

- Više informacija u vezi sa napajanjem i potrošnjom energije potražite na oznaci na proizvodu. (oznaka: donji deo glavnog uređaja Soundbar)
- Za kupovinu dodatnih komponenti ili opcionih kablova obratite se servisnom centru ili korisničkoj službi kompanije Samsung.
- Za više informacija o montiranju na zid ili gumenoj nožici pogledajte strane od 33 do 36.
- Dizajn, specifikacije i ekran aplikacija su podložni promeni bez prethodnog obaveštenja.
- Izgled dodatne opreme se može u određenoj meri razlikovati od ilustracija prikazanih iznad.

02 PREGLED PROIZVODA

Gornji panel Soundbar zvučnika



1	Dugme  (Multifunkcionalno) <ul style="list-style-type: none">• U režimu pripravnosti, pritisnite dugme  (Multifunkcionalno) da biste uključili Soundbar zvučnik.• Pritisnite dugme  (Multifunkcionalno) da biste promenili ulazni izvor.• Pritisnite dugme  (Multifunkcionalno) na 3 sekunde da biste pokrenuli aplikaciju Alexa. Izgovorite nešto kada je dugme pritisnuto kako biste omogućili prepoznavanje glasa.
2	Ekran <p>Prikazuje status proizvoda i trenutni režim rada. D.IN → HDMI 1 → HDMI 2 → Wi-Fi → BT</p>
3	Dugme  (Uključivanje/isključivanje mikrofona) <p>Pritisnite dugme da uključite ili isključite mikrofona.</p>
4	Dugme   (Jačina zvuka) <p>Podešava jačinu zvuka.</p>

- Kada priključite kabl za napajanje naizmeničnom strujom, dugme za napajanje će početi da radi za 4 do 6 sekundi.
- Kada uključite ovaj uređaj, proći će 4 do 5 sekundi pre nego što se začuje zvuk.
- Ako čujete zvuk i iz TV-a i iz Soundbar uređaja, idite u meni **Podešavanja** za zvuk TV-a i promenite podešavanje za zvučnik TV-a na **Spoljni zvučnik**.

Donji panel Soundbar-a

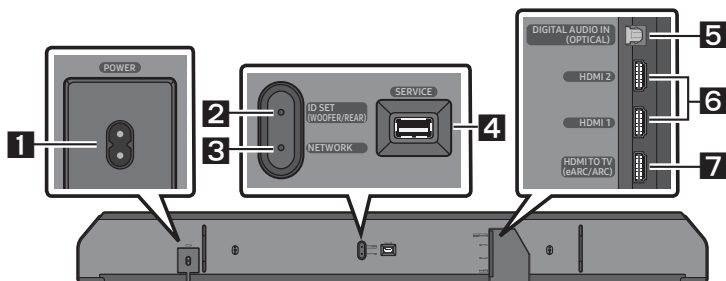

1	POWER Priključite kabl za napajanje naizmeničnom strujom Soundbar zvučnika. (pogledajte stranu 14)
2	ID SET (WOOFER/REAR) Pritisnite za bežično povezivanje Soundbar-a sa surround zvučnicima i subvufer zvučnikom.
3	NETWORK Pritisnite za povezivanje na bežičnu mrežu (Wi-Fi) pomoću aplikacije SmartThings .
4	SERVICE Povežite USB uređaj za skladištenje kako biste ažurirali softver proizvoda.
5	DIGITAL AUDIO IN (OPTICAL) Priključak za digitalni (optički) izlazni signal spoljnog uređaja. (pogledajte stranu 25)
6	HDMI 1 / HDMI 2 Priključak za istovremeno uvođenje digitalnog video i audio signala putem HDMI kabl. Priključite na izlazni HDMI priključak spoljnog uređaja. (pogledajte stranu 24)
7	HDMI TO TV (eARC/ARC) Za povezivanje sa HDMI priključkom TV-a. (pogledajte stranu 19)

- Prilikom isključivanja kabla za napajanje iz zidne utičnice, izvucite utikač. Nemojte vući kabl.
- Ovaj uređaj ili druge komponente nemojte priključivati na utičnicu za napajanje naizmeničnom strujom dok ne završite međusobno povezivanje svih komponenti.

03 UPOTREBA DALJINSKOG UPRAVLJAČA SOUNDBAR UREĐAJA



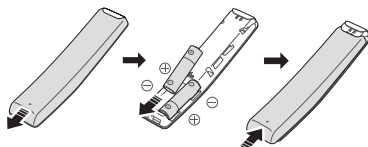

Stavljanje baterija pre korišćenja daljinskog upravljača (2 AA baterije)



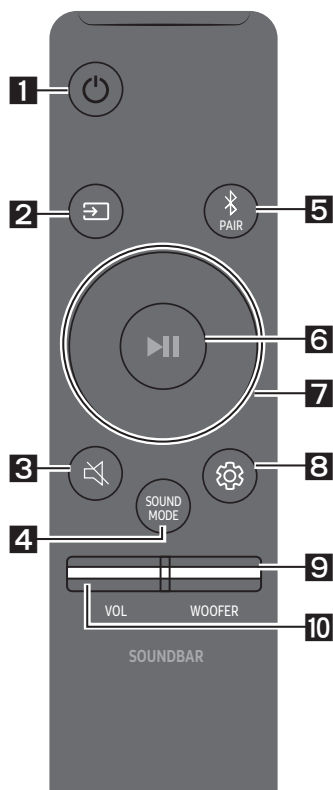

Prevucite zadnji poklopac u smeru strelice dok ga potpuno ne skinete. Stavite 2 AA baterije (od 1,5 V), orijentisane tako da je njihov polaritet tačan. Ponovo navucite zadnji poklopac na mesto.







Kako se koristi daljinski upravljač

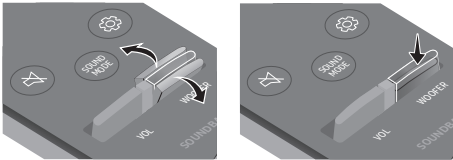

1	 Napajanje	Uključuje i isključuje Soundbar. • Funkcija Auto Power Down Jedinica se automatski isključuje u sledećim situacijama: – U režimu D.IN / HDMI 1 / HDMI 2 / Wi-Fi / BT ako nema audio signala tokom 18 minuta.
2	 Izvor	Pritisnite za izbor izvora signala koji je povezan sa Soundbar-om.
3	 Priguši zvuk	Pritisnite dugme  (Priguši zvuk) da biste prigušili zvuk. Ponovo ga pritisnite da biste uključili zvuk.

<p>4</p>  <p>SOUND MODE</p>		<p>Možete da izaberete željeni režim zvuka tako što ćete izabrati STANDARD, SURROUND, GAME PRO ili ADAPTIVE SOUND.</p> <ul style="list-style-type: none"> • STANDARD Na izlazu se dobija originalni zvuk. • SURROUND SOUND Obezbeđuje šire zvučno polje od standardnog. • GAME PRO Obezbeđuje stereoskopski zvuk koji vas uranja u akciju tokom igre. • ADAPTIVE SOUND Analizira sadržaj u realnom vremenu i automatski obezbeđuje optimalno zvučno polje na osnovu karakteristika sadržaja.
<p>5</p>  <p>Bluetooth PAIR</p>		<p>Prebacuje Soundbar u režim za Bluetooth uparivanje. Pritisnite dugme i sačekajte da se prikaže ekran „BT PAIRING“ da biste povezali novi Bluetooth uređaj.</p>
<p>6</p>  <p>Reprodukuj/ pauziraj</p>		<p>Pritiskom na ovo dugme takođe možete pokrenuti reprodukciju muzike ili je pauzirati.</p>
<p>7</p>  <p>Nagore/ Nadole/ Nalevo/ Nadesno</p>		 <p>Pritisnite označene oblasti da biste izabrali Nagore/Nadole/Nalevo/Nadesno.</p> <p>Pritisnite nagore/nadole/nalevo/nadesno na dugmetu da biste izabrali ili podesili funkcije.</p> <ul style="list-style-type: none"> • Preskoči muzičku datoteku Pritisnite dugme Nadesno da biste izabrali sledeću muzičku datoteku. Pritisnite dugme Nalevo da biste izabrali prethodnu muzičku datoteku. • ID SET Ovu opciju upotrebite kada sabvufer zvučnik ili surround zvučnici nisu priključeni ili je potrebno da se ponovo priključe. Kada je uređaj isključen, pritisnite i zadržite dugme Nagore na 5 sekundi da biste izvršili ID SET. (pogledajte stranu 16.)

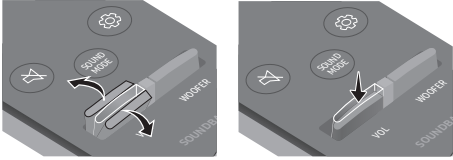
<p>8</p>	 <p>Kontrola zvuka</p>	<p>Kada se pritisne ovo dugme, stavke za podešavanje kao što su TREBLE, BASS, SYNC, CENTER LEVEL, SIDE LEVEL, FRONT TOP LEVEL, REAR LEVEL, REAR TOP LEVEL i VIRTUAL ON/OFF se prikazuju jedna za drugom. Željena stavka se može prilagoditi pomoću dugmadi Nagore/Nadole.</p> <ul style="list-style-type: none"> – Da biste upravljali jačinom zvuka visokih tonova ili basa, izaberite TREBLE ili BASS u Podešavanjima zvuka, a zatim podesite jačinu zvuka na vrednost od -6 do +6 pomoću dugmadi za kretanje Nagore/Nadole. – Pritisnite i zadržite dugme  (Kontrola zvuka) na oko 5 sekundi da biste podesili zvuk za svaki frekvencijski opseg. Mogu se izabrati 150Hz, 300Hz, 600Hz, 1,2kHz, 2,5kHz, 5kHz i 10kHz pomoću dugmadi Nalevo/Nadesno i svaka opcija se može podesiti na postavku između -6 i +6 pomoću dugmadi Nagore/Nadole. (Uverite se da je režim zvuka podešen na „STANDARD“.) – Da biste upravljali jačinom zvuka svakog zvučnika izaberite CENTER LEVEL, SIDE LEVEL ili FRONT TOP LEVEL u Podešavanjima zvuka, a zatim podesite jačinu zvuka na vrednost od -6 do +6 pomoću dugmadi za kretanje Nalevo/Nadesno. – Ukoliko slika na televizoru i zvuk sa uređaja Soundbar nisu sinhronizovani, izaberite opciju SYNC u Kontrolu zvuka i zatim podesite zakašnjenje zvuka na vrednost između 0 i 300 milisekundi pomoću dugmadi Nalevo/Nadesno. – SYNC je podržana samo za neke funkcije. – Ako su surround zvučnici povezani, izaberite REAR LEVEL ili REAR TOP LEVEL, a zatim pomoću dugmadi Nalevo/Nadesno podesite jačinu zvuka u rasponu od -6 do +6. – Funkcija zvučnika VIRTUAL može da se promeni u ON/OFF pomoću dugmadi Nalevo/Nadesno.
<p>9</p>	 <p>NIVO WOOFER (BAS) ZVUČNIKA</p>	 <p>Pritisnite dugme nagore ili nadole da biste prilagodili jačinu zvuka vufera (basa) na -12 ili između -6 i +6. Da biste podesili jačinu zvuka vufera (basa) na 0 (podrazumevana vrednost), pritisnite dugme.</p>
<p>10</p>	 <p>JAČINA ZVUKA</p>	 <p>Pritisnite dugme nagore ili nadole da biste prilagodili jačinu zvuka.</p> <ul style="list-style-type: none"> • Priguši zvuk Pritisnite dugme VOL da biste isključili zvuk. Ponovo ga pritisnite da biste uključili zvuk.

Korišćenje skrivenih dugmadi (dugmadi sa više funkcija)

Skriveno dugme		Referentna stranica
Dugme na daljinskom upravljaču	Funkcija	
WOOFER (Nagore)	Daljinski upravljač televizora Uključeno/isključeno (Pripravnost)	Stranica 13
Nagore	ID SET	Stranica 16
 (Kontrola zvuka)	7-kanalni EQ	Stranica 11

Specifikacije izlaza za različite režime zvučnih efekata

Efekat	Ulaz	Izlaz
		Sa subvuferom i zvučnikom za prostorni zvuk
STANDARD	2.0 kanala	2.1 kanala
	5.1 kanala	5.1 kanala / 7.1 kanala (DTS)
	7.1 kanala	7.1 kanala
	7.1.4 kanala	9.1.4 kanala
SURROUND	2.0 kanala	9.1.4 kanala
	5.1 kanala	9.1.4 kanala
	7.1 kanala	9.1.4 kanala
	7.1.4 kanala	9.1.4 kanala
GAME PRO	2.0 kanala	9.1.4 kanala
	5.1 kanala	9.1.4 kanala
	7.1 kanala	9.1.4 kanala
	7.1.4 kanala	9.1.4 kanala
ADAPTIVE SOUND	2.0 kanala	9.1.4 kanala
	5.1 kanala	9.1.4 kanala
	7.1 kanala	9.1.4 kanala
	7.1.4 kanala	9.1.4 kanala

- Za ulazne izvore Dolby Atmos i DTS:X, režimi efekata koji se mogu izabrati pomoću dugmeta **SOUND MODE** neće biti dostupni. (Pogledajte iznad za režime efekata.)
- Ako je ulazni signal Dolby Atmos®, izlazni kanali su 9.1.4.
- Surround zvučnici neće emitovati zvuk za dvokanalni izlazni signal dok je aktivan režim **STANDARD**. Da biste omogućili emitovanje zvuka preko surround zvučnika, režim efekata promenite na **SURROUND**.







Podešavanje jačine zvuka Soundbar uređaja pomoću daljinskog upravljača TV-a

Podesite jačinu zvuka Soundbar uređaja pomoću daljinskog upravljača TV-a.

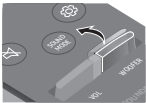
- Ova funkcija se može koristiti samo kod daljinskih upravljača sa infracrvenim signalom. Daljinski upravljači sa Bluetooth signalom (daljinski upravljači koji zahtevaju uparivanje) nisu podržani.
- Podesite zvučnik TV-a na **Spoljni zvučnik** da biste koristili ovu funkciju.
- Proizvođači koji podržavaju ovu funkciju:
VIZIO, LG, Sony, Sharp, PHILIPS, PANASONIC, TOSHIBA, Hisense, RCA

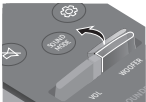
1. Isključite uređaj Soundbar.
2. Pritisnite i zadržite dugme **WOOFER** na 5 sekundi.

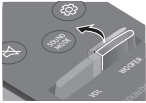
Svaki put kada pritisnete dugme **WOOFER** i zadržite ga na 5 sekundi, režim se menja prema sledećem redosledu: „**SAMSUNG-TV REMOTE**“ (podrazumevani režim), „**OFF-TV REMOTE**“, „**ALL-TV REMOTE**“.

Dugme na daljinskom upravljaču	Ekran	Status
	(podrazumevani režim) SAMSUNG-TV REMOTE 	Omogućava rad infracrvenog daljinskog upravljača za Samsung TV.
	OFF-TV REMOTE 	Onemogućava rad daljinskog upravljača TV-a.
	ALL-TV REMOTE 	Omogućava rad infracrvenog daljinskog upravljača TV-a drugog proizvođača.

04 POVEZIVANJE SOUNDBAR-A

Priključivanje napajanja i povezivanje uređaja

Koristite kabl za napajanje da biste povezali subvufer, zvučnike za prostorni zvuk i Soundbar na strujnu utičnicu sledećim redosledom:

- Više informacija u vezi sa potrebnim napajanjem i potrošnjom energije potražite na oznaci na proizvodu. (oznaka: donji deo glavnog uređaja Soundbar)

1. Povežite kabl za napajanje sa subvuferom.

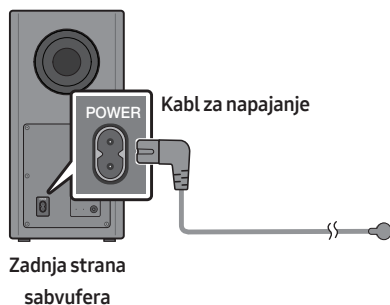

2. Priključite kabl za napajanje na levi i desni zvučnik za prostorni zvuk.

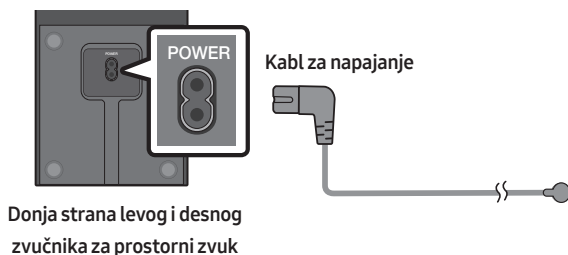

3. Priključite kabl za napajanje na Soundbar zvučnik.

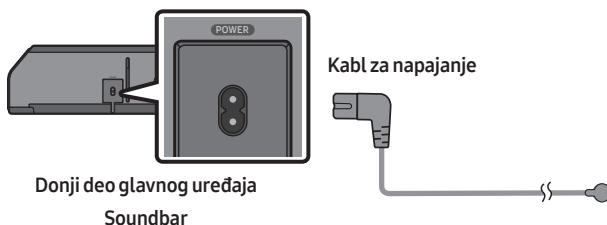

4. Priključite napajanje na Soundbar, sabvufer i zvučnike za prostorni zvuk. Sabvufer i zvučnici za prostorni zvuk se automatski povezuju kada se uključi Soundbar.

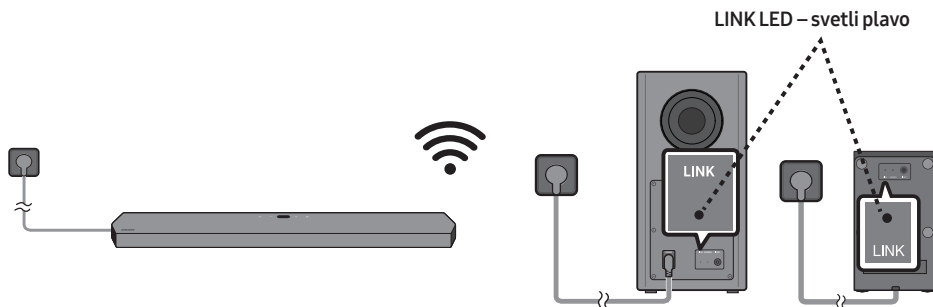

NAPOMENE

- Priključite napajanje na sabvufer i zvučnike za prostorni zvuk pre nego što povežete Soundbar. Sabvufer i zvučnici za prostorni zvuk se automatski povezuju kada se uključi Soundbar.
- Ako isključite i ponovo priključite kabl za napajanje kada je proizvod uključen, Soundbar se automatski uključuje.

Preporučeni raspored zvučnika

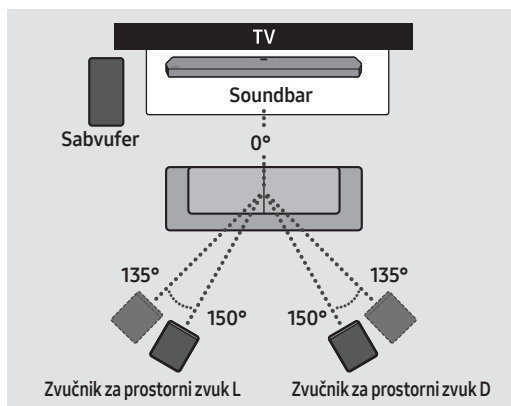

⚠ OPREZ

- Bežične prijemne antene su ugrađene u bežični sabvufer i zvučnike za prostorni zvuk. Držite ove jedinice dalje od vode i vlage.
- Za optimalno iskustvo slušanja, postarajte se da nema prepreka oko bežičnog sabvufera i zvučnika za prostorni zvuk.

Ručno povezivanje sabvufera ili zvučnika za prostorni zvuk

Pre izvršavanja dolenaavedene procedure ručnog povezivanja:

- Proverite da li su kablovi za napajanje Soundbar zvučnika i sabvufera ili zvučnika za prostorni zvuk pravilno povezani.
- Uverite se da je Soundbar isključen.

1. Isključite glavni uređaj Soundbar-a.
2. Pritisnite i zadržite **ID SET** na zadnjoj strani sabvufera i zvučnika za prostorni zvuk najmanje 5 sekundi.
 - Crveni indikator na zadnjoj strani sabvufera će se isključiti, a plavi indikator će treptati.

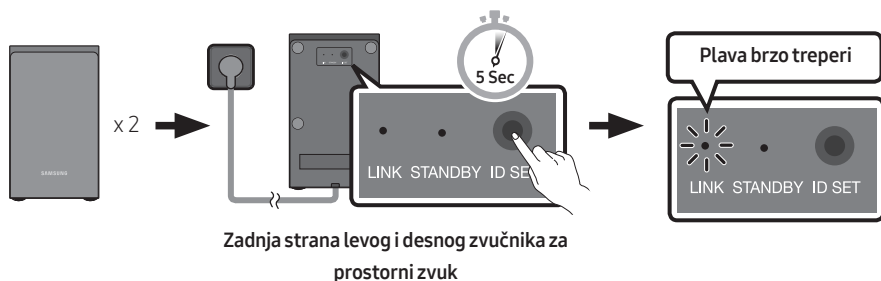
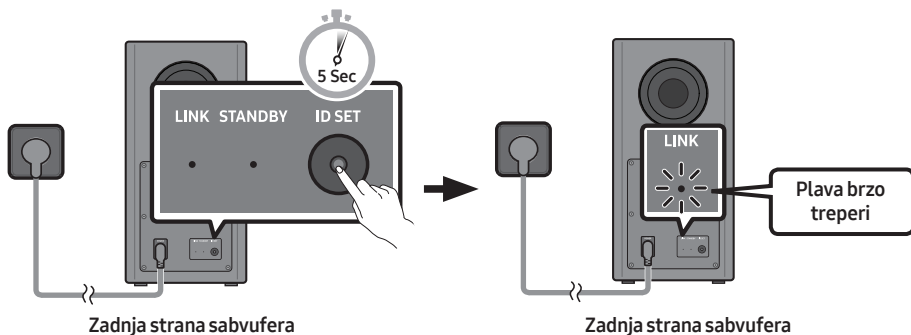

3. Pritisnite i 5 sekundi držite dugme **Nagore** na daljinskom upravljaču.
 - Poruka **ID SET** se na trenutak prikazuje na ekranu uređaja Soundbar, pa zatim nestaje.
 - Soundbar će se automatski uključiti kada se **ID SET** završi.

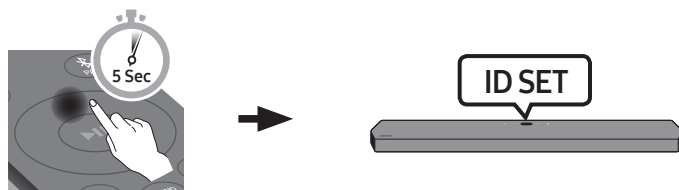

4. Proverite da li LED lampica LINK svetli plavom bojom (povezivanje završeno).

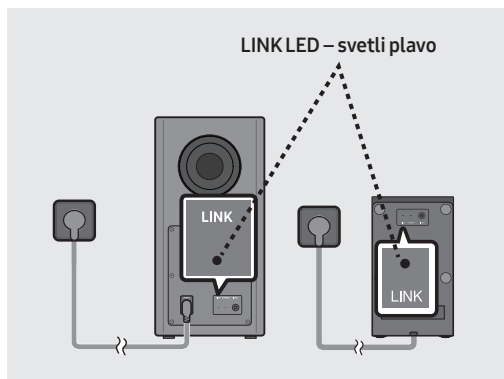

Indikator LINK LED prestaje da treperi i svetli ujednačeno plavo kada se uspostavi veza između Soundbar zvučnika i bežičnog sabvufera i zvučnika za prostorni zvuk.

LED indikatorske lampice na zadnjoj strani sabvufera i zvučnika za prostorni zvuk

LED	Status	Opis	Resolution
	Uključeno	Uspešno povezivanje (normalan rad)	-
	Treperi	Obnavljanje veze	Proverite da li je kabl za napajanje povezan sa glavnom jedinicom uređaja Soundbar pravilno priključen ili sačekajte oko 5 minuta. Ako i dalje trepere, pokušajte da ručno povežete sabvufer i zvučnike za prostorni zvuk. Pogledajte stranu 16.
	Uključeno	U pripravnosti (kada je glavna jedinica uređaja Soundbar isključena)	Proverite da li je kabl za napajanje povezan sa glavnom jedinicom uređaja Soundbar pravilno priključen.
		Povezivanje nije uspelo	Povežite se ponovo. Pogledajte uputstvo za ručno povezivanje na strani 16.
	Treperi	Kvar	Potražite kontakt podatke za servisni centar kompanije Samsung u ovom uputstvu.

NAPOMENE

- Ako je isključeno napajanje glavnog uređaja, bežični subvufer će preći u režim mirovanja, a LED lampica za režim STANDBY na zadnjoj strani će postati crven nakon što trepne plavom bojom nekoliko puta.
- Ako koristite uređaj koji koristi istu frekvenciju (5,8GHz) kao Soundbar u blizini uređaja Soundbar, interferencija može dovesti do prekida zvuka.
- Maksimalno rastojanje prenosa bežičnog signala glavnog uređaja je oko 10 metara, ali može da se razlikuje u zavisnosti od radnog okruženja. Ako se zid od armiranog betona ili metalni zid nalazi između glavnog uređaja i bežičnog subvufera, sistem možda neće raditi pošto bežični signal ne može da prođe kroz metal.

OPREZ

- Bežične prijemne antene su ugrađene u bežični subvufer i zvučnike za prostorni zvuk. Držite ove jedinice dalje od vode i vlage.
- Za optimalno iskustvo slušanja, postarajte se da nema prepreka oko bežičnog subvufera i zvučnika za prostorni zvuk.

05 KORIŠĆENJE KABLOVSKE VEZE SA TV-OM

Metod br. 1. Povezivanje putem HDMI kabla

⚠ OPREZ

- Kada su i HDMI kabl i optički kabl povezani, HDMI signal se prvi prima.
- Da biste HDMI kablom povezali TV i Soundbar, obavezno ga priključite na priključke označene sa ARC. U suprotnom, TV možda neće emitovati zvuk.
- Obavezno koristite kabl sa logotipom sertifikata premium HDMI. Takođe, uverite se da je kabl sertifikovan Tip A, HDMI Ethernet kabl sa velikim protokom. (HIGH SPEED HDMI CABLE WITH ETHERNET)

Povezivanje TV-a koji podržava HDMI ARC (Audio Return Channel)

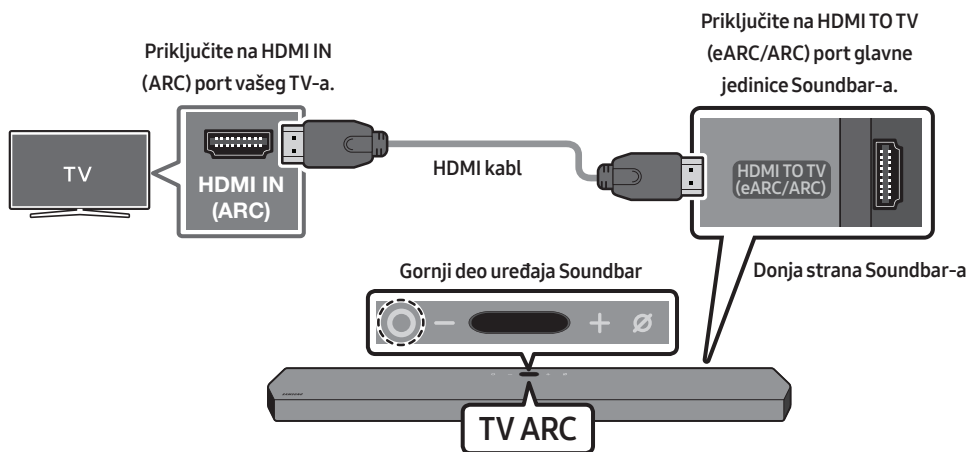

1. Kada su Soundbar i TV isključeni, priključite HDMI kabl na način prikazan na slici.
2. Uključite Soundbar i TV.
3. Na ekranu glavne jedinice Soundbar-a se prikazuje „TV ARC“, a Soundbar emituje zvuk sa TV-a.
 - Kada se zvuk ne emituje, pritisnite dugme **O (Multifunkcionalno)** na vrhu Soundbar-a ili dugme **(Izvor)** na daljinskom upravljaču da biste izabrali režim „D.IN“. Na ekranu je prikazano „D.IN“ i „TV ARC“ jedno za drugim i čuje se zvuk iz televizora.

- Kada priključujete Samsung televizor koji podržava funkciju eARC, na ekranu se prikazuje „eARC“ i čuje se zvuk.
- Ako se „TV ARC“ ne prikazuje u prozoru ekrana glavnog uređaja Soundbar, potvrdite da je HDMI kabl povezan sa odgovarajućim portom.
- Pomoću dugmadi za jačinu zvuka na daljinskom upravljaču TV-a promenite jačinu zvuka Soundbar-a.

NAPOMENE

- Kada povežete TV koji podržava HDMI ARC (Audio Return Channel) na Soundbar pomoću HDMI kabla, možete da emitujete digitalni video i audio signal bez priključivanja posebnog optičkog kabla.
- Preporučujemo da koristite HDMI kabl bez jezgra, ako je to moguće. Ako koristite HDMI kabl sa jezgrom, izaberite kabl prečnika manjeg od 14 mm.
- Ova funkcija nije dostupna ako HDMI kabl ne podržava ARC.
- Kada je audio signal kodovan u Dolby Digital i „Audio format digitalnog izlaza“, a vaš TV je podešen na PCM, preporučujemo da to podešavanje promenite na Dolby Digital. Kada promenite podešavanje TV-a osetićete bolji kvalitet zvuka. (Glavni meni TV-a može koristiti druge nazive za Dolby Digital i PCM u zavisnosti od proizvođača TV-a.)

Metod br. 2. Povezivanje putem optičkog kabla

Lista za proveru pre povezivanja

- Kada su i HDMI kabl i optički kabl povezani, HDMI signal se prvi prima.
- Kada koristite optički kabl i priključci su prekriveni, obavezno prvo skinite poklopce.

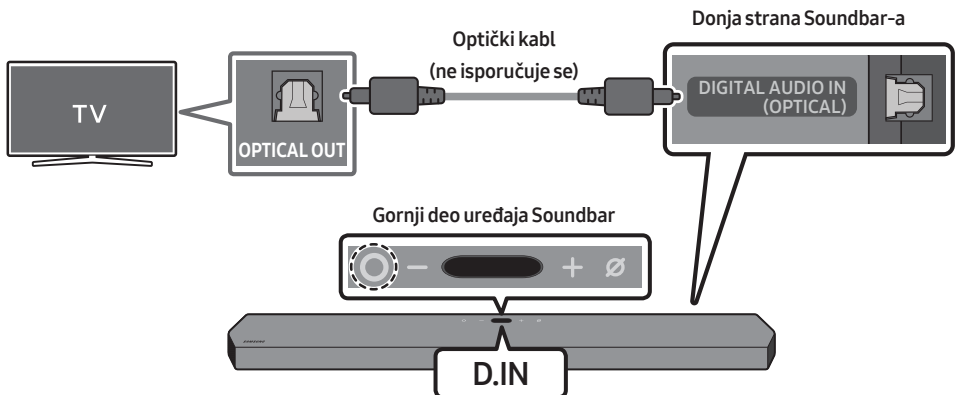

1. Kada su TV i Soundbar isključeni, optičkim kablom (ne isporučuje se) povežite **DIGITAL AUDIO IN (OPTICAL)** port Soundbar-a i **OPTICAL** izlazni port TV-a, na način prikazan na slici.
2. Uključite Soundbar i TV.
3. Pritisnite dugme **○ (Multifunkcionalno)** na vrhu Soundbar-a ili dugme  (**Izvor**) na daljinskom upravljaču da biste izabrali režim „**D.IN**“.
4. Soundbar emituje zvuk sa TV-a.

Upotreba funkcije Q-Symphony

Funkcija Q-Symphony sinhronizuje Soundbar sa Samsung televizorom kako bi dva uređaja emitovala zvuk radi dobijanja optimalnog efekta okružujućeg zvuka. Kada je Soundbar povezan, meni „**TV+Soundbar**“ se prikazuje u meniju **Izlaz zvuka** televizora. Izaberite odgovarajući meni.

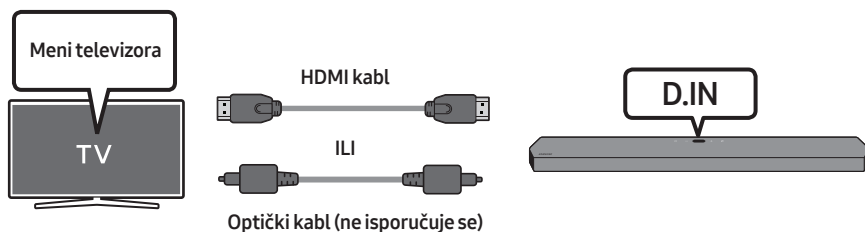

- Primer menija televizora: **TV + [AV] Soundbar naziv serije (HDMI)**

NAPOMENE

- Može da radi u skladu s kodekom koji podržava televizor.
- Ova funkcija je podržana samo kada su HDMI kabl ili optički kabl (ne isporučuje se) priključeni.
- Ova funkcija je dostupna na Samsung televizorima koji su na tržište izašli 2020. i na nekim modelima uređaja Soundbar.
- Kada koristite Q-Symphony, možete da odaberete samo **GAME PRO** ili **ADAPTIVE SOUND**.

06 KORIŠĆENJE BEŽIČNE VEZE SA TV-OM

Povezivanje putem Bluetooth veze

Kada se Samsung TV poveže putem Bluetooth veze, možete dobiti stereo zvuk bez petljanja sa kablovima.

- Istovremeno može biti povezan samo jedan Samsung TV.
- Može se povezati Samsung TV koji podržava Bluetooth povezivanje. Proverite specifikacije svog TV-a.

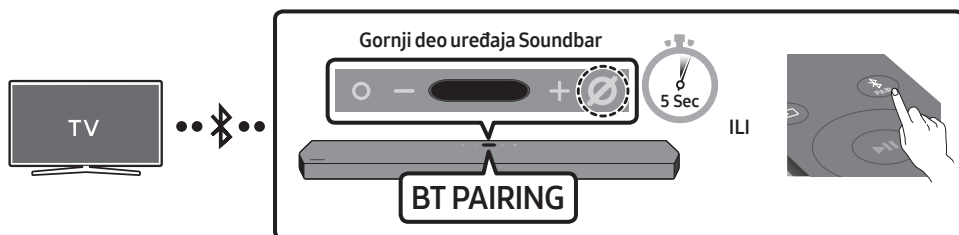

Početo povezivanje

1. Pritisnite dugme **PAIR** na daljinskom upravljaču Soundbar-a da biste ušli u režim „**BT PAIRING**“.

(ILI) a. Pritisnite dugme **○ (Multifunkcionalno)** na gornjem panelu, pa zatim izaberite „**BT**“. „**BT**“ se automatski za nekoliko sekundi menja u „**BT PAIRING**“ ili se menja u „**BT READY**“ ako već postoji evidencija o povezivanju.

b. Kada se pojavi natpis „**BT READY**“, pritisnite i zadržite dugme **⊘ (Uključivanje/ isključivanje mikrofona)** na gornjem panelu Soundbar-a tokom više od 5 sekundi, kako bi se prikazala poruka „**BT PAIRING**“.

2. Na Samsung TV-u izaberite režim Bluetooth.

(npr. Početna (🏠) → Podešavanja (⚙️) → Zvuk → Izlaz zvuka → Lista Bluetooth zvučnika → [AV] Samsung Soundbar Q950T (Bluetooth))

3. Izaberite „[AV] Samsung Soundbar Q950T“ sa liste na ekranu TV-a.

Dostupan Soundbar je označen sa „**Uparivanje neophodno**“ ili „**Upareno**“ na listi Bluetooth uređaja TV-a. Da biste povezali Samsung TV i Soundbar, izaberite poruku, pa zatim uspostavite vezu.

- Kada se Samsung TV poveže, na gornjem displeju Soundbar zvučnika se prikazuje [Naziv TV-a] → „**BT**“.



4. Sada sa Soundbar-a možete da čujete zvuk Samsung TV-a.

- Ako ste prvi put Soundbar povezali sa svojim Samsung TV-om, upotrebite režim „**BT READY**“ da biste ih ponovo povezali.

Ako je povezivanje uređaja neuspešno



- Ako već imate Soundbar (npr., [AV] Samsung Soundbar Q950T) na listi zvučnika na Samsung TV-u, izbrišite ga.
- Zatim ponovite korake od 1 do 3.

Prekidanje veze između Soundbar-a i Samsung TV-a

Pritisnite dugme  (Multifunkcionalno) na vrhu Soundbar-a ili dugme  (Izvor) na daljinskom upravljaču da biste izabrali režim različiti od „BT“.

- Za raskidanje veze je potrebno vreme jer Samsung TV mora da primi odgovor od Soundbar-a. (To vreme se može razlikovati u zavisnosti od modela Samsung TV-a.)

Koja je razlika između BT READY i BT PAIRING?

- **BT READY:** U ovom režimu možete da ponovo povežete bilo koji Samsung TV ili mobilni uređaj koji je ranije bio povezan.
- **BT PAIRING:** U ovom režimu možete da sa Soundbar-om povežete novi uređaj. (Pritisnite dugme  PAIR na daljinskom upravljaču Soundbar-a ili pritisnite i zadržite dugme  (Uključivanje/isključivanje mikrofona) na vrhu Soundbar-a na više od 5 sekundi dok je Soundbar u režimu „BT“.)

Napomene o Bluetooth povezivanju

- Novi uređaj postavite na razdaljini od najviše 1 m da bi se povezao Bluetooth vezom.
- Ako se prilikom Bluetooth povezivanja od vas traži da unesete PIN kod, unesite <0000>.
- Soundbar se automatski isključuje nakon 18 minuta u stanju spremnosti.
- Soundbar neće pravilno izvršiti pretragu Bluetooth uređaja ili povezivanje pod sledećim uslovima:
 - Ako oko Soundbar-a postoji jako električno polje.
 - Ako je više Bluetooth uređaja istovremeno upareno sa Soundbar-om.
 - Ako je Bluetooth uređaj isključen, nije u odgovarajućem položaju ili je u kvaru.
- Elektronski uređaji mogu izazvati radio-smetnje. Uređaje koji emituju elektromagnetne talase morate držati van dometa glavnog uređaja Soundbar, na primer, mikrotalasne rerne, uređaje sa bežičnim LAN-om itd.



07 POVEZIVANJE SA SPOLJNIM UREĐAJEM

Metod br. 1. Povezivanje putem HDMI kabla (mogućnost Dolby Atmos dekodiranja i reprodukcija)

Lista za proveru pre povezivanja

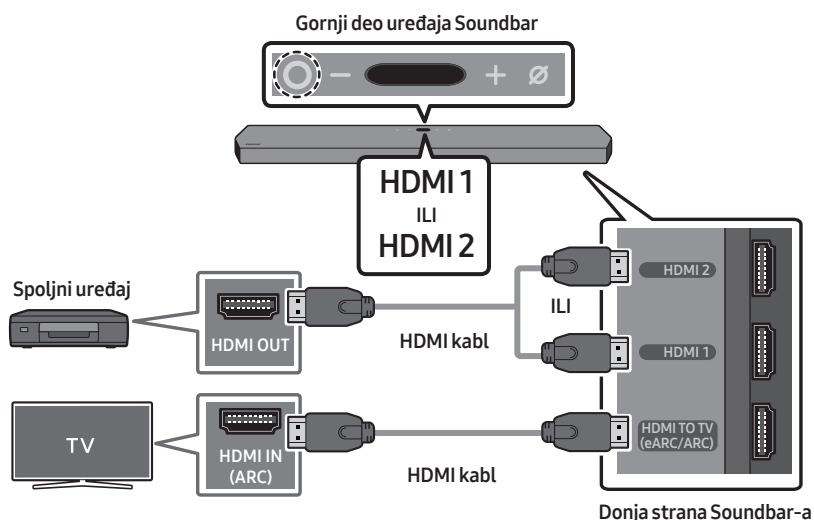
- Dolby Atmos® i DTS:X su podržani samo u HDMI režimu.
- Ako opcije audio izlaza sadrže opciju Sekundarni zvuk, opcija Secondary Audio (Sekundarni zvuk) treba da bude podešena na Isključeno.
- Vodite računa da sadržaj podržava sistem Dolby Atmos®.



1. Koristite HDMI kabl za povezivanje HDMI OUT porta na spoljnjem uređaju i HDMI porta na donjem delu uređaja Soundbar.
2. Koristite HDMI kabl za povezivanje HDMI IN porta na TV-u i HDMI TO TV (eARC/ARC) porta na donjem delu uređaja Soundbar.
3. Uključite Soundbar, TV i spoljni uređaj.
4. Na vrhu Soundbar uređaja pritisnite dugme  (Multifunkcionalno) ili dugme  (Izvor) na daljinskom upravljaču da biste izabrali režim „HDMI 1” ili „HDMI 2”.
5. Ekran uređaja Soundbar prikazuje da je trenutno izabran režim „HDMI 1” ili „HDMI 2”, a Soundbar će započeti reprodukciju zvuka.

NAPOMENE

- **Kada koristite Dolby Atmos®:** Ako je ulazni izvor Dolby Atmos®, izlaz je 9.1.4 kanala. Kada je Dolby Atmos® aktivan, režimi zvučnih efekata uređaja Soundbar koje kontroliše dugme **SOUND MODE** nisu dostupni.
- Kada je aktiviran Dolby Atmos®, u gornjem delu ekrana se prikazuje „**DOLBY ATMOS**“.
- **Konfigurisanje sistema Dolby Atmos® na BD plejeru ili drugom uređaju.**

Otvorite opcije audio izlaza u meniju sa podešavanjima vašeg BD plejera ili drugog uređaja i uverite se da je za Bitstream izabrana opcija „Bez kodiranja“. Na primer, na Samsung BD plejeru, idite na Početni meni → Zvuk → Digitalni izlaz i potom izaberite opciju Bitstream (neobrađen).

Metod br. 2. Povezivanje putem optičkog kabl

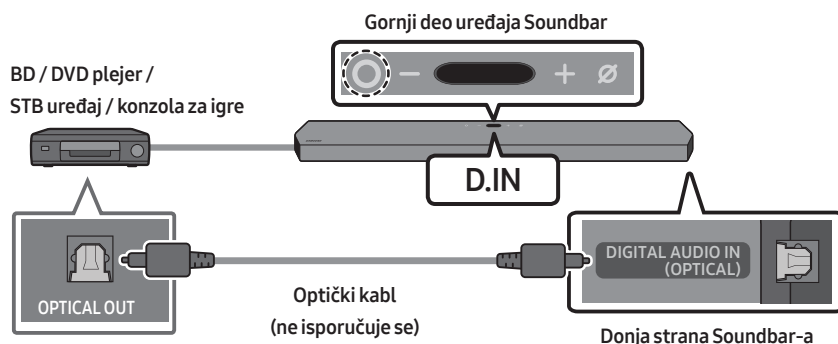

1. Pomoću optičkog kabl (nije isporučen) povežite **DIGITAL AUDIO IN (OPTICAL)** na glavnom Soundbar uređaju i **OPTICAL OUT** port na spoljnjem uređaju.
2. Uključite Soundbar i spoljni uređaj.
3. Da biste izabrali režim „**D.IN**“, pritisnite dugme **○ (Multifunkcionalno)** na vrhu Soundbar uređaja ili dugme **📡 (Izvor)** na daljinskom upravljaču.
4. Vaš Soundbar će emitovati zvuk sa spoljnog uređaja.

08 POVEZIVANJE MOBILNOG UREĐAJA

Metod br. 1. Povezivanje putem Bluetooth veze

Kada se mobilni uređaj poveže putem Bluetooth veze, možete dobiti stereo zvuk bez petljanja sa kablovima.

- Kada povežete upareni Bluetooth uređaj sa Soundbar-om koji je isključen, Soundbar se automatski uključuje.

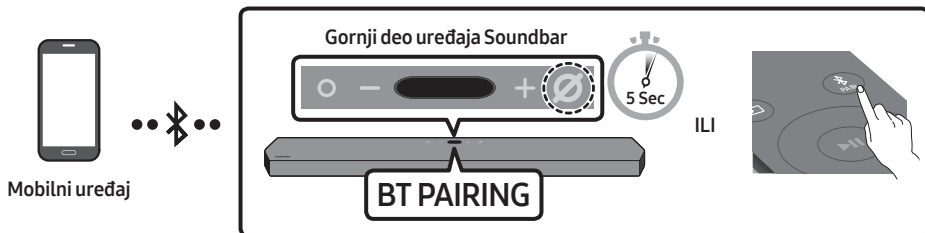

Početno povezivanje

- Prilikom povezivanja sa novim Bluetooth uređajem, uverite se da je uređaj udaljen najviše 1 m.

1. Pritisnite dugme **PAIR** na daljinskom upravljaču Soundbar-a da biste ušli u režim „BT PAIRING“.

- (ILI)
- a. Pritisnite dugme **O** (Multifunkcionalno) na gornjem panelu, pa zatim izaberite „BT“. „BT“ se automatski za nekoliko sekundi menja u „BT PAIRING“ ili se menja u „BT READY“ ako već postoji evidencija o povezivanju.
 - b. Kada se pojavi natpis „BT READY“, pritisnite i zadržite dugme **Ø** (Uključivanje/isključivanje mikrofona) na gornjem panelu Soundbar-a tokom više od 5 sekundi, kako bi se prikazala poruka „BT PAIRING“.

2. Na vašem uređaju izaberite „[AV] Samsung Soundbar Q950T“ sa prikazane liste.

- Kada se Soundbar poveže, sa mobilnim uređajem, na gornjem displeju se prikazuje [Naziv mobilnog uređaja] → „BT“.



3. Reprodukujte muzičke datoteke sa uređaja koji je povezan Bluetooth konekcijom preko uređaja Soundbar.

- Ako ste prvi put Soundbar povezali sa svojim mobilnim uređajem, upotrebite režim „BT READY“ da biste ih ponovo povezali.

Ako je povezivanje uređaja neuspešno

- Ako već imate Soundbar (npr. „[AV] Samsung Soundbar Q950T“) na listi zvučnika na mobilnom uređaju, izbrišite ga.
- Zatim ponovite korake 1 i 2.

Koja je razlika između BT READY i BT PAIRING?

- **BT READY:** U ovom režimu možete da ponovo povežete bilo koji Samsung TV ili mobilni uređaj koji je ranije bio povezan.
- **BT PAIRING:** U ovom režimu možete da sa Soundbar-om povežete novi uređaj. (Pritisnite dugme  PAIR na daljinskom upravljaču Soundbar-a ili pritisnite i zadržite dugme  (Uključivanje/isključivanje mikrofona) na vrhu Soundbar-a na više od 5 sekundi dok je Soundbar u režimu „BT“.)

Napomene o Bluetooth povezivanju

- Novi uređaj postavite na razdaljini od najviše 1 m da bi se povezao Bluetooth vezom.
- Ako se prilikom Bluetooth povezivanja od vas traži da unesete PIN kod, unesite <0000>.
- Soundbar se automatski isključuje nakon 18 minuta u stanju spremnosti.
- Soundbar neće pravilno izvršiti pretragu Bluetooth uređaja ili povezivanje pod sledećim uslovima:
 - Ako oko Soundbar-a postoji jako električno polje.
 - Ako je više Bluetooth uređaja istovremeno upareno sa Soundbar-om.
 - Ako je Bluetooth uređaj isključen, nije u odgovarajućem položaju ili je u kvaru.
- Elektronski uređaji mogu izazvati radio-smetnje. Uređaje koji emituju elektromagnetne talase morate držati van dometa glavnog uređaja Soundbar, na primer, mikrotalasne rerne, uređaje sa bežičnim LAN-om itd.
- Soundbar podržava SBC podatke (44,1kHz, 48kHz).
- Povežite samo sa Bluetooth uređajem koji podržava funkciju A2DP (AV).
- Ne možete da povežete Soundbar sa Bluetooth uređajem koji podržava samo HF (Hands Free) funkciju.
- Prilikom povezivanja Soundbar uređaja sa Bluetooth uređajem, postavite ih na što manjem međusobnom rastojanju.
- Što su Soundbar i Bluetooth uređaj dalje jedan od drugog, kvalitet zvuka će biti slabiji. Bluetooth veza se može prekinuti kada se uređaji nađu van dometa za efikasan rad.
- Bluetooth veza možda neće raditi na predviđen način u oblastima na kojima je prijem signala slab.
- Bluetooth uređaj može imati problema sa šumom ili može nepravilno raditi pod sledećim uslovima:
 - Kada je telo u dodiru sa primopredajnikom signala na Bluetooth ili Soundbar uređaju.
 - U uglovima prostorije ili na mestima na kojima postoji prepreka, kao što je zid ili pregrada, u kojoj se nalaze električne instalacije.
 - Kada je izložen smetnjama na radio talasima koje izazivaju drugi uređaji koji rade u istom frekvencijskom opsegu, kao što je medicinska oprema, mikrotalasne pećnice i bežični LAN uređaji.
 - Prepreke kao što su vrata i zidovi takođe mogu imati uticaja na kvalitet zvuka, čak i kada su uređaji u dometu koji omogućava efikasan rad.

- Imajte u vidu da se vaš Soundbar ne može upariti sa drugim Bluetooth uređajima dok se Bluetooth opcija koristi.
- Ovaj bežični uređaj tokom rada može da izazove električnu interferenciju.

Otkaćinjanje Bluetooth uređaja sa uređaja Soundbar

Možete da odspojite Bluetooth uređaj sa Soundbar sistema. Pogledajte korisničko uputstvo za Bluetooth uređaj u vezi instrukcija.

- Soundbar će se odspojiti.
- Kada se prekine veza između Soundbar zvučnika i Bluetooth uređaja, na gornjem displeju Soundbar zvučnika se prikazuje „**BT DISCONNECTED**“.

Prekidanje veze između uređaja Soundbar i Bluetooth uređaja

Na vrhu Soundbar uređaja pritisnite dugme  (**Multifunkcionalno**) ili dugme  (**Izvor**) na daljinskom upravljaču da biste prebacili sa režima „**BT**“.

- Za prekidanje veze je potrebno vreme, jer Bluetooth uređaj mora da dobije odgovor od uređaja Soundbar. (Potrebno vreme može da se razlikuje, u zavisnosti od Bluetooth uređaja)
- Kada se prekine veza između Soundbar zvučnika i Bluetooth uređaja, na gornjem displeju Soundbar zvučnika se prikazuje „**BT DISCONNECTED**“.

Metod br. 2. Povezivanje putem Wi-Fi mreže (bežična mreža)

Da biste Soundbar sa mobilnim uređajem povezali putem bežične mreže (Wi-Fi) neophodna je aplikacija **SmartThings**.

Početno povezivanje

1. Instalirajte i pokrenite aplikaciju **SmartThings** na svom mobilnom uređaju (pametnom telefonu ili tablet računaru).
2. U aplikaciji pratite uputstva na ekranu da biste dodali uređaj Soundbar.
 - Automatski iskačući prozor (druga slika niže) se možda neće prikazati na nekim uređajima.
Ako se iskačući prozor ne pojavi, pritisnite „+“ na ekranu **Home**. Soundbar je dodat u aplikaciju.

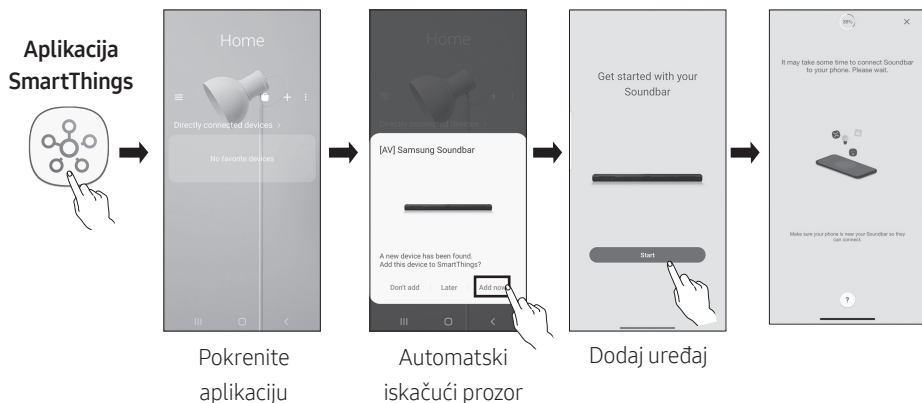

Podešavanje usluge Amazon Alexa

- Amazon Alexa je usluga koju obezbeđuje kompanija Amazon.
- Ova usluga je dostupna samo na nekim jezicima, ali ne i u drugim zemljama ili regionima.

Pomoću usluge Alexa možete puštati muziku, slušati vesti, pogledati vremensku prognozu i upravljati kućnim uređajima. Da biste koristili uslugu Amazon Alexa neophodno je da imate Amazon nalog kako bi se povezali sa uređajem Soundbar preko mreže.

1. Instalirajte aplikaciju **SmartThings** na svom mobilnom uređaju, pa ja pokrenite.
2. Pristupite nalogu usluge Alexa tako što ćete pratiti uputstva u aplikaciji, pa se zatim prijavite na uslugu.

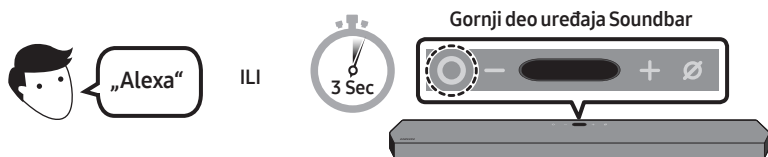

3. Pozovite uslugu Alexa ili pritisnite dugme **○ (Multifunkcionalno)** na uređaju Soundbar zvučniku na 3 sekunde da biste koristili uslugu Alexa.
 - Pritisnite dugme **○ (Multifunkcionalno)** na 3 sekunde da biste pozvali uslugu Alexa. Izgovorite nešto kada je dugme pritisnuto kako biste omogućili prepoznavanje glasa.

Upravljajte uređajem Soundbar pomoću glasovnih komandi



Pokretač + komanda

Stvari koje možete pokušati	Primeri šta izgovoriti
Kontrola jačine zvuka	„Aleksa, povećaj jačinu zvuka.“
	„Aleksa, smanji jačinu zvuka.“
Slušanje sadržaja koji se strimuju na servisu Amazon Music	„Aleksa, pusti neku džez muziku“
Kontrola reprodukcije	„Aleksa, pusti narednu pesmu.“
	„Aleksa, zaustavi muziku.“
	„Aleksa, koja je ovo pesma?“
Informacije o vremenu	„Aleksa, kakvo je vreme?“
Podешavanje tajmera	„Aleksa, podesi tajmer na 10 minuta.“

Korišćenje funkcije Tap Sound

Dodirnite Soundbar svojim mobilnim uređajem da biste reprodukovali zvuk sadržaja sa mobilnog uređaja preko Soundbar-a.

- Ova funkcija možda nije podržana, u zavisnosti od mobilnog uređaja.
- Ova funkcija je kompatibilna samo sa Samsung mobilnim uređajima sa sistemom Android 8.1 ili novijim.

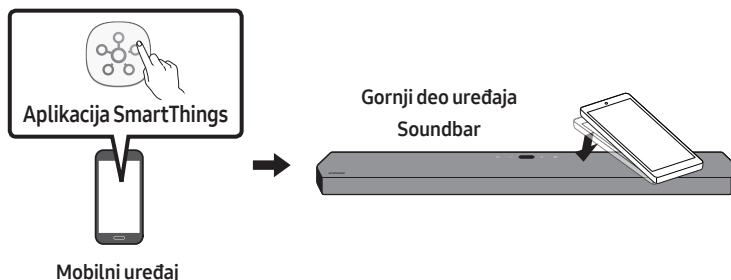

1. Uključite funkciju **Tap Sound** na mobilnom uređaju.
 - Detalje o tome kako da uključite ovu funkciju potražite u odeljku u nastavku „**Podešavanje funkcije Tap Sound**“.
2. Dodirnite Soundbar mobilnim uređajem. Izaberite „**Pokreni odmah**“ sa prozora sa prikazanom porukom. Uspostavlja se veza između mobilnog uređaja i Soundbar-a preko Bluetooth veze.
3. Reprodukujte zvuk sadržaja sa mobilnog uređaja preko Soundbar-a.
 - Ova funkcija povezuje mobilni uređaj sa Soundbar-om preko Bluetooth veze otkrivanjem vibracije koja se javlja kada uređaj dodirne Soundbar.
 - Obezbedite da mobilni uređaj ne udari o oštru ivicu Soundbar-a. Može doći do ogrebotina ili oštećenja Soundbar-a ili mobilnog uređaja.
 - Preporučljivo je da se mobilni uređaj zaštiti maskom. Blago dodirnite široku površinu na gornjem delu Soundbar-a, bez korišćenja prekomerne sile.
 - Da biste koristili ovu funkciju, ažurirajte aplikaciju **SmartThings** na najnoviju verziju. Ova funkcija možda nije podržana, u zavisnosti od verzije aplikacije.

Podešavanje funkcije Tap Sound

Korišćenje aplikacije **SmartThings** za uključivanje funkcije **Tap View, Tap Sound**.

1. Na mobilnom uređaju pokrenite aplikaciju **SmartThings**.
2. Sa ekrana aplikacije **SmartThings** izaberite opciju (☰ → ⚙️) koja je prikazana na mobilnom uređaju.
3. Postavite funkciju „**Tap View, Tap Sound**“ na Uključeno da biste omogućili funkciji da radi kada se mobilni uređaj približi uređaju Soundbar. Funkcija je uključena.

NAPOMENE

- Kada je mobilni uređaj u režimu uštede energije, funkcija **Tap Sound** ne radi.
- Funkcija **Tap Sound** možda neće raditi ako se u blizini Soundbar-a nalaze uređaji koji mogu da izazovu radiofrekvencijske smetnje. Obezbedite da uređaji koji mogu da izazovu radiofrekvencijske smetnje budu postavljeni na dovoljnoj razdaljini od uređaja Soundbar.

09 MONTIRANJE ZIDNOG NOSAČA

Mere opreza pri montiranju

- Montirajte samo na vertikalni zid.
- Nemojte da montirate na mestu sa visokom temperaturom ili vlažnošću.
- Proverite da li je zid dovoljno jak da izdrži težinu proizvoda. U slučaju da nije, ojačajte zid ili odaberite drugo mesto za montažu.
- Kupite i koristite vijke za pričvršćivanje ili zidne zatege koje odgovaraju vrsti vašeg zida (gipsana ploča, гвоздена ploča, drvo, itd.). Pričvrstite noseće vijke u zidne stubove, ako je to moguće.
- Kupite zavrtnje za postavljanje na zid u skladu sa vrstom i debljinom zida na koji želite da postavite Soundbar.
 - Prečnik: M5
 - Dužina: preporučuje se dužina od 35 mm ili veća.
- Kablove koji povezuju jedinicu sa spoljnim uređajima priključite pre montiranja Soundbar-a na zid.
- Vodite računa da jedinica prilikom montaže bude isključena i odvojena od izvora napajanja. U suprotnom bi moglo doći do strujnog udara.

Komponente zidnog nosača

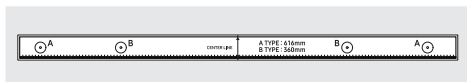

Vođica za montažu na zid

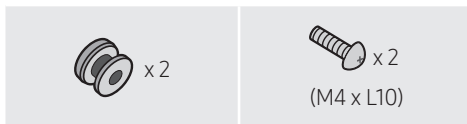

Zavrtnaj držača

Zavrtnaj



Nosač za montažu na zid

1. Postavite **Vođicu za montažu na zid** na zidnu površinu.
 - **Vođicu za montažu na zid** mora biti nivelisana.
 - Postavite uređaj Soundbar najmanje 5 cm ispod televizora, ako je televizor montiran na zid.

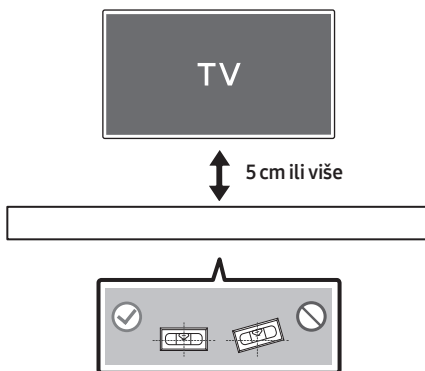

2. Poravnajte **Osu vodice za montažu na zid** sa sredinom televizora (ako montirate uređaj Soundbar ispod televizora), a zatim pričvrstite **Vodica za montažu na zid** za zid koristeći traku.

- Ako ne montirate uređaj ispod televizora, postavite **Osa** na sredinu oblasti za montiranje.

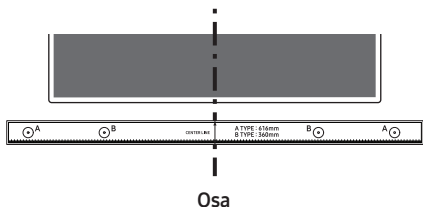

3. Gurnite vrh olovke ili zaoštreni vrh drvene olovke kroz središte slika **A-TYPE** na oba kraja vodice da biste označili otvore za potporne zavrtnje, a zatim uklonite **Vodica za montažu na zid**.

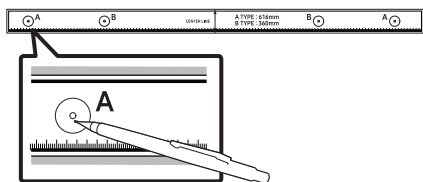

4. Burgijom odgovarajuće veličine izbušite otvor na zidu na mestu svake oznake.

- Ako oznake ne odgovaraju položajima usadnih zavrtnjeva, stavite odgovarajuće ankere ili zavrtnje za tanke pregrade u otvore pre nego što stavite potporne zavrtnje. Ako koristite ankere ili zavrtnje za tanke pregrade, proverite da li su izbušeni otvori dovoljno veliki za korišćene ankere ili zavrtnje za tanke pregrade.

5. Gurnite zavrtnj (ne isporučuje se) kroz svaki **Zavrtnj držača**, a zatim čvrsto uvrnite svaki zavrtnj u otvor za potporni zavrtnj.

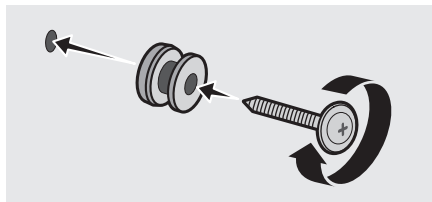

6. Montirajte 2 **Nosača za montažu na zid** u odgovarajućoj orijentaciji na dnu uređaja Soundbar, pomoću 2 **Zavrtnja**.

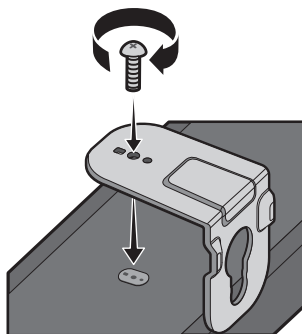

- Prilikom sklapanja noseći delovi **Nosač za montažu na zid** treba da se nalaze sa zadnje strane uređaja Soundbar.

Zadnja strana
Soundbar-a



Desni kraj uređaja Soundbar

7. Postavite uređaj Soundbar sa pričvršćenim **Nosač za montažu na zid** tako što ćete okačiti **Nosač za montažu na zid** na **Zavrtnj držača** na zidu.

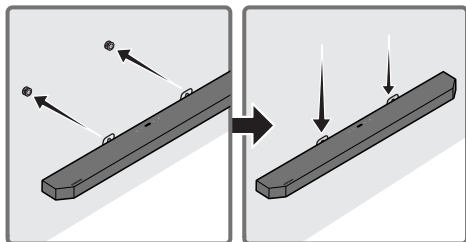

8. Gurnite uređaj Soundbar nadole kao što je prikazano u nastavku tako da **Nosači za montažu na zid** budu bezbedno pričvršćeni na **Zavrtnje držača**.
- Postavite **Zavrtnje držača** u široki (donji) deo **Nosači za montažu na zid**, a zatim gurnite **Nosače za montažu na zid** nadole tako da **Nosači za montažu na zid** budu čvrsto postavljeni na **Zavrtnje držača**.

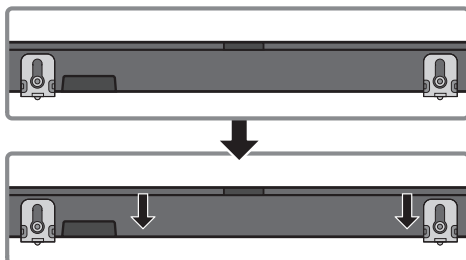

Postavljanje zvučnika za prostorni zvuk na zid

Za postavljanje zvučnika za prostorni zvuk na zid možete odvojeno da kupite zidne držače. Samsung ne prodaje zidne držače.

Napomene za postavljanje zvučnika za prostorni zvuk na zid

- Zidni držači zvučnika za prostorni zvuk moraju da imaju nosivost veću od 8,0 kg.
- Veličina otvora: 1/4 – 20 UNC uložak sa navojem
- Proverite izdržljivost zida pre postavljanja zidnih nosača. Ako izdržljivost nije dovoljna, obavezno ojačajte zid pre nego što na njega postavite zidne nosače i zvučnike.
- Samsung ne snosi odgovornost ni za kakvo oštećenje proizvoda zbog njegovog nepravilnog postavljanja.
- Vodite računa da ne postavite zvučnike položeno ili da donja strana bude okrenuta nagore.

10 INSTALIRANJE SOUNDBAR UREĐAJA IZNAD STALKA ZA TELEVIZOR

Komponenta



Gumena nožica

Za instalaciju, prikačite **Gumene nožice** sa donje strane Soundbar uređaja pre nego što ga postavite iznad stalka za televizor. Vodite računa da **Gumene nožice** prikačite tako da ne budu van spoljašnjih ivica stalka za televizor. Pogledajte sliku u nastavku.

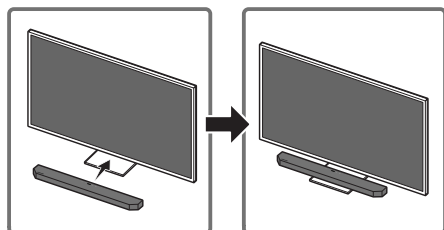
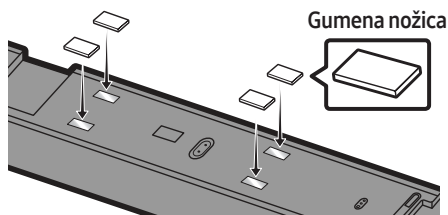

Postavite Soundbar uređaj na postolje za televizor.

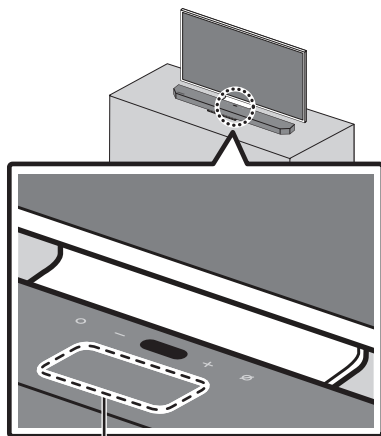

Mikrofon

Kao što je prikazano na slici, poravnajte sredinu Soundbar-a sa sredinom TV-a i pažljivo postavite Soundbar u stalak za televizor.

Sada stavite mikrofon ispred stalka kako ne bi došlo do problema sa prepoznavanjem glasa.

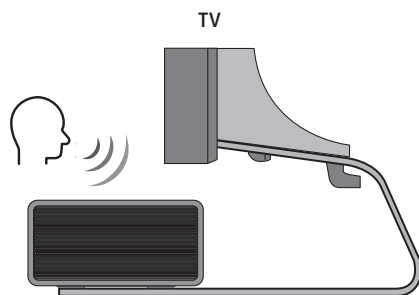

Desni kraj uređaja Soundbar

NAPOMENE

- Uverite se da je Soundbar uređaj postavljen na ravnu i čvrstu površinu.
- Nedovoljna udaljenost od TV-a može izazvati probleme sa prepoznavanjem glasa i akustikom.

11 AŽURIRANJE SOFTVERA

Automatsko ažuriranje

Kada se Soundbar poveže na Internet, softver sa ažurira automatski, čak i kada je Soundbar isključen.

- Za upotrebu funkcije automatskog ažuriranja Soundbar mora biti povezan na Internet. Wi-Fi veza sa Soundbar-om će biti raskinuta ako se kabl za napajanje Soundbar-a isključi ili se napajanje prekine. Ako se napajanje prekine, kada se napajanje ponovo uspostavi ili se kabl za napajanje ponovo uključi, uključite Soundbar, pa zatim ga ponovo povežite na Internet.

Ažuriranje putem USB-a

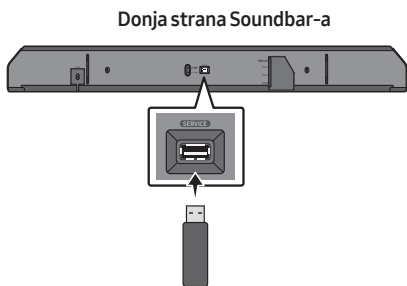

Kompanija Samsung u budućnosti može ponuditi ažurirane verzije firmvera sistema Soundbar-a.

Kad je ažurirana verzija dostupna, Soundbar se može ažurirati tako što ćete priključiti USB memoriju koja sadrži ažurirani firmver na port Soundbar-a označen sa **SERVICE**.

1. Idite na veb-sajt kompanije Samsung (www.samsung.com) → potražite naziv modela iz opcije menija korisničke podrške.
 - Za više informacije o ažuriranju pogledajte Vodič za ažuriranje.
2. Preuzmite datoteku za ažuriranje (USB tip).
3. Raspakujte zip datoteku da biste dobili fasciklu sa datotekom.
4. Snimite napravljenu fasciklu na USB memoriju, koju zatim priključite na Soundbar.
5. Uključite uređaj Soundbar. Zatim se u roku od 3 minuta proizvod ažurira, dok se prikazuje poruka „**UPDATE**“.
 - Tokom ažuriranja nemojte isključivati ili uklanjati USB memoriju.
 - Ako se poruka „**UPDATE**“ ne prikaže na ekranu, isključite kabl za napajanje iz uređaja Soundbar, pa ga zatim ponovo priključite.
 - Kada je instalirana najnovija verzija, ažuriranje se ne izvršava.
 - U zavisnosti od tipa USB memorije, ažuriranje možda neće biti podržano.

Inicijalizacija



Kada je Soundbar uključen, istovremeno pritisnite dugmad **— + (Jačina zvuka)** na kućištu i držite bar 5 sekundi. Na ekranu se pojavljuje „**INIT**“ i Soundbar se inicijalizuje.

⚠ OPREZ

- Sve postavke Soundbar-a se inicijalizuju. Ovaj postupak obavite samo onda kada je inicijalizacija neophodna.

12 REŠAVANJE PROBLEMA

Pre nego što zatražite pomoć, proverite sledeće.

U slučaju da napajanje nije uključeno

- Proverite da li je kabl za napajanje Soundbar-a pravilno priključen u utičnicu.

U slučaju da funkcije ne rade pravilno

- Nakon isključivanja kabla za napajanje, ponovo ga uključite.
- Isključite kabl za napajanje iz spoljnog uređaja i pokušajte ponovo.
- Ako nema signala, Soundbar se automatski isključuje nakon određenog vremenskog perioda. Uključite napajanje. (pogledajte stranu 9.)

U slučaju da daljinski upravljač ne radi

- Rukujte daljinskim upravljačem i pažljivo posmatrajte Soundbar.
- Zamenite baterije novim.

U slučaju da Soundbar ne emituje zvuk

- Jačina zvuka Soundbar-a je preniska ili je zvuk prigušen. Prilagodite jačinu zvuka.
- Kada je bilo koji spoljni uređaj (STB uređaj, Bluetooth uređaj, mobilni uređaj itd.) povezan, podesite jačinu zvuka na spoljnjem uređaju.
- Za emitovanje zvuka TV-a izaberite Soundbar. (Samsung TV: Početna (🏠) → Podešavanja (⚙️) → Zvuk → Izlaz zvuka → izaberite Soundbar)

- Kabl koji povezuje uređaj Soundbar ne sme biti slabo pričvršćen. Isključite kabl i ponovo ga priključite.
- Potpuno isključite kabl za napajanje, ponovo ga priključite, pa uključite napajanje.
- Inicijalizujte proizvod i pokušajte ponovo. (pogledajte stranu 37.)

Ako nema zvuka na sabvuferu i zvučnicima za prostorni zvuk

- Proverite da li LED indikator na zadnjoj strani sabvufera i zvučnika za prostorni zvuk svetli plavo. Ponovo povežite Soundbar i sabvufer i zvučnike za prostorni zvuk ako indikator treperi plavo ili promeni boju u crveno. (pogledajte stranu 16.)
- Mogu se pojaviti problemi ako se između Soundbar uređaja i sabvufer zvučnika nalazi prepreka. Uređaje pomerite u prostor u kome nema prepreka.
- Drugi uređaji koji u blizini emituju radiofrekventne signale mogu izazvati smetnje pri povezivanju. Zvučnik držite podalje od takvih uređaja. Keep your speaker away from such devices.
- Isključite i ponovo priključite priključak za napajanje.

Jačina zvuka sabvufer zvučnika je preniska

- Originalna jačina zvuka sadržaja koji reprodukujete može biti mala. Pokušajte da podesite jačinu zvuka sabvufer zvučnika. (pogledajte stranu 11.)
- Približite sebi sabvufer zvučnik.



U slučaju da TV nije povezan putem HDMI TO TV (eARC/ARC) kabla



- Proverite da li je HDMI kabl pravilno priključen na ARC priključak. (pogledajte stranu 19.)
- Povezivanje može biti onemogućeno usled povezanog spoljnog uređaja (STB uređaj, konzola za igre itd.). Soundbar povežite direktno.
- HDMI-CEC možda nije aktiviran na TV-u. Uključite CEC u meniju televizora. (Samsung TV: Početna (🏠) → Podešavanja (⚙️) → Opšte → Menadžer spoljnih uređaja → Anynet+ (HDMI-CEC) UKLJUČENO)

Zvuk se ne čuje kada je priključen na TV u režimu HDMI TO TV (eARC/ARC)

- Vaš uređaj nije u stanju da emituje ulazni signal. Promenite zvučni izlaz TV-a u PCM ili Dolby Digital. (Za Samsung TV: Početna (🏠) → Podešavanja (⚙️) → Zvuk → Napredna podešavanja → Audio format digitalnog izlaza)

U slučaju da Bluetooth povezivanje nije moguće

- Prilikom povezivanja sa novim uređajem, prebacite na „BT PAIRING“ radi povezivanja. (Pritisnite dugme  PAIR na daljinskom upravljaču ili pritisnite dugme  (Uključivanje/isključivanje mikrofona) na kućištu na najmanje 5 sekundi.)
- Ako je Soundbar povezan sa drugim uređajem, prvo isključite taj uređaj da biste ih zamenili.
- Ponovo izvršite povezivanje nakon što ga uklonite sa liste Bluetooth zvučnika na uređaju koji povezujete. (Samsung TV: Početna (🏠) → Podešavanja (⚙️) → Zvuk → Izlaz zvuka → Lista Bluetooth zvučnika)

- Automatsko povezivanje TV-a je možda onemogućeno. Kada je Soundbar u „BT READY“, pritisnite i zadržite dugme  na daljinskom upravljaču Soundbar uređaja na 5 sekundi da biste izabrali **ON-TV CONNECT**. Ako vidite **OFF-TV CONNECT**, ponovo pritisnite i zadržite dugme  na 5 sekundi da biste promenili izbor.
- Isključite i ponovo priključite priključak za napajanje, pa pokušajte ponovo.
- Inicijalizujte proizvod i pokušajte ponovo. (pogledajte stranu 37.)

U slučaju da se zvuk koji se emituje putem Bluetooth veze prekida

- Zvuk se možda prekida usled smetnji zbog okolnih radio talasa ili elektronskih uređaja. Takve uređaje držite podalje od uređaja Soundbar da bi se izbegle smetnje na radio talasima. Primer: mikrotalasne pećnice.
- Do prekidanja emitovanja zvuka može doći jer je povezani uređaj udaljen od Soundbar-a. Uređaj približite Soundbar-u.
- Ako je deo vašeg tela u dodiru sa Bluetooth primopredajnikom ili je proizvod postavljen na metalnom nameštaju, u tom slučaju može doći do prekidanja zvuka. Proverite okruženje u kome je uređaj postavljen i uslove upotrebe.

U slučaju da Wi-Fi povezivanje nije moguće

- Proverite da li je uključen bežični ruter.
- Isključite ruter, ponovo ga uključite, pa pokušajte ponovo.
- Kada je signal bežičnog rutera preslab, povezivanje može biti nemoguće. Pomerite ruter bliže Soundbar-u ili ga postavite tako da između uređaja nema prepreka.
- Ako je vaš bežični ruter novi, moraćete da ponovo konfigurišete mrežna podešavanja zvučnika.

U slučaju da usluga Alexa ne reaguje

Kada je mikروفon isključen ili je njegov prijem loš

- Pritisnite dugme  (Uključivanje/isključivanje mikrofona) na vrhu uređaja Soundbar zvučnika da biste omogućili rad mikrofona.
- Prepoznavanje glasa može biti nedostupno usled buke iz okoline. Smanjite jačinu buke i pokušajte ponovo.

Kada veza sa mrežom nije uspostavljena

- Mreža je možda nedostupna. Ponovo podesite mrežu. (pogledajte stranu 29)

Kada usluga Alexa nije pravilno podešena

- Pomoću aplikacije **SmartThings** ponovo podesite uslugu Alexa. (pogledajte stranu 30)
- Na veb-sajtu kompanije Amazon proverite u kojim zemljama je usluga Alexa podržana. Usluga nije dostupna u tim zemljama.

U slučaju da se Soundbar ne uključi odmah po uključivanju TV-a

- Kada isključite Soundbar tokom gledanja TV-a, sinhronizacija napajanja sa TV-om je onemogućena. Prvo isključite TV.

13 LICENCA



Manufactured under license from Dolby Laboratories. Dolby, Dolby Atmos, Dolby Audio, Dolby Digital Plus, Pro Logic, and the double-D symbol are trademarks of Dolby Laboratories.



For DTS patents, see <http://patents.dts.com>.
Manufactured under license from DTS Licensing Limited. DTS, the Symbol, & DTS and the Symbol together, DTS:X, and the DTS:X logo are registered trademarks and/or trademarks of DTS, Inc. in the United States and/or other countries. © DTS, Inc. All Rights Reserved.



The terms HDMI and HDMI High-Definition Multimedia Interface, and the HDMI Logo are trademarks or registered trademarks of HDMI Licensing LLC in the United States and other countries.



- Softver Spotify je predmet licenci nezavisnih proizvođača koje možete pronaći ovde : www.spotify.com/connect/third-party-licenses.
- Za dodatne informacije o funkciji Spotify Connect posetite www.spotify.com/connect

14 OBAVEŠTENJE O LICENCI OTVORENOG IZVORNOG KODA

Da biste poslali pitanja i zahteve u vezi sa softverom otvorenog koda obratite se grupi Samsung Open Source (<http://opensource.samsung.com>)

15 VAŽNA NAPOMENA O SERVISIRANJU

- Slike i ilustracije koje su upotrebljene u ovom korisničkom uputstvu date su samo kao reference i mogu se razlikovati od vašeg proizvoda.
- Administrativni troškovi mogu biti naplaćeni u sledećim slučajevima:
 - (a) tehničar je pozvan u vaš dom na vaš zahtev i ako proizvod nije u kvaru (tj. ako niste pročitali ovo korisničko uputstvo),
 - (b) vi donesete uređaj u servisni centar, a proizvod nije u kvaru (tj. ako niste pročitali ovo korisničko uputstvo).
- Iznos tih administrativnih troškova biće vam saopšten pre obavljanja bilo kakvih radova ili kućne posete.

16 SPECIFIKACIJE I VODIČ

Specifikacije

Naziv modela	HW-Q950T
Težina	7,1 kg
Dimenzije (Š x V x D)	1232,0 x 69,5 x 138,0 mm
Opseg radne temperature	+5°C do +35°C
Radni opseg vlažnosti vazduha	10 % ~ 75 %
POJAČALO Nominalna izlazna snaga	(18W x 6) + (10W x 3) + (18W x 6) + 160W + (35W x 4)
Podržani formati za reprodukciju	Dolby Atmos (True HD / Digital Plus), Dolby Digital, DTS Master Audio, DTS:X, DTS
IZLAZNA SNAGA BEŽIČNOG UREĐAJA Wi-Fi maks. snaga predajnika	100mW pri 2,4GHz – 2,4835GHz, 200mW pri 5,15GHz – 5,25GHz, 100mW pri 5,25GHz – 5,35GHz & 5,47GHz – 5,725GHz
IZLAZNA SNAGA BEŽIČNOG UREĐAJA BT maks. snaga predajnika	100mW pri 2,4GHz – 2,4835GHz
IZLAZNA SNAGA BEŽIČNOG UREĐAJA SRD maks. snaga predajnika	25mW pri 5,725GHz – 5,85GHz
Naziv sabvufera	PS-WR95BB
Težina	9,8 kg
Dimenzije (Š x V x D)	210,0 x 403,0 x 403,0 mm
POJAČALO Nominalna izlazna snaga	160W
IZLAZNA SNAGA BEŽIČNOG UREĐAJA SRD maks. snaga predajnika	25mW pri 5,725GHz – 5,85GHz
Naziv zvučnik za prostorni zvuk	PS-SQ90BB-1, PS-SQ90BB-2
Težina	2,1 kg
Dimenzije (Š x V x D)	120,0 x 210,0 x 141,0 mm
POJAČALO Nominalna izlazna snaga	35W x 4
IZLAZNA SNAGA BEŽIČNOG UREĐAJA SRD maks. snaga predajnika	25mW pri 5,725GHz – 5,85GHz

NAPOMENE

- Samsung Electronics Co., Ltd zadržava pravo da promeni specifikacije bez prethodne najave.
- Težina i dimenzije su približne.

Mera predostrožnosti : Uređaj Soundbar će se automatski restartovati ako uključite/isključite Wi-Fi.

Ukupna potrošnja energije u režimu mirovanja (W)	5,2W
Wi-Fi Način deaktivacije porta	Pritisnite dugme ID SET na donjem panelu Soundbar uređaja u trajanju od 30 sekundi da biste uključili/isključili Wi-Fi.
Bluetooth Način deaktivacije porta	Pritisnite dugme NETWORK na donjem panelu Soundbar uređaja u trajanju od 30 sekundi da biste uključili/isključili Bluetooth.

- Ovim putem Samsung izjavljuje da je ova oprema u skladu sa direktivom 2014/53/EU. Kompletan sadržaj EU deklaracije o usaglašenosti je dostupan na sledećoj internet adresi: <http://www.samsung.com>; idite na Podrška > Pretraga podrške za proizvode i unesite naziv modela.
Ova oprema se može koristiti u svim EU zemljama.
Funkcija WLAN (Wi-Fi ili SRD) ove opreme sa opsegom od 5GHz može se koristiti samo u zatvorenom prostoru.





[Ispravno odlaganje baterija za ovaj uređaj]

(Primenjuje su u zemljama sa odvojenim sistemima za prikupljanje otpada)

Ova oznaka na bateriji, priručniku ili na pakovanju znači da baterija u ovom proizvodu ne sme da se odloži sa ostalim otpadom iz domaćinstva, kada prestane da radi. Tamo gde postoje sledeće oznake hemijskih elemenata Hg, Cd ili Pb, to označava da baterija sadrži živu, kadmijum ili olovo u količinama iznad nivoa dozvoljenog prema direktivi EC Directive 2006/66.

Ukoliko se baterije ne odlože na pravilan način, ove supstance mogu biti štetne po zdravlje ili po životnu okolinu.

Da biste zaštitili prirodna bogatstva i da biste promovisali ponovnu upotrebu recikliranog materijala, odvojite baterije od ostalog otpada i reciklirajte ih pomoću svog lokalnog sistema za reciklažu baterija.



Pravilno odlaganje ovog proizvoda (Odlaganje električne i elektronske opreme)

(Primenjuje su u zemljama sa odvojenim sistemima za prikupljanje otpada)

Ovo obeležje na proizvodu, dodaci ili dokumentacija označavaju to da proizvod i njegovi elektronski dodaci (npr. punjač, slušalice, USB kabl) ne bi smeli da se odlažu zajedno sa ostalim otpadom iz domaćinstva, kada im istekne vek trajanja. Da biste sprečili moguće ugrožavanje čovekove okoline ili ljudskog zdravlja usled nekontrolisanog odlaganja, odvojite ove proizvode od ostalog otpada i odgovorno ga reciklirajte kako biste promovisali trajnu ponovnu upotrebu materijalnih resursa.

Kućni korisnici treba da se obrate prodavcu kod koga su kupili ovaj proizvod ili lokalnoj državnoj ustanovi kako bi se upoznali sa detaljima o mestu i načinu na koji mogu da izvrše recikliranje ovih proizvoda koje će biti bezbedno po čovekovu okolinu.

Poslovni korisnici treba da se obrate dobavljaču i provere uslove i odredbe ugovora o kupovini. Ovaj proizvod i njegovi elektronski dodaci prilikom odlaganja ne treba da se mešaju sa ostalim komercijalnim otpadom.

Za više informacija o posvećenosti životnoj sredini i o regulatornim obavezama kompanije Samsung, npr. REACH, WEEE, Baterije, posetite:







www.samsung.com/uk/aboutsamsung/sustainability/environment/our-commitment/data/

BEZPEČNOSTNÉ INFORMÁCIE

BEZPEČNOSTNÉ VAROVANIA

ABY STE PREDIŠLI RIZIKU VZNIKU POŽIARU A RIZIKU ÚRAZU ELEKTRICKÝM PRÚDOM, NEODSTRAŇUJTE PREDNÝ (ANI ZADNÝ) KRYT. ZARIADENIE SA NEPOKÚŠAJTE SVOJPOMOCNE OPRAVOVAŤ. OPRAVY PRENECHAJTE KVALIFIKOVANÉMU SERVISNÉMU PRACOVNÍKOVI.

Vysvetlivky k symbolom, ktoré môžu byť na výrobku Samsung, nájdete v nasledujúcej tabuľke.

	UPOZORNENIE RIZIKO ÚRAZU ELEKTRICKÝM PRÚDOM. NEOTVÁRAJTE!	
	Tento symbol označuje, že vo vnútri je vysoké napätie. Akýkoľvek kontakt s vnútornými súčastami tohto produktu je nebezpečný.	
	Tento symbol znamená, že k produktu je priložená dôležitá literatúra o prevádzke a údržbe.	
	Produkt triedy II: Tento symbol znamená, že sa nevyžaduje ochranné elektrické uzemnenie. Ak sa na výrobku s napájacím káblom nenachádza tento symbol, výrobok MUSÍ mať spoľahlivé pripojenie k ochrannému uzemneniu.	
	Sieťové napätie (AC): Tento symbol znamená, že menovité napätie je označené symbolom Sieťové napätie (AC).	
	Striedavé napätie (DC): Tento symbol znamená, že menovité napätie je označené symbolom Striedavé napätie (DC).	
	Upozornenie, pred používaním si naštudujte pokyny: Tento symbol inštruuje používateľa, aby si naštudoval ďalšie bezpečnostné pokyny v používateľskej príručke.	

VÝSTRAHA

- Aby ste predišli riziku vzniku požiaru a riziku úrazu elektrickým prúdom, nevystavujte zariadenie dažďu ani vlhkosti.

UPOZORNENIE

- ABY STE PREDIŠLI ÚRAZU ELEKTRICKÝM PRÚDOM, ÚPLNE ZASUŇTE KONCOVKU SIEŤOVEJ ŠNÚRY DO ELEKTRICKEJ ZÁSUVKY.
- Toto zariadenie musí byť pripojené k striedavému napätiu s ochranným uzemňovacím vodičom.
- Pre odpojenie zariadenia od elektrickej siete musíte najskôr vytiahnuť koncovku z elektrickej zásuvky, aby s ňou bolo možné manipulovať.
- Tento prístroj nevystavuje pádu ani obliatiu. Na prístroj neumiestňujte predmety naplnené tekutinami, ako sú napríklad vázy.
- Ak chcete tento prístroj úplne vypnúť, musíte zo zásuvky vytiahnuť sieťovú zástrčku. Preto musí byť sieťová zástrčka ľahko a kedykoľvek prístupná.

BEZPEČNOSTNÉ OPATRENIA

1. Uistite sa, že prívod striedavého prúdu vo vašej domácnosti zodpovedá požiadavkám na napájanie, ktoré sú uvedené na identifikačnom štítku na spodnej strane produktu. Produkt nainštalujte horizontálne na vhodnú základňu (nábytok), s dostatočným priestorom pre ventiláciu 7 – 10 cm. Ubezpečte sa, že ventilačné otvory nie sú prikrýté. Jednotku neumiestňujte na zosilňovače, ani na iné zariadenie, ktoré sa počas prevádzky zohreje. Táto jednotka je určená na nepretržité používanie. Ak chcete zariadenie úplne vypnúť, odpojte sieťovú zástrčku zo sieťovej zásuvky na stene. Odpojte zariadenie, ak ho po dlhší čas nebudete používať.
2. Počas búrky odpojte zástrčku od zásuvky. Vrcholové napätie by kvôli bleskom mohlo poškodiť zariadenie.
3. Jednotku nevystavujte priamemu slnečnému žiareniu ani iným zdrojom tepla. Mohlo by to spôsobiť prehriatie a poruchu zariadenia.
4. Produkt chráňte pred vlhkosťou (napr. vázy), nadmerným teplom (napr. kozuby) a taktiež pred zariadeniami, ktoré produkujú silné magnetické alebo elektrické polia. Ak má jednotka poruchu, odpojte napájací kábel od zásuvky. Výrobok nie je určený na priemyselné použitie. Tento výrobok používajte iba na osobné účely. Ak výrobok alebo disk uskladňujete na miestach s nízkymi teplotami, môže sa vyskytnúť kondenzácia. Pri prenose jednotky cez zimu počkajte pred použitím približne 2 hodiny, kým jednotka nedosiahne izbovú teplotu.

5. Batéria používaná s týmto zariadením obsahuje chemikálie, ktoré sú škodlivé pre životné prostredie. Batérie nevyhadzujte s domácim odpadom. Batérie nelikvidujte v ohni. Batérie neskratujte, nerozoberajte alebo neprehrievajte. V prípade nesprávnej výmeny batérií hrozí riziko výbuchu. Vymeňte len za rovnaký alebo ekvivalentný typ.

Čistenie textílie

Akékoľvek nečistoty alebo škvŕny na povrchu výrobku ihneď odstráňte.

Čistenie a odstraňovanie nečistôt môže byť menej účinné u niektorých látok alebo pri dlhšom pôsobení látok na povrch.

UPOZORNENIE

- Na odstránenie prachu, odtlačkov rúk a podobne používajte vysávač alebo čistiaci valček.
 - Niektoré čistiace kefy môžu výrobok poškodiť v závislosti od materiálov, ktoré obsahujú.
 - Handričky a čistiace tkaniny môžu na výrobku zanechať žmolky alebo nečistoty.
- Nečistoty nezoškrabávajte nechtami ani pomocou iných nástrojov. Môže dôjsť k poškodeniu textílie.
- Na odstránenie olejových škvŕn či škvŕn od kvapalín použite čistú bielu tkaninu navlhčenú vo vode. Ak škvŕna nezide, zotrite ju tkaninou namočenou v zmesi vody a neutrálneho čistiaceho prostriedku (napr. prostriedkov do umývačky riadu).
 - Použitie agresívneho detergentu či čistiaceho prostriedku môže spôsobiť zmenu farby či poškodenie textílie.
 - Po vyčistení použite suchú tkaninu alebo fén na osušenie daného povrchu.
 - Nepoužívajte príliš veľkú silu, aby sa predišlo zmene farby alebo poškodeniu textílie.

OBSAH

01	Kontrola súčastí	6
02	Prehľad produktu	7
	Horný panel panela Soundbar	7
	Spodný panel zariadenia Soundbar	8
03	Upotreba diaľkového ovládača Soundbar ureďaja	9
	Vloženie batérií pred použitím diaľkového ovládania (2 batérie AA)	9
	Ako používať diaľkové ovládanie	9
	Používanie skrytých tlačidiel (tlačidiel s viacerými funkciami)	12
	Špecifikácie výstupu pre rôzne režimy zvukových efektov	12
	Nastavenie hlasitosti zariadenia Soundbar pomocou diaľkového ovládania televízora	13
04	Pripojenie zariadenia Soundbar	14
	Pripojenie k elektrickej sieti a zariadeniam	14
	– Odporúčané rozmiestnenie reproduktorov	15
	– Manuálne pripojenie subwoofera alebo priestorových reproduktorov	16
	– Kontrolka svieti na zadnej strane subwoofera a priestorových reproduktorov	17
05	Použitie káblového pripojenia k televízoru	19
	Spôsob 1. Pripojenie káblom HDMI	19
	– Pripojenie k televízoru, ktorý podporuje kanál HDMI ARC (Audio Return Channel – spätný zvukový kanál)	19
	Spôsob 2. Pripojenie pomocou optického kábla	20
06	Použitie bezdrôtového pripojenia k televízoru	22
	Pripojenie cez rozhranie Bluetooth	22
07	Pripojenie k externému zariadeniu	24
	Spôsob 1. Pripojenie pomocou kábla HDMI (umožňuje dekódovanie a prehrávanie obsahu s technológiou Dolby Atmos)	24
	Spôsob 2. Pripojenie pomocou optického kábla	25

08	Pripojenie k mobilnému zariadeniu	26
	Spôsob 1. Pripojenie cez rozhranie Bluetooth	26
	Spôsob 2. Pripojenie cez Wi-Fi (bezdrôtovú sieť)	29
	Konfigurácia aplikácie Amazon Alexa	30
	Používanie funkcie Tap Sound	32
09	Montáž nástenného držiaka	33
	Bezpečnostné upozornenia k montáži	33
	Súčasti nástennej montáže	33
	Montáž priestorových reproduktorov na stenu	35
10	Inštalácia zariadenia Soundbar nad stojanom televízora	36
	Súčasť	36
11	Aktualizácia softvéru	37
	Automatická aktualizácia	37
	Aktualizácia prostredníctvom jednotky USB	37
	Inicializácia	37
12	Riešenie problémov	38
13	Licencie	40
14	Poznámka k licencií s otvoreným zdrojovým kódom	41
15	Dôležitá poznámka ohľadom servisu	41
16	Špecifikácie a príručka	42
	Technické údaje	42

01 KONTROLA SÚČASTÍ



Hlavná jednotka zariadenia Soundbar



Diaľkové ovládanie zariadenia Soundbar/Batérie



Basový reproduktor



x 2

Priestorový reproduktor (Lavý/Pravý)



x 4

Napájací kábel (Basový reproduktor, Priestorový reproduktor, Soundbar)



Kábel HDMI



Inštalčná pomôcka na montáž na stenu



x 2

Skrutka držiaka



x 2

(M4 x L10)

Skrutka



x 2

Konzola nástenného držiaka



x 4

Gumená pätka

- Ďalšie informácie týkajúce sa zdroja napájania a spotreby energie nájdete na štítku upevnenom na produkte. (Štítok: spodná časť hlavnej jednotky zariadenia Soundbar)
- V prípade záujmu o zakúpenie ďalších súčastí alebo doplnkových káblov sa obráťte na servisné stredisko spoločnosti Samsung alebo na stredisko starostlivosti o zákazníkov spoločnosti Samsung.
- Ďalšie informácie o nástennom držiaku a gumenej pätky nájdete na stranách 33~36.
- Dizajn, špecifikácie a obrazovka Aplikácie sa môžu bez predchádzajúceho upozornenia zmeniť.
- Vzhľad príslušenstva sa môže mierne líšiť od vyššie uvedených ilustrácií.

02 PREHĽAD PRODUKTU

Horný panel panela Soundbar

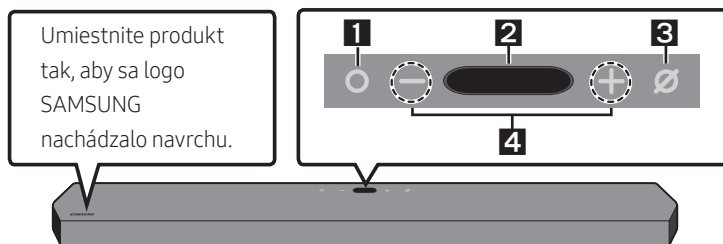

1	○ (Multifunkčné) tlačidlo <ul style="list-style-type: none">• Stlačením tlačidla ○ (Multifunkčné) tlačidlo v pohotovostnom režime zapnete zariadenie Soundbar.• Stlačením tlačidla ○ (Multifunkčné) tlačidlo zmeníte vstupný zdroj.• Stlačením a podržaním tlačidla ○ (Multifunkčné) tlačidlo na 3 sekundy zavoláte aplikáciu Alexa. Rozpoznávanie hlasu zapnete vydaním hlasového príkazu, kým je tlačidlo stlačené.
2	Displej <p>Zobrazuje stav a aktuálny režim výrobu.</p> <p>D.IN → HDMI 1 → HDMI 2 → Wi-Fi → BT</p>
3	⊘ (Zapnutie/vypnutie mikrofónu) tlačidlo <p>Stlačením tohto tlačidla zapnete alebo vypnete mikrofón.</p>
4	— + (Hlasitosť) tlačidlo <p>Upravuje hlasitosť.</p>

- Keď zapojíte napájací kábel, tlačidlo napájania sa aktivuje za 4 až 6 sekúnd.
- Po zapnutí začne jednotka vydávať zvuk až po približne 4 až 5 sekundách.
- Ak počujete zvuk z televízora a zároveň aj zo zariadenia Soundbar, prejdite do ponuky **Nastavenia** zvuku televízora a zmeňte reproduktor televízora na možnosť **Externý reproduktor**.

Spodný panel zariadenia Soundbar

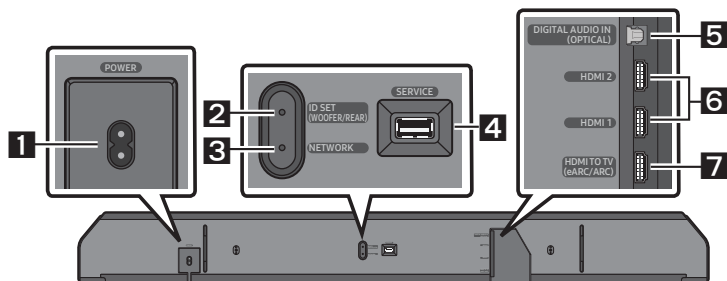

1	POWER Pripojte napájací kábel panela Soundbar. (pozri stranu 14)
2	ID SET (WOOFER/REAR) Stlačením tlačidla sa zariadenie Soundbar bezdrôtovo pripojí k priestorovým reproduktorm a basovému reproduktoru.
3	NETWORK Stlačením tlačidla sa prostredníctvom aplikácie SmartThings môžete pripojiť k bezdrôtovej sieti (Wi-Fi).
4	SERVICE Aktualizujte softvér produktu pripojením úložného zariadenia USB.
5	DIGITAL AUDIO IN (OPTICAL) Prepojte s digitálnym (optickým) výstupom externého zariadenia. (pozri stranu 25)
6	HDMI 1 / HDMI 2 Poskytuje vstup pre digitálny audiosignál a videosignál súčasne prostredníctvom kábla HDMI. Prepojte s výstupom HDMI externého zariadenia. (pozri stranu 24)
7	HDMI TO TV (eARC/ARC) Prepojte s portom HDMI na televízore. (pozri stranu 19)

- Pri odpájaní napájacieho kábla z elektrickej zásuvky držte kábel za zástrčku. Neťahajte za kábel.
- Nepripájajte túto jednotku ani iné súčasti do sieťovej zásuvky, kým nie sú všetky súčasti vzájomne prepojené.

03 UPOTREBA DALJINSKOG UPRAVLJAČA SOUNDBAR UREĐAJA



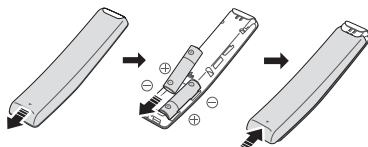

Vloženie batérií pred použitím diaľkového ovládania (2 batérie AA)



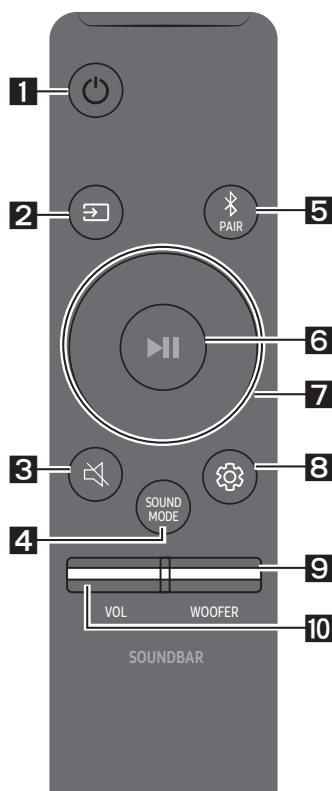

Posúvajte zadný kryt smerom naznačeným šípkou, kým ho úplne nezložíte. Vložte 2 batérie AA (1,5 V) orientované so správnou polaritou. Zasuňte zadný kryt späť na miesto.







Ako používať diaľkové ovládanie

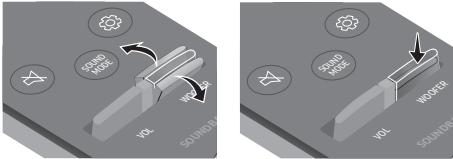

1	 Napájanie	Služi na zapnutie a vypnutie zariadenia Soundbar. <ul style="list-style-type: none">• Funkcia Auto Power Down Jednotka sa automaticky vypne v nasledujúcich situáciách:<ul style="list-style-type: none">– V režimoch D.IN/HDMI 1/HDMI 2/Wi-Fi/BT v prípade, že zariadenie po dobu 18 minút neprijme žiaden audiosignál.
2	 Zdroj	Stlačením tlačidla vyberte zdroj signálu pripojený k zariadeniu Soundbar.
3	 Stlmiť	Stlačením tlačidla  (Stlmiť) stlmiťe zvuk. Opätovným stlačením tlačidla zrušíte stlmenie zvuku.

<p>4</p>  <p>SOUND MODE</p>		<p>Požadovaný režim zvuku môžete nastaviť výberom niektorej z možností STANDARD, SURROUND, GAME PRO alebo ADAPTIVE SOUND.</p> <ul style="list-style-type: none"> • STANDARD Poskytuje výstup pôvodného zvuku. • SURROUND SOUND Vytvára širšie zvukové pole než štandardný režim. • GAME PRO Vytvára stereofónny zvuk, aby ste sa pri hraní mohli ponoriť do diania. • ADAPTIVE SOUND Analyzuje obsah v reálnom čase a automaticky vytvára optimálne zvukové pole na základe charakteristiky obsahu.
<p>5</p>  <p>Bluetooth PAIR</p>		<p>Prepnutie zariadenia Soundbar do režimu párovania cez Bluetooth. Stlačte tlačidlo a pred pripojením nového zariadenia cez Bluetooth počkajte, kým sa zobrazí obrazovka „BT PAIRING“.</p>
<p>6</p>  <p>Prehrávanie/ pozastavenie</p>		<p>Stláčaním tlačidla môžete spustiť alebo pozastaviť prehrávanie hudby.</p>
<p>7</p>  <p>Hore/Dole/ Vľavo/Vpravo</p>		 <p>Stláčaním vyznačených častí vyberiete smer Hore/Dole/ Vľavo/Vpravo.</p> <p>Stláčaním možností Hore/Dole/Vľavo/Vpravo na tomto tlačidle môžete vybrať alebo nastaviť funkcie.</p> <ul style="list-style-type: none"> • Preskočenie hudby Stláčaním tlačidla Vpravo vyberiete nasledujúci hudobný súbor. Stláčaním tlačidla Vľavo vyberiete predchádzajúci hudobný súbor. • ID SET Túto možnosť použijete, keď nie je pripojený basový reproduktor alebo priestorové reproduktory, alebo ak je potrebné ich znova pripojiť. Keď je zariadenie vypnuté, stlačte a podržte tlačidlo Hore po dobu 5 sekúnd a vykonajte nastavenie ID SET. (pozri stranu 16.)

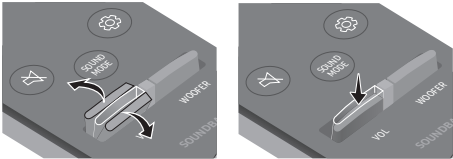
<p>8</p>	 <p>Ovládanie zvuku</p>	<p>Po jednotlivých stlačeniach tlačidla sa budú zobrazovať nastaviteľné položky, ako napríklad TREBLE, BASS, SYNC, CENTER LEVEL, SIDE LEVEL, FRONT TOP LEVEL, REAR LEVEL, REAR TOP LEVEL a VIRTUAL ON/OFF. Požadovanú položku možno nastaviť stlačením tlačidiel Hore/Dole.</p> <ul style="list-style-type: none"> - Na ovládanie hlasitosti zvuku vysokých alebo hlbokých tónov vyberte v časti Nastavenia zvuku možnosť TREBLE alebo BASS a následne pomocou tlačidiel Hore/Dole upravte hlasitosť v rozsahu -6 až +6. - Stlačte a podržte tlačidlo  (Ovládanie zvuku) na približne 5 sekúnd na úpravu zvuku pre každé frekvenčné pásmo. Na výber sú možnosti 150 Hz, 300 Hz, 600 Hz, 1,2 kHz, 2,5 kHz, 5 kHz a 10 kHz pomocou tlačidiel Vľavo/Vpravo, pričom každú z nich možno nastaviť v rozsahu -6 až +6 pomocou tlačidiel Hore/Dole. (Uistite sa, že zvukový režim je nastavený na možnosť „STANDARD“.) - Na ovládanie hlasitosti zvuku jednotlivých reproduktorov vyberte v ponuke Nastavenia zvuku možnosť CENTER LEVEL, SIDE LEVEL alebo FRONT TOP LEVEL a následne pomocou tlačidiel Hore/Dole upravte hlasitosť v rozsahu -6 až +6. - Ak nie je zosynchronizovaný obraz a zvuk medzi televízorom a zariadením Soundbar, vyberte v ponuke Ovládanie zvuku možnosť SYNC a následne pomocou tlačidiel Hore/Dole nastavte oneskorenie zvuku v rozsahu 0 až 300 milisekúnd. - Možnosť SYNC je podporovaná len pri niektorých funkciách. - Ak sú pripojené priestorové reproduktory, zvolte možnosť REAR LEVEL alebo REAR TOP LEVEL a pomocou tlačidiel Hore/Dole upravte hlasitosť v rozsahu -6 až +6. - Funkciu VIRTUAL reproduktor je možné ON/OFF pomocou tlačidiel Hore/Dole.
<p>9</p>	 <p>HLASITOSŤ WOOFERA (BASOVÉHO REPRODUKTORA)</p>	 <p>Zatlačením tlačidla nahor alebo nadol nastavíte hlasitosť woofera (basového reproduktora) na úroveň -12 alebo -6 až +6. Stlačením tohto tlačidla nastavíte hlasitosť woofera (basového reproduktora) na úroveň 0 (predvolené).</p>
<p>10</p>	 <p>HLASITOSŤ</p>	 <p>Potlačením tlačidla nahor alebo nadol upravte hlasitosť.</p> <ul style="list-style-type: none"> • Stlmiť Stlačením tlačidla VOL stlmiťe zvuk. Opätovným stlačením tlačidla zrušíte stlmenie zvuku.

Používanie skrytých tlačidiel (tlačidiel s viacerými funkciami)

Skryté tlačidlo		Referenčná strana
Tlačidlo na diaľkovom ovládaní	Funkcia	
WOOFER (Hore)	Diaľkového ovládania televízora zap./vyp. (Pohotovostný režim)	Strana 13
Hore	ID SET	Strana 16
 (Ovládanie zvuku)	7-pásmový EQ	Strana 11

Špecifikácie výstupu pre rôzne režimy zvukových efektov

Effect	Vstup	Výstup
		So subwooferom a priestorovým reproduktorom
STANDARD	2.0 k.	2.1 k.
	5.1 k.	5.1 k. / 7.1 k. (DTS)
	7.1 k.	7.1 k.
	7.1.4 k.	9.1.4 k.
SURROUND	2.0 k.	9.1.4 k.
	5.1 k.	9.1.4 k.
	7.1 k.	9.1.4 k.
	7.1.4 k.	9.1.4 k.
GAME PRO	2.0 k.	9.1.4 k.
	5.1 k.	9.1.4 k.
	7.1 k.	9.1.4 k.
	7.1.4 k.	9.1.4 k.
ADAPTIVE SOUND	2.0 k.	9.1.4 k.
	5.1 k.	9.1.4 k.
	7.1 k.	9.1.4 k.
	7.1.4 k.	9.1.4 k.

- V prípade vstupných zdrojov Dolby Atmos a DTS:X režimy efektov, ktoré možno vybrať tlačidlom **SOUND MODE**, nebudú dostupné. (Režimy efektov nájdete vyššie.)
- Ak zdroj vstupu je Dolby Atmos®, výstup je v konfigurácii 9.1.4 kanály.
- Priestorové reproduktory nebudú vydávať zvuk pre 2-kanalový výstup, keď sa používa režim **STANDARD**. Ak chcete zapnúť zvuk pre priestorové reproduktory, zmeňte režim efektov na **SURROUND**.

Nastavenie hlasitosti zariadenia Soundbar pomocou diaľkového ovládania televízora

Hlasitosť zariadenia Soundbar môžete nastaviť pomocou diaľkového ovládania televízora.

- Túto funkciu je možné používať iba s infračerveným diaľkovým ovládaním. Diaľkové ovládania Bluetooth (diaľkové ovládania, ktoré vyžadujú párovanie) nie sú podporované.
- Ak chcete používať túto funkciu, nastavte reproduktor televízora na možnosť **Externý reproduktor**.
- Výrobcovia, ktorí podporujú túto funkciu:
VIZIO, LG, Sony, Sharp, PHILIPS, PANASONIC, TOSHIBA, Hisense, RCA

1. Vypnite zariadenie Soundbar.
2. Stlačte a na 5 sekúnd podržte tlačidlo **WOOFER**.

Vždy, keď potlačíte tlačidlo **WOOFER** nahor a podržíte ho po dobu 5 sekúnd, režim sa prepne v tomto poradí: „**SAMSUNG-TV REMOTE**“ (predvolený režim), „**OFF-TV REMOTE**“, „**ALL-TV REMOTE**“.

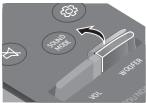
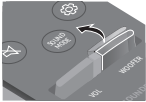
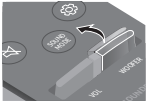
Tlačidlo na diaľkovom ovládaní	Displej	Stav
	(Predvolený režim) SAMSUNG-TV REMOTE	Zapnúť infračervené diaľkové ovládanie televízora Samsung TV.
	OFF-TV REMOTE	Vypnúť diaľkové ovládanie televízora.
	ALL-TV REMOTE	Zapnúť infračervené diaľkové ovládanie televízora od iného výrobcu.

04 PRIPOJENIE ZARIADENIA SOUNDBAR

Pripojenie k elektrickej sieti a zariadeniam

Zapojte subwoofer, priestorové reproduktory a panel Soundbar do elektrickej zásuvky pomocou napájacieho kábla v nasledovnom poradí:

- Ďalšie informácie týkajúce sa požadovaných parametrov napájania a spotreby energie nájdete na štítku upevnenom na produkte. (Štítok: spodná časť hlavnej jednotky zariadenia Soundbar)

1. Pripojte napájací kábel k basovému reproduktoru.

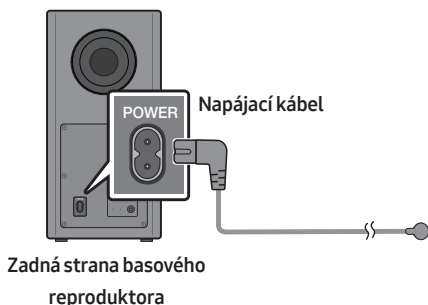

2. Pripojte napájací kábel k ľavému a pravému priestorovému reproduktoru.

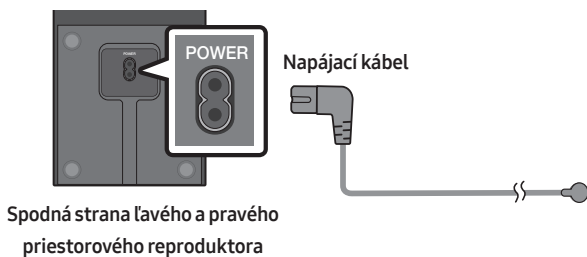

3. Pripojte napájací kábel k panelu Soundbar.

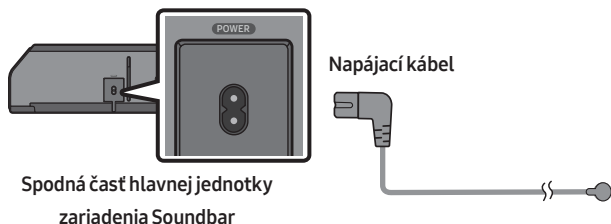

4. Pripojte napájací kábel k panelu Soundbar, subwooferu a priestorovým reproduktorom. Subwoofer a priestorové reproduktory sa automaticky pripoja po zapnutí panela Soundbar.

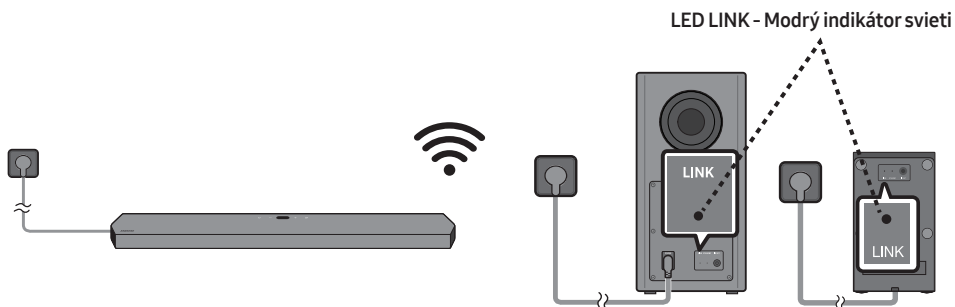

POZNÁMKY

- Pripojte napájanie subwooferu a priestorových reproduktorov pred pripojením k panelu Soundbar. Subwoofer a priestorové reproduktory sa automaticky pripoja pri zapnutí panela Soundbar.
- Ak odpojíte a opäť zapojíte napájací kábel v čase, keď je produkt zapnutý, zariadenie Soundbar sa automaticky zapne.

Odporúčané rozmiestnenie reproduktorov

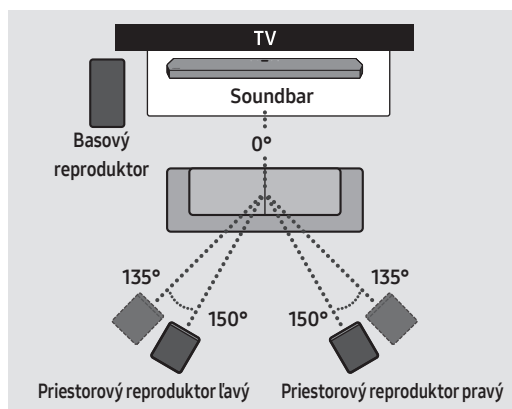

⚠ UPOZORNENIE

- V bezdrôtovom subwooferi a priestorových reproduktoroch sú vstavané prijímacie antény bezdrôtového signálu. Tieto zariadenia chráňte pred vodou a vlhkosťou.
- Na dosiahnutie optimálneho zvukového zážitku sa uistite, že v blízkosti bezdrôtového subwooferu a priestorových reproduktorov sa nenachádzajú žiadne prekážky.

Manuálne pripojenie subwoofera alebo priestorových reproduktorov

Pred manuálnym pripojením podľa nižšie uvedeného postupu:

- Skontrolujte, či sú napájacie káble pre panel Soundbar a subwoofer alebo priestorové reproduktory riadne pripojené.
- Skontrolujte, či je zariadenie Soundbar vypnuté.

1. Vypnite hlavnú jednotku zariadenia Soundbar.
2. Stlačte a podržte tlačidlo **ID SET** na zadnej strane subwoofera a priestorových reproduktorov aspoň na 5 sekúnd.
 - Červený indikátor na zadnej strane basového reproduktora zhasne a začne blikať modrý indikátor.

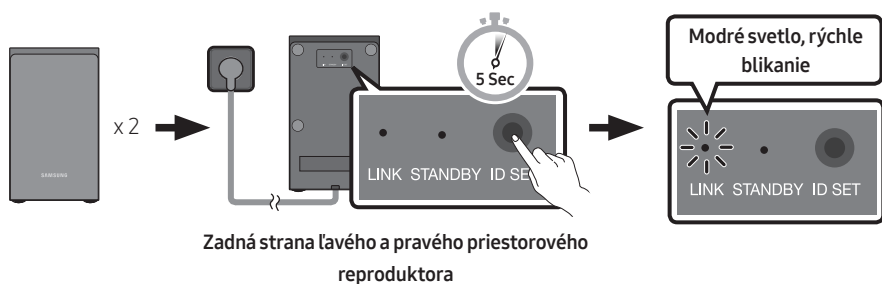
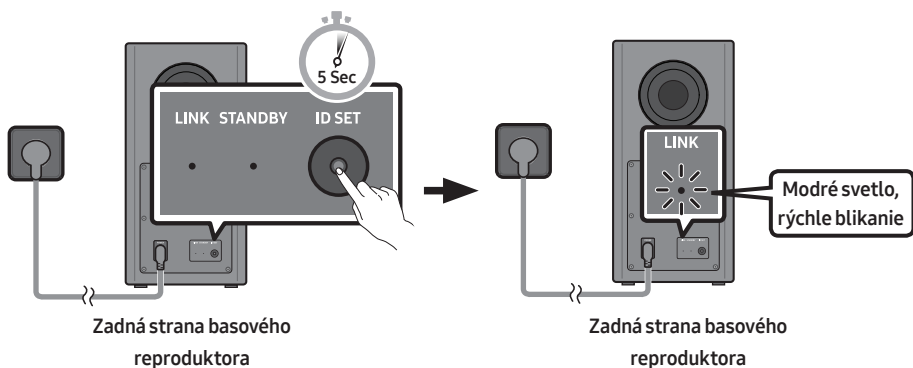

3. Stlačte tlačidlo **Home** na diaľkovom ovládaní na 5 sekúnd.
 - Na displeji zariadenia Soundbar sa na krátko zobrazí hlásenie **ID SET** a potom zmizne.
 - Keď sa nastavenie **ID SET** dokončí, zariadenie Soundbar sa automaticky zapne.

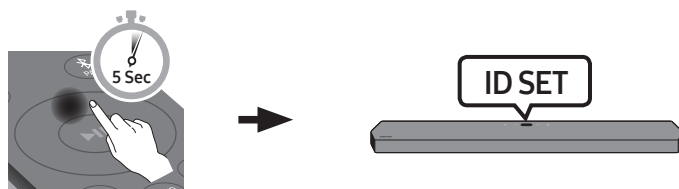

4. Skontrolujte, či dióda LED s označením LINK svieti stálym modrým svetlom (pripojené).

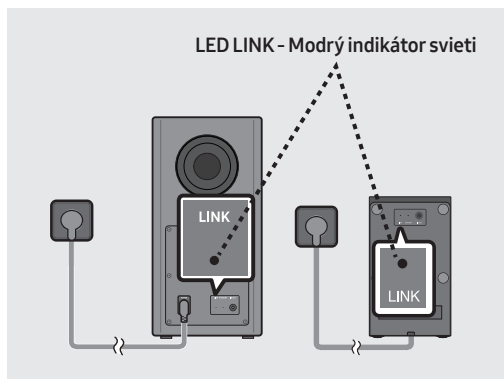

Po nadviazaní prepojenia medzi panelom Soundbar a bezdrôtovým subwooferom a priestorovými reproduktormi kontrolka LINK prestane blikať a zostane svietiť namodro.

Kontrolka svieti na zadnej strane subwoofera a priestorových reproduktorov

LED	Stav	Popis	Riešenie
<p>Modrá</p> <p>LINK STANDBY ID SET</p>	Zapnutá	Úspešne pripojené (bežná prevádzka)	-
	Blikanie	Obnovovanie pripojenia	Skontrolujte, či je napájací kábel riadne pripojený k hlavnej jednotke zariadenia Soundbar alebo počkajte asi 5 minút. Ak kontrolka stále bliká, skúste subwoofer a priestorové reproduktory pripojiť manuálne. Pozri stranu 16.
<p>Červená</p> <p>LINK STANDBY ID SET</p>	Zapnutá	Úsporný režim (s vypnutou hlavnou jednotkou zariadenia Soundbar)	Skontrolujte, či je napájací kábel riadne pripojený k hlavnej jednotke zariadenia Soundbar.
		Pripojenie zlyhalo	Pripojte sa znovu. Ďalšie informácie nájdete v pokynoch na manuálne pripojenie na strane 16.
<p>Červená a modrá</p> <p>LINK STANDBY ID SET</p>	Blikanie	Porucha	V tejto príručke vyhľadajte kontaktné údaje servisného strediska spoločnosti Samsung.

POZNÁMKY

- Ak sa hlavná jednotka vypne, bezdrôtový subwoofer prejde do pohotovostného režimu a indikátor LED STANDBY najskôr niekoľkokrát zabliká na modro a potom sa rozsvieti na červeno.
- Ak v blízkosti zariadenia Soundbar používate zariadenie, ktoré využíva rovnakú frekvenciu (5,8 GHz) ako zariadenie Soundbar, v dôsledku rušenia môže dôjsť k prerušeniu zvuku.
- Maximálna vzdialenosť na prenos bezdrôtového signálu je približne 10 metrov od hlavnej jednotky, môže sa však líšiť v závislosti od prevádzkového prostredia. Ak sa medzi hlavnou jednotkou a bezdrôtovým subwooferom nachádza železobetónová alebo kovová stena, systém môže byť nefunkčný, pretože kov znemožňuje prechod bezdrôtového signálu.

UPOZORNENIE

- V bezdrôtovom subwooferi a priestorových reproduktoroch sú vstavané prijímacie antény bezdrôtového signálu. Tieto zariadenia chráňte pred vodou a vlhkosťou.
- Na dosiahnutie optimálneho zvukového zážitku sa uistite, že v blízkosti bezdrôtového subwoofera a priestorových reproduktorov sa nenachádzajú žiadne prekážky.

05 POUŽITIE KÁBLOVÉHO PRIPOJENIA K TELEVÍZORU

Spôsob 1. Pripojenie káblom HDMI

! UPOZORNENIE

- Keď sú zároveň pripojené kábel HDMI aj optický kábel, signál HDMI sa prijíma prednostne.
- Ak chcete zariadenie Soundbar pripojiť s televízorom prostredníctvom kábla HDMI, zapojte ho do portov s označením ARC. V opačnom prípade sa zvuk z televízora nemusí prehrávať.
- Použite kábel s logom prémiovej certifikácie štandardu HDMI. Okrem toho sa uistite, že daný kábel je certifikovaný ako kábel HDMI typu A s pripojením Ethernet. (VYSOKORÝCHLOSTNÝ KÁBEL HDMI S ETHERNETOM)

Pripojenie k televízoru, ktorý podporuje kanál HDMI ARC (Audio Return Channel – spätný zvukový kanál)

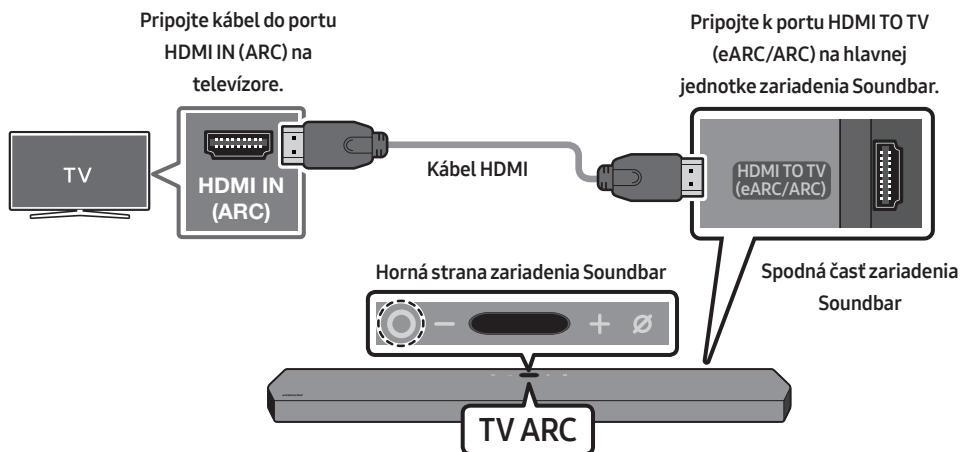

1. Keď sú zariadenie Soundbar a televízor vypnuté, pripojte kábel HDMI tak, ako je znázornené na obrázku.
2. Zapnite zariadenie Soundbar a televízor.
3. Na displeji hlavnej jednotky zariadenia Soundbar sa zobrazí položka „TV ARC“ a bude sa prehrávať zvuk z televízora.
 - Ak sa neprehráva zvukový výstup z televízora, stlačením tlačidla **O (Multifunkčné)** na hornej strane zariadenia Soundbar alebo tlačidla **☞ (Zdroj)** na diaľkovom ovládaní vyberte režim „D.IN“. Na obrazovke sa postupne zobrazia hlásenia „D.IN“ a „TV ARC“ a zvuk televízora sa zapne.

- Pri pripájaní televízora Samsung TV s podporou funkcie eARC sa na displeji zobrazí hlásenie „eARC“ a ozve sa zvuk.
- Ak sa na displeji hlavnej jednotky zariadenia Soundbar nezobrazí položka „TV ARC“, skontrolujte, či je kábel HDMI pripojený ku správnejmu portu.
- Ak chcete zmeniť hlasitosť zariadenia Soundbar, použite tlačidlá ovládania hlasitosti na diaľkovom ovládaní televízora.

POZNÁMKY

- Ak k zariadeniu Soundbar pripojíte prostredníctvom kábla HDMI televízor, ktorý podporuje kanál HDMI ARC (spätný zvukový kanál), získate možnosť prenášať údaje digitálneho videa a zvuku bez toho, aby bolo potrebné pripájať ďalší optický kábel.
- Ak je to možné, odporúčame použiť netienený kábel HDMI. Ak použijete tienený kábel HDMI, použite taký, ktorého priemer je menší ako 14 mm.
- Táto funkcia nie je k dispozícii, ak kábel HDMI nepodporuje kanál ARC.
- Ak je zvuk vysielania kódovaný vo formáte Dolby Digital a parameter „Formát digitálneho výstupu zvuku“ na vašom televízore je nastavený na formát PCM, odporúčame zmeniť nastavenie na formát Dolby Digital. Keď nastavenie televízora zmeníte, zvýši sa kvalita zvuku.
(V ponuke televízora môžu byť na označenie formátov Dolby Digital a PCM v závislosti od výrobcu použité iné výrazy.)

Spôsob 2. Pripojenie pomocou optického kábla

Kontrolný zoznam pred pripojením

- Keď sú zároveň pripojené kábel HDMI aj optický kábel, signál HDMI sa prijíma prednostne.
- Ak sa rozhodnete použiť optický kábel a na portoch sú umiestnené krytky, nezabudnite ich pred zapájaním odstrániť.

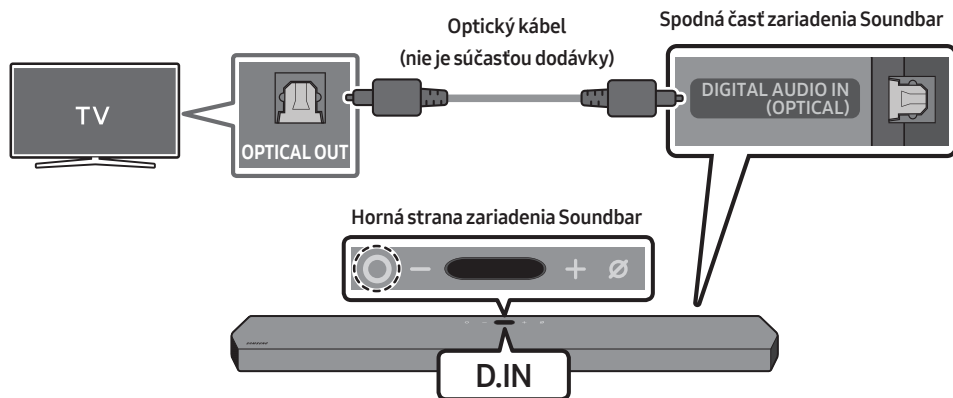

1. Keď sú televízor a zariadenie Soundbar vypnuté, optickým káblom (nie je súčasťou dodávky) prepojte port **DIGITAL AUDIO IN (OPTICAL)** na zariadení Soundbar s portom výstupu OPTICAL na televízore tak, ako je znázornené na obrázku.
2. Zapnite zariadenie Soundbar a televízor.
3. Stlačením tlačidla **○ (Multifunkčné)** na hornej strane zariadenia Soundbar alebo tlačidla **☞ (Zdroj)** na diaľkovom ovládaní vyberte režim „**D.IN**“.
4. Zvuk z televízora sa prehráva zo zariadenia Soundbar.

Používanie funkcie Q-Symphony

Pri aktívnej funkcii Q-Symphony sa zariadenie Soundbar zosynchronizuje s televízorom Samsung TV a vďaka prehrávaniu zvuku cez tieto dve zariadenia je možné dosiahnuť efekt priestorového zvuku. Po pripojení zariadenia Soundbar sa v ponuke televízora **Výstup zvuku** zobrazí ponuka „**TV+Soundbar**“. Potom vyberte príslušnú ponuku.

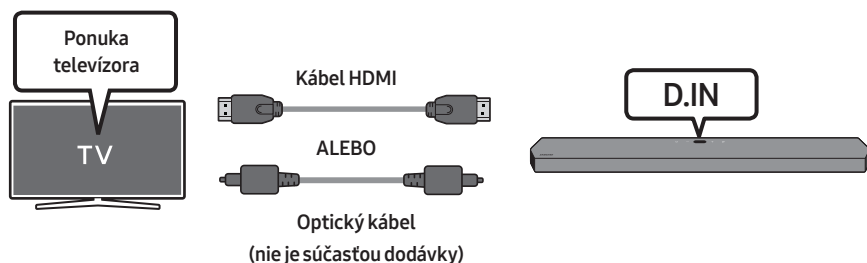

- Príklad ponuky televízora: **TV + [AV] Soundbar Názov série (HDMI)**

POZNÁMKY

- Funkčnosť závisí od kodeku podporovaného televízorom.
- Táto funkcia je podporovaná, len ak je pripojený kábel HDMI alebo optický kábel (nie je súčasťou dodávky).
- Táto funkcia je k dispozícii v televízoroch Samsung TV, ktoré boli uvedené na trh v roku 2020, a v niektorých modeloch zariadenia Soundbar.
- Pri používaní funkcie Q-Symphony je možné používať len režim **GAME PRO** alebo **ADAPTIVE SOUND**.

06 POUŽITIE BEZDRÔTOVÉHO PRIPOJENIA K TELEVÍZORU

Pripojenie cez rozhranie Bluetooth

Keď je prostredníctvom rozhrania Bluetooth pripojený televízor Samsung TV, budete môcť počúvať zvuk stereo bez zbytočných starostí so zapájaním káblov.

- Súčasne možno pripojiť iba jeden televízor Samsung TV.
- Je možné pripojiť televízor Samsung TV, ktorý podporuje rozhranie Bluetooth. Skontrolujte technické údaje televízora.

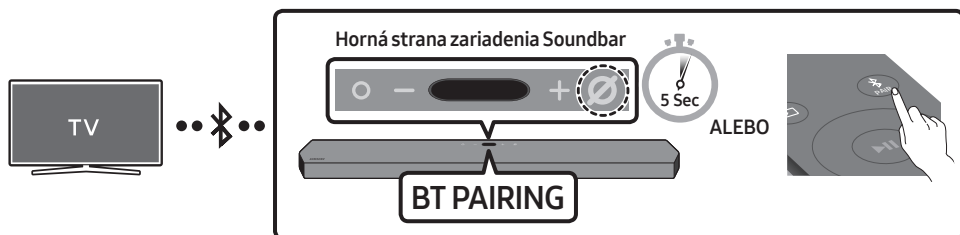

Prvotné pripojenie

1. Na diaľkovom ovládaní zariadenia Soundbar stlačte tlačidlo **PAIR**. Zariadenie sa prepne do režimu „**BT PAIRING**“.

(ALEBO) a. Stlačte na hornom paneli tlačidlo **○ (Multifunkčné)** a následne vyberte možnosť „**BT**“. Po niekoľkých sekundách sa nápis „**BT**“ automaticky zmení na „**BT PAIRING**“ alebo, ak je prítomný záznam pripojenia, na „**BT READY**“.

b. Keď sa zobrazí hlásenie „**BT READY**“, stlačte a podržte tlačidlo **⊗ (Zapnutie/vypnutie mikrofónu)** na hornom paneli zariadenia Soundbar aspoň 5 sekúnd, kým sa nezobrazí hlásenie „**BT PAIRING**“.

2. Na televízore Samsung TV vyberte režim rozhrania Bluetooth.

(Např. Doma (🏠) → Nastavenia (⚙️) → Zvuk → Výstup zvuku → Zoznam reproduktorov Bluetooth → [AV] Samsung Soundbar Q950T (Bluetooth))

3. Na obrazovke televízora vyberte zo zoznamu položku „**[AV] Samsung Soundbar Q950T**“.

Dostupné zariadenie Soundbar je na televízore v zozname zariadení Bluetooth označené nápisom „**Potrebné párovanie**“ alebo „**Spárované**“. Ak chcete pripojiť televízor Samsung TV so zariadením Soundbar, vyberte hlásenie a nadviažte pripojenie.

- Keď je pripojený televízor Samsung, na hornom displeji panela Soundbar sa zobrazí nápis [**Názov televízora**] → „**BT**“.

4. Zo zariadenia Soundbar by ste teraz mali počuť zvuk z televízora Samsung TV.

- Po prvom pripojení zariadenia Soundbar k televízoru Samsung TV už môžete na opätovné pripojenie používať režim „**BT READY**“.

Ak pripojenie zariadenia zlyhá



- Ak už sa v zozname reproduktorov na vašom televízore Samsung TV nachádza jestvujúce zariadenie Soundbar (napr. **[AV] Samsung Soundbar Q950T**), vymažte ho.
- Potom zopakujte kroky 1 až 3.

Odpojenie zariadenia Soundbar od televízora Samsung TV

Stlačením tlačidla  (Multifunkčné) na hornej strane zariadenia Soundbar alebo tlačidla  (Zdroj) na diaľkovom ovládaní vyberte iný režim ako režim „BT“.

- Odpojenie chvíľu trvá, pretože televízor Samsung TV musí najprv prijať odpoveď od zariadenia Soundbar. (Čas potrebný na odpojenie sa môže v závislosti od modelu televízora Samsung TV líšiť.)

Aký je rozdiel medzi režimami BT READY a BT PAIRING?

- **BT READY:** V tomto režime môžete opätovne pripojiť akýkoľvek televízor Samsung TV alebo mobilné zariadenie, ktoré už bolo pripojené predtým.
- **BT PAIRING:** V tomto režime môžete k zariadeniu Soundbar pripojiť nové zariadenie. (Na diaľkovom ovládači zariadenia Soundbar stlačte tlačidlo  PAIR, alebo stlačte a podržte tlačidlo  (Zapnutie/vypnutie mikrofónu) na hornej strane zariadenia Soundbar aspoň 5 sekúnd, kým sa zariadenie Soundbar nachádza v režime „BT“.)

Poznámky k pripojeniu cez rozhranie Bluetooth

- Nové zariadenie, ktoré chcete pripojiť cez komunikačné rozhranie Bluetooth, umiestnite vo vzdialenosti najviac 1 meter.
- Ak sa pri pripájaní zariadenia Bluetooth požaduje kód PIN, zadajte kód 0000 (štyri nuly).
- Zariadenie Soundbar sa automaticky vypne po 18 minútach v režime Pripravené.
- Zariadenie Soundbar nemusí vyhľadávať alebo uskutočňovať pripojenie cez rozhranie Bluetooth správne v nasledujúcich prípadoch:
 - Okolo zariadenia Soundbar je prítomné silné elektrické pole.
 - So zariadením Soundbar sú súčasne spárované aspoň dve zariadenia Bluetooth.
 - Zariadenie Bluetooth je vypnuté, nie je na mieste alebo má poruchu.
- Elektronické zariadenia môžu spôsobovať rádiové rušenie. V blízkosti hlavnej jednotky zariadenia Soundbar sa nesmú nachádzať zariadenia, ktoré vytvárajú elektromagnetické vlny – napríklad mikrovlnné rúry, zariadenia bezdrôtovej siete LAN atď.

07 PRIPOJENIE K EXTERNÉMU ZARIADENIU

Spôsob 1. Pripojenie pomocou kábla HDMI (umožňuje dekódovanie a prehrávanie obsahu s technológiou Dolby Atmos)

Kontrolný zoznam pred pripojením

- Funkcie Dolby Atmos® a DTS:X sú podporované iba v režime HDMI.
- Ak možnosti zvukového výstupu umožňujú nastavenie sekundárneho zvuku, uistite sa, že je vypnutý.
- Uistite sa, že obsah podporuje technológiu Dolby Atmos®.

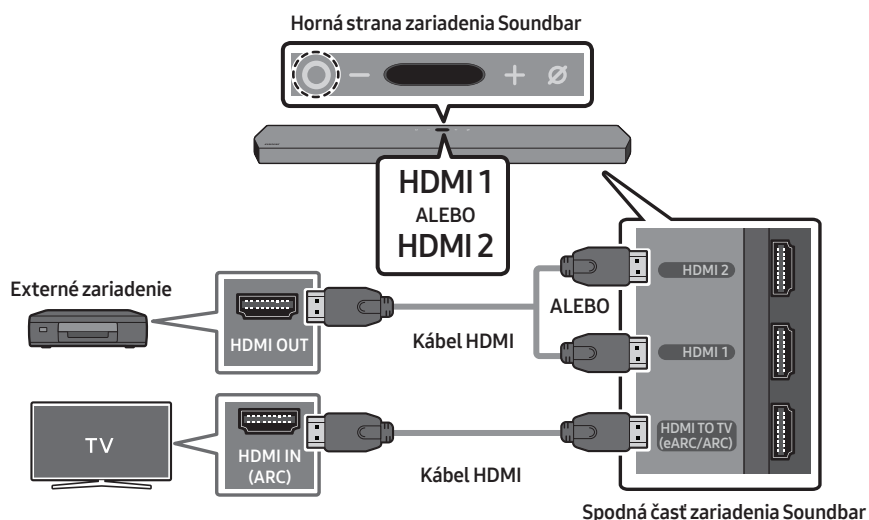

1. Pomocou kábla HDMI prepojte port HDMI OUT externého zariadenia a port **HDMI** na spodnej strane zariadenia Soundbar.
2. Pomocou kábla HDMI prepojte port HDMI IN na televízore a port **HDMI TO TV (eARC/ARC)** na spodnej strane zariadenia Soundbar.
3. Zapnite zariadenie Soundbar, televízor a externé zariadenie.
4. Stlačte tlačidlo **○ (Multifunkčné)** v hornej časti zariadenia Soundbar alebo tlačidlo **☞ (Zdroj)** na diaľkovom ovládaní a vyberte režim „**HDMI 1**“ alebo „**HDMI 2**“.
5. Na displeji zariadenia Soundbar sa zobrazí, že je aktuálne vybraný režim „**HDMI 1**“ alebo „**HDMI 2**“, a zariadenie Soundbar začne prehrávať zvuk.

POZNÁMKY

- **Keď používate technológiu Dolby Atmos®:** Ak je vstupný zdroj vo formáte Dolby Atmos®, výstup bude vo formáte 9.1.4 kanálov. Keď je aktívna technológia Dolby Atmos®, nie sú k dispozícii režimy zvukových efektov zariadenia Soundbar, ktoré sa ovládajú pomocou tlačidla **SOUND MODE**.
- Pri aktivácii Dolby Atmos® sa na hornom displeji zobrazuje „**DOLBY ATMOS®**“.
- **Konfigurácia technológie Dolby Atmos® na prehrávači diskov Blu-Ray alebo inom zariadení.** Otvorte možnosti zvukového výstupu v ponuke nastavení prehrávača diskov Blu-Ray alebo iného zariadenia a uistite sa, že pre dátový tok je vybratá možnosť „Žiadne kódovanie“. Napríklad pre prehrávač diskov Blu-Ray značky Samsung prejdite do Ponuka Domov → Zvuk → Digitálny výstup a následne vyberte možnosť Dátový tok (nespracovaný).

Spôsob 2. Pripojenie pomocou optického kábla

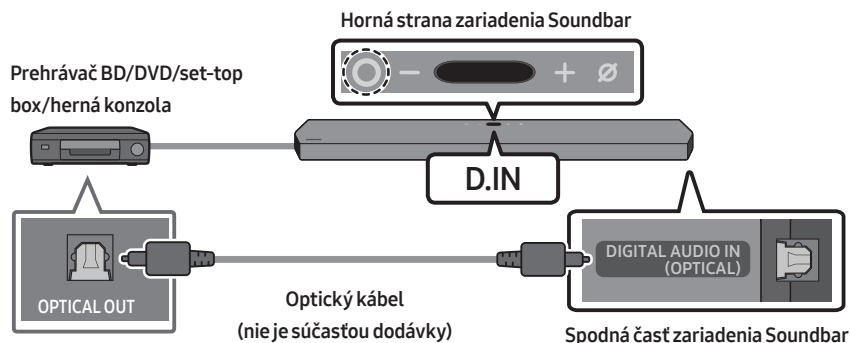

1. Pomocou optického kábla (nie je súčasťou dodávky) prepojte port **DIGITAL AUDIO IN (OPTICAL)** na hlavnej jednotke zariadenia Soundbar a port **OPTICAL OUT** na externom zariadení.
2. Zapnite zariadenie Soundbar a externé zariadenie.
3. Ak chcete vybrať režim „**D.IN**“, stlačte tlačidlo **⊙ (Multifunkčné)** v hornej časti zariadenia Soundbar alebo tlačidlo **↵ (Zdroj)** na diaľkovom ovládaní.
4. Zariadenie Soundbar bude prehrávať zvuk z externého zariadenia.

08 PRIPOJENIE K MOBILNÉMU ZARIADENIU

Spôsob 1. Pripojenie cez rozhranie Bluetooth

Keď je prostredníctvom rozhrania Bluetooth pripojené mobilné zariadenie, budete môcť počúvať zvuk stereo bez zbytočných starostí so zapájaním káblov.

- Ak pripojíte spárované zariadenie s rozhraním Bluetooth k vypnutému zariadeniu Soundbar, zariadenie Soundbar sa automaticky zapne.

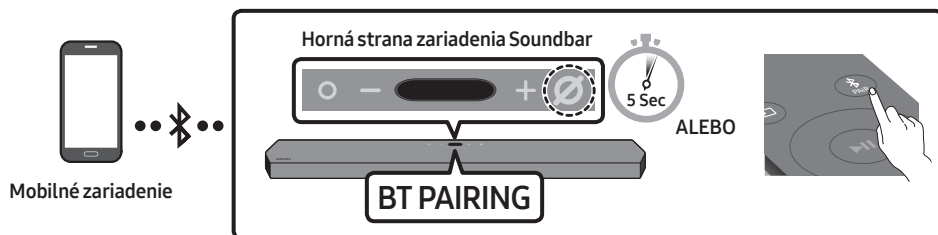

Prvotné pripojenie

- Pri pripájaní nového zariadenia cez rozhranie Bluetooth umiestnite toto zariadenie vo vzdialenosti najviac 1 meter od zariadenia Soundbar.

1. Na diaľkovom ovládaní zariadenia Soundbar stlačte tlačidlo **PAIR**. Zariadenie sa prepne do režimu „**BT PAIRING**“.

(ALEBO) a. Stlačte na hornom paneli tlačidlo **O** (Multifunkčné) a následne vyberte možnosť „**BT**“. Po niekoľkých sekundách sa nápis „**BT**“ automaticky zmení na „**BT PAIRING**“ alebo, ak je prítomný záznam pripojenia, na „**BT READY**“.



- b. Keď sa zobrazí hlásenie „**BT READY**“, stlačte a podržte tlačidlo **⊘** (Zapnutie/vypnutie mikrofónu) na hornom paneli zariadenia Soundbar aspoň 5 sekúnd, kým sa nezobrazí hlásenie „**BT PAIRING**“.

2. Na svojom zariadení vyberte zo zoznamu položku „**[AV] Samsung Soundbar Q950T**“.
 - Keď je panel Soundbar pripojený k mobilnému zariadeniu, na hornom displeji panela Soundbar sa zobrazí nápis **[Názov mobilného zariadenia]** → „**BT**“.
3. Prehrajte hudobné súbory zo zariadenia pripojeného cez rozhranie Bluetooth prostredníctvom zariadenia Soundbar.
 - Po prvom pripojení zariadenia Soundbar k mobilnému zariadeniu už môžete na opätovné pripojenie používať režim „**BT READY**“.

Ak sa zariadenie nepodarí pripojiť

- Ak už sa v zozname reproduktorov mobilného zariadenia nachádza zariadenie Soundbar (napr. „**[AV] Samsung Soundbar Q950T**“), odstráňte ho.
- Zopakujte kroky 1 a 2.

Aký je rozdiel medzi režimami BT READY a BT PAIRING?

- **BT READY:** V tomto režime môžete opätovne pripojiť akýkoľvek televízor Samsung TV alebo mobilné zariadenie, ktoré už bolo pripojené predtým.
- **BT PAIRING:** V tomto režime môžete k zariadeniu Soundbar pripojiť nové zariadenie. (Na diaľkovom ovládači zariadenia Soundbar stlačte tlačidlo  PAIR, alebo stlačte a podržte tlačidlo  (Zapnutie/vypnutie mikrofónu) na hornej strane zariadenia Soundbar aspoň 5 sekúnd, kým sa zariadenie Soundbar nachádza v režime „BT“.)

Poznámky k pripojeniu cez rozhranie Bluetooth

- Nové zariadenie, ktoré chcete pripojiť cez komunikačné rozhranie Bluetooth, umiestnite vo vzdialenosti najviac 1 meter.
- Ak sa pri pripájaní zariadenia Bluetooth požaduje kód PIN, zadajte kód 0000 (štyri nuly).
- Zariadenie Soundbar sa automaticky vypne po 18 minútach v režime Pripravené.
- Zariadenie Soundbar nemusí vyhľadávať alebo uskutočňovať pripojenie cez rozhranie Bluetooth správne v nasledujúcich prípadoch:
 - Okolo zariadenia Soundbar je prítomné silné elektrické pole.
 - So zariadením Soundbar sú súčasne spárované aspoň dve zariadenia Bluetooth.
 - Zariadenie Bluetooth je vypnuté, nie je na mieste alebo má poruchu.
- Elektronické zariadenia môžu spôsobovať rádiové rušenie. V blízkosti hlavnej jednotky zariadenia Soundbar sa nesmú nachádzať zariadenia, ktoré vytvárajú elektromagnetické vlny – napríklad mikrovlnné rúry, zariadenia bezdrôtovej siete LAN atď.
- Zariadenie Soundbar podporuje dáta SBC (44,1 kHz, 48 kHz).
- Pripájajte iba k zariadeniu Bluetooth, ktoré podporuje funkciu A2DP (AV).
- Zariadenie Soundbar nemôžete pripojiť k zariadeniu Bluetooth, ktoré podporuje iba funkciu HF (Hands Free).
- Keď pripájate zariadenie Soundbar k zariadeniu Bluetooth, umiestnite ich čo najbližšie k sebe.
- Čím ďalej sú zariadenia Soundbar a Bluetooth od seba, tým nižšia bude kvalita zvuku. Keď sú zariadenia mimo účinného dosahu, môže sa spojenie Bluetooth prerušiť.
- V oblastiach so slabým príjmom nemusí pripojenie Bluetooth fungovať podľa očakávania.
- Na zariadení Bluetooth môže dôjsť k hluku alebo poruchám za nasledujúcich podmienok:
 - Keď je časť vášho tela v kontakte s vysielačom/prijímačom signálu na zariadení Bluetooth alebo Soundbar.
 - V rohoch miestností alebo v blízkosti prekážky, napríklad steny alebo priečky, kde môže dôjsť k elektrickým zmenám.
 - Ak je vystavené rádiovému rušeniu inými výrobkami, ktoré pracujú v rovnakých frekvenčných rozsahoch, ako sú napríklad lekárske zariadenia, mikrovlnné rúry a bezdrôtové zariadenia LAN.
 - Aj prekážky, ako sú dvere a steny, môžu mať vplyv na kvalitu zvuku, aj keď sú zariadenia v účinnom dosahu.

- Počas používania možnosti Bluetooth nie je možné zariadenie Soundbar spárovať s inými zariadeniami Bluetooth.
- Toto bezdrôtové zariadenie môže počas prevádzky spôsobovať elektrické rušenie.

Odpojenie zariadenia Bluetooth od zariadenia Soundbar

Zariadenie s rozhraním Bluetooth môžete odpojiť od zariadenia Soundbar. Pokyny si pozrite v návode na obsluhu zariadenia s rozhraním Bluetooth.

- Zariadenie Soundbar sa odpojí.
- Keď je panel Soundbar odpojený od zariadenia Bluetooth, na hornom displeji panela Soundbar sa zobrazí nápis „**BT DISCONNECTED**“.

Odpojenie zariadenia Soundbar od zariadenia Bluetooth

Stlačte tlačidlo **○ (Multifunkčné)** v hornej časti zariadenia Soundbar alebo tlačidlo  **(Zdroj)** na diaľkovom ovládaní a prepnite režim z „**BT**“.

- Odpojenie trvá určitý čas, pretože zariadenie Bluetooth musí prijať odpoveď zo zariadenia Soundbar. (Čas odpojenia sa môže líšiť v závislosti od zariadenia Bluetooth)
- Keď je panel Soundbar odpojený od zariadenia Bluetooth, na hornom displeji panela Soundbar sa zobrazí nápis „**BT DISCONNECTED**“.

Spôsob 2. Pripojenie cez Wi-Fi (bezdrôtovú sieť)

Ak chcete pripojiť zariadenie Soundbar k mobilnému zariadeniu prostredníctvom bezdrôtovej siete (Wi-Fi), vyžaduje sa aplikácia **SmartThings**.

Prvotné pripojenie

1. Na mobilnom zariadení (smartfóne alebo tablete) nainštalujte a spustíte aplikáciu **SmartThings**.
2. V aplikácii pridajte zariadenie Soundbar podľa pokynov na obrazovke.
 - Na niektorých zariadeniach sa nemusí otvoriť automaticky otvárané okno (druhá snímka nižšie). Ako se iskačucí prozor ne pojavi, pritisnite „+“ na ekranu **Home**. Soundbar je dodat u aplikaciju.

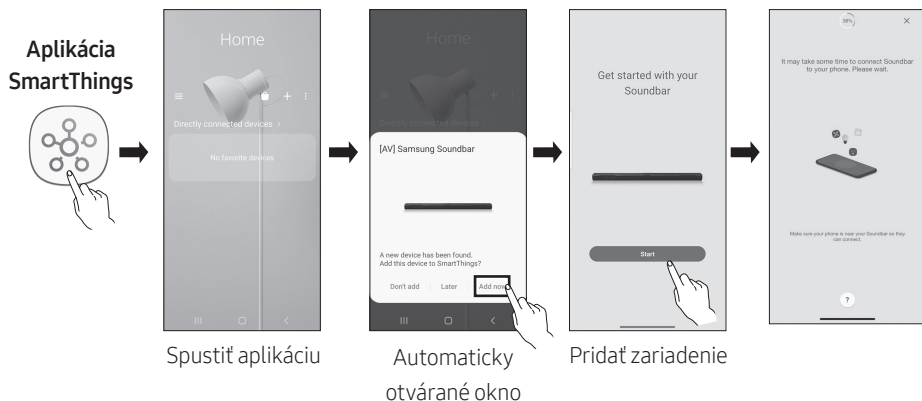

Konfigurácia aplikácie Amazon Alexa

- Amazon Alexa je služba, ktorú ponúka spoločnosť Amazon.
- Táto služba je dostupná len v niektorých jazykoch, nie však v iných krajinách alebo oblastiach.

Prostredníctvom aplikácie Alexa môžete prehrávať hudbu, počúvať správy, sledovať predpoveď počasia a ovládať domáce spotrebiče.

Ak chcete používať aplikáciu Amazon Alexa, na pripojenie zariadenia Soundbar prostredníctvom siete sa vyžaduje konto Amazon.

1. Na mobilnom zariadení si nainštalujte aplikáciu **SmartThings** a potom ju spustíte.
2. Prihláste sa do konta Alexa podľa pokynov v aplikácii a potom sa prihláste do služby.

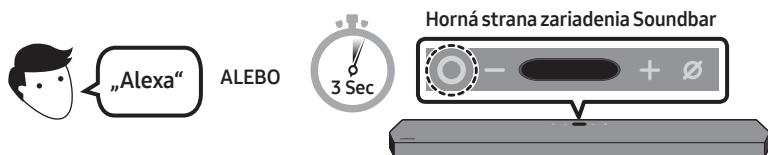

3. Ak chcete používať službu Alexa, zavolajte aplikáciu Alexa alebo stlačte a podržte tlačidlo **○ (Multifunkčné)** tlačidlo zariadenia Soundbar na 3 sekundy.
 - Aplikáciu Alexa zavoláte stlačením a podržaním tlačidla **○ (Multifunkčné)** tlačidlo na 3 sekundy. Rozpoznávanie hlasu zapnete vydaním hlasového príkazu, kým je tlačidlo stlačené.

Ovládanie zariadenia Soundbar pomocou hlasových príkazov



Aktivácia + príkaz

Veci na vyskúšanie	Príklad príkazu
Ovládanie hlasitosti	„Alexa, zvýš hlasitosť.“
	„Alexa, stíš hlasitosť.“
Počúvanie streamovaného obsahu z Amazon Music	„Alexa, pusti nejaký džez.“
Ovládanie prehrávania	„Alexa, play next song. (Alexa, prehraj ďalšiu skladbu.)“
	„Alexa, stop the music. (Alexa, vypni hudbu.)“
	„Alexa, aká je to skladba?“
Informácie o počasi	„Alexa, aké je počasie?“
Nastavenie časovača	„Alexa, nastav časovač na 10 minút.“

Používanie funkcie Tap Sound

Keď na zariadenie Soundbar ťuknete mobilným zariadením, obsah z mobilného zariadenia sa prehrá prostredníctvom zariadenia Soundbar.

- V závislosti od mobilného zariadenia táto funkcia nemusí byť podporovaná.
- Táto funkcia je kompatibilná len s mobilnými zariadeniami Samsung so systémom Android 8.1 alebo novším.

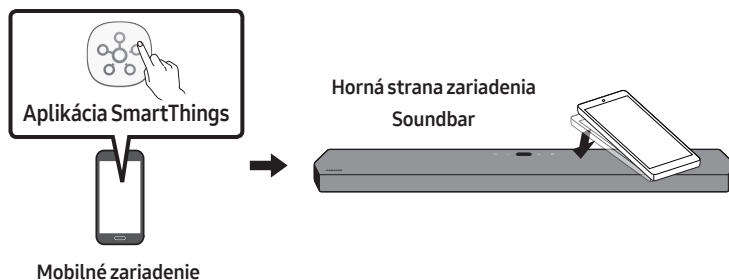

1. Zapnite funkciu **Tap Sound** na mobilnom zariadení.
 - Podrobnosti o zapnutí tejto funkcie nájdete ďalej v časti „**Nastavenie funkcie Tap Sound**“.
2. Ťuknite mobilným zariadením na zariadenie Soundbar. V zobrazenom okne so správou vyberte položku „**Spustiť**“. Vytvorí sa pripojenie medzi mobilným zariadením a zariadením Soundbar prostredníctvom rozhrania Bluetooth.
3. Prehrajte obsah z mobilného zariadenia prostredníctvom zariadenia Soundbar.
 - Táto funkcia pripojí mobilné zariadenie k zariadeniu Soundbar prostredníctvom rozhrania Bluetooth na základe detekcie vibrácií, ktoré vzniknú, keď sa mobilné zariadenie dotkne zariadenia Soundbar.
 - Dajte pozor, aby ste mobilným zariadením neťukli na ostrý roh zariadenia Soundbar. Zariadenie Soundbar alebo mobilné zariadenie by sa mohlo poškríbať alebo poškodiť.
 - Odporúča sa, aby mobilné zariadenie bolo vložené v obale. Zľahka ťuknite na širokú plochu v hornej časti zariadenia Soundbar, pričom nepoužívajte nadmernú silu.
 - Aby ste mohli používať túto funkciu, aktualizujte aplikáciu **SmartThings** na najnovšiu verziu. V závislosti od verzie aplikácie nemusí byť táto funkcia podporovaná.

Nastavenie funkcie Tap Sound

Pomocou aplikácie **SmartThings** zapnite funkciu **Tap View, Tap Sound**.

1. Na mobilnom zariadení spustíte aplikáciu **SmartThings**.
2. Vyberte položky (☰ → ⚙️) na obrazovke aplikácie **SmartThings**, ktorá sa zobrazí na mobilnom zariadení.
3. Nastavte položku „**Tap View, Tap Sound**“ na možnosť Zapnuté, aby táto funkcia fungovala, keď sa k zariadeniu Soundbar priblíži mobilné zariadenie. Funkcia je zapnutá.

POZNÁMKY

- Keď je mobilné zariadenie v režime úspory energie, funkcia **Tap Sound** nefunguje.
- Funkcia **Tap Sound** nemusí fungovať, ak sa v blízkosti zariadenia Soundbar nachádzajú zariadenia spôsobujúce rádiové rušenie, napríklad elektrické zariadenia. Zabezpečte, aby sa zariadenia, ktoré môžu spôsobovať rádiové rušenie, nachádzali v dostatočnej vzdialenosti od zariadenia Soundbar.

09 MONTÁŽ NÁSTENNÉHO DRŽIAKA

Bezpečnostné upozornenia k montáži

- Na upevnenie používajte iba zvislé steny.
- Nemontujte ho na miestach s vysokou teplotou alebo vlhkosťou.
- Skontrolujte, či je stena dosť pevná na udržanie hmotnosti výrobku. Ak nie, stenu spevnite alebo vyberte iné miesto na montáž.
- Zakúpte a použite upevňovacie skrutky alebo ukotvenia vhodné pre daný typ steny (sadrokartón, kov, drevo atď.). Ak je to možné, upevnite podporné skrutky do podpornej konštrukcie steny.
- Zakúpte si skrutky na montáž na stenu podľa typu a hrúbky steny, na ktorú chcete zariadenie Soundbar upevniť.
 - Priemer: M5
 - Dĺžka: Odporúča sa aspoň 35 milimetrov.
- Pripojte káble od externých zariadení k jednotke ešte pred samotnou montážou zariadenia Soundbar na stenu.
- Zariadenie pred montážou vypnite a odpojte. V opačnom prípade hrozí zásah elektrickým prúdom.

Súčasti nástennej montáže



Inštalácia pomocníka na montáž na stenu



Skrutka držača



Skrutka



Konzola nástenného držača

1. Na povrch steny sa umiestni **Inštalácia pomocníka na montáž na stenu**.
 - **Inštalácia pomocníka na montáž na stenu** musí byť umiestnená vodorovne.
 - Ak sa TV namontuje na stenu, nainštalujte zariadenie Soundbar aspoň 5 cm pod TV.

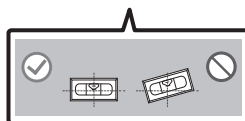
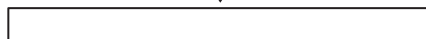

2. Zarovnajzte **Stredovú líniu Inštaláčnã pomôcka na montãž na stenu** so stredom televízora (ak upevňujete zariadenie Soundbar pod televízor) a lepiacou páskou pripevnite k stene **Inštaláčnã pomôcka na montãž na stenu**.

- Ak zariadenie neinštalujete pod TV, umiestnite **Stredovú líniu** do stredú inštaláčnej plochy.

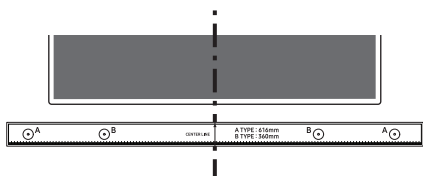

Stredovú líniu

3. Na oboch koncoch šablóny označte otvory na montãžne skrutky pomocou špičky pera alebo zastrúhanej ceruzky, ktorú zatlačíte cez stred náčresu s označením **A-TYPE**.

Inštaláčnã pomôcka na montãž na stenu potom odstrãňte.

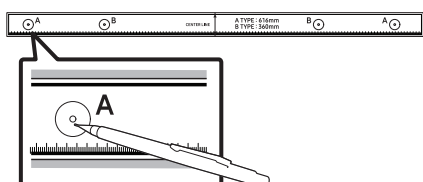

4. Pomocou vrtãka vhodnej veľkosti vyvrtajte otvor do steny v mieste jednotlivých značiek.

- Ak značky nezodpovedajú polohám nosníkov, pred vložením montãžných skrutiek vložte do otvorov vhodné kotvy alebo hmoždinky. Ak používate kotvy alebo hmoždinky, uistite sa, že vyvrtané otvory sú dostatočne veľké pre použitie kotvy alebo hmoždinky.

5. Zatlačte skrutku (nie je súčasťou dodãvky) cez **Skrutka držiãka** a potom pevne zaskrutkujte každú skrutku do otvoru montãžnej skrutky.

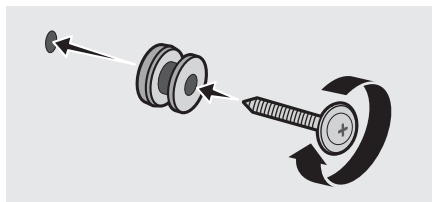

6. Namontujte 2 **Konzoly nástenného držiãka** so sprãvnou orientãciou na spodnú stranu zariadenia Soundbar pomocou 2 **Skrutiek**.

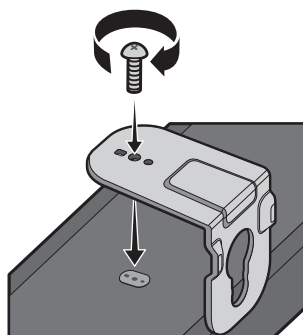

- Pri montãži sa uistite, že sa za zadnou stranou zariadenia Soundbar nachãdza diel na zavesenie **Konzol nástenného držiãka**.

Zadná strana zariadenia Soundbar



Pravý koniec zariadenia Soundbar

7. Zariadenie Soundbar s pripevnenými **Konzoly nástenného držača** nainštalujte tak, že **Konzoly nástenného držača** zavesíte na **Skrutky držača** na stene.

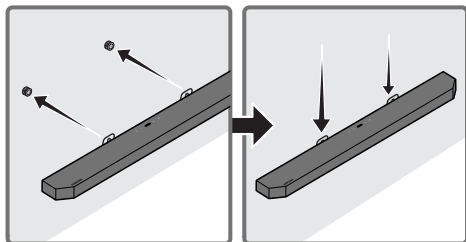

8. Posuňte zariadenie Soundbar nadol podľa znázornenia nižšie tak, aby **Konzoly nástenného držača** pevne spočívali na **Skrutkách držača**.

- Vložte **Skrutky držača** do širokej (spodnej) časti **Konzoly nástenného držača** a potom posuňte **Konzoly nástenného držača** tak, aby **Konzoly nástenného držača** pevne spočívali na **Skrutkách držača**.

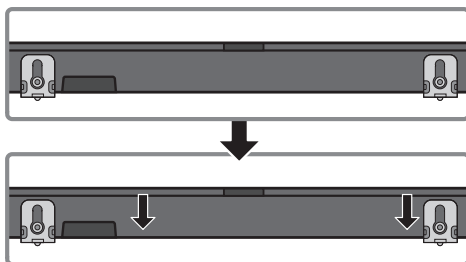

Montáž priestorových reproduktorov na stenu

Priestorové reproduktory je možné namontovať na stenu pomocou nástenných držačov, ktoré je možné zakúpiť zvlášť.

Nástenné držačky nepredáva spoločnosť Samsung.

Poznámky k montáži priestorových reproduktorov na stenu

- Nástenné držačky na priestorové reproduktory musia mať nosnosť aspoň 8,0 kg.
- Veľkosť otvoru: Závitová vložka 1/4 - 20 UNC
- Pred montážou nástenných držačov sa uistite, že stena je dostatočne silná. Ak stena nie je dostatočne silná, pred montážou nástenných držačov a reproduktorov ju vystužte.
- Spoločnosť Samsung nezodpovedá za akékoľvek poškodenie výrobku v dôsledku nevhodnej montáže produktu.
- Reproduktory neupevňujte nabok ani opačne.

10 INŠTALÁCIA ZARIADENIA SOUNDBAR NAD STOJANOM TELEVÍZORA

Súčasť



Gumená päťka

Pri inštalácii pripevnite **Gumené päťky** na spodnú stranu zariadenia Soundbar a umiestnite ho na svoje miesto nad stojanom televízora. Uistite sa, že **Gumené päťky** pripojíte tak, aby ich nebolo spod okraja stojana TV vidno. Pozrite si obrázok zobrazený nižšie.

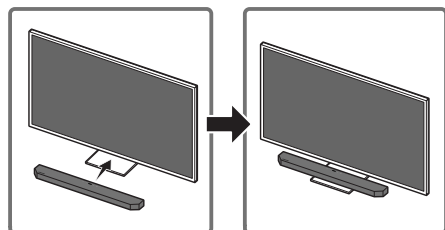
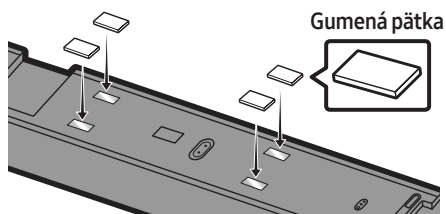

Zariadenie Soundbar umiestnite na stojan televízora.

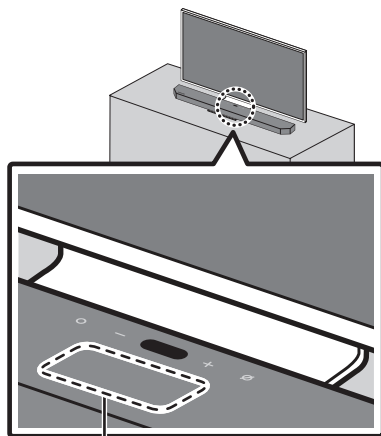

Mikrofón

Podľa znázornenia na obrázku zarovnajte stred zariadenia Soundbar so stredom televízora a zariadenie Soundbar opatrne umiestnite na stojan televízora.

Vtedy umiestnite mikrofón na prednú stranu stojana, aby nerušil rozpoznávanie hlasu.

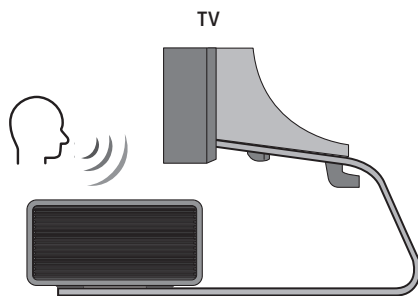

Pravý koniec zariadenia Soundbar

POZNÁMKY

- Dbajte na to, aby bolo zariadenie Soundbar umiestnené na rovnom a pevnom povrchu.
- Nedostatočná vzdialenosť od televízora môže spôsobiť akustické problémy a problémy s rozpoznávaním hlasu.

11 AKTUALIZÁCIA SOFTVÉRU

Automatická aktualizácia

Keď je zariadenie Soundbar pripojené k internetu, aktualizácie softvéru prebiehajú automaticky aj v čase, keď je zariadenie Soundbar vypnuté.

- Ak chcete využiť funkciu Automatická aktualizácia, je potrebné pripojiť zariadenie Soundbar k internetu.

Pripojenie zariadenia Soundbar k sieti Wi-Fi sa ukončí, ak sa odpojí napájací kábel alebo sa preruší dodávka elektrickej energie. Ak sa preruší dodávka elektrickej energie, po jej obnovení alebo po opätovnom pripojení napájacieho kábla zapnite zariadenie Soundbar a opäť ho pripojte k internetu.

Aktualizácia prostredníctvom jednotky USB

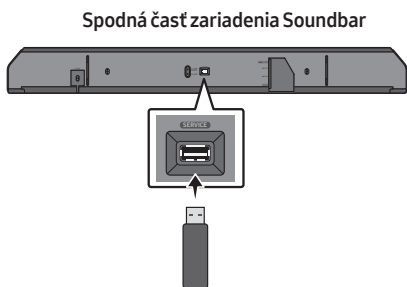

Spoločnosť Samsung môže v budúcnosti poskytnúť aktualizácie k firmvéru systému zariadenia Soundbar.

Keď bude aktualizácia k dispozícii, zariadenie Soundbar môžete aktualizovať zapojením jednotky USB, ktorá obsahuje aktualizáciu firmvéru, do portu **SERVICE** na zariadení Soundbar.

1. Prejdite na webovú lokalitu spoločnosti Samsung (www.samsung.com) → vyhľadajte názov modelu z ponuky podpory pre zákazníkov.
 - Ďalšie informácie o aktualizácii nájdete v Sprievodcovi aktualizáciami.
2. Prevezmite súbor s aktualizáciou (typ USB).
3. Rozbaľte súbor a vytvorte priečinok s názvom súboru.
4. Vytvorený priečinok uložte na USB a potom ho pripojte k zariadeniu Soundbar.
5. Zapnite zariadenie Soundbar. Potom sa výrobok do 3 minút aktualizuje a zobrazí sa hlásenie „**UPDATE**“.
 - Počas aktualizácie zariadenie nevypínajte ani nevyberajte USB.
 - Ak sa na displeji nezobrazí hlásenie „**UPDATE**“, odpojte napájací kábel od zariadenia Soundbar a potom ho znova zapojte.
 - Keď je nainštalovaná najnovšia verzia, nevykoná sa žiadna aktualizácia.
 - V závislosti od typu USB nemusí byť aktualizácia podporovaná.

Inicializácia



Keď je zariadenie Soundbar zapnuté, stlačte naraz tlačidlá **— + (Hlasitosť)** na zariadení a podržte ich aspoň 5 sekúnd. Na displeji sa zobrazí nápis „**INIT**“ a zariadenie Soundbar sa spustí.

UPOZORNENIE

- Spustia sa všetky nastavenia zariadenia Soundbar. Tento krok preto vykonávajte len vtedy, keď sa vyžaduje spustenie.

12 RIEŠENIE PROBLÉMOV

Skôr ako sa obrátite na technickú podporu, skontrolujte nasledujúce skutočnosti.

Ak zariadenie nemá prívod elektrickej energie

- Skontrolujte, či je napájací kábel zariadenia Soundbar správne zapojený do elektrickej zásuvky.

Ak funkcie nepracujú správne

- Vytiahnite napájací kábel a zapojte ho znova.
- Vytiahnite napájací kábel z externého zariadenia a skúste to znova.
- Ak nie je k dispozícii žiaden signál, po istom čase sa zariadenie Soundbar vypne. Zapnite zariadenie Soundbar. (pozri stranu 9.)

Ak nefunguje diaľkové ovládanie

- Diaľkové ovládanie používajte v blízkosti zariadenia Soundbar.
- Vymeňte batérie.

Zariadenie Soundbar neprehráva zvuk

- Zvuk zo zariadenia Soundbar je príliš tichý alebo stlmený. Upravte hlasitosť.
- Ak je pripojené externé zariadenie (set-top box, zariadenie Bluetooth, mobilné zariadenie atď.), upravte jeho hlasitosť.
- V ponuke zvukového výstupu televízora vyberte položku Soundbar. (Televízory Samsung: Doma (🏠) → Nastavenia (⚙️) → Zvuk → Výstup zvuku → Vyberte položku Soundbar)

- Káblové pripojenie k zariadeniu Soundbar nesmie byť uvoľnené. Odpojte kábel a znova ho pripojte.
- Napájací kábel úplne vytiahnite, znova ho zapojte a zapnite napájanie.
- Výrobník spustite a skúste to znova. (pozri stranu 37.)

Ak sa zo subwoofera a priestorových reproduktorov neprehráva zvuk

- Skontrolujte, či kontrolka na zadnej strane subwoofera a priestorových reproduktorov svieti namodro. Ak indikátor blíká namodro alebo svieti načerveno, znova pripojte Soundbar, subwoofer a priestorové reproduktory. (pozri stranu 16.)
- Problém môže nastať, ak je medzi zariadením Soundbar a basovým reproduktorom nejaká prekážka. Premiestnite zariadenia ďalej od prípadných prekážok.
- Aj iné zariadenia vysielajúce vysokofrekvenčné signály v blízkosti môžu rušiť spojenie. Reproduktor by mal byť umiestnený ďalej od takýchto zariadení.
- Vytiahnite a znova pripojte napájaciu zástrčku.

Hlasitosť basového reproduktora je príliš nízka

- Pôvodná hlasitosť prehrávaného obsahu môže byť nízka. Skúste upraviť úroveň hlasitosti basového reproduktora. (pozri stranu 11.)
- Presuňte basový reproduktor bližšie k sebe.

Ak nie je televízor pripojený prostredníctvom rozhrania HDMI TO TV (eARC/ARC)

- Skontrolujte, či je kábel HDMI správne pripojený do portu ARC. (pozri stranu 19.)
- Pripojenie zrejme nemožno nadviazať, pretože je pripojené externé zariadenie (set-top box, herná konzola atď.). Zariadenie Soundbar pripojte priamo.
- Na televízore zrejme nie je aktivované rozhranie HDMI-CEC. V ponuke televízora zapnite rozhranie CEC. (Televízory Samsung: Doma (🏠) → Nastavenia (⚙️) → Všeobecné → Správca externých zariadení → AnyNet+ (HDMI-CEC) ZAPNUTÁ)

Pri pripájaní k televízoru v režime HDMI TO TV (eARC/ARC) nepočúť žiadny zvuk

- Zariadenie nedokáže prehrať vstupný signál. Zmeňte zvukový výstup televízora na PCM alebo Dolby Digital. (V prípade televízora Samsung TV: Doma (🏠) → Nastavenia (⚙️) → Zvuk → Odborné nastavenia → Formát digitálneho výstupu zvuku)

Ak nie je možné nadviazať pripojenie cez rozhranie Bluetooth

- Pri pripájaní nového zariadenia nadviazať pripojenie v režime „BT PAIRING“. (Na diaľkovom ovládaní stlačte tlačidlo **PAIR** alebo na zariadení stlačte a podržte tlačidlo **⊘** (Zapnutie/vypnutie mikrofónu) aspoň 5 sekúnd.)
- Ak je zariadenie Soundbar pripojené k inému zariadeniu, najprv odpojte toto zariadenie a potom prepnite zariadenie.
- Na zariadení Bluetooth, ktoré chcete pripojiť, odstráňte zoznam reproduktorov Bluetooth a opäť ho pripojte. (Televízory Samsung: Doma (🏠) → Nastavenia (⚙️) → Zvuk → Výstup zvuku → Zoznam reproduktorov Bluetooth)

- Automatické pripájanie k televízoru môže byť vypnuté. Keď je zariadenie Soundbar v režime „BT READY“, stlačte a podržte tlačidlo **▶||** na diaľkovom ovládaní zariadenia Soundbar na 5 sekúnd a vyberte možnosť **ON-TV CONNECT**. Ak sa zobrazí hlásenie **OFF-TV CONNECT**, znovu stlačte a podržte tlačidlo **▶||** po dobu 5 sekúnd a voľbu prepnite.
- Vytiahnite a znovu pripojte napájaciu zástrčku, a potom to skúste znovu.
- Výrobok spustíte a skúste to znova. (pozri stranu 37.)

Ak je zvuk prenášaný cez rozhranie Bluetooth prerušovaný

- Zvuky môžu byť prerušované v dôsledku rušenia vysokofrekvenčnými alebo elektronickými zariadeniami v blízkosti. Udržujte takéto zariadenia mimo dosahu zariadenia Soundbar, aby sa predišlo rušeniu. Príklad: mikrovlnné rúry.
- K prerušovanému zvuku môže dôjsť aj vtedy, keď je pripojené zariadenie prídaleko od zariadenia Soundbar. Zariadenie presuňte bližšie k zariadeniu Soundbar.
- Ak je časť vášho tela v kontakte s vysielateľom signálu Bluetooth, alebo ak je produkt umiestnený na kovovom nábytku, môže dôjsť k prerušovaniu zvuku. Skontrolujte umiestnenie produktu a podmienky, v ktorých sa používa.

Ak nie je možné nadviazať pripojenie prostredníctvom Wi-Fi

- Skontrolujte, či je bezdrôtový smerovač zapnutý.
- Smerovač vypnite, znova ho zapnite a skúste to znova.
- Ak je signál bezdrôtového smerovača príliš slabý, pripojenie nemusí byť úspešné. Presuňte smerovač bližšie k zariadeniu Soundbar alebo odstráňte prekážky medzi smerovačom a umiestnením zariadenia.
- Ak je bezdrôtový smerovač nový, budete musieť znova nakonfigurovať sieťové nastavenia reproduktora.

Ak aplikácia Alexa neodpovedá

Keď je mikrofón vypnutý alebo je slabý príjem

- Mikrofón povolte stlačením tlačidla  (Zapnutie/vypnutie mikrofónu) v hornej časti zariadenia Soundbar.
- Rozpoznávanie hlasu môže byť nedostupné v dôsledku okolitého ruchu. Hluk znížte a skúste znovu.

Keď je sieť odpojená

- Sieť môže byť nedostupná. Sieť znovu nakonfigurujte. (pozri stranu 29)

Keď aplikácia Alexa nie je správne nakonfigurovaná

- Prostredníctvom aplikácie **SmartThings** aplikáciu Alexa znovu nakonfigurujte. (pozri stranu 30)
- Zoznam krajín s podporou aplikácie Alexa nájdete na webovej lokalite spoločnosti Amazon. Služba v týchto krajinách nie je dostupná.

Ak sa zariadenie Soundbar nezapne súčasne s televízorom

- Ak vypnete zariadenie Soundbar počas sledovania televízie, synchronizácia vypínača s televízorom sa zakáže. Najprv vypnite televízor.

13 LICENCIE



Manufactured under license from Dolby Laboratories. Dolby, Dolby Atmos, Dolby Audio, Dolby Digital Plus, Pro Logic, and the double-D symbol are trademarks of Dolby Laboratories.



For DTS patents, see <http://patents.dts.com>.
Manufactured under license from DTS Licensing Limited. DTS, the Symbol, & DTS and the Symbol together, DTS:X, and the DTS:X logo are registered trademarks and/or trademarks of DTS, Inc. in the United States and/or other countries. © DTS, Inc. All Rights Reserved.



The terms HDMI and HDMI High-Definition Multimedia Interface, and the HDMI Logo are trademarks or registered trademarks of HDMI Licensing LLC in the United States and other countries.



- Softvér Spotify podlieha licenciám tretích strán, ktoré nájdete na tejto adrese: www.spotify.com/connect/third-party-licenses.
- Bližšie informácie o službe Spotify Connect nájdete na adrese www.spotify.com/connect

14 POZNÁMKA K LICENCIIS OTVORENÝM ZDROJOVÝM KÓDOM

Ak chcete zaslať otázky či požiadavky na otázky o otvorených zdrojoch, obráťte sa na divíziu Samsung Open Source (<http://opensource.samsung.com>).

15 DÔLEŽITÁ POZNÁMKA OHĽADOM SERVISU

- Snímky a obrázky v tejto používateľskej príručke vám poskytujeme len ako referenciu, pričom sa môžu odlišovať od skutočného vzhľadu produktu.
- Môže vám byť účtovaný správny poplatok, ak (a) je na základe vašej požiadavky privolaný technik a vo výrobku nie je závada (t.j. keď ste si neprečítali túto používateľskú príručku).
(b) prinesiete zariadenie do opravárenského strediska a produkt nevykazuje žiadnu chybu (t.j. v prípadoch, kde ste si neprečítali túto používateľskú príručku).
- Výšku daného správneho poplatku vám oznámime skôr, ako sa vykoná akákoľvek obhliadka v práci alebo domácnosti.

16 ŠPECIFIKÁCIE A PRÍRUČKA

Technické údaje

Názov modelu	HW-Q950T
Hmotnosť	7,1 kg
Rozmery (Š x V x H)	1232,0 x 69,5 x 138,0 mm
Rozsah prevádzkovej teploty	+5°C až +35°C
Rozsah prevádzkovej vlhkosti	10 % ~ 75 %
ZOSILŇOVAČ Menovité výstupné napätie	(18W x 6) + (10W x 3) + (18W x 6) + 160W + (35W x 4)
Podporované formáty prehrávania	Dolby Atmos (True HD / Digital Plus), Dolby Digital, DTS Master Audio, DTS:X, DTS
VÝSTUPNÝ VÝKON BEZDRÔTOVÉHO ZARIADENIA Maximálny výkon vysielača Wi-Fi	100mW pri 2,4GHz – 2,4835GHz, 200mW pri 5,15GHz – 5,25GHz, 100mW pri 5,25GHz – 5,35GHz & 5,47GHz – 5,725GHz
VÝSTUPNÝ VÝKON BEZDRÔTOVÉHO ZARIADENIA Maximálny výkon vysielača BT	100mW pri 2,4GHz – 2,4835GHz
VÝSTUPNÝ VÝKON BEZDRÔTOVÉHO ZARIADENIA Maximálny výkon vysielača SRD	25mW pri 5,725GHz – 5,85GHz
Názov basový reproduktor	PS-WR95BB
Hmotnosť	9,8 kg
Rozmery (Š x V x H)	210,0 x 403,0 x 403,0 mm
ZOSILŇOVAČ Menovité výstupné napätie	160W
VÝSTUPNÝ VÝKON BEZDRÔTOVÉHO ZARIADENIA Maximálny výkon vysielača SRD	25mW pri 5,725GHz – 5,85GHz
Názov priestorového reproduktoru	PS-SQ90BB-1, PS-SQ90BB-2
Hmotnosť	2,1 kg
Rozmery (Š x V x H)	120,0 x 210,0 x 141,0 mm
ZOSILŇOVAČ Menovité výstupné napätie	35W x 4
VÝSTUPNÝ VÝKON BEZDRÔTOVÉHO ZARIADENIA Maximálny výkon vysielača SRD	25mW pri 5,725GHz – 5,85GHz

POZNÁMKY

- Samsung Electronics Co., Ltd si vyhradzuje všetky práva na zmenu špecifikácií bez predchádzajúceho upozornenia.
- Hmotnosť a rozmery sú približné.

Upozornenie : Ak zapnete/vypnete rozhranie Wi-Fi, zariadenie Soundbar sa automaticky reštartuje.

Celková spotreba energie v pohotovostnom režime (W)	5,2W
Wi-Fi Spôsob deaktivácie portov	Ak chcete zapnúť/vypnúť Wi-Fi, stlačte a podržte tlačidlo ID SET na dolnom paneli zariadenia Soundbar na 30 sekúnd.
Bluetooth Spôsob deaktivácie portov	Ak chcete zapnúť/vypnúť Bluetooth, stlačte a podržte tlačidlo NETWORK na dolnom paneli zariadenia Soundbar na 30 sekúnd.

- Spoločnosť Samsung týmto vyhlasuje, že toto zariadenie vyhovuje smernici 2014/53/EÚ.
Úplné znenie vyhlásenia o zhode EÚ je k dispozícii na tejto internetovej adrese: <http://www.samsung.com>, prejdite na položky Podpora > Vyhľadať podporu k produktom a zadajte názov modelu. Toto zariadenie možno prevádzkovať vo všetkých krajinách EÚ. Funkciu siete WLAN (Wi-Fi alebo SRD) v pásme 5 GHz na tomto zariadení je možné prevádzkovať len v interiéri.





[Správna likvidácia batérií v tomto výrobku]

(Platí v krajinách so zavedeným separovaným zberom)

Toto označenie na batérii, príručke alebo balení hovorí, že batérie v tomto výrobku by sa po skončení ich životnosti nemali likvidovať spolu s ostatným domovým odpadom. V prípade takéhoto označenia chemické symboly Hg, Cd alebo Pb znamenajú, že batéria obsahuje ortuť, kadmium alebo olovo v množstve presahujúcom referenčné hodnoty smernice 2006/66/ES.

Pri nevhodnej likvidácii batérií môžu tieto látky poškodiť zdravie alebo životné prostredie.

Za účelom ochrany prírodných zdrojov a podpory opätovného použitia materiálu batérie likvidujte oddelene od iných typov odpadov a recyklujte ich prostredníctvom miestneho systému bezplatného zberu batérií.



Správna likvidácia tohoto výrobku (Elektrotechnický & elektronický odpad)

(Platí v krajinách so zavedeným separovaným zberom)

Toto označenie na výrobku, príslušenstve alebo v sprievodnej brožúre hovorí, že po skončení životnosti by produkt ani jeho elektronické príslušenstvo (napr. nabíjačka, náhlavná súprava, USB kábel) nemali byť likvidované s ostatným domovým odpadom. Prípadnému poškodeniu životného prostredia alebo ľudského zdravia môžete predísť tým, že budete tieto výrobky oddeľovať od ostatného odpadu a vrátite ich na recykláciu.

Používatelia v domácnostiach by pre podrobné informácie, ako ekologicky bezpečne naložiť s týmito výrobkami, mali kontaktovať buď predajcu, ktorý im ich predal, alebo príslušný úrad v mieste ich bydliska. Priemyselní používatelia by mali kontaktovať svojho dodávateľa a preveriť si podmienky kúpnej zmluvy. Tento výrobok a ani jeho elektronické príslušenstvo by nemali byť likvidované spolu s ostatným priemyselným odpadom.

Informácie o záväzkoch spoločnosti Samsung v oblasti ochrany životného prostredia a o regulačných povinnostiach pre špecifické produkty (napr. nariadenia REACH, WEEE, nariadenia pre batérie) nájdete na adrese: www.samsung.com/uk/aboutsamsung/sustainability/environment/our-commitment/data/









VARNOSTNI PODATKI

VARNOSTNA OPOZORILA

ZARADI NEVARNOSTI ELEKTRIČNEGA UDARA NE ODPIRAJTE ZADNJEGA (HRBTNEGA) POKROVA.

NAPRAVA NIMA DELOV, KI BI JIH LAHKO POPRAVIL UPORABNIK. SERVIS NAJ OPRAVI USTREZNO USPOSOBLJENA OSEBA.

V spodnji razpredelnici poiščite razlage simbolov, ki so lahko navedeni na vašem izdelku Samsung.

	POZOR NEVARNOST ELEKTRIČNEGA UDARA. NE ODPIRAJTE.	
	Ta simbol označuje visoko napetost v notranjosti. Priti v kakršen koli stik s katerim koli delom v notranjosti naprave je nevarno.	
	Ta simbol označuje, da je izdelku priložena pomembna dokumentacija o njegovi uporabi in vzdrževanju.	
	Izdelek razreda II: Ta simbol označuje, da izdelek ne potrebuje varnostne povezave z električno ozemljitvijo. Če tega simbola ni na izdelku z napajalnim kablom, izdelek MORA biti priključen v zaščiteno vtičnico (ozemljitev).	
	Napetost izmeničnega toka: Ta simbol označuje, da je nazivna napetost s tem simbolom napetost izmeničnega toka.	
	Napetost enosmernega toka: Ta simbol označuje, da je nazivna napetost s tem simbolom napetost enosmernega toka.	
	Pozor, preberite navodila za uporabo: Ta simbol svetuje uporabniku, da si v uporabniškem priročniku prebere dodatne varnostne informacije.	

OPOZORILO

- Izpostavljanje naprave padavinam ali vlagi poveča nevarnost požara ali električnega udara.

POZOR

- ZA ZMANJŠANJE NEVARNOSTI ELEKTRIČNEGA UDARA VTIKAČ DO KONCA POTISNITE V VTIČNICO.
- Naprava naj bo vedno vključena v ozemljeno električno vtičnico.
- Če želite napravo izključiti iz električnega omrežja, izvlecite vtičač, katerega napajalni kabel naj bo prosto dostopen, iz vtičnice.
- Naprave ne izpostavljajte kapljanju ali pljuskom tekočine. Na napravo ne postavljajte predmetov, napolnjenih s tekočino, na primer vaz.
- Če želite napravo popolnoma izključiti, morate izvleči vtič iz električne vtičnice. Zato mora biti vtič vedno hitro in preprosto dostopen.

PREVIDNOSTNI UKREPI

1. Zagotovite, da je izmenični tok v vašem domu skladen z zahtevami, navedenimi na identifikacijski nalepki na spodnji strani izdelka. Napravo namestite na vodoravno in čvrsto podlago (pohišstvo) z ustreznim prostorom za prezračevanje 7–10 cm. Prezračevalne reže ne smejo biti pokrite. Naprave ne postavljajte na ojačevalnik ali drugo opremo, ki se segreva. Naprava je namenjena za neprekinjeno uporabo. Če želite napravo v popolnoma izklopiti, izvlecite vtič iz omrežne vtičnice. Napravo izklopite iz omrežne vtičnice, če je dlje časa ne boste uporabljali.
2. Med neurji vtičač izključite iz električne vtičnice. Zvišana napetost, ki jo povzroči strela, lahko poškoduje napravo.
3. Naprave ne izpostavljajte neposredni sončni svetlobi ali drugim virom toplote. To lahko povzroči pregrevanje in okvaro naprave.
4. Zaščitite napravo pred vlago (npr. vazami) in prekomerno toploto (npr. kaminom) ali napravami, ki ustvarjajo močno elektromagnetno valovanje. Če pride do okvare naprave, napajalni kabel izključite iz vtičnice. Naprava ni primerna za industrijsko rabo. Izdelek uporabljajte le za osebno uporabo. Če napravo ali ploščo hranite v hladnem prostoru, lahko pride do kondenzacije. Če napravo prevažate v zimskem času, pred uporabo počakajte približno 2 uri, da se segreje na sobno temperaturo.

5. Baterije, ki se uporabljajo skupaj s tem izdelkom, vsebujejo okolju nevarne kemikalije. Baterij ne zavržite skupaj z ostalimi gospodinjstvi odpadki. Baterij ne odvrzite v ogenj. Baterij ne vežite kratko in jih ne razstavljajte ali pregrevajte. Če baterija ni pravilno zamenjana, obstaja nevarnost eksplozije. Zamenjajte jo samo z baterijo iste ali enakovredne vrste.

Čiščenje tkanine

Takoj odstranite umazanijo ali madeže s površine izdelka.

Odstranjevanje in čiščenje nekaterih snovi je lahko manj učinkovito ali če na blagu ostanejo dlje časa.

POZOR

- Za odstranjevanje prahu, odtisov rok in podobnega uporabite sesalnik ali lepljivi valjček.
 - Nekatere ščetke za čiščenje lahko poškodujejo izdelek, kar je odvisno od materialov, ki jih vsebujejo.
 - Brisače in krpe za čiščenje lahko na izdelku pustijo vlakna ali umazanijo.
- Umazanije ne odstranjujte z nohti ali drugim orodjem. To lahko poškoduje tkanino.
- Za odstranjevanje madežev olja ali tekočin uporabite čisto belo krpo, navlaženo z vodo. Če madeža ne morete odstraniti, ga obrišite z mešanico vode in nevtralnega detergenta (na primer detergenta za pomivanje posode) in krpo.
 - Nenevtralni detergenti ali čistila lahko povzročijo spremembo barve ali poškodbe tkanine.
 - Po čiščenju površino obrišite s suho krpo ali sušilnikom za lase.
 - Pri tem ne uporabljajte prekomerne sile, da se izognete razbarvanju ali poškodbam tkanine.

VSEBINA

01	Preverjanje komponent	6
02	Pregled izdelka	7
	Zgornja plošča modula Soundbar	7
	Spodnja plošča zvočnika Soundbar	8
03	Uporaba daljinskega upravljalnika za Soundbar	9
	Vstavljanje baterij pred uporabo daljinskega upravljalnika (2 bateriji AA)	9
	Kako uporabljati daljinski upravljalnik	9
	Uporaba skritih gumbov (gumbov z več kot eno funkcijo)	12
	Izhodne specifikacije za različne načine zvočnega učinka	12
	Nastavljanje glasnosti zvočnika Soundbar z daljinskim upravljalnikom za televizor	13
04	Priključitev zvočnika Soundbar	14
	Priključitev napajanja in enot	14
	– Priporočena postavitve zvočnikov	15
	– Ročno povezovanje nizkotonskega zvočnika ali zvočnikov za prostorski zvok	16
	– Lučke LED na hrbtni strani nizkotonskega zvočnika in zvočnikov za prostorski zvok	17
05	Uporaba ožičene povezave s televizorjem	19
	Metoda 1. Povezovanje s HDMI	19
	– Priključitev televizorja, ki podpira HDMI ARC (Povratni zvočni kanal)	19
	Metoda 2. Povezava z uporabo optičnega kabla	20
06	Uporaba brezžične povezave s televizorjem	22
	Povezava prek funkcije Bluetooth	22
07	Povezovanje z zunanjo napravo	24
	Metoda 1. Povezovanje s kablom HDMI (možnost dekodiranja in predvajanja tehnologije Dolby Atmos)	24
	Metoda 2. Povezava z uporabo optičnega kabla	25

08	Povezovanje mobilne naprave	26
	Metoda 1. Povezovanje prek funkcije Bluetooth	26
	Metoda 2. Povezava prek Wi-Fi (brežžično omrežje)	29
	Konfiguracija storitve Amazon Alexa	30
	Uporaba funkcije Tap Sound	32
09	Namestitev stenskega nosilca	33
	Previdnostni ukrepi za namestitev	33
	Komponente stenskega nosilca	33
	Namestitev zvočnikov za prostorski zvok na zid	35
10	Nameščanje zvočnika Soundbar nad stojalo za televizor	36
	Komponenta	36
11	Posodobitev programske opreme	37
	Samodejna posodobitev	37
	Posodobitev prek USB	37
	Inicializacija	37
12	Odpravljanje težav	38
13	Licenca	40
14	Obvestilo o odprtokodnih licencah	41
15	Pomembno obvestilo o servisiranju	41
16	Specifikacije in vodnik	42
	Tehnične lastnosti	42

01 PREVERJANJE KOMPONENT



Glavna enota zvočnika Soundbar



Daljinski upravljalnik /
baterije za zvočnik Soundbar



Globokotonski zvočnik



Zvočnik za prostorski zvok
(Levi/Desni)



Napajalni kabel (Globokotonski
zvočnik, Zvočnik za prostorski
zvok, Soundbar)



Kabel HDMI



Držalo za stenski nosilec



Vijak nosilca



Vijak
(M4 x L10)



Stenski nosilec









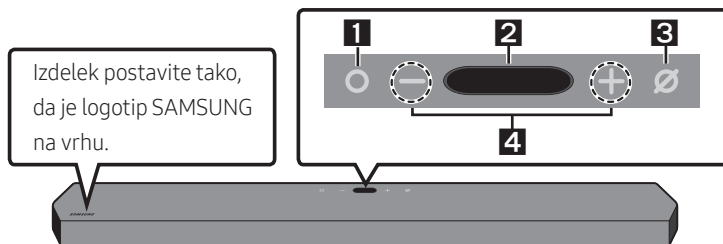

Gumijast podstavek

- Za več informacij o električnem napajanju in porabi električne energije si oglejte oznako na izdelku. (Oznaka: Spodnji del glavne enote zvočnika Soundbar)
- Za nakup dodatnih komponent ali kablov se obrnite na Samsungov servisni center ali podporo za stranke.
- Za več informacij o stenskem nosilcu ali gumijastem podstavku glejte strani 33~36.
- Oblika, specifikacije in zaslon aplikacije se lahko spremeni brez predhodnega obvestila.
- Videz dodatkov se lahko nekoliko razlikuje od dodatkov, prikazanih na zgornjih slikah.

02 PREGLED IZDELKA

Zgornja plošča modula Soundbar



1	Gumb  (Večfunkcijsko) <ul style="list-style-type: none">• V načinu pripravljenosti pritisnite gumb  (Večfunkcijsko), da vklopite zvočnik Soundbar.• Pritisnite gumb  (Večfunkcijsko), da spremenite vhodni vir.• Pritisnite gumb  (Večfunkcijsko) in ga držite 3 sekunde, da pokličete storitev Alexa. Držite gumb in izgovorite ukaz, da omogočite prepoznavanju govora.
2	Zaslon <p>Prikaže stanje in trenutni način izdelka. D.IN → HDMI 1 → HDMI 2 → Wi-Fi → BT</p>
3	Gumb  (Vklop/izklop mikrofona) <p>Pritisnite gumb, da vklopite ali izklopite mikrofona.</p>
4	Gumb   (Glasnost) <p>Za nastavitve glasnosti.</p>

- Gumb za vklop začne delovati od 4 do 6 sekund po priključitvi električnega kabla.
- Ta enota začne predvajati zvok od 4 do 5 sekund po vklopu.
- Če slišite zvok iz televizorja in zvočnika Soundbar, odprite meni **Nastavitve** za zvok televizorja in spremenite zvočnik televizorja na **Zunanji zvočnik**.

Spodnja plošča zvočnika Soundbar

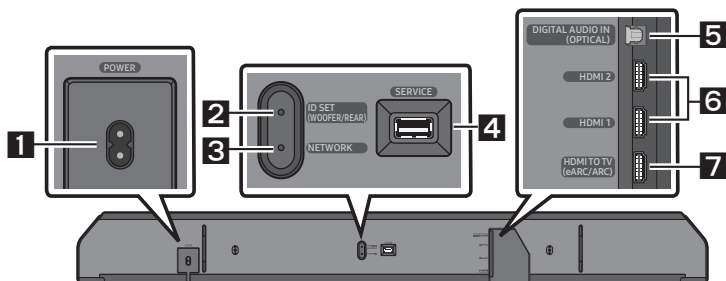

1	POWER Priključite napajalni kabel za izmenični tok za Soundbar. (Glejte stran 14)
2	ID SET (WOOFER/REAR) Pritisnite, da zvočnik Soundbar povežete z zvočniki za prostorski zvok in globokotonskim zvočnikom.
3	NETWORK Pritisnite za povezavo z brezžičnim omrežjem (Wi-Fi) prek aplikacije SmartThings .
4	SERVICE Priključite napravo za shranjevanje USB, da nadgradite programsko opremo izdelka.
5	DIGITAL AUDIO IN (OPTICAL) Povežite z digitalnim (optičnim) izhodom zunanje naprave. (Glejte stran 25)
6	HDMI 1 / HDMI 2 Hkrati dovaja digitalni video in zvočni signal prek kabla HDMI. Priključite na izhod HDMI zunanje naprave. (Glejte stran 24)
7	HDMI TO TV (eARC/ARC) Povežite v vtič HDMI na televizorju. (Glejte stran 19)

- Pri iztikanju napajalnega kabla iz zidne vtičnice povlecite za vtič. Kabla ne vlecite.
- To enoto ali druge komponente priključite na električno vtičnico šele, ko medsebojno povežete vse komponente.

03 UPORABA DALJINSKEGA UPRAVLJALNIKA ZA SOUNDBAR



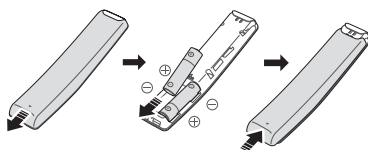

Vstavljanje baterij pred uporabo daljinskega upravljalnika (2 bateriji AA)



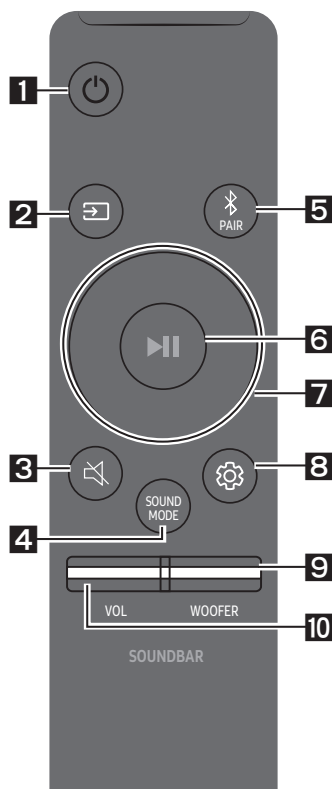

Zadnji pokrov potiskajte v smeri puščice tako, da ga popolnoma odstranite. Vstavite 2 bateriji AA (1,5V), tako da sta njuni polariteti pravilno usmerjeni. Zadnji pokrov potisnite nazaj na mesto.







Kako uporabljati daljinski upravljalnik

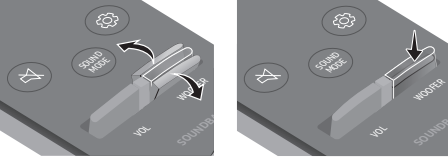

1	 Vklop	Vklopi ali izklopi zvočnik Soundbar. • Funkcija Auto Power Down Enota se v naslednjih situacijah samodejno izklopi: – V načinu D.IN / HDMI 1 / HDMI 2 / Wi-Fi / BT , če 18 minut ni zvočnega signala.
2	 Vir	Pritisnite za izbiro vira, povezanega z zvočnikom Soundbar.
3	 Izklop zvoka	Pritisnite gumb  (Izklop zvoka), da izklopite zvok. Za ponovni vklop zvoka ponovno pritisnite gumb.

<p>4</p>	 <p>SOUND MODE</p>	<p>Izberete lahko želeni zvočni način. Možnosti so STANDARD, SURROUND, GAME PRO, ali ADAPTIVE SOUND.</p> <ul style="list-style-type: none"> • STANDARD Predvaja izvirni zvok. • SURROUND SOUND Zagotavlja širše zvočno polje od standardnega. • GAME PRO Zagotavlja stereoskopski zvok za pristno doživetje dogajanja med igranjem iger. • ADAPTIVE SOUND Sproti analizira vsebino in samodejno zagotavlja optimalno zvočno polje na podlagi značilnosti vsebine.
<p>5</p>	 <p>Bluetooth PAIR</p>	<p>Zvočnik Soundbar preklopite v način seznanjanja Bluetooth. Pritisnite gumb in počakajte, da se zaslon »BT PAIRING« poveže z novo napravo Bluetooth.</p>
<p>6</p>	 <p>Predvanje/ Premor</p>	<p>S pritiskom na gumb lahko glasbo tudi predvajate ali začasno ustavite.</p>
<p>7</p>	 <p>Gor/Dol/ Levo/Desno</p>	 <p>Pritisnite izbrano območje, da izberete Gor/Dol/Levo/Desno.</p> <p>Pritisnite gor/dol/levo/desno na gumbu, da izberete ali nastavite funkcije.</p> <ul style="list-style-type: none"> • Preskakovanje glasbe Pritisnite gumb Desno, da izberete naslednjo glasbeno datoteko. Pritisnite gumb Levo, da izberete prejšnjo glasbeno datoteko. • ID SET To možnost uporabite, če globokotonski zvočnik ali zvočniki za prostorski zvok niso priključeni ali jih je treba znova priključiti. Ko je enota izklopljena, pritisnite gumb Gor in ga držite 5 sekund, da izvedete postopek ID SET. (Glejte stran 16.)

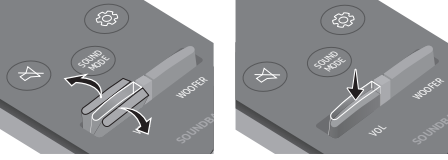
<p>8</p>	 <p>Upravljanje zvoka</p>	<p>S pritiskom se nastavitve TREBLE, BASS, SYNC, CENTER LEVEL, SIDE LEVEL, FRONT TOP LEVEL, REAR LEVEL, REAR TOP LEVEL, in VIRTUAL ON/OFF prikažejo v zaporedju. Želeni element lahko prilagodite z gumboma Gor/Dol.</p> <ul style="list-style-type: none"> - Za prilagoditev glasnosti visokih ali nizkih tonov izberite TREBLE ali BASS v nastavitvah zvoka in z gumboma Gor/Dol nastavite glasnost od -6 do +6. - Za nastavitve zvoka za posamezni frekvenčni pas pritisnite gumb  (Upravljanje zvoka) in ga držite približno 5 sekund. Z gumboma Levo/Desno lahko izberete 150 Hz, 300 Hz, 600 Hz, 1,2 kHz, 2,5 kHz, 5 kHz in 10kHz, vsak pas pa lahko z gumboma Gor/Dol nastavite med -6 in +6. (Poskrbite, da je način zvoka nastavljen na »STANDARD«.) - Za prilagoditev glasnosti posameznega zvočnika izberite CENTER LEVEL, SIDE LEVEL ali FRONT TOP LEVEL v nastavitvah zvoka in nato z gumboma Gor/Dol nastavite glasnost od -6 do +6. - Če slika v televizorju in zvok iz zvočnika Soundbar nista sinhronizirana, na zaslonu za upravljanje zvoka izberite SYNC in nato z gumboma Gor/Dol nastavite zamik zvoka med 0 in 300 milisekundami. - Možnost SYNC podpirajo samo nekatere funkcije. - Če so priključeni zvočniki za prostorski zvok, izberite možnost REAR LEVEL ali REAR TOP LEVEL, nato pa z gumboma Gor/Dol nastavite glasnost od -6 do +6. - Funkcijo zvočnika VIRTUAL lahko nastavite na ON/OFF z gumboma Gor/Dol.
<p>9</p>	 <p>RAVEN GLASNOSTI ZVOČNIKA WOOFER (NIZKIH TONOV)</p>	 <p>Za prilagoditev glasnosti globokotonskega zvočnika (nizkih tonov) na -12 ali od -6 do +6 pritisnite gumb gor ali dol. Če želite glasnost globokotonskega zvočnika (nizkih tonov) nastaviti na 0 (privzeto), pritisnite gumb.</p>
<p>10</p>	 <p>GLASNOST</p>	 <p>Za prilagoditev glasnosti pritisnite gumb gor ali dol.</p> <ul style="list-style-type: none"> • Izklop zvoka Za izklop zvoka pritisnite gumb VOL. Za ponovni vklop zvoka znova pritisnite gumb.

Uporaba skritih gumbov (gumbov z več kot eno funkcijo)

Skriti gumbi		Reference page
Gumb za daljinsko upravljanje	Funkcija	
WOOFER (Gor)	Vklop/izklop funkcije Daljinski upravljalnik za televizor (V pripravljenosti)	Stran 13
Gor	ID SET	Stran 16
 (Upravljanje zvoka)	7 Band EQ	Stran 11

Izhodne specifikacije za različne načine zvočnega učinka

Učinek	Vhod	Izhod
		Z nizkotonskim zvočnikom in zvočnikom za prostorski zvok
STANDARD	2.0 kanala	2.1 kanala
	5.1 kanala	5.1 kanala / 7.1 kanala (DTS)
	7.1 kanala	7.1 kanala
	7.1.4 kanala	9.1.4 kanala
SURROUND	2.0 kanala	9.1.4 kanala
	5.1 kanala	9.1.4 kanala
	7.1 kanala	9.1.4 kanala
	7.1.4 kanala	9.1.4 kanala
GAME PRO	2.0 kanala	9.1.4 kanala
	5.1 kanala	9.1.4 kanala
	7.1 kanala	9.1.4 kanala
	7.1.4 kanala	9.1.4 kanala
ADAPTIVE SOUND	2.0 kanala	9.1.4 kanala
	5.1 kanala	9.1.4 kanala
	7.1 kanala	9.1.4 kanala
	7.1.4 kanala	9.1.4 kanala

- Načini učinkov, ki jih lahko izberete z gumbom **SOUND MODE**, ne bodo na voljo za vhodna vira Dolby Atmos in DTS:X. (Za načine učinkov glejte zgoraj.)
- Če je vir signala Dolby Atmos®, bodo predvajani kanali 9.1.4.
- Zvočniki za prostorski zvok ne predvajajo zvoka za 2-kanalni izhod, če je v uporabi način **STANDARD**. Če želite omogočiti zvok za zvočnike za prostorski zvok, spremenite način učinkov v **SURROUND**.







Nastavljanje glasnosti zvočnika Soundbar z daljinskim upravljalnikom za televizor

Glasnost zvočnika Soundbar nastavite z daljinskim upravljalnikom televizorja.

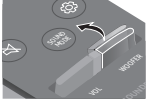
- To funkcijo lahko uporabljate le z daljinskimi upravljalniki IR. Daljinski upravljalniki Bluetooth (daljinski upravljalniki, ki jih je treba seznaniti) niso podprti.
- Če želite uporabljati to funkcijo, zvočnik televizorja nastavite na **Zunanji zvočnik**.
- Proizvajalci, ki podpirajo to funkcijo:
VIZIO, LG, Sony, Sharp, PHILIPS, PANASONIC, TOSHIBA, Hisense, RCA

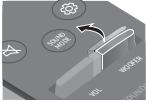
1. Izklopite zvočnik Soundbar.
2. Pritisnite gumb **WOOFER** in ga držite 5 sekund.

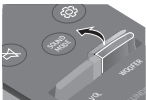
Vsakokrat, ko pritisnete gumb **WOOFER** navzgor in ga pridržite 5 sekund, se način spremeni v tem vrstnem redu: »**SAMSUNG-TV REMOTE**« (privzeti način), »**OFF-TV REMOTE**«, »**ALL-TV REMOTE**«.

Gumb na daljinskem upravljalniku	Prikaz	Stanje
	(Privzeti način) SAMSUNG-TV REMOTE 	Omogočite daljinski upravljalnik IR televizorja Samsung.
	OFF-TV REMOTE 	Onemogočite daljinski upravljalnik televizorja.
	ALL-TV REMOTE 	Omogočite daljinski upravljalnik IR televizorja drugega proizvajalca.

04 PRIKLJUČITEV ZVOČNIKA SOUNDBAR

Priključitev napajanja in enot

Nizkotonski zvočnik, zvočnika za prostorski zvok in Soundbar v tem zaporedju priključite na električno vtičnico z napajalnim kablom:

- Za več informacij o zahtevanem električnem napajanju in porabi električne energije si oglejte oznako na izdelku. (Oznaka: Spodnji del glavne enote zvočnika Soundbar)

1. Napajalni kabel priključite na globokotonski zvočnik.

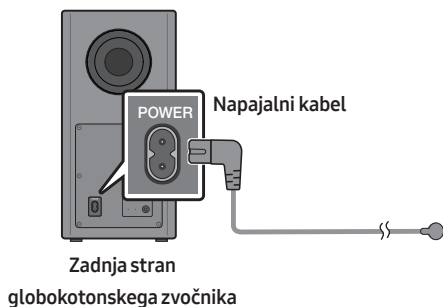

2. Napajalni kabel priključite na levi in desni zvočnik za prostorski zvok.

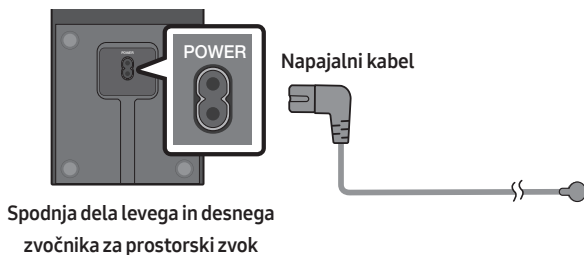

3. Napajalni kabel priključite na Soundbar.

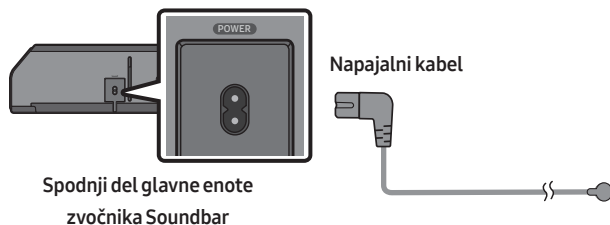

4. Soundbar, nizkotonski zvočnik in zvočnika za prostorski zvok priključite na napajanje. Nizkotonski zvočnik in zvočnika za prostorski zvok se samodejno povežejo, ko vklopite Soundbar.

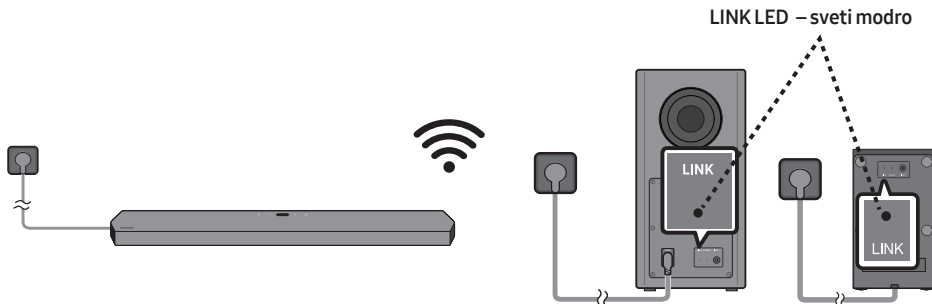

OPOMBE

- Pred vzpostavljanjem povezave z modulom Soundbar priključite napajanje nizkotonskega zvočnika in zvočnikov za prostorski zvok. Nizkotonski zvočnik in zvočnika za prostorski zvok se samodejno povežejo, ko vklopite Soundbar.
- Če izklopite in ponovno vklopite napajalni kabel, ko je izdelek vklopljen, se zvočnik Soundbar samodejno vklopi.

Priporočena postavitev zvočnikov

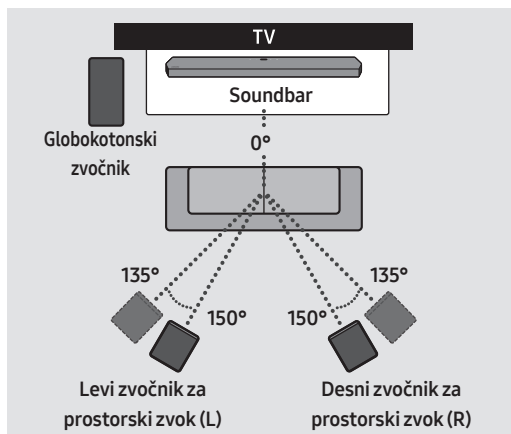

⚠ POZOR

- Antene za brezžični sprejem so vgrajene v brezžični nizkotonski zvočnik in zvočnika za prostorski zvok. Poskrbite, da enote ne bodo v bližini vode in vlage.
- Za optimalno izkušnjo poslušanja poskrbite, da okoli brezžičnega nizkotonskega zvočnika in zvočnikov za prostorski zvok ne bo nobenih ovir.

Ročno povezovanje nizkotonskega zvočnika ali zvočnikov za prostorski zvok

Preden izvedete spodnji postopek ročnega priklopa:

- Preverite, ali so napajalni kabli modula Soundbar in nizkotonskega zvočnika ali zvočnikov za prostorski zvok pravilno priključeni.
- Prepričajte se, da je zvočnik Soundbar izklopljen.

1. Izklopite glavni zvočnik Soundbar.
2. Na hrbtni strani nizkotonskega zvočnika in zvočnikov za prostorski zvok pritisnite in za vsaj 5 sekund pridržite gumb **ID SET**.
 - Rdeči indikator na zadnji strani globokotonskega zvočnika se izklopi, modri indikator pa začne utripati.

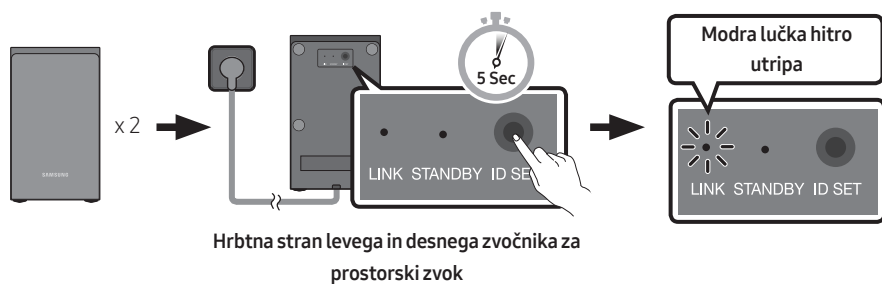
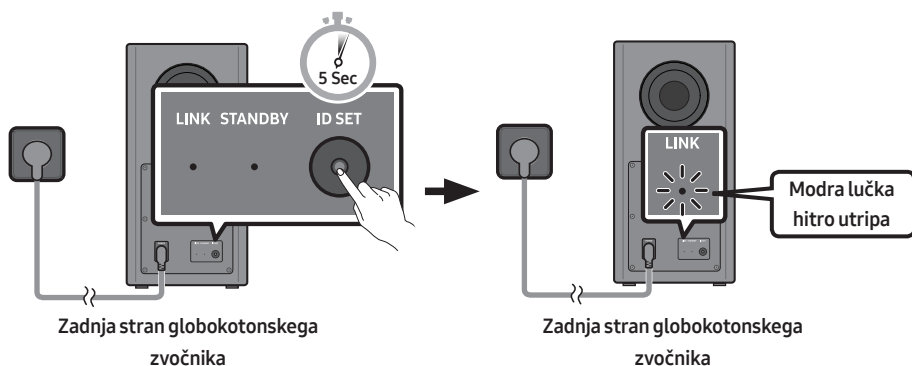

3. Pritisnite gumb **Gor** na daljinskem upravljalniku in ga držite 5 sekund.
 - Na zaslonu zvočnika Soundbar se za kratek čas prikaže sporočilo **ID SET** in nato izgine.
 - Zvočnik Soundbar se po končanem postopku **ID SET** samodejno vklopi.

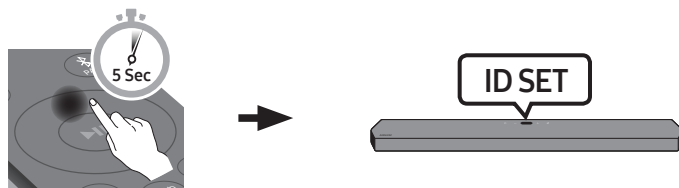

4. Preverite, ali kazalnik LINK LED sveti modro (povezava je zaključena).

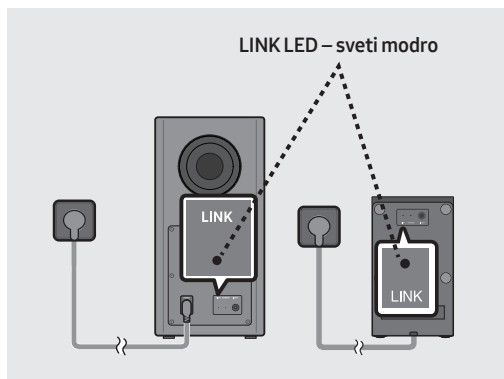

Lučka LED LINK preneha utripati in neprekinjeno sveti modro, ko je vzpostavljena povezava med modulom Soundbar ter brezžičnimi nizkotonskim zvočnikom in zvočnikoma za prostorski zvok.

Lučke LED na hrbtni strani nizkotonskega zvočnika in zvočnikov za prostorski zvok

Lučke LED	Stanje	Opis	Resolution
<p>Modra</p> <p>LINK STANDBY ID SET</p>	Sveti	Povezava uspešno vzpostavljena (normalno delovanje)	-
	Utripa	Obnovitev povezave	Preverite, ali je napajalni kabel, priključen na glavno enoto Soundbar, ustrezno povezan, ali pa počakajte približno 5 minut. Če utripanje ne preneha, poskušajte ročno vzpostaviti povezavo z nizkotonskim zvočnikom in zvočnikoma za prostorski zvok. Glejte stran 16.
<p>Rdeča</p> <p>LINK STANDBY ID SET</p>	Sveti	V pripravljenosti (glavna enota zvočnika Soundbar je izklopljena)	Preverite, ali je napajalni kabel, priključen na glavno enoto Soundbar, ustrezno povezan.
		Povezava ni bila uspešna	Povežite znova. Oglejte si navodila za ročno povezovanje na strani 16.
<p>Rdeča in modra</p> <p>LINK STANDBY ID SET</p>	Utripa	Okvara	Poiščite kontaktne podatke Samsungovega servisnega centra v tem priročniku.

OPOMBE

- Če je glavna enota izklopljena, bo brezžični globokotonski zvočnik preklopil v stanje pripravljenosti, lučka STANDBY na zadnjem delu pa bo nekaj krat utripnila modro in nato zasvetila rdeče.
- Če v bližini zvočnika Soundbar uporabljate napravo, ki uporablja enako frekvenco (5,8GHz) kot zvočnik Soundbar, lahko motnje povzročijo prekinitev zvoka.
- Največja razdalja prenosa brezžičnega signala glavne enote je približno 10 metrov, vendar se lahko razlikuje glede na delovno okolje. Če je med glavno enoto in brezžičnim globokotonskim zvočnikom stena iz jekla in betona ali kovinska stena, sistem morda sploh ne bo deloval, saj brezžični signal ne more prodreti skozi kovino.

POZOR

- Antene za brezžični sprejem so vgrajene v brezžični nizkotonski zvočnik in zvočnika za prostorski zvok. Poskrbite, da enota ne bo v bližini vode in vlage.
- Za optimalno izkušnjo poslušanja poskrbite, da okoli brezžičnega nizkotonskega zvočnika in zvočnikov za prostorski zvok ne bo nobenih ovir.

05 UPORABA OŽIČENE POVEZAVE S TELEVIZORJEM



Metoda 1. Povezovanje s HDMI

POZOR

- Ko sta priključena tako kabel HDMI kot optični kabel, najprej prejmete signal HDMI.
- Če želite kabel HDMI povezati med televizorjem in zvočnikom Soundbar, ne pozabite priključiti priključkov z oznako ARC. V nasprotnem primeru televizor ne bo oddajal zvoka.
- Uporabljajte kabel z oznako certifikata premium HDMI. Poleg tega se prepričajte, da ste uporabili certificirani visokohitrostni kabel HDMI Ethernet tipa A. (VISOKOHITROSTNI KABEL HDMI z ETHERNETOM)

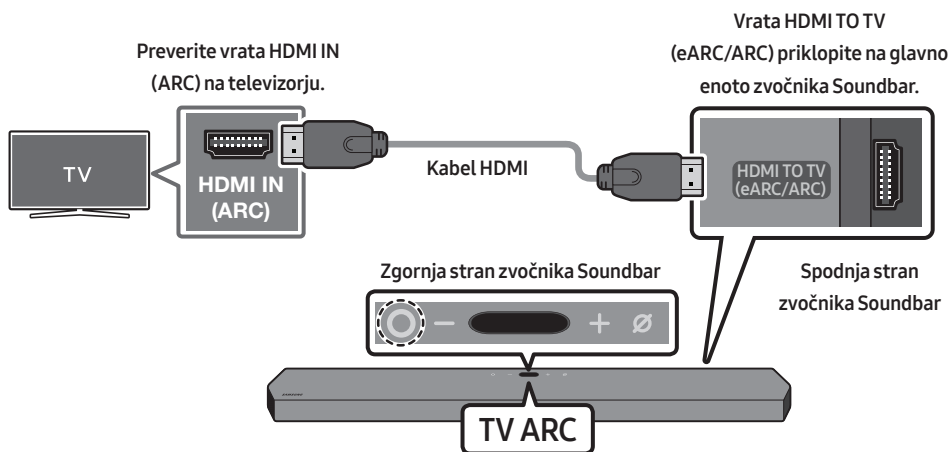
Priključitev televizorja, ki podpira HDMI ARC (Povratni zvočni kanal)



1. Med priklapljanjem kabla HDMI morata biti zvočnik Soundbar in televizor izklopljena, kot je prikazano na sliki.
2. Vklopite zvočnik Soundbar in televizor.
3. Na zaslonu glavne enote zvočnika Soundbar se pojavi napis »TV ARC« in predvaja se zvok televizorja.
 - Ko televizor ne oddaja zvoka, pritisnite gumb  (Večfunkcijsko) na desni strani zvočnika Soundbar ali gumb  (Vir) na daljinskem upravljalniku, da izberete način »D.IN«. Na zaslonu se zaporedno pojavita »D.IN« in »TV ARC« in zvok televizorja se začne predvajati.

- Če priključite televizor Samsung, ki podpira funkcijo eARC, se na zaslonu prikaže »eARC« in predvaja se zvok.
- Če se na zaslonu glavne enote zvočnika Soundbar ne pojavi napis »TV ARC«, preverite, ali je kabel HDMI povezan z ustreznimi vrati.
- Glasnost na zvočniku Soundbar lahko spreminjate z gumbom za glasnost na daljinskem upravljalniku televizorja.

OPOMBE

- Ko televizor, ki podpira HDMI ARC (povratni zvočni kanal), priključite na zvočnik Soundbar s kablom HDMI, lahko prenašate digitalne video in zvočne podatke, ne da bi pri tem morali uporabiti ločen optični kabel.
- Priporočamo, da po možnosti uporabite kabel HDMI brez jedra. Če uporabljate kabel HDMI z jedrom, uporabite kabel, katerega premer je manjši od 14 mm.
- Ta funkcija ni na voljo, če kabel HDMI ne podpira ARC.
- Ko je zvok v oddajanju kodiran v Dolby Digital in je »Oblika zvočnega zapisa digitalnega izhoda« na vašem televizorju nastavljen na PCM, priporočamo, da spremenite nastavev v Dolby Digital. Ko se nastavev na televizorju spremeni, bo kakovost zvoka boljša. (V meniju televizorja so lahko uporabljeni različni izrazi za Dolby Digital in PCM, odvisno od proizvajalca televizorja.)

Metoda 2. Povezava z uporabo optičnega kabla

Kontrolni seznam pred povezavo

- Ko sta priključena tako kabel HDMI kot optični kabel, najprej prejmete signal HDMI.
- Pri uporabi optičnega kabla in če so na priključkih pokrovčki, jih ne pozabite odstraniti.

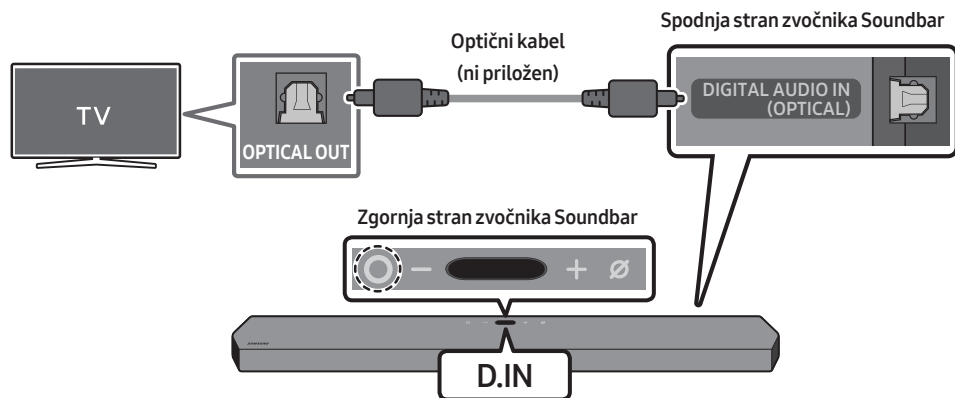

1. Ko sta televizor in zvočnik Soundbar izklopljena, z optičnim kablom (ni priložen) povežite vrata **DIGITAL AUDIO IN (OPTICAL)** na zvočniku Soundbar in izhodna OPTICAL vrata na televizorju, kot je prikazano na sliki.
2. Vključite zvočnik Soundbar in televizor.
3. Pritisnite gumb **○ (Večfunkcijsko)** na vrhu zvočnika Soundbar ali gumb  **(Vir)** na daljinskem upravljalniku, da izberete način »**D.IN**«.
4. Zvok televizorja se oddaja iz zvočnika Soundbar.

Uporaba funkcije Q-Symphony

Zvočnik Soundbar je med uporabo funkcije Q-Symphony sinhroniziran s televizorjem Samsung, da lahko predvaja zvoke prek dveh naprav in s tem omogoči najboljši učinek prostorskega zvoka. Ko je zvočnik Soundbar povezan, se v meniju, **Predvajanje zvoka** na televizorju prikaže meni »**TV+Soundbar**«. Izberite ustrezen meni.

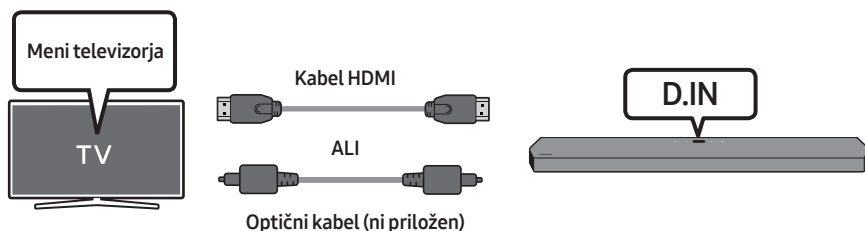

- Primer menija televizorja: **TV + [AV] Soundbar Ime serije (HDMI)**

OPOMBE

- Deluje lahko v skladu s kodekom, ki ga podpira televizor.
- Ta funkcija je podprta le, če je priključen kabel HDMI ali optični kabel (ni priložen).
- Ta funkcija je na voljo za televizorje Samsung, izdane leta 2020, in nekatere modele zvočnika Soundbar.
- Pri uporabi funkcije Q-Symphony lahko izberete samo možnost **GAME PRO** ali **ADAPTIVE SOUND**.

06 UPORABA BREZŽIČNE POVEZAVE S TELEVIZORJEM

Povezava prek funkcije Bluetooth

Ko je televizor Samsung povezan prek funkcije Bluetooth, lahko stereo zvok poslušate brez uporabe kablov.

- Povezati je mogoče samo en televizor Samsung hkrati.
- Poveže se lahko televizor Samsung, ki podpira funkcijo Bluetooth. Preverite specifikacije vašega televizorja.

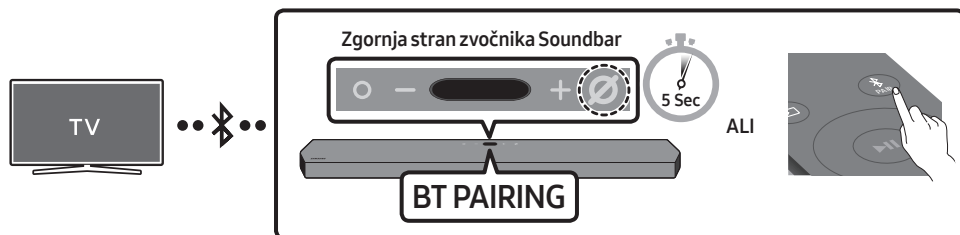



Začetna povezava

1. Pritisnite gumb **PAIR** na daljinskem upravljalniku zvočnika Soundbar, da vstopite v način **»BT PAIRING«**.
(ALI) a. Pritisnite gumb **○ (Večfunkcijsko)** na zgornji plošči in izberite **»BT«**.
»BT« se v nekaj sekundah samodejno spremeni v **»BT PAIRING«** ali pa se spremeni v **»BT READY«**, če obstaja zapis o povezavi.
b. Ko se pojavi sporočilo **»BT READY«**, pritisnite gumb **⊘ (Vklop/izklop mikrofona)** na zgornji plošči zvočnika Soundbar in ga pridržite več kot 5 sekund, da se pojavi sporočilo **»BT PAIRING«**.
2. Na televizorju Samsung izberite način Bluetooth.
(npr. Domov (🏠) → Nastavitve (⚙️) → Zvok → Predvajanje zvoka → Seznam zvočnikov Bluetooth → [AV] Samsung Soundbar Q950T (Bluetooth))
3. S seznama na televizorjskem zaslonu izberite **»[AV] Samsung Soundbar Q950T«**.
Na seznamu naprav Bluetooth na televizorju je na voljo zvočnik Soundbar, ki je označen z **»Potrebno seznanjanje«** ali **»Seznanjeno«**. Če želite televizor Samsung povezati z zvočnikom Soundbar, izberite sporočilo in vzpostavite povezavo.
 - Ko je Samsung TV povezan, se na zgornjem zaslonu modula Soundbar prikaže **[Ime televizorja]** → **»BT«**.
4. Zdaj lahko zvok televizorja Samsung TV poslušate prek zvočnika Soundbar.
 - Ob prvem priklopu zvočnika Soundbar na vaš televizor Samsung za ponovno povezavo uporabite način **»BT READY«**.

Če se naprava ne uspe povezati



- Če na seznamu zvočnikov televizorja Samsung že obstaja zvočnik Soundbar (npr. [AV] Samsung Soundbar Q950T), ga izbrišite.
- Nato ponovite korake od 1 do 3.

Odklop zvočnika Soundbar iz televizorja Samsung

Pritisni gumb  (Večfunkcijsko) na vrhu zvočnika Soundbar ali gumb  (Vir) na daljinskem upravljalniku, da izberete način, ki ni »BT«.

- Prekinitev povezave lahko traja, saj mora televizor Samsung prejeti odgovor iz zvočnika Soundbar. (Potreben čas se lahko razlikuje glede na model televizorja Samsung.)

Kakšna je razlika med BT READY in BT PAIRING?

- **BT READY:** V tem načinu lahko znova povežete kateri koli televizor Samsung ali mobilno napravo, ki je že bila prej povezana.
- **BT PAIRING:** V tem načinu lahko na zvočnik Soundbar priključite novo napravo. (Pritisnite gumb  PAIR na daljinskem upravljalniku ali pritisnite gumb  (Vklop/izklop mikrofona) na zgornji strani zvočnika Soundbar in ga pridržite več kot 5 sekund, ko je zvočnik Soundbar v načinu »BT«.)

Opombe o povezavi Bluetooth

- Za povezavo prek povezave Bluetooth položite novo napravo znotraj razdalje 1 metra.
- Če boste pri povezovanju naprave Bluetooth morali vnesti kodo PIN, vnesite <0000>.
- Zvočnik Soundbar se samodejno izklopi po 18 minutah v stanju pripravljenosti.
- Zvočnik Soundbar morda v naslednjih okoliščinah ne bo pravilno izvajal iskanja ali povezave Bluetooth:
 - Če je v okolici zvočnika Soundbar močno električno polje.
 - Če z zvočnikom Soundbar istočasno seznanjate več naprav Bluetooth.
 - Če je naprava Bluetooth izklopljena, ni nameščena ali pa ne deluje pravilno.
- Elektronske naprave lahko povzročijo radijske motnje. Naprav, ki proizvajajo elektromagnetne valove, ne postavljajte v bližino glavne enote zvočnika Soundbar (denimo mikrovalovnih pečic, naprav za brezžično omrežje LAN itd.).

07 POVEZOVANJE Z ZUNANJO NAPRAVO

Metoda 1. Povezovanje s kablom HDMI (možnost dekodiranja in predvajanja tehnologije Dolby Atmos)

Kontrolni seznam pred povezavo

- Dolby Atmos® in DTS:X sta podprta samo v načinu HDMI.
- Če možnosti za zvočni izhod vključujejo sekundarni zvok, se prepričajte, da je ta nastavljen na »Izklop«.
- Prepričajte se, da vsebina podpira tehnologijo Dolby Atmos®.

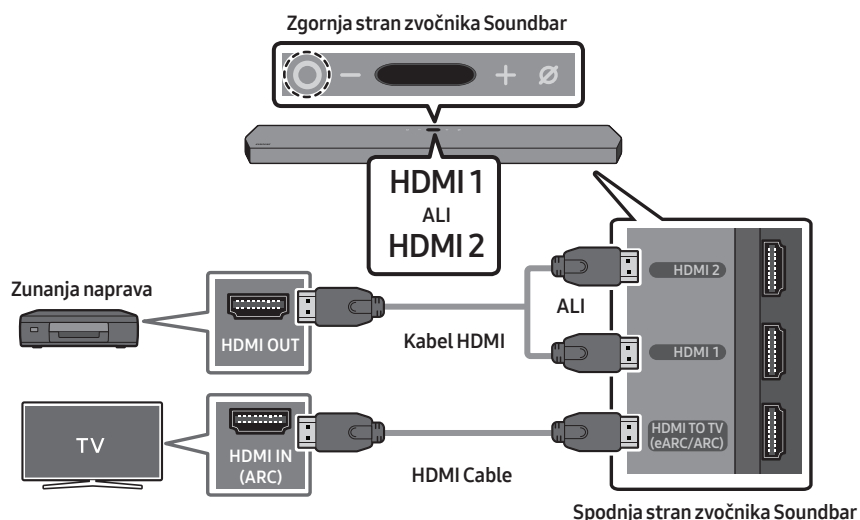

1. Kabel HDMI priključite na vrata HDMI OUT na zunanji napravi in vrata **HDMI** na dnu zvočnika Soundbar.
2. Kabel HDMI priključite vrata HDMI IN na televizorju in vrata **HDMI TO TV (eARC/ARC)** na dnu zvočnika Soundbar.
3. Vklopite zvočnik Soundbar, televizor in zunanjo napravo.
4. Pritisnite gumb **○ (Večfunkcijsko)** na vrhu zvočnika Soundbar ali gumb **☞ (Vir)** na daljinskem upravljalniku, da izberete način »**HDMI 1**« ali »**HDMI 2**«.
5. Zvočnik Soundbar prikaže, da je trenutno izbran način »**HDMI 1**« ali »**HDMI 2**«, in zvočnik Soundbar začne predvajati zvok.

OPOMBE

- **Če uporabljate Dolby Atmos®:** Če je vhodni vir Dolby Atmos®, so kanali 9.1.4 izhodi. Če je aktivna tehnologija Dolby Atmos®, načini zvočnih učinkov zvočnika Soundbar, ki jih upravljate z gumbom **SOUND MODE**, niso na voljo.
- Ko je vklopljen Dolby Atmos®, se na zgornjem zaslonu prikaže »**DOLBY ATMOS**«.
- **Konfiguracija tehnologije Dolby Atmos® v predvajalniku BD ali drugi napravi.**
V meniju z nastavitvami v predvajalniku BD ali drugi napravi odprite možnosti za zvočni izhod in preverite, ali je za bitni tok izbrana možnost »Brez kodiranja«. V predvajalniku Samsung BD izberite na primer »Začetni meni → Zvok → Digitalni izhod« in izberite »Bitni tok (neobdelan)«.

Metoda 2. Povezava z uporabo optičnega kabla

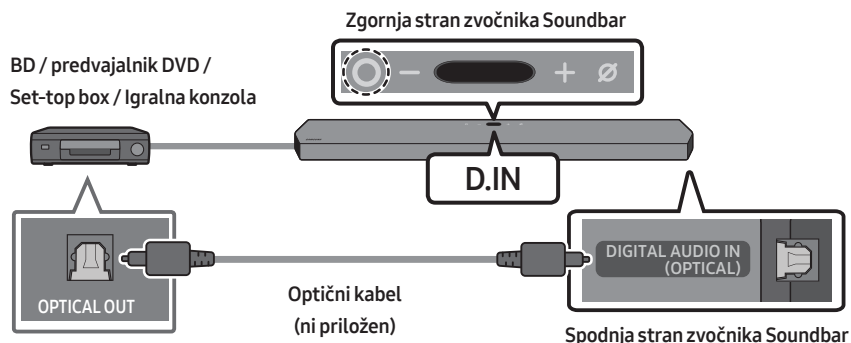

1. Priključite optični kabel (ni priložen) na vrata **DIGITAL AUDIO IN (OPTICAL)** na glavni enoti zvočnika Soundbar in na vrata **OPTICAL OUT** na zunanji napravi.
2. Vključite zvočnik Soundbar in zunanjo napravo.
3. Če želite izbrati način »**D.IN**«, pritisnite gumb **○ (Večfunkcijsko)** na vrhu zvočnika Soundbar ali gumb **⏮ (Vir)** na daljinskem upravljalniku.
4. Zvočnik Soundbar bo predvajal zvok iz zunanje naprave.

08 POVEZOVANJE MOBILNE NAPRAVE

Metoda 1. Povezovanje prek funkcije Bluetooth

Ko je mobilna naprava povezana prek funkcije Bluetooth, lahko stereo zvok poslušate brez uporabe kablov.

- Ko seznanjeno napravo Bluetooth povežete z izklopljenim zvočnikom Soundbar, se le-ta samodejno vklopi.

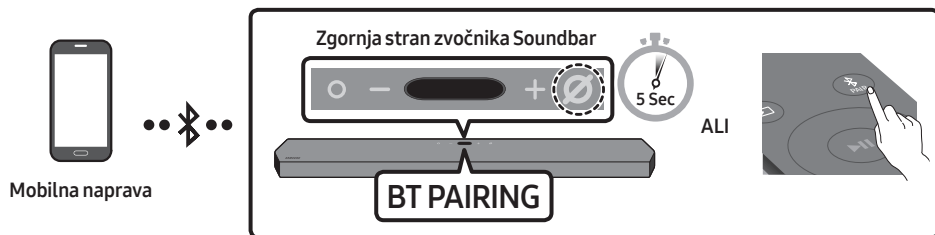

Začetna povezava

- Ko se povezujete z novo napravo Bluetooth, se prepričajte, da je naprava znotraj razdalje 1 metra.

1. Pritisnite gumb **PAIR** na daljinskem upravljalniku zvočnika Soundbar, da vstopite v način **BT PAIRING**.

(ALI) a. Pritisnite gumb **○ (Večfunkcijsko)** na zgornji plošči in izberite **BT**.

»BT« se v nekaj sekundah samodejno spremeni v **BT PAIRING** ali pa se spremeni v **BT READY**, če obstaja zapis o povezavi.

b. Ko se pojavi sporočilo **BT READY**, pritisnite gumb **⊘ (Vklop/izklop mikrofona)** na zgornji plošči zvočnika Soundbar in ga pridržite več kot 5 sekund, da se pojavi sporočilo **BT PAIRING**.

2. Na seznamu vaše naprave izberite **[AV] Samsung Soundbar Q950T**.

- Ko je Soundbar povezan z mobilno napravo, se na zgornjem zaslonu prikaže **[Ime mobilne naprave] → BT**.



3. S povezavo prek vmesnika Bluetooth predvajajte glasbene datoteke iz naprave na zvočniku Soundbar.

- Ob prvem priklopu zvočnika Soundbar na vašo mobilno napravo za ponovno povezavo uporabite način **BT READY**.

Če se naprava ne poveže

- Če je zvočnik Soundbar že na seznamu zvočnikov v mobilni napravi (npr. **[AV] Samsung Soundbar Q950T**), ga izbrišite.
- Ponovite 1. in 2. korak.

Kakšna je razlika med BT READY in BT PAIRING?

- **BT READY:** V tem načinu lahko znova povežete kateri koli televizor Samsung ali mobilno napravo, ki je že bila prej povezana.
- **BT PAIRING:** V tem načinu lahko na zvočnik Soundbar priključite novo napravo. (Pritisnite gumb  PAIR na daljinskem upravljalniku ali pritisnite gumb  (Vklop/izklop mikrofona) na zgornji strani zvočnika Soundbar in ga pridržite več kot 5 sekund, ko je zvočnik Soundbar v načinu »BT«.)

Opombe o povezavi Bluetooth

- Za povezavo prek povezave Bluetooth položite novo napravo znotraj razdalje 1 metra.
- Če boste pri povezovanju naprave Bluetooth morali vnesti kodo PIN, vnesite <0000>.
- Zvočnik Soundbar se samodejno izklopi po 18 minutah v stanju pripravljenosti.
- Zvočnik Soundbar morda v naslednjih okoliščinah ne bo pravilno izvajal iskanja ali povezave Bluetooth:
 - Če je v okolici zvočnika Soundbar močno električno polje.
 - Če z zvočnikom Soundbar istočasno seznanjate več naprav Bluetooth.
 - Če je naprava Bluetooth izklopljena, ni nameščena ali pa ne deluje pravilno.
- Elektronske naprave lahko povzročijo radijske motnje. Naprav, ki proizvajajo elektromagnetne valove, ne postavljajte v bližino glavne enote zvočnika Soundbar (denimo mikrovalovnih pečic, naprav za brezžično omrežje LAN itd.).
- Zvočnik Soundbar podpira podatke SBC (44,1 kHz, 48 kHz).
- Povežite le z napravo Bluetooth, ki podpira funkcijo A2DP (AV).
- Zvočnika Soundbar ne morete povezati z napravo Bluetooth, ki podpira samo funkcijo HF (prostoročno).
- Ko zvočnik Soundbar povežete z napravo Bluetooth, naj bosta čim bližje.
- S povečevanjem medsebojne oddaljenosti med zvočnikom Soundbar in napravo Bluetooth se slabša kakovost zvoka. Če sta napravi zunaj območja dosega, bo povezava Bluetooth morda prekinjena.
- Povezava Bluetooth na območjih s slabim sprejemom morda ne bo delovala, kot je predvideno.
- V spodaj navedenih pogojih lahko v napravi Bluetooth pride do šumov ali nepravilnega delovanja:
 - Ko se telo dotika oddajnika signala na napravi Bluetooth ali zvočniku Soundbar.
 - V vogalih ali v bližini ovire, kot je stena ali predelna stena, kjer lahko pride do sprememb električne energije.
 - Ob izpostavljenosti radijskim motnjam, ki jih povzročajo drugi izdelki, ki delujejo v istem frekvenčnem razponu, kot so medicinski pripomočki, mikrovalovne pečice in naprave za brezžični LAN.
 - Ovire, kot so vrata in stene, lahko vplivajo na kakovost zvoka, čeprav so naprave znotraj dosega delovanja.

- Upoštevajte, da zvočnika Soundbar med uporabo možnosti Bluetooth ni mogoče seznaniti z drugimi napravami Bluetooth.
- Ta brezžična naprava lahko med delovanjem povzroči električne motnje.

Prekinitev povezave med napravo Bluetooth in zvočnikom Soundbar

Povezavo med napravo Bluetooth in napravo Soundbar lahko prekinete. Navodila najdete v uporabniškem priročniku naprave Bluetooth.

- Povezava naprave Soundbar bo prekinjena.
- Ko je povezava modula Soundbar z napravo Bluetooth prekinjena, se na njegovem zgornjem zaslonu prikaže »**BT DISCONNECTED**«.

Prekinjanje povezave med zvočnikom Soundbar in napravo Bluetooth

Pritisnite gumb **O (Večfunkcijsko)** na vrhu zvočnika Soundbar ali gumb  **(Vir)** na daljinskem upravljalniku, da preklopite iz načina »**BT**«.

- Prekinitev povezave traja, ker mora naprava Bluetooth prejeti odziv iz zvočnika Soundbar. (Čas se lahko razlikuje, odvisno od naprave Bluetooth)
- Ko je povezava modula Soundbar z napravo Bluetooth prekinjena, se na njegovem zgornjem zaslonu prikaže »**BT DISCONNECTED**«.

Metoda 2. Povezava prek Wi-Fi (brezžično omrežje)

Če želite zvočnik Soundbar povezati z mobilno napravo prek brezžičnega omrežja (Wi-Fi), potrebujete aplikacijo **SmartThings**.

Začetna povezava

1. V svojo mobilno napravo (pametni telefon ali tablični računalnik) namestite aplikacijo **SmartThings** in jo zaženite.
2. V aplikaciji upoštevajte navodila na zaslону, da dodate zvočnik Soundbar.
 - Samodejno pojavno okno (drugi posnetek zaslona spodaj) se v nekaterih napravah morda ne prikaže.
Če se pojavno okno ne prikaže, pritisnite »+« na zaslону **Home**. Zvočnik Soundbar je dodan v aplikacijo.

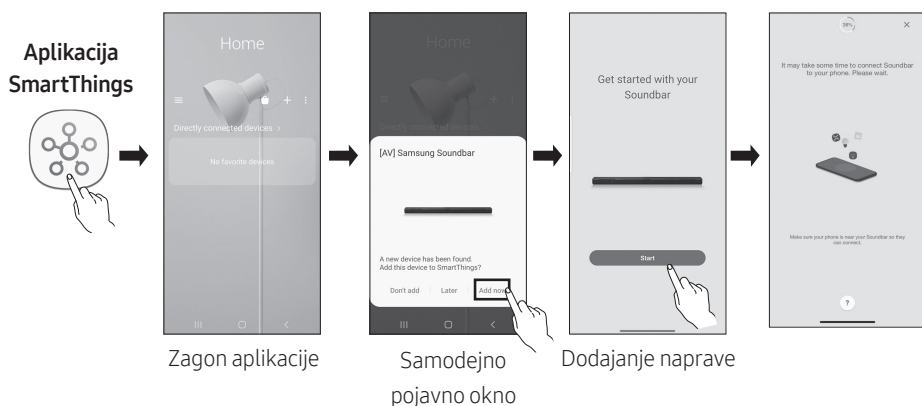

Konfiguracija storitve Amazon Alexa

- Amazon Alexa je storitev, ki jo zagotavlja Amazon.
- Ta storitev je na voljo samo v nekaterih jezikih, vendar ne v drugih državah ali regijah.

S storitvijo Alexa lahko predvajate glasbo, poslušate novice, si ogledate vremenske napovedi in upravljate gospodinjske aparate.

Za uporabo storitve Amazon Alexa potrebujete račun za Amazon, ki ga morate prek omrežja povezati z zvočnikom Soundbar.

1. V svojo mobilno napravo namestite aplikacijo **SmartThings** in jo zaženite.
2. Upoštevajte navodila v aplikaciji za vnos podatkov o računu za storitev Alexa in prijavo v storitev.

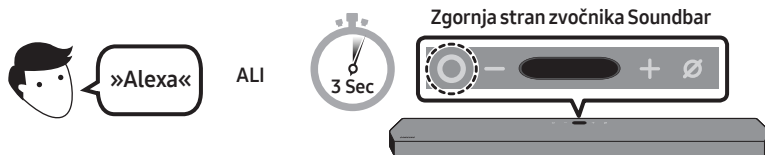

3. Če želite uporabiti storitev Alexa, pokličite storitev Alexa ali pritisnite gumb **○ (Večfunkcijsko)** na zvočniku Soundbar in ga držite 3 sekunde.
 - Pritisnite gumb **○ (Večfunkcijsko)** in ga držite 3 sekunde, da pokličete storitev Alexa. Držite gumb in izgovorite ukaz, da omogočite prepoznavanju govora.

Upravljanje zvočnika Soundbar z glasovnimi ukazi



Sprožilec + ukaz

Poskusite lahko	Primer glasovnega ukaza
Upravljanje glasnosti	»Alexa, povečaj glasnost.«
	»Alexa, zmanjšaj glasnost.«
Poslušanje pretočne vsebine prek storitve Amazon Music	»Alexa, predvajaj jazz glasbo.«
Upravljanje predvajanja	»Alexa, predvajaj naslednjo skladbo.«
	»Alexa, ustavi glasbo.«
	»Alexa, katera skladba je to?«
Vremenske informacije	»Alexa, kakšno je vreme?«
Načrtovanje časovnika	»Alexa, nastavi časovnik za 10 minut.«

Uporaba funkcije Tap Sound

S svojo mobilno napravo se dotaknete zvočnika Soundbar, da začnete predvajati zvok vsebine na mobilni napravi prek zvočnika Soundbar.

- Ta funkcija morda ne bo podprta, kar je odvisno od vaše mobilne naprave.
- Ta funkcija je združljiva le z mobilnimi napravami Samsung, ki imajo operacijski sistem Android 8.1 ali novejši.

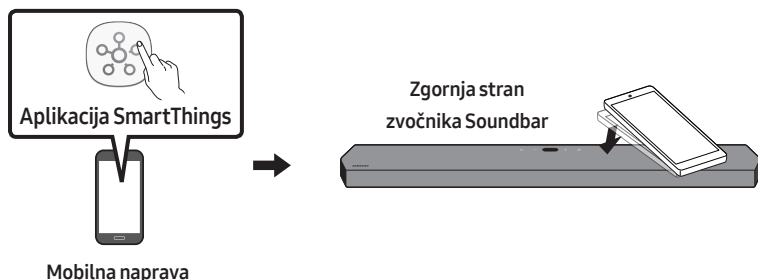

1. Na svoji mobilni napravi vklopite funkcijo **Tap Sound**.
 - Podrobnejše informacije o vklopu te funkcije najdete v poglavju »**Nastavitev funkcije Tap Sound**« v nadaljevanju.
2. Z mobilno napravo se dotaknete zvočnika Soundbar. Na prikazanem sporočilnem oknu izberite »**Začnite**«. Med mobilno napravo in zvočnikom Soundbar se vzpostavi povezava Bluetooth.
3. Predvajajte zvok vsebine na mobilni napravi prek zvočnika Soundbar.
 - Ta funkcija mobilno napravo poveže z zvočnikom Soundbar preko tehnologije Bluetooth s tem, ko zazna vibracije, ki nastanejo ob dotiku naprave z zvočnikom Soundbar.
 - Pazite, da se z mobilno napravo ne dotaknete ostrih robov zvočnika Soundbar. Zvočnik Soundbar ali mobilna naprava se lahko opraska ali poškoduje.
 - Priporočljivo je, da je mobilna naprava zaščiten z ovitkom. Rahlo se dotaknite širokega območja v zgornjem delu zvočnika Soundbar in pri tem ne uporabite prevelike sile.
 - Za uporabo te funkcije morate aplikacijo **SmartThings** posodobiti na najnovejšo različico. Funkcija morda ne bo podprta, kar je odvisno od različice aplikacije.

Nastavitev funkcije Tap Sound

Z aplikacijo **SmartThings** vklopite funkcijo **Tap View, Tap Sound**.

1. Na mobilni napravi zaženite aplikacijo **SmartThings**.
2. Na zaslonu aplikacije **SmartThings**, ki je prikazana na mobilni napravi, izberite (☰ → ⚙️).
3. »**Tap View, Tap Sound**« nastavite na vklopljeno, da bo funkcija lahko delovala, ko se bo mobilna naprava približala zvočniku Soundbar. Funkcija je vklopljena.

OPOMBE

- Ko je mobilna naprava v načinu varčevanja z energijo, funkcija **Tap Sound** ne deluje.
- Funkcija **Tap Sound** morda ne bo delovala, če bodo v bližini zvočnika Soundbar naprave, ki povzročajo radijske motnje, kot so na primer električne naprave. Zagotovite, da bodo vse naprave, ki lahko povzročajo radijske motnje, postavljene dovolj daleč stran od zvočnika Soundbar.

09 NAMESTITEV STENKEGA NOSILCA

Previdnostni ukrepi za namestitev

- Nameščajte samo na navpične stene.
- Ne nameščajte v prostorih z visoko temperaturo ali vlažnostjo.
- Preverite, ali je stena dovolj močna, da podpira težo izdelka. Če ni, steno ojačajte ali izberite drugo mesto namestitve.
- Kupite in uporabite pritrdilne vijake ali sidra, ki so primerna za vašo steno (mavčna plošča, železna plošča, les itd.). Če je mogoče, podporne vijake pričvrstite v stebre.
- Stenske vijake kupite glede na vrsto in debelino stene, na katero želite namestiti zvočnik Soundbar.
 - Premer: M5
 - Dolžina: Priporočljivo 35 mm ali več.
- Pred namestitvijo zvočnika Soundbar na steno priključite kable iz enote na zunanje naprave.
- Preden jo namestite, se prepričajte, da je enota izklopljena in ni vtaknjena v električno napajanje. V nasprotnem primeru lahko pride do električnega udara.

Komponente stenskega nosilca

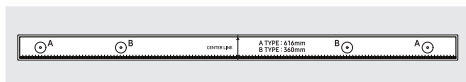

Držalo za stenski nosilec



Vijak nosilca



Vijak



Stenski nosilec

1. **Držalo za stenski nosilec** postavite ob površino stene.
 - **Držalo za stenski nosilec** mora biti poravnano.
 - Če je televizor pritrjen na zid, zvočnik Soundbar namestite vsaj 5 cm pod televizorjem.

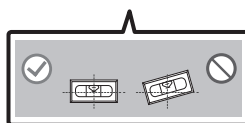
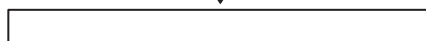

2. **Sredinsko črto Držalo za stenski nosilec** poravnajte s sredino televizorja (če zvočnik Soundbar nameščate pod televizor) in s trakom namestite **Držalo za stenski nosilec** na steno.

- Če zvočnika ne nameščate pod televizor, **Sredinsko črto** postavite na sredino območja namestitve.

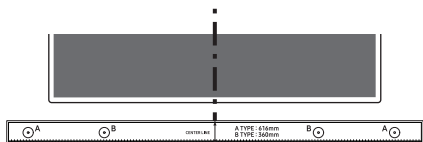

Sredinsko črto

3. Skozi sredino slik **A-TYPE** na vsaki strani vodila potisnite konico pisala ali svinčnika, da označite luknji za podporna vijaka, nato **Držalo za stenski nosilec** odstranite.

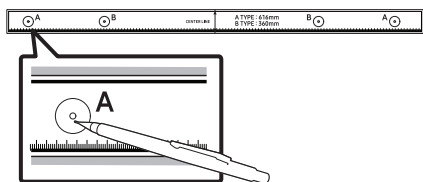

4. Z vrtalno krono ustrezne velikosti pri vsaki oznaki v steni izvrtajte luknjo.

- Če oznaki ne ustrežata položajem vijakov, morate pred vstavitvijo podpornih vijakov v luknji vstaviti ustrezni vijačni ali stenski sidri. Če uporabljate vijačni ali stenski sidri, se prepričajte, da sta luknji, ki jih boste izvrtali, dovolj veliki za sidri, ki ju boste uporabili.

5. Vijak (ni priložen) potisnite skozi **Vijak nosilca** in nato oba vijaka čvrsto privijte v luknjo podpornega vijaka.

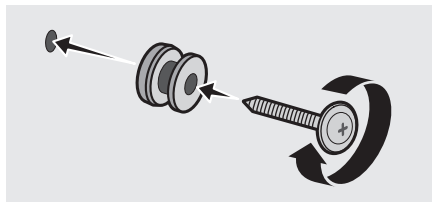

6. Na spodnji del zvočnika Soundbar z dvema **Vijakoma (2)** pravilno namestite **Stenska nosilca (2)**.

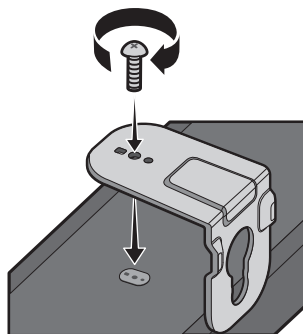

- Pri namestitvi zagotovite, da so obešalni deli **Stenskih nosilcev** na zadnji strani zvočnika Soundbar.

Zadnja stran zvočnika Soundbar



Desni zadnji del zvočnika Soundbar

7. Zvočnik Soundbar namestite s priloženima **Stenskima nosilcema** tako, da **Stenska nosilca** obesite na **Vijak nosilca** na steni.

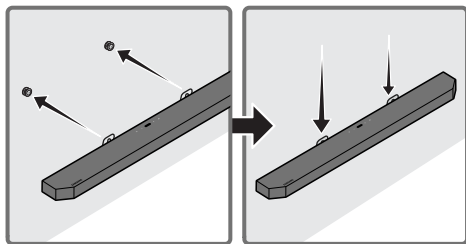

8. Zvočnik Soundbar potisnite navzdol, kot je prikazano spodaj, da **Stenska nosilca** varno namestite na **Vijake nosilca**.

- Vstavite **Vijake nosilca** v široki (spodnji) del **Stenskih nosilcev** in nato potisnite **Stenska nosilca** navzdol, da **Stenska nosilca** varno namestite na **Vijake nosilca**.

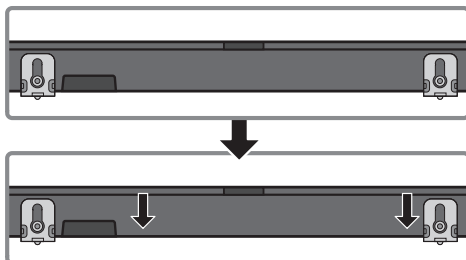

Namestitev zvočnikov za prostorski zvok na zid

Če želite zvočnika za prostorski zvok namestiti na zid, lahko dokupite ustrezne zidne nosilce. Zidnih nosilcev ne prodaja družba Samsung.

Opombe za zidno montažo zvočnikov za prostorski zvok

- Zidna nosilca zvočnikov za prostorski zvok morata imeti nosilnost vsaj 8,0 kg.
- Velikost luknje: Vložek z navojem UNC 1/4 – 20
- Pred namestitvijo nosilcev za zidno montažo preverite trdnost zidu. Če ni dovolj trden, ga utrdite pred namestitvijo nosilcev za zidno montažo in zvočnikov na zid.
- Družba Samsung ni odgovorna za morebitne poškodbe izdelka zaradi neprimerne namestitve izdelka.
- Poskrbite, da zvočnikov ne boste namestili postrani ali z zgornjo stranjo navzdol.

10 NAMEŠČANJE ZVOČNIKA SOUNDBAR NAD STOJALO ZA TELEVIZOR

Komponenta



Gumijast podstavke

Pri namestitvi na spodnji del zvočnika Soundbar pritrđite **Gumijaste podstavke**, preden ga postavite v položaj nad stojalo za televizor. Poskrbite, da boste **Gumijaste podstavke** pritrđili tako, da ne bodo segli zunaj robov stojala za TV. Oglejte si spodnjo sliko.

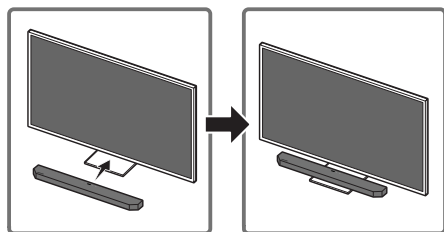
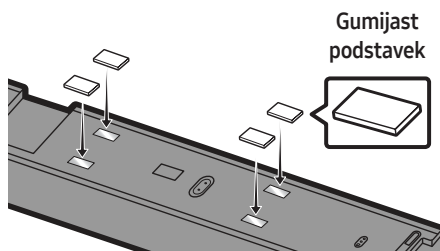

Zvočnik Soundbar postavite na stojalo za televizor.

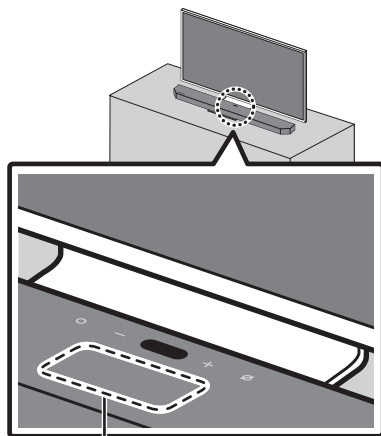

Mikrofon

Središče zvočnika Soundbar poravnajte s središčem televizorja, kot prikazuje slika, nato pa zvočnik Soundbar previdno namestite na stojalo za televizor.

Postavite mikrofon pred stojalo tako, da ne ovira prepoznavanja govora.

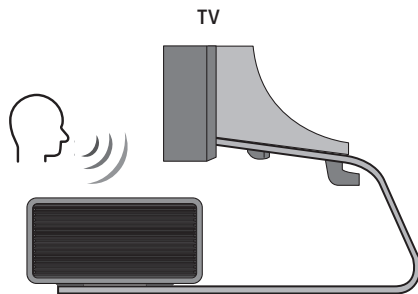

Desni zadnji del zvočnika Soundbar

OPOMBE

- Poskrbite, da boste zvočnik Soundbar postavili na ravno in stabilno površino.
- Če mikrofon ni dovolj oddaljen od televizorja, lahko pride do težav pri prepoznavanju govora ali težav z zvokom.

11 POSODOBITEV PROGRAMSKE OPREME

Samodejna posodobitev

Ko je zvočnik Soundbar povezan z internetom, se posodobitve programske opreme prikažejo samodejno, tudi ko je zvočnik Soundbar izklopljen.

- Za uporabo funkcije samodejne posodobitve mora biti zvočnik Soundbar povezan z internetom.

Povezava Wi-Fi z zvočnikom Soundbar se prekine, če izklopite napajalni kabel Soundbar ali če prekinete električno napajanje. Če je napajanje izklopljeno, se ob vrnitvi napajanja ali ponovnemu priklopu napajalnega kabla zvočnik Soundbar vklopi in nato znova poveže z internetom.

Posodobitev prek USB

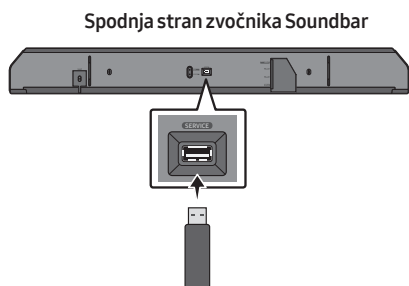

Samsung lahko v prihodnosti ponudi posodobitve za sistemsko programsko opremo zvočnika Soundbar.

Ko je posodobitev na voljo, lahko zvočnik Soundbar posodobite tako, da pogon USB, ki vsebuje vdelano programsko opremo za posodobitev, vstavite v vrata **SERVICE** zvočnika Soundbar.

1. Obiščite spletno mesto družbe Samsung (www.samsung.com) → v meniju za podporo strankam poiščite ime modela.
 - Več informacij o posodobitvi najdete v vodniku za posodobitev.
2. Prenesite datoteko za nadgradnjo (vrste USB).
3. Razširite datoteko, da ustvarite mapo z imenom datoteke.
4. Ustvarjeno mapo shranite na nosilec podatkov USB in ga priključite na zvočnik Soundbar.
5. Vključite zvočnik Soundbar. Izdelek bo posodobljen v 3 minutah od prikaza sporočila »UPDATE«.
 - Izdelka med posodabljanjem ne izklopite in ne odstranite nosilca podatkov USB.
 - Če se sporočilo »UPDATE« v prikazanem oknu ne prikaže, izključite napajalni kabel iz zvočnika Soundbar in ga znova priključite.
 - Če je nameščena najnovejša različica, posodobitev ni izvedena.
 - Posodobitev morda ne bo podprta, kar je odvisno od vrste nosilca podatkov USB.

Inicializacija



Ko je zvočnik Soundbar vklopljen, hkrati pritisnite gumba **— + (Glasnost)** na ohišju in ju držite vsaj 5 sekund. Na zaslonu se pojavi napis »INIT« in zvočnik Soundbar je inicializiran.

⚠ POZOR

- S tem inicializirate vse nastavitve zvočnika Soundbar. Ta postopek izvedite le, kadar je treba izvesti inicializacijo.

12 ODPRAVLJANJE TEŽAV

Preden zaprosite za pomoč, preverite spodnje.

V primeru, da napajanje ni vklopljeno

- Preverite, ali je napajalni kabel zvočnika Soundbar pravilno vstavljen v vtičnico.

V primeru, da funkcije ne delujejo pravilno

- Po tem, ko ste napajalni kabel odstranili, ga ponovno vstavite.
- Izključite napajalni kabel iz zunanje naprave in poskusite znova.
- Če ni signala, se zvočnik Soundbar samodejno izklopi po določenem času. Vključite napajanje. (Glejte stran 9.)

V primeru, da daljinski upravljalnik ne deluje

- Daljinski upravljalnik približajte zvočniku Soundbar.
- Baterije zamenjajte z novimi.

V primeru, da zvočnik Soundbar ne oddaja zvoka

- Glasnost zvočnika Soundbar je prenizka ali izključena. Prilagodite glasnost.
- Ko je priključena katera koli zunanja naprava (STB, naprava Bluetooth, mobilna naprava itd.), prilagodite glasnost zunanje naprave.
- Za zvočni izhod televizorja izberite zvočnik Soundbar. (Televizor Samsung: Domov (🏠) → Nastavitve (⚙️) → Zvok → Predvajanje zvoka → Izberite zvočnik Soundbar)

- Kabelska povezava z zvočnikom Soundbar ne sme biti ohlapna. Odstranite kabel in ga znova priključite.
- Popolnoma izključite napajalni kabel, nato pa ga znova priključite in vklopite izdelek.
- Inicializirajte izdelek in poskusite znova. (Glejte stran 37.)

Če ni slišati zvoka nizkotonskega zvočnika in zvočnikov za prostorski zvok

- Preverite, ali lučke LED na hrbtni strani nizkotonskega zvočnika in zvočnikov za prostorski zvok svetijo modro. Če lučka utripa modro ali sveti rdeče, znova povežite Soundbar ter nizkotonski zvočnik in zvočnika za prostorski zvok. (Glejte stran 16.)
- Če je med zvočnikom Soundbar in globokotonskim zvočnikom ovira, lahko pride do težav. Naprave prestavite na območje, kjer ni ovir.
- Če so v bližini druge naprave, ki oddajajo radiofrekvenčne signale, lahko prekinejo povezavo. Zvočnika ne približujte tem napravam.
- Odstranite in znova priključite električni vtič.

Glasnost globokotonskega zvočnika je prenizka.

- Izvirna glasnost vsebine, ki jo predvajate, je morda nizka. Poskusite nastaviti glasnost globokotonskega zvočnika. (Glejte stran 11.)
- Globokotonski zvočnik premaknite bližje k sebi.

V primeru, da televizor ni povezan preko HDMI TO TV (eARC/ARC)

- Preverite, ali je kabel HDMI pravilno priključen na priključek ARC. (Glejte stran 19.)
- Povezava morda ni mogoča zaradi povezane zunanje naprave (set-top box, igralna naprava itd.). Zvočnik Soundbar priključite neposredno.
- Na televizorju morda ni aktiviran HDMI-CEC. Na meniju televizorja vklopite CEC. (Televizor Samsung: Domov (🏠) → Nastavitve (⚙️) → Splošno → Upravitelj zunanje naprave → Anynet+ (HDMI-CEC) SVETI)

Ni zvok ob priključitvi na televizor v načinu HDMI TO TV (eARC/ARC) ni zvočnega vhoda

- Vaša naprava ne more predvajati vhodnega signala. Zvočni izhod televizorja spremenite na PCM ali Dolby Digital. (Za televizor Samsung: Domov (🏠) → Nastavitve (⚙️) → Zvok → Strokovne nastavitve → Oblika zvočnega zapisa digitalnega izhoda)

V primeru, da povezava Bluetooth ni mogoča

- Ko priključite novo napravo, za povezavo preklopite na »**BT PAIRING**«. (Na daljinskem upravljalniku pritisnite gumb **PAIR** (Seznanjanje) ali pritisnite gumb **⊘** (Vkllop/izklop mikrofona) na ohišju in ga držite vsaj 5 sekund.)
- Če je zvočnik Soundbar povezan z drugo napravo, za zamenjavo naprave najprej prekinite povezavo z obstoječo napravo.
- Ponovno ga povežite po tem, ko ste odstranili seznam zvočnikov Bluetooth iz naprave, ki jo želite povezati. (Televizor Samsung: Domov (🏠) → Nastavitve (⚙️) → Zvok → Predvajanje zvoka → Seznam zvočnikov Bluetooth)

- Samodejna povezava s televizorjem je morda onemogočena. Ko je zvočnik Soundbar v načinu »**BT READY**«, pritisnite gumb **▶▶** na daljinskem upravljalniku zvočnika Soundbar in ga držite 5 sekund, da izberete možnost **ON-TV CONNECT**. Če se prikaže **OFF-TV CONNECT**, znova pritisnite gumb **▶▶** in ga držite 5 sekund, da izberete drugo možnost.
- Odstranite in znova priključite električni vtič ter poskusite znova.
- Inicializirajte izdelek in poskusite znova. (Glejte stran 37.)

V primeru, da pride prekinitev zvoka Bluetooth

- Zvok se lahko prekinja zaradi radiofrekvenčnih motenj ali motenj bližnjih elektronskih naprav. Teh naprav ne približujte zvočniku Soundbar, da preprečite radijske motnje. Primer: mikrovalovne pečice.
- Ker je naprava, s katero je povezan zvočnik Soundbar, predalec od le-tega, lahko pride do prekinitve zvoka. Napravo premaknite bližje zvočniku Soundbar.
- Če je del vašega telesa v stiku z oddajnikom Bluetooth ali je izdelek nameščen na kovinskem pohištju, lahko pride do prekinitve zvoka. Preverite okolje in pogoje namestitve.

V primeru, da povezava Wi-Fi ni mogoča

- Preverite, ali je vaš brezžični usmerjevalnik vklopljen.
- Izklopite in znova vklopite usmerjevalnik ter poskusite znova.
- Če je signal brezžičnega usmerjevalnika prešibak, povezava morda ne bo mogoča. Usmerjevalnik premaknite bližje zvočniku Soundbar ali ga namestite tako, da med njim in zvočnikom ne bo ovir.
- Če imate nov brezžični usmerjevalnik, morate znova konfigurirati nastavitve omrežja v zvočniku.

Če se Alexa ne odzove

Če je mikrofonski izklopjen ali je njegov sprejem slab

- Pritisnite gumb  (Vkllop/izklop mikrofona) na vrhu zvočnika Soundbar, da omogočite mikrofonski sprejem.
- Prepoznavanje govora morda ni na voljo zaradi hrupa v okolju. Zmanjšajte hrup in poskusite znova.

Če povezava z omrežjem ni vzpostavljena

- Omrežje morda ni na voljo. Znova konfigurirajte omrežje. (Glejte stran 29)

Če storitev Alexa ni pravilno konfigurirana

- Znova konfigurirajte storitev Alexa z aplikacijo **SmartThings**. (Glejte stran 30)
- Na spletnem mestu družbe Amazon si oglejte seznam držav, v katerih je podprta Alexa. Storitve ni na voljo v teh državah.

V primeru, da se zvočnik Soundbar ob vklopu televizorja ne vklopi

- Ko med gledanjem televizije izključite zvočnik Soundbar, onemogočite sinhronizacijo napajanja s televizorjem. Najprej izklopite televizor.

13 LICENCA



Manufactured under license from Dolby Laboratories. Dolby, Dolby Atmos, Dolby Audio, Dolby Digital Plus, Pro Logic, and the double-D symbol are trademarks of Dolby Laboratories.



For DTS patents, see <http://patents.dts.com>. Manufactured under license from DTS Licensing Limited. DTS, the Symbol, & DTS and the Symbol together, DTS:X, and the DTS:X logo are registered trademarks and/or trademarks of DTS, Inc. in the United States and/or other countries. © DTS, Inc. All Rights Reserved.



The terms HDMI and HDMI High-Definition Multimedia Interface, and the HDMI Logo are trademarks or registered trademarks of HDMI Licensing LLC in the United States and other countries.



- Za programsko opremo Spotify veljajo licence tretjih oseb, ki so na voljo na naslovu:
www.spotify.com/connect/third-party-licenses.
- Podrobnejše informacije o funkciji Spotify Connect najdete na naslovu
www.spotify.com/connect

14 OBVESTILO O ODPR TOKODNIH LICENCAH

Če želite poslati vprašanja in zahteve za vprašanja o odprtokodnih projektih, obiščite spletno mesto Samsung Open Source (<http://opensource.samsung.com>)

15 POMEMBNO OBVESTILO O SERVISIRANJU

- Slike in ilustracije v tem uporabniškem priročniku so samo informativne in se lahko razlikujejo od dejanskega videza izdelka.
- V naslednjih primerih vam lahko zaračunamo administrativne stroške:
 - (a) e na dom pokličete serviserja in se izkaže, da izdelek ni pokvarjen (kar pomeni, da niste prebrali tega uporabniškega priročnika);
 - (b) če napravo prinesete na servis in se izkaže, da ni pokvarjena (kar pomeni, da niste prebrali tega uporabniškega priročnika).
- O znesku administrativnih stroškov vas bomo obvestili pred začetkom dela na izdelku oz. pred obiskom na domu.

16 SPECIFIKACIJE IN VODNIK

Tehnične lastnosti

Ime modela	HW-Q950T
Teža	7,1 kg
Mere (Š x V x G)	1232,0 x 69,5 x 138,0 mm
Območje obratovalne temperature	+5°C do +35°C
Območje obratovalne vlažnosti	10 % ~ 75 %
OJAČEVALNIK Nazivna izhodna moč	(18W x 6) + (10W x 3) + (18W x 6) + 160W + (35W x 4)
Podprte oblike zapisa za predvajanje	Dolby Atmos (True HD / Digital Plus), Dolby Digital, DTS Master Audio, DTS:X, DTS
IZHODNA MOČ BREZŽIČNE NAPRAVE Največja oddajna moč vmesnika Wi-Fi	100 mW pri 2,4–2,4835 GHz, 200 mW pri 5,15–5,25 GHz, 100 mW pri 5,25–5,35 GHz & 5,47–5,725 GHz
IZHODNA MOČ BREZŽIČNE NAPRAVE Največja oddajna moč vmesnika BT	100 mW pri 2,4–2,4835 GHz
IZHODNA MOČ BREZŽIČNE NAPRAVE Največja oddajna moč vmesnika SRD	25 mW pri 5,725–5,85 GHz
<hr/>	
Ime globokotonskega zvočnika	PS-WR95BB
Teža	9,8 kg
Mere (Š x V x G)	210,0 x 403,0 x 403,0 mm
OJAČEVALNIK Nazivna izhodna moč	160W
IZHODNA MOČ BREZŽIČNE NAPRAVE Največja oddajna moč vmesnika SRD	25 mW pri 5,725–5,85 GHz
<hr/>	
Ime zvočnika za prostorski zvok	PS-SQ90BB-1, PS-SQ90BB-2
Teža	2,1 kg
Mere (Š x V x G)	120,0 x 210,0 x 141,0 mm
OJAČEVALNIK Nazivna izhodna moč	35W x 4
IZHODNA MOČ BREZŽIČNE NAPRAVE Največja oddajna moč vmesnika SRD	25 mW pri 5,725–5,85 GHz

OPOMBE

- Podjetje Samsung Electronics Co., Ltd. si pridržuje pravico do spremembe tehničnih podatkov brez vnaprejšnjega bvestila.
- Podatki teže in dimenzije so približni podatki.

Varnostni ukrep: Zvočnik Soundbar se bo samodejno znova zagnal, če vklopite/izklopite Wi-Fi.

Skupna poraba v stanju pripravljenosti (W)	5,2W
Wi-Fi Način deaktivacije vrat	Na spodnji plošči zvočnika Soundbar pritisnite gumb ID SET in ga pridržite 30 sekund, da vklopite ali izklopite Wi-Fi.
Bluetooth Način deaktivacije vrat	Na spodnji plošči zvočnika Soundbar pritisnite gumb NETWORK in ga pridržite 30 sekund, da vklopite ali izklopite funkcijo Bluetooth.

- Družba Samsung izjavlja, da je ta oprema skladna z Direktivo 2014/53/EU. Celotno besedilo izjave EU o skladnosti je na voljo na naslednjem spletnem naslovu: <http://www.samsung.com>. Pojdite v razdelek Podpora > Iskanje podpore za izdelek in vnesite ime modela. To opremo je mogoče uporabljati v vseh državah EU. Funkcijo WLAN (Wi-Fi ali SRD) s pasovno širino 5 GHz te opreme je dovoljeno uporabljati samo v zaprtih prostorih.





[Ustrezno odstranjevanje baterij v tem izdelku]

(velja za države z ločenimi sistemi zbiranja)

Ta oznaka na bateriji, v navodilih ali na embalaži pomeni, da baterij v tem izdelku ob izteku njihove življenjske dobe ni dovoljeno odstraniti skupaj z ostalimi gospodinjstskimi odpadki. Oznake za kemijske elemente Hg, Cd ali Pb pomenijo, da baterija vsebuje živo srebro, kadmij ali svinec v količinah, ki presegajo referenčne nivoje v direktivi ES 2006/66.

Če baterije niso ustrezno odstranjene, lahko tovrstne snovi škodujejo zdravju ljudi oziroma okolju.

Da bi zaščitili naravne vire in vzpodbujali ponovno uporabo materialov, baterije ločite od ostalih odpadkov in jih oddajte na predvidenih lokalnih zbirnih reciklažnih mestih.



Ustrezno odstranjevanje tega izdelka (odpadna električna & elektronska oprema)

(velja za države z ločenimi sistemi zbiranja)

Oznaka na izdelku, dodatni opremi ali dokumentaciji pomeni, da izdelka in njegove elektronske dodatne opreme (npr. električnega polnilnika, slušalk, kabla USB) ob koncu življenjske dobe ni dovoljeno odvreči med gospodinjstvske odpadke. Te izdelke ločite od drugih vrst odpadkov in jih odgovorno predajte v recikliranje ter tako spodbudite trajnostno vnovično uporabo materialnih virov. Tako boste preprečili morebitno tveganje za okolje ali zdravje ljudi zaradi nenadzorovanega odstranjevanja odpadkov.

Uporabniki v gospodinjstvih naj se za podrobnosti o tem, kam in kako lahko te izdelke predajo v okolju prijazno recikliranje, obrnejo na trgovino, kjer so izdelek kupili, ali na krajevni upravni organ.

Poslovni uporabniki naj se obrnejo na dobavitelja in preverijo pogoje kupne pogodbe. Te izdelke in njegove elektronske dodatne opreme pri odstranjevanju ni dovoljeno mešati z drugimi gospodarskimi odpadki.

Za informacije o okoljski zavezanosti podjetja Samsung in regulativnih obveznostih za ta izdelek, kot so uredba REACH, direktiva WEEE ali predpisi o baterijah, obiščite:

www.samsung.com/uk/aboutsamsung/sustainability/environment/our-commitment/data/

© 2020 Samsung Electronics Co., Ltd. All rights reserved.

Contact SAMSUNG WORLD WIDE

If you have any questions or comments relating to Samsung products, please contact the SAMSUNG customer care Centre.

Area	Contact Centre ☎	Web Site	Area	Contact Centre ☎	Web Site
■ Europe					
UK	0333 000 0333	www.samsung.com/uk/support	CZECH	800 - SAMSUNG (800-726786)	www.samsung.com/cz/support
IRELAND (EIRE)	0818 717100	www.samsung.com/ie/support	SLOVAKIA	0800 - SAMSUNG (0800-726 786)	www.samsung.com/sk/support
GERMANY	06196 77 555 77	www.samsung.com/de/support	CROATIA	072 726 786	www.samsung.com/hr/support
FRANCE	01 48 63 00 00	www.samsung.com/fr/support	BOSNIA	055 233 999	www.samsung.com/support
ITALIA	800-SAMSUNG (800.7267864)	www.samsung.com/it/support	NORTH MACEDONIA	023 207 777	www.samsung.com/mk/support
SPAIN	91 175 00 15	www.samsung.com/es/support	MONTENEGRO	020 405 888	www.samsung.com/support
PORTUGAL	808 207 267	www.samsung.com/pt/support	SLOVENIA	080 697 267 (brezplačna številka)	www.samsung.com/si/support
LUXEMBURG	261 03 710	www.samsung.com/be_fr/support	SERBIA	011 321 6899	www.samsung.com/rs/support
NETHERLANDS	088 90 90 100	www.samsung.com/nl/support	KOSOVO	0800 10 10 1	www.samsung.com/support
BELGIUM	02-201-24-18	www.samsung.com/be/support (Dutch) www.samsung.com/be_fr/support (French)	ALBANIA	045 620 202	www.samsung.com/al/support
NORWAY	21629099	www.samsung.com/no/support	BULGARIA	*3000 Цена на един градски разговор 0800 111 31 Безплатен за всички оператори	www.samsung.com/bg/support
DENMARK	707 019 70	www.samsung.com/dk/support	ROMANIA	*8000 (apel în rețea) 08008-726-78-64 (08008-SAMSUNG) Apel GRATUIT Atenție: Dacă efectuați apelul din rețeaua Digi (RCS/RDS), vă rugăm să ne contactați formând numărul Telverde fără ultimele două cifre, astfel: 0800872678.	www.samsung.com/ro/support
FINLAND	030-6227 515	www.samsung.com/fi/support	CYPRUS	8009 4000 only from landline, toll free	www.samsung.com/gr/support
SWEDEN	0771 726 786	www.samsung.com/se/support	GREECE	80111-SAMSUNG (80111 726 7864) only from land line (+30) 210 6897691 from mobile and land line	
POLAND	801-172-678* lub +48 22 607-93-33* Specjalistyczna infolinia do obsługi pytań dotyczących telefonów komórkowych: 801-672-678* * (opłata według taryfy operatora)	http://www.samsung.com/pl/support/	LITHUANIA	8-800-77777	www.samsung.com/lt/support
HUNGARY	0680SAMSUNG (0680-726-7864)	www.samsung.com/hu/support	LATVIA	8000-7267	www.samsung.com/lv/support
AUSTRIA	0800 72 67 864 (0800-SAMSUNG)	www.samsung.com/at/support	ESTONIA	800-7267	www.samsung.com/ee/support
SWITZERLAND	0800 726 786	www.samsung.com/ch/support (German) www.samsung.com/ch_fr/support (French)			