

TOTAL

One-Stop Tools Station

TOTAL

PRACOVNÍ RÁDIO LITHIUM-ION

TJRLI2001

Překlad původního návodu k používání



P20S

 totaltoolsworld
 TOTAL TOOLS WORLD

CE



20 V

ÚVOD

Vážený zákazníku,
děkujeme za důvěru, kterou jste projevili značce TOTAL zakoupením tohoto výrobku. Výrobek byl podroben testům spolehlivosti, bezpečnosti a kvality předepsaných normami a předpisy Evropské unie.
S jakýmkoli dotazy se obraťte na naše zákaznické a poradenské centrum:













info@madalbal.cz; Tel.: +420 577 599 777









Dovozece: Madal Bal a. s., Průmyslová zóna Příluky 244, CZ-76001 Zlín, Česká republika.

Výrobce: TOTAL TOOLS CO., PTE. LTD. No. 45 Shanghai Road, Suzhou Industrial Park, Čína

Datum vydání: 9.12.2019

SYMBOLY POUŽITÉ V TOMTO NÁVODU A NA ŠTÍTCÍCH

	Dodatečná ochrana dvojitou izolací.
	Před použitím tohoto nářadí si prosím pečlivě přečtěte tento návod.
	Označení shody CE.
	Používejte certifikovanou ochranu sluchu, zraku a dýchacích cest s dostatečnou úrovní ochrany.
 	Dle směrnice (EU) 2012/19 nesmí být nepoužitelné elektrozařízení vyhazováno do komunálního odpadu, ale odevzdáno k ekologické likvidaci do zpětného sběru elektrozařízení. Před likvidací elektrozařízení z něho musí být odejmut akumulátor, který je nutné odevzdat do zpětného sběru akumulátorů samostatně k ekologické likvidaci (dle směrnice 2006/66 EC). Informace o sběrných místech elektrozařízení, akumulátorů a podmínkách sběru obdržíte na obecním úřadě nebo u prodávajícího.
	Bezpečnostní upozornění
	Baterii nevystavujte teplotám nad 50 °C.
	Baterie vždy recyklujte.
	Nevhazujte baterie do ohně.
	Nevystavujte baterii působení vody.
	Pro použití v interiéru.

	Riziko úrazu elektrickým proudem
	Označení RCM
	Pojistka (pro nabíječku)
	Kladný pól
	Záporný pól
	Z důvodu ochrany před úrazem elektrickým proudem nepřipojujte toto zařízení k elektrické síti, je-li z něj sejmuta mřížka.
	Abyste zabránili eventuálnímu poškození sluchu, nenastavujte rádio na delší dobu na vyšší hlasitost.
	Bezdrátová technologie Bluetooth®
	Výstupní zástrčka je opatřena kladným centrálním pólem a záporným vnějším pólem.

OBEČNÉ BEZPEČNOSTNÍ POKYNY PRO ELEKTRICKÉ NÁŘADÍ



Je nutno přečíst všechny bezpečnostní pokyny, návod k používání, obrázky a předpisy dodané s tímto zařízením. Nedodržení veškerých následujících pokynů může vést k úrazu elektrickým proudem, ke vzniku požáru a/nebo k vážnému zranění osob.



POZNÁMKA:

V bezpečnostních upozorněních použitý Pojem „rádio“ se vztahuje na rádia provozovaná na elektrické síti (se síťovým kabelem) a na rádia provozovaná na baterii (bez síťového kabelu).

- a) Přečtěte si tyto pokyny.
- b) Uschovejte tyto pokyny.
- c) Dbejte na všechna varování.
- d) Dodržujte všechny pokyny.
- e) Nepoužívejte toto rádio v blízkosti vody.
- f) Rádio čistěte pouze suchým hadříkem.
- g) Nezakrývejte větrací otvory rádia. Instalujte rádio podle pokynů výrobce.
- h) Neinstalujte rádio v blízkosti jakéhokoli tepelného zdroje, jako jsou radiátory, tepelných výměníků, sporáků nebo jiných zařízení.
- i) Toto rádio musí být připojeno k uzemněné elektrické zásuvce.
- j) Kabel a síťový adaptér chraňte před mechanickým namáháním (přiskřípnutím apod.), zejména u zástrček, zásuvek a na místech, kde kabel vychází ze síťového adaptéru.
- k) Používejte pouze příslušenství specifikované výrobcem.
- l) Během bouřek nebo v případě, kdy nebude toto rádio dlouho používáno, odpojte síťovou zástrčku ze zásuvky.
- m) Veškerou údržbu svěřujte kvalifikovaným servisním pracovníkům. Údržba je nutná, pokud je rádio nějakým způsobem poškozené, jako například když je poškozený síťový adaptér, došlo k políti kapalinou, rádio bylo na dešti nebo ve vlhku, rádio nefunguje normálně nebo spadlo.
- n) Kontakty označené symbolem  jsou NEBEZPEČNÉ a POD PROUDEM a připojení může být provedeno pouze pomocí kabelů s vhodnou zástrčkou.
- o) Pokud se síťový adaptér, resp. zástrčka zařízení používá k vypnutí, musí být volně přístupné.
- p) Chraňte akumulátor před vyššími teplotami, např. sluncem, ohněm a podobně. Pro další informace si přečtěte bezpečnostní pokyny k akumulátoru.



Je-li baterie nesprávně vyměněna, hrozí riziko exploze. Používejte pouze stejné baterie nebo baterie stejného typu.

BEZPEČNOSTNÍ POKYNY PRO NABÍJEČKU

- a) Před nabíjením si přečtěte návod k použití.
- b) Nabíječka je určena pouze pro vnitřní použití nebo nevystavujte ji dešti nebo vysoké vlhkosti.
- c) Zamezte používání nabíječky osobám (včetně dětí), jimž fyzická, smyslová nebo mentální neschopnost či nedostatek zkušeností a znalostí zabraňuje v bezpečném používání spotřebiče bez dozoru nebo poučení. Děti si se spotřebičem nesmějí hrát. Obecně se nebere v úvahu používání nabíječky velmi malými dětmi (věk 0-3 roky včetně) a použí-



vání mladšími dětmi bez dozoru (věk nad 3 roky pod 8 let). Připouští se, že těžce hendikepovaní lidé mohou mít potřeby mimo úroveň stanovenou touto normou (EN 60335).

- d) Při nabíjení zajistěte větrání, neboť při nabíjení může dojít k úniku par, je-li akumulátor poškozen v důsledku špatného zacházení.
- e) Akumulátor nabíjejte v rozmezí teploty 10 °C až 40 °C. Horký akumulátor nechejte před nabíjením vždy vychladnout.

DOPLŇKOVÉ BEZPEČNOSTNÍ POKYNY PRO AKUMULÁTOR

- a) Akumulátor chraňte před deštěm, vysokou vlhkostí, vysokými teplotami, před mechanickým poškozením a nikdy jej neotvírejte.
- b) Zajistěte, aby si s akumulátorem nehrály děti.
- c) Nebudete-li akumulátor delší dobu používat (např. déle než šest měsíců), nabijte jej.
- d) Před použitím akumulátoru si přečtěte všechny pokyny a výstrahy nacházející se na nabíječce, na akumulátoru a na výrobku, který bude tento akumulátoru používat.
- e) Nepokoušejte se akumulátor rozebírat.
- f) Dojde-li k nadměrnému zkrácení provozní doby, okamžitě přestaňte akumulátor používat. Mohlo by dojít k nebezpečnému přehřátí, popáleninám nebo dokonce k explozi.
- g) dostane-li se elektrolyt z akumulátoru do očí, okamžitě si je začněte vyplachovat čistou vodou a vyhledejte lékařské ošetření. Mohlo by dojít k ztrátě zraku.
- h) Zabraňte zkratování akumulátoru.
 - (1) Nedotýkejte se kontaktů akumulátoru vodivými předměty.
 - (2) Vyvarujte se uložení akumulátoru na místech, kde mohou být jiné kovové předměty, jako jsou hřebíky, mince atd.
 - (3) Nevystavujte akumulátor vlivu vody nebo deště. Zkratovaný akumulátor může způsobit velkou poruchu elektroinstalace.
- i) Neukládejte nářadí a akumulátor na místech, kde může teplota dosáhnout nebo přesáhnout 50 °C.
- j) Nespalujte akumulátor dokonce i v případě, je-li vážně poškozena nebo zcela opotřebována.
- k) Dávejte pozor, aby nedošlo k pádu akumulátoru nebo k nárazu do akumulátoru.
- l) Nepoužívejte poškozený akumulátor.
- m) Dodržujte místní předpisy týkající se likvidace akumulátorů.

TECHNICKÉ ÚDAJE

Jmenovité vstupní napětí.....	20 V 
USB výstup.....	5 V 1,0 Ah
Vstup pro Aux.....	Standardní 3,5 mm Jack
Hmotnost rádia bez baterie.....	0,6 kg
Adaptér – vstup.....	100–240 V~, 50/60 Hz, 0,5 A
Adaptér – výstup.....	9 V  1,5 A
Třída ochrany.....	III
Rozsah frekvence AM.....	522–1 620 kHz
Rozsah frekvence FM.....	87,5–108 MHz

SYMBOLY

Dále jsou uvedeny symboly použité pro toto rádio.

V	Volty
	Stejnsměrný proud

ÚČEL POUŽITÍ

Pracovní rádio je určeno pro poslech rozhlasových přenosů. Rádio je určeno pro profesionální i soukromé neprofesionální uživatele.

HLAVNÍ ČÁSTI

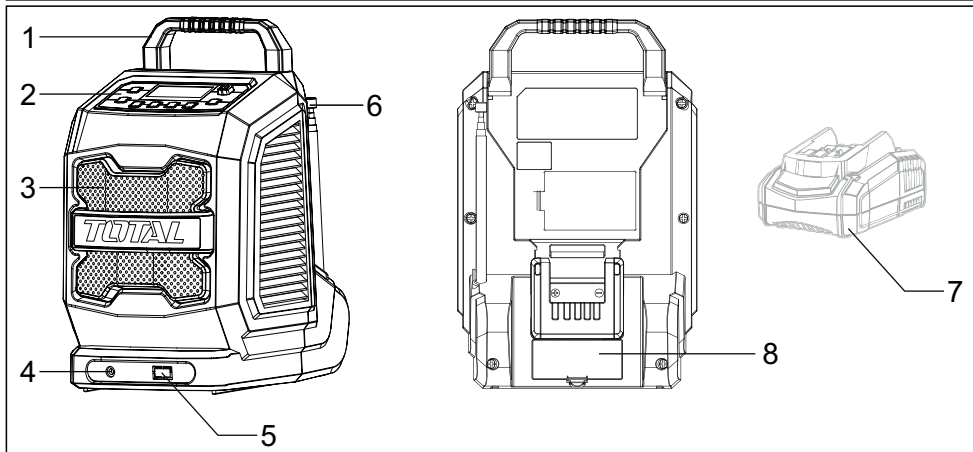

- 1 Rukojeť
- 2 Ovládací panel s displejem
- 3 Reproduktor
- 4 Zdíčka typu Jack pro připojení externích audio zařízení (AUX)
- 5 USB port pro napájení/nabíjení
- 6 Anténa
- 7 Baterie (není součástí dodávky)
- 8 Prostor pro vložení baterií

PŘÍSLUŠENSTVÍ

Adaptér napájení 1 ks
Baterie typu AAA..... 2 ks
Audio kabel typu Jack 3,5 mm..... 1 ks



POZNÁMKA:

Doporučujeme vám, abyste uvedené příslušenství zakoupili u stejného prodejce, kde bylo zakoupeno i toto zařízení. Podrobnější údaje jsou uvedeny na obalovém materiálu příslušenství. Prodejce vám může pomoci a také vám poskytne odborné poradenství.

PŘED UVEDENÍM DO PROVOZU

Nabíjení baterie



UPOZORNĚNÍ:

Nabíječka a baterie jsou speciálně navrženy tak, aby pracovaly dohromady. Proto se nepokoušejte používat jiná zařízení.

Nikdy nevkládejte nebo nevnikejte kovovými předměty do vaší nabíječky nebo do baterie, protože by došlo k poruše a k nebezpečné situaci.

Je-li baterie při nabíjení příliš horká, musíte ji vyjmout z nabíječky a před dalším nabíjením ji musíte nechat vychladnout.

Před uložením musíte tuto baterii zcela nabít. Nebude-li rádio delší dobu používáno, každé 3 měsíce nabijte baterie.

- Připojte nabíječku k odpovídající elektrické zásuvce. Kontrolka se rozsvítí zeleně.
- Zasuňte baterii do nabíječky a ujistěte se, zda je baterie v nabíječce řádně usazena ve správné nabíjecí poloze. Kontrolka se rozsvítí červeně, což indikuje zahájení procesu nabíjení.
- Jakmile bude nabíjení dokončeno, kontrolka začne svítit opět zeleně.
- Po úplném ukončení nabíjení odpojte nabíječku od zásuvky a vyjměte z ní baterii. Je-li baterie v nabíječce zajištěna, stiskněte uvolňovací tlačítko baterie a vyjměte ji z nabíječky.



UPOZORNĚNÍ:

Dojde-li k vybití baterie po jejím nepřetržitém použití nebo je-li vystavena přímému slunečnímu záření nebo působení tepla, před jejím opětovným úplným nabitím počkejte na její vychladnutí.

Vyjmutí a vložení baterie

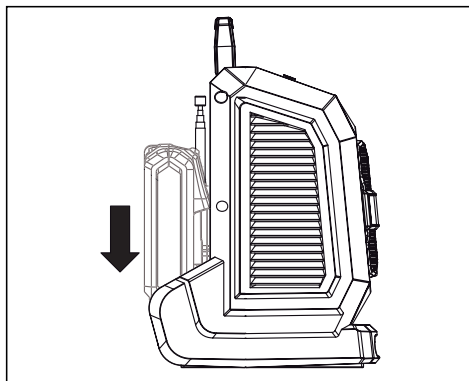
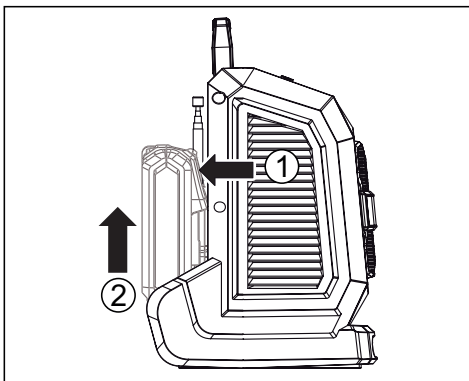

- Chcete-li vyjmout baterii z vašeho zařízení, stiskněte uvolňovací tlačítko baterie a vysuňte baterii.



UPOZORNĚNÍ:

Baterii při vyjímání pevně držte, abyste zabránili jejímu pádu a následnému poškození nebo zranění.

- Po nabití vložte baterii do portu pro baterii. K vložení baterie postačí jednoduché zasunutí a mírné přitlačení. Vizually zkontrolujte, zda je baterie řádně zajištěna.

Použití napájecího adaptéru

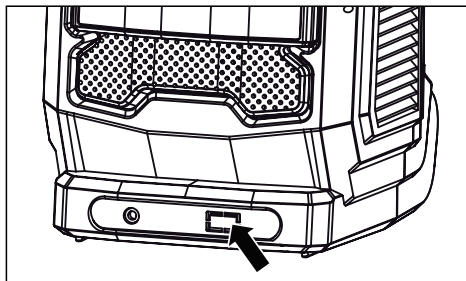

Nepoužíváte-li baterii, můžete s tímto rádiem použít také napájecí adaptér.

- Zasuňte napájecí adaptér do USB portu na přední části rádia a potom adaptér připojte k odpovídající zásuvce.

Baterie pro napájení hodin

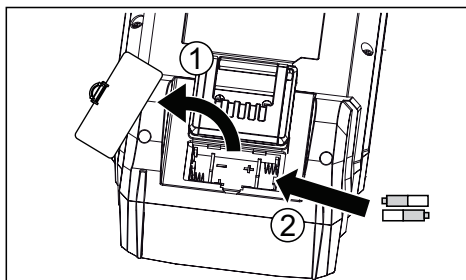

Otevřete kryt prostoru pro baterie a do tohoto prostoru vložte 2 ks baterie typu AAA.



POZNÁMKA:

Baterie slouží pouze k zobrazení času na displeji rádia.



UPOZORNĚNÍ:

Jsou-li v tomto rádiu pouze baterie typu AAA bez hlavní baterie nebo bez připojení k elektrické síti, rádio nebude pracovat. Stisknete-li spínač zapnuto/vypnuto, LCD obrazovka bude zobrazovat pouze čas.

POUŽITÍ

Zapnutí/vypnutí

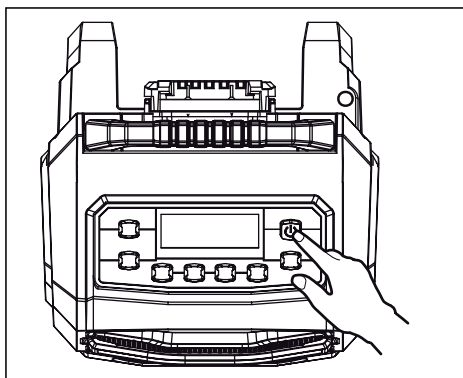

Zapněte rádio stisknutím tlačítka zapnuto/vypnuto na ovládacím panelu. LCD obrazovka se rozsvítí asi na 8 sekund a potom zhasne. Chcete-li rádio vypnout, znovu stiskněte tlačítko zapnuto/vypnuto.



POZNÁMKA:

Je-li kapacita baterie nedostatečná, rádio se automaticky vypne. V takovém případě musíte do rádia vložit novou baterii nebo jej musíte připojit k elektrické síti. Potom je nutno dvakrát stisknout tlačítko vypnuto/zapnuto, aby došlo k opětovnému zapnutí rádia.

Nastavení času



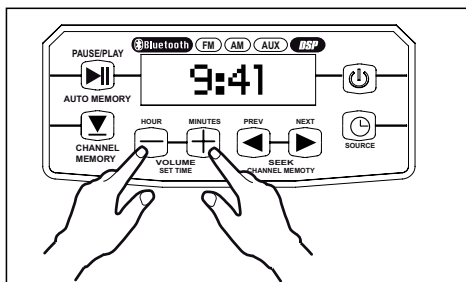
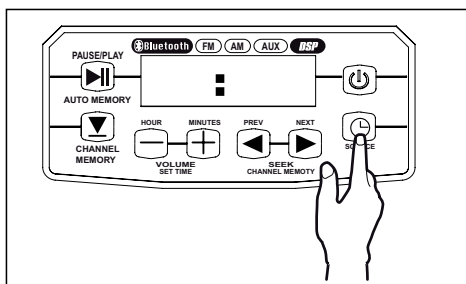

POZNÁMKA:

Pro zobrazení času na displeji musí být v rádiu vložené AAA baterie.



Stiskněte a chvíli podržte tlačítko SOURCE , abyste vstoupili do režimu nastavení času.

- Stisknutím tlačítka HOUR  nastavte hodiny.
- Stisknutím tlačítka MINUTES  nastavte minuty.
- Nastavený čas potvrďte stisknutím SOURCE .

Volba režimu přehrávání

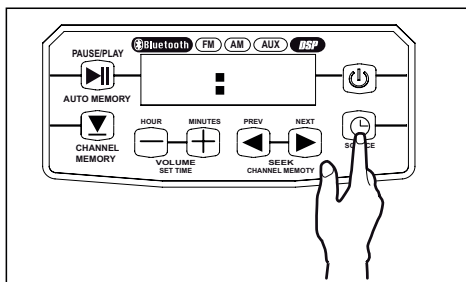



Zapněte rádio a mačkáním tlačítka SOURCE vyberte požadovaný režim. K dispozici je režim rádia (FM nebo AM) a režim přehrávání audia z externího zdroje (AUX).



POZNÁMKA:

Režim AUX může být zvolen pouze v případě, je-li do rádia připojen kabel pro externí zařízení (JACK 3,5 mm). Jakmile kabel do rádia připojíte, bude automaticky nastaven režim AUX bez ohledu na předchozí navolený (FM/AM). Jakmile kabel od rádia odpojíte, rádio se vrátí zpět na dříve zvolený režim.

Automatické vyhledávání rozhlasových stanic

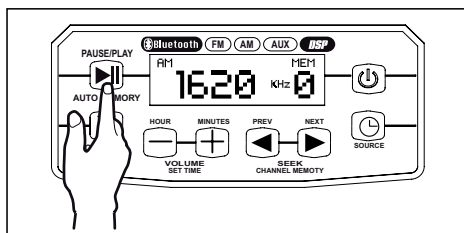

Zapněte rádio a zvolte rozsah FM nebo AM. Stiskněte a na několik sekund podržte tlačítko AUTO MEMORY , aby došlo k automatickému vyhledání rozhlasových stanic, a potom toto tlačítko uvolněte. Rádio vyhledá a postupně uloží nalezené stanice. Jakmile bude uloženo 10 rozhlasových stanic, rádio ukončí vyhledávání a spustí první stanici, která byla vyhledána. Pomocí tlačítek VOLUME/SET TIME  a  nastavte hlasitost rádia.



Ruční vyhledávání rozhlasových stanic

Zapněte rádio a zvolte rozsah FM nebo AM.

Krokové vyhledávání:

- Pomocí tlačítek SEEK/CHANNEL MEMORY  a  (tlačítko PREV nebo NEXT) vyhledejte rozhlasovou stanici. Stisknutím tlačítka PREV nebo NEXT postupujte dopředu nebo dozadu po jednotlivých krocích (0,5 MHz). Jakmile najdete rozhlasovou stanici, rádio zahájí přehrávání této stanice.
- Stiskněte a držte tlačítko CHANNEL/MEMORY , aby došlo k uložení

vyhledané rozhlasové stanice. LCD obrazovka bude zobrazovat „MEM + X“ (X představuje číslice 0–9). Pomocí tlačítek SEEK/CHANNEL MEMORY ◀ a ▶ zvolte číslo pro uložení rozhlasové stanice.

Rychlé vyhledávání:

- Stiskněte a chvíli držte tlačítka SEEK/CHANNEL MEMORY ◀ a ▶ (tlačítko PREV nebo NEXT), aby došlo k automatickému vyhledání rozhlasové stanice a potom tato tlačítka uvolníte. Rádio provede rychlé vyhledání rozhlasové stanice, a zastaví přehrávání, jakmile bude stanice vyhledána.
- Stiskněte a držte tlačítko CHANNEL/MEMORY ◀ a ▶, aby došlo k uložení vyhledané rozhlasové stanice. LCD obrazovka bude zobrazovat „MEM + X“ (X představuje číslice 0–9). Pomocí tlačítek SEEK/CHANNEL MEMORY ◀ a ▶ zvolte číslo pro uložení rozhlasové stanice.

Použití rádia

Rozsah FM/AM

Zapněte rádio a zvolte rozsah FM/AM. Stisknutím tlačítka CHANNEL/MEMORY ◀ a ▶ zahajte poslech uložené rozhlasové stanice.

Nastavení hlasitosti

Pomocí tlačítek VOLUME ⊖ a ⊕ nastavte požadovanou hlasitost. Hlasitost lze nastavit v rozsahu od 0 do 16. Hodnota hlasitost se zobrazí na displeji.

Ztlumení

Chcete-li dočasně vypnout zvuk, stiskněte tlačítko MUTE ⏏. Po opětovném stisknutí tohoto tlačítka dojde k obnovení nastavené hlasitosti.



POZNÁMKA:

Stisknutím jakéhokoliv tlačítka se rozsvítí displej na 8 sekund.

Přehrávání zvuku z externích zařízení

Rádio umožňuje přehrávání zvuku z externího zařízení (mobilní telefon, MP3 přehrávač, CD přehrávač apod.) a to jedním ze dvou způsobů:

- v režimu AUX
- v režimu Bluetooth

Režim AUX

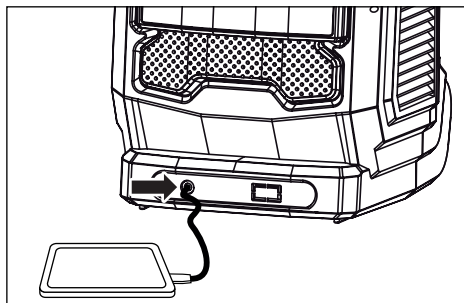

- Propojte rádio a externím zařízením pomocí dodaného zvukového kabelu. Jeden konec zapojte do externího zařízení, druhý konec do vstupu AUX na rádiu. Rádio automaticky vstoupí do režimu AUX.
- Vaším externím zařízením nyní ovládáte přehrávání audia rádiem.

Režim Bluetooth

- Aktivujte režim Bluetooth u zařízení, které bude připojeno.
- Mačkejte tlačítko SOURCE Ⓞ, dokud se nerozsvítí nápis Bluetooth.
- Ze seznamu, který nabízí váš přístroj, vyberte název pracovního rádia a zvolte možnost párování zařízení. Během párování obou zařízení bude tlačítko blikat Bluetooth. Bude-li párování úspěšné, tlačítko se trvale rozsvítí.
- Vaším externím zařízením nyní ovládáte přehrávání audia.
- Vaším externím zařízením nyní ovládáte přehrávání audia rádiem.

Nabíjení pomocí USB vstupu

USB vstup rádia lze použít pro nabíjení externího zařízení, např. mobilního telefonu.

Nabíjení je možné pouze v případě, je-li rádio napájeno pomocí napájecího kabelu nebo pomocí baterie.



POZNÁMKA:

Probíhá-li USB nabíjení, režim AM je automaticky zablokován. Může být zvolen pouze režim FM nebo AUX. Režim FM bude ovšem rušen, a proto vám doporučujeme, abyste při USB nabíjení režimy FM/AM nepoužívali.

PÉČA A ÚDRŽBA



UPOZORNĚNÍ:

Před jakýmkoli čištěním nebo údržbou odpojte rádio od napájecího zdroje.

Doporučujeme vám provádět pravidelné čištění rádia, aby došlo k odstranění prachu a nečistot, které se nahromadí uvnitř nebo na povrchu tohoto zařízení.

- Vnější povrch rádia čistěte jemným otíráním měkkým a lehce navlhčeným hadříkem.
- Pravidelně vyfoukejte prach a nečistoty čistým suchým vzduchem. Při tomto úkonu vždy používejte schválené ochranné brýle, aby bylo sníženo riziko poranění zraku.



UPOZORNĚNÍ:

Nikdy nepoužívejte čisticí prostředky, chemické prostředky nebo rozpouštědla, které by mohly poškodit plastové díly.

Z důvodu ochrany před požárem a/ nebo úrazem elektrickým proudem nelijte dovnitř tohoto zařízení vodu ani jiné kapaliny.

OCHRANA ŽIVOTNÍHO PROSTŘEDÍ



Po skončení životnosti výrobku je nutné při likvidaci vzniklého odpadu postupovat v souladu s platnou legislativou. Výrobek obsahuje elektrické/elektronické součásti. Neodhazujte do směsného odpadu, odevzdejte zpracovateli odpadu nebo na místo zpětného odběru nebo odděleného sběru tohoto typu odpadu.

**ROZKRESLENÁ SESTAVA
TJRLI2001**

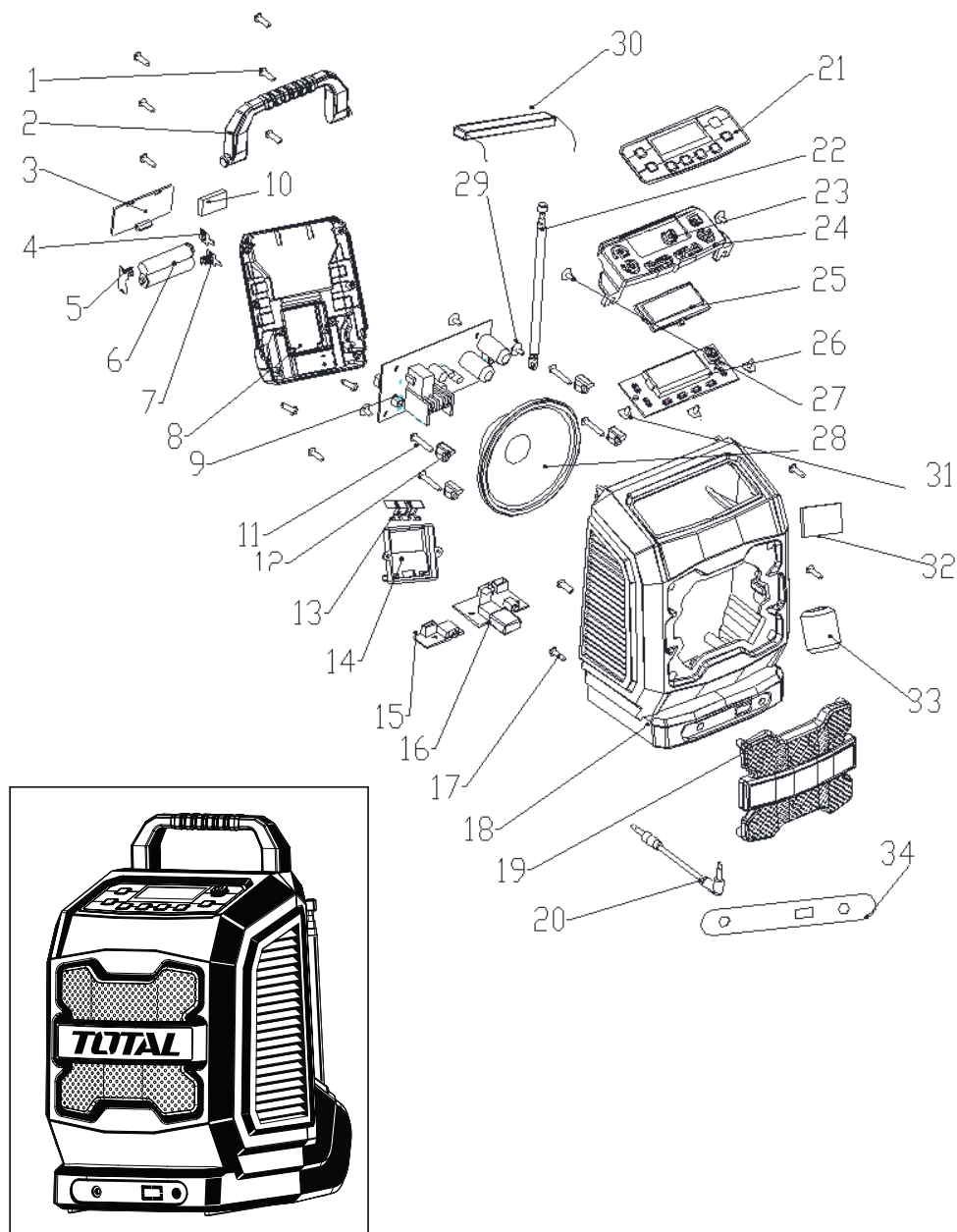

SEZNAM NÁHRADNÍCH DÍLŮ TJRLI2001

Č.	Popis části	Ks	Č.	Popis části	Ks
1	Závitořezný šroub ST3,5 x 13	6	18	Přední kryt	1
2	Rukojeť	1	19	Síťovaný kryt	1
3	Kryt prostoru pro baterie	1	20	Audio kabel 3,5 mm	1
4	Anoda	1	21	Fólie s tlačítky	1
5	Anoda a katoda	1	22	Anténa	1
6	Baterie typu AAA	2	23	Spínač	1
7	Katoda	1	24	Držák	1
8	Zadní kryt	1	25	Průhledný kryt	1
9	Hlavní deska plošných spojů	1	26	Ovládání – deska plošných spojů	1
10	Molitan	1	27	Závitořezný šroub ST2,9 x 10	8
11	Závitořezný šroub ST3,0 x 18	4	28	Reproduktor	1
12	Přítlačná deska	4	29	Závitořezný šroub ST3,5 x 13	4
13	Základna kolíku	2	30	Magnetická anténa	1
14	Přítlačná deska	1	31	Závitořezný šroub ST2,9 x 7	1
15	Aux – deska plošných spojů	1	32	Oboustranná nálepka	1
16	USB – deska plošných spojů	1	33	Magnetická příchytka	1
17	Závitořezný šroub ST3,5 x 13	2	34	Nálepka	1

ZÁRUČNÍ LHŮTA A PODMÍNKY

ODPOVĚDNOST ZA VADY (ZÁRUKA)

Uplatnění nároku na bezplatnou záruční opravu se řídí zákonem č. 89/2012 Sb., přičemž odpovědnost za vady na Vámi zakoupený výrobek platí po dobu 2 let od data jeho zakoupení - pokud např. na obalu či promomateriálu není uvedena delší doba pro nějakou část či celý výrobek.

Při splnění níže uvedených podmínek, které jsou v souladu s tímto zákonem, Vám výrobek bude bezplatně opraven.

ZÁRUČNÍ PODMÍNKY

- 1) Prodávající je povinen spotřebiteli zboží předvést (pokud to jeho povaha umožňuje) a vystavit doklad o koupi v souladu se zákonem. Všechny údaje v dokladu o koupi musí být vypsány nesmazatelným způsobem v okamžiku prodeje zboží.
- 2) Již při výběru zboží pečlivě zvažte, jaké funkce a činnosti od výrobku požadujete. To, že výrobek nevyhovuje Vaším pozdějším technickým nárokům, není důvodem k jeho reklamaci.
- 3) Při uplatnění nároku na bezplatnou opravu musí být zboží předáno s řádným dokladem o koupi.
- 4) Pro přijetí zboží k reklamaci by mělo být pokud možno očištěno a zabaleno tak, aby při přepravě nedošlo k poškození (nejlépe v originálním obalu). V zájmu přesné diagnostiky závady a jejího dokonalého odstranění spolu s výrobkem zašlete i jeho originální příslušenství.
- 5) Servis nenese odpovědnost za zboží poškozené přepravcem.
- 6) Servis dále nenese odpovědnost za zaslání příslušenství, které není součástí základního vybavení výrobku. Výjimkou jsou případy, kdy příslušenství nelze odstranit z důvodu vady výrobku.
- 7) Odpovědnost za vady („záruka“) se vztahuje na skryté a viditelné vady výrobku.
- 8) Záruční opravu je oprávněn vykonávat výhradně autorizovaný servis značky Total.
- 9) Výrobce odpovídá za to, že výrobek bude mít po celou dobu odpovědnosti za vady vlastnosti a parametry uvedené v technických údajích, při dodržení návodu k použití.
- 10) Nárok na bezplatnou opravu zaniká, jestliže:
 - a) výrobek nebyl používán a udržován podle návodu k obsluze.
 - b) byl proveden jakýkoliv zásah do konstrukce stroje bez předchozího písemného povolení vydaného firmou Madal Bal a.s. nebo autorizovaným servisem značky Total.
 - c) výrobek byl používán v jiných podmínkách nebo k jiným účelům, než ke kterým je určen.
 - d) byla některá část výrobku nahrazena neoriginální součástí.
 - e) k poškození výrobku nebo k nadměrnému opotřebení došlo vinou nedostatečné údržby.
 - f) výrobek havaroval, byl poškozen vyšší mocí či nedbalostí uživatele.
 - g) škody vzniklé působením vnějších mechanických, teplotních či chemických vlivů.
 - h) vady byly způsobeny nevhodným skladováním, či manipulací s výrobkem.
 - i) výrobek byl používán (pro daný typ výrobku) v agresivním prostředí např. prашném, vlhkém.
 - j) výrobek byl použit nad rámec přípustného zatížení.
 - k) bylo provedeno jakékoliv falšování dokladu o koupi či reklamační zprávy.
- 11) Odpovědnost za vady se nevztahuje na běžné opotřebení výrobku nebo na použití výrobku k jiným účelům, než ke kterým je určen.
- 12) Odpovědnost za vady se nevztahuje na opotřebení výrobku, které je přirozené v důsledku jeho běžného používání, např. obroušení brusných kotoučů, nižší kapacita akumulátoru po dlouhodobém používání apod.
- 13) Poskytnutím záruky nejsou dotčena práva kupujícího, která se ke koupi věci vztahují podle zvláštních právních předpisů.
- 14) Nelze uplatňovat nárok na bezplatnou opravu vady, na kterou již byla prodávajícím poskytnuta sleva. Pokud si spotřebitel výrobek svépomocí opraví, pak výrobce ani prodávající nenese odpovědnost za případné poškození výrobku či újmu na zdraví v důsledku neodborné opravy či použití neoriginálních náhradních dílů.
- 15) Na vyměněné zboží či jeho část v záruční lhůtě neplyne nová dvouletá záruka od data výměny, ale dvouletá záruka se počítá od data zakoupení původního výrobku.
- 16) V případě sporu mezi kupujícím a prodávajícím ve vztahu kupní smlouvy, který se nepodařilo mezi stranami urovnat přímo, má kupující právo obrátit se na obchodní inspekci jako subjekt mimosoudního řešení spotřebitelských sporů. Na webových stránkách obchodní inspekce je odkaz na záložku „ADR-mimosoudní řešení sporů“.

ZÁRUČNÍ A POZÁRUČNÍ SERVIS

Pro uplatnění práva na záruční opravu se obraťte na obchodníka, u kterého jste zboží zakoupili.

Pro pozáruční opravu se obraťte na autorizovaný servis značky Total, kterým je Band servis s.r.o. na adrese Těšínská 234/120 716 00 Ostrava-Radvanice tel./fax. 596 232 390.

V případě potřeby se pro bližší informace ohledně záruční a pozáruční opravy výrobků značky Total obraťte na e-mail: servis@madalbal.cz; Tel.: 222 745 132 nebo 222 745 133 nebo přímo také na adresu Madal Bal a.s. Letovská 532 199 00 Praha Letňany v době Po-Pá 9:30-17:30.

EU PROHLÁŠENÍ O SHODĚ

Předmět prohlášení-model, identifikace výrobku:

Vrtací akušroubovák 12 V
TDLI1232, TDLI1232M, TDLI1232E, TDLI1232S, TDLI1232-6, TDLI1232-8,
TDLI1232-4, TDLI1232-9, TDLI12320, UTDLI1232

Výrobce: TOTAL TOOLS CO., PTE. LTD. No. 45 Shanghai Road,
Suzhou Industrial Park, Čína

prohlašuje, že výše popsany předmět prohlášení je ve shodě s příslušnými harmonizačními právními předpisy Evropské unie: 2006/42 ES; (EU) 2011/65; (EU) 2014/30;
Toto prohlášení se vydává na výhradní odpovědnost výrobce.

Harmonizované normy (včetně jejich pozměňujících příloh, pokud existují), které byly použity k posouzení shody a na jejichž základě se shoda prohlašuje:

EN 62841-1:2015; EN 62841-2-1:2018; EN 62841-2-2:2014; EN 60745-1:2009;
EN 60335-1:2012; EN 60335-2-29:2004; EN 61000-3-2:2014; EN 61000-3-3:2013;
EN 62233:2008; EN 55014-1:2017; EN 55014-2:2015; EN 50581:2012

Kompletaci technické dokumentace 2006/42 ES provedl Martin Šenkýř, Madal Bal a.s.
Technická dokumentace (2006/42 ES) je k dispozici na adrese dovozce
Madal Bal, a.s. Průmyslová zóna Příklad 244, 760 01 Zlín.

Místo a datum vydání EU prohlášení o shodě: Shanghai 19.09.2019

Jméno a podpis osoby oprávněné vypracovat prohlášení o shodě jménem výrobce:

Osborn Zou



TOTAL

One-Stop Tools Station

TOTAL

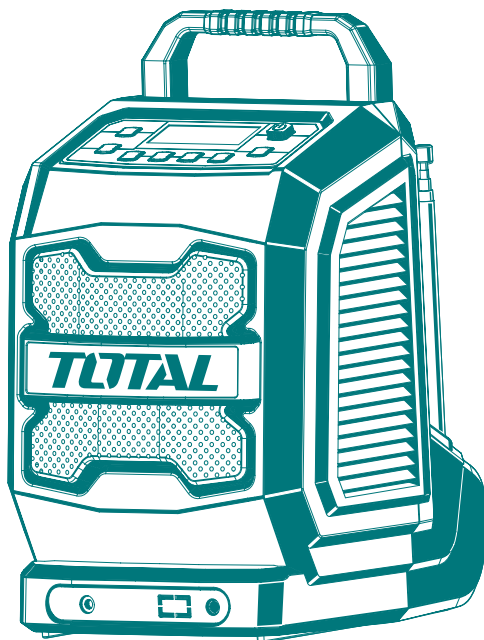

PRACOVNÍ RÁDIO LITHIUM-ION

www.totaltools.cn
TOTAL TOOLS CO., PTE. LTD.
VYROBENO V ČÍNĚ
T0719.V01

20 V