

SIEMENS



Sušička
WT47X940EU

<http://www.siemens-home.bsh-group.com/cz>

cs Návod k použití a instalaci



Vaše nová sušička

Rozhodli jste se pro zakoupení sušičky značky Siemens.

Věnujte prosím několik minut času přečtení a seznámení se s přednostmi vaší sušičky.

Pro zajištění vysoké kvality značky Siemens byla u každé sušičky opouštějící náš závod provedena pečlivá kontrola funkce a bezvadného stavu.

Další informace k našim výrobkům, příslušenství, náhradním dílům a servisu najdete na našich internetových stránkách www.siemens-home.bsh-group.com nebo se obraťte na naše servisní střediska.

Popisuje-li návod k použití a instalaci různé modely, bude na odpovídajících místech upozorněno na rozdíly.



Uvedte sušičku do provozu teprve po přečtení tohoto návodu k použití a instalaci!

Grafická úprava

Varování!

Tato kombinace symbolu a výstražného slova upozorňuje na eventuelní nebezpečnou situaci. Nedodržení pokynů může mít za následek smrt nebo poranění.

Pozor!

Toto výstražné slovo upozorňuje na eventuelní nebezpečnou situaci. Nedodržení pokynů může mít za následek věcné a/nebo ekologické škody.

Pokyn/tip

Pokyny pro optimální používání spotřebiče / užitečné informace.

1. 2. 3. / a) b) c)

Manipulační kroky jsou označeny číslicemi nebo písmeny.

■ / -

Výčty jsou označeny čtverečkem nebo pomlčkou.

Obsah

 Předpokládané použití	4	 Obsluha spotřebiče	32
 Bezpečnostní pokyny	5	Zapnutí spotřebiče	32
Děti / dospělí / domácí zvířata	5	Otevření dvířek	32
Instalace	6	Vložení prádla do bubnu	33
Obsluha	8	Zavření dvířek	33
Čištění/údržba	10	Nastavení programu	34
 Pokyny pro úsporu	12	Spuštění programu	34
 Instalace a připojení spotřebiče	12	Průběh programu	34
Rozsah dodávky	12	Vyjmutí nebo přidání prádla	34
Instalace spotřebiče	13	Přerušení programu	35
Připojení spotřebiče	14	Konec programu	35
Před prvním použitím	15	Vyjmutí prádla a vypnutí spotřebiče	35
Volitelné příslušenství	16	Vyprázdnění nádržky na kondenzovanou vodu	35
 Stručný návod	17	 Nastavení spotřebiče	37
 Seznámení se spotřebičem	18	Dětská pojistka	37
Přehled spotřebiče	18	Zvuky	37
Panel	19	Další nastavení spotřebiče	37
 Displej	20	 Home Connect	40
Přehled displeje	20	Vyvolání nabídky Home Connect	41
Logika ovládání	21	Spojení s domácí sítí nebo aplikací Home Connect	41
Význam symbolů	22	Řízení energie	43
Význam barev	22	Stav	43
Upozornění na displeji	23	Aktivace/deaktivace Wi-Fi	44
 Přehled programů	25	Resetování síťových nastavení	44
 Nastavení programu	27	Aktualizace softwaru	44
Správa programů	27	Upozornění k ochraně údajů	44
Konfigurace programu	29	Prohlášení o shodě	45
Přídavné funkce	30	 Sušení s košem na sušení vlny	45
 Prádlo	31	Koš na sušení vlny	45
Příprava prádla	31	Upevnění koše na sušení vlny	46
Třídění prádla	31	Příklady použití	46
		Nasazení vložky a spuštění programu	47

	Odtok kondenzované vody . . .	47
	Čištění a údržba	50
	Čištění spotřebiče	50
	Čištění senzoru vlhkosti	51
	Čištění sítka v nádržce na kondenzovanou vodu	52
	Čištění vzduchového kanálu	52
	Čištění spodní části	53
	Údržba spotřebiče	57
	Příprava před údržbou spotřebiče . .	57
	Provedení jednoduché údržby spotřebiče	58
	Provedení intenzivní údržby spotřebiče	61
	Nápověda pro spotřebič.	64
	Přeprava spotřebiče	66
	Hodnoty spotřeby	67
	Tabulka s hodnotami spotřeby	67
	Nejefektivnější program pro bavlněné textilie.	67
	Technické údaje	68
	Likvidace	68
	Zákaznický servis	69

Předpokládané použití

- Tento spotřebič je určen pouze pro použití v domácnosti.
- Neinstalujte ani neprovozujte tento spotřebič v místech, kde je vystaven působení mrazu nebo venkovního prostředí. Pokud ve spotřebiči zmrzne zbytková voda, vzniká nebezpečí jeho poškození. Zmrzlé hadice mohou praskat / mohou se vytvářet trhliny.
- Spotřebič lze používat pouze pro sušení a aviváž domácího prádla, tj. částí, které byly vyprány ve vodě a jsou vhodné pro sušení v bubnu pračky (viz štítek na prádle). Používání spotřebiče pro jiné účely je mimo určenou oblast jeho použití a je zakázáno.
- Tento spotřebič je určen pro použití maximálně ve výšce 4 000 metrů nad hladinou moře.

Než zapnete spotřebič:

Zkontrolujte, zda spotřebič nemá viditelné poškození. Nespouštějte spotřebič, je-li poškozený. V případě jakýchkoli problémů se obraťte na našeho odborného prodejce nebo zákaznický servis.

Čtěte a dodržujte provozní a instalační pokyny a všechny další informace dodané společně s tímto spotřebičem.

Uschovejte dokumenty pro další použití nebo pro další majitele.

Bezpečnostní pokyny

Následující bezpečnostní informace a pokyny jsou určeny pro vaši ochranu před zraněním i ochranu vašeho prostředí před věcnými škodami.

Je však třeba přijmout potřebná opatření a při instalaci, údržbě, čištění a provozu spotřebiče postupovat s náležitou opatrností.

Děti / dospělí / domácí zvířata

Varování **Nebezpečí smrti!**

Děti a jiné osoby, které nejsou schopné posoudit příslušné nebezpečí při používání spotřebiče, se mohou poranit nebo se mohou dostat do životu nebezpečné situace. Proto vezměte na vědomí tyto skutečnosti:

- Děti ve věku od 8 let a dospělé osoby s omezenými fyzickými, smyslovými či duševními schopnostmi nebo osoby s nedostatečnými zkušenostmi mohou spotřebič používat, pokud jsou pod dohledem nebo absolvovaly školení o bezpečném používání spotřebiče a pochopily potenciální nebezpečí používání spotřebiče.

- S tímto spotřebičem si nesmějí hrát děti.
- Nenechte děti provádět čištění nebo údržbu tohoto spotřebiče bez dozoru.
- Dětem do 3 let a domácím zvířatům zabraňte kontaktu s tímto spotřebičem.
- Nenechávejte spotřebič bez dozoru, jsou-li v blízkosti děti nebo jiné osoby, které nejsou schopny posoudit nebezpečí.

Varování **Nebezpečí smrti!**

Děti se mohou uzavřít uvnitř spotřebiče a dostat se do životu nebezpečné situace.

- Neumísťujte spotřebič za dveře, protože ty mohou blokovat dvířka spotřebiče nebo bránit jejich úplnému otevření.
- Dosáhne-li spotřebič konce své životnosti, vytáhněte síťovou zástrčku ze zásuvky, **než** oddělíte síťový kabel, a potom zničte zámek na dvířkách spotřebiče.

Varování **Nebezpečí udušení!**

Děti se mohou zabalit do obalů/fólie nebo součástí balení, pokud je jim dovoleno si s nimi hrát, nebo si je mohou přetáhnout přes hlavu a udusit se.

Obaly, fólie a součásti balení udržujte z dosahu dětí.

Varování

Nebezpečí otravy!

Prací prostředky a aviváže mohou být při požití jedovaté. Při jejich náhodném pozření vyhledejte lékařskou pomoc. Uchovávejte prací prostředky a aviváž mimo dosah dětí.

Varování

Podráždění očí/kůže!

Kontakt s prací prostředky nebo aviváží může způsobit podráždění očí nebo kůže. Pokud vám prací prostředky či aviváž vniknou do očí nebo přijdou do styku s pokožkou, propláchněte je vodou. Uchovávejte prací prostředky a aviváž mimo dosah dětí.

Instalace

Varování

Nebezpečí úrazu elektrickým proudem/požáru/věcných škod/poškození spotřebiče!

Není-li spotřebič řádně instalován, může to vést k nebezpečné situaci. Zajistěte následující:

- Síťové napětí ve vaší zásuvce musí odpovídat napětí uvedenému na spotřebiči (výrobní štítek). Na výrobním štítku je uvedeno zatížení při připojení a požadovaná pojistková ochrana.

- Spotřebič nesmí být napájen externím spínacím zařízením, jako je časovač, ani připojen k okruhu, který se pravidelně zapíná a vypíná.
- Síťová zástrčka a zásuvka s ochranným kontaktem si odpovídají a uzemnění musí být řádně nainstalováno.
- Instalace musí mít odpovídající průřez.
- Síťová zástrčka musí být vždy volně přístupná. Pokud to není možné, z důvodu dodržení příslušných bezpečnostních předpisů musí být do trvalé instalace zabudován spínač (2 pólový spínač) v souladu s předpisy pro elektrickou instalaci.
- Při použití jističe zbytkového proudu používejte pouze zařízení s tímto označením: . Jedině toto označení zaručuje, že jsou splněny všechny příslušné předpisy.

Varování

Nebezpečí úrazu elektrickým proudem / požáru / věcných škod / poškození spotřebiče!

Je-li síťový kabel spotřebiče upraven či poškozen, může dojít k úrazu elektrickým proudem, zkratu nebo požáru při přehřátí. Síťový kabel nesmí být zamotaný, stlačený nebo upravovaný a nesmí být v kontaktu s tepelnými zdroji.

⚠ Varování**Nebezpečí požáru / věcných škod / poškození spotřebiče!**

Použití prodlužovacích šňůr nebo elektrických linek může způsobit požár v důsledku přehřátí či zkratu.

Připojte spotřebič přímo k uzemněné zásuvce, která byla řádně instalovaná.

Nepoužívejte prodlužovací šňůry, elektrické linky nebo vícecestné konektory.

⚠ Varování**Nebezpečí poranění / věcných škod / poškození spotřebiče!**

■ Při provozu může spotřebič vibrovat či se pohybovat, což může vést k poranění nebo věcným škodám.

Umístěte spotřebič na čistou, rovnou, pevnou plochu a s použitím vodováhy jej vyrovnejte pomocí šroubovacích nohou.

■ Nesprávné umístění (uložení) tohoto spotřebiče na pračce může vést k poranění, věcným škodám a/nebo poškození spotřebiče. Má-li být tento spotřebič umístěn na pračce, musí mít tato pračka minimálně stejnou hloubku a šířku jako spotřebič a musí být na místě zajištěna případnou vhodnou přípojovací sadou. → *Strana 16*

Spotřebič MUSÍ být touto přípojovací sadou zajištěn. Jiný způsob ukládání spotřebiče na jiná zařízení je zakázán.

■ Uchopíte-li spotřebič za vyčnívající části (např. dvířka spotřebiče) při zvedání nebo posouvání, mohou se tyto části ulomit a způsobit poranění. Při posouvání spotřebiče neuchopujte spotřebič za žádné vyčnívající části.

Varování

Nebezpečí zranění!

- Spotřebič je velmi těžký. Jeho zvedání může způsobit poranění. Nezvedejte spotřebič sami.
- Spotřebič má ostré hrany, o které si můžete pořezat ruce. Neuchopujte spotřebič za ostré hrany. Při jeho zvedání používejte ochranné rukavice.
- Nejsou-li hadice a síťové kabely správně vedeny, může vznikat nebezpečí zakopnutí s následkem poranění. Hadice a kabely vedte tak, aby nepředstavovaly nebezpečí zakopnutí.

Obsluha

Varování

Nebezpečí exploze/požáru!

Prádlo, které přišlo do styku s rozpouštědly, olejem, voskem, odstraňovačem vosku, barvou, mazivem nebo odstraňovačem skvrn, se může při sušení v pračce vznítit, či dokonce způsobit explozi spotřebiče. Proto dodržujte tato opatření:

- Před sušením v pračce prádlo důkladně propláchněte teplou vodou a pracím prostředkem.

- Nevkládejte prádlo do tohoto spotřebiče k sušení, pokud nebylo nejprve vypráno.
- Nepoužívejte spotřebič, pokud byly pro čištění prádla použity průmyslové chemikálie.

Varování

Nebezpečí exploze/požáru!

- Pokud jsou zbytky ve filtru na vlákna, mohou se během sušení vznítit nebo dokonce způsobit požár či explozi spotřebiče. Pravidelně čistěte filtr na vlákna.
- Některé předměty se mohou při sušení vznítit, nebo dokonce způsobit požár či explozi spotřebiče. Z kapes částí prádla odstraňte zapalovače nebo zápalky.
- Je-li ve vzduchu kolem spotřebiče uhelný prach, může dojít k explozi. Dbejte na to, aby prostor kolem spotřebiče byl za jeho provozu čistý.

Varování

Nebezpečí požáru / věcných škod / poškození spotřebiče!

Spotřebič obsahuje R290, chladivo, které je ekologicky neškodné, ale hořlavé. Oheň a zápalné zdroje udržujte z dosahu spotřebiče.



⚠ Varování**Nebezpečí požáru / věcných škod / poškození spotřebiče!**

Je-li program ukončen před skončením sušicího cyklu, zabraňuje se dostatečnému ochlazení prádla, které se může vznítit, nebo může dojít k věcným škodám či poškození spotřebiče.

- Během poslední části sušicího cyklu se prádlo v bubnu neohřívá (ochlazovací cyklus). Tím je zaručeno, že prádlo zůstává na teplotě, při níž nebude poškozeno.
- Nevypínejte spotřebič před ukončením sušicího cyklu, pokud ihned nevyjmete všechny části prádla z bubnu a nerozprostřete je (pro uvolnění tepla).

⚠ Varování**Nebezpečí otravy / věcných škod!**

Kondenzační voda není vhodná pro pití a může být kontaminovaná textilním prachem. Kontaminovaná kondenzační voda může představovat nebezpečí pro zdraví a může způsobit věcné škody.

Tuto vodu nepijte ani dále nepoužívejte.

⚠ Varování**Nebezpečí otravy!**

Čisticí prostředky, které obsahují rozpouštědla, mohou uvolňovat jedovaté výpary. Nepoužívejte čisticí prostředky, které obsahují rozpouštědla.

⚠ Varování**Nebezpečí zranění!**

- Opíráte-li se nebo si sedáte na otevřená dvířka spotřebiče, spotřebič se může převrhnout a způsobit vám poranění. Neopírejte se o otevřená dvířka spotřebiče.
- Vylézáte-li na spotřebič, horní deska může prasknout a způsobit vám poranění. Nelezte na spotřebič.
- Saháte-li do bubnu, který se dosud otáčí, můžete si poranit ruce. Počkejte, až se buben přestane otáčet.

Pozor!

Věcné škody / poškození spotřebiče

- Překročili-li množství prádla ve spotřebiči maximální kapacitu naplnění, nemusí spotřebič řádně fungovat nebo může dojít k věcným škodám či poškození spotřebiče.
Nepřekračujte maximální kapacitu naplnění sušeného prádla. Dodržujte maximální kapacitu naplnění stanovenou pro jednotlivé programy. → *Strana 25*
- Provozujete-li spotřebič bez vzduchového filtru (např. filtru na chmýří, zásobníku na prach, v závislosti na konkrétním spotřebiči), nebo je-li vzduchový filtr neúplný či vadný, může dojít k poškození spotřebiče.
Neprovozujte spotřebič bez vzduchového filtru nebo s vadným či neúplným filtrem.
- Lehké předměty jako vlasy a textilní prach mohou být za provozu spotřebiče nasáty do vzduchového vstupu.
Udržujte je z dosahu spotřebiče.
- Pěna a pěnová guma se mohou při sušení ve spotřebiči deformovat nebo rozpustit.
Nesušte ve spotřebiči části prádla, které obsahují pěnu nebo pěnovou gumu.

- Nalijete-li do spotřebiče špatné množství pracího nebo čisticího prostředku, může dojít k věcným škodám nebo poškození spotřebiče.
Používejte prací prostředky / aviváž / čisticí prostředky a změkčovadla v souladu s pokyny výrobce.
- Pokud se spotřebič přehřívá, nemusí řádně fungovat nebo může dojít k věcným škodám či poškození spotřebiče.
Dbejte na to, aby vzduchový vstup spotřebiče nebyl za provozu nikdy blokován a aby prostor kolem spotřebiče byl přiměřeně větrán.

Čištění/údržba

Varování **Nebezpečí smrti!**

Spotřebič je poháněn elektrinou. Hrozí úraz elektrickým proudem při dotyku součástí pod napětím. Proto dodržujte tato opatření:

- Vypněte spotřebič. Odpojte spotřebič od napájení (vytáhněte zástrčku).
- Nikdy se nedotýkejte zástrčky mokřýma rukama.
- Při vytahování síťové zástrčky ze zásuvky vždy držte samotnou zástrčku a nikdy síťový kabel, jinak může dojít k poškození síťového kabelu.

- Neprovádějte žádné technické úpravy spotřebiče nebo jeho funkcí.
- Opravy a jiné práce na spotřebiči musí provádět pouze zákaznický servis nebo elektrikář. Totéž platí pro výměnu síťového kabelu (v případě potřeby).
- Náhradní síťové kabely lze objednávat u zákaznického servisu.

Varování

Nebezpečí otravy!

Čisticí prostředky, které obsahují rozpouštědla, mohou uvolňovat jedovaté výpary. Nepoužívejte čisticí prostředky, které obsahují rozpouštědla.

Varování

Nebezpečí úrazu elektrickým proudem / věcných škod / poškození spotřebiče!

Pronikne-li do spotřebiče voda, může dojít ke zkratu.

Pro čištění spotřebiče nepoužívejte tlakový nebo parní čistič, hadici ani stříkáč pistolí.

Varování

Nebezpečí poranění / věcných škod / poškození spotřebiče!

Používání náhradních dílů a příslušenství jiných značek je nebezpečné a může způsobit poranění, věcné škody nebo poškození spotřebiče.

Z bezpečnostních důvodů používejte původní náhradní díly a příslušenství.

Pozor!

Věcné škody / poškození spotřebiče

Čisticí prostředky a přípravky pro předběžnou přípravu prádla (např. odstraňovač skvrn, spreje pro předeprání) mohou způsobit poškození, pokud se dostanou do styku s povrchem spotřebiče. Proto přijměte tato opatření:

- Nedovolte těmto přípravkům vejít do styku s plochami spotřebiče.
- Spotřebič čistěte pouze vodou a měkkým, vlhkým hadrem.
- Jakékoli čisticí prostředky, spreje nebo zbytky jiných látek okamžitě odstraňte.

Pokyny pro úsporu

- Prádlo před sušením vyždímejte. Při sušším prádle se zkracuje doba trvání programu a snižuje se spotřeba energie.
- Do spotřebiče plňte maximální množství prádla podle příslušných programů.

Upozornění: Při překročení maximálního množství prádla se prodlouží doba trvání programu a zvýší spotřeba energie.

- Spotřebič používejte ve větrané místnosti a zajistěte, aby byla větrací mřížka spotřebiče volná, aby byla zajištěna výměna vzduchu.
- Pravidelně odstraňujte ze spotřebiče vlákna. Při znečištění spotřebiče vlákna se prodlužuje doba trvání programu a zvyšuje se spotřeba energie.
- Pokud před spuštěním programu nebo po skončení programu neprovedete žádné kroky ovládání, spotřebič se automaticky přepne do režimu úspory energie. Displej a kontrolky po několika minutách zhasnou a bliká  (Start/pauza). Režim úspory energie se ukončí, když znovu provedete ovládání spotřebiče, např. otevřete a zavřete dvířka.
- Když delší dobu během režimu úspory energie neprovedete žádné kroky ovládání, spotřebič se automaticky přepne do pohotovostního režimu / standby.

Upozornění: Pokud je aktivovaná Wi-Fi, spotřebič se automaticky nevypne.

Instalace a připojení spotřebiče

Rozsah dodávky

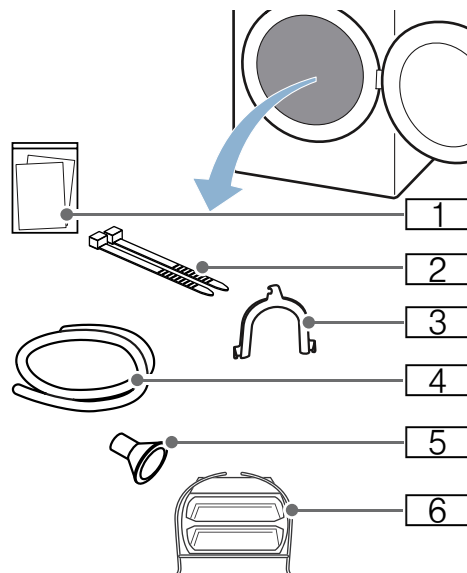

- 1 Průvodní dokumenty (např. návod k použití a instalaci)
- 2 Upevňovací materiál
- 3 Oblouk pro upevnění odtokové hadice
- 4 Odtoková hadice
- 5 Připojovací adaptér
- 6 Koš na sušení vlny

1. Ze spotřebiče odstraňte veškerý obalový materiál a ochranné kryty.
2. Zatlačte na dvířka.

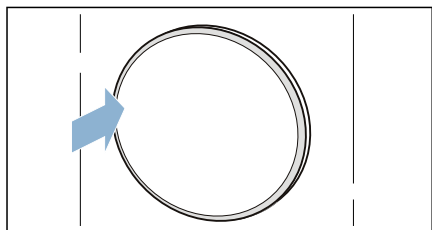

Zámek dvířek se odemkne a dvířka se otevrou.

3. Otevřete dvířka.
4. Vyjměte z bubnu veškeré příslušenství.

Nyní můžete spotřebič nainstalovat a připojit.

Pozor!

Nebezpečí věcných škod a poškození spotřebiče

Předměty, které nejsou určené pro provoz ve spotřebiči a které zůstanou v bubnu, mohou způsobit věcné škody a poškození spotřebiče.

Odstraňte tyto předměty i veškeré příslušenství z bubnu.

Instalace spotřebiče

⚠ Varování

Nebezpečí smrti!

Děti se mohou uzavřít uvnitř spotřebiče a dostat se do životu nebezpečné situace.

- Neumísťujte spotřebič za dveře, protože ty mohou blokovat dvířka spotřebiče nebo bránit jejich úplnému otevření.
- Dosáhne-li spotřebič konce své životnosti, vytáhněte síťovou zástrčku ze zásuvky, **než** oddělíte síťový kabel, a potom zničte zámek na dvířkách spotřebiče.

⚠ Varování

Nebezpečí exploze/požáru!

Je-li ve vzduchu kolem spotřebiče uhelný prach, může dojít k explozi. Dbejte na to, aby prostor kolem spotřebiče byl za jeho provozu čistý.

⚠ Varování

Nebezpečí požáru / věcných škod / poškození spotřebiče!

Spotřebič obsahuje R290, chladivo, které je ekologicky neškodné, ale hořlavé.

Oheň a zápalné zdroje udržujte z dosahu spotřebiče.



⚠ Varování

Nebezpečí poranění / věcných škod / poškození spotřebiče!

- Při provozu může spotřebič vibrovat či se pohybovat, což může vést k poranění nebo věcným škodám. Umístěte spotřebič na čistou, rovnou, pevnou plochu a s použitím vodováhy jej vyrovnejte pomocí šroubovacích nohou.
- Nesprávné umístění (uložení) tohoto spotřebiče na pračce může vést k poranění, věcným škodám a/nebo poškození spotřebiče. Má-li být tento spotřebič umístěn na pračce, musí mít tato pračka minimálně stejnou hloubku a šířku jako spotřebič a musí být na místě zajištěna případnou vhodnou přípojovací sadou. → *Strana 16* Spotřebič MUSÍ být touto přípojovací sadou zajištěn. Jiný způsob ukládání spotřebiče na jiná zařízení je zakázán.
- Uchopíte-li spotřebič za vyčnívající části (např. dvířka spotřebiče) při zvedání nebo posouvání, mohou se tyto části zlomit a způsobit poranění. Při posouvání spotřebiče neuchopujte spotřebič za žádné vyčnívající části.

⚠ Varování

Nebezpečí zranění!

- Spotřebič je velmi těžký. Jeho zvedání může způsobit poranění. Nezvedejte spotřebič sami.
- Spotřebič má ostré hrany, o které si můžete pořezat ruce. Neuchopujte spotřebič za ostré hrany. Při jeho zvedání používejte ochranné rukavice.

Pozor!

Věcné škody / poškození spotřebiče

Pokud se spotřebič přehřívá, nemusí řádně fungovat nebo může dojít k věcným škodám či poškození spotřebiče.

Dbejte na to, aby vzduchový vstup spotřebiče nebyl za provozu nikdy blokován a aby prostor kolem spotřebiče byl přiměřeně větrán.

Pozor!

Nebezpečí věcných škod a poškození spotřebiče

U spotřebiče byl před vyexpedováním ze závodu proveden funkční test a může obsahovat zbytkovou vodu. Když se spotřebič nakloní o více než 40°, může tato zbytková voda vytéct.

Spotřebič nainstalujte následujícím způsobem:

1. Spotřebič umístěte na suchou, rovnou a pevnou plochu.
2. Pomocí vodováhy zkontrolujte vyrovnaní spotřebiče.

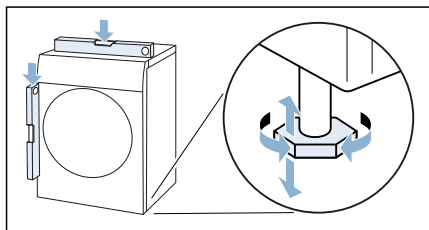

3. V případě potřeby spotřebič znovu vyrovnejte otáčením nožiček. Nyní můžete spotřebič připojit.

Upozornění

- Všechny nožky spotřebiče musí pevně stát na podlaze.
- V případě nesprávně vyrovnaného spotřebiče se mohou vyskytovat různé zvuky, vibrace a házení bubnu a ze spotřebiče může vytékat zbytková voda.

Připojení spotřebiče

⚠ Varování

Nebezpečí úrazu elektrickým proudem/požáru/věcných škod/poškození spotřebiče!

Není-li spotřebič řádně instalován, může to vést k nebezpečné situaci. Zajistěte následující:

- Síťové napětí ve vaší zásuvce musí odpovídat napětí uvedenému na spotřebiči (výrobní štítek). Na výrobním štítku je uvedeno zatížení při připojení a požadovaná pojistková ochrana.
- Spotřebič nesmí být napájen externím spínacím zařízením, jako je časovač, ani připojen k okruhu, který se pravidelně zapíná a vypíná.
- Síťová zástrčka a zásuvka s ochranným kontaktem si odpovídají a uzemnění musí být řádně nainstalováno.
- Instalace musí mít odpovídající průřez.
- Síťová zástrčka musí být vždy volně přístupná. Pokud to není možné, z důvodu dodržení příslušných bezpečnostních předpisů musí být do trvalé instalace zabudován spínač (2 pólový spínač) v souladu s předpisy pro elektrickou instalaci.
- Při použití jističe zbytkového proudu používejte pouze zařízení s tímto označením: . Jedině toto označení zaručuje, že jsou splněny všechny příslušné předpisy.

⚠ Varování

Nebezpečí úrazu elektrickým proudem / požáru / věcných škod / poškození spotřebiče!

Je-li síťový kabel spotřebiče upraven či poškozen, může dojít k úrazu elektrickým proudem, zkratu nebo požáru při přehřátí.

Síťový kabel nesmí být zamotaný, stlačený nebo upravovaný a nesmí být v kontaktu s tepelnými zdroji.

⚠ Varování

Nebezpečí požáru / věcných škod / poškození spotřebiče!

Použití prodlužovacích šňůr nebo elektrických linek může způsobit požár v důsledku přehřátí či zkratu.

Připojte spotřebič přímo k uzemněné zásuvce, která byla řádně instalovaná.

Nepoužívejte prodlužovací šňůry, elektrické linky nebo vícecestné konektory.

⚠ Varování

Nebezpečí zranění!

Nejsou-li hadice a síťové kabely správně vedeny, může vznikat nebezpečí zakopnutí s následkem poranění.

Hadice a kabely ved'te tak, aby nepředstavovaly nebezpečí zakopnutí.

Spotřebič připojte následujícím způsobem:

1. Připojte odtokovou hadici.

→ *Strana 47*

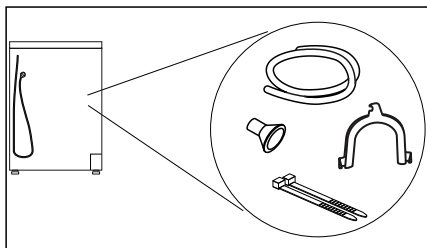

2. Síťovou zástrčku spotřebiče zapojte do určené zásuvky.

3. Zkontrolujte, zda je zástrčka řádně zapojená.

Spotřebič je nyní připravený k provozu.

Pozor!

Nebezpečí věcných škod a poškození spotřebiče

Spotřebič obsahuje chladivo a může dojít k jeho poškození, pokud bude uveden do provozu hned po přepravě. Spotřebič nechte před uvedením do provozu dvě hodiny stát.

Upozornění: V případě pochybností nechte spotřebič připojit kvalifikovaným odborníkem.

Před prvním použitím

Než zapnete spotřebič:

Zkontrolujte, zda spotřebič nemá viditelné poškození. Nespouštějte spotřebič, je-li poškozený. V případě jakýchkoli problémů se obraťte na našeho odborného prodejce nebo zákaznický servis.

Upozornění: Po správné instalaci a připojení je spotřebič připravený k provozu. Nejsou nutná žádná další opatření.

Volitelné příslušenství

Volitelné příslušenství si můžete objednat* u zákaznického servisu:







- **Koš na sušení vlny:**
Vlněné textilie, sportovní obuv a plyšová zvířátka sušte nebo větrejte v koši na sušení vlny.
 - Objednáací číslo: —.
- **Podstavec:**
Sušičku můžete zvýšit kvůli lepšímu vkládání a vyndávání prádla pomocí podstavce.
Prádlo můžete přemísťovat ve výsuvném koši na prádlo, který je integrovaný v podstavci.
 - Objednáací číslo: **WZ20505**.
- **Souprava pro spojení pračky a sušičky:**
Sušičku můžete prostorově úsporně umístit na vhodnou pračku stejné hloubky a šířky.
Sušičku bezpodmínečně upevněte na pračku pomocí této spojovací soupravy.
 - Objednáací číslo s výsuvnou pracovní deskou: —.
 - Objednáací číslo bez výsuvné pracovní desky: —.

* v závislosti na vybavení spotřebiče

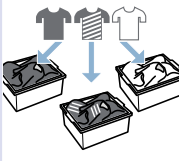

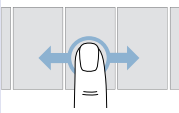
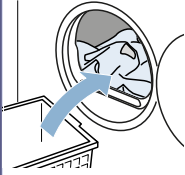
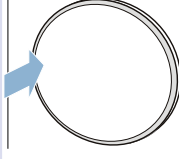
Stručný návod

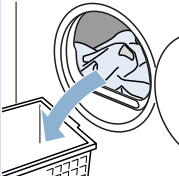
Upozornění: Spotřebič musí být odborně nainstalovaný a připojený. → *Strana 12*

<p>1</p>	<p>Před spuštěním programu:</p>	<p>→ </p>	<p>→ </p>	<p>→ </p>
		<p>Roztřídte prádlo.</p>	<p>Zapněte spotřebič.</p>	<p>Zvolte program.</p>
<p>2</p>	<p></p>	<p>→ </p>	<p>→ </p>	<p>→ </p>
	<p>Otevřete dvířka a vložte prádlo.</p>	<p>Zavřete dvířka.</p>	<p>V případě potřeby: Změňte nastavení programu.</p>	<p>Spusťte program.</p>
<p>3</p>	<p>Po skončení programu:</p>	<p>→ </p>	<p>→ </p>	<p>→ </p>
		<p>Otevřete dvířka a vyjměte prádlo.</p>	<p>Přepněte spotřebič do pohotovostního režimu / standby.</p>	<p>Vyprázdňte nádržku na kondenzovanou vodu.</p>

Seznámení se spotřebičem

Přehled spotřebiče

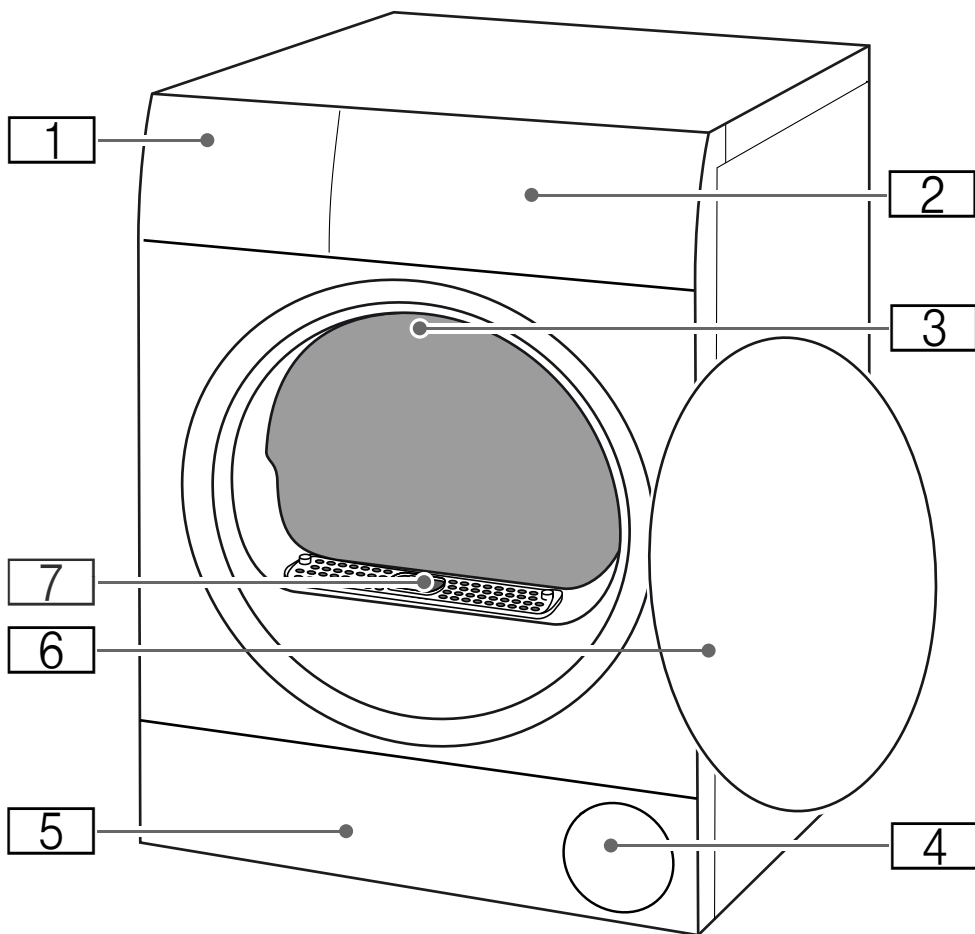

- 1** Nádržka na kondenzovanou vodu
- 2** Panel
- 3** Vnitřní osvětlení bubnu (v závislosti na vybavení spotřebiče)
- 4** Větrací mřížka
- 5** Krytka pro údržbu spodní části
- 6** Dvířka
- 7** Kryt vzduchového kanálu

Panel



1 Displej

Displej tohoto spotřebiče reaguje na dotyky (dotykový displej).

- Ovládání lehkým stisknutím/dotknutím nebo přejížděním/listováním
- Zobrazení nastavení a informací

2 :

Automatické otevření dvířek.

Dvířka můžete automaticky otevřít pouze tehdy, když je spotřebič zapnutý a dovoluje to fáze programu.

3 : Zapnutí spotřebiče nebo přepnutí do pohotovostního režimu / standby.

Displej

Displej tohoto spotřebiče reaguje na dotyky (dotykový displej). Displej se ovládá lehkým stisknutím/dotknutím nebo přeježděním prstem / listováním.

Pozor!

Nebezpečí věcných škod a poškození spotřebiče.

Displej může být při násilné manipulaci poškozen. Neklepejte na displej ostrým předmětem a chraňte ho před působením silného tlaku.

Upozornění: Může se stát, že spotřebič nerozpozná dotykové pokyny blízko okraje displeje, pokud je dotyk mimo rozpoznávací oblast.

Přehled displeje

Po zapnutí:

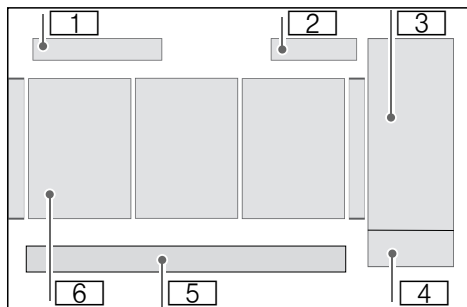

- 1** Programy nebo oblíbené programy
- 2** Čas → Strana 39
- 3** Přídavné funkce → Strana 30
- 4** Start nebo pauza
- 5** Nastavení spotřebiče → Strana 37
- 6** Programy → Strana 25

Po zvolení programu:

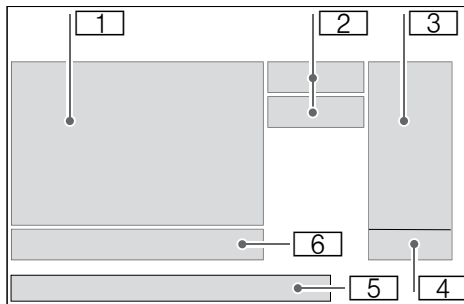

- 1** Program → Strana 25
- 2** Konfigurace programu → Strana 27
- 3** Přídavné funkce → Strana 30
- 4** Start nebo pauza → Strana 37
- 5** Nastavení spotřebiče → Strana 37
- 6** Správa programů → Strana 27

Logika ovládání

Stisknutí/dotknutí

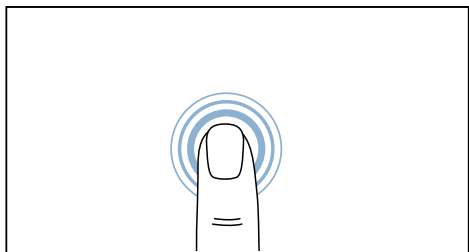

Pro otevření prvku nebo nastavení stiskněte příslušný prvek na displeji.

Přejetí prstem / listování

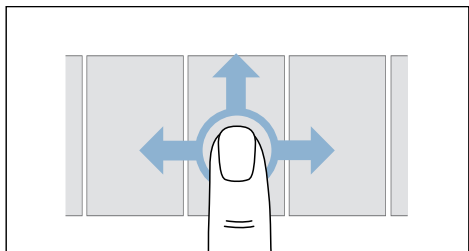

Pro vodorovné nebo svislé posouvání zobrazených obsahů přejíždějte po displeji prstem / listujte.

Význam symbolů



Nastavení deaktivované



Nastavení aktivované



Zpět na zobrazí o úroveň výše

Význam barev



Nastavení lze aktivovat nebo je již aktivované





Nastavení nelze aktivovat



Nastavení je aktivované

Upozornění na displeji

Ukazatel	Informace
<p>Nádržka na kondenzovanou vodu je plná. Spotřebič není připravený k provozu. Vyprázdněte nádržku na kondenzovanou vodu.</p>	<ul style="list-style-type: none"> ■ Vyprázdněte nádržku na kondenzovanou vodu a nasadte ji. → <i>Strana 35</i> Poté stiskněte ▶ (Start/pauza). ■ Vyčistěte filtr v nádržce na kondenzovanou vodu. → <i>Strana 52</i> ■ Pokud je nainstalovaná volitelná odtoková hadice*, zajistěte, aby odtoková hadice: <ul style="list-style-type: none"> - byla správně připojená, → <i>Strana 47</i> - nebyla zalomená, - nebyla zablokovaná nebo ucpaná, např. usazeninami. ■ Proveďte intenzivní údržbu spotřebiče. → <i>Strana 61</i> ■ Zkontrolujte, zda se do spodní části nedostaly nějaké předměty. Otevřete krytku pro údržbu a případné předměty odstraňte. → <i>Strana 53</i>
<p>Filtr na vlákna je plný. To má vliv na dobu sušení. Vyjměte a vyprázdněte filtr na vlákna a sběrnou nádobu. Obojí pak vyčistěte teplou vodou.</p>	<p>Čištění spodní části → <i>Strana 53</i></p>
<p>Je třeba provést jednoduchou údržbu spotřebiče. Ta zajišťuje trvale optimální výsledky sušení. Celková doba trvání je cca 40 min.</p>	<p>Po určité době používání vám spotřebič automaticky doporučí, abyste provedli jednoduchou údržbu spotřebiče. Proveďte jednoduchou údržbu spotřebiče. → <i>Strana 58</i></p>
<p></p>	<ul style="list-style-type: none"> ■ vyp.: Wi-Fi je deaktivovaná a spotřebič není spojený s domácí sítí. ■ bliká: Spotřebič se pokouší navázat spojení s domácí sítí. ■ svítí: Wi-Fi je aktivovaná a spotřebič je spojený s domácí sítí.
<p></p>	<p>svítí: Spotřebič je spojený se systémem Smart Energy System (manažerem energie) (není dostupné ve všech zemích)</p>
<p>Je k dispozici aktualizace softwaru. Chcete spustit instalaci?</p>	<p>Je k dispozici nová verze softwaru pro spotřebič. Proveďte aktualizaci softwaru. → <i>Strana 44</i></p>
<p>selfCleaning</p>	<p>Probíhá automatické samočištění spotřebiče. Během zobrazeného procesu nevytahujte nádržku na kondenzovanou vodu a nepřerušujte program.</p>

Obsah bubnu je ještě horký. Ochlazování aktivováno. Spotřebič lze normálně používat.

Při sušení mohou vznikat vysoké teploty. Pro vychladnutí prádla sníží proces CoolDown teplotu v bubnu. Když se dvířka neotevřou, spustí se v následujících případech po 30 sekundách proces CoolDown:

- pozastavení programu,
- přerušení programu,
- přepnutí spotřebiče do pohotovostního režimu/standby pomocí aplikace.

Spotřebič můžete během procesu CoolDown nadále obsluhovat.

Upozornění

- Během procesu CoolDown se buben otáčí dál i v pozastaveném stavu.
- Regulace teploty může trvat až 10 minut.

* V závislosti na vybavení spotřebiče nebo dostupném příslušenství



Přehled programů

Program	Maximální naplnění
Název programu Krátký popis programu, příp. pro které textilie je vhodný.	Maximální množství prádla vztahující se k hmotnosti suchých textilií
Bavlna Odolné textilie, textilie z bavlny nebo lnu s možností vyvářky.	9 kg
Nemačkové prádlo Textilie ze syntetických vláken nebo směsových tkanin.	3,5 kg
Mix Směs bavlněných a syntetických textilií.	3 kg
Spodní prádlo Choulostivé prací spodní prádlo, např. z krajky, lycry, saténu nebo směsových tkanin.	1 kg
Vlna krátký Vlna nebo textilie s podílem vlny vhodné pro praní v pračce. Upozornění <ul style="list-style-type: none"> ■ Textilie budou nadýchanější, ale nikoli suché. ■ Po skončení programu textilie vyjměte a nechte je uschnout. 	0,5 kg
Vlna v koši Textilie z vlny nebo s podílem vlny. Upozornění: Textilie sušte výhradně v koši na sušení vlny → <i>Strana 45.</i>	1 náplň koše
myTime Časový program pro všechny druhy textilií kromě vlny a hedvábí Vhodný pro předsušené nebo mírně vlhké prádlo a pro dosušení vícevrstvého, silného prádla. Upozornění: Při časovém programu není automaticky rozpoznána zbývající vlhkost prádla. Pokud je prádlo po sušení ještě příliš vlhké, nechte program zopakovat a v případě potřeby prodlužte dobu trvání programu. → "Nastavení programu" na straně 27	3 kg
myTime studený Časový program pro všechny textilie kromě vlny a hedvábí. Pro osvěžení nebo vyvětrání málo nošeného prádla. Upozornění: Dobu trvání programu můžete přizpůsobit. → "Nastavení programu" na straně 27	3 kg
Rychlý 40' Směs syntetických textilií a textilií z lehké bavlny.	2 kg

Jeans	6 kg
Džíny a silné, dvouvrstvé textilie z bavlny.	
Upozornění: Textilie sušte naruby.	
Ručníky	6 kg
Odolné ručníky a župany z bavlny.	
Přikrývky	2,5 kg
Textilie, polštáře, prošíváné přikrývky nebo deky plněné syntetickými vlákny.	
Upozornění: Velké kusy sušte jednotlivě. Řiďte se značkami pro údržbu.	
Polštáře	1 polštář
Polštáře plněné peřím nebo syntetickými vlákny.	
Upozornění: Po skončení programu natřepete peřiny, aby se náplň rovnoměrně rozložila a uvolnila se vlhká místa. Příp. znovu spusťte program.	
Sport/outdoor	1 kus
Oblečení odolné proti vlivům počasí a outdoorové oblečení s membránovým povrchem a hydrofobní textilie.	
Košile/halenky	1,5 kg
Košile/halenky z bavlny, Inu, syntetických vláken nebo směsových tkanin.	
Upozornění: Po sušení prádlo vyžehlete nebo pověste. Zbývající vlhkost se rovnoměrně rozloží.	
Jemné prádlo	2 kg
Choulostivé prací textilie např. ze saténu, syntetických vláken nebo směsových tkanin.	
Obuv v koši	1 pár
Obuv / sportovní a volnočasová obuv.	
Upozornění	
<ul style="list-style-type: none"> ■ Textilie sušte výhradně v koši na sušení vlny → <i>Strana 45.</i> ■ Nesušte obuv z kůže nebo s koženými částmi. 	

P+ Nastavení programu

Po nastavení programu se zobrazí dostupná nastavení programu.

Nastavení programu můžete aktivovat/deaktivovat nebo přizpůsobit.

Upozornění

- V každém programu nejsou k dispozici všechna nastavení programu.
- Změny se pro program neukládají trvale.
- Pro návrat na zobrazení o úroveň výše stiskněte ← .
- Pro zavření aktuálního zobrazení stiskněte X .

Nastavení programu se aktivuje/deaktivuje následujícím způsobem:

Stiskněte nastavení.

Nastavení je aktivované, když je označené. Nastavení je deaktivované, když není označené.

Upozornění: Změny se převezmou bez dalšího potvrzení.

Nastavení programu se přizpůsobí následujícím způsobem:

1. Stiskněte nastavení. Zobrazí se možnosti nastavení.
2. Držte stisknutou posouvací lištu a přejeďte prstem doleva/doprava.

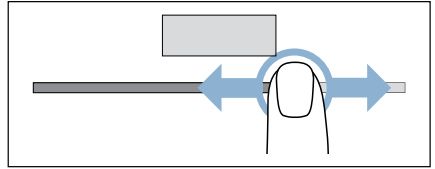

Zobrazí se nastavená hodnota.

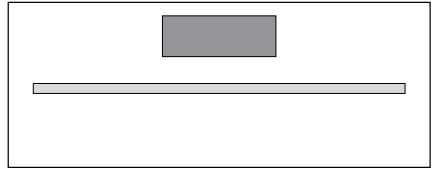

Upozornění: Změny se převezmou bez dalšího potvrzení.

Správa programů

Po nastavení programu máte k dispozici různé funkce pro správu programů.

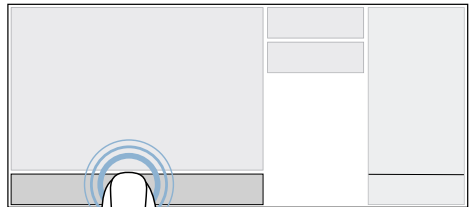

Odložený start

Před spuštěním programu můžete nastavit, kdy má být program hotový.

1. Stiskněte ☹ (Hotovo za).
2. Přizpůsobte nastavení programu, dokud se nezobrazí požadovaná doba do skončení programu.

Upozornění: Pokud jste na spotřebiči nastavili čas, můžete konec programu nastavit pomocí času.

Pokud jste čas nenastavili, můžete konec programu nastavit pouze v hodinách a v krocích po 30 minutách.

3. Stiskněte ▷▢ (Start/pauza). Konec programu je nyní nastavený a program se spustí s časovou prodlevou.

Upozornění: V případě potřeby můžete ještě přidat nebo vyjmout prádlo. → *Strana 34*

Flex. start

Aktivujte **Flex. start**, aby mohl systém Smart Energy (řízení energie) spustit spotřebič, když fotovoltaické zařízení vašeho domu dodává dostatečné množství energie nebo je výhodný tarif elektrického proudu.

Upozornění: Systém Smart Energy (řízení energie) může spotřebič spustit pouze tehdy, když jsou systém Smart Energy (řízení energie) a spotřebič navzájem spojené.

Nastavení programu se přizpůsobí následujícím způsobem:

1. Stiskněte ☹ (Hotovo za).
2. Přizpůsobte nastavení programu, dokud se nezobrazí požadovaná doba do skončení programu.

Upozornění: Pokud jste na spotřebiči nastavili čas, můžete konec programu nastavit pomocí času.

Pokud jste čas nenastavili, můžete konec programu nastavit pouze v hodinách a v krocích po 30 minutách.

3. Stiskněte ▷▢ (Start/pauza).
4. V následující hlášení na displeji stiskněte **Flex. start**.
5. Stiskněte □.

Na displeji se zobrazí ☹.

Funkce **FlexStart** je nyní aktivovaná a spotřebič vyčká na vzdálené spuštění prostřednictvím systému chytré správy energií (Energy manager).

1. Stiskněte ▷▢ (Start/pauza).
2. Otevřete dvířka.
3. Přidejte nebo vyjměte prádlo.
4. Zavřete dvířka.
5. Stiskněte ▷▢ (Start/pauza).
6. Stiskněte □.

Funkce **FlexStart** je nyní aktivovaná a spotřebič vyčká na vzdálené spuštění prostřednictvím systému chytré správy energií (Energy manager).

Upozornění: Dálkové spuštění se z bezpečnostních důvodů v následujících případech deaktivuje:

- otevření dvířek,
- přerušení programu,
- opětovné stisknutí □ (vzdálený start),
- stisknutí ☹,
- výpadek elektrického proudu.

Upozornění: Pokud systém Smart Energy (řízení energie) spotřebič nespustí nebo bylo deaktivováno dálkové spuštění, spustí se program přesto před uplynutím nastaveného časového intervalu a skončí po uplynutí časového intervalu.

Informace o programu

Ke každému programu si můžete nechat zobrazit užitečné informace.

Stiskněte .

Oblíbený program

Některý program nebo program s přizpůsobeným nastavením můžete uložit jako oblíbený.

Oblíbený program lze uložit následovně:

1. Nastavte požadovaný program a v případě potřeby ho přizpůsobte.
 2. Stiskněte ☆ .
- Program je nyní uložený jako oblíbený.

Upozornění

- Můžete uložit maximálně 7 oblíbených programů.
- Každý program můžete uložit jen jednou.

Oblíbený program lze vyvolat následovně:

1. Stiskněte ☆ **Oblíbené** . Zobrazí se uložené oblíbené programy.
2. Stiskněte požadovaný oblíbený program.
3. Pro spuštění programu stiskněte  (Start/pauza).

Oblíbený program lze smazat následovně:

1. Vyvolejte oblíbený program.
2. Stiskněte ☆ .
3. Potvrďte upozornění na displeji. Oblíbený program je nyní smazaný.

Konfigurace programu

Po nastavení programu můžete v případě potřeby přizpůsobit konfiguraci programu.

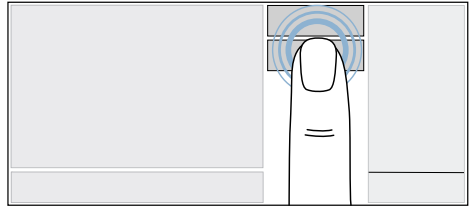

Výsledek sušení

Výsledek sušení určuje, jak moc vlhké nebo suché bude prádlo po skončení programu.

Výsledky sušení: Prádlo

 (Suché do skříňě plus)

Velmi suché. Vícevrstvé silné prádlo, které špatně schne.

 (Suché do skříňě)

Suché. Normální jednovrstvé prádlo.

 (Suché k žehlení)

Mírně vlhké. Normální jednovrstvé prádlo, které má být po sušení vlhké a ve stavu vhodném k žehlení nebo pověšení.

Upozornění: Výsledek sušení vždy závisí na druhu sušeného prádla. Kalhoty se silným páskem nebo vícevrstvé silné textilie schnou hůře než slabé lehké textilie. Proto pro dosažení stejnoměrného výsledku sušení prádlo roztráďte.

Nastavení programu se přizpůsobí následujícím způsobem:

1. Stiskněte * (Úroveň sušení).
2. Stiskněte požadovaný výsledek sušení.
3. V případě potřeby stiskněte +/- (Stupeň sušení) a přizpůsobte výsledek sušení.

Upozornění: Pokud je prádlo po sušení příliš vlhké, i když jste nastavili správný výsledek sušení, měli byste výsledek sušení přizpůsobit. Prodlouží se tím doba sušení a prádlo bude sušší.

Výsledek sušení je nyní nastavený.

Upozornění

- Změny zůstanou uloženy i v pohotovostním režimu / standby spotřebiče.
- Když přizpůsobíte stupeň sušení pro výsledek sušení, tato změna se uloží pro všechny programy a oblíbené programy s tímto nastaveným výsledkem sušení.

Doba sušení

U **časových programů** můžete přizpůsobit dobu sušení.

1. Stiskněte ⏸.
2. Nastavte požadovanou dobu. Doba sušení je nyní nastavená.

Šetrné sušení

Můžete snížit teplotu sušení pro choulostivé textilie, jako např. polyakryl nebo elastan.

Upozornění: Doba sušení se tím může prodloužit.

1. Stiskněte 🌿 (Šetrné sušení).
2. Aktivujte nebo deaktivujte nastavení.

Přídavné funkce

Po nastavení programu máte k dispozici doplňující funkce.

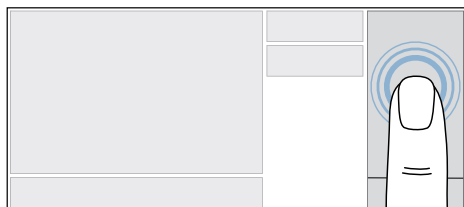

Dálkové spuštění

Můžete povolit dálkové spuštění spotřebiče pomocí aplikace Home Connect.

1. Spojte spotřebič s domácí sítí a aplikací Home Connect.
→ *Strana 40*
2. Zajistěte, aby byla dvířka zavřená.
3. Zajistěte, aby byla dětská pojistka deaktivovaná.
4. Stiskněte ⏸ (vzdálený start).

Nyní můžete spotřebič dálkově spustit pomocí aplikace Home Connect.

Upozornění: Dálkové spuštění se z bezpečnostních důvodů v následujících případech deaktivuje:

- otevření dvířek,
- přerušování programu,
- opětovné stisknutí ⏸ (vzdálený start),
- stisknutí ⏸,
- výpadek elektrického proudu.

Ochrana před zmačkáním

Můžete nastavit přídavnou ochranu prádla před zmačkáním. Aby nedošlo k pomačkání, pohybuje buben v pravidelných intervalech po sušení prádlem.

1. Stiskněte 🌀 (Načechrávání).
2. Nastavte požadovanou dobu.



Prádlo

Příprava prádla



Varování

Nebezpečí exploze/požáru!

Některé předměty se mohou při sušení vznítit, nebo dokonce způsobit požár či explozi spotřebiče.

Z kapes částí prádla odstraňte zapalovače nebo zápalky.

Pozor!

Nebezpečí poškození bubnu a textilií

Pokud v kapsách textilu necháte nějaké předměty, může při provozu dojít k poškození bubnu a textilií. Z kapes textilií odstraňte všechny předměty, jako např. kovové předměty.

Následujícím způsobem připravte prádlo:

- Látkové pásky, vázačky u zástěr atd. zavažte nebo použijte pytlík na praní prádla.
- Zapněte zipy, háčky, poutka a knoflíky. Velké kusy prádla, jako např. povlaky, zapněte.
- Velmi malé kusy, např. dětské ponožky, sušte vždy společně s velkými kusy prádla, např. ručníky.
- Pro jednotlivé kusy prádla používejte časový program.
- Úpletové textilie, např. trička, trikotové prádlo, se při prvním sušení často srazí. Použijte šetrný program.
- Prádlo se snadnou údržbou nepřesušujte. Došlo by ke zvýšenému pomačkání prádla.
- Některé prací a ošetřovací prostředky, např. škrob na prádlo nebo aviváž, obsahují částičky, které se mohou usazovat na senzoru vlhkosti. To může ovlivňovat funkci senzoru a tím také výsledek sušení.

Upozornění

- Při praní prádla, které chcete sušit v sušičce dávkujte prací a ošetřovací prostředky podle údajů výrobce.
- Senzor vlhkosti pravidelně čistěte
→ *Strana 51.*

Třídění prádla

Upozornění: Prádlo vkládejte do spotřebiče po jednotlivých kusech. Pro dosažení dobrého výsledku sušení dbejte na to, aby nebylo prádlo zamotané do sebe.

Pozor!

Nebezpečí poškození sušičky nebo textilií

Prádlo, které není vhodné pro sušení v sušičce, se může při sušení poškodit nebo může dojít k poškození spotřebiče. Prádlo před sušením rozřídte podle údajů na visačkách:

- vhodné pro sušení v sušičce
- sušení s normální teplotou
- sušení s nízkou teplotou
- nesušit v sušičce

Při třídění sušeného prádla dodržujte také následující:

- Sušte společně jen prádlo ze stejného druhu tkaniny a se stejnou strukturou, abyste dosáhli stejného výsledku sušení.
Pokud společně sušíte slabé, silné nebo vícevrstvé textilie, budou různě suché.
- Řiďte se podle popisu textilu u sušících programů.
→ "Přehled programů" na straně 25
→ "Sušení s košem na sušení vlny" na straně 45

Upozornění: Pokud se vám zdá prádlo po sušení příliš vlhké, můžete pro dosušení zvolit časový program.

Pozor!

Nebezpečí poškození spotřebiče nebo textilií

V sušičce **nesušte** následující textilie:

- Prádlo znečištěné rozpouštědly, voskem nebo tukem.
- Nevyprané textilie.
- Neprodyšné textilie, např. pogumované prádlo.
- Jemné textilie, např. hedvábí, syntetické záclony.



Obsluha spotřebiče

Zapnutí spotřebiče

Upozornění: Spotřebič musí být odborně nainstalovaný a připojený.
→ *Strana 12*

Pro zapnutí spotřebiče stiskněte .

Upozornění

- Zapnutí nebo nové spuštění spotřebiče může trvat několik sekund.
- Po prvním zapnutí spotřebiče nebo resetování na nastavení z výroby musíte nastavit požadovaný jazyk.

Otevření dvířek

Dvířka spotřebiče se mohou otvírat **automaticky**.

Upozornění: Dvířka spotřebiče můžete automaticky otevřít pouze tehdy, když je spotřebič zapnutý.

Automatické otevření dvířek se provádí následovně:

1. Pro otevření dvířek stiskněte .

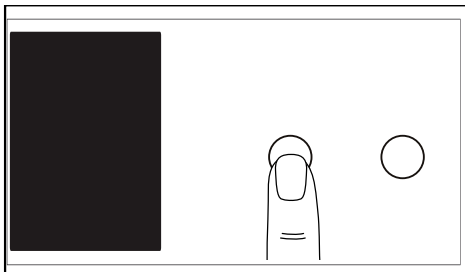

Zámek dvířek se odemkne a dvířka se otevřou.

2. Otevřete dvířka.

Při přerušení napájení spotřebiče (např. při výpadku proudu) musíte dvířka spotřebiče otevřít **manuálně**.

Manuální otevření dvířek se provádí následovně:

1. Zatlačte na dvířka.

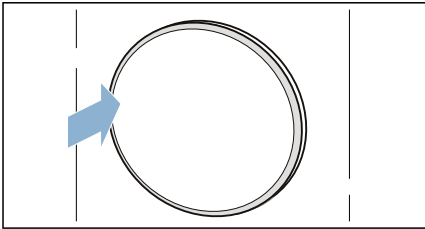

Zámek dvířek se odemkne a dvířka se otevrou.

2. Otevřete dvířka.

Vložení prádla do bubnu

1. Připravte a roztřídte prádlo.
2. Zkontrolujte, zda je buben úplně prázdný. V případě potřeby ho vyprázdněte.
3. Rozložené prádlo vložte do bubnu.

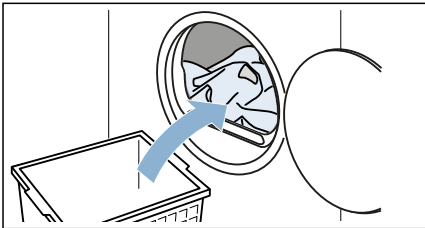
**Zavření dvířek**

Zavřete dvířka.

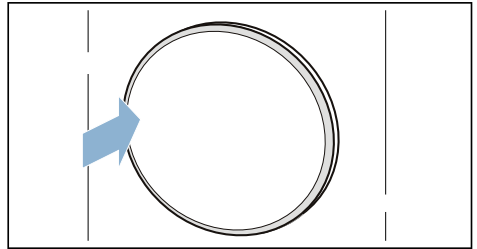

Pozor!
Nebezpečí poškození spotřebiče nebo textilií.

Nepřiskřípněte do dvířek prádlo.



Nastavení programu

Upozornění

- Pokud jste aktivovali dětskou pojistku, musíte ji nejprve deaktivovat, teprve potom můžete nastavit program. → *Strana 37*
 - Programy, které jste si uložili jako oblíbené, si můžete vyvolat pomocí ☆ a nastavit jako požadovaný program.
1. Listujte, dokud se nezobrazí požadovaný program. → *"Přehled programů" na straně 25*

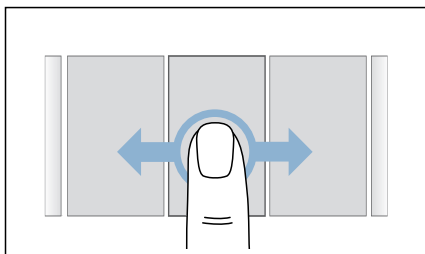

2. Stiskněte program.

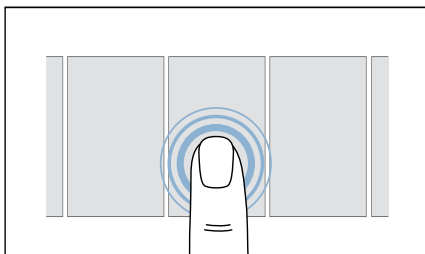

Program je nyní nastavený a zobrazí se příslušná **nastavení programu**.

3. V případě potřeby změňte **nastavení programu**.

Spuštění programu

Stiskněte ▷||| (Start/pauza).

Upozornění: Pokud chcete program zabezpečit proti neúmyslné změně nastavení, aktivujte dětskou pojistku. → *Strana 37*

Průběh programu

Stav programu se zobrazí na displeji.

Upozornění: Po zvolení programu se zobrazí předpokládaná doba sušení při maximálním naplnění. Při sušení zjišťuje senzor vlhkosti zbývající vlhkost prádla. V závislosti na vlhkosti se během provozu automaticky přizpůsobuje doba trvání programu a ukazatel zbývající doby (kromě časových programů).

Vyjmutí nebo přidání prádla

Po spuštění programu, odložení startu nebo povolení dálkového spuštění spotřebiče můžete v případě potřeby přidat nebo vyjmout prádlo.

1. Stiskněte ▷||| (Start/pauza).
2. Pro otevření dvířek stiskněte ≡.
3. Přidejte nebo vyjměte prádlo.
4. Zavřete dvířka.
5. Stiskněte ▷||| (Start/pauza).
6. Pokud chcete povolit dálkové spuštění spotřebiče, stiskněte □ (vzdálený start).

Upozornění: Pokud pozastavíte program při zavřených dvířkách, nemůže prádlo vychladnout. Proto se z bezpečnostních důvodů po 30 sekundách spustí proces CoolDown. Buben se otáčí, prádlo vychladne a na displeji se zobrazí upozornění: **Obsah bubnu je ještě horký. Ochlazování aktivováno. Spotřebič lze normálně používat.**

Proces CoolDown můžete přerušit tím, že otevřete dvířka nebo spustíte pokračování programu.

Upozornění: Doba trvání programu na displeji se aktualizuje podle množství a zbývající vlhkosti prádla. Zobrazené hodnoty se mohou po změně programu nebo množství prádla změnit.

Přerušení programu

1. Stiskněte **▶||** (Start/pauza).
2. Stiskněte **Zrušit**.
3. Pro otevření dvířek stiskněte **△**.
4. Vyjměte prádlo.

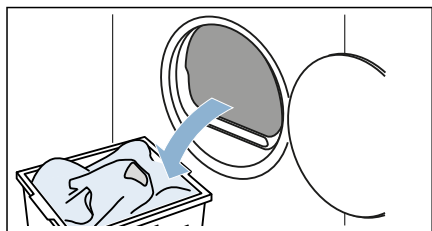

Pozor!

Nebezpečí požáru. Prádlo se může vznítit.

Pokud program zrušíte, musíte všechno prádlo vyndat a rozprostít tak, aby se z něj mohlo uniknout teplo.

Konec programu

Na displeji se zobrazí upozornění:
Prádlo je hotové.

Vyjmutí prádla a vypnutí spotřebiče

1. Pro otevření dvířek stiskněte **△**.
2. Vyjměte prádlo.

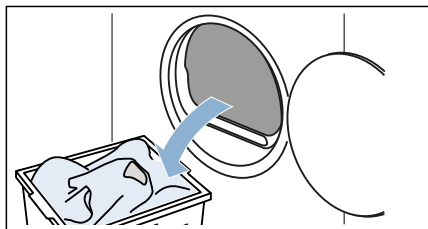

3. Pro přechod do pohotovostního režimu / standby stiskněte **⏻**.

Vyprázdnění nádržky na kondenzovanou vodu

Upozornění: Když se na displeji zobrazí upozornění: **Nádržka na kondenzovanou vodu je plná. Spotřebič není připravený k provozu. Vyprázdněte nádržku na kondenzovanou vodu.**, potvrďte upozornění na displeji.

Během sušení vzniká ve spotřebiči kondenzovaná voda.

Pokud nepoužijete odtokovou hadici, kondenzovaná voda ze spotřebiče teče do nádržky na kondenzovanou vodu. V tom případě musíte nádržku na kondenzovanou vodu vyprázdnit po každém sušení, a navíc i tehdy, pokud se během sušení předčasně naplní.

1. Vodorovně vytáhněte nádržku na kondenzovanou vodu.

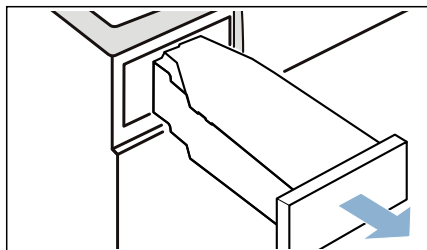

2. Vylijte kondenzovanou vodu.

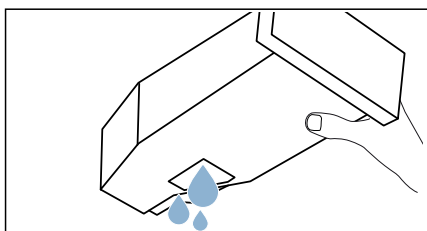

Pozor!

Nebezpečí poškození zdraví a věcných škod

Kondenzovaná voda není pitná a může být znečištěná vlákny. Znečištěná kondenzovaná voda může způsobit poškození zdraví a věcné škody. Nepijte ji ani ji nepoužívejte žádným jiným způsobem.

3. Zasuňte nádržku na kondenzovanou vodu znovu do spotřebiče tak, až citelně zaskočí.

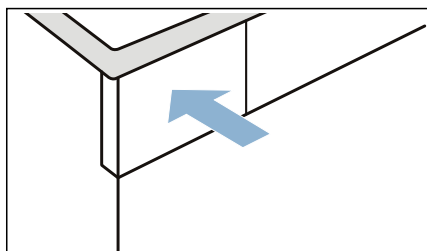



Upozornění: Sítko v nádržce na kondenzovanou vodu filtruje kondenzovanou vodu, která se používá pro automatické čištění spotřebiče. Sítko se čistí vyprázdněním kondenzované vody. Přesto sítko pravidelně kontrolujte, zda v něm nejsou usazené nečistoty, a případně je odstraňte.

→ "Čištění sítka v nádržce na kondenzovanou vodu" na straně 52

Nastavení spotřebiče

Můžete přímo aktivovat/deaktivovat následující nastavení spotřebiče nebo pod  změnit další nastavení spotřebiče.

1. Zapněte spotřebič.
2. Stiskněte  nebo držte stisknuté  a přejeďte prstem nahoru.

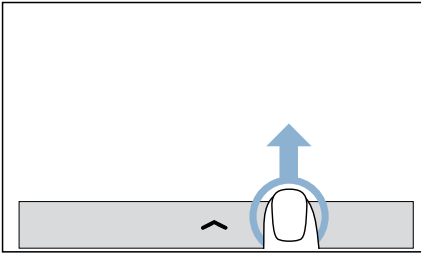

Zobrazí se nabídka.

Dětská pojistka

Můžete aktivovat nebo deaktivovat dětskou pojistku spotřebiče. Aktivací dětské pojistky zabráníte neúmyslnému ovládnutí ovládacího panelu.

Nastavení spotřebiče se aktivuje následovně:

Stiskněte .

Dětská pojistka je aktivovaná.

Upozornění

- Dětskou pojistku můžete aktivovat kdykoli po zapnutí spotřebiče.
- Dětská pojistka zůstane aktivovaná i v pohotovostním režimu / standby spotřebiče. Abyste mohli po zapnutí spotřebiče ovládat ovládací panel, musíte deaktivovat dětskou pojistku.

Nastavení spotřebiče se deaktivuje následovně:

1. Stiskněte libovolné místo na displeji. Na displeji se zobrazí upozornění.
2. Držte 3 sekundy stisknuté **Deaktivace dětské pojistky.** Dětská pojistka je deaktivovaná.

Zvuky

Akustické signály spotřebiče můžete aktivovat nebo deaktivovat. Když akustické signály deaktivujete, budete spotřebič používat bez signálů při ovládnutí a upozorňujících signálů.

Nastavení spotřebiče se aktivuje/deaktivuje následovně:

Stiskněte  / .

Akustické signály jsou aktivované/deaktivované.

Další nastavení spotřebiče

Nastavení spotřebiče můžete aktivovat/deaktivovat nebo přizpůsobit pod .

1. Stiskněte .
2. Přejeďte prstem, dokud se nezobrazí požadované nastavení.

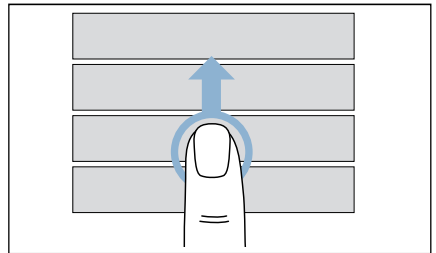

3. Stiskněte nastavení.

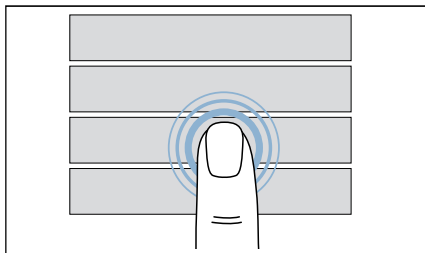

Nyní můžete nastavení aktivovat/deaktivovat nebo přizpůsobit.

Upozornění

- Změny zůstanou uložené i v pohotovostním režimu / standby spotřebiče.
- Pro návrat na zobrazení o úroveň výše stiskněte ← .
- Pro zavření aktuálního zobrazení stiskněte X .

Nastavení spotřebiče se aktivuje/deaktivuje následovně:

Stiskněte nastavení.

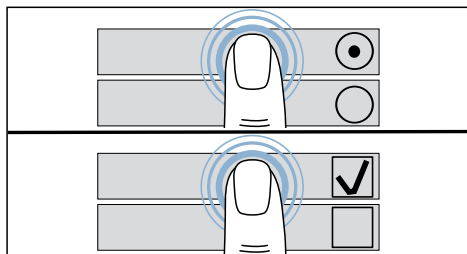

Nastavení je aktivované, když je označené. Nastavení je deaktivované, když není označené.

Upozornění: Změny se převezmou bez dalšího potvrzení.

Nastavení spotřebiče lze přizpůsobit následovně:

Stiskněte posuvací lištu **nebo** posuvací lištu podržte stisknutou a přejeďte prstem doleva/doprava.

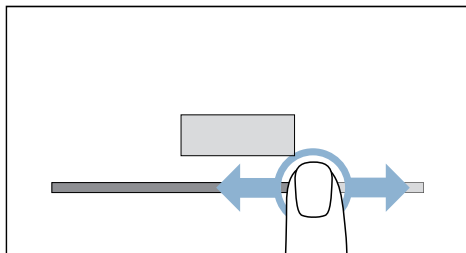

Zobrazí se nastavená hodnota.

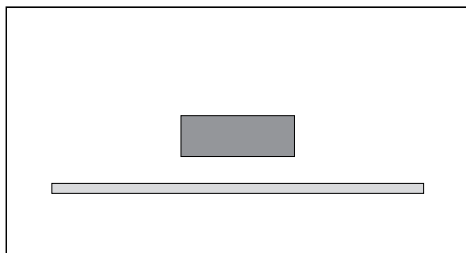

Upozornění: Změny se převezmou bez dalšího potvrzení.

Čas

Můžete aktivovat/deaktivovat a nastavit čas na spotřebiči.

1. Stiskněte **Čas**.
2. Stiskněte **Zapnuto**.
3. Pro nastavení hodin/minut stiskněte ukazatel hodin nebo minut.

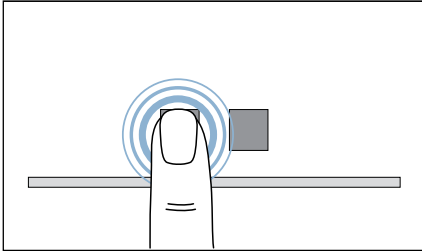

4. Přizpůsobte nastavení.
Čas na spotřebiči je aktivovaný a nastavený.

Upozornění: Čas se na displeji zobrazí pouze tehdy, pokud je aktivovaný a nastavený. → *Strana 67*

Zvuky

Můžete nastavit hlasitost akustických signálů na konci programu, signálů ovládání a upozorňujících signálů.

1. Stiskněte **Zvuky**.
2. Stiskněte **Konec programu** nebo **Tlačítka a upozornění**.
3. Přizpůsobte nastavení.
Hlasitost akustických signálů na konci programu a/nebo signálů ovládání a upozorňujících signálů je nastavená.

Jas

Můžete nastavit jas displeje.

1. Stiskněte **Jas**.
2. Přizpůsobte nastavení.
Jas displeje je nastavený.

Home Connect

Přes nastavení spotřebiče **Home Connect** budete ovládat domácí spotřebiče pomocí mobilních zařízení.

Další informace: → *Strana 40*

Aktualizace softwaru

Pomocí nastavení spotřebiče **Aktualizace softwaru** můžete aktualizovat software Home Connect, když je k dispozici nová verze.

Další informace: → *Strana 44*

Jazyky

Můžete změnit jazyk spotřebiče. Přitom se aktivuje nový jazyk spotřebiče, dosavadní jazyk se automaticky deaktivuje.

1. Stiskněte **Jazyk**.
2. Aktivujte/deaktivujte nastavení.
3. Stiskněte **Nové spuštění**.
Jazyk spotřebiče je nastavený.

Upozornění

- Změny se projeví až po novém spuštění spotřebiče.
- Zapnutí nebo nové spuštění spotřebiče může trvat několik sekund.
- Po prvním zapnutí spotřebiče nebo resetování na nastavení z výroby musíte nastavit požadovaný jazyk.

Světelný kroužek

Můžete nastavit jas a chování světelného kroužku dvířek.

1. Stiskněte **Osvětlení dvířek**.
2. Stiskněte **Nastavení jasu** nebo **Nastavení módu**.
3. Přizpůsobte nastavení.
Jas a/nebo chování světelného kroužku jsou nastavené.

Upozornění: Když aktivujete tuto funkci, zvýší se spotřeba energie oproti hodnotám uvedených v tabulce spotřeby. → *Strana 67*

Rychlost odstředování

Pokud jste prádlo před sušením nechali odstředit, můžete rychlost odstředování nastavit na spotřebiči. Podle nastavené rychlosti odstředování se doba sušení prodlouží nebo zkrátí.

Upozornění: Nastavením rychlosti odstředování se nezmění doba sušení u časových programů.

1. Stiskněte **Rychlost odstředování**.
2. Přizpůsobte nastavení.
Je nastavená rychlost odstředování, se kterou bylo prádlo před sušením odstředováno.

Jednoduchá údržba spotřebiče

Pomocí nastavení spotřebiče **Jednoduchá údržba** můžete vyvolat a spustit jednoduchou údržbu spotřebiče. Dostáhnete tak trvale optimálních výsledků sušení.

Více informací: → *Strana 57*

Intenzivní údržba spotřebiče

Pomocí nastavení spotřebiče **Intenzivní údržba** můžete vyvolat a spustit intenzivní údržbu spotřebiče. Zabráníte tak eventuálnímu zápachu ve spotřebiči po delší době bez provozu.

Více informací: → *Strana 57*

Nastavení z výroby

Můžete spotřebič resetovat na nastavení z výroby. Všechna individuální nastavení se resetují a uložené oblíbené programy se vymažou.

1. Stiskněte **Tovární nastavení**.
2. Stiskněte **Resetovat**.
Spotřebič se spustí znovu a je resetovaný na nastavení z výroby.

Upozornění: Zapnutí nebo nové spuštění spotřebiče může trvat několik sekund.



Home Connect

Tento spotřebič je způsobilý pro Wi-Fi a lze ho dálkově ovládat pomocí mobilního zařízení.

Pomocí aplikace Home Connect můžete prostřednictvím vašeho mobilního zařízení u tohoto spotřebiče:

- Nastavit a spouštět programy.
- Přizpůsobovat nastavení programů a aktivovat/deaktivovat.
- Zjišťovat stav programu.
- Přizpůsobovat nastavení spotřebiče a aktivovat/deaktivovat.
- Přepínat spotřebič do pohotovostního režimu/Standby.

Předtím, než budete moci využívat funkce Home Connect, proveďte následující kroky:

1. Nainstalujte aplikaci Home Connect na mobilním zařízení.
2. Zaregistrujte se v aplikaci Home Connect.
3. Připojte spotřebič jednorázově automaticky **nebo** manuálně k domácí síti.
4. Propojte spotřebič s aplikací Home Connect.

Informace o aplikaci najdete na naší internetové stránce pro Home Connect www.home-connect.com.



Služby Home Connect nejsou dostupné v každé zemi. Dostupnost funkce Home Connect závisí na dostupnosti služby Home Connect ve vaší zemi. Informace k tomuto najdete na www.home-connect.com.

Upozornění

- Dodržujte bezpečnostní pokyny uvedené v tomto návodu k použití a zajistěte, aby byly dodrženy také tehdy, když spotřebič ovládáte pomocí aplikace Home Connect a nejste přítomni doma. Dodržujte také pokyny uvedené v aplikaci Home Connect.
- Během ovládání spotřebiče nemůžete současně provádět změny prostřednictvím aplikace Home Connect. Přízpusobením spotřebiče ale uvidíte v aplikaci Home Connect.

Vyvolání nabídky Home Connect

V nabídce Home Connect můžete vytvářet a vidět síťová spojení, resetovat nastavení sítě, aktivovat/deaktivovat Wi-Fi a najít další funkce Home Connect.

1. Zapněte spotřebič.
2. Stiskněte  nebo držte stisknuté  a přejeďte prstem nahoru.

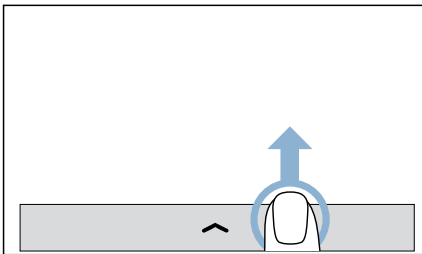

Zobrazí se nabídka.

3. Stiskněte .
 4. Stiskněte **Home Connect**.
 5. Stiskněte **Pokračovat**.
- Nyní se nacházíte v nabídce Home Connect.

Upozornění: Pro návrat na zobrazení o úroveň výše stiskněte .

Spojení s domácí sítí nebo aplikací Home Connect

Spojte spotřebič jednou **automaticky** nebo **manuálně** s domácí sítí.

Upozornění

- Pokud má router vaší domácí sítě funkci WPS, můžete spotřebič automaticky spojit s domácí sítí.
- Pokud router vaší domácí sítě nemá funkci WPS, musíte spotřebič spojit s domácí sítí manuálně.

Poté se musíte spojit s aplikací Home Connect.

Upozornění: Pro spojení spotřebiče s domácí sítí musí být na spotřebiči aktivovaná **Wi-Fi**. Z výroby je **Wi-Fi** na spotřebiči deaktivovaná a aktivuje se automaticky, když spotřebič spojíte s domácí sítí.

Automatické spojení s domácí sítí

Krok 2.1

Ujistěte se, že se nacházíte v menu Home Connect. → *Strana 41*

1. Stiskněte **Nastavení**.
2. Stiskněte **Připojit do sítě**.
3. Stiskněte **Připojit automaticky (WPS)**.
4. Potvrďte upozornění na displeji. Spotřebič se nyní pokouší spojit s domácí sítí. Na displeji bliká .

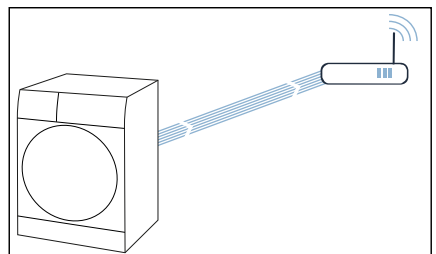

5. Během následujících 2 minut aktivujte funkci WPS na routeru své domácí sítě.
6. Potvrďte upozornění na displeji. Pokud proběhlo úspěšné spojení spotřebiče s domácí sítí, zobrazí se na displeji **Váš spotřebič je připojený k vaší domácí síti.** a  trvale svítí.

Upozornění: Pokud se nepodařilo navázat spojení, zkontrolujte, zda se spotřebič nachází v dosahu domácí sítě. Zopakujte automatické spojení nebo proveďte manuální spojení.

Manuální spojení s domácí sítí

Krok 2.2

Ujistěte se, že se nacházíte v menu Home Connect. → *Strana 41*

1. Stiskněte **Nastavení**.
2. Stiskněte **Připojit do sítě**.
3. Stiskněte **Připojit manuálně**. Spotřebič nyní vytvoří vlastní síť WLAN s názvem (SSID) **HomeConnect**.

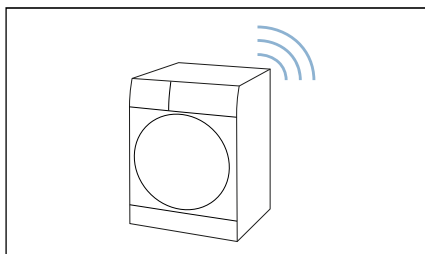

4. Na mobilním zařízení vyvolejte nastavení WLAN.

5. Spojte mobilní zařízení se sítí WLAN **HomeConnect** a zadejte heslo WLAN (Key) **HomeConnect**. Vaše mobilní zařízení se nyní spojí se spotřebičem. Navazování spojení může trvat až 60 sekund.

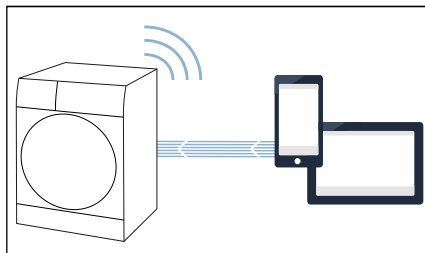

6. Potvrďte upozornění na displeji.
7. Po úspěšném připojení vyvolejte na mobilním zařízení aplikaci Home Connect.
8. V aplikaci Home Connect zadejte název sítě (SSID) a heslo (Key) **vaší domácí sítě**.
9. Následujících posledních kroků v aplikaci Home Connect pro spojení spotřebiče.
10. Potvrďte upozornění na displeji. Pokud proběhlo úspěšné spojení spotřebiče s domácí sítí, zobrazí se na displeji **Váš spotřebič je připojený k vaší domácí síti.** a  trvale svítí.

Upozornění: Pokud se nepodařilo navázat spojení, zkontrolujte, zda se spotřebič nachází v dosahu domácí sítě. Zopakujte manuální spojení.

Spojení s aplikací Home Connect

Krok 3

Když je spotřebič spojený s domácí sítí, můžete ho spojit s aplikací Home Connect.

Ujistěte se, že se nacházíte v menu Home Connect. → *Strana 41*

Ujistěte se, že jste otevřeli aplikaci Home Connect a jste přihlášení.

1. Stiskněte **Nastavení**.
2. Stiskněte **Připojit k aplikaci**. Spotřebič se nyní pokouší spojit s aplikací Home Connect.
3. Jakmile se váš spotřebič zobrazí v aplikaci, postupujte podle posledních kroků v aplikaci Home Connect.
4. Potvrďte upozornění na displeji.

Upozornění: Pokud se nepodařilo navázat spojení, zkontrolujte, zda se vaše mobilní zařízení nachází v dosahu domácí sítě, resp. zda je k ní připojeno. Zopakujte spojení s aplikací Home Connect.

Řízení energie

Spotřebič můžete spojit se systémem Smart Energy (řízením energie).

Jakmile jste spotřebič spojili se systémem Smart Energy (řízením energie) a aktivovali jste **Flex. start**, můžete optimalizovat spotřebu energie tím, že se spotřebič spustí vždy teprve tehdy, když fotovoltaické zařízení vašeho domu dodává dostatečné množství energie nebo je výhodný tarif elektrického proudu.

Další informace a systémové požadavky pro používání řízení energie najdete na: www.home-connect.com/energymanagement

Upozornění

- Systém Smart Energy (řízení energie) musí používat komunikační standard organizace EEBus Initiative.
- Předem si v návodu k použití systému Smart Energy (řízení energie) přečtěte, jak se spojí s vaším spotřebičem.

1. Stiskněte .
2. Stiskněte **Připojit k zařiz. správy energie**. Spotřebič se nyní pokouší spojit se systémem Smart Energy (správa spotřeby energie). Po úspěšném připojení spotřebiče se na displeji zobrazí: **Váš spotřebič je úspěšně připojený k vašemu zařízení pro správu energie..**
3. Stiskněte **Pokračovat**.
4. Aktivujte Flexstart, když se má spotřebič spustit pomocí systému Smart Energy System (řízení energie).

Stav

Podívejte se na stav spojení s domácí sítí, aplikací a řízením energie (v závislosti na vybavení spotřebiče).

Ujistěte se, že se nacházíte v menu Home Connect. → *Strana 41*

Stiskněte **Stav**.

Aktivace/deaktivace Wi-Fi

Pokud je spotřebič již spojený s domácí sítí, můžete na spotřebiči aktivovat nebo deaktivovat **Wi-Fi**.

Ujistěte se, že se nacházíte v menu Home Connect. → *Strana 41*

Stiskněte **Wi-Fi**.

Upozornění

- Pokud je váš spotřebič spojený s domácí sítí, Wi-Fi se automaticky aktivuje.
- Pokud je na spotřebiči aktivovaná Wi-Fi, spotřebič se automaticky nepřepne do pohotovostního režimu / standby.
- Pokud je Wi-Fi na spotřebiči vypnuto, není možný ani dálkový start, ani dálkové ovládání spotřebiče přes aplikaci Home Connect.
- Pokud je Wi-Fi vypnuto a váš spotřebič byl předtím spojen s vaší domácí sítí, při opětovném zapnutí Wi-Fi se spojení obnoví.
- Když aktivujete tuto funkci, zvýší se spotřeba energie oproti hodnotám uvedených v tabulce spotřeby.
→ *Strana 67*

Resetování síťových nastavení

Všechna síťová nastavení můžete resetovat.

Ujistěte se, že se nacházíte v menu Home Connect. → *Strana 41*

1. Stiskněte **Reset**.

Na displeji se zobrazí: **Chcete resetovat všechna síťová nastavení?**

2. Stiskněte **Resetovat**.

Upozornění: Pokud chcete spotřebič znovu používat pomocí aplikace Home Connect, musíte ho znovu spojit s domácí sítí a aplikací Home Connect.

Aktualizace softwaru

Na spotřebiči můžete aktualizovat software Home Connect. Když je k dispozici nová aktualizace softwaru, zobrazí se na displeji upozornění: **Je k dispozici aktualizace softwaru. Chcete spustit instalaci?**

Nainstalujte aktualizaci přímo pomocí **odkazu na displeji** nebo následovně **manuálně**:

1. Stiskněte .
2. Stiskněte **Aktualizace softwaru**. Software Home Connect je nyní aktualizovaný.
3. Potvrďte upozornění na displeji.

Upozornění: Pokud není k dispozici aktualizace softwaru, zobrazí se na displeji **Máte nejaktuálnější verzi softwaru**.

Upozornění: Aktualizace softwaru může trvat několik minut. Během aktualizace spotřebič nevypínejte.

Upozornění k ochraně údajů

Při prvním spojení spotřebiče se sítí WLAN připojené k internetu přenese váš spotřebič níže uvedené kategorie údajů na server Home Connect (první registrace):

- Jednoznačná identifikace spotřebiče (sestavující z kódů spotřebiče a MAC adresy vestavěného komunikačního modulu Wi-Fi).
- Bezpečnostní certifikát komunikačního modulu Wi-Fi (pro informačně-technické jištění spojení).
- Aktuální verze softwaru a hardwaru vašeho domácího přístroje.
- Stav případného předchozího resetování na nastavení z výroby.

Tato první registrace připraví používání funkcí Home Connect a je nutná teprve v okamžiku, kdy budete chtít funkce Home Connect poprvé použít.

Upozornění: Upozorňujeme, že funkce Home Connect lze používat pouze ve spojení s aplikací Home Connect. Informace o ochraně údajů si můžete vyvolat v aplikaci Home Connect.

Prohlášení o shodě

Společnost BSH Hausgeräte GmbH tímto prohlašuje, že spotřebič s funkcí Home Connect je v souladu se základními požadavky a ostatními příslušnými ustanoveními směrnice 2014/53/EU.

Podrobné prohlášení o shodě RED najdete na internetu na www.siemens-home.bsh-group.com na stránce vašeho spotřebiče mezi doplňujícími dokumenty.



Pásmo 2,4 GHz: max. 100 mW



Sušení s košem na sušení vlny

Koš na sušení vlny

Upozornění: Koš na sušení vlny je přiložený ke spotřebiči* nebo ho lze zakoupit jako příslušenství u zákaznického servisu.

Pozor!

Nebezpečí poškození spotřebiče a textilií

Při sušení v poškozeném koši na sušení vlny může dojít k poškození spotřebiče a textilií.

Nikdy nepoužívejte spotřebič s poškozeným košem na sušení vlny.

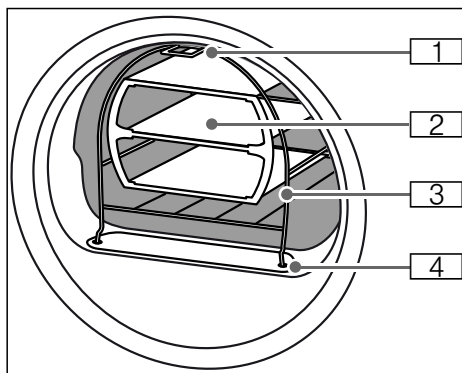

- 1 Patka pro upevnění na háček v horní části přední strany spotřebiče
- 2 Vložka pro koš na sušení vlny
- 3 Koš na sušení vlny
- 4 Nožičky pro upevnění ve filtru na vlákna

* v závislosti na modelu

Upevnění koše na sušení vlny

1. Nasadíte nožičky koše na sušení vlny do otvorů ve filtru na vlákna.

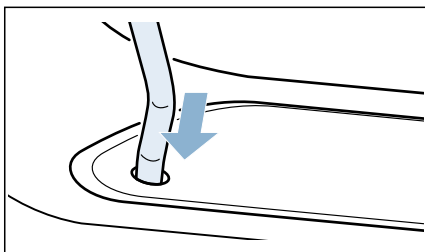

2. Koš na sušení vlny zahákněte zepředu za horní háček.

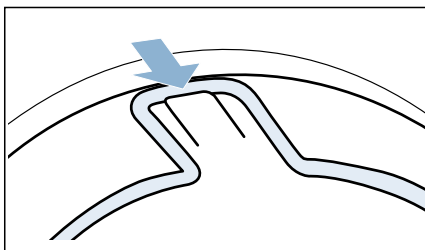

Koš na sušení vlny je nyní pevně upevněný na přední straně.

Příklady použití

■ Textilie

Textilie musí být vyždímané. Textilie vložte do vložky volně, nemačkejte je.

- Kalhoty nebo sukně

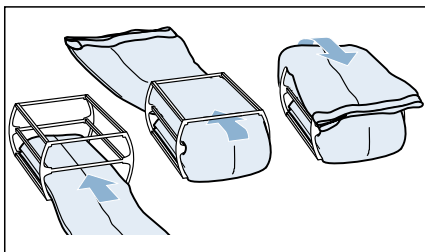

– Svetr

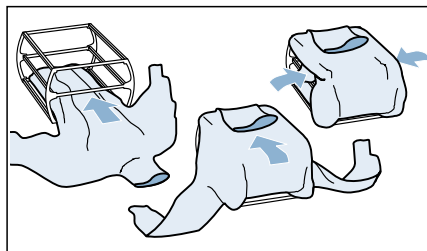

■ Sportovní obuv

Sportovní obuv vkládejte do koše na sušení vlny **bez** vložky. Jazyk bot hodně vytáhněte. Vyjměte vkládací vložky nebo polštářky pod patu. Srolujte ručník a položte ho pod sportovní obuv tak, aby vznikla šikmá pokládací plocha. Sportovní obuv položte podpatkem na ručník.

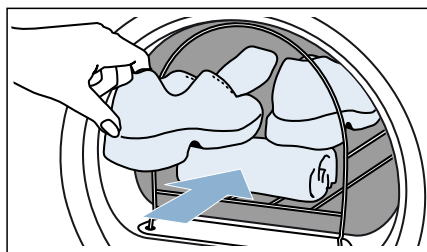

■ Plyšová zvířátka

Plyšová zvířátka sušte v koši na sušení vlny bez vložky. Do koše na sušení vlny dejte jen tolik plyšových zvířátek, aby nevypadávala.

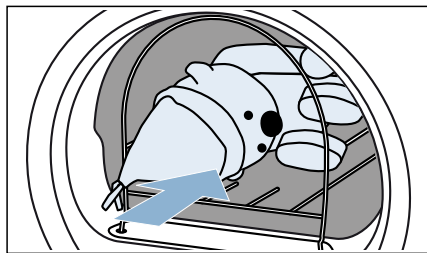

Nasazení vložky a spuštění programu

1. Vložte do koše na sušení vlny vložku s textilem nebo sportovní obuv, resp. plyšová zvířátka.

Pozor!

Nebezpečí poškození textilií

Textilie vkládejte do vložky koše na sušení vlny tak, aby se nedotýkaly bubnu.

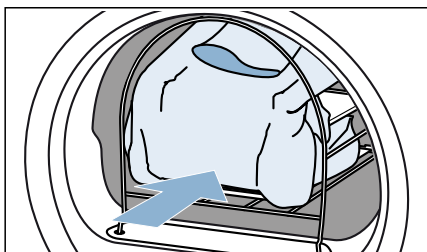

2. Zvolte program pro sušení vlny v koši nebo časový program.
→ "Přehled programů" na straně 25
3. Nastavte dobu sušení.
V tabulce níže jsou uvedené příklady prádla s přibližnou nastavitelnou dobou sušení.

Slabý vlněný svetr	cca 1:20 h
Silný vlněný svetr	cca 1:30 h – 3:00 h
Sukně	cca 1:00 h – 1:30 h
Kalhoty	cca 1:00 h – 1:30 h
Rukavice	cca 30 min
Sportovní obuv	cca 1:30 h / s vyvětráním max. 2:00 h

Upozornění: U silnějších nebo vícevrstvých textilií může být nutné v případě potřeby dobu sušení prodloužit, abyste dosáhli požadovaného výsledku sušení.

4. Spusťte program.
5. Po skončení programu vyjměte prádlo a vypněte spotřebič.



Odtok kondenzované vody

Během sušení vzniká ve spotřebiči kondenzovaná voda.

Spotřebič používejte s připojenou odtokovou hadicí.

Pokud nepoužijete odtokovou hadici, kondenzovaná voda ze spotřebiče teče do nádržky na kondenzovanou vodu. Vtom případě musíte nádržku na kondenzovanou vodu vyprázdnit po každém sušení a navíc i tehdy, pokud se během sušení předčasně naplní.

Odtokovou hadici připojte následujícím způsobem:

1. Vyjměte z bubnu příslušenství.

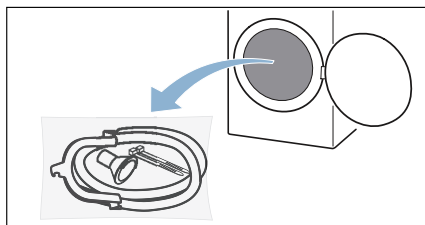

2. Vyndejte ze sáčku všechny díly.

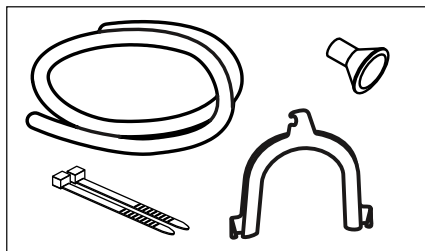

3. Odpojte hadici na kondenzovanou vodu od hrdla.

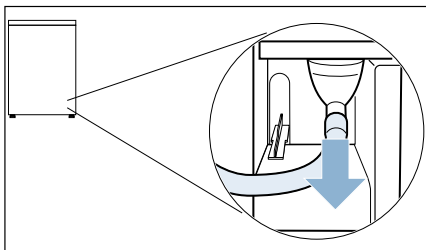

Upozornění: Při dodání spotřebiče je hadice na kondenzovanou vodu připojená k hrdlu.

4. Hadici na kondenzovanou vodu umístěte do úložné polohy.

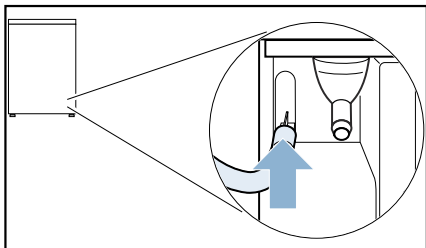

5. Vezměte odtokovou hadici z příslušenství a upevněte ji na volné hrdlo a zasuňte ji až nadoraz.

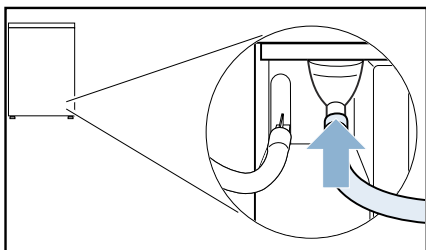

6. Pomocí zbývajících příslušenství upevněte druhou stranu odtokové hadice v závislosti na konkrétní situaci připojení.

Umyvadlo:

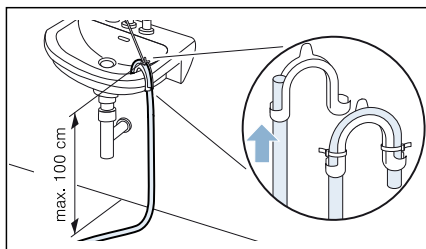

Sifon:

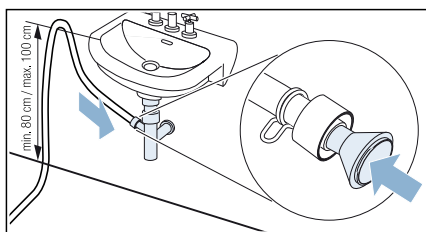

Místo připojení se musí zajistit hadicovou sponou (rozsah upnutí 12–22 mm, specializovaná prodejna).

Při připojení k sifonu je třeba dbát na to, aby se odtoková hadice vedla ve výšce min. 80 cm, max. ale 100 cm.

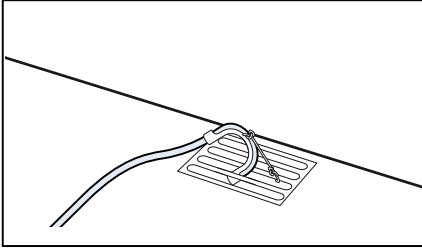
Odtok v podlaze:**Pozor!****Nebezpečí vzniku škod v důsledku netěsnosti nebo vytékající vody.**

Zajistěte odtokovou hadici proti vyklouznutí. Odtokovou hadici nezalamujte. Dodržujte výškový rozdíl mezi plochou pro instalaci a odtokem max. 100 cm.

Pozor!**Může dojít k nasátí nahromaděné vody zpět do spotřebiče, což může způsobit poškození.**

Zkontrolujte, zda voda dostatečně rychle odtéká. Odtok nesmí být uzavřený nebo ucpaný.

7. Vodorovně vytáhněte nádržku na kondenzovanou vodu a vylijte ji.

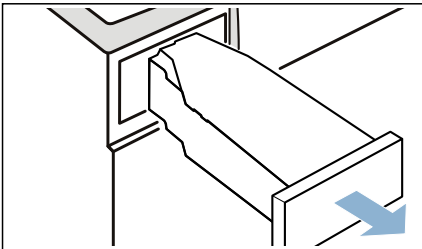

8. Obráťte nádržku na kondenzovanou vodu o 180° a na spodní straně odstraňte nasazenou zátku.

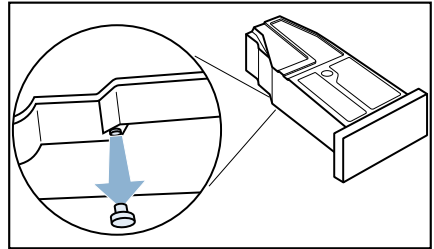

9. Nádržku na kondenzovanou vodu znovu obráťte o 180° a nasadte zátku do prohlubně na horní straně nádržky na kondenzovanou vodu.

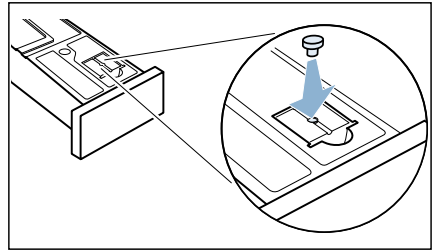

10. Vytáhněte filtr z držáku.

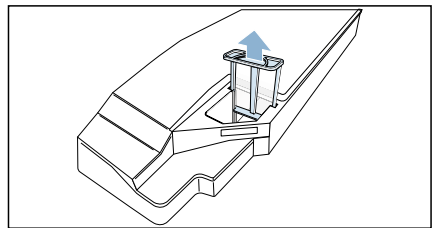

11. Nasadíte filtr do prohlubně v nádržce na kondenzovanou vodu.

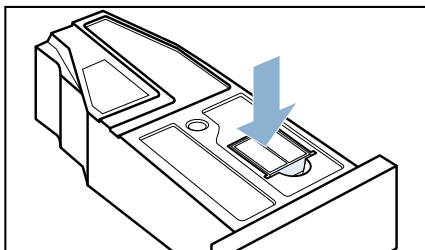

12. Zasuňte nádržku na kondenzovanou vodu tak, až zaskočí.

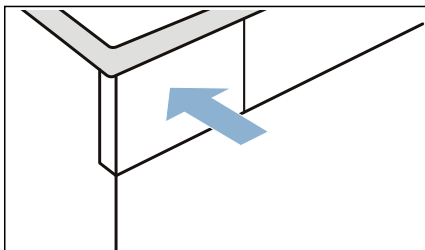

Kondenzovaná voda se nyní bude odvádět odtokovou hadicí do odtoku nebo do umyvadla.

Upozornění: Pokud chcete kondenzovanou vodu znovu odvádět do nádržky na kondenzovanou vodu, proveďte kroky v opačném pořadí.

Pozor!
Nebezpečí věcných škod a poškození spotřebiče

Pokud odvádíte kondenzovanou vodu do nádržky na kondenzovanou vodu, může z hrdla vytékat kapalina a způsobit věcné škody. Před zahájením provozu spotřebiče upevněte na hrdlo hadici na kondenzovanou vodu.

Čištění a údržba

Čištění spotřebiče

 **Varování**
Nebezpečí smrti!

Spotřebič je poháněn elektřinou. Hrozí úraz elektrickým proudem při dotyku součástí pod napětím. Proto dodržujte tato opatření:

- Vypněte spotřebič. Odpojte spotřebič od napájení (vytáhněte zástrčku).
- Nikdy se nedotýkejte zástrčky mokřýma rukama.
- Při vytažování síťové zástrčky ze zásuvky vždy držte samotnou zástrčku a nikdy síťový kabel, jinak může dojít k poškození síťového kabelu.
- Neprovádějte žádné technické úpravy spotřebiče nebo jeho funkcí.
- Opravy a jiné práce na spotřebiči musí provádět pouze zákaznický servis nebo elektrikář. Totéž platí pro výměnu síťového kabelu (v případě potřeby).
- Náhradní síťové kabely lze objednávat u zákaznického servisu.

 **Varování**
Nebezpečí otravy!

Čisticí prostředky, které obsahují rozpouštědla, mohou uvolňovat jedovaté výpary.

Nepoužívejte čisticí prostředky, které obsahují rozpouštědla.

 **Varování**
Nebezpečí úrazu elektrickým proudem / věcných škod / poškození spotřebiče!

Pronikne-li do spotřebiče voda, může dojít ke zkratu.

Pro čištění spotřebiče nepoužívejte tlakový nebo parní čistič, hadici ani stříkáč pistolí.

Pozor!**Věcné škody / poškození spotřebiče**

Čistící prostředky a přípravky pro předběžnou přípravu prádla (např. odstraňovač skvrn, spreje pro předeprání) mohou způsobit poškození, pokud se dostanou do styku s povrchem spotřebiče. Proto přijměte tato opatření:

- Nedovolte těmto přípravkům vejít do styku s plochami spotřebiče.
- Spotřebič čistěte pouze vodou a měkkým, vlhkým hadrem.
- Jakékoli čisticí prostředky, spreje nebo zbytky jiných látek okamžitě odstraňte.

Čištění senzoru vlhkosti

Upozornění: Senzor vlhkosti měří stupeň vlhkosti prádla. Po dlouhé době používání se mohou usadit jemné zbytky vodního kamene nebo pracích a ošetřovacích prostředků. Tyto usazeniny se musí pravidelně odstraňovat, jinak může být negativně ovlivněn výsledek sušení.

1. Otevřete dvířka.

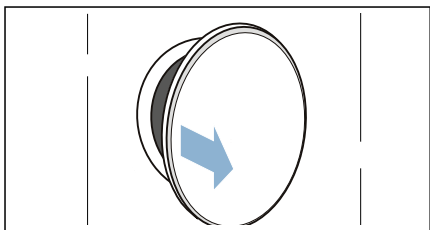

2. Senzor vlhkosti vyčistěte hrubou houbičkou.

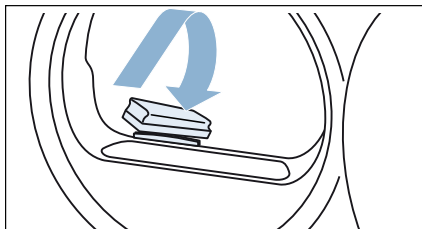
**Pozor!****Nebezpečí poškození senzoru vlhkosti.**

Senzor vlhkosti je z ušlechtilé oceli. Nečistěte ho abrazivními prostředky a drátěnkou.

Čištění sítka v nádržce na kondenzovanou vodu

Upozornění: Sítko v nádržce na kondenzovanou vodu slouží k čištění kondenzované vody, která se používá pro automatické čištění tohoto spotřebiče.

1. Vodorovně vytáhněte nádržku na kondenzovanou vodu.

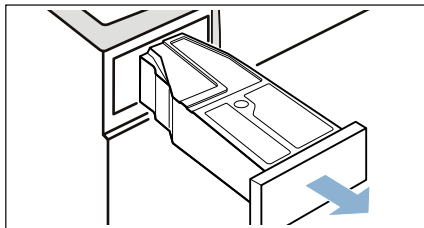

2. Vylijte kondenzovanou vodu.
3. Vyměňte sítko.

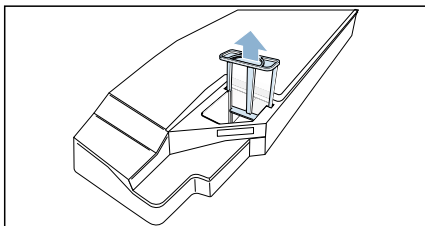

4. Vyčistěte sítko pod tekoucí teplou vodou nebo v myčce nádobí.
5. Sítko nasadte tak, aby citelně zaskočilo.

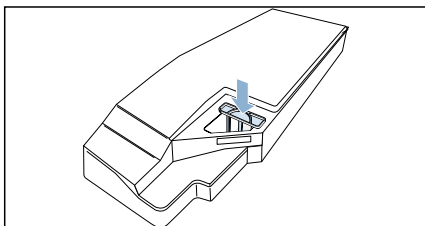

Pozor!

Bez sítka se mohou do spotřebiče dostat nečistoty a poškodit ho.

Spotřebič používejte pouze s nasazeným sítkem.

6. Nasadte nádržku na kondenzovanou vodu tak, až citelně zaskočí.

Čištění vzduchového kanálu

Vzduchový kanál spotřebiče můžete vyčistit, pokud je např. znečištěný žmolky.

Vzduchový kanál vyčistěte následovně:

1. Otevřete dvířka a odstraňte z nich všechna vlákna.
2. Vyměňte prádlo.

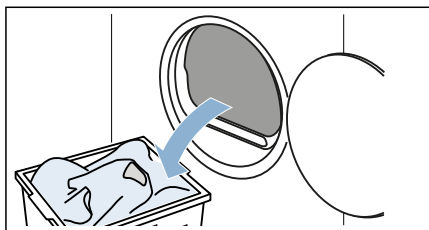

3. Kryt vzduchového kanálu vytáhněte nahoru.

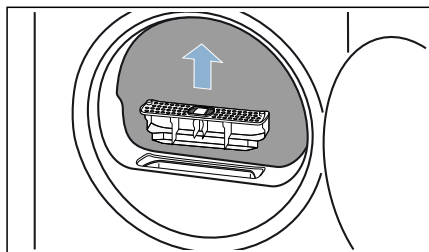

4. Otvor ve spotřebiči vyčistěte měkkým, vlhkým hadrem.

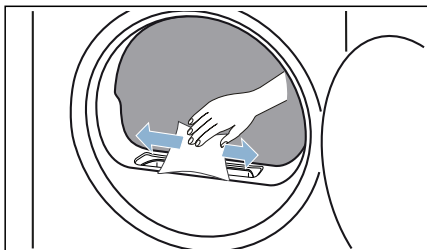

⚠ Varování

Nebezpečí poranění!

Při čištění spotřebiče si můžete přiskřípnout ruku a poranit se, pokud byste strkali ruku do vzduchového kanálu.

Nestrkejte ruku do vzduchového kanálu.

5. Kryt vzduchového kanálu opláchněte pod tekoucí vodou a osušte.

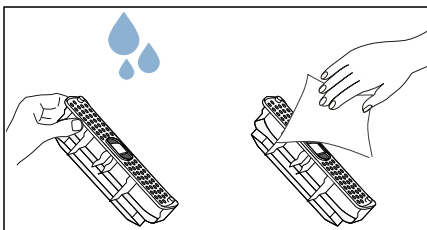

Upozornění

- Dbejte na to, abyste důkladně odstranili všechny žmolky.
- Při silném znečištění můžete pro čištění použít měkký kartáček.

6. Kryt vzduchového kanálu nasadte tak, aby citelně zaskočil.

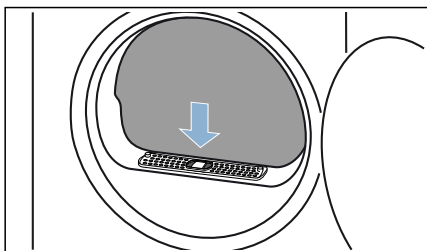

Pozor!

Nebezpečí věcných škod a poškození spotřebiče

Provoz bez krytu vzduchového kanálu nebo s poškozeným krytem vzduchového kanálu může způsobit věcné škody a poškození spotřebiče, pokud by se do vzduchového kanálu např. dostalo prádlo.

Nepoužívejte spotřebič bez krytu vzduchového kanálu nebo s poškozeným krytem vzduchového kanálu.

Vzduchový kanál spotřebiče je vyčištěný.

Čištění spodní části

Při sušení se žmolky a vlasy z prádla shromažďují v přihrádce na žmolky. Když je přihrádka na žmolky plná, ohlásí to spotřebič na displeji. Když se na displeji zobrazí upozornění **Filtr na vlákna je plný. To má vliv na dobu sušení. Vyjměte a vyprázdněte filtr na vlákna a sběrnou nádobu. Obojí pak vyčistěte teplou vodou.**, vyčistěte spodní část spotřebiče.

Spodní část spotřebiče můžete vyčistit také, pokud toto upozornění není na displeji zobrazené, např. před každou údržbou spotřebiče nebo pokud jste spotřebič nepoužívali déle než měsíc.

Upozornění

- Když se na displeji zobrazí upozornění: **Filtr na vlákna je plný. To má vliv na dobu sušení. Vyjměte a vyprázdněte filtr na vlákna a sběrnou nádobu. Obojí pak vyčistěte teplou vodou.**, potvrďte upozornění na displeji.
- Nechte spotřebič po provozu přibližně 30 minut vychladnout, než začnete s čištěním.

Spodní část vyčistěte následovně:

1. Otevřete krytku pro údržbu tím, že za ni zatáhnete současně na horních stranách.

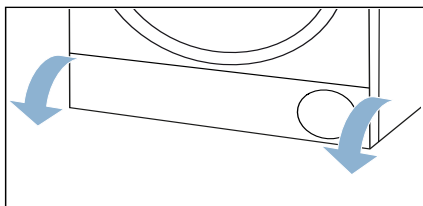

2. Krytku pro údržbu vyčistěte měkkým vlhkým hadrem.

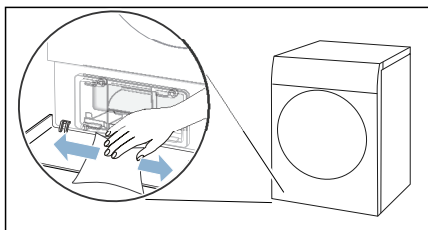

3. Otevřete páčku krytu výměníku tepla.

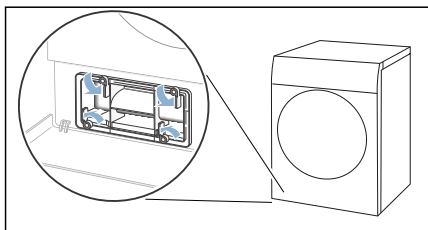

4. Vytáhněte kryt výměníku tepla za držadlo.

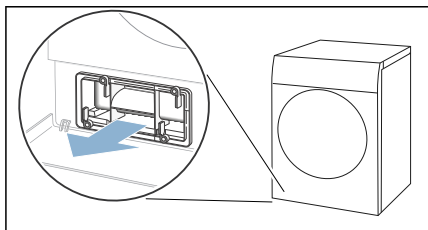

5. Z krytu výměníku tepla a filtru na žmolky odstraňte všechny žmolky.

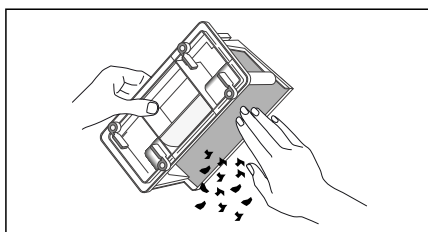

Upozornění: Dbejte na to, aby na těsnění krytu výměníku tepla nezůstaly žádné nečistoty.

6. Vnitřní stranu krytu výměníku tepla a filtr na žmolky opláchněte pod tekoucí vodou a osušte.

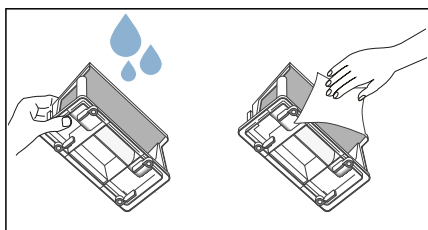

Upozornění

- Dbejte na to, abyste důkladně odstranili všechny žmolky.
- Při silném znečištění můžete pro čištění použít měkký kartáček.

7. Vodorovně vytáhněte přihrádku na žmolky.

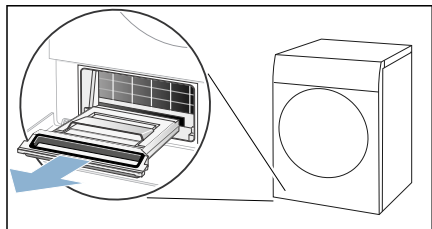

- Upozornění:** Přihrádka na žmolky může obsahovat vlhké žmolky a zbytkovou vodu a při vytahování z ní může kapat voda.
8. Rozložte přihrádku na žmolky a odstraňte žmolky.

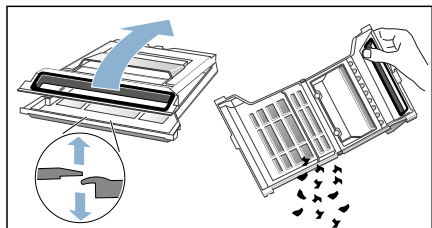

Upozornění: Pokud chcete přihrádku na žmolky kvůli jednoduššímu čištění rozložit, nazdvihněte jedno oko z kolíku a horní a dolní díl rozpojte.

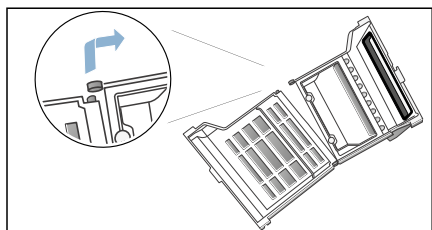

9. Filtr přihrádky na žmolky opláchněte pod tekoucí vodou a osušte ho.

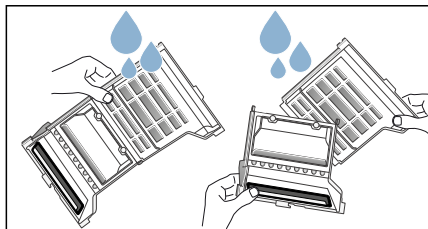

Upozornění

- Dbejte na to, abyste důkladně odstranili všechny žmolky.
 - Při silném znečištění můžete pro čištění použít měkký kartáček.
 - Těsnění přihrádky na žmolky se nesmí odstranit nebo poškodit.
 - Přihrádku na žmolky můžete také umýt v myčce nádobí.
10. Otvor ve spotřebiči vyčistěte měkkým vlhkým hadrem.

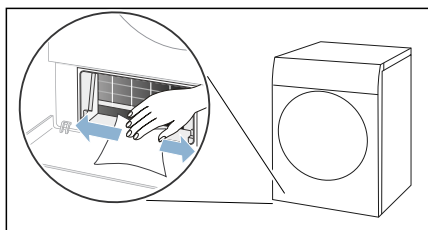

Upozornění: Dbejte na to, abyste nepoškodili volně přístupný výměník tepla.

11. Složte rozloženou přihrádku na žmolky tím, že postupně nasadíte kolíky do ok.

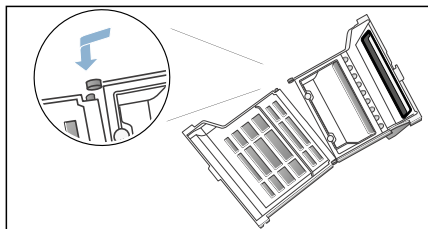

12. Zaklopte příhrádku na žmolky.

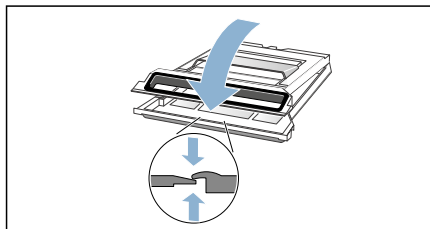

Upozornění: Dbejte na to, aby byla příhrádka na žmolky úplně zavřená.

13. Zasuňte příhrádku na žmolky vodorovně až nadoraz.

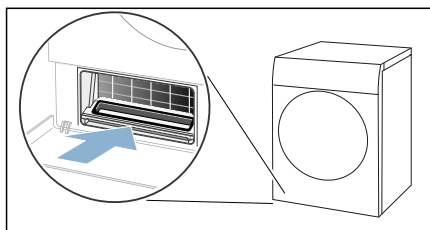

14. Zasuňte kryt výměníku tepla za držadlo.

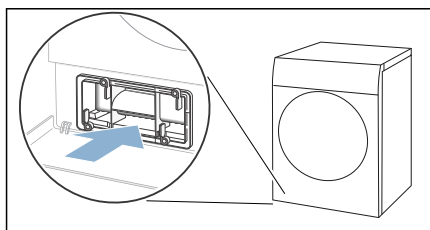

Upozornění: Kryt výměníku tepla lze zasunout pouze tehdy, když se ve spotřebiči nachází příhrádka na žmolky.

15. Zajistěte páčku krytu výměníku tepla.

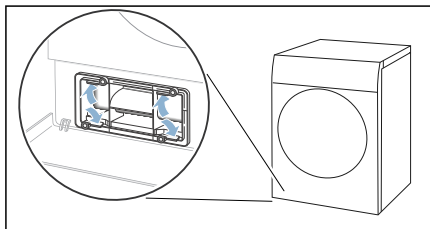

16. Zavřete krytku pro údržbu.

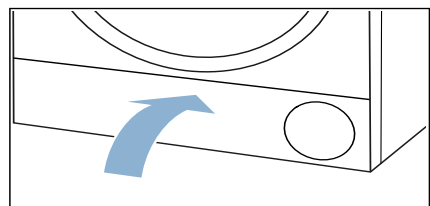

Čištění spodní části spotřebiče je hotové.

Pozor!

Věcné škody / poškození spotřebiče

Provozujete-li spotřebič bez vzduchového filtru (např. filtru na chmýří, zásobníku na prach, v závislosti na konkrétním spotřebiči), nebo je-li vzduchový filtr neúplný či vadný, může dojít k poškození spotřebiče. Neprovozujte spotřebič bez vzduchového filtru nebo s vadným či neúplným filtrem.

Údržba spotřebiče

Spotřebič má následující nastavení pro údržbu spotřebiče:

Pomocí nastavení spotřebiče **Jednoduchá údržba** můžete vyvolat a spustit jednoduchou údržbu spotřebiče. Dostáhnete tak trvale optimálních výsledků sušení.

Pomocí nastavení spotřebiče **Intenzivní údržba** můžete vyvolat a spustit intenzivní údržbu spotřebiče. Zabráníte tak eventuálnímu zápachu ve spotřebiči po delší době bez provozu.

Před provedením údržby spotřebiče se musí provést příprava na tuto údržbu.

Varování

Nebezpečí opaření / věcných škod a poškození spotřebiče!

Vařící nebo horká voda může způsobit těžké popáleniny, věcné škody a poškození spotřebiče, pokud ji rozlijete nebo pokud vytéká.

Na tento spotřebič, jeho součásti a příslušenství nepoužívejte vařící vodu. Zabraňte kontaktu pokožky s horkou vodou nebo vodní párou.

Varování

Nebezpečí otravy / věcných škod!



Kondenzační voda není vhodná pro pití a může být kontaminovaná textilním prachem. Kontaminovaná kondenzační voda může představovat nebezpečí pro zdraví a může způsobit věcné škody. Tuto vodu nepijte ani dále nepoužívejte.

Příprava před údržbou spotřebiče

Příprava spotřebiče pro údržbu

Příprava spotřebiče se musí provést **před** jednoduchou nebo intenzivní údržbou.

Následujícím způsobem připravte spotřebič pro údržbu:

1. Vyčistěte spodní část. → *Strana 53*
2. Pro zapnutí spotřebiče stiskněte .
3. Pro otevření dvířek stiskněte .
4. Vyměňte prádlo.

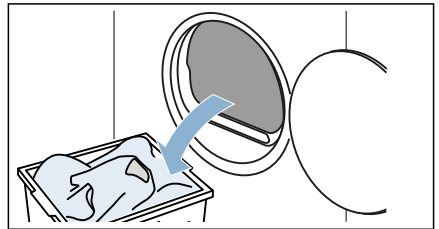

5. Zavřete dvířka.
6. Vodorovně vytáhněte nádržku na kondenzovanou vodu a vylijte ji.

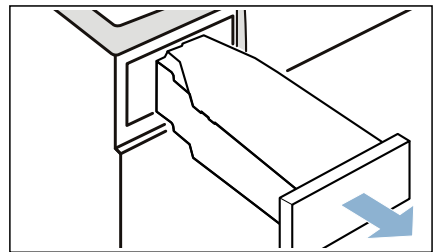

Spotřebič je nyní připravený pro údržbu.

Příprava nádržky na kondenzovanou vodu pro údržbu spotřebiče

Pokud odvádíte kondenzovanou vodu ze spotřebiče odtokovou hadicí, musíte **před** jednoduchou nebo intenzivní údržbou spotřebiče připravit nádržku na kondenzovanou vodu.

Následujícím způsobem připravte nádržku na kondenzovanou vodu pro údržbu spotřebiče:

1. Odstraňte filtr z prohlubně v nádržce na kondenzovanou vodu.

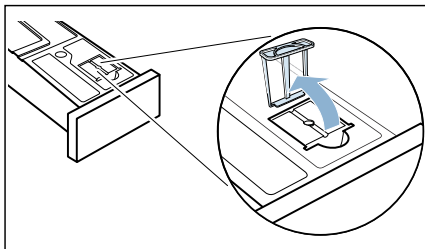

2. Z prohlubně v nádržce na kondenzovanou vodu odstraňte nasazenou zátku.

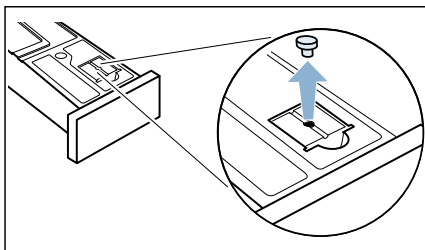

3. Obráťte nádržku na kondenzovanou vodu o 180° a na spodní straně nasadíte zátku.

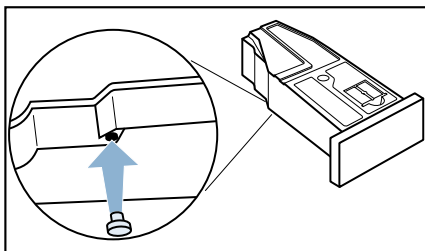

4. Sítko nasadíte tak, aby citelně zaskočilo.

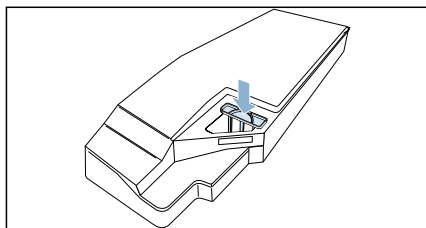

Pozor!

Bez sítka se mohou do spotřebiče dostat nečistoty a poškodit ho.

Spotřebič používejte pouze s nasazeným sítkem.

Nyní je nádržka na kondenzovanou vodu připravená pro údržbu spotřebiče.

Upozornění: Pokud odvádíte kondenzovanou vodu ze spotřebiče odtokovou hadicí, proveďte **po** jednoduché nebo intenzivní údržbě spotřebiče tyto kroky opět v opačném pořadí.



Provedení jednoduché údržby spotřebiče

Pomocí nastavení spotřebiče **Jednoduchá údržba** můžete vyvolat a spustit jednoduchou údržbu spotřebiče. Dostáhnete tak trvale optimálních výsledků sušení.

Vyvolání údržby spotřebiče

Jednoduchou údržbu spotřebiče můžete vyvolat pomocí nabídky nebo upozornění, které se po určité době používání spotřebiče automaticky zobrazí na displeji.

Následujícím způsobem se vyvolá údržba spotřebiče pomocí nabídky:

1. Příprava údržby spotřebiče. → *Strana 57*
2. Stiskněte  nebo držte stisknuté  a přejeďte prstem nahoru.

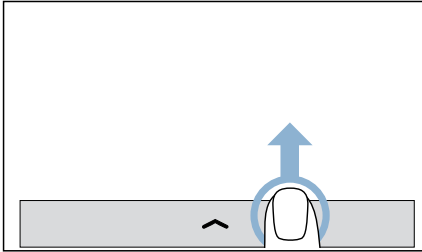

Zobrazí se nabídka.

3. Stiskněte .
4. Přejíždějte prstem, dokud se nezobrazí **Jednoduchá údržba**.

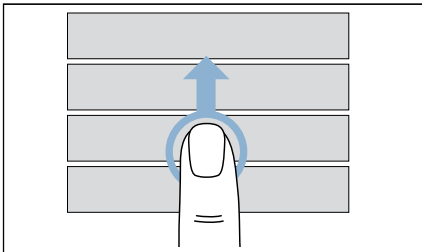

5. Stiskněte **Jednoduchá údržba**. Na displeji se zobrazí upozornění.
6. Potvrďte upozornění na displeji. Nyní můžete provést údržbu spotřebiče.

Následujícím způsobem se vyvolá údržba spotřebiče pomocí upozornění:

Upozornění: Po určité době používání spotřebiče se na displeji automaticky zobrazí upozornění: **Je třeba provést jednoduchou údržbu spotřebiče. Ta zajišťuje trvale optimální výsledky sušení. Celková doba trvání je cca 40 min..** Jednoduchou údržbu spotřebiče můžete vyvolat pomocí tohoto upozornění.

1. Příprava údržby spotřebiče. → *Strana 57*
2. Potvrďte upozornění na displeji.

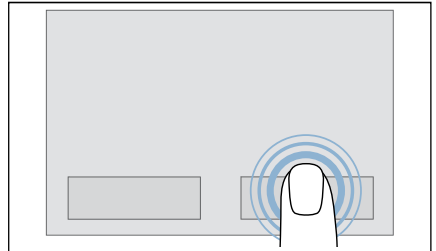

Upozornění: Jednoduchou údržbu spotřebiče můžete také přerušit a odložit na později. Upozornění vám potom připomíná, abyste provedli kompletní jednoduchou údržbu. Nyní můžete provést údržbu spotřebiče.

Upozornění: Pro návrat na zobrazení o úroveň výše stiskněte .

Provedení údržby spotřebiče

Následujícím způsobem proveďte údržbu spotřebiče:

1. Do nádrže na kondenzát nalijte přibližně $1\text{°}1\frac{1}{2}\text{°}$ litr teplé vody z kohoutku.

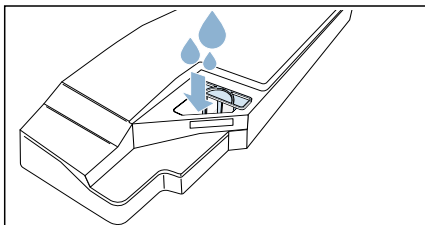

Upozornění: Nádrž na kondenzát držte stále vodorovně, aby nedošlo k vytečení kapaliny.

2. Zasuňte nádržku na kondenzovanou vodu tak, až zaskočí.

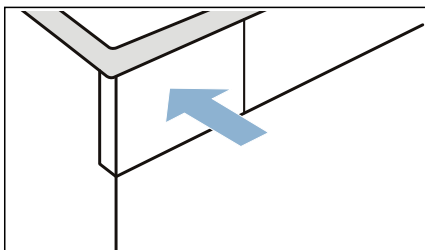

3. Stiskněte \triangleright (Start/pauza). Spustí se údržba spotřebiče a zazní akustický signál.

Upozornění: Během údržby spotřebiče nelze spotřebič pozastavit pomocí \triangleright (Start/pauza).

Po skončení údržby spotřebiče se na displeji zobrazí upozornění a zazní akustický signál.

4. Vodorovně vytáhněte nádržku na kondenzovanou vodu a vylijte ji.

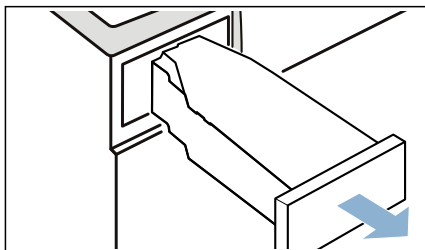

5. Zasuňte nádržku na kondenzovanou vodu tak, až zaskočí.

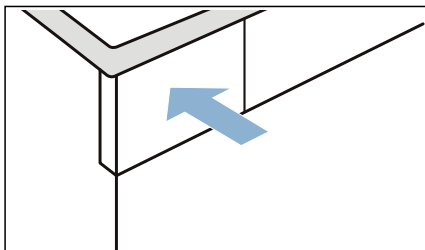

6. Pro přechod do pohotovostního režimu / standby stiskněte ⏻ . Údržba spotřebiče je dokončená.

Provedení intenzivní údržby spotřebiče

Pomocí nastavení spotřebiče **Intenzivní údržba** můžete vyvolat a spustit intenzivní údržbu spotřebiče. Zabráníte tak eventuálnímu zápachu ve spotřebiči po delší době bez provozu.

Upozornění

- Intenzivní údržba spotřebiče trvá přibližně 4 hodiny. Doba trvání se může prodloužit, pokud během programu včas neprovedete potřebné kroky.
- Intenzivní údržba spotřebiče by se po spuštění programu neměla přerušovat.
- Pro intenzivní údržbu spotřebiče budete potřebovat originální ošetrovací prostředek, který si můžete objednat u zákaznického servisu pod číslem náhradního dílu: **00311829**. Kontaktní údaje všech zemí najdete v přiloženém seznamu zákaznických servisů.

Varování

Nebezpečí poranění / věcných škod / poškození spotřebiče!

Používání náhradních dílů a příslušenství jiných značek je nebezpečné a může způsobit poranění, věcné škody nebo poškození spotřebiče.

Z bezpečnostních důvodů používejte původní náhradní díly a příslušenství.

Pozor!



Věcné škody / poškození spotřebiče

Nalijete-li do spotřebiče špatné množství pracího nebo čistícího prostředku, může dojít k věcným škodám nebo poškození spotřebiče.

Používejte prací prostředky / aviváž / čistící prostředky a změkčovadla v souladu s pokyny výrobce.

Vyvolání údržby spotřebiče

Následujícím způsobem se vyvolá údržba spotřebiče pomocí nabídky:

1. Příprava údržby spotřebiče. → *Strana 57*
2. Stiskněte  nebo držte stisknuté  a přejeďte prstem nahoru.

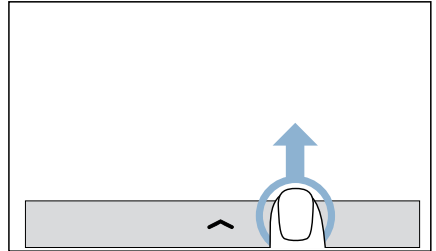

Zobrazí se nabídka.

3. Stiskněte .
4. Přejíždějte prstem, dokud se nezobrazí **Intenzivní údržba**.

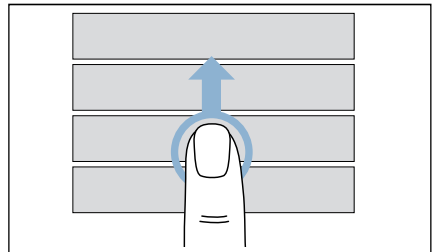

5. Stiskněte **Intenzivní údržba**. Na displeji se zobrazí upozornění.
6. Potvrďte upozornění na displeji. Nyní můžete provést údržbu spotřebiče.

Upozornění: Pro návrat na zobrazení o úroveň výše stiskněte .

Provedení údržby spotřebiče

Následujícím způsobem proveďte údržbu spotřebiče:

1. Do nádrže na kondenzát nalijte lahev originálního prostředku k ošetření spotřebiče a přibližně 1 ½ litr teplé vody z kohoutku.

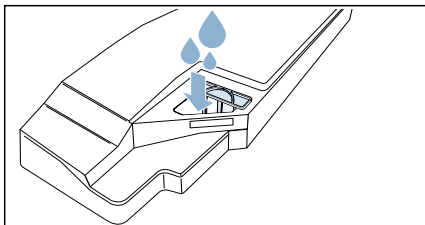

Upozornění: Nádrž na kondenzát držte stále vodorovně, aby nedošlo k vytečení kapaliny.

2. Zasuňte nádržku na kondenzovanou vodu tak, až zaskočí.

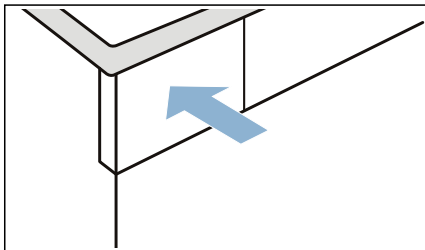

3. Stiskněte ► (Start/pauza). Spustí se údržba spotřebiče a zazní akustický signál.

Upozornění: Během údržby spotřebiče nelze spotřebič pozastavit pomocí ► (Start/pauza).

Po určité době spotřebič pozastaví údržbu a na displeji se zobrazí upozornění, že byla dokončena první část údržby spotřebiče.

4. Potvrďte upozornění na displeji.

5. Vodorovně vytáhněte nádržku na kondenzovanou vodu a vylijte ji.

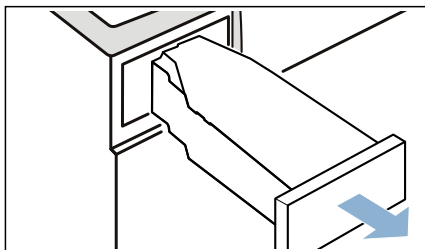

6. Do nádrže na kondenzát nalijte přibližně 1 ½ litr teplé vody z kohoutku.

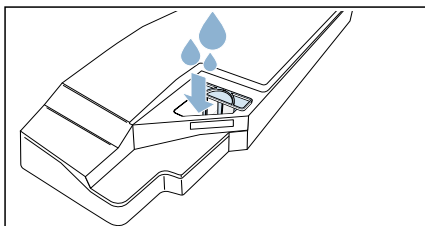

Upozornění: Nádrž na kondenzát držte stále vodorovně, aby nedošlo k vytečení kapaliny.

7. Nádržku na kondenzovanou vodu opatrně nakloňte do vodorovné polohy a vyprázdněte ji, aby se vypláchly zbytky originálního ošetrovacího prostředku.

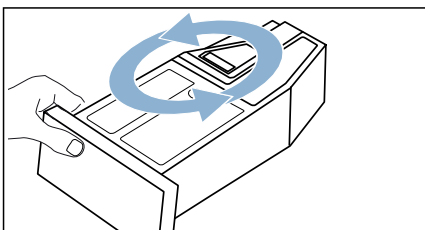

8. Do nádrže na kondenzát nalijte další přibližně 1 ½ litr teplé vody z kohoutku.

9. Zasuňte nádržku na kondenzovanou vodu tak, až zaskočí.

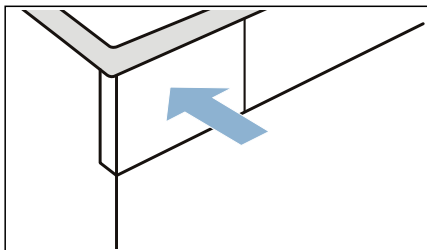

10. Stiskněte \triangleright (Start/pauza). Údržba spotřebiče bude pokračovat.

Upozornění: Během údržby spotřebič nelze spotřebič pozastavit pomocí \triangleright (Start/pauza).

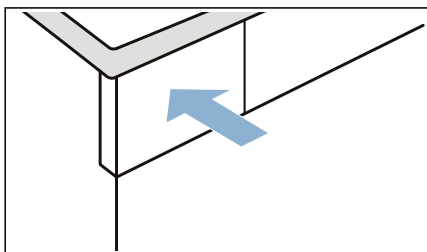

Po skončení údržby spotřebiče se na displeji zobrazí upozornění a zazní akustický signál.

11. Znovu vyprázdněte nádržku na kondenzovanou vodu.
12. Zasuňte nádržku na kondenzovanou vodu tak, až zaskočí.



13. Pro přechod do pohotovostního režimu / standby stiskněte \cup . Údržba spotřebiče je dokončená.

Náповěda pro spotřebič

Poruchy	Příčina/odstranění
Spotřebič se nespustí.	Zkontrolujte síťovou zástrčku a pojistky.
Vytéká voda.	<ul style="list-style-type: none"> ■ Spotřebič možná nestojí rovně. Vyrovnejte spotřebič. ■ Zajistěte, aby ve spodní části: <ul style="list-style-type: none"> - byl správně zajištěný kryt výměníku tepla, - těsnění krytu výměníku tepla nebylo znečištěné. → <i>Strana 53</i> ■ Pokud je nainstalovaná volitelná odtoková hadice*, zajistěte, aby byla správně připojená. → <i>Strana 47</i>
Není napájení. Dvířka nelze automaticky otevřít.	Manuální otevření dvířek → <i>Strana 32</i>
Spotřebič je v pozastaveném stavu, ale bubn se otáčí.	Spotřebič rozpoznal vysokou teplotu a spustil proces CoolDown. Regulace teploty může trvat až 10 minut. Proces CoolDown můžete kdykoli přerušit otevřením dvířek.
Program se nespustí.	<p>Zajistěte, aby</p> <ul style="list-style-type: none"> ■ byla zavřená dvířka, ■ bylo deaktivované , ■ bylo stisknuté  (Start/pauza). <p>Upozornění: Pokud je nastavené odložené spuštění programu pomocí  (Hotovo za), spustí se program později.</p>
Zobrazená doba trvání programu se mění během sušení.	Nejedná se o závadu. Senzor vlhkosti zjišťuje zbývající vlhkost prádla a přizpůsobí dobu trvání programu (kromě časových programů).
Pomačkání.	<ul style="list-style-type: none"> ■ Překročené množství prádla nebo zvolený nesprávný program pro příslušný druh textilu. V tabulce s programy najdete všechny potřebné informace. → <i>Strana 25</i> ■ Prádlo vyjměte z bubnu hned po skončení sušení. Když zůstane ležet v bubnu, pomačká se.
Prádlo není úplně suché nebo je ještě příliš vlhké.	<ul style="list-style-type: none"> ■ Horké prádlo se zdá být po skončení programu vlhčí, než ve skutečnosti je. Prádlo rozprostřete a nechte ho vychladnout. ■ Přizpůsobte výsledek sušení nebo zvýšte stupeň sušení. Prodlouží se tím doba sušení při stejné teplotě. ■ Zvolte časový program pro dosušení ještě vlhkého prádla. ■ Zvolte časový program pro menší množství prádla. ■ Nepřekračujte maximální množství prádla pro příslušný program. → <i>Strana 25</i> ■ Vyčistěte senzor vlhkosti v bubnu. Na senzoru může dojít k vytvoření jemné vrstvy vodního kamene nebo zbytků pracích a ošetrovacích prostředků a ovlivnění jeho funkce. → <i>Strana 51</i> ■ Sušení bylo přerušeno kvůli výpadku elektrického proudu, plné nádrže na kondenzovanou vodu nebo překročení maximální doby sušení. <p>Upozornění: Řiďte se také radami pro prádlo → <i>Strana 31</i>.</p>

Příliš dlouhá doba sušení.	<ul style="list-style-type: none"> ■ Spotřebič může být znečištěný žmolky. To způsobuje delší dobu sušení. <ul style="list-style-type: none"> - Vyčistěte spodní část. → <i>Strana 53</i> - Vyčistěte vzduchový kanál. → <i>Strana 52</i> - Nechte úplně proběhnout sušení s více než 3 kg nepredsuseného prádla. <p>Upozornění: Automatické samočištění spotřebiče používá kondenzovanou vodu z prádla. Pokud dlouhodobě sušíte méně než 3 kg prádla, kondenzovaná voda z prádla nestačí pro automatické samočištění spotřebiče. Pravidelně sušte více než 3 kg nepredsuseného prádla.</p> ■ Výměník tepla může být znečištěný žmolky. <ul style="list-style-type: none"> - Proveďte jednoduchou údržbu spotřebiče. → <i>Strana 58</i> - Při viditelném znečištění volně přístupný výměník tepla opatrně vyčistěte vysavačem. ■ Pokud je větrací mřížka zastavená nebo není volně přístupná, může se prodloužit doba sušení. Větrací mřížka musí zůstat volná. ■ Teplota prostředí nižší než 15 °C a vyšší než 30 °C může prodloužit dobu sušení a ovlivnit výsledek sušení. ■ Nedostatečná cirkulace vzduchu v místnosti může prodloužit dobu sušení. V místnosti dostatečně větrejte.
Zápach ve spotřebiči.	Proveďte intenzivní údržbu spotřebiče. → <i>Strana 61</i>
Není navázané spojení s domácí sítí.	<ul style="list-style-type: none"> ■ Wi-Fi je vypnutá. Pro spojení s domácí sítí zapněte Wi-Fi. Na displeji se musí zobrazit . ■ Wi-Fi je zapnutá, ale nelze navázat spojení s domácí sítí. Zkontrolujte, zda je domácí síť dostupná nebo proveďte nové spojení s domácí sítí.
Home Connect nefunguje.	<ul style="list-style-type: none"> ■ V případě problémů s Home Connect najdete radu na www.home-connect.com. ■ To, zda můžete u svého spotřebiče používat funkce Home Connect, závisí na dostupnosti služby Home Connect (např. poskytnutí aplikace) ve vaší zemi. Služba Home Connect není dostupná ve všech zemích, informace k tomu najdete na www.home-connect.com.
V místnosti stoupá vlhkost.	Dostatečně větrejte.
Při sušení se ozývají neobvyklé zvuky.	Při sušení vznikají zvuky způsobené provozem čerpadla a kompresoru. Nepoukazují na nesprávnou funkci spotřebiče.
Spotřebič je na povrchu studený, i když suší.	Nejedná se o závadu. Spotřebič s tepelným čerpadlem suší efektivně při nízkých teplotách.
Sušicí program se přeruší.	Pokud se sušicí program přeruší kvůli výpadku proudu, spusťte program znovu nebo prádlo vyjměte a rozprostřete.
Zbytková voda v nádržce na kondenzovanou vodu, ačkoli je ke spotřebiči připojena odtoková hadice*.	Pokud je nainstalovaná volitelná odtoková hadice, zůstává na základě samočišticí funkce spotřebiče v nádržce na kondenzovanou vodu malé množství zbývající vody.
* V závislosti na vybavení spotřebiče nebo dostupném příslušenství	

Upozornění:

Nemůžete-li poruchu spotřebiče odstranit sami zapnutím a vypnutím sušičky, obraťte se na zákaznický servis. → *Strana 69*



Přeprava spotřebiče

⚠ Varování

Nebezpečí poranění / věcných škod / poškození spotřebiče!

Uchopíte-li spotřebič za vyčnívající části (např. dvířka spotřebiče) při zvedání nebo posouvání, mohou se tyto části ulomit a způsobit poranění. Při posouvání spotřebiče neuchopujte spotřebič za žádné vyčnívající části.

⚠ Varování

Nebezpečí zranění!

- Spotřebič je velmi těžký. Jeho zvedání může způsobit poranění. Nezvedejte spotřebič sami.
- Spotřebič má ostré hrany, o které si můžete pořezat ruce. Neuchopujte spotřebič za ostré hrany. Při jeho zvedání používejte ochranné rukavice.

Před přepravou spotřebič připravte následujícím způsobem:

1. Vodorovně vytáhněte nádržku na kondenzovanou vodu a vylíjte ji.

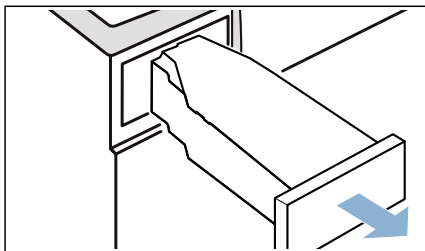

2. Zasuňte nádržku na kondenzovanou vodu znovu do spotřebiče tak, až citelně zaskočí.

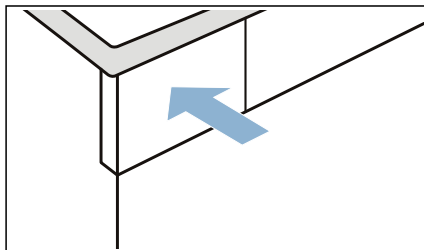

3. Zapněte spotřebič.
 4. Nastavte libovolný program. Program je nyní nastavený a zobrazí se příslušná **nastavení programu**.
 5. Stiskněte **▶** (Start/pauza).
 6. Počkejte 5 minut. Kondenzovaná voda se odčerpá.
 7. Znovu vyprázdněte nádržku na kondenzovanou vodu.
 8. Pokud je nainstalovaná, vyndejte odtokovou hadici z umyvadla, sifonu nebo kanálku. → *Strana 47*
- Pozor!**
Zajistěte odtokovou hadici na spotřebiči proti vyklouznutí. Odtokovou hadici nezalamujte.
9. Pro přechod do pohotovostního režimu / standby stiskněte **⏻**.
 10. Odpojte síťovou zástrčku spotřebiče z elektrické sítě.
- Spotřebič je nyní připravený k přepravě.

Pozor! **Nebezpečí věcných škod a poškození spotřebiče**

Přes odčerpání se ve spotřebiči neustále nachází trocha zbytkové vody. Zbytková voda může vytéct a způsobit materiální škody. Spotřebič proto připravujte nastojato.



Hodnoty spotřeby

Tabulka s hodnotami spotřeby

Program	Rychlost odstředování, se kterou bylo prádlo vyždímáno (v ot/min)	Doba trvání** (v min)		Spotřeba energie** (v kWh)	
Bavlna		9 kg	4,5 kg	9 kg	4,5 kg
Suché do skříně *	1 400	193	126	1,32	0,83
	1 000	218	140	1,52	0,93
	800	244	154	1,72	1,03
Suché k žehlení *	1 400	134	89	0,92	0,58
	1 000	159	103	1,12	0,68
	800	185	117	1,32	0,78
Nemačkové prádlo		3,5 kg		3,5 kg	
Suché do skříně *	800	62		0,39	
	600	76		0,48	
* Nastavení programu podle platné normy EN61121 při použití externí odtokové hadice.					
** Hodnoty se mohou lišit od uvedených hodnot v závislosti na druhu textilu, složení sušeného prádla, zbytkové vlhkosti textilu, nastaveného stupně sušení, množství prádla, podmínek prostředí a aktivaci přídatných funkcí.					

Nejefektivnější program pro bavlněné textilie

Následující „standardní program na bavlnu“ (označený) je vhodný pro sušení normálně mokrého bavlněného prádla a nejefektivnější ohledně kombinované spotřeby energie pro sušení mokrého bavlněného prádla.

Standardní programy pro bavlnu podle aktuálního nařízení EU 932/2012			
Program + výsledek sušení	Naplnění (v kg)	Spotřeba energie (v kWh)	Doba trvání programu (v min)
Bavlna + Suché do skříně	9/4,5	1,52/0,93	218/140
Nastavení programu pro kontrolu a opatření energetickým štítkem podle směrnice 2010/30/EU.			



Technické údaje

Rozměry:

850 × 600 × 640 mm

(výška × šířka × hloubka)

Hmotnost:

56 kg (v závislosti na modelu)

Síťová přípojka:

Síťové napětí 220 - 240 V, 50 Hz

Jmenovitý proud 10 A

Jmenovitý výkon 800

Maximální množství prádla:

9 kg

Příkon ve vypnutém stavu:

0,10 W

Příkon v nevypnutém stavu:

0,10 W

Vnitřní osvětlení bubnu*

Teplota prostředí:

10 - 35 °C

Příkon v pohotovostním režimu v síti (Wi-Fi) / doba trvání:

2,3 W / 2,3 min



Likvidace



Obal a spotřebič ekologicky zlikvidujte.

Tento spotřebič je označen v souladu s evropskou směrnicí 2012/19/ES o starých elektrických a elektronických zařízeních (waste electrical and electronic equipment – WEEE).

Směrnice platná v zemích EU udává způsob navrácení nebo recyklace zařízení, která už dosloužila.

Pozor!

Nebezpečí požáru / nebezpečí otravy / věcné škody a poškození spotřebiče

Spotřebič obsahuje ekologická, ale hořlavá chladiva R290. Neodborná likvidace může způsobit požár a otravu. Spotřebič odborně zlikvidujte a nepoškozujte potrubí okruhu chladiva.

* v závislosti na vybavení spotřebiče



Zákaznický servis

Pokud nemůžete poruchu odstranit sami zapnutím a vypnutím spotřebiče, obraťte se na zákaznický servis. → příložený seznam zákaznických servisů nebo obálka.

Vždy najdeme vhodné řešení, abychom předešli zbytečným návštěvám techniků.

Zákaznickému servisu sdělte prosím číselné označení výrobku (E-Nr.) a výrobní číslo (FD) spotřebiče.

E-Nr. _____ FD _____

E-Nr. Číselné označení výrobku
FD Výrobní číslo

Tyto údaje najdete *v závislosti na modelu:

na vnitřní straně dvířek* / na otevřené krytce pro údržbu* a na zadní straně spotřebiče.

Spolehněte se na kompetenci výrobce.

Obraťte se na nás. Tím si zajistíte, že oprava bude provedena vyškolenými servisními techniky a s originálními náhradními díly.

Objednávka opravy a poradenství při poruchách

CZ 251 095 546

Kontaktní údaje všech zemí najdete v příloženém seznamu zákaznických servisů.

BSH Hausgeräte GmbH
Carl-Wery-Straße 34
81739 München
GERMANY
siemens-home.bsh-group.com

Vyrobeno BSH Hausgeräte GmbH v licenci k ochranné známce Siemens AG.



9001389270 (9804)



Spojte svůj domácí spotřebič s budoucností.

Stručný návod



Ve vaší domácnosti právě začíná budoucnost! Jsme rádi, že používáte Home Connect *

Gratulujeeme k vašemu domácímu spotřebiči zítřka, který vám již dnes usnadní a z příjemní váš všední den.

Práčka, sušička a práčka se sušičkou

- V budoucnu se budou vaše domácí práce řídit podle vašeho časového plánu: Prací programy můžete spustit odkudkoli a jakmile skončí, jednoduše o tom obdržíte zprávu.
- Pomocí asistenční funkce Easy Start zvolíte ideální práci a sušicí program pro příslušné prádlo: zcela jednoduše a intuitivně na základě nejdůležitějších informací, jako například barvy, materiálu nebo zašpinění prádla.
- Rozhodněte se pro efektivní řešení: S Home Connect získáte hned po zvolení práčho programu tipy pro použití a veškeré relevantní informace o spotřebě vody a energie.

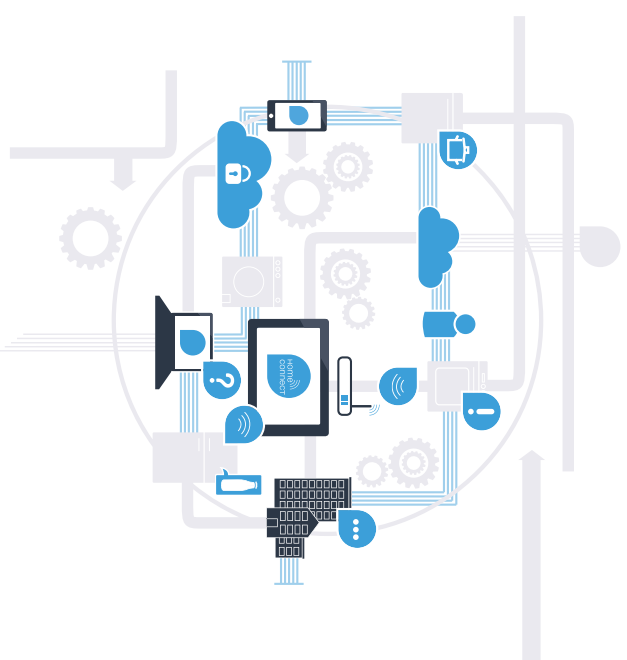

* Dostupnost funkce Home Connect závisí na dostupnosti služeb Home Connect ve vaší zemi.

Služby Home Connect nejsou dostupné ve všech zemích. Další informace najdete na www.home-connect.com.

Jaké jsou předpoklady pro spojení vašeho spotřebiče s aplikací Home Connect?

- Chytrý telefon nebo tablet, vybavený aktuální verzí příslušného operačního systému.
 - Přijem domácí sítě (WLAN) na místě instalace spotřebiče.
- Název a heslo domácí sítě (WLAN):**

Název sítě (SSID): _____

Heslo (Key): _____

Tři kroky ke snadnějšímu všednímu dni:



www.home-connect.com

Krok č. 1: Nainstalujete si aplikaci Home Connect



- A** Na chytrém telefonu nebo tabletu otevřete App Store (zařízení Apple), resp. Google Play Store (zařízení s Android).
- B** Zadejte hledaný pojem „Home Connect“.
- C** Zvolte aplikaci Home Connect a nainstalujte ji na svém chytrém telefonu nebo tabletu.
- D** Spustíte aplikaci a zřítíte svůj přístup Home Connect. Aplikace vás provede procesem přihlášení. Poté si poznamenejte svou e-mailovou adresu a heslo.
- Přístupová data Home Connect:**
- E-mail: _____ Heslo: _____

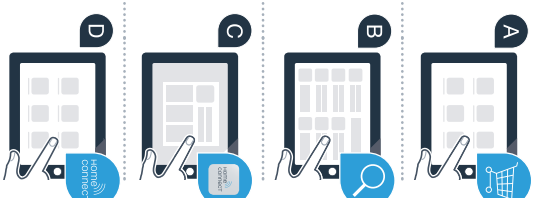

Dostupnost zkontrolujte na stránkách www.home-connect.com

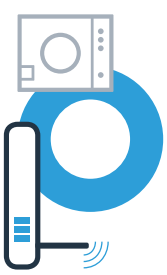

Krok č. 2 (první uvedení do provozu): Spojte svůj spotřebič s domácí sítí (WLAN)

- A** Zapojte spotřebič a zapněte ho.
- 

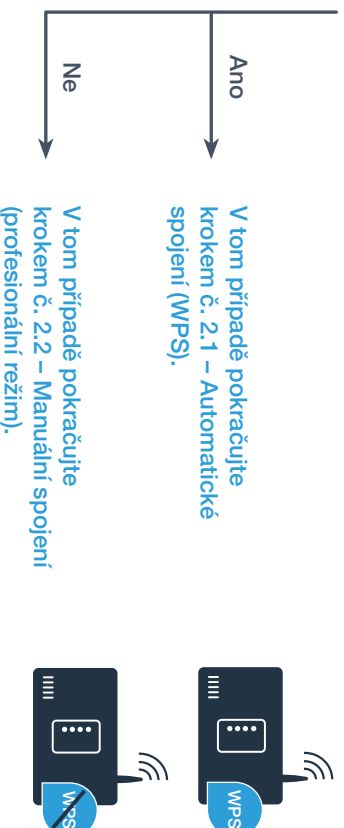

- B** Zkontrolujte, zda router vaší domácí sítě disponuje funkcí WPS (automatické připojení).
Některé routery mají například tlačítko WPS. (Informace najdete v příručce routeru.)

- C** Má váš router funkci WPS (automatické spojení)?

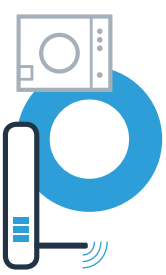

Krok č. 2.1: Automatické spojení spotřebiče s domácí sítí (WLAN)



- A Klepněte na  a přejděte nahoru.
- B Pro otevření nastavení spotřebiče klepněte na .
- C Klepněte na **Home Connect** a potvrďte hlášení na dotykovém displeji. Poté klepněte na **Nastavení**.
- D Klepněte na **Spojit se sítí**.
- E Klepněte na **Spojit automaticky (WPS)** a potvrďte hlášení na dotykovém displeji.

A

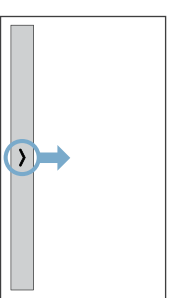

B

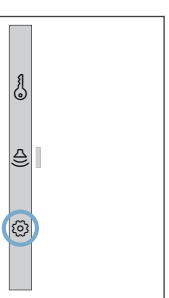

F



- F Během prvních 2 minut aktivujte funkci WPS na routeru své domácí sítě. (Některé routery mají např. tlačítko WPS/WLAN. Informace najdete v příručce routeru.)

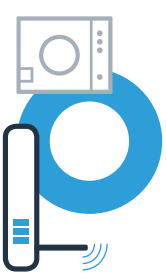

Krok č. 2.1: Automatické spojení spotřebiče s domácí sítí (WLAN)

- G** Při úspěšném spojení s domácí sítí se na dotykovém displeji spotřebiče zobrazí upozornění. Klepněte na **Pokračovat** a pokračujte krokem č. 3.

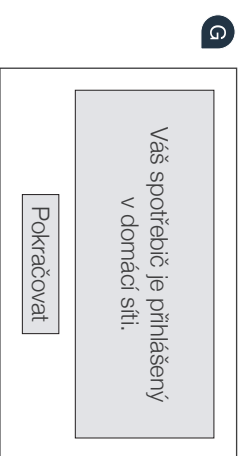



Na dotykovém displeji se zobrazí **Spotřebič nebylo možné spojit s domácí sítí**. **Chcete to zkusit znovu?** Během 2 minut se nepodařilo vytvořit spojení. Zkontrolujte, zda se domácí spotřebič nachází v dosahu domácí sítě (WLAN), a klepněte na **Zkusit znovu**, abyste znovu spustili automatické přihlášení do sítě podle bodu **F** nebo proveďte manuální spojení popsané v bodě 2.2.

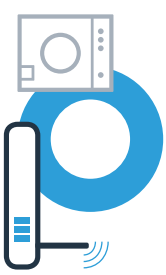



Krok č. 2.2: Manuální spojení spotřebiče s domácí sítí (WLAN)

Při manuálním spojení vytvoří spotřebič vlastní síť WLAN (přístupový bod), do které se přihlásíte se svým chytrým telefonem nebo tabletem.

- A** Klepněte na  a přejedte nahoru.
- B** Pro otevření nastavení spotřebiče klepněte na .
- C** Klepněte na **Home Connect** a potvrďte hlášení na dotýkovém displeji. Poté klepněte na **Nastavení**.
- D** Klepněte na **Spojit se sítí**.
- E** Klepněte na **Spojit manuálně**.

A

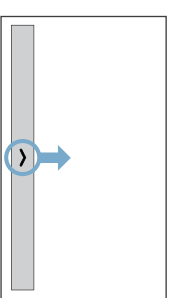

B

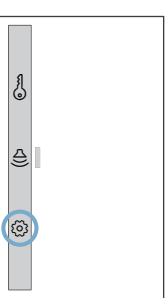

- F** Váš spotřebič si nyní vytvoří pro přenos dat vlastní síť WLAN s názvem sítě (SSID) „**HomeConnect**“, ke které můžete přistupovat pomocí svého chytrého telefonu nebo tabletu.

Krok č. 2.2: Manuální spojení spotřebiče s domácí sítí (WLAN)

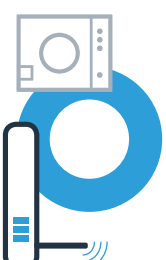

- G** Za tímto účelem přejděte do obecné nabídky nastavení svého chytrého telefonu nebo tabletu a vyvolíte nastavení WLAN.
- H** Spojte svůj chytrý telefon nebo tablet se sítí WLAN (SSID) „**HomeConnect**“ (heslo WLAN [Key] zní rovněž „**HomeConnect**“). Navazování spojení může trvat až 60 sekund!
- I** Po úspěšném spojení otevřete na chytrém telefonu nebo tabletu aplikaci Home Connect.
- J** Aplikace nyní několik sekund hledá váš spotřebič. Pokud jste doposud nebyli dotázáni na název sítě (SSID) a heslo (key) domácí sítě (WLAN), budete po nalezení spotřebiče vyzváni, abyste je zadali do příslušných políček.
- K** Postupujte výhradně podle pokynů v aplikaci Home Connect.

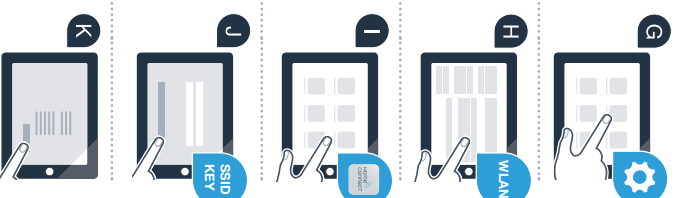

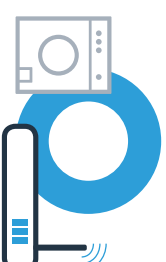

Krok č. 2.2: Manuální spojení spotřebiče s domácí sítí (WLAN)

- L** Při úspěšném spojení s domácí sítí se na dotykovém displeji spotřebiče zobrazí upozornění. Klepněte na **Pokračovat** a pokračujte krokem č. 3.

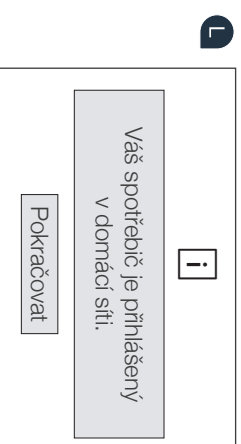

Na dotykovém displeji se zobrazí **Spotřebič nebylo možné spojit s domácí sítí. Chcete to zkusit znovu?** Během 5 minut se nepodaří vytvořit spojení. Zkontrolujte, zda se spotřebič nachází v dosahu domácí sítě (WLAN), a klepněte na **Zkusit znovu**, abyste znovu spustili manuální přihlášení do sítě podle bodu **F**.



Krok č. 3: Spojte svůj spotřebič s aplikací Home Connect



Pokud delší dobu neprovedete žádný krok ovládání spotřebiče, nabídka se automaticky zavře.
Pro návrat do nastavení Home Connect postupujte podle kroků **A** – **C** v bodě 2.1 nebo 2.2.

- A** Pro zahájení procesu spojování klepněte na **Spojit s aplikací**.
- B** Vezměte si k ruce svůj chytrý telefon nebo tablet. Jakkmile se vám zde zobrazí váš nový spotřebič, zvolte **Spojit** v aplikaci Home Connect.
- C** Pokud se spotřebič nezobrazí automaticky, stiskněte v aplikaci **Hledat spotřebič** a poté **Spojit spotřebič**.
- D** Pro dokončení procesu postupujte podle posledních pokynů aplikace.



Krok č. 3: Spojte svůj spotřebič s aplikací Home Connect



- E** Pokud je váš spotřebič úspěšně spojen s aplikací, zobrazí se na dotykovém displeji spotřebiče příslušné upozornění:
Pak klepněte na **Pokračovat**.

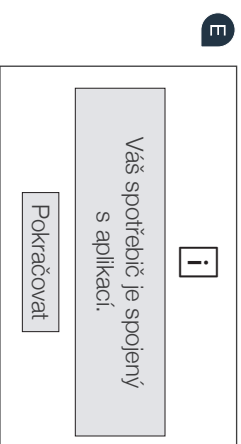

- F** Pro opětovné opuštění nastavení klepněte na X.

- G** Klepněte na **Dálkové spuštění** , abyste mohli spotřebič spustit pomocí aplikace Home Connect.

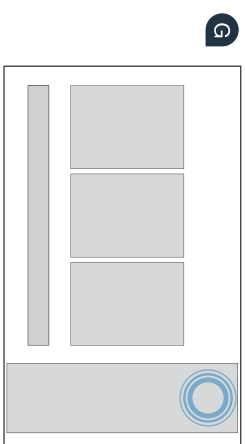

**Úspěšně jste provedli spojení se svým spotřebičem.
Nyní můžete využívat všechny výhody aplikace Home Connect!**

Na dotykovém displeji se zobrazí **Nepodařilo se navázat spojení s aplikací. Chcete to zkusit znovu?**
Zkontrolujte, zda se chytrý telefon nebo tablet nachází v dosahu domácí sítě, resp. jestli je s ní spojený. Klepněte na **Zkusit znovu**, abyste znovu zahájili spojení s aplikací podle bodu **B**.



Poznámky

.....

.....

.....

.....

.....

.....

.....

.....

.....

.....

Poznámky

.....

.....

.....

.....

.....

.....

.....

.....

.....

.....

Poznámky

.....

.....

.....

.....

.....

.....

.....

.....

.....

.....

Home Connect: se silnými partnery snadno do budoucnosti propojené v síti.

Tento návod k instalaci najdete v dalších
jazycích na internetových stránkách značky
svého domácího spotřebiče.



Máte dotazy nebo chcete kontaktovat
servisní linku Home Connect?
Navštivte naše stránky
www.home-connect.com

cs (9704) 9001241819



Home Connect je služba společnosti Home Connect GmbH.

Apple App Store a iOS jsou značky společnosti Apple Inc.
Google Play Store a Android jsou značky společnosti Google Inc.
Wi-Fi je značka Wi-Fi Alliance



Informace týkající se Open Source Softwaru

Daný výrobek zahrnuje softwarové komponenty, které jsou zaštitěné licencí držitelů autorských práv z titulu „free software“ (svobodný software) nebo „open source software“ (software z volných zdrojů).

Níže uvádíme znění příslušných licenčních textů.

Flexibilní a ekonomický dekodér UTF-8

Copyright© (autorské právo) 2008-2009 Bjoern Hoehrmann <bjoern@hoehrmann.de>

Tímto se zdarma uděluje povolení jakékoli osobě, která získá kopii tohoto softwaru a s ní spojené soubory s dokumentací (dále jen jako „Software“), aby s příslušným Softwarem nakládala bez jakéhokoliv omezení, a to včetně práva používání, pořizování kopií, práva na editování, slučování, publikování, distribuci, dílčí licencování anebo práva na prodej kopií daného Softwaru, a aby tak i umožnila osobám, kterým daný Software poskytuje za následujících podmínek:

Výše uvedená poznámka k autorským právům a toto oznámení o povolení musí být součástí všech kopií nebo dílčích částí Softwaru.

TENTO SOFTWARE SE POSKYTUJE „V DANÉM STAVU“, BEZ JAKÉKOLIV PŘÍMÉ NEBO NEPŘÍMÉ ZÁRUKY, KTERÉ ROVNĚŽ KRYJÍ ZÁRUKY NA PRODEJNOST, VHODNOST K NĚJAKÉMU SPECIFICKÉMU ÚČELU A NEOMEZOVÁNÍ. V ŽÁDNÉM PŘÍPADĚ PAK AUTOŘI NEBO DRŽITELÉ AUTORSKÝCH PRÁV NENESOU ODPOVĚDNOST ZA ŽÁDNÝ NÁROK, ŠKODU NEBO JINOU ODPOVĚDNOST Z TITULU JAKÉHOKOLIV SMLUVNÍHO ZÁVAZKU, PŘEČINU NEBO OBDOBNÉHO KROKU, VYPLÝVAJÍCÍ Z DANÉHO SOFTWARE NEBO VE SPOJITOSTI S DANÝM SOFTWAREM ČI POUŽITÍM ANEBO DALŠÍM ŠÍŘENÍM DANÉHO SOFTWARE.

WIDE Project

Copyright© (autorské právo) 1995, 1996, 1997, 1998, 1999, 2000 a 2001 WIDE Project.
Všechna práva vyhrazena.

Přeposlání a použití ve zdrojové a binární formě bez úprav anebo s úpravami je možné za předpokladu splnění následujících podmínek:

1. K přeposlání zdrojového kódu musí dojít společně se zasláním výše uvedené informace o autorských právech, tímto seznamem podmínek a následující hláškou o vyloučení odpovědnosti.
2. K přeposlání v binární formě musí dojít spolu se zasláním výše uvedené informace o autorských právech, daným seznamem s výčtem podmínek a následující informací o vyloučení odpovědnosti v dokumentaci anebo v dalších materiálech poskytnutých v rámci přeposlání.
3. K podpoře či propagaci výrobků odvozených z tohoto softwaru nelze bez specifického, předem uděleného písemného povolení uvést žádný název projektu ani žádné jméno subjektů podílejících se na daném produktu.

9001 045 756 (9409)



TENTO SOFTWARE SE POSKYTUJE ZE STRANY PROJEKTU ČI SUBJEKTŮ, KTERÍ SE NA NĚM PODÍLELI. POSKYTUJE SE V AKTUÁLNÍM A „OKAMŽITÉM STAVU“, V JAKÉM SE DANÝ SOFTWARE NACHÁZÍ. ZŘÍKÁME SE V TÉTO SOUVISLOSTI JAKÉKOLIV VÝHRADNÍ ČI IMPLIKOVANÉ ZÁRUKY, A TO VČETNĚ NÁSLEDNÉ ZÁRUKY NA PRODEJNOST A VHODNOST KE SPECIFICKÉMU ÚČELU. V ŽÁDNÉM PŘÍPADĚ NENESE PROJEKT JAKO TAKOVÝ ČI JEHO TVŮRCI ŽÁDNOU ODPOVĚDNOST ZA JAKOUKOLIV PŘÍMOU, NEPŘÍMOU, VEDLEJŠÍ, SPECIFICKOU, PŘÍKLADNOU ČI NÁSLEDNOU ŠKODU (ROVNĚŽ VČETNĚ ZAJIŠTĚNÍ NÁHRADNÍHO ZBOŽÍ NEBO SLUŽEB, ZTRÁTY POUŽITÍ, ZTRÁTY DAT, UŠLÉHO ZISKU ČI PŘERUŠENÍ PROVOZU) VZNIKNUVŠÍCH Z JAKÉHOKOLIV DŮVODU A V DŮSLEDKU JAKÉKOLIV TEORIE ODPOVĚDNOSTI, BEZ OHLEDU TO, JESTLI JE PODLOŽENA SMLUVNĚ, JEDNÁ-LI SE O PŘÍMOU ODPOVĚDNOST NEBO ODPOVĚDNOST V DŮSLEDKU PŘEČINU (VČETNĚ NEDBALOSTI ANEBU Z JINÉHO DŮVODU), VYPLYVAJÍCÍ JAKÝMKOLIV ZPŮSOBEM Z POUŽITÍ TOHOTO SOFTWARE, I KDYŽ BY DOŠLO K UPOZORNĚNÍ NA MOŽNOST VZNIKU TAKOVÉ ŠKODY.



Záruční podmínky

společnosti BSH domácí spotřebiče s.r.o.

1. Záruka

Na tento výrobek je v souladu § 2113 a násl. zákona č. 89/2012 Sb., občanský zákoník, v platném znění, poskytována **záruka za jakost 24 měsíců** (dále jen „záruka“), která běží zpravidla od odevzdání výrobku zákazníkovi. Pokud byla sjednána delší záruka, řídí se tato speciálními pravidly.

Záruka 24 měsíců je poskytována pouze zákazníkovi spotřebiteli a jen na výrobek k **běžnému užívání v domácnosti**. Zákazníkovi podnikateli nebo jiné právnické osobě je poskytnuta 24 měsíční záruka za předpokladu, že se koupě netýká jeho podnikatelské činnosti (např. prádelna, ubytovací služby, restaurační zařízení apod.), způsob užívání je obdobný užívání v domácnosti a výrobek není prokazatelně přetěžován (kumulativně); v ostatních případech je poskytována záruka v délce 6 měsíců. Společnost BSH domácí spotřebiče s.r.o. si vyhrazuje právo omezit plnění záruky nad rámec 6 měsíců v případě, že bude zjevné, že spotřebič není provozován v souladu s výše uvedenými podmínkami.

2. Pořizovací doklad a záruční list

Základním průkazem práv zákazníka je **pořizovací doklad** (paragon, faktura, leasingová smlouva apod.). Pokud byl při prodeji vydán **záruční list**, je tento součástí výrobku s výrobním číslem uvedeným na přední straně tohoto záručního listu. Nedílnou součástí záručního listu je pořizovací doklad. Zákazník si ve vlastním zájmu pořizovací doklad i záruční list pečlivě uschovává.

Bezplatný záruční servis je možno poskytnout jen v případě předložení pořizovacího dokladu nebo v případě prodloužené záruky i vyplněného záručního listu a vystaveného certifikátu, pokud byl vydán. Záruční list vyplňuje prodejce a je v zájmu zákazníka zkontrolovat správnost a úplnost uvedených údajů. Záruční list je platný pouze v originálu, na kopie nebude brán zřetel.

3. Uplatnění záruky

Zákazník má v rámci poskytnuté záruky právo na bezplatné, včasné a řádné odstranění reklamované vady výrobku, a to opravou, popřípadě – není-li to vzhledem k povaze (tzn. příčině i projevu) vady neúměrné – právo na výměnu výrobku nebo jeho vadné součásti. Za zákonem stanovených podmínek může být poskytnuta sleva na výrobku anebo může být výrobek vrácen.

Záruční oprava se vztahuje výhradně na vady, které vzniknou průkazně v době platné záruky. Takto vzniklé vady je oprávněn odstranit pouze **autorizovaný servis**. Uplatnit záruku může zákazník u autorizovaného servisu nebo v prodejně, kde byl výrobek zakoupen, a to bez zbytečného odkladu, nejpozději však do konce záruční doby. Zvolí-li zákazník jiný, než nejbližší autorizovaný servis, bude na něm, aby nesl v souvislosti s tím zvýšené náklady.

Autorizovaný servis posoudí oprávněnost reklamace a podle povahy vady výrobku rozhodne o způsobu řešení reklamace.

Seznam autorizovaných servisů je k dispozici na <http://www.siemens-home.bsh-group.com/cz>.

Doba, po kterou zákazník nemůže výrobek z důvodu vady používat, se do záruční doby nepočítá. O tuto dobu se záruční doba prodlužuje. Při výměně se **běh záruční doby** neobnovuje. Při opravě nedochází k běhu nové záruční doby týkající se opravené součásti či součástíky.

Po provedení záruční opravy je autorizovaný servis povinen vydat zákazníkovi čitelnou kopii opravního listu. **Opravní list** slouží k prokazování práv zákazníka, proto je ve vlastním zájmu zákazníka před podpisem opravního listu zkontrolovat jeho obsah a kopii opravního listu pečlivě uschovat.

Zákazník je povinen poskytnout autorizovanému servisu **součinnost** k ověření existence reklamované vady a k jejímu odstranění (včetně odpovídajícího potřebného vyzkoušení nebo demontáže výrobku).

Při uplatnění reklamace předá zákazník **výrobek čistý** v souladu s hygienickými předpisy nebo obecnými hygienickými zásadami včetně všech jeho součástí a příslušenství, umožňujících takové ověření a odstranění vady. V případě, že výrobek nedodá kompletní a je-li kompletnost výrobku nezbytná k zjištění existence reklamované vady a/nebo k jejímu odstranění, běh lhůty k vyřízení reklamace začíná až dodáním chybějících součástí.

4. Neoprávněnost reklamace

Reklamacie není oprávněná v případech, vznikla-li závada nebo poškození:

- a) prokazatelně nesprávným užíváním výrobku (např. v rozporu s návodem, s pokyny uvedenými na obalu výrobku či v záručním listě, užíváním v rozporu s obecně známými pravidly užívání předmětného výrobku, provedením při nesprávném napájecím napětí, připojování na nedovolené zdroje proudu, užíváním zboží v nevhodných podmínkách – vlhko, prašnost, extrémní tvrdost vody apod.) anebo jiným nesprávným jednáním uživatele (např. neodbornou instalací či zapojením);
- b) prokazatelně nedovolenými zásahy do přístroje (konstrukční nebo jiná úprava, neodborná montáž), živelnou katastrofou nebo mechanickým poškozením výrobku;
- c) nese-li předložený záruční list zjevné známky provedených změn údajů nebo je-li na výrobku odlišné výrobní číslo od toho, jež je uvedeno v záručním listě;
- d) u estetických komponentů, nezajišťujících funkčnost výrobku z důvodu:
 - transportního poškození nebo přemístováním (poškrábání, promáčknutí, praskliny, rozbitá skla a police apod.)
 - nefunkčních estetických komponentů jako jsou madla, skla, ovládací spínače apod., které jsou důsledkem běžného opotřebení
 - změny barvy plastových komponentů (jedná se o běžný fyzikální chemický jev po čase používání)
 - vady spotřebních materiálů, u kterých je doba životnosti daná charakterem součástky (žárovky, vodní filtry, vzduchové, prachové filtry, uhlíkové filtry všeho druhu, akumulátory, baterie, apod.)
 - vady příslušenství a volitelné výbavy, způsobené nevhodnou manipulací nebo nepřiměřeným zacházením

Ze záručních oprav jsou vyloučeny případy běžné údržby nebo čištění, instalace, programování, kontroly parametrů výrobku.

5. Náhradní díly

Záruka na samostatně prodaný náhradní díl výrobku je poskytována v délce 6 měsíců, a to za předpokladu jeho odborné instalace.

6. Pozáruční servis

V případě placené pozáruční opravy provedené autorizovaným servisem se poskytuje záruka v délce 24 měsíců.

7. Rozšířená záruka nad rámec zákona

U spotřebičů (pračky, myčky) sériově vybavených systémem **Aqua-Stop** (patent BSH) je výrobcem poskytnuta záruka na škody způsobené chybou tohoto systému. Na tyto škody je zákazníkovi spotřebiteli poskytnuta náhrada, a to po celou dobu životnosti spotřebiče. Vyloučena je náhrada škody v případě, kdy nebyl spotřebič zapojen do elektrického obvodu pod proudem.

8. Upozornění pro prodejce

Prodejce je povinen vyplnit správně a úplně záruční list v den prodeje výrobku. Při případné předprodejní reklamaci je třeba předložit řádně vyplněný reklamační protokol a požizovací doklad (fakturu).

9. Ochrana osobních údajů

Osobní údaje zákazníka kupujícího budou použity výhradně k účelům pro zpracování objednávek a k případnému vyřízení záruky v souladu se zák. č. 101/2000 Sb., o ochraně osobních údajů.

10. Prohlášení o hygienické nezávadnosti výrobků

Všechny výrobky distribuované společností BSH domácí spotřebiče s.r.o. a přicházející do styku s potravinami splňují požadavky o hygienické nezávadnosti dle zákona č.258/2000 Sb., vyhlášky 38/2001 Sb. Toto prohlášení se vztahuje na všechny výrobky přicházející do styku s potravinami uvedené v aktuálním ceníku společnosti BSH domácí spotřebiče s.r.o.

Ujištění dovozce o vydání prohlášení o shodě

Vážený zákazníku,
dle § 13, odst.5 zákona č.22/1997 Sb. Vás ujišťujeme, že na všechny výrobky distribuované společností BSH domácí spotřebiče s.r.o. našim obchodním partnerům bylo vydáno prohlášení o shodě ve smyslu zákona č. 22/1997 Sb a nařízení vlády č. 17/2003 Sb., 616/2006 Sb. a 22/2003 Sb. a příslušných nařízení vlády. Toto ujištění dovozce o vydání prohlášení o shodě se vztahuje na všechny výrobky včetně plynových spotřebičů, které jsou obsaženy v aktuálním ceníku firmy BSH domácí spotřebiče s.r.o.

B/S/H/

Kontakt na servis domácích spotřebičů SIEMENS

BSH domácí spotřebiče s.r.o.
Radlická 350
158 00 Praha 5

Příjem oprav
Tel.: +420 251 095 546
Email: opravy@bshg.com

Objednávky příslušenství a náhradních dílů
Tel.: +420 251 095 556
Email: dily@bshg.com

Zákaznické poradenství
Tel.: +420 251 095 555
Email: siemens.spotrebice@bshg.com

Aktuální informace o servisu naleznete na internetových stránkách

<http://www.siemens-home.bsh-group.com/cz>.

Zde máte možnost sjednat opravu pomocí online formuláře.



SIEMENS



**Sušička bielizne
WT47X940EU**

<http://www.siemens-home.bsh-group.com/sk>

sk Návod na používanie a inštaláciu

Vaša nová sušička bielizne

Rozhodli ste sa pre sušičku bielizne značky Siemens.

Venujte prosím niekoľko minút vášho času na prečítanie a zoznámenie sa s prednosťami vašej sušičky bielizne.

Na zabezpečenie vysokej kvality značky Siemens bola u každej sušičky bielizne, ktorá opúšťa náš závod, starostlivo preskúšaná jej funkčnosť a bezchybný stav.

Ďalšie informácie k našim výrobkom, príslušenstvu, náhradným dielcom a servisu nájdete na našej internetovej stránke www.siemens-home.bsh-group.com alebo sa obráťte na naše strediská zákazníckeho servisu.

Ak návod na použitie a inštaláciu opisuje rôzne modely, upozorňuje na príslušných miestach na rozdiely.



Uved'te sušičku bielizne do prevádzky až po prečítaní tohto návodu na použitie a inštaláciu!

Pravidlá zobrazenia

Varovanie!

Táto kombinácia symbolu a signálneho slova upozorňuje na možnú nebezpečnú situáciu. Následkom nerespektovania varovania môže byť smrť alebo poranenia.

Pozor!

Toto signálne slovo upozorňuje na možnú nebezpečnú situáciu. Následkom nerespektovania môžu byť materiálne škody a/alebo škody na životnom prostredí.

Upozornenie / tip

Upozornenia týkajúce sa optimálneho používania spotrebiča / užitočné informácie.

1. 2. 3. / a) b) c)

Jednotlivé kroky postupu sa zobrazia označené číslami alebo písmenami.

■ / -

Výpočet (vymenovanie) sa zobrazí označený okienkami alebo odrážkami.

Obsah

 Predpokladané použitie	4	 Obsluha spotrebiča	33
 Bezpečnostné pokyny	5	Zapnutie spotrebiča	33
Deti / osoby / zvieratá	5	Otvorenie dvierok	33
Inštalácia	6	Vloženie bielizne do bubna	34
Prevádzka	9	Zatvorenie dvierok	34
Čistenie / údržba	12	Nastavenie programu	35
 Pokyny na úsporu	13	Spustenie programu	35
 Inštalácia a pripojenie spotrebiča	14	Priebeh programu	35
Obsah dodávky	14	Odobratie alebo doloženie bielizne	35
Inštalácia spotrebiča	14	Zrušenie programu	36
Pripojenie spotrebiča	16	Koniec programu	36
Pred prvým použitím	17	Vyberanie bielizne a vypnutie spotrebiča	36
Voliteľné doplnkové príslušenstvo	17	Vyprázdnenie nádržky na skondenzovanú vodu	36
 Krátky návod	18	 Nastavenia spotrebiča	38
 Oboznámenie sa so spotrebičom	19	Detská poistka	38
Spotrebič – prehľad	19	Zvuky	38
Kryt	20	Ďalšie nastavenia spotrebiča	38
 Displej	21	 Home Connect	42
Prehľad displeja	21	Vyvolanie menu Home Connect	42
Logika ovládania	22	Spojenie s domácou sieťou a s aplikáciou Home Connect	43
Význam symbolov	23	Riadenie energie	44
Význam farieb	23	Stav	45
Upozornenia na displeji	24	Aktivovanie/deaktivovanie wi-fi	45
 Prehľad programov	26	Zrušenie nastavení siete	45
 Nastavenia programu	28	Aktualizácia softvéru	46
Manažment programov	28	Upozornenie týkajúce sa ochrany údajov	46
Konfigurácia programu	30	Vyhľadanie o zhode	46
Doplnkové funkcie	31	 Sušenie v koši na vlnu	47
 Bielizeň	32	Kôš na vlnu	47
Príprava bielizne	32	Upevnenie koša na vlnu	47
Triedenie bielizne	32	Príklady použitia	48
		Vloženie vložky a spustenie programu	49

	Odtok skondenzovanej vody . . .	49
	Čistenie a údržba	52
	Čistenie spotrebiča	52
	Čistenie snímača vlhkosti	53
	Čistenie sitka v nádržke na skondenzovanú vodu.	53
	Čistenie vzduchového kanála	54
	Čistenie podlahovej jednotky.	55
	Ošetrovanie spotrebiča	59
	Príprava ošetrovania spotrebiča	59
	Jednoduché ošetrovanie spotrebiča . . .	60
	Vykonanie intenzívneho ošetrovania spotrebiča	63
	Pomoc	66
	Preprava spotrebiča	69
	Hodnoty spotreby	70
	Tabuľka hodnôt spotreby.	70
	Najúčinnjší program na bavlnené textílie	70
	Technické údaje	71
	Likvidácia	71
	Krátky návod	72

Predpokladané použitie

- Tento spotrebič je určený len na použitie v domácnosti.
- Neinštalujte ani neprevádzkujte toto zariadenie na miestach, kde by bolo vystavené pôsobeniu mrazu a / alebo vplyvom vonkajšieho prostredia. Ak v zariadení zamrzne zvyšková voda, hrozí nebezpečenstvo jeho poškodenia. Zamrznuté hadice môžu praskať / vytvárať trhliny.
- Spotrebič možno používať len na sušenie a aviváž domácej bielizne, t. j. častí, ktoré boli vyprané vo vode a sú vhodné na sušenie v bubne práčky (pozri štítok na textílii). Používanie spotrebiča na iné účely sa pokladá za použitie mimo určenej oblasti jeho použitia a je zakázané.
- Tento spotrebič je určený na použitie maximálne vo výške 4 000 metrov nad hladinou mora.

Než zapnete spotrebič:

Skontrolujte, či spotrebič nemá viditeľné poškodenie. Nespúšťajte spotrebič, ak je poškodený. V prípade akýchkoľvek problémov sa obráťte na nášho odborného predajcu alebo zákaznicky servis.

Prečítajte si a dodržiavajte prevádzkové a inštalčné pokyny a všetky ďalšie informácie dodané spoločne s týmto zariadením.

Uschovajte dokumenty na ďalšie použitie alebo pre ďalšieho majiteľa.

Bezpečnostné pokyny

Nasledovné bezpečnostné pokyny a varovania slúžia na ochranu pred poranením a predchádzajú hmotným škodám vo vašom okolí.

Pri inštalácii, údržbe, čistení a prevádzke zariadenia je preto dôležité prijať potrebné opatrenia a pokračovať s nevyhnutnou starostlivosťou.

Deti / osoby / zvieratá

Varovanie

Nebezpečenstvo usmrtenia!

Deti a ostatné osoby, ktoré nie sú schopné posúdiť riziká spojené s používaním zariadenia sa môžu poraniť sami alebo sa môžu ocitnúť v život ohrozujúcich situáciách. Preto majte na pamäti nasledovné:

- Zariadenie smú používať deti staršie ako 8 rokov a osoby so zníženou fyzickou, zmyslovou alebo mentálnou schopnosťou alebo osoby s nedostatkom skúseností a znalostí, ak sú pod dohľadom alebo sú poučené o tom, ako zariadenie používať bezpečne a chápu potenciálne riziká spojené s používaním zariadenia.
- Deti sa so zariadením nesmú hrať.

- Nedovoľte deťom čistiť alebo vykonávať údržbu zariadenia bez dozoru.
- Deti do 3 rokov a domáce zvieratá sa nesmú v blízkosti tohto zariadenia zdržiavať.
- Deti alebo osoby, ktoré nie sú schopné posúdiť riziká nenechávajú v blízkosti zariadenia bez dozoru.

Varovanie

Nebezpečenstvo usmrtenia!

Deti sa môžu sami zamknúť vnútri zariadenia a môžu sa ocitnúť v život ohrozujúcej situácii.

- Zariadenie neumiestňujte za dverami, pretože by mohli blokovať dvierka zariadenia alebo by mohli brániť ich úplnému otvoreniu.
- Keď zariadenie dosiahne koniec svojej životnosti, **predtým** ako znehodnotíte, vyťahnite zástrčku napájacieho kábla zo zásuvky a potom znehodnoťte zámok na dverách zariadenia.

Varovanie

Nebezpečenstvo udusenia!

Ak deťom dovolíte hrať sa balením/plastovou fóliou alebo obalovým materiálom, môžu v ňom uviaznuť alebo si ho môžu nasadiť na hlavu a udusiť sa.

Obaly, fólie a obalový materiál skladujte mimo dosahu detí.

Varovanie

Riziko otravy!

Po požití pracích a ošetrovacích prostriedkov (aviváže) môže dôjsť k otrave. V prípade náhodného prehltnutia vyhľadajte lekársku pomoc. Uchovávate pracie a ošetrovacie prostriedky (aviváž) mimo dosahu detí.

Varovanie

Podráždenie očí / pokožky!

Kontakt s pracími prostriedkami a avivážou môže spôsobiť podráždenie očí alebo pokožky. Ak pracie prostriedky a aviváž prídu do kontaktu s očami/ pokožkou, okamžite ich dôkladne opláchnite vodou. Uchovávate pracie a ošetrovacie prostriedky (aviváž) mimo dosahu detí.

Inštalácia

Varovanie

Riziko úrazu elektrickým prúdom/požiaru/hmotných škôd/poškodenia spotrebiča!

Ak spotrebič nie je správne nainštalovaný, môže dôjsť k nebezpečnej situácii. Zabezpečte nasledujúce:

- Sieťové napätie vo vašej elektrickej zásuvke musí zodpovedať menovitému napätiu uvedenému na spotrebiči (identifikačnom štítku). Pripojená záťaž a požadované istenie sú uvedené na identifikačnom štítku.
- Spotrebič nesmie byť napájaný externým spínačom, ako je časovač, ani pripojený k okruhu, ktorý sa pravidelne zapína a vypína.
- Sieťová zástrčka a zásuvka s ochranným kontaktom musia byť rovnakého typu a uzemňovací systém musí byť správne nainštalovaný.
- Káblová inštalácia musí mať adekvátny prierez.

- Sieťová zástrčka musí byť vždy voľne prístupná. V prípade, že to nie je možné tak, aby sa dodržali príslušné bezpečnostné predpisy, musí sa do elektroinštalácie natrvalo zabudovať vypínač (ON/OFF, 2-polohový) v súlade s elektroinštalačnými predpismi.
- Ak používate prúdový chránič, používajte iba chránič nasledovnej značky: . Jedine touto značkou zaistíte že sa splnia všetky platné predpisy.

 Varovanie
Riziko úrazu elektrickým prúdom / požiaru / hmotných škôd / poškodenia zariadenia!

Ak sieťový kábel zariadenia vymeníte alebo je poškodený, môže dôjsť k úrazu elektrickým prúdom, skratu alebo požiaru v dôsledku prehriatia.

Napájací kábel nesmie byť zlomený, stlačený alebo upravený a nesmie prísť do kontaktu so žiadnym zdrojom tepla.

 Varovanie
Nebezpečenstvo požiaru / hmotnej škody / poškodenia zariadenia!

Ak použijete predlžovací kábel alebo rozdvojkú, môže dôjsť k požiaru v dôsledku prehriatia alebo skratu.

Zariadenie zapojte priamo do uzemnenej zásuvky, ktorá bola nainštalovaná správne.

Nepoužívajte predlžovacie káble, zásuvkové lišty, alebo multifunkčné spojky.

Varovanie

Riziko úrazu / materiálnej škody / poškodenia zariadenia!

- Zariadenie počas prevádzky môže vibrovať alebo pohybovať sa, čo môže spôsobiť poranenie alebo hmotné škody.

Zariadenie umiestňuje na čistý, rovný, pevný povrch, a pomocou vodováhy a nožičky so skrutkou ho vyvážite.

- Nesprávne umiestnenie (položenie na seba) tohto spotrebiča na práčku môže spôsobiť poranenia, hmotné škody a / alebo poškodenie spotrebiča.

Ak má byť tento spotrebič umiestnený na práčke, musí mať táto práčka minimálne rovnakú hĺbku a šírku ako spotrebič a musí byť na mieste zaistená príslušnou spojovacou súpravou.

→ *Strana 17*

Spotrebič MUSÍ byť touto spojovacou súpravou zabezpečený. Stohovanie spotrebiča akýmkoľvek iným spôsobom je zakázané.

- Ak za účelom zdvihnutia alebo premiestnenia zariadenia uchopíte niektorú z vyčnievajúcich častí zariadenia (napr. dvierka zariadenia), tieto časti sa môžu zlomiť a spôsobiť zranenie. Pri premiestňovaní zariadenia ho nechytajte za prečnievajúce časti.

Varovanie

Riziko poranenia!

- Výrazné poškodenie zariadenia. Pri jeho zdvíhaní môže dôjsť k zraneniu. Zariadenie nezdvíhajte sami.
- Zariadenie má ostré hrany, o ktoré by ste mohli porezať ruky. Zariadenie neuchopujte za jeho ostré hrany. Pri zdvíhaní noste ochranné rukavice.
- V prípade, že hadice a sieťové káble nie sú správne vedené, môžu predstavovať riziko zakopnutia, čo môže viesť k poraneniam. Hadice a káble vedte a umiestňujte tak, aby nepredstavovali riziko zakopnutia.

Prevádzka

Varovanie

Nebezpečenstvo výbuchu / požiaru!

Bielizeň, ktorá prišla do styku s rozpúšťadlami, olejom, voskom, odstraňovačom vosku, farbou, mastnotou alebo odstraňovačom škvŕn sa pri sušení v sušičke môže vznietiť alebo dokonca spôsobiť, že zariadenie exploduje. Preto majte na pamäti nasledovné:

- Pred sušením v sušičke bielizeň dôkladne vypláčajte teplou vodou a čistiacim prostriedkom.
- Ak bielizeň najskôr neoperiete, nekladte ju do tohto zariadenia.
- Nepoužívajte zariadenie, ak na čistenie bielizne boli použité priemyselné chemikálie.

Varovanie

Nebezpečenstvo výbuchu / požiaru!

- Ak ostali nejaké zvyšky materiálov na textilnom filtri, môžu sa vznietiť v priebehu sušenia alebo dokonca spôsobiť požiar alebo explóziu spotrebiča. Textilný filter čistite pravidelne.

- Niektoré objekty sa môžu počas sušenia vznietiť alebo dokonca spôsobiť, že zariadenie začne horieť alebo exploduje. Z vreciek odevov vyberte všetky zapaľovače alebo zápalky .
- Ak sa vo vzduchu okolo zariadenia nachádza uhoľný prach alebo múčka, môže dôjsť k explózii. Uistite sa, že keď je zariadenie v prevádzke, je priestor okolo neho udržiavaný v čistote.

Varovanie

Nebezpečenstvo požiaru / hmotnej škody / poškodenia zariadenia!

Zariadenie obsahuje chladivo R290, ktoré je šetrné k životnému prostrediu, ale je horľavé.

S otvoreným ohňom a zápalnými prostriedkami manipulujte v dostatočne veľkej vzdialenosti od zariadenia.



Varovanie

Nebezpečenstvo požiaru / hmotných škôd / poškodenia zariadenia!

Ak je program ukončený pred skončením sušiaceho cyklu, nemusí byť bielizeň ochladená dostatočne a môže spôsobiť to, že sa bielizeň zapáli alebo môže dôjsť k hmotným škodám alebo poškodeniu zariadenia.

- V poslednej časti cyklu sušenia sa bielizeň v bubne neohrieva (chladiaci cyklus). Týmto sa má zabezpečiť to, že bude mať teplotu, pri ktorej nebude poškodená.
- Pred skončením cyklu sušenia zariadenie nevypínajte dovtedy, kým okamžite nevyberiete všetky kusy bielizne z bubna a nerozložíte ich (na rozptýlenie tepla).

Varovanie

Nebezpečenstvo otravy / hmotnej škody!

Kondenzovaná voda nie je vhodná na pitie a môže byť kontaminovaná vláknami. Kontaminovaná kondenzovaná voda môže byť nebezpečná pre zdravie a môže spôsobiť materiálne škody. Nepite ju ani ju opätovne nepoužívajte.

Varovanie

Riziko otravy!

Jedovaté výpary môžu pochádzať z čistiacich prostriedkov, ktoré obsahujú rozpúšťadlá, napr. čistiace rozpúšťadlá. Nepoužívajte čistiace prostriedky, ktoré obsahujú rozpúšťadlá.

Varovanie

Riziko poranenia!

- Ak zafažíte / sadnete si na dvierka zariadenia keď sú otvorené, zariadenie sa môže prevrátiť, čo môže spôsobiť poranenie. Keď sú dvierka zariadenia otvorené nezafažujte / nesadajte si na ne.
- Ak po zariadení budete stúpať, môže sa pracovná doska zlomiť, čo môže spôsobiť zranenie. Po zariadení nestúpajte.
- Ak budete do bubna zasahovať keď sa ešte otáča, môžete si poraniť ruky. Počkajte, kým sa bubon prestane otáčať.

Pozor!

Hmotná škoda / poškodenie zariadenia

- V prípade, že množstvo bielizne v zariadení prekročí maximálnu zaťažiteľnosť, nemusí byť zariadenie schopné správne fungovať alebo môže dôjsť k hmotným škodám alebo poškodeniu zariadenia.
Neprekračujte maximálnu kapacitu suchej bielizne. Uistite sa, že dodržiavate maximálnu zaťažiteľnosť stanovenú pre každý program. → *Strana 26*
- Ak prevádzkujete spotrebič bez vzduchového filtra (napr. filtra na vlákna, zásobníka na prach, v závislosti od konkrétneho spotrebiča), alebo ak je vzduchový filter neúplný či chybný, môže dôjsť k poškodeniu spotrebiča.
Spotrebič neprevádzkujte bez filtra na vlákna alebo s filtrom, ktorý je chybný.
- Keď je zariadenie v prevádzke, môžu sa do vstupu vzduchu nasať ľahké predmety, ako sú vlasy a vlákna.
Zabráňte ich prístupu k zariadeniu.
- Pena a molitan sa môžu počas sušenia v zariadení zdeformovať alebo roztaviť. V zariadení nesúte kusy bielizne, ktoré obsahujú penu alebo molitan.
- Ak do zariadenia nalejete nesprávne množstvo pracieho prostriedku alebo čistiaceho prostriedku, môže dôjsť k hmotným škodám alebo poškodeniu zariadenia.
Umývacie prostriedky / aviváž / čistiace prostriedky a zmäkčovadlá používajte v súlade s pokynmi výrobcu.
- Ak sa zariadenie prehreje, nemusí správne fungovať alebo to môže spôsobiť hmotné škody alebo poškodenie zariadenia.
Uistite sa, že prívod vzduchu do zariadenia nie je nikdy blokovaný keď je zariadenie v prevádzke, a že priestor okolo zariadenia je dostatočne ventilovaný.

Čistenie / údržba

Varovanie

Nebezpečenstvo usmrtenia!

Zariadenie je napájané elektrinou. Ak prídete do kontaktu s časťami pod napätím, hrozí nebezpečenstvo zásahu elektrickým prúdom. Preto majte na pamäti nasledovné:

- Vypnite zariadenie. Odpojte zariadenie od elektrickej siete (vytiahnite zástrčku).
- Nikdy nemanipulujte s elektrickou zástrčkou mokrými rukami.
- Pri vyťahovaní zástrčky zo zásuvky vždy ťahajte za zástrčku a nie za sieťový kábel, v opačnom prípade môže dôjsť k poškodeniu sieťového kábla.
- V zariadení alebo na jeho funkciách nevykonávajte žiadne technické zmeny.
- Opravy a akékoľvek iné práce na zariadení môže vykonávať len náš technik zo zákazníckeho servisu alebo elektrikár. To isté platí pre výmenu sieťového kábla (v prípade potreby).
- Náhradný sieťový kábel si môžete objednať v našom zákazníckom servise.

Varovanie

Riziko otravy!

Jedovaté výpary môžu pochádzať z čistiacich prostriedkov, ktoré obsahujú rozpúšťadlá, napr. čistiace rozpúšťadlá. Nepoužívajte čistiace prostriedky, ktoré obsahujú rozpúšťadlá.

Varovanie

Nebezpečenstvo úrazu elektrickým prúdom / hmotných škôd / poškodenia spotrebiča!

Ak prenikne do zariadenia vlhkosť, môže dôjsť ku skratu. Na čistenie spotrebiča nepoužívajte tlakový alebo parný čistič, hadicu ani striekaciu pištoľ.

⚠ Varovanie**Riziko úrazu / materiálnej škody / poškodenia zariadenia!**

Používanie náhradných dielov a príslušenstva od iných výrobcov je nebezpečné a môže spôsobiť poranenia, hmotné škody alebo poškodenie zariadenia. Z bezpečnostných dôvodov používate len originálne náhradné diely a príslušenstvo.

Pozor!**Hmotná škoda / poškodenie zariadenia**

Čistiace prostriedky a prostriedky na predošetrenie bielizne (napr. odstraňovače škvŕn, predpieracie spreje atď.) môžu pri kontakte s povrchmi zariadenia spôsobiť poškodenie. Preto majte na pamäti nasledovné:

- Dbajte na to, aby tieto prostriedky neprišli do kontaktu s povrchmi zariadenia.
- Zariadenie čistite len vodou a mäkkou, vlhkou handričkou.
- Ihneď odstráňte všetky pracie prostriedky, postreky alebo iné zvyšky.

**Pokyny na úsporu**

- Bielizeň pred sušením odstred'te. Suchšia bielizeň skraca trvanie programu a znižuje spotrebu energie.
- Dodržiavajte maximálne množstvá bielizne pre daný program.

Upozornenie: Prekročenie maximálneho množstva náplne predĺži trvanie programu a zvýši spotrebu energie.

- Spotrebič prevádzkujte vo vetranej miestnosti a vstup vzduchu na spotrebiči udržiavajte voľný, aby bola zaručená správna výmena vzduchu.
- Pravidelne odstraňujte vlákna zo spotrebiča. Spotrebič znečistený vláknami predlžuje trvanie programu a zvyšuje spotrebu energie.
- Keď spotrebič pred spustením programu alebo po skončení programu dlhší čas neobsluhujete, automaticky sa prepne do energeticky úsporného režimu. Displej a signalizačné kontrolky po niekoľkých minútach zhasnú a ► (Štart/pauza) bliká. Energeticky úsporný režim ukončíte tak, že spotrebič budete znova obsluhovať, napr. otvoríte a zatvoríte dvierka.
- Keď spotrebič v energeticky úspornom režime dlhší čas neobsluhujete, automaticky prejde do pohotovostného režimu/standby.

Upozornenie: Ak je aktivovaná Wi-Fi, spotrebič sa automaticky nevypne.

Inštalácia a pripojenie spotrebiča

Obsah dodávky

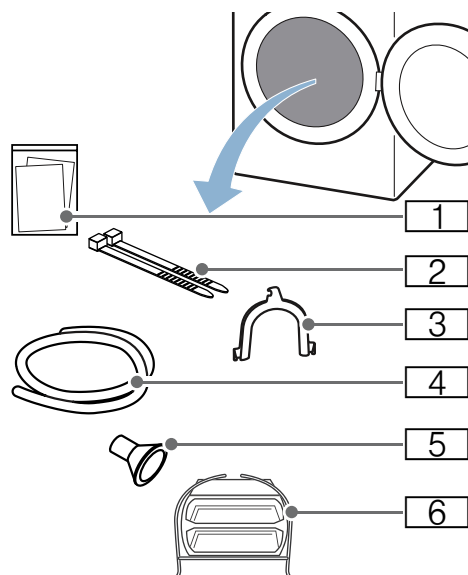

- 1 Sprievodné doklady (napr. návod na používanie a inštaláciu)
- 2 Upevňovací materiál
- 3 Oblúk na zafixovanie odtokovej hadice
- 4 Odtoková hadica
- 5 Pripájací adaptér
- 6 Kôš na vlnu

1. Obalový materiál a ochranný obal kompletne odstráňte zo spotrebiča.
2. Stlačte dverka.

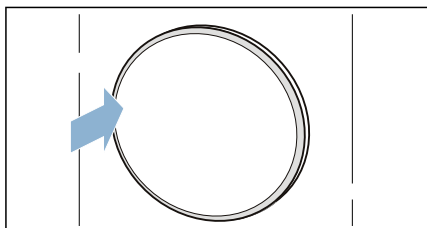

Zámok dveriek sa odistí a dverka sa odklopia.

3. Otvorte dverka.
 4. Všetko príslušenstvo vyberte z bubna.
- Spotrebič teraz môžete nainštalovať a pripojiť.

Pozor! **Vecné škody a poškodenie spotrebiča**

Predmety zabudnuté v bubne, ktoré nie sú určené na prevádzku spotrebiča, môžu spôsobiť poškodenie spotrebiča. Odstráňte z bubna tieto predmety a všetko príslušenstvo.

Inštalácia spotrebiča

Varovanie **Nebezpečenstvo usmrtenia!**

Deti sa môžu sami zamknúť vnútri zariadenia a môžu sa ocitnúť v život ohrozujúcej situácii.

- Zariadenie neumiestňujte za dverami, pretože by mohli blokovať dverka zariadenia alebo by mohli brániť ich úplnému otvoreniu.
- Keď zariadenie dosiahne koniec svojej životnosti, **predtým** ako znehodnotíte, vytiahnite zástrčku napájacieho kábla zo zásuvky a potom znehodnoťte zámok na dverách zariadenia.

⚠ Varovanie**Nebezpečenstvo výbuchu / požiaru!**

Ak sa vo vzduchu okolo zariadenia nachádza uhoľný prach alebo múčka, môže dôjsť k explózií.

Uistite sa, že keď je zariadenie v prevádzke, je priestor okolo neho udržiavaný v čistote.

⚠ Varovanie**Nebezpečenstvo požiaru / hmotnej škody / poškodenia zariadenia!**

Zariadenie obsahuje chladivo R290, ktoré je šetrné k životnému prostrediu, ale je horľavé.

S otvoreným ohňom a zápalnými prostriedkami manipulujte v dostatočne veľkej vzdialenosti od zariadenia.

**⚠ Varovanie****Riziko úrazu / materiálnej škody / poškodenia zariadenia!**

- Zariadenie počas prevádzky môže vibrovať alebo pohybovať sa, čo môže spôsobiť poranenie alebo hmotné škody. Zariadenie umiestňuje na čistý, rovný, pevný povrch, a pomocou vodováhy a nožičky so skrutkou ho vyvážite.
- Nesprávne umiestnenie (položenie na seba) tohto spotrebiča na práčku môže spôsobiť poranenia, hmotné škody a / alebo poškodenie spotrebiča. Ak má byť tento spotrebič umiestnený na práčke, musí mať táto práčka minimálne rovnakú hĺbku a šírku ako spotrebič a musí byť na mieste zaistená príslušnou spojovacou súpravou. → *Strana 17* Spotrebič MUSÍ byť touto spojovacou súpravou zabezpečený. Stohovanie spotrebiča akýmkoľvek iným spôsobom je zakázané.

- Ak za účelom zdvihnutia alebo premiestnenia zariadenia uchopíte niektorú z vyčnievajúcich častí zariadenia (napr. dvierka zariadenia), tieto časti sa môžu zlomiť a spôsobiť zranenie.

Pri premiestňovaní zariadenia ho nechyťajte za prečnievajúce časti.

⚠ Varovanie**Riziko poranenia!**

- Výrazné poškodenie zariadenia. Pri jeho zdvíhaní môže dôjsť k zraneniu. Zariadenie nezdvíhajte sami.
- Zariadenie má ostré hrany, o ktoré by ste mohli porezať ruky. Zariadenie neuchopujte za jeho ostré hrany. Pri zdvíhaní noste ochranné rukavice.

Pozor!**Hmotná škoda / poškodenie zariadenia**

Ak sa zariadenie prehreje, nemusí správne fungovať alebo to môže spôsobiť hmotné škody alebo poškodenie zariadenia.

Uistite sa, že prívod vzduchu do zariadenia nie je nikdy blokován keď je zariadenie v prevádzke, a že priestor okolo zariadenia je dostatočne ventilovaný.

Pozor!**Riziko vecných škôd a poškodenia spotrebiča**

Na spotrebiči bol pred vyexpedovaním zo závodu vykonaný funkčný test a môže obsahovať zvyškovú vodu. Keď sa spotrebič nakloní o viac než 40°, môže táto zvyšková voda vytečť.

Spotrebič nainštalujte nasledovne:

1. Spotrebič postavte na čistú, rovnú a pevnú plochu.
2. Skontrolujte vodováhou, či je spotrebič vyrovnaný.

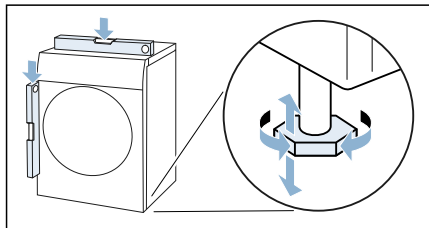

3. V prípade potreby spotrebič znova vyrovnejte otáčaním nožičiek spotrebiča.
Spotrebič teraz môžete pripojiť.

Upozornenia

- Všetky štyri nožičky spotrebiča musia stáť pevne na podlahe.
- Ak je spotrebič nesprávne vyrovnaný, môžu vznikáť zvuky a vibrácie, môže dôjsť k nerovnomernému pohybu bubna alebo vytekaniu zvyškovej vody zo spotrebiča.

Pripojenie spotrebiča

Varovanie

Riziko úrazu elektrickým prúdom / požiaru / hmotných škôd / poškodenia spotrebiča!

Ak spotrebič nie je správne nainštalovaný, môže dôjsť k nebezpečnej situácii. Zabezpečte nasledujúce:

- Sieťové napätie vo vašej elektrickej zásuvke musí zodpovedať menovitému napätiu uvedenému na spotrebiči (identifikačnom štítku). Pripojená záťaž a požadované istenie sú uvedené na identifikačnom štítku.

- Spotrebič nesmie byť napájaný externým spínačom, ako je časovač, ani pripojený k okruhu, ktorý sa pravidelne zapína a vypína.
- Sieťová zástrčka a zásuvka s ochranným kontaktom musia byť rovnakého typu a uzemňovací systém musí byť správne nainštalovaný.
- Káblová inštalácia musí mať adekvátny prierez.
- Sieťová zástrčka musí byť vždy voľne prístupná. V prípade, že to nie je možné tak, aby sa dodržali príslušné bezpečnostné predpisy, musí sa do elektroinštalácie natrvalo zabudovať vypínač (ON/OFF, 2-polohový) v súlade s elektroinštaláčnymi predpismi.
- Ak používate prúdový chránič, používajte iba chránič nasledovnej značky: . Jedine touto značkou zaistíte že sa splnia všetky platné predpisy.

Varovanie

Riziko úrazu elektrickým prúdom / požiaru / hmotných škôd / poškodenia zariadenia!

Ak sieťový kábel zariadenia vymeníte alebo je poškodený, môže dôjsť k úrazu elektrickým prúdom, skratu alebo požiaru v dôsledku prehriatia. Napájací kábel nesmie byť zlomený, stlačený alebo upravený a nesmie prísť do kontaktu so žiadnym zdrojom tepla.

Varovanie

Nebezpečenstvo požiaru / hmotnej škody / poškodenia zariadenia!

Ak použijete predlžovací kábel alebo rozdvojku, môže dôjsť k požiaru v dôsledku prehriatia alebo skratu. Zariadenie zapojte priamo do uzemnenej zásuvky, ktorá bola nainštalovaná správne. Nepoužívajte predlžovacie káble, zásuvkové lišty, alebo multifunkčné spojky.

⚠ Varovanie
Riziko poranenia!

V prípade, že hadice a sieťové káble nie sú správne vedené, môžu predstavovať riziko zakopnutia, čo môže viesť k poraneniám.

Hadice a káble vedte a umiestňujte tak, aby nepredstavovali riziko zakopnutia.

Spotrebič pripojte nasledovne:

1. Pripojte odtokovú hadicu.
 → *Strana 49*

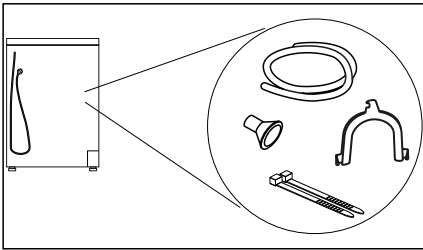

2. Sieťovú zástrčku spotrebiča zasuňte do pripravenej zásuvky.
3. Skontrolujte, či je sieťová zástrčka pevne umiestnená.

Váš spotrebič je teraz pripravený na použitie.

Pozor!

Vecné škody a poškodenie spotrebiča

Spotrebič obsahuje chladivo a môže sa poškodiť, keď sa prevádzkuje bezprostredne po preprave.

Pred uvedením do prevádzky nechajte spotrebič dve hodiny stáť.

Upozornenie: V prípade pochybností poverte pripojením spotrebiča kvalifikovaného odborníka.

Pred prvým použitím

Než zapnete spotrebič:

Skontrolujte, či spotrebič nemá viditeľné poškodenie. Nespúšťajte spotrebič, ak je poškodený. V prípade akýchkoľvek problémov sa obráťte na nášho odborného predajcu alebo zákaznícky servis.

Upozornenie: Po odbornej inštalácii a pripojení je spotrebič pripravený na prevádzku. Ďalšie opatrenia nie sú potrebné.

Voliteľné doplnkové príslušenstvo







Voliteľné doplnkové príslušenstvo* si objednáte v zákazníckom servise:

- **Kôš na vlnu:**
 Jednotlivé vlnené textílie, športová obuv a plyšové hračky sušte alebo prevetrajte v koši na vlnu.
 – Objednávacie číslo: —.
- **Podesta:**
 Na lepšie vkladanie a vykladanie bielizne môžete zvýšiť sušičku použitím podesty. Bielizeň prepravujte pomocou koša na bielizeň integrovaného vo vyťahovacej časti podesty.
 – Objednávacie číslo: **WZ20505**.
- **Súprava na spojenie práčky a sušičky (stĺpové usporiadanie):**
 Sušičku môžete z priestorových dôvodov postaviť na vhodnú práčku s rovnakou hĺbkou a šírkou. Sušičku upevnite na práčku výlučne pomocou tejto spájacej súpravy.
 – Objednávacie číslo s vyťahovacou pracovnou doskou: —
 – Objednávacie číslo bez vyťahovacej pracovnej dosky: —.

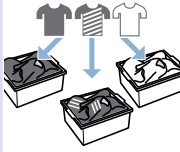
* podľa výbavy spotrebiča

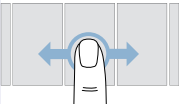
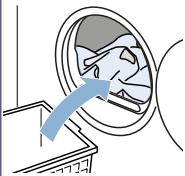
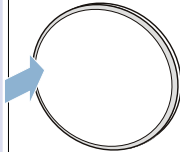
Krátky návod

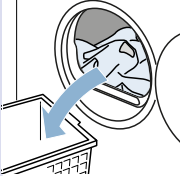
Upozornenie: Spotrebič musí byť nainštalovaný a pripojený odborne. → *Strana 14*

1	Pred spustením programu:			
		Triedenie bielizne.	Spotrebič zapnite.	Zvoľte program.
2				
	Otvorte dverka a vložte bielizeň.	Zatvorte dverka.	V prípade potreby zmeňte nastavenia programu.	Spustite program.
3	Po skončení programu:			
		Otvorte dverka a vyberte bielizeň.	Spotrebič uveďte do stavu pohotovostného režimu/standby.	Vyprázdňte nádržku na skondenzovaný vodu.

Oboznámenie sa so spotrebičom

Spotrebič – prehľad

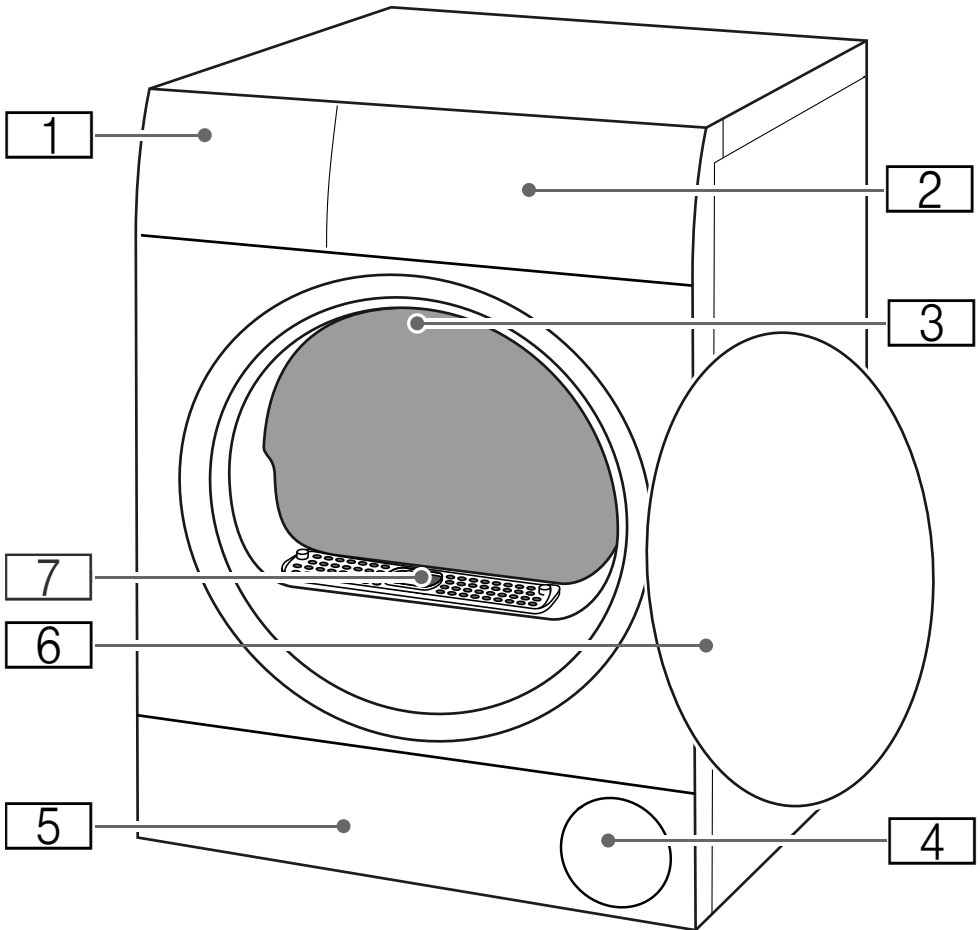

- 1** Nádržka na skondenzovaný vodu
- 2** Kryt
- 3** Vnútorné osvetlenie bubna (podľa výbavy spotrebiča)
- 4** Vstup vzduchu
- 5** Údržbová klapka v podlahovej časti
- 6** Dvierka
- 7** Kryt vzduchového kanála

Kryt



1 Displej

Displej tohto spotrebiča reaguje na dotyk (dotykový displej).

- Ovládanie ľahkým stlačením/ŕuknutím alebo prechádzaním prstom/listovaním
- Zobrazenie nastavení a informácií

2 :

Dvierka automaticky otvorte.

Dvierka môžete otvoriť automaticky len vtedy, keď je spotrebič zapnutý a fáza programu to dovoľuje.

3 : Zapnutie spotrebiča alebo uvedenie do stavu pohotovostného režimu/Standby.

Displej

Displej tohto spotrebiča reaguje na dotyk (dotykový displej). Displej ovládate ľahkým stlačením/tuknutím alebo prechádzaním prstom/listovaním.

Pozor!

Vecné škody a poškodenie spotrebiča.

Displej sa môže pri násilnom pôsobení poškodiť. Neťukajte na displej ostrým predmetom a netlačte naň.

Upozornenie: Spotrebič pravdepodobne nerozpozná zadania dotykom blízko okraja displeja, keď sa zadanie dotykom realizuje mimo oblasti rozpoznania dotyku.

Prehľad displeja

Po zapnutí:

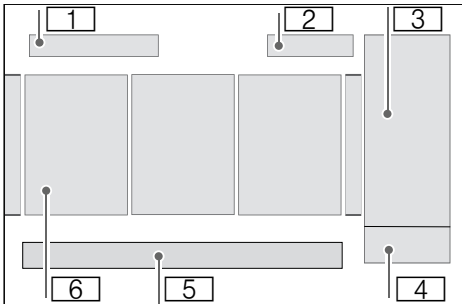

- 1** Programy alebo Obľúbené
- 2** Čas → Strana 39
- 3** Doplnkové funkcie → Strana 28
- 4** Štart alebo Pauza
- 5** Nastavenia spotrebiča
→ Strana 38
- 6** Programy → Strana 26

Po navolení programu:

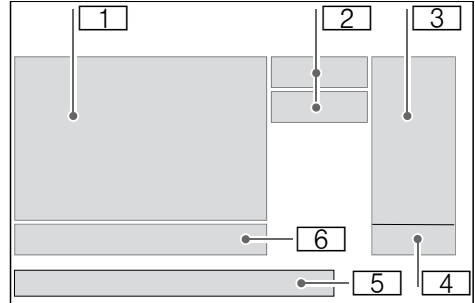

- 1** Program → Strana 26
- 2** Konfigurácia programu
→ Strana 28
- 3** Doplnkové funkcie → Strana 31
- 4** Štart alebo Pauza
→ Strana 38
- 5** Nastavenia spotrebiča
→ Strana 38
- 6** Manažment programov
→ Strana 28

Logika ovládania

Stlačenie/ŕuknutie

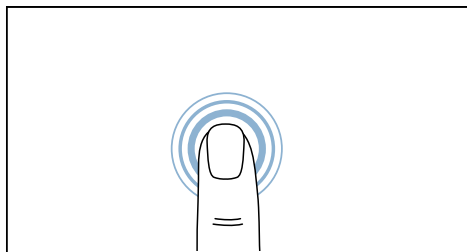

Prstom stlačte na displej, aby ste otvorili prvok alebo ho nastavili.

Prechádzanie prstom/listovanie

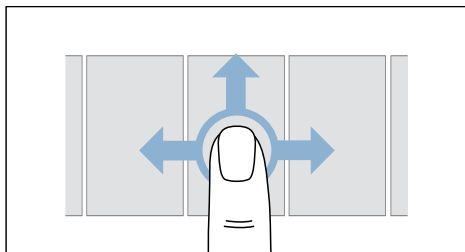

Prechádzajte prstom po displeji/listujte, aby sa zobrazený obsah pohyboval horizontálne alebo vertikálne.

Význam symbolov



Nastavenie deaktivované



Nastavenie aktivované



Naspäť do nadradenej úrovne

Význam farieb



Nastavenie je aktivovateľné alebo už aktivované





Nastavenie nie je aktivovateľné



Nastavenie je aktivované

Upozornenia na displeji

Indikátor	Informácie
<p>Nádržka na skondenzovanú vodu je plná. Spotrebič už nemôže pracovať. Vyprázdnite nádržku na skondenzovanú vodu.</p>	<ul style="list-style-type: none"> ■ Vyprázdnite a vložte nádržku na skondenzovanú vodu. → <i>Strana 36</i> Potom stlačte možnosť  (Štart/pauza). ■ Vyčistite sitko v nádržke na skondenzovanú vodu. → <i>Strana 53</i> ■ Keď je nainštalovaná voliteľná odtoková hadica*, zaistite, aby táto hadica: <ul style="list-style-type: none"> - bola správne pripojená. → <i>Strana 49</i> - bola uložená bez zalomení. - nebola blokována alebo upchatá, napr. usadeninami. ■ Vykonajte intenzívne ošetrovanie spotrebiča. → <i>Strana 63</i> ■ Skontrolujte, či sa do podlahovej jednotky nedostali cudzie telesá. Otvorte údržbovú klapku, aby ste odstránili cudzie telesá. → <i>Strana 55</i>
<p>Filter na vlákna je plný. Čas sušenia môže byť ovplyvnený. Vyberte a vyčistite filter na vlákna a zbernú nádobu. Potom ich umyte teplou vodou.</p>	<p>Čistenie podlahovej jednotky → <i>Strana 55</i></p>
<p>Mala by sa vykonať jednoduchá údržba spotrebiča. Táto umožní trvale optimálne výsledky sušenia. Celkový čas trvania je cca 40min.</p>	<p>Po istom čase používania odporúča váš spotrebič automaticky jednoduchú údržbu spotrebiča. Vykonajte jednoduchú údržbu spotrebiča. → <i>Strana 60</i></p>
<p></p>	<ul style="list-style-type: none"> ■ vypnuté: Wi-Fi je deaktivované a váš spotrebič nie je pripojený k domácej sieti. ■ bliká: váš spotrebič sa pokúša pripojiť k domácej sieti. ■ svieti: Wi-Fi je aktivované a spotrebič je pripojený k domácej sieti.
<p></p>	<p>svieti: Spotrebič je spojený so systémom Smart Energy System (manažérom energie) (nie je dostupné vo všetkých krajinách)</p>
<p>K dispozícii je aktualizácia softvéru. Chcete spustiť inštaláciu?</p>	<p>Dostupná je nová aktualizácia softvéru pre spotrebič. Uskutočnite aktualizáciu softvéru. → <i>Strana 46</i></p>
<p>selfCleaning</p>	<p>Vykoná sa automatické samočistenie spotrebiča. Počas indikácie priebehu nevyťahujte nádržku na skondenzovanú vodu a neprerušujte program.</p>

Obsah bubna je ešte horúci. Proces ochladzovania aktívny. Spotrebič sa môže ďalej normálne používať.

Pri sušení môžu vzniknúť vysoké teploty. Na ochladenie bielizne zníži proces CoolDown teplotu v bubne. Keď sa dvierka neotvoria, proces CoolDown sa spustí v nasledujúcich prípadoch automaticky po 30 sekundách:

- pozastavením programu,
- prerušením programu,
- prepnutím spotrebiča do stavu pohotovostného režimu/standby pomocou aplikácie.

Spotrebič môžete počas procesu CoolDown ďalej obsluhovať.

Upozornenia

- Bubon sa počas procesu CoolDown naďalej otáča aj v pozastavenom stave.
- Regulácia teploty môže trvať až 10 minút.

* v závislosti od výbavy spotrebiča alebo dostupného príslušenstva



Prehľad programov

Program	Maximálna náplň
Názov programu Krátke objasnenie programu, príp. pre ktoré textilie je vhodný.	maximálna náplň vzťahujúca sa na hmotnosť textílií v suchom stave
Bavlna Odolné textilie, textilie z bavlny alebo ľanu, vhodné na vyváрку.	9 kg
Nekrčivá bielizeň Textilie zo syntetických materiálov alebo zmesových tkanín.	3,5 kg
Mix Zmiešaná náplň z textílií z bavlny a syntetiky.	3 kg
Spodná bielizeň Citlivá spodná bielizeň, ktorá sa môže prať, napr. z čipky, lycry, saténu alebo zmesových tkanín.	1 kg
Vlna krátky Vlna alebo textilie s podielom vlny, ktoré sa môžu prať v práčke.	0,5 kg
Upozornenia <ul style="list-style-type: none"> ■ Textilie budú hebkjšie, ale nevysušia sa. ■ Po skončení programu vyberte textilie a nechajte ich vyschnúť. 	
Vlna v koši Textilie z vlny alebo s podielom vlny.	1 náplň koša
Upozornenie: Textilie sušte výlučne s použitím koša na vlnu → <i>Strana 47.</i>	
myTime Časový program pre všetky druhy textílií okrem vlny a hodvábu. Hodí sa na predsušenú alebo mierne vlhkú bielizeň a na dosušenie viacvrstvej, hrubej bielizne.	3 kg
Upozornenie: V časovom programe sa nezistí automaticky zvyšková vlhkosť bielizne. Keď je bielizeň po vysušení ešte príliš vlhká, program zopakujte a v prípade potreby predĺžte čas trvania programu. → "Nastavenia programu" na strane 28	
Prevetranie Časový program na všetky textilie okrem vlny a hodvábu. Na osvieženie a prevetranie málo nosnej bielizne.	3 kg
Upozornenie: Čas trvania programu môžete prispôbiť. → "Nastavenia programu" na strane 28	
Rýchly 40´ Zmiešaná náplň syntetických tkanín a tkanín z ľahkej bavlny.	2 kg

Jeans / tmavá bielizeň	6 kg
Džínsy, dvojrstvé textilie z bavlny.	
Upozornenie: Textilie sušte obrátené vnútornou stranou smerom von.	
Uteráky	6 kg
Odolné uteráky a župany z bavlny.	
Páperie / Periny	2,5 kg
Textilie plnené syntetickými vláknami, vankúše, prešívané prikrývky či denné prikrývky na posteľ.	
Upozornenie: Veľké kusy sušte jednotlivo. Dodržte označenia týkajúce sa ošetrovania textílií.	
Vankúše	1 vankúš
Vankúše s výplňou z páperia alebo syntetických vlákien.	
Upozornenie: Po skončení programu prikrývky natraste, aby sa náplň rovnomerne rozložila a uvoľnili sa vlhké miesta. Prípadne znova spusťte program.	
Šport / Outdoor	1 kus
Oblečenie odolné proti vplyvom počasia a outdoorové oblečenie s membránovou vrstvou a hydrofóbnou textíliou.	
Koše / Blúzky	1,5 kg
Koše/blúzky z bavlny, ľanu, syntetiky alebo zmesových tkanín.	
Upozornenie: Po vysušení bielizeň vyžehlite alebo vyveste. Zvyšková vlhkosť sa potom rovnomerne rozdelí.	
Jemná bielizeň	2 kg
Chúlostivé textilie, ktoré sa môžu prať, napr. zo saténu, syntetiky alebo zmesových tkanín.	
Obuv v koši	1 pár
Obuv/športová a voľnočasová obuv.	
Upozornenia	
<ul style="list-style-type: none"> ■ Textilie sušte výlučne s použitím koša na vlnu → <i>Strana 47.</i> ■ Nesušte obuv z kože alebo s koženými časťami. 	

P+ Nastavenia programu

Po nastavení programu sa vám zobrazia dostupné nastavenia programu.

Programové nastavenia môžete aktivovať/deaktivovať alebo prispôbiť.

Upozornenia

- Všetky nastavenia programu nie sú k dispozícii v každom programe.
- Vaše zmeny sa neuložia natrvalo pre program.
- Stlačte ← , keď sa chcete vrátiť naspäť do nadradenej úrovne.
- Stlačte X , aby ste zatvorili aktuálny náhľad.

Nastavenie programu aktivujte/deaktivujte takto:

Stlačte na nastavenie.

Nastavenie je aktivované, keď je označené. Nastavenie je deaktivované, keď nie je označené.

Upozornenie: Vaše zmeny sa prevezmú bez ďalšieho potvrdenia.

Nastavenie programu prispôbte takto:

1. Stlačte na nastavenie. Zobrazia sa možnosti nastavenia.
2. Stlačte prstom posúvaciu lištu alebo ju podržte stlačenú a potom posúvajte doľava/doprava.

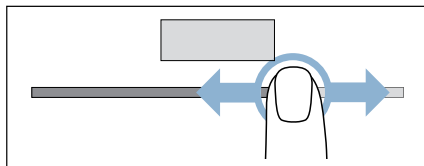

Nastavená hodnota sa zobrazí.

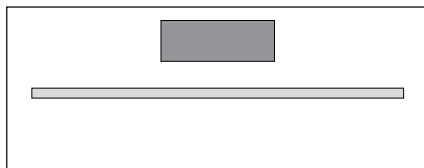

Upozornenie: Vaše zmeny sa prevezmú bez ďalšieho potvrdenia.

Manažment programov

Po nastavení programu máte k dispozícii rôzne funkcie na riadenie programu.



Odloženie štartu

Môžete **pred** štartom programu nastaviť, kedy má byť program hotový.

1. Stlačte ☹ (Hotové za).
2. Prispôsobte nastavenie programu tak, aby sa zobrazil požadovaný čas do skončenia programu.

Upozornenie: Keď ste na vašom spotrebiči nastavili čas, môžete koniec programu nastaviť na základe času.

Ak ste čas nenastavili, môžete koniec programu nastavovať iba v hodinách a v krokoch po 30 minút.

3. Stlačte ▶▶▶ (Štart/pauza).
Koniec programu je teraz nastavený a váš program sa spustí s odložením štartu.

Upozornenie: V prípade potreby môžete ešte doložiť alebo odobrať bielizeň. → *Strana 35*

Flex Start

Aktivujte **Flex Start**, aby váš systém Smart Energy (riadenie energie) mohol spustiť vaše zariadenie, keď domáce fotovoltaické zariadenie poskytne dostatok energie alebo je výhodná prúdová tarifa.

Upozornenie: Váš systém Smart Energy (riadenie energie) môže spustiť vaše zariadenie len vtedy, keď systém Smart Energy (riadenie energie) a vaše zariadenie sú spojené.

Nastavenie programu prispôsobte takto:

1. Stlačte ☹ (Hotové za).
2. Prispôsobte nastavenie programu tak, aby sa zobrazil požadovaný čas do skončenia programu.

Upozornenie: Keď ste na vašom spotrebiči nastavili čas, môžete koniec programu nastaviť na základe času.

Ak ste čas nenastavili, môžete koniec programu nastavovať iba v hodinách a v krokoch po 30 minút.

3. Stlačte ▶▶▶ (Štart/pauza).
4. V nasledujúcom hlásení na displeji stlačte **Flex Start**.
5. Stlačte □.

Na displeji sa objaví ☹.

Funkcia **FlexStart** je teraz aktivovaná a spotrebič vyčká na vzdialené spustenie prostredníctvom systému chytrej správy energií (Energy manager).

1. Stlačte ▶▶▶ (Štart/pauza).
2. Otvorte dvierka.
3. Bielizeň doložite alebo vyberte.
4. Zatvorte dvierka.
5. Stlačte ▶▶▶ (Štart/pauza).
6. Stlačte □.

Funkcia **FlexStart** je teraz aktivovaná a spotrebič vyčká na vzdialené spustenie prostredníctvom systému chytrej správy energií (Energy manager).

Upozornenie: Diaľkové ovládanie sa z bezpečnostných dôvodov deaktivuje v týchto prípadoch:

- otvorenie dvierok,
- prerušenie programu,
- opätovné stlačenie □ (vzdialený štart),
- stlačenie ☹,
- výpadok elektrického prúdu.

Upozornenie: Ak systém Smart Energy (riadenie energie) nespustí váš spotrebič alebo bol deaktivovaný diaľkový štart, program sa napriek tomu pred uplynutím nastaveného časového úseku spustí a po skončení času sa ukončí.

Informácie o programe

Ku každému programu si môžete nechať zobrazit' nápomocné informácie.

Stlačte  .

Oblúbený program

Program alebo program s prispôsobenými nastaveniami si môžete uložit' ako oblúbený.

Oblúbený program uložte takto:

1. Nastavte požadovaný program a v prípade potreby prispôbte.
 2. Stlačte ☆ .
- Program je teraz uložený ako oblúbený.

Upozornenia

- Uložit' môžete maximálne 7 oblúbených programov.
- Každý program môžete uložit' len raz.

Oblúbený program vyvolajte takto:

1. Stlačte ☆ **Oblúbené** .
Uložené oblúbené programy sa zobrazia.
2. Stlačte požadovaný oblúbený program.
3. Na spustenie programu stlačte  (Štart/pauza).

Oblúbený program vymažte takto:

1. Vyvolajte oblúbený program.
2. Stlačte ☆ .
3. Potvrďte upozornenie na displeji.
Váš oblúbený program je teraz vymazaný.

Konfigurácia programu

Po nastavení programu môžete v prípade potreby prispôbiť konfiguráciu programu.

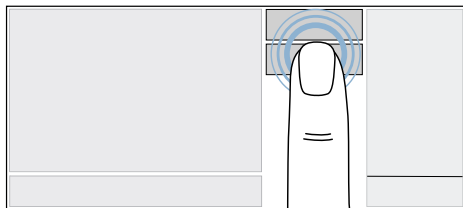



Cieľ sušenia

Cieľ sušenia stanovuje, aká vlhká alebo suchá má byť bielizeň po skončení programu.

Ciele sušenia

 (Suché do skrine +)

 (Suché do skrine)

 (Suché na žehlenie)

Bielizeň

Veľmi suché.
Viacvrstvová hrubá bielizeň, ktorá sa ťažko suší.

Suché. Normálna jednovrstvová bielizeň.

Mierne vlhké.
Normálna jednovrstvová bielizeň, ktorá má byť po sušení vlhká a je určená na žehlenie alebo vyvesenie.

Upozornenie: Výsledok sušenia závisí vždy od druhu bielizne, ktorú sušite. Nohavice s hrubým lemom alebo viacvrstvové hrubé textílie sa sušia horšie ako tenké, ľahké textílie. Preto bielizeň roztriedte, aby ste docielili rovnomerný výsledok sušenia.

Nastavenie programu prispôsobte takto:

1. Stlačte * (Úroveň sušenia).
2. Stlačte požadovaný cieľ sušenia.
3. V prípade potreby stlačte +/- (Stupeň vysušenia) a prispôsobte stupeň vysušenia.

Upozornenie: Keď je vaša bielizeň po sušení ešte vlhká, hoci ste nastavili správny cieľ sušenia, mali by ste prispôbiť stupeň vysušenia. Predĺži sa tým čas sušenia a vaša bielizeň bude suchšia.

Cieľ sušenia je teraz nastavený.

Upozornenia

- Vaše zmeny zostanú uložené aj v pohotovostnom režime/standby spotrebiča.
- Keď prispôobíte stupeň sušenia pre daný výsledok sušenia, zmena sa prevezme pre všetky programy a obľúbené programy s týmto nastaveným výsledkom sušenia.

Čas sušenia

Pri **časových programoch** môžete prispôbiť čas sušenia.

1. Stlačte .
2. Nastavte požadovaný čas trvania. Čas sušenia je teraz nastavený.

Šetrné sušenie

Môžete znížiť teplotu pre citlivú bielizeň, ako napr. polyakryl alebo elastan.

Upozornenie: Čas sušenia sa potom môže predĺžiť.

1. Stlačte  (Šetrné sušenie).
2. Aktivujte alebo deaktivujte nastavenie.

Doplnkové funkcie

Po nastavení programu máte k dispozícii doplnkové funkcie.

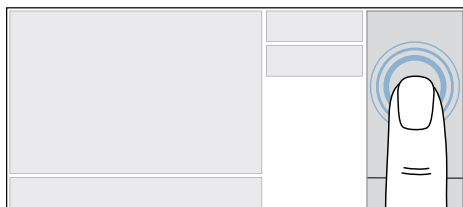



Diaľkový štart

Diaľkový štart spotrebiča môžete povoliť prostredníctvom aplikácie Home Connect.

1. Spojte spotrebič s domácou sieťou a s aplikáciou Home Connect.
→ *Strana 42*
2. Uistite sa, že sú dvierka zatvorené.
3. Uistite sa, že je detská poistka deaktivovaná.
4. Stlačte  (vzdialený štart). Teraz môžete spotrebič spustiť diaľkovým štartom cez aplikáciu Home Connect.

Upozornenie: Diaľkové ovládanie sa z bezpečnostných dôvodov deaktivuje v týchto prípadoch:

- otvorenie dvierok,
- prerušenie programu,
- opätovné stlačenie  (vzdialený štart),
- stlačenie ,
- výpadok elektrického prúdu.

Ochrana proti pokrčeniu

Môžete nastaviť doplnkovú ochranu proti pokrčeniu pre vašu bielizeň. Bubon pritom pohybuje bielizňou po vysušení v pravidelných intervaloch, aby sa zabránilo jej pokrčeniu.

1. Stlačte  (Lahké žehlenie).
2. Nastavte požadovaný čas trvania.



Bielizeň

Príprava bielizne



Varovanie

Nebezpečenstvo výbuchu / požiaru!

Niektoré objekty sa môžu počas sušenia vznietiť alebo dokonca spôsobiť, že zariadenie začne horieť alebo exploduje.

Z vreciek odevov vyberte všetky zapaľovače alebo zápalky .

Pozor!

Poškodenie bubna a textílií

Bubon a textílie sa môžu počas prevádzky poškodiť, keď vo vreckách textílií zostanú predmety. Odstráňte všetky predmety, napr. kovové časti, z vreciek textílií.

Bielizeň pripravte takto:

- Látkové opasky, šnúrky na zásterách a pod. zviažte spolu alebo použite vrečko na bielizeň.
- Zatvorte zipsy, háčiky, očka a gombíky. Zapnite gombíky na väčšej bielizni, ako sú napr. obliečky.
- Menšiu bielizeň, napr. detské pančuchy, sušte vždy spoločne s veľkými kusmi bielizne, napr. uterákmi.
- Pre jednotlivé kusy bielizne použite časový program.
- Úpletové textílie, ako sú napríklad tričká, trikotová bielizeň, sa pri prvom sušení často zbehnú. Použite šetrný program.
- Nekrčivú bielizeň nesušte nadmerne. Vedie to k väčšej miere pokrčenia bielizne.

- Niektoré pracie a ošetrovacie prostriedky, napr. škrob na bielizeň alebo aviváž, obsahujú častice, ktoré sa môžu usadzovať na snímači vlhkosti. Toto môže obmedziť funkčnosť snímača, a tým aj nepriaznivo ovplyvniť výsledok sušenia.

Upozornenia

- Pri praní dávajte prací a ošetrovací prostriedok podľa sušenej bielizne a pokynov výrobcu.
- Snímač vlhkosti pravidelne čistite
→ *Strana 53.*

Triedenie bielizne

Upozornenie: Bielizeň vložte do spotrebiča jednotlivo. Dbajte, aby ste nevložili celý zväzok bielizne, aby sa dosiahol dobrý výsledok sušenia.

Pozor!

Vecné škody na sušičke alebo na textíliách

Bielizeň nevhodná na sušenie v sušičke môže pri sušení poškodiť spotrebič alebo bielizeň. Pred sušením roztriedte bielizeň podľa údajov na etikete so symbolmi ošetrovania:

- Vhodné na sušenie v sušičke
- Sušenie na normálnej teplote
- Sušenie na nízkej teplote
- Nesušiť v sušičke

Pri triedení bielizne na sušenie dodržiavajte nasledovné:

- Sušte preto spoločne len bielizeň rovnakej tkaniny a štruktúry, aby sa dosiahol rovnomerný výsledok sušenia.
Pri spoločnom sušení sa tenké, viacvrstvové alebo hrubé textílie vysušia odlišne.
- Riadte sa opisom textílií programov sušenia.
→ "Prehľad programov" na strane 26
→ "Sušenie v koši na vlnu" na strane 47

Upozornenie: Keď je bielizeň po sušení ešte vlhká, na dosušenie zvolte časový program.

Pozor!

Možné vecné škody na spotrebiči alebo textíliách

Nasledujúce textílie **nesušte** v spotrebiči:

- Bielizeň znečistená rozpúšťadlami, voskom alebo tukom.
- Nevypранé textílie.
- Nepriedušné textílie, napr. pogumovaná bielizeň.
- Citlivé textílie, napr. hodváb, syntetické záclony.

Obsluha spotrebiča

Zapnutie spotrebiča

Upozornenie: Spotrebič musí byť nainštalovaný a pripojený odbornou.
→ Strana 14

Spotrebič zapnete stlačením .

Upozornenia

- Zapnutie alebo nový štart spotrebiča môže trvať niekoľko sekúnd.
- Keď zapnete spotrebič prvý raz alebo keď obnovíte výrobné nastavenia, musíte nastaviť požadovaný jazyk.

Otvorenie dvierok

Dvierka spotrebiča môžete **automaticky** otvoriť.

Upozornenie: Dvierka môžete otvoriť automaticky iba vtedy, keď je spotrebič zapnutý.

Otvorte dvierka automaticky takto:

1. Pre otvorenie dvierok stlačte .

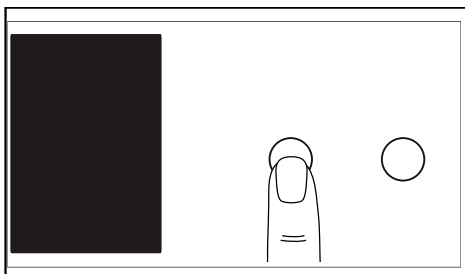

Zámok dvierok sa odistí a dvierka sa odklopia.

2. Otvorte dvierka.

Keď je prívod prúdu spotrebiča prerušený (napr. výpadok prúdu), dvierka spotrebiča musíte otvoriť **manuálne**.

Otvorte dverka manuálne takto:

1. Stlačte dverka.

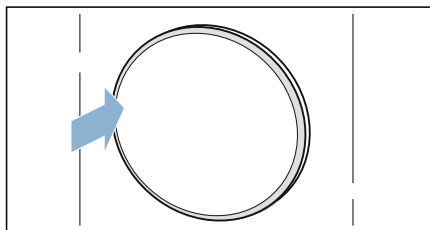

Zámok dverok sa odistí a dverka sa odklopia.

2. Otvorte dverka.

Vloženie bielizne do bubna

1. Pripravte a roztrieďte bielizeň.
2. Skontrolujte, či je bubon kompletne vyprázdnený. V prípade potreby bubon vyprázdňte.
3. Bielizeň vložte rozloženú do bubna.

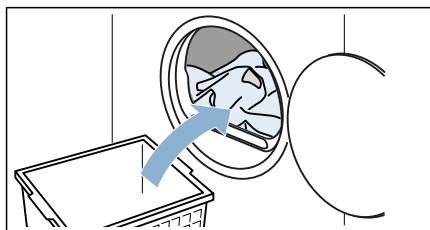

Zatvorenie dverok

Zatvorte dverka.

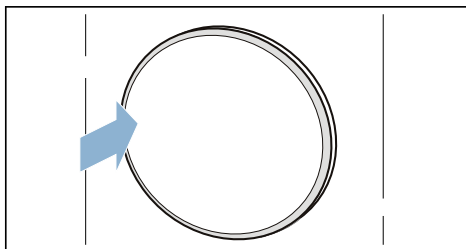

Pozor!
Možné vecné škody na spotrebiči alebo textíliách.

Nezacviknite bielizeň do dverok.

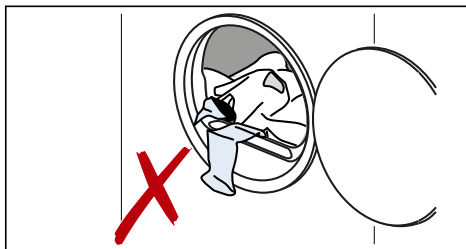

Nastavenie programu

Upozornenia

- Ak ste aktivovali detskú poistku, musíte ju najprv deaktivovať a až potom budete môcť nastaviť program. → *Strana 38*
 - Programy, ktoré ste uložili ako obľúbené, môžete vyvolať pod ☆ a nastaviť požadovaný program.
1. Listujte, kým sa neobjaví požadovaný program. → *"Prehľad programov" na strane 26*

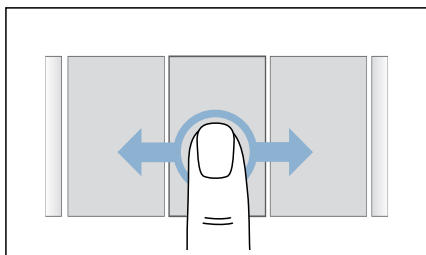

2. Stlačte na program.

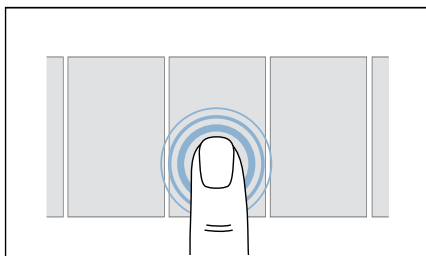

Váš program je teraz nastavený a zobrazia sa príslušné **nastavenia programu**.

3. V prípade potreby si **nastavenia programu** prispôbte.

Spustenie programu

Stlačte ► (Štart/pauza).

Upozornenie: Keď chcete zaistiť program proti neúmyselnému prestaveniu, aktivujte detskú poistku. → *Strana 38*

Priebeh programu

Stav programu je uvedený na displeji.

Upozornenie: Pri voľbe programu sa zobrazí predpokladaný čas sušenia pre maximálnu náplň. Pri sušení určuje senzor vlhkosti zvyškovú vlhkosť v bielzni. Podľa zvyškovej vlhkosti sa trvanie programu a ukazovateľ zostávajúceho času v priebehu prevádzky automaticky prispôbujú (okrem časových programov).

Odobratie alebo doloženie bielizne

Po štarte programu, odloženom štarte alebo povolení diaľkového štartu spotrebiča môžete v prípade potreby doložiť alebo odobrať bielizeň.

1. Stlačte ► (Štart/pauza).
2. Pre otvorenie dvierok stlačte ≡.
3. Bielizeň doložte alebo vyberte.
4. Zatvorte dvierka.
5. Stlačte ► (Štart/pauza).
6. Stlačte ◻ (vzdialený štart), keď chcete povoliť diaľkový štart spotrebiča.

Upozornenie: Keď sa program pri zatvorených dvierkach preruší, bielizeň sa nemôže ochladiť. Preto sa z bezpečnostných dôvodov po 30 sekundách spustí proces CoolDown. Pritom sa bubon otáča, bielizeň ochladzuje a na displeji sa objaví upozornenie: **Obsah bubna je ešte horúci. Proces ochladzovania aktívny.**

Spotrebič sa môže ďalej normálne používať.

Proces CoolDown môžete prerušiť tak, že otvoríte dvierka a pokračujete v programe.

Upozornenie: Trvanie programu na displeji sa aktualizuje podľa náplne a zvyškovej vlhkosti bielizne. Zobrazené hodnoty sa môžu po zmene programu alebo náplne zmeniť.

Zrušenie programu

1. Stlačte ► (Štart/pauza).
2. Stlačte **Zrušiť**.
3. Pre otvorenie dvierok stlačte ☰.
4. Vyberte bielizeň.

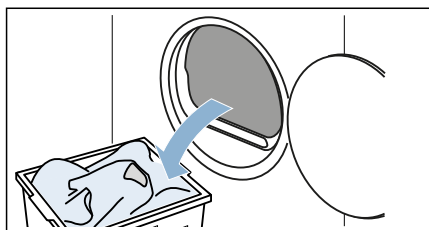

Pozor!

Nebezpečenstvo požiaru. Bielizeň sa môže vznietiť.

Ak zrušíte program, musíte všetky kusy bielizne vybrať a rozprestrieť tak, aby z nich mohlo uniknúť teplo.

Koniec programu

Na displeji sa objaví upozornenie: **Bielizeň je hotová.**

Vyberanie bielizne a vypnutie spotrebiča

1. Pre otvorenie dvierok stlačte ☰.
2. Vyberte bielizeň.

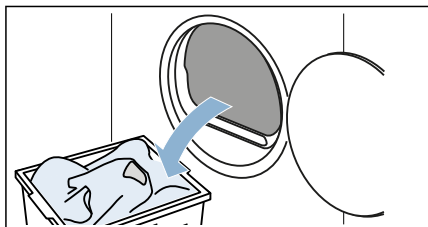

3. Stlačte ⏻ pre pohotovostný režim/standby spotrebiča.

Vyprázdnenie nádržky na skondenzovanú vodu

Upozornenie: Keď sa na displeji objaví upozornenie: **Nádržka na skondenzovanú vodu je plná. Spotrebič už nemôže pracovať. Vyprázdňte nádržku na skondenzovanú vodu.**, potvrdte upozornenie na displeji.

Počas sušenia vzniká v spotrebiči skondenzovaná voda.

Keď sa používa odtoková hadica, skondenzovaná voda spotrebiča odtieká do nádoby na skondenzovanú vodu. V takom prípade sa musí nádoba na skondenzovanú vodu vyprázdniť po každom sušení a keď sa predčasne naplnila, tak aj počas sušenia.

1. Vytiahnite vodorovne nádržku na skondenzovanú vodu.

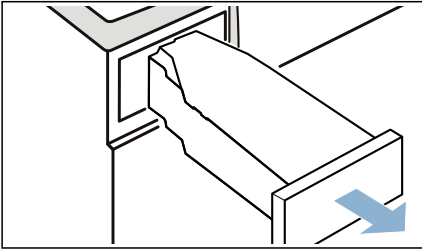

2. Vylejte skondenzovanú vodu.

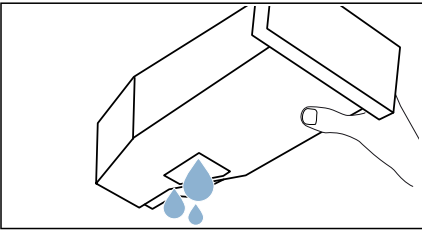

Pozor!

Možné poškodenie zdravia a vecné škody

Skondenzovaná voda nie je pitná a môže byť znečistená vláknami. Znečistená skondenzovaná voda môže poškodiť zdravie a spôsobiť vecné škody. Nepite ju a ani ju ďalej nepoužívajte.

3. Nádržku na skondenzovanú vodu znova zasuňte do spotrebiča tak, aby citelne zapadla.

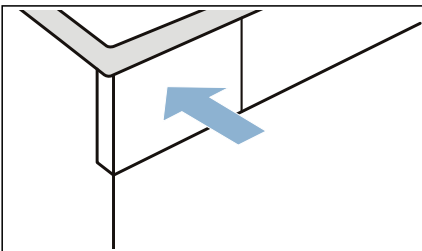



Upozornenie: Sitko v nádržke na skondenzovanú vodu filtruje skondenzovanú vodu, ktorá sa používa na automatické čistenie vášho spotrebiča. Sitko sa čistí vyprázdnením skondenzovanej vody. Napriek tomu sitko pravidelne kontrolujte, či neobsahuje zostatkové usadeniny a v prípade potreby ich odstráňte.
→ "Čistenie sitka v nádržke na skondenzovanú vodu" na strane 53



Nastavenia spotrebiča

Nasledujúce nastavenia spotrebiča môžete priamo aktivovať/deaktivovať alebo pod  môžete zmeniť ďalšie nastavenia spotrebiča.

1. Spotrebič zapnite.
2. Stlačte  alebo podržte stlačené  a potiahnite prstom nahor.

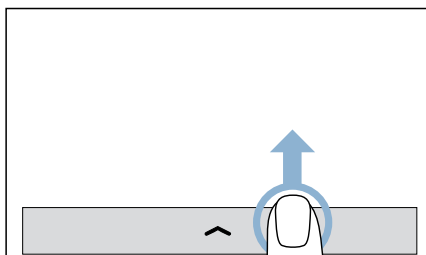

Zobrazí sa menu.

Detská poistka

Môžete aktivovať alebo deaktivovať detskú poistku spotrebiča. Keď aktivujete detskú poistku, zabránite tak neúmyselnej obsluhu panela.

Nastavenie spotrebiča aktivujte takto:

Stlačte .

Detská poistka je aktivovaná.

Upozornenia

- Detskú poistku môžete po zapnutí spotrebiča kedykoľvek aktivovať.
- Detská poistka zostane aktivovaná tiež vtedy, keď sa spotrebič prepne do pohotovostného režimu/standby. Aby sa dal panel po zapnutí spotrebiča ovládať, musíte deaktivovať detskú poistku.

Nastavenie spotrebiča deaktivujte takto:

1. Stlačte na ľubovoľné miesto na displeji.
Na displeji sa objaví upozornenie.
2. Stlačte **Deaktivovanie detskej poistky** na 3 sekundy.
Detská poistka je deaktivovaná.

Zvuky

Môžete aktivovať alebo deaktivovať zvukové signály spotrebiča. Keď deaktivujete zvukové signály, spotrebič budete prevádzkovať bez signálov obsluhy a upozorňovacích signálov.

Nastavenie spotrebiča aktivujte/deaktivujte takto:

Stlačte  / .

Zvukové signály sú aktivované/deaktivované.

Ďalšie nastavenia spotrebiča

Nastavenia spotrebiča môžete priamo aktivovať/deaktivovať alebo prispôsobiť pod .

1. Stlačte .
2. Prechádzajte prstom, kým sa neobjaví požadované nastavenie.

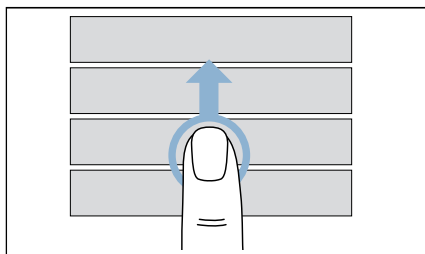

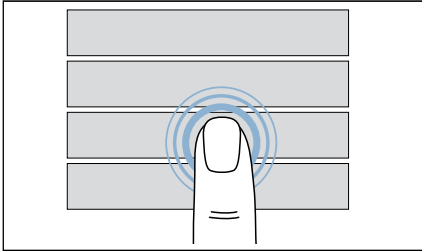
3. Stlačte na nastavenie.

Nastavenie spotrebiča môžete teraz aktivovať/deaktivovať alebo prispôbiť.

Upozornenia

- Vaše zmeny zostanú uložené aj v pohotovostnom režime/standby spotrebiča.
- Stlačte ← , keď sa chcete vrátiť naspäť do nadradenej úrovne.
- Stlačte X , aby ste zatvorili aktuálny náhľad.

Nastavenie spotrebiča aktivujte/deaktivujte takto:

Stlačte na nastavenie.

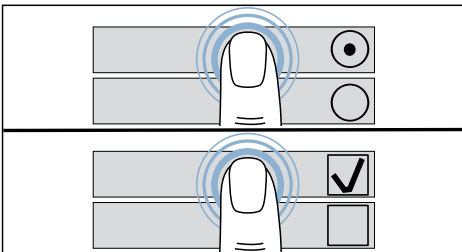

Nastavenie je aktivované, keď je označené. Nastavenie je deaktivované, keď nie je označené.

Upozornenie: Vaše zmeny sa prevezmú bez ďalšieho potvrdenia.

Spotrebič prispôbte takto:

Stlačte prstom posúvaciu lištu **alebo** ju podržte stlačenú a potom posúvajte doľava/doprava.

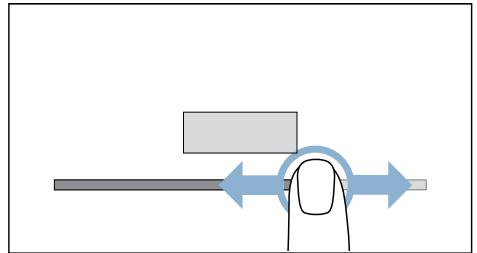

Nastavené hodnoty sa zobrazia.

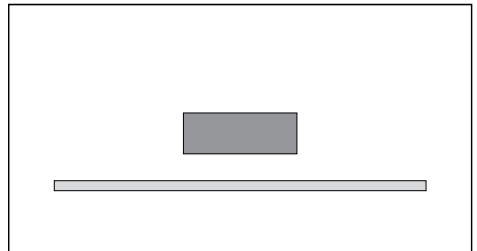

Upozornenie: Vaše zmeny sa prevezmú bez ďalšieho potvrdenia.

Čas

Čas na spotrebiči môžete aktivovať/deaktivovať a prispôbiť.

1. Stlačte **Čas**.
2. Stlačte **Zap.** .

3. Stlačte ukazovateľ hodín alebo minút, aby ste prispôbili hodiny/ minúty.

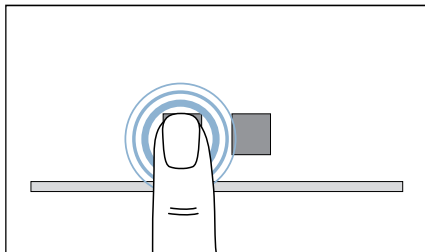

4. Nastavenie spotrebiča prispôbte. Čas na displeji je aktivovaný a nastavený.

Upozornenie: Čas sa na displeji zobrazí len vtedy, keď je aktivovaný a nastavený. → *Strana 70*

Zvuky

Hlasitosť zvukových signálov po skončení programu, ako aj signálov ovládania a upozorňujúcich signálov môžete prispôbiť.

1. Stlačte **Zvuky** .
2. Stlačte **Koniec programu** alebo **Tlačidlá a upozornenia** .
3. Nastavenie spotrebiča prispôbte. Hlasitosť zvukových signálov po skončení programu a/alebo signálov ovládania a upozorňujúcich signálov je nastavená.

Jas

Môžete prispôbiť jas displeja.

1. Stlačte **Jas** .
2. Nastavenie spotrebiča prispôbte. Jas displeja je nastavený.

Home Connect

Cez nastavenie spotrebiča **Home Connect** riadite vaše domáce spotrebiče mobilným koncovým zariadením.

Ďalšie informácie: → *Strana 42*

Aktualizácia softvéru

Nastavením spotrebiča **Aktualizácia softvéru** môžete aktualizovať softvér spotrebiča Home Connect, keď je k dispozícii nová verzia.

Ďalšie informácie: → *Strana 46*

Jazyky

Môžete zmeniť jazyk spotrebiča. Pritom aktivujete nový jazyk spotrebiča, doterajší jazyk sa automaticky deaktivuje.

1. Stlačte **Jazyk** .
 2. Aktivujte/deaktivujte nastavenie.
 3. Stlačte **Reštartovať** .
- Jazyk spotrebiča je nastavený.

Upozornenia

- Vaše zmeny sa prevezmú až po novom zapnutí spotrebiča.
- Zapnutie alebo nový štart spotrebiča môže trvať niekoľko sekúnd.
- Keď zapnete spotrebič prvý raz alebo keď obnovíte výrobné nastavenia, musíte nastaviť požadovaný jazyk.

Svetelný krúžok

Môžete prispôbiť jas a správanie svetelného krúžku dvierok.

1. Stlačte **Kruhové svetlo dvierok** .
2. Stlačte **Nastavenie jasu** alebo **Nastavenie režimu** .
3. Nastavenie spotrebiča prispôsobte. Jas a/alebo správanie svetelného krúžku dvierok je nastavené.

Upozornenie: Keď aktivujete túto funkciu, zvýši sa spotreba energie v porovnaní s hodnotami z tabuľky spotreby. → *Strana 70*

Počet otáčok pri odstred'ovaní

Keď ste bielizeň pred sušením odstredili, môžete tieto otáčky nastaviť na spotrebiči. Podľa nastavených otáčok odstred'ovania sa čas sušenia predĺži alebo skráti.

Upozornenie: Nastavené otáčky odstred'ovania nezmenia čas sušenia časových programov.

1. Stlačte **Rýchlosť odstred'ovania** .
2. Nastavenie spotrebiča prispôsobte. Nastavené sú otáčky odstred'ovania, s ktorými bola bielizeň pred sušením odstredená.

Jednoduché ošetrovanie spotrebiča

Pomocou nastavenia spotrebiča **Rýchla údržba** môžete vyvolať a vykonať jednoduchú údržbu spotrebiča. Tým docielite trvale optimálne výsledky sušenia.

Viac informácií: → *Strana 59*

Intenzívne ošetrovanie spotrebiča

Pomocou nastavenia spotrebiča **Intenzívna údržba** môžete vyvolať a vykonať intenzívnu údržbu spotrebiča. Zabráni sa tak možnému vzniku zápachu v spotrebiči po dlhšej nečinnosti.

Viac informácií: → *Strana 59*

Výrobné nastavenia

Na spotrebiči môžete obnoviť výrobné nastavenia. Pritom sa vymažú všetky individuálne nastavenia a uložené obľúbené programy.

1. Stlačte **Výrobné nastavenia** .
2. Stlačte **Resetovať** .

Spotrebič sa znova spustí a obnovia sa výrobné nastavenia.

Upozornenie: Zapnutie alebo nový štart spotrebiča môže trvať niekoľko sekúnd.

Home Connect

Tento spotrebič je vhodný pre Wi-Fi a je ho možné diaľkovo ovládať cez mobilné zariadenie.

Pomocou aplikácie Home Connect môžete s vaším mobilným zariadením na tomto spotrebiči:

- Nastavovať programy a spustiť ich.
- Prispôbiť programové nastavenia a aktivovať/deaktivovať.
- Zistiť stav programu.
- Prispôbiť nastavenie spotrebiča a aktivovať ho/deaktivovať ho.
- Spotrebič uvedte do stavu pohotovostného režimu/Standby.

Pred využitím funkcií Home Connect vykonajte tieto kroky:

1. Na vašom mobilnom zariadení nainštalujte aplikáciu Home Connect.
2. Zaregistrujte sa do Home Connect aplikácie.
3. Spotrebič k domácej sieti pripojte buď automaticky **alebo** manuálne.
4. Spotrebič pripojte k aplikácii Home Connect.

Informácie o aplikácii nájdete na našej internetovej stránke pre Home Connect www.home-connect.com.



Služby Home Connect nie sú dostupné v každej krajine. Dostupnosť funkcie Home Connect závisí od dostupnosti služieb Home Connect vo vašej krajine. Príslušné informácie nájdete na: www.home-connect.com.

Upozornenia

- Dodržiavajte bezpečnostné pokyny v tomto manuálnom návode na obsluhu a zabezpečte, aby sa tieto pokyny dodržiavali aj vtedy, keď spotrebič obsluhujete cez aplikáciu Home Connect, aj keď nie ste doma. Dodržiavajte taktiež pokyny v aplikácii Home Connect.
- Ak obsluhujete spotrebič, nemôžete súčasne vykonávať zmeny prostredníctvom aplikácie Home Connect. Prispôsobenia spotrebiča sú pre vás viditeľné vo vašej aplikácii Home Connect.

Vyvolanie menu Home Connect

V menu Home Connect môžete vytvárať a prezerať si sieťové spojenia, zrušiť nastavenia siete, aktivovať/deaktivovať Wi-Fi a vyhľadať ďalšie funkcie Home Connect.

1. Spotrebič zapnite.
2. Stlačte  alebo podržte stlačené  a potiahnite prstom nahor.

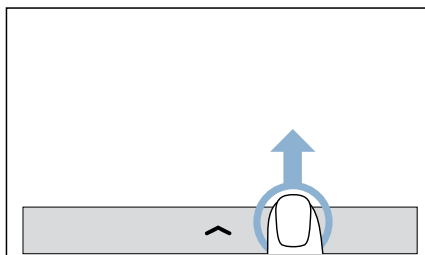

Zobrazí sa menu.

3. Stlačte .
4. Stlačte **Home Connect**.
5. Stlačte **Pokračovať**.

Teraz sa nachádzate v menu Home Connect.

Upozornenie: Stlačte , keď sa chcete vrátiť naspäť do nadradenej úrovne.

Spojenie s domácou sieťou a s aplikáciou Home Connect

Svoj spotrebič pripojte jednorazovo **automaticky** alebo **manuálne** k domácej sieti.

Upozornenia

- Ak má váš smerovač domácej siete funkciu WPS, môžete spotrebič automaticky spojiť s vašou domácou sieťou.
- Ak váš smerovač domácej siete nemá funkciu WPS, spotrebič musíte manuálne spojiť s vašou domácou sieťou.

Následne sa musíte spojiť s aplikáciou Home Connect.

Upozornenie: Na spojenie vášho spotrebiča s domácou sieťou musí byť aktivované **Wi-Fi** na spotrebiči. Z výroby je **Wi-Fi** na spotrebiči deaktivované a aktivuje sa automaticky, keď je váš spotrebič spojený s domácou sieťou.

Automatické spojenie s domácou sieťou

Krok 2.1

Uistite sa, že sa nachádzate v menu Home Connect. → *Strana 42*

1. Stlačte **Nastavenia**.
2. Stlačte **Spojiť so sieťou**.
3. Stlačte **Automaticky spojiť (WPS)**.
4. Potvrďte upozornenie na displeji. Spotrebič sa teraz pokúša spojiť s domácou sieťou. Na displeji bliká .

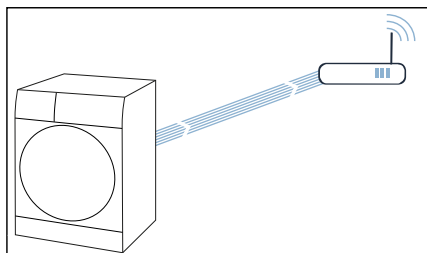

5. V priebehu nasledujúcich 2 minút aktivujte na smerovači domácej siete funkciu WPS.
6. Potvrďte upozornenie na displeji. Keď sa spotrebič úspešne spojil s domácou sieťou, na displeji sa objaví **Váš domáci spotrebič je prihlásený do vašej domácej siete..** a  neprerušovane svieti.

Upozornenie: Ak nebolo možné vytvoriť spojenie, skontrolujte, či sa váš spotrebič nachádza v dosahu domácej siete. Zopakujte postup na automatické spojenie alebo vykonajte manuálne spojenie.

Manuálne spojenie s domácou sieťou

Krok 2.2

Uistite sa, že sa nachádzate v menu Home Connect. → *Strana 42*

1. Stlačte **Nastavenia**.
2. Stlačte **Spojiť so sieťou**.
3. Stlačte **Manuálne spojiť**. Spotrebič si teraz zriadil vlastnú sieť WLAN s názvom siete (SSID) **HomeConnect**.

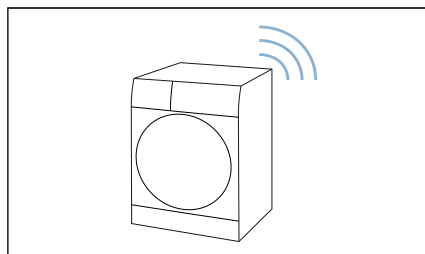

4. V mobilných zariadeniach vyvolajte nastavenia WLAN.

5. Spojte mobilné zariadenia so sieťou WLAN **HomeConnect** a zadajte WLAN heslo (Key) **HomeConnect**. Vaše mobilné zariadenie sa teraz spája so spotrebičom. Proces pripájania môže trvať až 60 sekúnd.

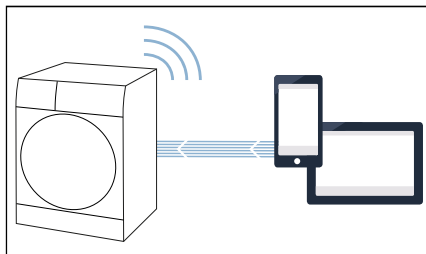

6. Potvrďte upozornenie na displeji.
7. Po úspešnom spojení otvorte aplikáciu Home Connect na mobilnom zariadení.
8. V aplikácii Home Connect zadajte názov siete (SSID) a heslo (Key) **vašej domácej siete**.
9. Vykonať posledný krok v aplikácii Home Connect, čím sa váš spotrebič pripojí.
10. Potvrďte upozornenie na displeji. Keď sa spotrebič úspešne spojil s domácou sieťou, na displeji sa objaví **Váš domáci spotrebič je prihlásený do vašej domácej siete..** a  neprerušovane svieta.

Upozornenie: Ak nebolo možné vytvoriť spojenie, skontrolujte, či sa váš spotrebič nachádza v dosahu domácej siete. Zopakujte postup manuálneho spojenia.

Spojenie s aplikáciou Home Connect

Krok 3

Ak je váš spotrebič pripojený k domácej sieti, môžete ho spojiť s aplikáciou Home Connect.

Uistite sa, že sa nachádzate v menu Home Connect. → *Strana 42*

Ubezpečte sa, že ste aplikáciu Home Connect otvorili a prihlásili sa.

1. Stlačte **Nastavenia**.
2. Stlačte **Spojiť s aplikáciou**. Spotrebič sa teraz pokúša o spojenie s aplikáciou Home Connect.
3. Len čo sa váš spotrebič zobrazí v aplikácii, postupujte podľa posledných krokov v aplikácii Home Connect.
4. Potvrďte upozornenie na displeji.

Upozornenie: Ak nedošlo ku spojeniu, skontrolujte, či sa vaše mobilné zariadenie nachádza v dosahu domácej siete, resp. či je s ňou spojené. Zopakujte spojenie s aplikáciou Home Connect.

Riadenie energie

Vaše zariadenie môžete spojiť s vaším systémom Smart Energy (riadenie energie).

Po spojení vášho spotrebiča so systémom Smart Energy (riadenie energie) a aktivovaní **Flex Start** môžete vašu spotrebu energie optimalizovať tak, že váš spotrebič spustíte až vtedy, keď vaše fotovoltatické zariadenie poskytne dostatok energie alebo je výhodná prúdová tarifa.

Ďalšie informácie a systémové požiadavky na používanie systému riadenia energie nájdete na:

www.home-connect.com/energymanagement

Upozornenia

- Systém Smart Energy (riadenie energie) musí používať komunikačný štandard EEBus Initiative.
- Vopred si v návode na používanie systému Smart Energy (riadenie energie) prečítajte, ako sa spojiť s vaším zariadením.

1. Stlačte .
2. Stlačte **Spojiť s manažerom energie**.
Váš spotrebič sa teraz pokúša spojiť so systémom Smart Energy (správa spotreby energie). Ak sa váš spotrebič úspešne pripojil, na displeji sa objaví: **Váš spotrebič je spojený s vaším domácim zariadením..**
3. Stlačte **Pokračovať**.
4. Flexstart aktivujte vtedy, keď sa má váš spotrebič spustiť prostredníctvom systému Smart Energy (riadenie energie).

Stav

Pozrite si stav vášho pripojenia k domácej sieti, k aplikácii a k šetriču energie (podľa konkrétneho vybavenia spotrebiča).

Uistite sa, že sa nachádzate v menu Home Connect. → *Strana 42*

Stlačte **Stav**.

Aktivovanie/deaktivovanie wi-fi

Ak je váš spotrebič k domácej sieti už pripojený, môžete **Wi-Fi** na vašom spotrebiči aktivovať alebo deaktivovať.

Uistite sa, že sa nachádzate v menu Home Connect. → *Strana 42*

Stlačte **Wi-Fi**.

Upozornenia

- Keď je váš spotrebič spojený s domácou sieťou, Wi-Fi sa automaticky aktivuje.
- Ak máte na vašom spotrebiči aktivované Wi-Fi, spotrebič sa automaticky neprepne do pohotovostného režimu/standby.
- Keď je Wi-Fi na spotrebiči vypnuté, nie je možný ani diaľkový štart, ani diaľkové ovládanie spotrebiča cez aplikáciu Home Connect.

- Keď je Wi-Fi vypnuté a váš spotrebič bol predtým spojený s vašou domácou sieťou, pri opätovnom zapnutí Wi-Fi sa spojenie obnoví.
- Keď aktivujete túto funkciu, zvýši sa spotreba energie v porovnaní s hodnotami z tabuľky spotreby.
→ *Strana 70*

Zrušenie nastavení siete

Všetky nastavenia siete môžete obnoviť.

Uistite sa, že sa nachádzate v menu Home Connect. → *Strana 42*

1. Stlačte **Vynulovať**.
Na displeji sa objaví: **Chcete zrušiť všetky nastavenia siete?**
2. Stlačte **Resetovať**.

Upozornenie: Ak chcete spotrebič znova používať prostredníctvom aplikácie Home Connect, musíte ho znova pripojiť k domácej sieti a spojiť s aplikáciou Home Connect.

Aktualizácia softvéru

Softvér Home Connect na vašom spotrebiči môžete aktualizovať. Hneď ako je dostupná nová aktualizácia softvéru, na displeji sa objaví upozornenie: **K dispozícii je aktualizácia softvéru. Chcete spustiť inštaláciu?**

Aktualizáciu nainštalujte priamo cez **upozornenie na displeji** alebo **manuálne** takto:

1. Stlačte .
2. Stlačte **Aktualizácia softvéru**. Softvér Home Connect je teraz aktualizovaný.
3. Potvrďte upozornenie na displeji.

Upozornenie: Ak nie je k dispozícii nový update softwaru, zobrazí sa na displeji **Verzia vášho softvéru je aktuálna**.

Upozornenie: Aktualizácia softvéru môže trvať niekoľko minút. Počas aktualizácie spotrebič nevypínajte.

Upozornenie týkajúce sa ochrany údajov

Prvým pripojením vášho spotrebiča s Home Connect k sieti WLAN s prístupom na internet sprostredkuje váš spotrebič nasledovné kategórie údajov serveru Home Connect (prvá registrácia):

- Jednoznačné rozpoznanie spotrebiča (pozostávajúce z kľúčov spotrebiča a adresy MAC zabudovaného Wi-Fi komunikačného modulu).
- Bezpečnostný certifikát Wi-Fi komunikačného modulu (na informačno-technické zabezpečenie spojenia).
- Aktuálna verzia softvéru a hardvéru vášho domáceho spotrebiča.

- Stav prípadného predchádzajúceho resetovania na výrobné nastavenia.

Táto prvá registrácia pripraví používanie funkcionalít Home Connect a je potrebná až vtedy, keď chcete funkcie Home Connect využiť po prvý raz.

Upozornenie: Berte do úvahy, že funkcionality Home Connect je možné použiť iba v spojení s aplikáciou Home Connect. Informácie o ochrane údajov si môžete pozrieť v aplikácii Home Connect.

Vyhĺasenie o zhode

Spoločnosť BSH Hausgeräte GmbH týmto vyhlasuje, že spotrebič s funkciou Home Connect spĺňa základné požiadavky a ostatné príslušné ustanovenia smernice 2014/53/EU

Podrobné RED vyhlásenie o zhode nájdete na internete na www.siemens-home.bsh-group.com na produktovej stránke vášho spotrebiča medzi doplnkovými dokumentmi.



Pásmo 2,4 GHz: max. 100 mW



Sušenie v koši na vlnu

Kôš na vlnu

Upozornenie: Kôš na vlnu je súčasťou dodávky vášho spotrebiča* alebo sa dá kúpiť ako príslušenstvo prostredníctvom zákazníckeho servisu.

Pozor!

Vecné škody na spotrebiči alebo textíliách

Sušenie s poškodeným košom na vlnu môže viesť k vecným škodám na spotrebiči a textíliách. Spotrebič nikdy nepoužívajte s poškodeným košom na vlnu.

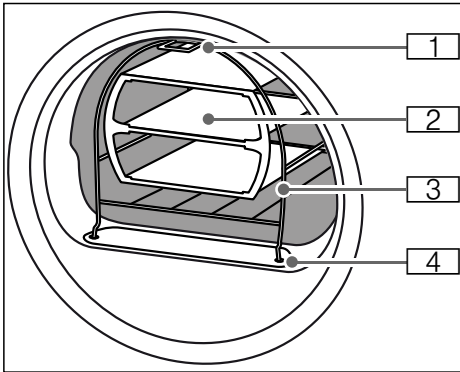

- 1 Nožička na upevnenie na hák v hornej časti prednej steny spotrebiča
- 2 Vložka do koša na vlnu
- 3 Kôš na vlnu
- 4 Nožičky na upevnenie v sitku na vlákna

Upevnenie koša na vlnu

1. Vsuňte nožičky koša na vlnu do otvorov na sitku na vlákna.

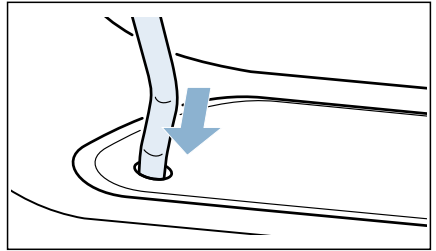

2. Kôš na vlnu oprite na horný hák spredu.

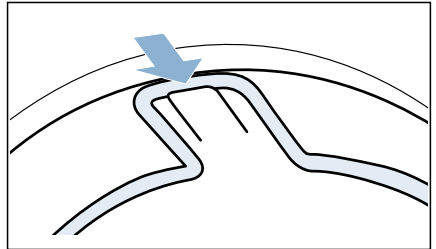

Kôš na vlnu by teraz mal byť upevnený na prednej stene.

* v závislosti od modelu

Príklady použitia

■ Textilie

Textílie musia byť odstredené. Textílie voľne vložte do vložky, nestláčajte ich.

– Nohavice alebo sukňa

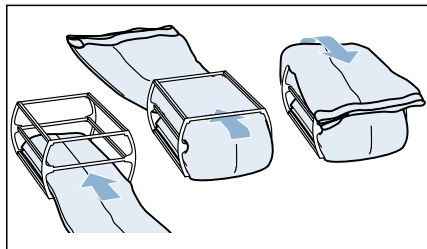

– Pulóver

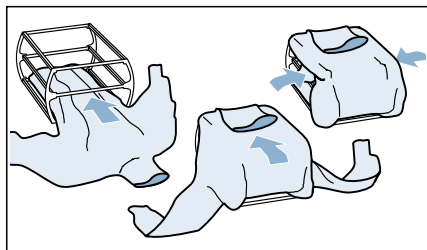

■ Športové topánky

Športovú obuv vložte do koša na vlnu **bez** vložky. Jazyky obuvi vytiahnite von. Vyberacie vložky alebo vankúšiky pod päty vyberte. Zviňte uterák a položte ho pod športovú obuv tak, aby vznikla šikmá plocha na uloženie. Športovú obuv položte opätkom na uterák.

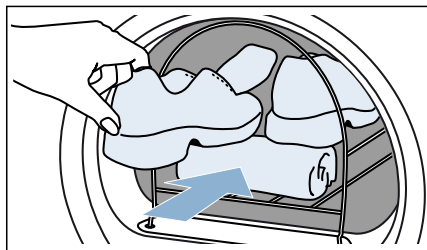

■ Plyšové zvieratká

Plyšové hračky sušte v koši na vlnu bez vložky. Do koša na vlnu dajte len toľko plyšových hračiek, aby nevypadli.

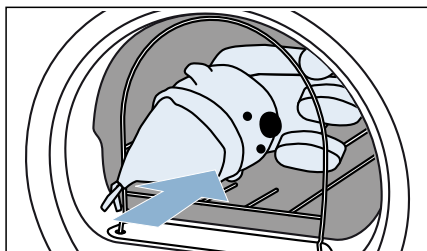

Vloženie vložky a spustenie programu

1. Vložte vložku s textíliami, napr. plyšovými hračkami alebo športovú obuv do koša na vlnu.

Pozor!

Možné poškodenie textílií

Textílie vložte do vložky koša na vlnu tak, aby sa nedotýkali bubna.

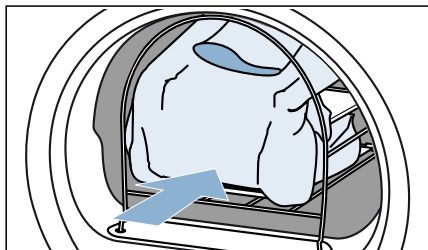

2. Zvoľte program pre kôš na vlnu alebo časový program.
→ "Prehľad programov" na strane 26
3. Nastavte čas sušenia. V tabuľke dolu sú uvedené príklady náplne s vaším odporúčaným nastaviteľným časom sušenia.

Tenký pulóver	cca 1:20 h
Hrubý pulóver	cca 1:30 h - 3:00 h
Sukňa	cca 1:00 h - 1:30 h
Nohavice	cca 1:00 h - 1:30 h
Rukavice	cca 30 min
Športové topánky	cca 1:30 h/ s prevetraním max. 2:00 h

Upozornenie: Ak sa sušia hrubšie alebo viacvrstvé textílie, musí sa príp. čas sušenia predĺžiť, aby sa docielil požadovaný výsledok sušenia.

4. Spustíte program.
5. Po skončení programu obsah spotrebiča vyberte a spotrebič vypnite.

Odtok skondenzovanej vody

Počas sušenia vzniká v spotrebiči skondenzovaná voda.

Spotrebič prevádzkujte s pripojenou odtokovou hadicou.

Keď sa používa odtoková hadica, skondenzovaná voda spotrebiča oteká do nádoby na skondenzovanú vodu. V takom prípade sa musí nádoba na skondenzovanú vodu vyprázdniť po každom sušení a keď sa predčasne naplnila, tak aj počas sušenia.

Odtokovú hadicu pripojte nasledovne:

1. Príslušenstvo vyberte z bubna.

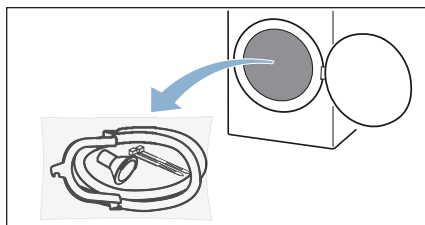

2. Všetky časti vyberte z vrečka.

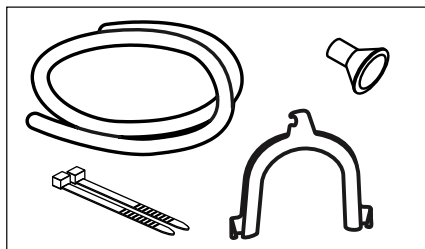

3. Hadicu na skondenzovanú vodu uvoľnite z hrdla.

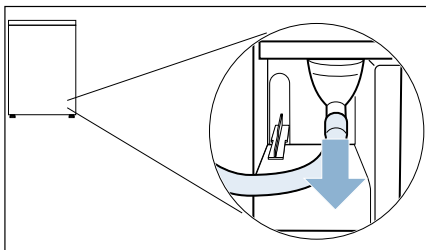

Upozornenie: Pri dodaní spotrebiča je hadica na skondenzovanú vodu upevnená na hrdle.

4. Hadicu na skondenzovanú vodu dajte do parkovacej polohy.

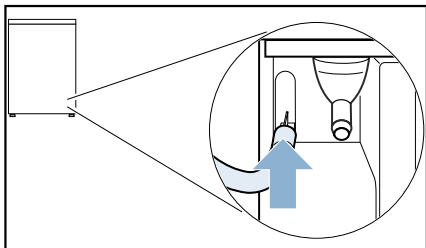

5. Zoberte odtokovú hadicu z príslušenstva, upevnite ju na voľné hrdlo a zasuňte až na doraz.

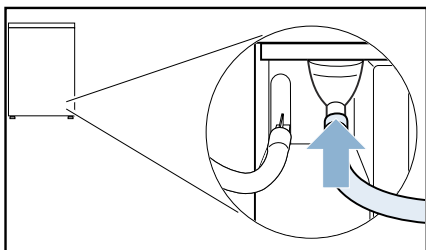

6. Druhú stranu odtokovej hadice, podľa schémy zapojenia, upevnite zvyšným príslušenstvom.

Umývadlo:

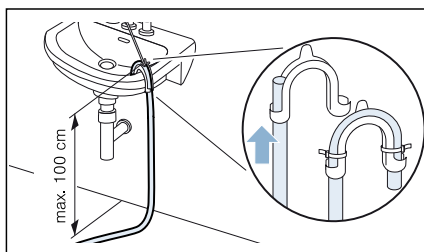

Sifón:

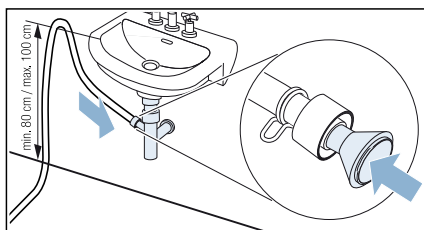

Miesto pripojenia sa musí zaistiť pomocou hadicovej spony (rozsah \varnothing 12 – 22 mm, špecializované predajne).

Pri pripojení k sifónu treba dbať na to, aby sa odtoková hadica viedla vo výške min. 80 cm, max. ale 100 cm.

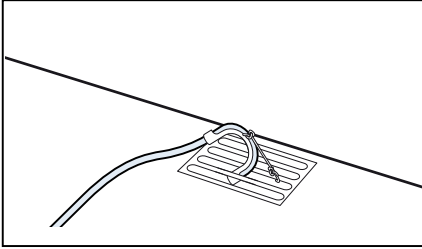
Podlahový odtok:**Pozor!****Škody následkom netesností alebo vytekajúcej vody.**

Zaistite odtokovú hadicu proti vyklznutiu. Odtokovú hadicu nezlomte. Dodržiavajte výškový rozdiel medzi plochou pre postavenie a odtokom max. 100 cm.

Pozor!**Nahromadená voda sa môže naspäť nasávať do spotrebiča a spôsobiť vecné škody.**

Skontrolujte, či voda odteká dostatočne rýchlo. Odtok sa nesmie uzavrieť alebo upchať.

7. Vytiahnite vodorovne nádržku na skondenzovanú vodu a vyprázdnite ju.

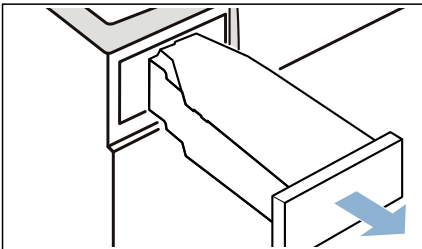

8. Otočte nádržku na skondenzovanú vodu o 180° na dolnú stranu a odstráňte vloženú zátku.

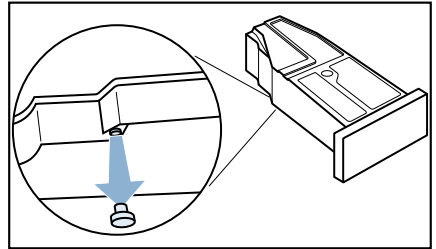

9. Otočte nádržku na skondenzovanú vodu o 180° a zátku vložte ho do priehlbiny na hornej strane nádržky na skondenzovanú vodu.

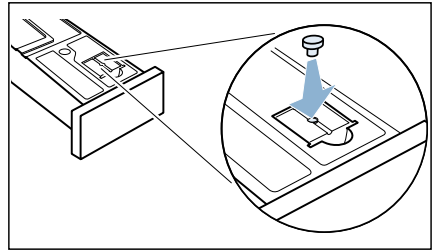

10. Vytiahnite filter zo zárezu.

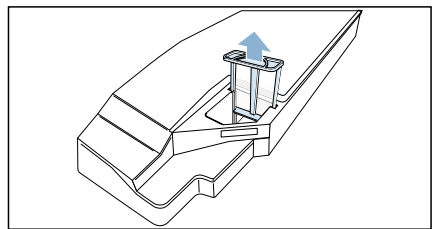

11. Filter vložte ho do priehlbiny nádrčky na skondenzovanú vodu.

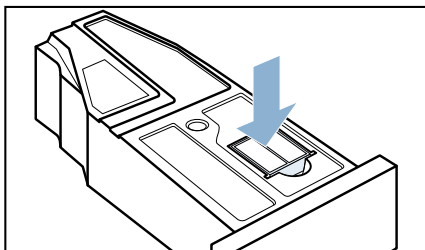

12. Nádržku na skondenzovanú vodu zasuňte tak, aby zapadla.

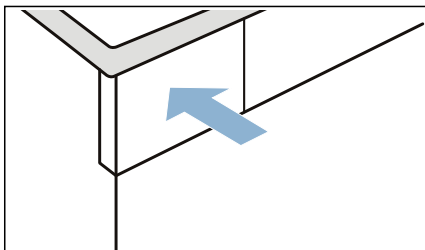

Skondenzovaná voda sa teraz bude odvádzať cez odtokovú hadicu do odpadu alebo do umývadla.

Upozornenie: Pokiaľ chcete skondenzovanú vodu znova odvádzať do nádoby na skondenzovanú vodu, urobte kroky v opačnom poradí.

Pozor! **Vecné škody a poškodenie spotrebiča**

Keď skondenzovanú vodu odvádzate do nádrčky na skondenzovanú vodu, tekutina môže vytekať z hrdla a spôsobiť vecné škody. Pred prevádzkou spotrebiča upevnite hadicu na skondenzovanú vodu na hrdlo.

Čistenie a údržba

Čistenie spotrebiča

Varovanie

Nebezpečenstvo usmrtenia!

Zariadenie je napájané elektrinou. Ak prídete do kontaktu s časťami pod napätím, hrozí nebezpečenstvo zásahu elektrickým prúdom. Preto majte na pamäti nasledovné:

- Vypnite zariadenie. Odpojte zariadenie od elektrickej siete (vytiahnite zástrčku).
- Nikdy nemanipulujte s elektrickou zástrčkou mokrými rukami.
- Pri vyťahovaní zástrčky zo zásuvky vždy ťahajte za zástrčku a nie za sieťový kábel, v opačnom prípade môže dôjsť k poškodeniu sieťového kábla.
- V zariadení alebo na jeho funkciách nevykonávajte žiadne technické zmeny.
- Opravy a akékoľvek iné práce na zariadení môže vykonávať len náš technik zo zákaznickeho servisu alebo elektrikár. To isté platí pre výmenu sieťového kábla (v prípade potreby).
- Náhradný sieťový kábel si môžete objednať v našom zákaznickom servise.

Varovanie

Riziko otravy!

Jedovaté výpary môžu pochádzať z čistiacich prostriedkov, ktoré obsahujú rozpúšťadlá, napr. čistiace rozpúšťadlá. Nepoužívajte čistiace prostriedky, ktoré obsahujú rozpúšťadlá.

⚠ Varovanie**Nebezpečenstvo úrazu elektrickým prúdom / hmotných škôd / poškodenia spotrebiča!**

Ak prenikne do zariadenia vlhkosť, môže dôjsť ku skratu.

Na čistenie spotrebiča nepoužívajte tlakový alebo parný čistič, hadicu ani striekaciu pištoľ.

Pozor!**Hmotná škoda / poškodenie zariadenia**

Čistiace prostriedky a prostriedky na predošetrenie bielizne (napr. odstraňovače škvŕn, predpieracie spreje atď.) môžu pri kontakte s povrchmi zariadenia spôsobiť poškodenie. Preto majte na pamäti nasledovné:

- Dbajte na to, aby tieto prostriedky neprišli do kontaktu s povrchmi zariadenia.
- Zariadenie čistite len vodou a mäkkou, vlhkou handričkou.
- Ihneď odstráňte všetky pracie prostriedky, postreky alebo iné zvyšky.

Čistenie snímača vlhkosti

Upozornenie: Snímač vlhkosti meria stupeň vlhkosti bielizne. Po dlhej prevádzke sa môžu usadiť jemné zvyšky vodného kameňa, pracieho a ošetrovacieho prostriedku. Tieto usadeniny je nutné pravidelne odstraňovať, inak môže byť nepriaznivo ovplyvnený výsledok sušenia.

1. Otvorte dvierka.

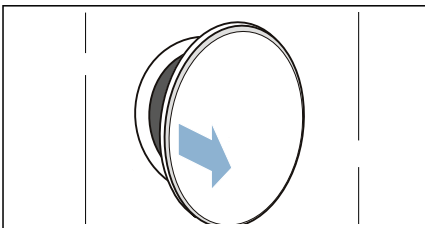

2. Snímač vlhkosti vyčistíte zdrsnenou špongiou.

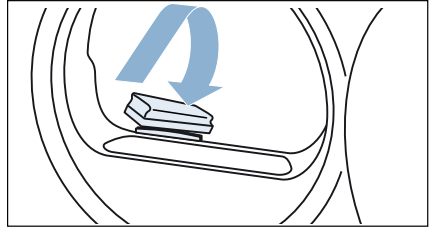
**Pozor!****Snímač vlhkosti sa môže poškodiť.**

Snímač vlhkosti pozostáva z nehrdzavejúcej ocele. Snímač vlhkosti nečistite s použitím abrazívnych prostriedkov a oceleovej vlny.

Čistenie sitka v nádržke na skondenzovanú vodu

Upozornenie: Sitko v nádržke na skondenzovanú vodu slúži na čistenie skondenzovanej vody, ktorá sa používa na automatické čistenie tohto spotrebiča.

1. Vytiahnite vodorovne nádržku na skondenzovanú vodu.

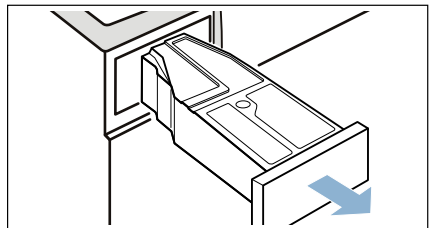

2. Vylejte skondenzovanú vodu.
3. Vyberte sitko.

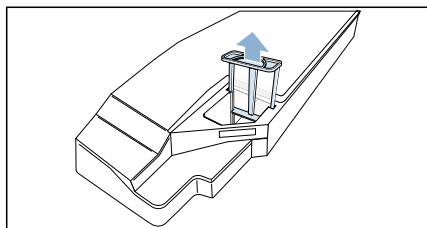

4. Vyčistite sitko pod teplou tečúcou vodou alebo v umývačke riadu.
5. Sitko vložte tak, aby citeľne zapadlo.

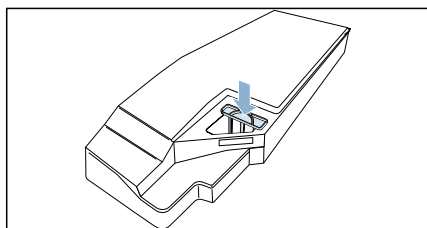

Pozor!

Bez sitka sa môžu vlákna dostať do spotrebiča a poškodiť ho.

Spotrebič používajte len s vloženým sitkom.

6. Vložte nádržku na skondenzovanú vodu tak, aby citeľne zapadla.

Čistenie vzduchového kanála

Vzduchový kanál spotrebiča môžete vyčistiť, keď je napríklad znečistený vláknami.

Vzduchový kanál vyčistíte takto:

1. Otvorte dverka a odstráňte všetky vlákna od dvierok.
2. Vyberte bielizeň.

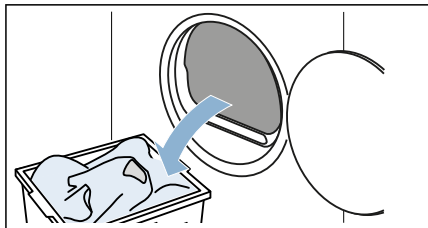

3. Kryt vzduchového kanála zvislo vytiahnite.

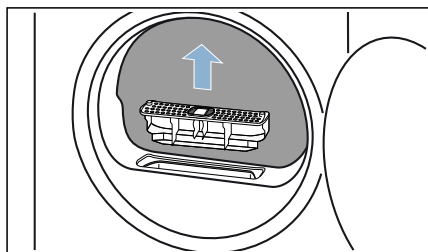

4. Otvor spotrebiča vyčistite mäkkou, vlhkou handrou.

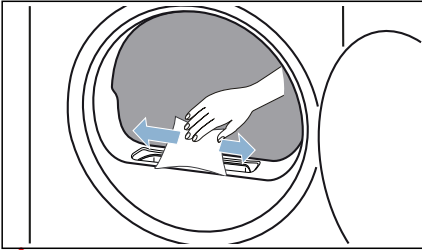

⚠ Varovanie

Nebezpečenstvo poranenia!

Pri čistení spotrebiča si môžete zakliesniť ruku a poraniť si ju, keď ju vsuniete do vzduchového ramena. Nevstávajte ruku do vzduchového kanála.

5. Kryt vzduchového kanála opláchnite pod tečúcou vodou a vysušte.

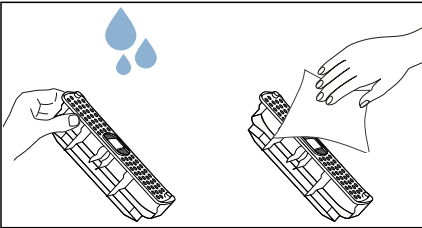

Upozornenia

- Dbajte na to, aby ste dôkladne odstránili všetky vlákna.
 - Pri silnom znečistení môžete na čistenie použiť mäkkú kefku.
6. Kryt vzduchového kanála založte tak, aby citelne zapadol.

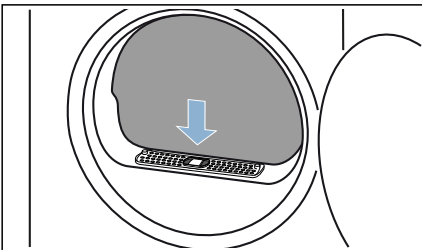

Pozor!

Vecné škody a poškodenie spotrebiča

Prevádzka s chýbajúcim alebo poškodeným krytom vzduchového kanála môže viesť k vecným škodám a poškodeniu spotrebiča, napr. keď sa do vzduchového kanála dostane bielizeň.

Spotrebič nepoužívajte s chýbajúcim alebo poškodeným krytom vzduchového kanála.

Vzduchový kanál spotrebiča ste vyčistili.

Čistenie podlahovej jednotky

Pri sušení sa vlákna a vlasy z bielizne zbierajú vo vložke na vlákna. Váš spotrebič oznámi plnú vložku na vlákna na displeji. Vyčistite podlahovú jednotku, keď sa na displeji objaví upozornenie: **Filter na vlákna je plný. Čas sušenia môže byť ovplyvnený. Vyberte a vyčistite filter na vlákna a zbernú nádobu. Potom ich umyte teplou vodou..**

Podlahovú jednotku spotrebiča môžete vyčistiť aj vtedy, keď sa na displeji neobjaví upozornenie, napr. pred každou údržbou spotrebiča alebo po nečinnosti spotrebiča dlhšej ako mesiac.

Upozornenia

- Keď sa na displeji objaví upozornenie: **Filter na vlákna je plný. Čas sušenia môže byť ovplyvnený. Vyberte a vyčistite filter na vlákna a zbernú nádobu. Potom ich umyte teplou vodou.,** potvrdte upozornenie na displeji.
- Prv než začnete spotrebič čistiť, nechajte ho po prevádzke vychladnúť asi 30 minút.

Čistenie podlahovej jednotky nasledovne:

1. Údržbovú klapku otvorte súčasným potiahnutím na oboch stranách.

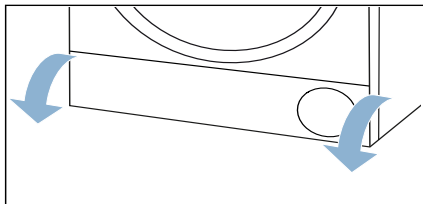

2. Údržbovú klapku vyčistite mäkkou, vlhkou handrou.

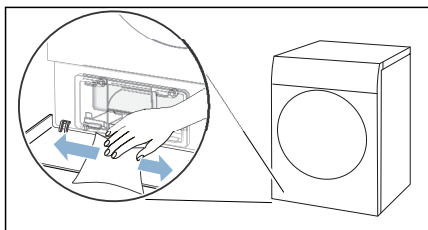

3. Odistite páčku krytu výmenníka tepla.

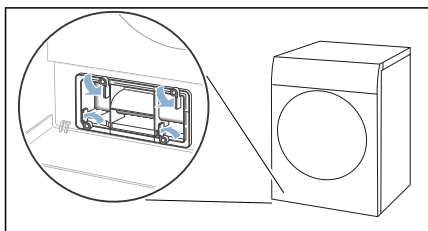

4. Kryt výmenníka tepla vyťahnite držadlom.

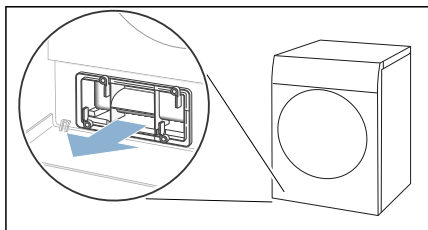

5. Všetky vlákna z krytu výmenníka tepla a zo sitka na vlákna odstráňte.

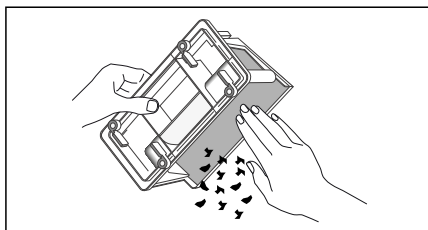

Upozornenie: Dbajte pritom, aby na tesneniach krytu výmenníka tepla nezostali nečistoty.

6. Vnúternú stranu krytu výmenníka tepla a sitka na vlákna opláchnite pod tečúcou vodou a vysušte.

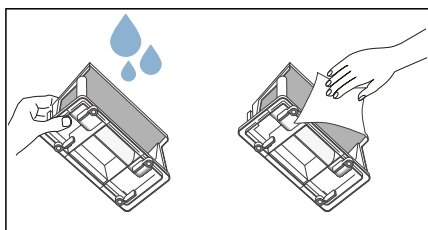

Upozornenia

- Dbajte na to, aby ste dôkladne odstránili všetky vlákna.
- Pri silnom znečistení môžete na čistenie použiť mäkkú kefku.

7. Vložku na vlákna vodorovne vytiahnite.

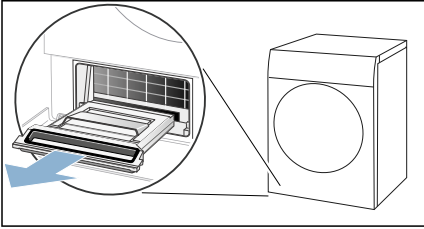

Upozornenie: Vložka na vlákna môže obsahovať vlhké vlákna a zvyškovú vodu a pri vytiahnutí z nej môže kvapkať.

8. Vložku na vlákna vyklopte a vlákna odstráňte.

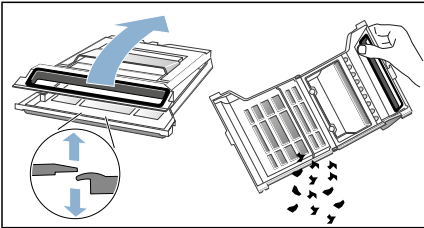

Upozornenie: Keď chcete vložku na vlákna pre jednoduchšie čistenie rozobrať, nadvihnite jednu z príložiek nad kolíkom a oddelte hornú a dolnú časť.

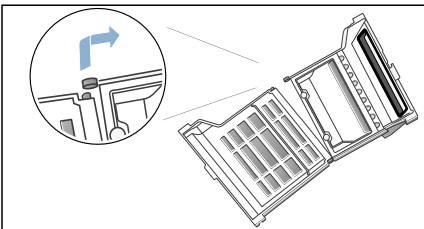

9. Vložku na vlákna opláchnite pod tečúcou vodou a vysušte.

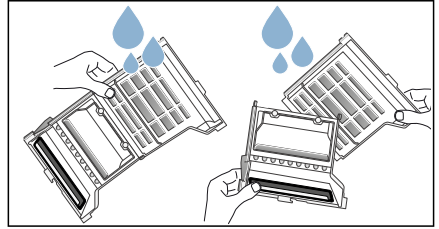

Upozornenia

- Dbajte na to, aby ste dôkladne odstránili všetky vlákna.
- Pri silnom znečistení môžete na čistenie použiť mäkkú kefku.
- Tesnenie vložky na vlákna nesmiete odstrániť alebo poškodiť.
- Vložku na vlákna môžete čistiť aj v umývačke riadu.

10. Otvor spotrebiča vyčistite mäkkou, vlhkou handrou.

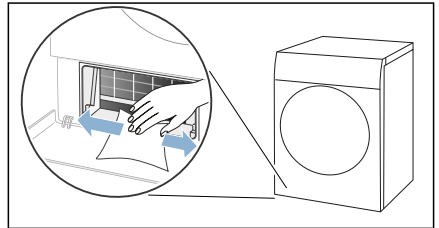

Upozornenie: Dávajte pozor, aby ste voľne ležiaci výmenník tepla nepoškodili.

11. Rozobratú vložku na vlákna znova poskladajte tak, že kolíky postupne vložíte do príložiek.

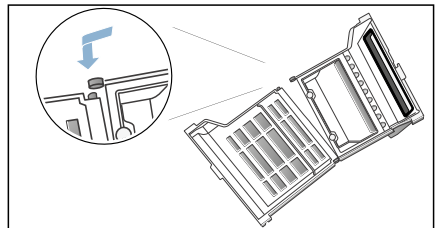

12. Vložku na vlákna priklopte.

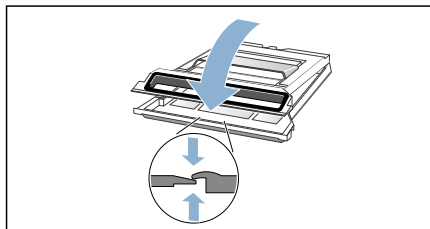

Upozornenie: Dbajte na to, aby ste vložku na vlákna úplne zatvorili.

13. Vložku na vlákna vodorovne zasuňte až na doraz.

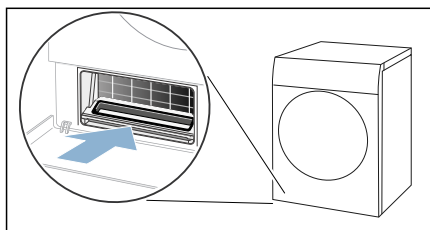

14. Kryt výmenníka tepla zasuňte držadlom.

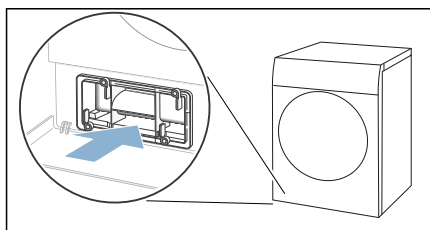

Upozornenie: Kryt výmenníka tepla môžete zasunúť len vtedy, keď sa vložka na vlákna nachádza v spotrebiči.

15. Zaisťte páčku krytu výmenníka tepla.

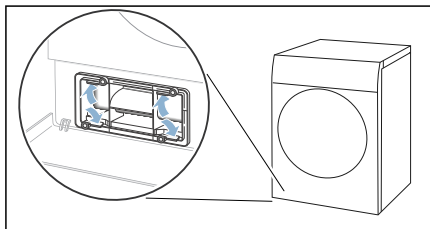

16. Zatvorte údržbovú klapku.

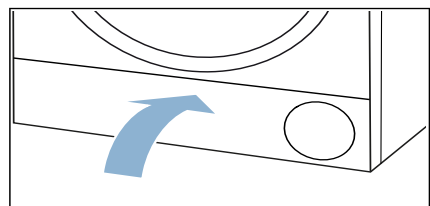

Podlahovú jednotku spotrebiča ste vyčistili.

Pozor!

Hmotná škoda / poškodenie spotrebiča

Ak prevádzkujete spotrebič bez vzduchového filtra (napr. filtra na vlákna, zásobníka na prach, v závislosti od konkrétneho spotrebiča), alebo ak je vzduchový filter neúplný či chybný, môže dôjsť k poškodeniu spotrebiča. Spotrebič neprevádzkujte bez filtra na vlákna alebo s filtrom, ktorý je chybný.

Ošetrovanie spotrebiča

Pritom spotrebič ponúka tieto nastavenia na údržbu:

Cez nastavenie spotrebiča **Rýchla údržba** môžete vyvolať a vykonať jednoduchú údržbu spotrebiča. Tým docielite trvale optimálne výsledky sušenia.

Pomocou nastavenia spotrebiča **Intenzívna údržba** môžete vyvolať a vykonať intenzívnu údržbu spotrebiča. Zabráni sa tak možnému vzniku zápachu v spotrebiči po dlhšej nečinnosti.

Pred údržbou spotrebiča sa musí spotrebič pripraviť.

Varovanie

Nebezpečenstvo obarenia/vecné škody a poškodenie spotrebiča!

Vriaca alebo horúca voda môže viesť k ťažkým obareninám, vecným škodám a poškodeniu spotrebiča, keď sa vyleje alebo unikne.

Nepoužívajte vriacu vodu na tento spotrebič, jeho časti a príslušenstvo. Zabráňte kontaktu kože s horúcou vodou alebo vodnou parou.

Varovanie

Nebezpečenstvo otravy / hmotnej škody!



Kondenzovaná voda nie je vhodná na pitie a môže byť kontaminovaná vláknami. Kontaminovaná kondenzovaná voda môže byť nebezpečná pre zdravie a môže spôsobiť materiálne škody. Nepite ju ani ju opätovne nepoužívajte.

Príprava ošetrovania spotrebiča

Príprava spotrebiča na ošetrovanie

Spotrebič sa **pred** jednoduchým alebo intenzívnym ošetrovaním musí pripraviť.

Príprava ošetrovania spotrebiča nasledovne:

1. Vyčistíte podlahovú jednotku. → *Strana 55*
2. Spotrebič zapnete stlačením .
3. Pre otvorenie dvierok stlačte .
4. Vyberte bielizeň.

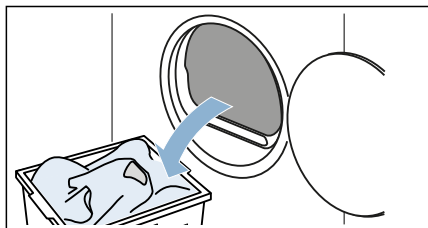

5. Zatvorte dvierka.
6. Vytiahnite vodorovne nádržku na skondenzovanú vodu a vyprázdňte ju.

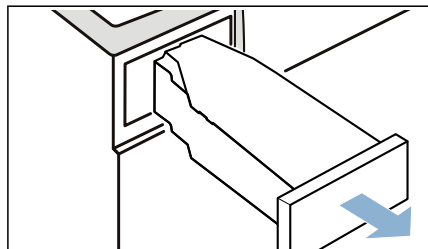

Spotrebič je teraz pripravený na ošetrovanie.

Príprava nádržky na skondenzovanú vodu na ošetrovanie spotrebiča

Keď skondenzovanú vodu odvádzate zo spotrebiča odtokovou hadicou, nádržka na skondenzovanú vodu sa **pred** jednoduchým alebo intenzívnym ošetrovaním musí pripraviť.

Príprava nádrčky na skondenzovaný vodu na ošetrovanie spotrebiča nasledovne:

1. Filter odstráňte z priehlbiny nádrčky na skondenzovaný vodu.

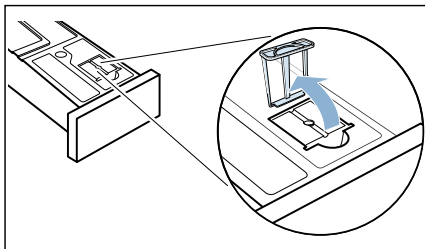

2. Vloženú zátku odstráňte z priehlbiny nádrčky na skondenzovaný vodu.

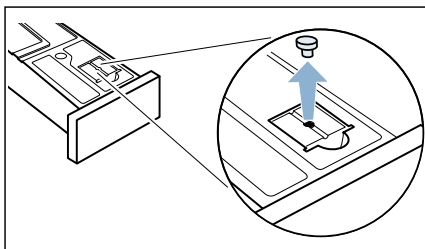

3. Otočte nádrčku na skondenzovaný vodu o 180° na dolnú stranu a vložte zátku.

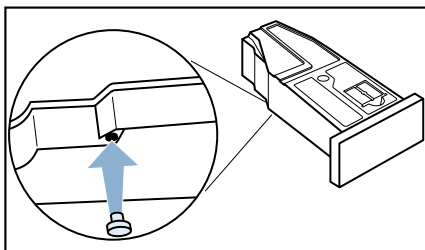

4. Sitko vložte tak, aby citeľne zapadlo.

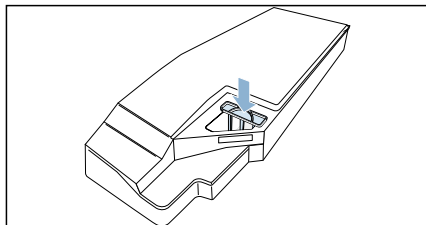

Pozor!

Bez sitka sa môžu vlákna dostať do spotrebiča a poškodiť ho.

Spotrebič používajte len s vloženým sitkom.

Nádrčka na skondenzovaný vodu je teraz pripravená na ošetrovanie spotrebiča.

Upozornenie: Keď skondenzovaný vodu odvádzate zo spotrebiča odtokovou hadicou, vykonajte tieto kroky **po** jednoduchom alebo intenzívnom ošetrovaní znova v opačnom poradí.



Jednoduché ošetrovanie spotrebiča

Cez nastavenie spotrebiča **Rýchla údržba** môžete vyvolať a vykonať jednoduchú údržbu spotrebiča. Tým docielite trvale optimálne výsledky sušenia.

Vyvolanie údržby spotrebiča

Jednoduchú údržbu spotrebiča môžete vyvolať cez menu alebo cez upozornenie, ktoré sa po určitom čase používania spotrebiča automaticky objaví na displeji.

Vyvolajte údržbu spotrebiča cez menu nasledovne:

1. Pripravte spotrebič na ošetrovanie. → *Strana 59*
2. Stlačte  alebo podržte stlačené  a potiahnite prstom nahor.

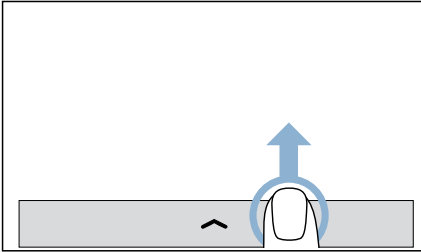

Zobrazí sa menu.

3. Stlačte .
4. Prechádzajte prstom, kým sa neobjaví **Rýchla údržba**.

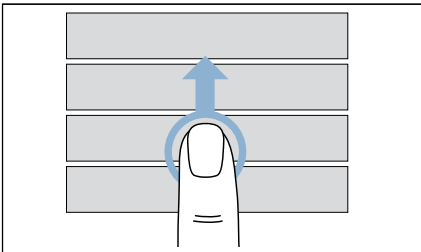

5. Stlačte **Rýchla údržba**.
Na displeji sa objaví upozornenie.
6. Potvrďte upozornenia na displeji.
Teraz môžete vykonať údržbu spotrebiča.

Vyvolajte údržbu spotrebiča cez upozornenie nasledovne:

Upozornenie: Po určitom čase používania spotrebiča sa automaticky objaví na displeji upozornenie: **Mala by sa vykonať jednoduchá údržba spotrebiča. Táto umožní trvale optimálne výsledky sušenia. Celkový čas trvania je cca 40min..** Jednoduchú údržbu spotrebiča môžete vyvolať cez toto upozornenie.

1. Pripravte spotrebič na ošetrovanie. → *Strana 59*
2. Potvrďte upozornenie na displeji.

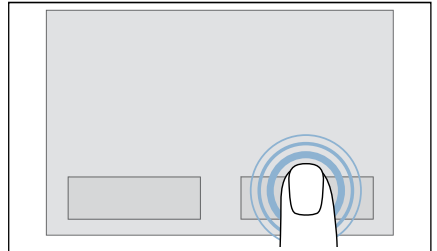

Upozornenie: Jednoduchú údržbu spotrebiča môžete aj zrušiť a presunúť na neskôr. Toto upozornenie vám potom znova pripomenie, že máte vykonať kompletne jednoduchú údržbu spotrebiča.

Teraz môžete vykonať údržbu spotrebiča.

Upozornenie: Stlačte , keď sa chcete vrátiť naspäť do nadradenej úrovne.

Vykonanie údržby spotrebiča

Uskutočnenie oštetrenia spotrebiča nasledovne:

1. Do nádrže na kondenzát nalejte približne 1 ½ liter teplej vody z kohútika.

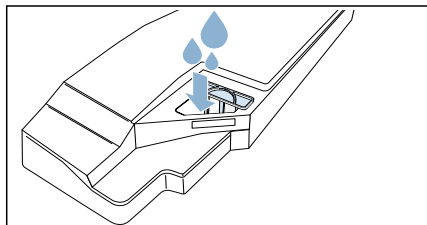

Upozornenie: Nádrž na kondenzát držte stále vodorovne, aby nedošlo k vytečeniu kvapaliny.

2. Nádržku na skondenzovanú vodu zasuňte tak, aby zapadla.

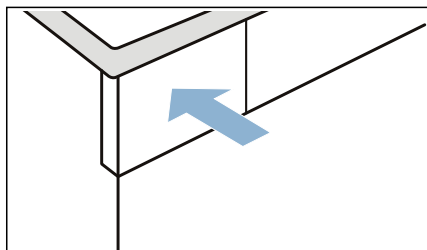

3. Stlačte ► (Štart/pauza). Údržba spotrebiča sa spustí a zaznie signál.

Upozornenie: Počas údržby spotrebiča nemôžete spotrebič zastaviť prostredníctvom ► (Štart/pauza).

Na displeji sa po skončení údržby spotrebiča objaví upozornenie a zaznie signál.

4. Vytiahnite vodorovne nádržku na skondenzovanú vodu a vyprázdnite ju.

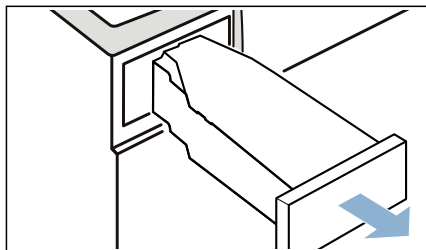

5. Nádržku na skondenzovanú vodu zasuňte tak, aby zapadla.

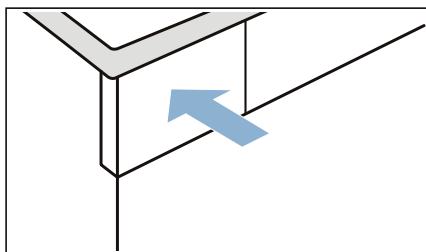

6. Stlačte ◻ pre pohotovostný režim/standby spotrebiča. Vykonali ste oštetrenie spotrebiča.

Vykonanie intenzívneho ošetrovania spotrebiča

Pomocou nastavenia spotrebiča **Intenzívna údržba** môžete vyvolať a vykonať intenzívnu údržbu spotrebiča. Zabráni sa tak možnému vzniku zápachu v spotrebiči po dlhšej nečinnosti.

Upozornenia

- Intenzívne ošetrovanie spotrebiča trvá asi 4 hodiny. Čas trvania sa môže predĺžiť, keď potrebné kroky počas programu neuskutočnite včas.
- Intenzívne ošetrovanie spotrebiča by sa po štarte programu nemalo zrušiť.
- Na intenzívne ošetrovanie spotrebiča potrebujete originálny ošetrovací prostriedok, ktorý si môžete objednať v zákazníckom servise pod číslom: **00311829**. Kontaktné údaje všetkých krajín nájdete v priloženom zozname stredísk zákazníckeho servisu.

Varovanie

Riziko úrazu / materiálnej škody / poškodenia zariadenia!

Používanie náhradných dielov a príslušenstva od iných výrobcov je nebezpečné a môže spôsobiť poranenia, hmotné škody alebo poškodenie zariadenia.

Z bezpečnostných dôvodov používajte len originálne náhradné diely a príslušenstvo.

Pozor!



Hmotná škoda / poškodenie zariadenia

Ak do zariadenia nalejete nesprávne množstvo pracieho prostriedku alebo čistiacieho prostriedku, môže dôjsť k hmotným škodám alebo poškodeniu zariadenia.

Umývacie prostriedky / aviváž / čistiacie prostriedky a zmäkčovadlá používajte v súlade s pokynmi výrobcu.

Vyvolanie údržby spotrebiča

Vyvolajte údržbu spotrebiča cez menu nasledovne:

1. Pripravte spotrebič na ošetrovanie. → *Strana 59*
2. Stlačte  alebo podržte stlačené  a potiahnite prstom nahor.

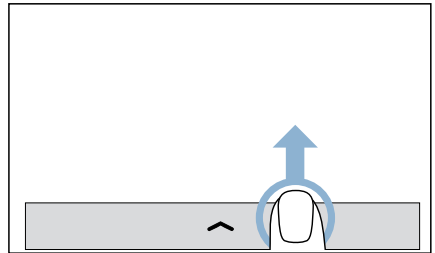

Zobrazí sa menu.

3. Stlačte .
4. Prechádzajte prstom, kým sa neobjaví **Intenzívna údržba**.

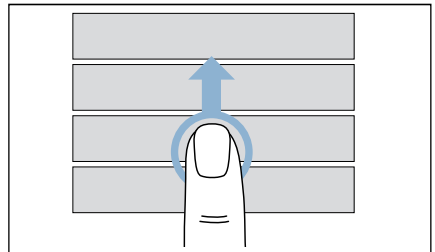

5. Stlačte **Intenzívna údržba**. Na displeji sa objaví upozornenie.
6. Potvrďte upozornenia na displeji. Teraz môžete vykonať údržbu spotrebiča.

Upozornenie: Stlačte , keď sa chcete vrátiť naspäť do nadradenej úrovne.

Vykonanie údržby spotrebiča

Uskutočnenie oštetrenia spotrebiča nasledovne:

1. Do nádrže na kondenzát nalejte fľašu originálneho prostriedku na oštetrenie spotrebiča a približne 1 ½ liter teplej vody z kohútika.

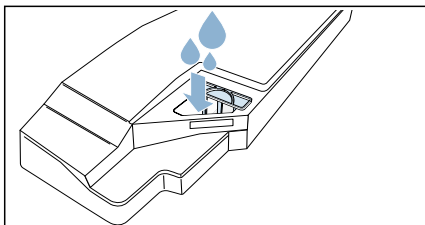

Upozornenie: Nádrž na kondenzát držte stále vodorovne, aby nedošlo k vytečeniu kvapaliny.

2. Nádržku na skondenzovanú vodu zasunúte tak, aby zapadla.

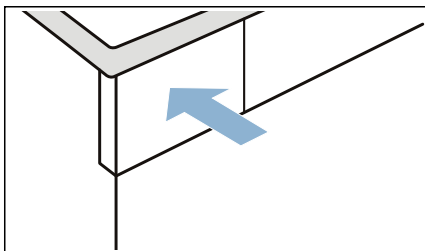

3. Stlačte **▶** (Štart/pauza). Údržba spotrebiča sa spustí a zaznie signál.

Upozornenie: Počas údržby spotrebiča nemôžete spotrebič zastaviť prostredníctvom **▶** (Štart/pauza).

Po určitom čase spotrebič preruší údržbu a na displeji sa objaví upozornenie, že prvá časť údržby spotrebiča je ukončená.

4. Potvrďte upozornenia na displeji.

5. Vytiahnite vodorovne nádržku na skondenzovanú vodu a vyprázdnite ju.

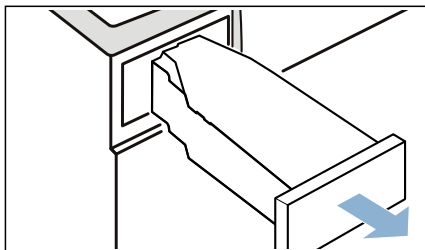

6. Do nádrže na kondenzát nalejte približne 1 ½ liter teplej vody z kohútika.

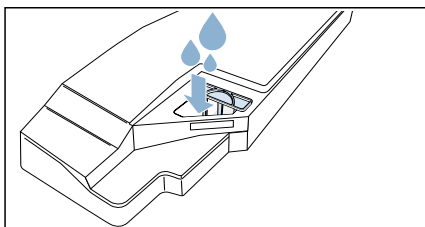

Upozornenie: Nádrž na kondenzát držte stále vodorovne, aby nedošlo k vytečeniu kvapaliny.

7. Nádržku na skondenzovanú vodu opatrne vodorovne otočte a vyprázdnite, aby sa vypláchli zvyšky originálneho ošetrovacieho prostriedku.

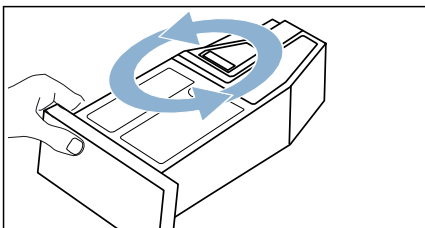

8. Do nádrže na kondenzát nalejte ďalší približne 1 ½ liter teplej vody z kohútika.

9. Nádržku na skondenzovanú vodu zasuňte tak, aby zapadla.

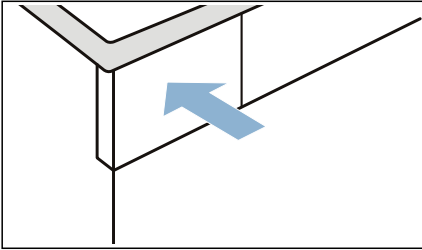

10. Stlačte **▶** (Štart/pauza).
Údržba spotrebiča pokračuje.

Upozornenie: Počas údržby spotrebiča nemôžete spotrebič zastaviť prostredníctvom **▶** (Štart/pauza).

Na displeji sa po skončení údržby spotrebiča objaví upozornenie a zaznie signál.

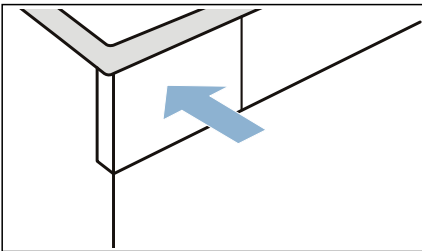

11. Nádržku na skondenzovanú vodu opäť vyprázdňte.
12. Nádržku na skondenzovanú vodu zasuňte tak, aby zapadla.



13. Stlačte **⏻** pre pohotovostný režim/standby spotrebiča.

Vykonalí ste ošetrovanie spotrebiča.

 Pomoc

Poruchy	Príčina/odstránenie
Spotrebič sa nespustí.	Skontrolujte sieťovú zástrčku a poistky.
Voda vyteká.	<ul style="list-style-type: none"> ■ Spotrebič pravdepodobne stojí šikmo. Vyrovnajte spotrebič. ■ Zabezpečte, aby v podlahovej jednotke: <ul style="list-style-type: none"> - bol kryt výmenníka tepla správne zaistený. - tesnenie krytu výmenníka tepla nebolo znečistené. → <i>Strana 55</i> ■ Keď je nainštalovaná voliteľná odtoková hadica*, zaistite, aby táto hadica bola správne pripojená. → <i>Strana 49</i>
Nie je prúd. Dvierka sa nedajú automaticky otvoriť.	Otvorte dvierka manuálne → <i>Strana 33</i>
Spotrebič je v stave prerušenia, ale bubon sa otáča.	Spotrebič zistil príliš vysokú teplotu a spustil proces CoolDown. Regulácia teploty môže trvať až 10 minút. Proces CoolDown môžete kedykoľvek zrušiť otvorením dvierok.
Program sa nespustí.	<p>Zaistite, aby</p> <ul style="list-style-type: none"> ■ boli zatvorené dvierka. ■ bolo deaktivované  ■ Na  (Štart/pauza) bolo navolené <p>Upozornenie: Pokiaľ je nastavené odložené spustenie programu pomocou  (Hotové za), spustí sa program neskôr.</p>
Zobrazené trvanie programu sa v priebehu sušenia mení.	Nejde o chybu. Snímač vlhkosti určuje zvyškovú vlhkosť v bielizne a prispôbuje tomu trvanie programu (okrem časových programov).
Vznik záhybov, krčenie.	<ul style="list-style-type: none"> ■ Množstvo bielizne je prekročené alebo zvolený nesprávny program pre daný druh textílií. V tabuľke programov nájdete všetky potrebné informácie. → <i>Strana 26</i> ■ Bielizeň hneď po vysušení vyberte z bubna. Keď ostatne ležať v bubne, pokrčí sa.

Bielizeň nie je správne suchá alebo je ešte príliš vlhká.

- Teplá bielizeň je po skončení programu na dotyk vlhkejšia, ako je v skutočnosti. Rozprestrite bielizeň a nechajte ju vychladnúť.
- Prispôbte výsledok sušenia alebo zvýšte stupeň vysušenia. Predĺži sa tým trvanie programu pri nezmenenej teplote.
- Zvoľte časový program na dosušenie ešte vlhkej bielizne.
- Zvoľte časový program pre malé množstvo bielizne.
- Neprekračujte maximálne množstvo náplne pre daný program. → *Strana 26*
- Vyčistite snímač vlhkosti v bubne. Na snímači sa môže usadiť vrstva vodného kameňa alebo zvyšky z pracích a ošetrovacích prostriedkov nepriaznivo ovplyvniť jeho funkčnosť. → *Strana 53*
- Sušenie sa zrušilo z dôvodu výpadku elektrickej siete, plnej nádržky na skondenzovanú vodu alebo prekročenia maximálneho času sušenia.

Upozornenie: Venujte pozornosť aj tipom týkajúcim sa vašej bielizne. → *Strana 32*

Čas sušenia príliš dlhý.

- Spotrebič môže byť znečistený vláknami. Spôsobuje to dlhší čas sušenia.
 - Vyčistite spodnú časť. → *Strana 55*
 - Vyčistite vzduchový kanál. → *Strana 54*
 - Kompletne nechajte prebehnúť sušenie s viac ako 3 kg nepred-sušenej bielizne.

Upozornenie: Automatické samočistenie spotrebiča využíva skondenzovanú vodu z vašej bielizne. Ak dlhodobo sušíte menšie množstvá náplne ako 3 kg, skondenzovaná voda z vašej bielizne nestačí na automatické samočistenie spotrebiča. Pravidelne sušte nepred-sušenú bielizeň s väčším množstvom náplne ako 3 kg.

- Výmenník tepla môže byť znečistený vláknami.
 - Vykonajte jednoduchú údržbu spotrebiča. → *Strana 60*
 - Pri viditeľnom znečistení voľne prístupný výmenník tepla opatrne vyčistíte vysávačom.
- Ak je vetracia mriežka zakrytá alebo nie je voľne prístupná, môže sa čas sušenia predĺžiť. Vetráciu mriežku udržiajte voľnú.
- Ak je teplota okolia nižšia ako 15 °C a vyššia ako 30 °C, môže sa čas sušenia predĺžiť a ovplyvniť výsledok sušenia.
- Nedostatočná cirkulácia vzduchu v miestnosti môže predĺžiť čas sušenia. Miestnosť dostatočne vetrajte.

Vznik zápachu v spotrebiči

Vykonajte intenzívne ošetrovanie spotrebiča. → *Strana 63*

Spojenie s domácou sieťou sa neuskutoční.

- Wi-Fi je vypnuté. Aby bolo možné spojenie s domácou sieťou, zapnite Wi-Fi.  sa musí objaviť na displeji.
- Wi-Fi je zapnuté, ale spojenie s domácou sieťou sa nedá uskutočniť. Skontrolujte, či je domáca sieť dostupná alebo znova skúste nadviazať spojenie s domácou sieťou.

Home Connect nefunguje.	<ul style="list-style-type: none"> ■ V prípade problémov s Home Connect nájdete pomoc na www.home-connect.com. ■ To, či môžete využívať funkcie Home Connect na vašom spotrebiči, závisí od dostupnosti služieb Connect (napr. dostupnosť aplikácie) vo vašej krajine. Služba Home Connect nie je dostupná vo všetkých krajinách. Informácie nájdete na www.home-connect.com.
Vlhkosť v miestnosti stúpa.	Miestnosť dostatočne vetrajte.
Neobvyklé zvuky pri sušení.	Pri sušení vznikajú prevádzkové zvuky, ktoré vytvára čerpadlo a kompresor. Neznamenajú nesprávne fungovanie spotrebiča.
Spotrebič sa aj napriek sušeniu zdá byť studený.	Nejde o chybu. Spotrebič s tepelným čerpadlom suší účinne pri nízkych teplotách.
Program sušenia zrušený.	Ak sa program sušenia z dôvodu výpadku elektrickej energie zruší, znova ho spustíte alebo vyberte bielizeň a rozprestrite ju.
Zvyšková voda v nádržke na skondenzovanú vodu, hoci je k spotrebiču pripojená odtoková hadica*.	Ak je nainštalovaná doplnková odtoková hadica, na základe samočistiacej funkcie spotrebiča zostane v nádržke na skondenzovanú vodu malé množstvo zvyškovej vody.
* podľa výbavy spotrebiča alebo dostupného príslušenstva	

Upozornenie: Ak nemôžete poruchu sami odstrániť vypnutím a zapnutím spotrebiča, obráťte sa na zákaznícky servis. → *Strana 72*



Preprava spotrebiča

Varovanie

Riziko úrazu / materiálnej škody / poškodenia zariadenia!

Ak za účelom zdvihnutia alebo premiestnenia zariadenia uchopíte niektorú z vyčnievajúcich častí zariadenia (napr. dvierka zariadenia), tieto časti sa môžu zlomiť a spôsobiť zranenie.

Pri premiestňovaní zariadenia ho nechytajte za prečnievajúce časti.

Varovanie

Riziko poranenia!

- Výrazné poškodenie zariadenia. Pri jeho zdvíhaní môže dôjsť k zraneniu. Zariadenie nezdvíhajte sami.
- Zariadenie má ostré hrany, o ktoré by ste mohli porezať ruky. Zariadenie neuchopujte za jeho ostré hrany. Pri zdvíhaní noste ochranné rukavice.

Príprava spotrebiča na prepravu:

1. Vytiahnite vodorovne nádržku na skondenzovanú vodu a vyprázdňte ju.

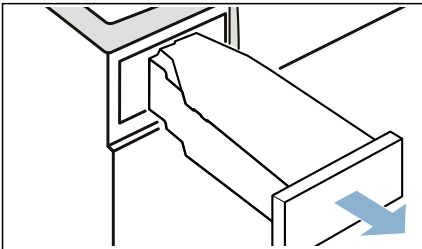

2. Nádržku na skondenzovanú vodu znova zasuňte do spotrebiča tak, aby citeľne zapadla.

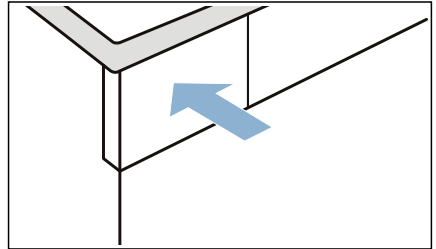

3. Spotrebič zapnite.
4. Nastavte ľubovoľný program. Váš program je teraz nastavený a zobrazia sa príslušné **nastavenia programu**.
5. Stlačte  (Štart/pauza).
6. Počkajte 5 minút. Skondenzovaná voda sa odčerpá.
7. Nádržku na skondenzovanú vodu opäť vyprázdňte.
8. Ak je odtoková hadica nainštalovaná, odstráňte ju z umývadla, sifónu alebo podlahového vpustu. → *Strana 49*

Pozor!

Zaistite odtokovú hadicu na spotrebiču proti vykláznutiu. Odtokovú hadicu nezlomte.

9. Stlačte  pre pohotovostný režim/standby spotrebiča.
10. Vytiahnite sieťovú zástrčku spotrebiča z elektrickej siete. Spotrebič je teraz pripravený na prepravu.

Pozor!

Vecné škody a poškodenie spotrebiča

Napriek odčerpaniu sa sušičke vždy nachádza malé množstvo zvyškovej vody. Zvyšková voda môže vytečť a spôsobiť tak vecné škody. Preto spotrebič prepravujte vždy postojacky.

Hodnoty spotreby

Tabuľka hodnôt spotreby

Program	Otáčky pri odstreďovaní, s ktorými sa bielizeň odstreďovala (v ot/min)	Čas trvania** (v min)		Spotreba energie** (v kWh)	
		9 kg	4,5 kg	9 kg	4,5 kg
Bavlna		9 kg	4,5 kg	9 kg	4,5 kg
Suché do skrine ☒*	1 400	193	126	1,32	0,83
	1 000	218	140	1,52	0,93
	800	244	154	1,72	1,03
Suché na žehlenie ☑*	1 400	134	89	0,92	0,58
	1 000	159	103	1,12	0,68
	800	185	117	1,32	0,78
Nekrčivá bielizeň		3,5 kg		3,5 kg	
Suché do skrine ☒*	800	62		0,39	
	600	76		0,48	

* Nastavenie programu podľa platnej normy EN61121 s použitím externej odtokovej hadice.
 ** Hodnoty sa môžu odlišovať od uvedených hodnôt v závislosti od druhu textílií, zloženia sušenej bielizne, zvyškovej vlhkosti textílií, nastaveného stupňa sušenia, množstva náplne, podmienok okolia a aktivovaných doplnkových funkcií.

Najúčinnejší program na bavlnené textílie

Nasledujúci „štandardný program na bavlnu“ (označený symbolom ☒) je vhodný na sušenie normálne mokrej bavlnenej bielizne a so zreteľom na kombinovanú spotrebu energie je najefektívnejší na sušenie mokrej bavlnenej bielizne.

Štandardné programy na bavlnu, podľa aktuálneho nariadenia EÚ 932/2012			
Program + cieľ sušenia	Náplň (v kg)	Spotreba energie (v kWh)	Čas trvania programu (v min)
☒ Cotton (Bavlna) + Suché do skrine ☒	9/4,5	1,52/0,93	218/140

Nastavenie programu na testovanie a označovanie energetickým štítkom, podľa smernice 2010/30/EÚ.

Technické údaje

Rozmery:

850 x 600 x 640 mm
(šírka x hĺbka x výška)

Hmotnosť:

56 kg (podľa modelu)

Sieťová prípojka:

Sieťové napätie 220 - 240 V, 50Hz

Menovitý prúd 10 A

Menovitý výkon 800 W

Maximálne množstvo náplne:

9 kg

Príkon vo vypnutom stave:

0,10 W

Príkon v nevyplnutom stave:

0,10 W

Vnútorne osvetlenie bubna*

Teplota okolia:

10 - 35°C

Príkon v sieti v (Wi-Fi) prevádzkovej pohotovosti/čas trvania:

2,3 W/2,3 min

Likvidácia



Obal a spotrebič zlikvidujte v súlade s ochranou životného prostredia.

Tento spotrebič je označený v súlade s európskou smernicou 2012/19/EÚ o odpade z elektrických a elektronických zariadení (waste electrical and electronic equipment – WEEE).

Smernica stanovuje rámec pre vrátenie a recykláciu použitých spotrebičov, platný v celej EÚ.

Pozor!

Nebezpečenstvo požiaru/ nebezpečenstvo otravy/ nebezpečenstvo vecnej škody a škody na spotrebiči

Spotrebič obsahuje ekologické, ale horľavé chladivo R290. Neodborná likvidácia môže viesť k požiaru alebo k otravám.

Spotrebič zlikvidujte odborne a nepoškodte rúry okruhu chladiva.

* podľa výbavy spotrebiča



Krátky návod

Ak nemôžete poruchu sami odstrániť vypnutím a zapnutím spotrebiča, obráťte sa na zákaznícky servis. → Priložený zoznam zákazníckych servisov alebo obálka

Vždy nájdeme vhodné riešenie, aby sme zabránili aj zbytočným návštevám technika.

Prosím, uveďte zákazníkemu servisu číslo výrobku (E-Nr.) a výrobné číslo (FD) spotrebiča.

E-Nr. _____	FD _____
-------------	----------

E-Nr. Číslo výrobku
FD Výrobné číslo

Tieto údaje nájdete *podľa modelu:

vo vnútri v dvierkach*/otvorenom servisnom kryte* a na zadnej strane spotrebiča.

Spoľahnite sa na kompetentnosť výrobcu.

Obráťte sa na nás. Tým si zaistíte, že oprava bude vykonaná vyškolenými servisnými technikmi a s originálnymi náhradnými súčiastkami.



A series of 23 horizontal lines for writing, starting from the top right of the icon and extending to the bottom of the page.

Kontaktné údaje všetkých krajín nájdete v priloženom zozname stredísk zákazníckeho servisu.

BSH Hausgeräte GmbH
Carl-Wery-Straße 34
81739 München
GERMANY
siemens-home.bsh-group.com

Vyrobené BSH Hausgeräte GmbH v licenci k ochranej známke Siemens AG



9001389279 (9804)



Spojte svoju domácu spotrebič – s budúcnosťou.
Stručný sprievodca pre rýchle uvedenie do prevádzky



Budúcnosť sa začína už teraz vo vašej domácnosti! Tešíme sa, že využijete Home Connect *

Blahoželáme ku kúpe pokrokového domáceho spotrebiteľa, ktorý vám už dnes uľahčí a spríjemní vaše každodenné činnosti.

Práčka, sušička a práčka so sušičkou

- V budúcnosti sa bude domácnosť riadiť podľa vášho časového plánu: Spustíte pracie programy odvsadial¹ a po skončení programu sa nechajte jednoducho informovať.
- Pomocou funkcie Easy Start Assistant si vyberte ideálny praci a sušiaci program na každú vašu náplň: Úplne jednoducho a intuitívne s dôležitými údajmi, ako napr. farba, materiál alebo znečistenie bielizne.
- Rozhodnite sa pre efektívne riešenie: S Home Connect získate tipy na používanie a všetky dôležité informácie o spotrebe vody a elektriny hneď pri voľbe pracieho programu.

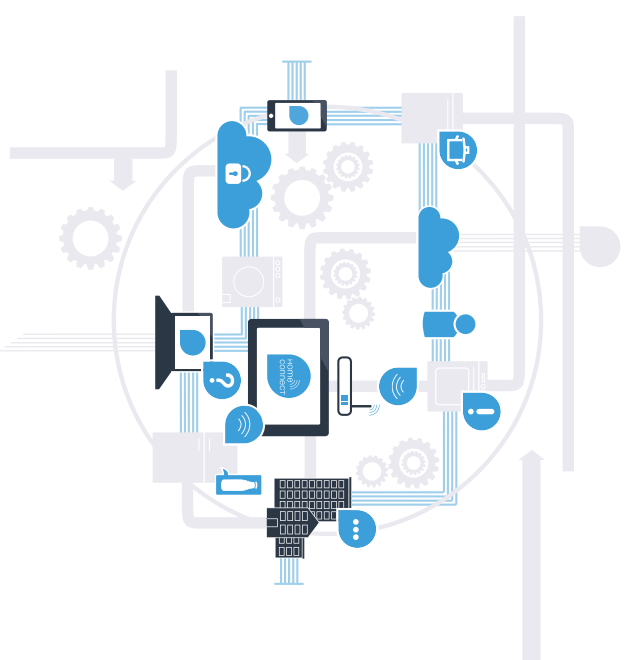

* Dostupnosť funkcie Home Connect závisí od dostupnosti služieb Home Connect vo vašej krajine.

Služby Home Connect nie sú dostupné v každej krajine. Viac informácií nájdete na stránke www.home-connect.com.

Čo potrebujete na spojenie svojho domáceho spotrebiča s aplikáciou Home Connect?

- Smartfón alebo tablet vybavený aktuálnou verziou príslušného operačného systému.
- Signál domácej siete (WLAN) na mieste montáže domáceho spotrebiča.
Meno a heslo vašej domácej siete (WLAN):

Názov siete (SSID): _____

Heslo (Key): _____

Tri kroky na zjednodušenie všedného dňa:



www.home-connect.com

Krok 1: Zriadenie aplikácie Home Connect



- A** Na svojom smartfóne alebo tablete otvorte obchod s aplikáciami (zariadenia typu Apple), resp. obchod Google Play (zariadenia s operačným systémom OS Android).
- B** V obchode zadajte hľadací výraz „**Home Connect**“.
- C** Vyberte aplikáciu Home Connect a nainštalujte si ju na smartfóne alebo tablete.
- D** Spustite aplikáciu a zriadte si prístup do Home Connect. Aplikácia vás prevedie prihlasovacím procesom. Na záver si poznačte svoju e-mailovú adresu a heslo.
- Prístupové údaje Home Connect:**
- E-mail: _____ Password: _____

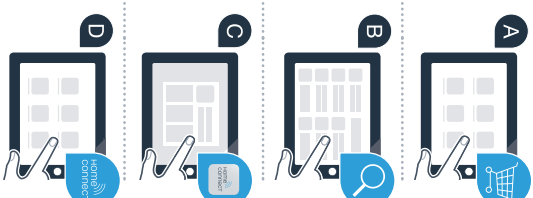

Skontrolujte dostupnosť na stránke www.home-connect.com

Krok 2 (prvé uvedenie do prevádzky): Spojenie domáceho spotrebiča s domácou sieťou (WLAN)

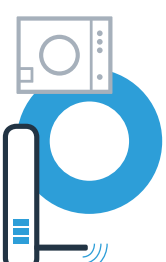

A Domáci spotrebič pripojte a zapnite.



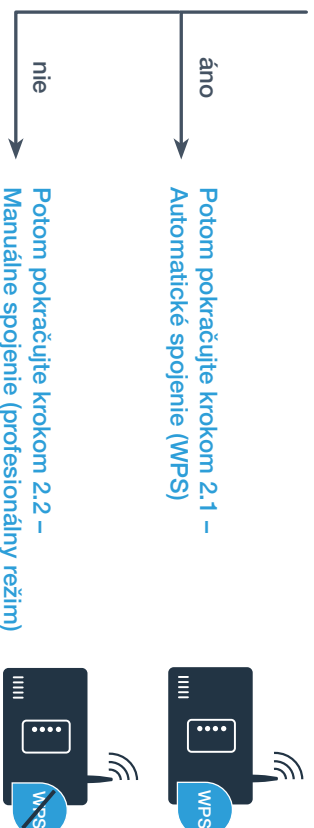

B Skontrolujte, či smerovač vašej domácej siete má funkciu WPS (automatické spojenie). Niektoré smerovače sú vybavené napríklad tlačidlom WPS. (Informácie o tom nájdete v príručke k smerovaču.)

C Má váš smerovač funkciu WPS (automatické spojenie)?

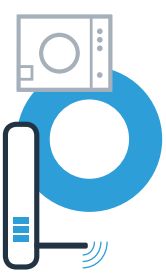

Krok 2.1: Automatické spojenie vášho domáceho spotrebiča s domácou sieťou (WLAN)



- A Stlačte  a potom potiahnite prstom nahor.
- B Stlačte , čím sa otvorí nastavenia.
- C Stlačte **Home Connect** a potvrďte hlásenie na dotykovom displeji. Potom stlačte **Nastavenia**.
- D Stlačte **Spojíte so sieťou**.
- E Stlačte **Automaticky spojíte (WPS)** a potvrďte hlásenie na dotykovom displeji.

- F V rámci nasledujúcich 2 minút aktivujte na smerovači domácej siete funkciu WPS. (Niektoré smerovače majú napr. tlačidlo WPS/WLAN. Informácie o tom nájdete v príručke k smerovaču.)

A

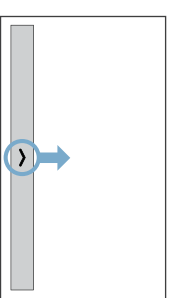

B

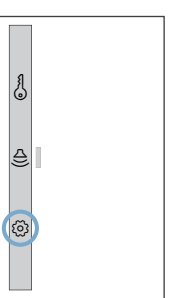

F



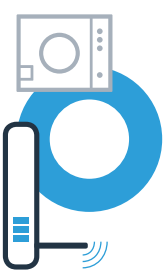

Krok 2.1: Automatické spojenie vášho domáceho spotrebiča s domácou sieťou (WLAN)

- G** Pri úspešnom spojení s domácou sieťou sa na dotýkavom displeji domáceho spotrebiča objaví upozornenie:
Stlačte **Pokračovať** a pokračujte krokom 3.

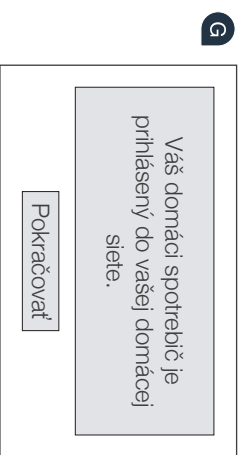

Na dotýkavom displeji sa objaví **Váš domáci spotrebič sa nemohol spojiť s vašou domácou sieťou.**
Chcete sa pokúsiť ešte raz?



V priebehu 2 minút sa nepodarilo nadviazať spojenie. Skontrolujte, či sa domáci spotrebič nachádza v dosahu domácej siete (WLAN) a stlačte **Pokúsiť sa znova**, aby sa manuálne prihlásenie do siete znova spustilo bodom **F** alebo vykonajte manuálne spojenie uvedené v kroku 2.2.

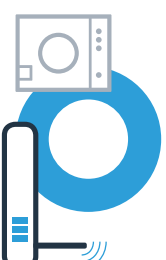



Krok 2.2: Manuálne spojenie domáceho spotrebiča s domácou sieťou (WLAN)

V prípade manuálneho spojenia si váš domáci spotrebič zriadi vlastnú sieť WLAN (prístupový bod), do ktorej sa môžete prihlásiť pomocou tabletu alebo smartfónu.

- A** Stlačte  a potom potiahnite prstom nahor.
- B** Stlačte , čím sa otvorí nastavenia.
- C** Stlačte **Home Connect** a potvrďte hlásenie na dotýkavom displeji. Potom stlačte **Nastavenia**.
- D** Stlačte **Spojíte sa sieťou**.
- E** Stlačte **Manuálne spojiť**.

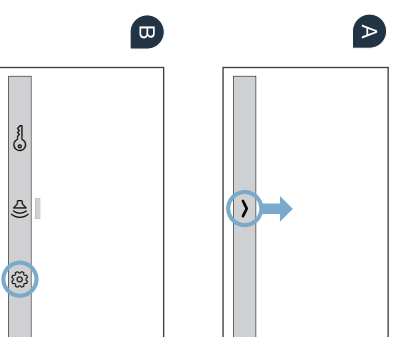

- F** Váš domáci spotrebič si teraz na prenos údajov zriadi vlastnú sieť WLAN s názvom siete (SSID) „**HomeConnect™**“, do ktorej môžete mať prístup s vašim smartfónom alebo tabletom.

Krok 2.2: Manuálne spojenie domáceho spotrebiča s domácou sieťou (WLAN)

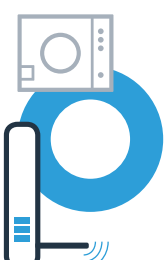

- G** Prejdite do všeobecného menu nastavení vášho smartfónu alebo tabletu a vyvolajte nastavenia pre WLAN.
- H** Váš smartfón alebo tablet spojte so sieťou WLAN (SSID) „**HomeConnect™**“ (heslo WLAN [key] je tiež „**HomeConnect™**“). Proces spájania môže trvať až 60 sekúnd!
- I** Po úspešnom spojení otvorte v smartfóne alebo tablete aplikáciu Home Connect.
- J** Aplikácia bude teraz niekoľko sekúnd hľadať váš domáci spotrebič. Ak sa doteraz neobjavila výzva na zadanie názvu siete (SSID) a hesla (Key) vašej domácej siete (WLAN), budete vyzvaný, aby ste ich zadali do príslušných políčk, keď sa nájde domáci spotrebič.
- K** Následne postupujte podľa pokynov v aplikácii Home Connect.



Krok 2.2: Manuálne spojenie domáceho spotrebiča s domácou sieťou (WLAN)

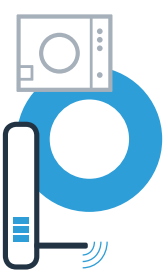

- L** Pri úspešnom spojení s domácou sieťou sa na dotýkavom displeji domáceho spotrebiča objaví upozornenie:
Stlačte **Pokračovať** a pokračujte krokom 3.

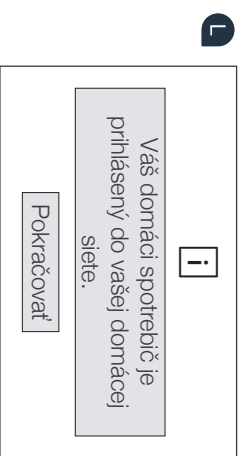

Na dotýkavom displeji sa objaví **Váš domáci spotrebič sa nemožno spojiť s vašou domácou sieťou.**
Chcete sa pokúsiť ešte raz?
V priebehu 5 minút sa nepodarilo nadviazať spojenie. Skontrolujte, či sa domáci spotrebič nachádza v dosahu domácej siete (WLAN) a stlačte **Pokúsiť sa znova**, aby sa manuálne prihlásenie do siete znova spustilo bodom **F**.



Krok 3: Spojenie vášho domáceho spotrebiča s aplikáciou Home Connect



Ak sa prístroj nebude dlhší čas obsluhovať, menu sa automaticky zatvorí. Keď sa chcete dostať naspäť do nastavení Home Connect, postupujte podľa krokov **A** – **C** v 2.1 alebo 2.2.

- A** Stlačte **Spojť s aplikáciou**, čím spustíte proces spájania.
- B** Prosim, vezmite do ruky váš smartfón alebo tablet. Zvoľte **Spojť** v aplikácii Home Connect, hneď ako sa tam zobrazí váš nový domáci spotrebič.
- C** Ak sa domáci spotrebič nezobrazí automaticky, stlačte v aplikácii možnosť **Hľadať domáce spotrebiče** a potom stlačte **Spojť domáci spotrebič**.
- D** Na dokončenie procesu postupujte podľa záverečných pokynov aplikácie.





Krok 3: Spojenie vášho domáceho spotrebiča s aplikáciou Home Connect

- E** Keď je váš domáci spotrebič úspešne spojený s aplikáciou, na dotýkavom displeji domáceho spotrebiča sa objaví upozornenie. Potom stlačte **Pokračovať**.

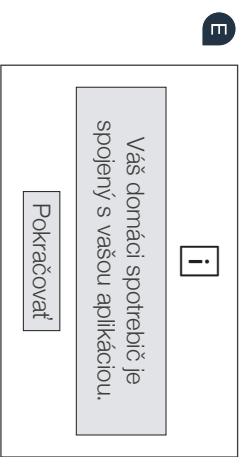

- F** Stlačte X, čím znova opustíte nastavenia.

- G** Stlačte **Dialkový štart** , aby sa spotrebič mohol spustiť pomocou aplikácie Home Connect.

**Úspešne ste spojili váš domáci spotrebič.
Teraz môžete využívať všetky výhody aplikácie Home Connect!**

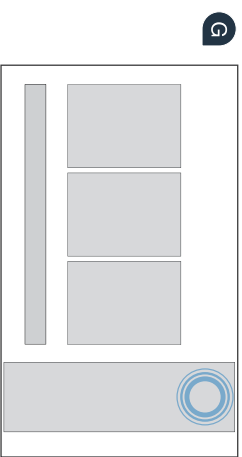

Na dotýkavom displeji sa objaví **Nedalo sa vytvoriť spojenie s aplikáciou.**

Chcete sa pokúsiť ešte raz?

Uistite sa, či sa váš smartfón alebo tablet nachádza v dosahu domácej siete, príp. či je k nej pripojený. Stlačte **Pokúsiť sa znova**, čím opäť spustíte spájanie s aplikáciou bodom **B**.



Poznámky

.....

.....

.....

.....

.....

.....

.....

.....

.....

.....

Poznámky

.....

.....

.....

.....

.....

.....

.....

.....

.....

.....

Poznámky

.....

.....

.....

.....

.....

.....

.....

.....

.....

.....

Home Connect: jednoduchá cesta v ústrety prepojenej budúcnosti so silným partnerom.

Ďalšie jazyky tohto návodu na inštaláciu sú dostupné na internetovej stránke značky vašho domáceho spotrebiča.



Máte otázky alebo by ste sa chceli obrátiť na servisnú linku Home Connect? Potom nás navštívte na www.home-connect.com

sk (9704) 9001241842



Home Connect je službou spoločnosti Home Connect GmbH.

Apple App Store a iOS sú ochranné známky spoločnosti Apple Inc.
Google Play Store a Android sú ochranné známky spoločnosti Google Inc.
Wi-Fi je ochranná známka asociácie Wi-Fi Alliance.



Informácie týkajúce sa Open Source Softwaru

Daný výrobok zahŕňa softvérové komponenty, ktoré sú zaštitené licenciou držiteľov autorských práv z titulu free software alebo open source software.

Nižšie uvádzame znenie príslušných licenčných textov.

Flexibilný a ekonomický dekodér UTF-8

Copyright© (autorské právo) 2008-2009 Bjoern Hoehrmann <bjoern@hoehrmann.de>

Týmto sa zdarma udeľuje povolenie akejkoľvek osobe, ktorá získa kópiu tohto softvéru a s ňou spojené súbory s dokumentáciou (ďalej len ako „Softvér“), aby s príslušným Softvérom nakladala bez akéhokoľvek obmedzenia, a to vrátane práva používať, vytvárať kópie, práva editovať, zlučovať, publikovať, distribuovať, čiastkovo licencovať alebo práva na predaj kópií daného Softvéru, a aby tak aj umožnila osobám, ktorým daný Softvér poskytuje za nasledujúcich podmienok:

Vyššie uvedená poznámka k autorským právam a toto oznámenie o povolení musí byť súčasťou všetkých kópií alebo čiastkových častí Softvéru.

TENTO SOFTVÉR SA POSKYTUJE „V DANOM STAVE“, BEZ AKEJKOL'VEK PRIAMEJ ALEBO NEPRIAMEJ ZÁRUKY, KTORÉ ZÁROVEŇ KRYJÚ ZÁRUKY NA PREDAJNOSŤ, VHODNOSŤ NA NEJAKÝ ŠPECIFICKÝ ÚČEL A NEOBMEDZOVANIE. V ŽIADNOM PRÍPADE POTOM AUTORI ALEBO DRŽITELIA AUTORSKÝCH PRÁV NENESÚ ZODPOVEDNOSŤ ZA ŽIADNY NÁROK, ŠKODU ALEBO INÚ ZODPOVEDNOSŤ Z TITULU AKÉHOKOL'VEK ZMLUVNÉHO ZÁVÄZKU, PREČINU ALEBO OBDOBNÉHO KROKU VYPLÝVAJÚCU Z DANÉHO SOFTVÉRU ALEBO V SPOJITOSTI S DANÝM SOFTVÉROM ČI POUŽITÍM ALEBO ĎALŠIM ŠÍRENÍM DANÉHO SOFTVÉRU.

WIDE Project

Copyright© (autorské právo) 1995, 1996, 1997, 1998, 1999, 2000 a 2001 WIDE Project. Všetky práva vyhradené.

Poslanie ďalej a použitie v zdrojovej a binárnej forme bez úprav alebo s úpravami je možné za predpokladu splnenia nasledujúcich podmienok:

1. K poslaniu zdrojového kódu ďalej musí dôjsť spoločne so zaslaním vyššie uvedenej informácie o autorských právach, týmto zoznamom podmienok a nasledujúci hlásením o vylúčení zodpovednosti.
2. K poslaniu ďalej v binárnej forme musí dôjsť spolu so zaslaním vyššie uvedenej informácie o autorských právach, daným zoznamom s výpočtom podmienok a nasledujúcou informáciou o vylúčení zodpovednosti v dokumentácii alebo v ďalších materiáloch poskytnutých v rámci poslania ďalej.
3. K podpore či propagácii výrobkov odvodených z tohto softvéru nie je možné bez špecifického, dopredu udeleného písomného povolenia uviesť žiadny názov projektu ani žiadny názov subjektov podieľajúcich sa na danom produkte.

9001 045 756 (9409)



TENTO SOFTVÉR SA POSKYTUJE ZO STRANY PROJEKTU ČI SUBJEKTOV, KTORÍ SA NA ŇOM PODIELALI. POSKYTUJE SA V AKTUÁLNO M A „OKAMŽITOM STAVE“, V AKOM SA DANÝ SOFTVÉR NACHÁDZA. ZRIEKAME SA V TEJTO SÚVISLOSTI AKEJKOL'VEK VÝHRADNEJ ČI IMPLIKOVANEJ ZÁRUKY, A TO VRÁTANE NÁSLEDNEJ ZÁRUKY NA PREDAJNOSŤ A VHODNOSŤ NA ŠPECIFICKÝ ÚČEL. V ŽIADNOM PRÍPADE NENESIE PROJEKT AKO TAKÝ ČI JEHO TVORCOVIA ŽIADNU ZODPOVEDNOSŤ ZA AKÚKOL'VEK PRIAMU, NEPRIAMU, VEDĽAJŠIU, ŠPECIFICKÚ, PRÍKLADNÚ ČI NÁSLEDNÚ ŠKODU (ZÁROVEŇ VRÁTANE ZAISTENIA NÁHRADNÉHO TOVARU ALEBO SLUŽIEB, STRATY POUŽITIA, STRATY DÁT, ZMARENÉHO ZISKU ČI PRERUŠENIA PREVÁDZKY) VZNIKNUVŠÍCH Z AKÉHOKOL'VEK DÔVODU A V DÔSLEDKU AKEJKOL'VEK TEÓRIE ZODPOVEDNOSTI, BEZ OHĽADU NA TO, ČI JE PODLOŽENÁ ZMLUVNE, POKIAĽ IDE O PRIAMU ZODPOVEDNOSŤ ALEBO ZODPOVEDNOSŤ V DÔSLEDKU PREČINU (VRÁTANE NEDBALOSTI ALEBO Z INÉHO DÔVODU) VYPLÝVAJÚCU AKÝMKOL'VEK SPÔSOBOM Z POUŽITIA TOHTO SOFTVÉRU, I KEĎ BY DOŠLO K UPOZORNENIU NA MOŽNOSŤ VZNIKU TAKEJ ŠKODY.



Dovozca: BSH domáci spotrebiče s.r.o.
Radlická 350
158 00 Praha 5

Výrobok:	Produktové číslo: E-Nr.
	Poradové číslo: FD
Dátum predaja, pečiatka, podpis	Dátum montáže, pečiatka, podpis

Predajca je povinný úplne a čitateľne vyplniť všetky požadované údaje v záručnom liste v deň predaja spotrebiča. Neoddeliteľnou súčasťou tohto záručného listu je daňový doklad o predaji výrobku.

Záručný list je dokladom práv spotrebiteľa v zmysle Občianskeho zákonníka. Je súčasťou výrobku s výrobným číslom uvedeným na prednej strane tohto záručného listu, zvlášť v prípadoch dlhších než zákonom daná záručná lehota je záručný list jedným z dokázateľných prostriedkov práv užívateľa. Je v záujme spotrebiteľa, aby si skontroloval správnosť a úplnosť všetkých uvedených údajov, ako i to, či dostal od predajcu záručný list so správnym označením pre uvedený druh výrobku.

Odporúča sa, aby výrobky montoval a uviedol do prevádzky autorizovaný servis, ktorý poskytuje záruku odbornej montáže, predvedenie a preskúšanie výrobku.

Montáž a inštalácia spotrebiča musí byť vykonaná v súlade s vyhláškou ÚBP SR č. 718/2002 Z. z. súvisiacich predpisov a noriem v platnom znení.

Pred montážou výrobku je nutné, aby boli splnené všetky podmienky pre pripojenie na inžinierske siete podľa platných noriem a podľa návodu na použitie.

Zápisy o uskutočnených opravách:

Dátum objed. opravy	Dátum dokončenia	Číslo oprav. listu	Stručný opis poruchy

Upozornenie pre predajcov

Predajca je povinný dať zákazníkovi platný doklad o predaji, kde bude uvedený dátum predaja a označenie spotrebiča, a súčasťou dokladu o kúpe tovaru je správne a úplne vyplnený záručný list v deň predaja výrobku. V prípade predpredajnej reklamácie je potrebné predložiť riadne vyplnený reklamačný protokol.

Záručné podmienky

- na výrobok sa poskytuje záručná lehota **24 mesiacov** odo dňa zakúpenia výrobku kupujúcim
- spotrebiteľ je oprávnený chybu vytknúť do šiestich mesiacov od jej zistenia, najneskôr však do uplynutia záručnej lehoty
- pri reklamácií je podmienkou predložiť platný daňový doklad o kúpe výrobku (napr. pokladničný blok, faktúru a pod.)
- ak je výrobok používaný na iný než výrobcom stanovený účel alebo je výrobok používaný v rámci predmetu obchodnej činnosti, poskytuje sa záručná lehota 6 mesiacov odo dňa zakúpenia, keďže spotrebiče sú určené výhradne na použitie v domácnosti
- za chybu výrobku sa nepovažuje jeho nadmerné opotrebovanie a z toho vyplývajúce absencie niektorých pôvodných vlastností, ktoré boli spôsobené napr. zanedbaním bežnej údržby, čistenia, nadmerným používaním výrobku
- záručná lehota neplynie počas obdobia, keď kupujúci nemôže užívať tovar pre jeho chyby, za ktoré zodpovedá predávajúci
- ak nebude zistená žiadna porucha, na ktorú sa vzťahuje bezplatná záručná oprava, alebo bude zistená porucha nezavinená výrobcom, hradí náklady spojené s vyslaním servisného technika osoba, ktorá uplatnila nárok na túto opravu
- záručné opravy vykonávajú autorizované servisné strediská podľa zoznamu uvedeného v tomto záručnom liste

Právo na bezplatnú opravu výrobku na náklady BSH domáci spotrebiče s.r.o., organizačná zložka Bratislava, zaniká, ak:

- je nečitateľný výrobný štítok alebo na výrobku chýba,
- údaje na doklade o predaji sa líšia od údajov uvedených na výrobnom štítku spotrebiča,
- výrobok bol namontovaný v rozpore s návodom na montáž, prípadne nebol dodržaný súlad s platnými STN alebo s návodom na obsluhu,
- výrobok bol neodborne namontovaný alebo nebol uvedený do prevádzky organizáciou oprávnenou v zmysle vyhlášky ÚBP SR č. 718/2002 Z. z., platí pre plynové spotrebiče a spotrebiče s elektrickým napájaním 400 V, ako i pre spotrebiče dodávané bez elektrického kábla, prípadne bez elektrickej koncovky,
- bola vykonaná konštrukčná zmena alebo zásah do výrobku neoprávnenou osobou,
- porucha na výrobku vznikla použitím neoriginálnych náhradných dielov alebo príslušenstva,
- ide o poškodenie: mechanické, nadmernou záťažou, v dôsledku vodného kameňa, neodborného zapojenia, živelnou pohromou, vonkajšími vplyvmi a pod.

Vyhlasenie o hygienickej neškodnosti výrobku

Všetky výrobky distribuované spoločnosťou BSH domáci spotrebiče s.r.o., organizačná zložka Bratislava, prichádzajúce do styku s potravinami **spĺňajú požiadavky** o hygienickej neškodnosti podľa **európskej normy EC 1935/2004**. Toto vyhlásenie sa vzťahuje na všetky výrobky prichádzajúce do styku s potravinami uvedené v aktuálnom cenníku BSH domáci spotrebiče s.r.o., organizačná zložka Bratislava.



Symbol uvedený na výrobku alebo jeho obale upozorňuje na to, že výrobok po skončení jeho životnosti nepatrí k bežnému domácejmu odpadu, ale ho treba odovzdať do špeciálnej zberne odpadu na recyklovanie elektrických alebo elektronických spotrebičov. Vašou podporou správnej likvidácie pomáhate opäť získať cenné suroviny a chrániť tak životné prostredie. Ďalšie informácie o recyklovaní tohto výrobku získate na miestnom úrade, v zberni odpadu alebo v združení Envidom, ktoré zabezpečuje zber, prepravu, spracovanie, recykláciu a ekologické zneškodňovanie elektroodpadu v zmysle zákona.

Uistenie dovozcu o vydaní vyhlásenia o zhode

Vážený zákazník,

Podľa zákona č. 264/1999 Z. z. Vás uistujeme, že na všetky výrobky distribuované spoločnosťou BSH domáci spotrebiče s. r. o. našim obchodným partnerom, bolo vydané prehlásenie o zhode v zmysle zákona č. 264/1999 Z. z. a príslušných nariadení vlády. Toto uistenie dovozcu o vydaní prehlásenia o zhode sa vzťahuje na všetky výrobky vrátane plynových spotrebičov, ktoré sú obsiahnuté v aktuálnom cenníku firmy BSH domáci spotrebiče s. r. o.

Kontakt na servis domácich spotrebičov SIEMENS

Dodávateľ:

BSH domácí spotřebiče s.r.o.- organizačná zložka Bratislava

BSH domácí spotřebiče s.r.o.
Radlická 350
158 00 Praha 5

Príjem opráv:

Tel.: +421 244 450 808
Email: **opravy@bshg.com**

Objednávky príslušenstva a náhradných dielov:

Tel.: +421 244 452 041
Email: **dily@bshg.com**

Zákaznícke poradenstvo:

Tel.: +421 244 452 041
Email: **siemens.spotrebice@bshg.com**

Aktuálne informácie o servise nájdete na internetových stránkách

<http://www.siemens-home.bsh-group.com/sk>.

Tu máte možnosť si dojednať opravu pomocou online formulára.

