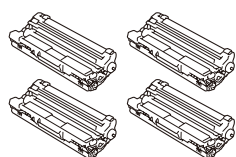
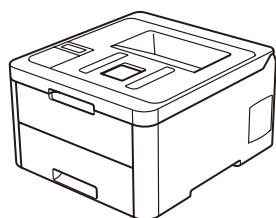
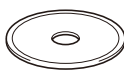
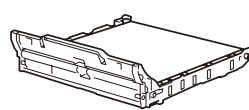

## Vybalení přístroje a kontrola součástí

**Sestavy fotoválce a tonerové kazety\***  
(černá, azurová, purpurová a žlutá)

**Nádobka na odpadní toner\***

**Instalační disk Brother**

**Pásová jednotka\***

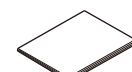
**Napájecí kabel**

**Stručný návod k obsluze**

**Příručka bezpečnosti výrobku**

**Referenční příručka  
(pouze pro určité modely)**

### POZNÁMKA:

- Součásti obsažené v prodejním balení se mohou lišit v závislosti na zemi.
- Dostupná propojovací rozhraní se mohou lišit v závislosti na modelu.
- Kabely rozhraní nejsou součástí balení. Pokud je budete potřebovat, je nutné zakoupit správný kabel rozhraní.

### Kabel USB

Doporučujeme použít kabelu USB 2.0 (Typ A/B), který není delší než dva metry.

**Síťový kabel (HL-L3230CDN / HL-L3230CDW / HL-L3270CDW)**  
Použijte nestíněnou kroucenou dvooulinku kategorie 5 (nebo větší).

• Obrázky v tomto Stručném návodu k obsluze zobrazují model HL-L3230CDW.

• Referenční příručka k tomuto přístroji je pro vás buď vytištěna nebo je k dispozici na instalačním disku Brother, který je přiložen v krabici.

### Přístup k zabezpečené síti

 Výchozí heslo tohoto přístroje je **initpass**. Doporučujeme jej změnit, aby byl váš přístroj chráněn před neoprávněným přístupem.

## 1 Sejměte balicí materiál a znovu nainstalujte sestavu fotoválce a tonerové kazety

Odstraňte veškerou modrou balicí pásku. Posuňte všech osm žlutých zámků válce.

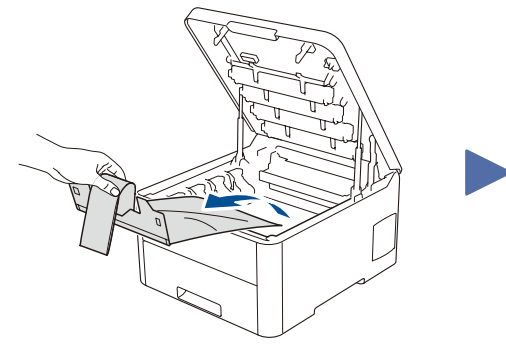
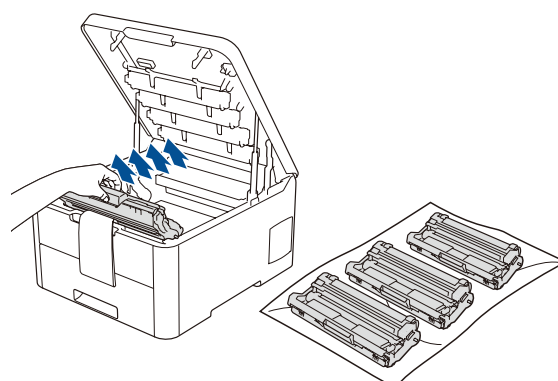
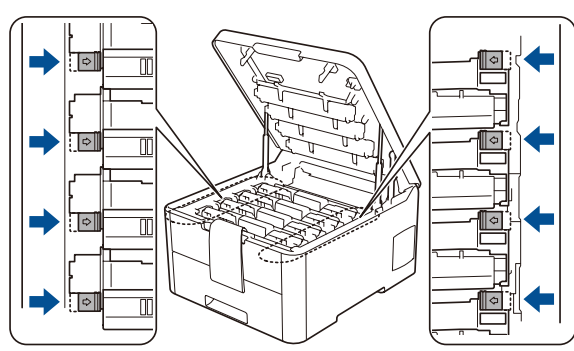
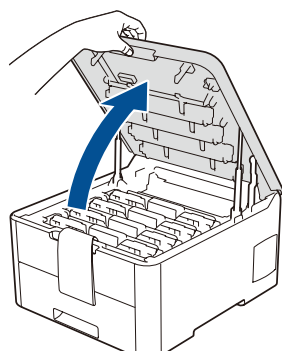

Odstraňte oranžovou část z každé kazety.

Pevně zatačte.

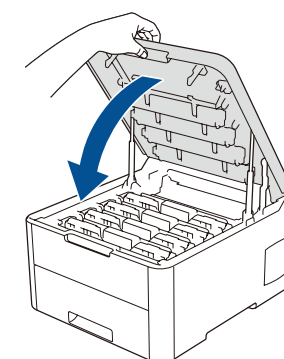
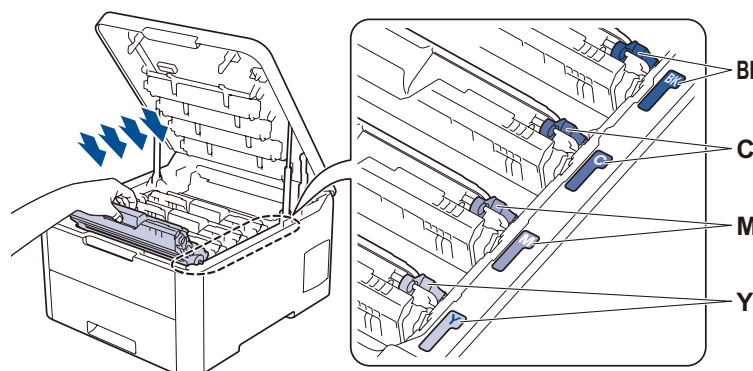
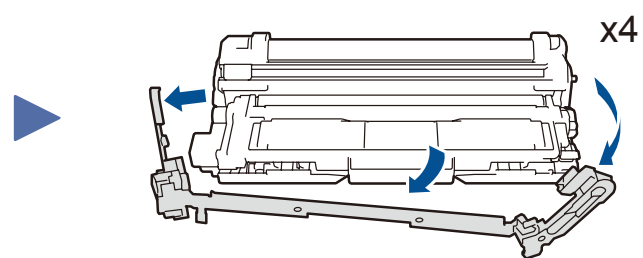

## 2 Vložte papír do zásobníku papíru

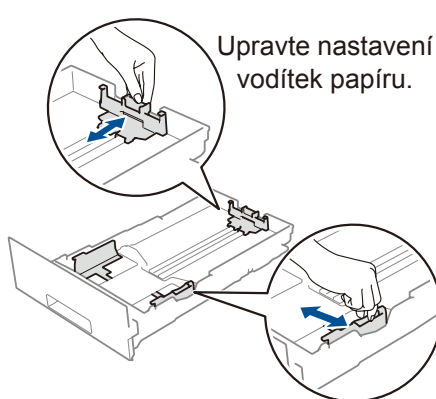
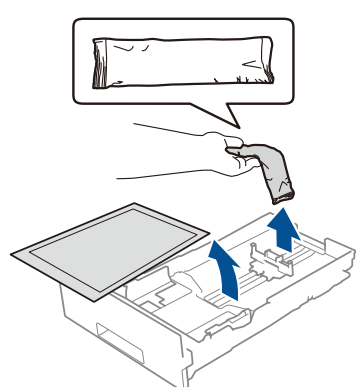
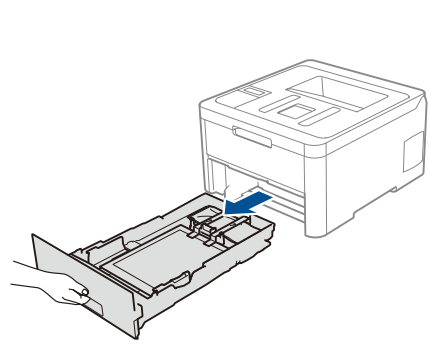

Upravte nastavení vodítek papíru.

Nepřekračujte tuto značku.

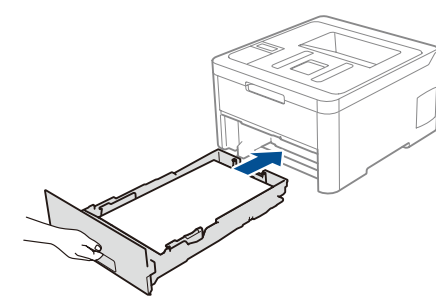
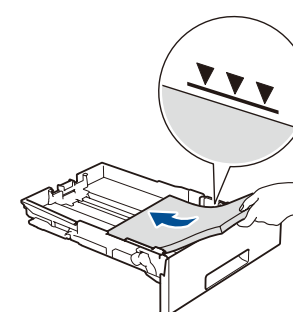

## 3 Připojte napájecí kabel a přístroj zapněte

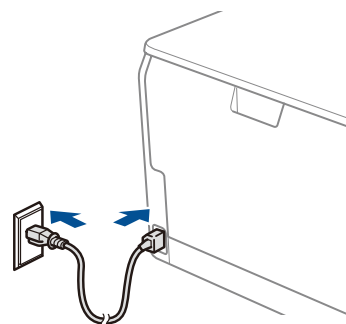

Zadní část

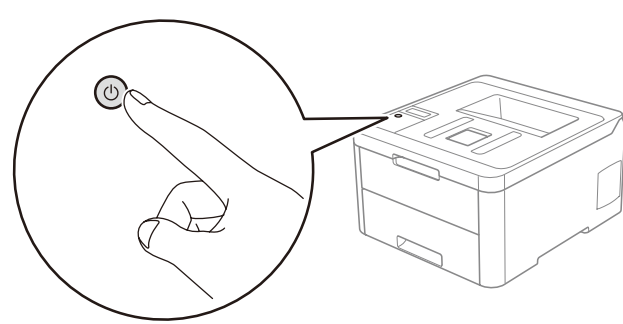

Přední část

## 4 Provedte výběr svého jazyka (pokud je to zapotřebí)

**■ Pro modely s LCD**

1. Stiskem tlačítka ▼ nebo ▲ zvolte [Initial Setup (Pocat.nastav.)] a poté stiskněte OK.
2. Stiskem tlačítka ▼ nebo ▲ zvolte [Local Language (Místní jazyk)] a poté stiskněte OK.
3. Stiskem tlačítka ▼ nebo ▲ zvolte svůj jazyk a poté stiskněte OK.
4. Stiskněte Cancel (Storno).

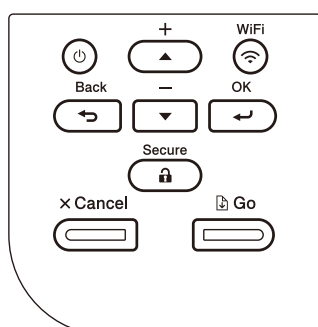

**■ Pro modely s dotykovým displejem**

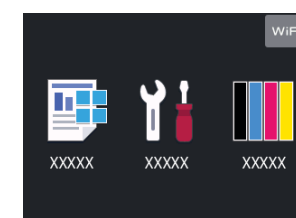
1. Na dotykovém displeji přístroje stiskněte [Settings (Nastavení)] > [All Settings (Vsechna nastav)] > [Initial Setup (Pocat.nastav.)] > [Local Language (Místní jazyk)].
2. Stisknutím vyberte svůj jazyk.
3. Stiskněte tlačítko [OK].

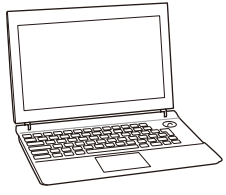

## 5 Výběr zařízení pro připojení k přístroji

### Počítač



Přejděte k bodu **6** a postupujte podle pokynů.

#### POZNÁMKA:

(Pro modely HL-L3210CW / HL-L3230CDW)  
Doporučujeme konfigurovat nastavení bezdrátového připojení z počítače.

### Mobilní zařízení

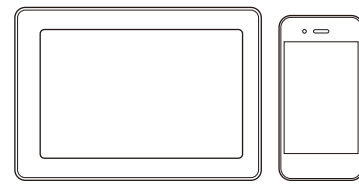

Přejděte k bodu **7** a postupujte podle pokynů.

## 6 Připojení počítače

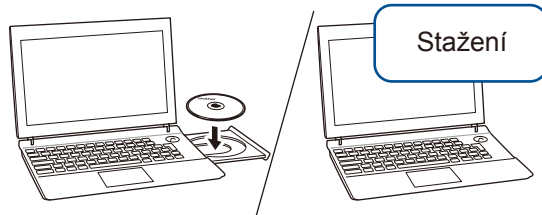

Vložte instalační disk do jednotky CD/DVD nebo si z následující adresy stáhněte Kompletní balík ovladačů a programového vybavení:

Pro systém Windows®: [support.brother.com/windows](http://support.brother.com/windows)  
Systém Mac: [support.brother.com/mac](http://support.brother.com/mac)

Používáte-li na svém počítači nedávno vydaný operační systém, najdete na výše uvedených webových stránkách aktualizovaný ovladač a informace o programu.

▶ Postupujte podle pokynů a výzev na obrazovce.

Pro systém Windows®:  
Nezobrazí-li se okno programu Brother automaticky, přejděte na **Počítač (Tento počítač)**. Dvakrát klikněte na ikonu CD/DVD-ROM a poté dvakrát klikněte na **start.exe**.

Systém Mac:  
Aby ovladač pracoval správně, doporučujeme během přidávání tiskárny vybrat **ovladač CUPS**.

▶ **Dokončeno**

Společnost Brother pravidelně aktualizuje firmware, a přidává tak nové funkce a opravuje případné chyby. Nejnovější firmware najdete na webových stránkách [support.brother.com/up7](http://support.brother.com/up7).

### Nemůžete se připojit? Zkontrolujte následující:

Bezdrtová síť

Drátová síť

Připojení USB

▶ Restartujte svůj bezdrátový přístupový bod / router (pokud je to možné).

▶ Odpojte kabel.

▶ Restartujte přístroj a počítač a potom přejděte k bodu **6**.

▶ Pokud jste stále neuspěli, přejděte k bodu **7**.

▶ Pokud jste stále neuspěli, navštivte stránku [support.brother.com](http://support.brother.com) s nejčastějšími dotazy a pokyny pro odstraňování potíží.

## 7 Alternativní bezdrátové nastavení

Vyhledejte na svém bezdrátovém přístupovém bodu / routeru své SSID (název sítě) a síťový klíč (heslo) a zapište si je do tabulky níže.

SSID (název sítě)	
Síťový klíč (heslo)	

SSID: XXXXXXXX  
Síťový klíč: XXXX

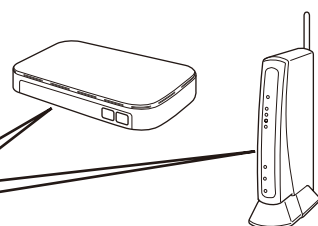

Pokud tuto informaci nemůžete najít, zeptejte se svého správce sítě nebo výrobce bezdrátového přístupového bodu / routeru.

■ Pro modely s LCD  
Pro výběr jednotlivých možností nabídky stiskněte **▲** nebo **▼** a poté potvrďte stiskem **OK**. Vyberte [Sit] > [WLAN] > [Průvodce nast.].

■ Pro modely s dotykovým displejem  
Stiskněte **WiFi** > [Průvodce nast.] > [Ano].

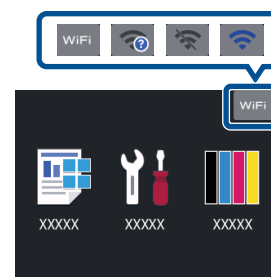

Své zařízení a přístroj můžete propojit přímo, i když nemáte bezdrátový přístupový bod / router. Další informace o bezdrátové síti najdete na stránkách [support.brother.com/wireless-support](http://support.brother.com/wireless-support).

Vyberte SSID (název sítě) svého přístupového bodu / routeru a zadejte síťový klíč (heslo).

▶ Pokud je nastavení bezdrátového připojení úspěšné, na dotykovém nebo LCD displeji se zobrazí zpráva [Připojeno].

▶ Pokud není nastavení úspěšné, restartujte přístroj Brother a bezdrátový přístupový bod / router a zopakujte krok **7**.

### Pro počítač

Pro instalaci programu přejděte k bodu **6**.

### Pro mobilní zařízení

Pro instalaci aplikací přejděte k bodu **8**.

## 8 Tisk pomocí mobilního zařízení

Mobilní zařízení musí být připojeno ke stejné bezdrátové síti jako přístroj Brother.



Funkce AirPrint je dostupná pro všechna podporovaná zařízení iOS včetně zařízení iPhone, iPad a iPod touch. K použití funkce AirPrint není nutno stahovat žádný software. Více informací naleznete v *Online příručce uživatele*.



Stáhněte a nainstalujte aplikaci Mopria® Print Service z Google Play™ pomocí vašeho zařízení se systémem Android™.



Stáhněte a nainstalujte naši bezplatnou aplikaci **Brother iPrint&Scan** z mobilního obchodu s aplikacemi, jako je App Store, Google Play™ či Microsoft® Store, prostřednictvím vašeho mobilního zařízení.

Brother SupportCenter je mobilní aplikace, která poskytuje nejnovější informace podpory pro váš výrobek Brother. Stáhněte si ji prostřednictvím služeb App Store nebo Google Play™.



### Volitelné aplikace

Pomocí různých aplikací můžete z vašeho mobilního zařízení tisknout. Instrukce naleznete v *Online příručce uživatele*.



Další informace týkající se bezdrátových sítí: [support.brother.com/wireless-support](http://support.brother.com/wireless-support)

Pro odpovědi na časté dotazy (FAQ), informace týkající se odstraňování problémů a stahování programu a návodů navštivte webové stránky [support.brother.com](http://support.brother.com). Specifikace produktu naleznete v *Online příručce uživatele*.