



# Uživatelská příručka



**HP Neverstop Laser 1000 series**

## **Autorská práva a licence**

© Copyright 2020 HP Development Company, L.P.

Kopírování, úpravy či překlady bez předchozího písemného souhlasu jsou zakázány až na výjimky vyplývající ze zákonů o autorském právu.

Informace obsažené v tomto dokumentu podléhají změnám bez předchozího upozornění.

Jediná záruka k produktům a službám HP je určena záručními podmínkami přiloženými k těmto produktům a službám. Žádné ze zde uvedených informací nemohou být považovány za základ pro vznik jakékoli další záruky. Společnost HP není odpovědná za technické nebo tiskové chyby obsažené v tomto dokumentu.

## **Ochranné známky**

Apple a logo Apple jsou ochranné známky společnosti Apple Inc., registrované v USA a jiných zemích.

OS X je ochranná známka společnosti Apple Inc. registrovaná v USA a dalších zemích.

AirPrint je ochranná známka společnosti Apple Inc. registrovaná v USA a dalších zemích.

iPhone je ochranná známka společnosti Apple Inc. registrovaná v USA a dalších zemích.

Microsoft® a Windows® jsou v USA registrované ochranné známky společnosti Microsoft Corporation.

Amazon, Kindle a všechna související loga jsou ochranné známky společnosti Amazon.com, Inc. nebo jejich přidružených společností.

Wi-Fi a Wi-Fi Direct jsou registrované ochranné známky společnosti Wi-Fi Alliance. (Další podrobnosti naleznete v části <https://www.wi-fi.org/who-we-are/our-brands>.)

---

# Obsah

<b>1 Začínáme</b>	<b>1</b>
Pohledy na tiskárnu	2
Pohled na tiskárnu zepředu	2
Pohled na tiskárnu zezadu	2
Funkce ovládacího panelu	3
Základní modely	3
Bezdrátové modely	4
Tisk, kopírování, skenování a odstraňování problémů pomocí aplikace HP Smart	6
<b>2 Připojení tiskárny</b>	<b>7</b>
Připojení k bezdrátové síti pomocí směrovače	8
Připojení tiskárny k bezdrátové síti pomocí funkce WPS (Wi-Fi Protected Setup)	8
Připojení tiskárny k bezdrátové síti pomocí softwaru HP software tiskárny	8
Bezdrátové připojení bez směrovače	9
Nastavení bezdrátového připojení	12
Připojení ke kabelové síti (Ethernet)	13
<b>3 Konfigurace tiskárny</b>	<b>15</b>
Konfigurace tiskárny pomocí rozhraní HP Embedded Web Server (EWS) a nástroje HP Device Toolbox (Windows)	16
Přístup k rozhraní Embedded Web Server (EWS) a jeho použití	16
Otevření rozhraní HP Embedded Web Server (EWS) ze softwaru (Windows 7)	16
Otevření rozhraní HP Embedded Web Server (EWS) z webového prohlížeče	16
Otevření rozhraní HP Embedded Web Server (EWS) při využívání připojení Wi-Fi Direct	17
Pohyb v rozhraní HP Embedded Web Server	17
Konfigurace nastavení sítě IP	18
Zobrazení nebo změna nastavení sítě	18
Přejmenování tiskárny v síti	18
Ruční konfigurace parametrů TCP/IP protokolu IPv4	19
Přidělení nebo změna hesla systému pomocí rozhraní HP Embedded Web Server	19
Změna nastavení úspory energie	19

Nastavení spánku / automatického vypnutí v případě nečinnosti .....	19
Nastavuje volbu Vypnutí při nečinnosti a konfiguruje tiskárnu tak, aby její spotřeba energie byla 1 watt nebo méně .....	20
Nastavení vypnutí po prodlevě .....	20
Aktualizace firmwaru .....	21
Aktualizace firmwaru pomocí nástroje Firmware Update Utility .....	21
Změna typu připojení tiskárny (Windows 7) .....	22
<b>4 Vložte médium .....</b>	<b>23</b>
Nastavení vstupního zásobníku na různé formáty papíru .....	23
Vložte papír .....	25
Vložení a tisk obálek .....	28
Vložení a tisk štítků .....	30
<b>5 Tisk .....</b>	<b>33</b>
Tisk prostřednictvím počítače s operačním systémem Windows .....	34
Výběr typu papíru (Windows) .....	34
Ruční tisk na obě strany listu (Windows) .....	35
Tisk více stránek na list (Windows) .....	36
Tisk z počítače Mac .....	37
Tisk pomocí mobilního zařízení .....	38
<b>6 Správa toneru, médií a dílů .....</b>	<b>39</b>
Kontrola hladiny toneru .....	40
Doplňte toner .....	41
Výměna zobrazovacího válce .....	44
Objednání spotřebního materiálu, médií a dílů .....	46
<b>7 Řešení problémů .....</b>	<b>47</b>
Podpora HP .....	48
Kontaktujte společnost HP .....	48
Registrace tiskárny .....	48
Další možnosti záruky .....	48
Další informace .....	49
Význam chování kontrolky na ovládacím panelu .....	50
Obnovení výchozích nastavení z výroby .....	53
Tiskárna nepodává papír nebo ho podává špatně .....	54
Úvod .....	54
Produkt si nepodává papír .....	54
Produkt si podává více listů papíru najednou .....	54

Odstraňování uvíznutého papíru .....	55
Úvod .....	55
Místa uvíznutého papíru .....	55
Častá nebo opakující se uvíznutí papíru .....	56
Odstranění papíru uvíznutého ve vstupním zásobníku .....	57
Odstranění papíru uvíznutého uvnitř produktu .....	59
Odstranění papíru uvíznutého ve výstupním prostoru .....	60
Zlepšení kvality tisku .....	61
Úvod .....	61
Znovu vytiskněte dokument .....	61
Zkontrolujte hladinu toneru .....	61
Aktualizujte firmware tiskárny .....	61
Tisk z jiné aplikace .....	61
Zkontrolujte nastavení typu papíru a kvality tisku pro danou tiskovou úlohu .....	61
Kontrola typu papíru vloženého do tiskárny .....	62
Kontrola nastavení typu papíru a kvality tisku (systém Windows) .....	62
Kontrola nastavení typu papíru a kvality tisku (systém OS X) .....	62
Prohlédnutí zobrazovacího válce .....	63
Kontrola papíru a prostředí tisku .....	63
1. krok: Používejte papír, který vyhovuje specifikacím společnosti HP .....	63
2. krok: Kontrola prostředí .....	63
Úprava hustoty tisku .....	64
Řešení problémů s kvalitou tisku .....	65
Řešení problémů s bezdrátovou sítí .....	70
Úvod .....	70
Kontrolní seznam pro bezdrátové připojení .....	70
Provedení diagnostického testu bezdrátové sítě .....	71
Tiskárna netiskne po dokončení konfigurace bezdrátového připojení .....	71
Tiskárna netiskne a počítač má nainstalovány bránu firewall od jiného poskytovatele .....	72
Bezdrátové připojení nefunguje po přesunu bezdrátového směrovače nebo tiskárny .....	72
K bezdrátové tiskárně se nemůže připojit více zařízení (Wi-Fi Direct) .....	72
Při připojení k síti VPN dochází ke ztrátě komunikace bezdrátové tiskárny .....	73
Síť se nezobrazuje v seznamu bezdrátových sítí .....	73
Bezdrátová síť nefunguje .....	73
Omezení rušení v bezdrátové síti .....	73
Řešení problémů s ethernetovým připojením .....	75
<b>Dodatek A Technické údaje tiskárny .....</b>	<b>77</b>
Technické specifikace .....	78
Podporované operační systémy .....	79
Rozměry tiskárny .....	81

Spotřeba energie, elektrické údaje a akustické emise .....	82
Rozsah provozního prostředí .....	83
Výstražné ikony .....	84
laserové záření .....	85

## **Dodatek B Servis a podpora ..... 87**

Prohlášení společnosti HP o omezené záruce .....	88
Velká Británie, Irsko a Malta .....	90
Rakousko, Belgie, Německo a Lucembursko .....	90
Belgie, Francie a Lucembursko .....	91
Itálie .....	92
Španělsko .....	92
Dánsko .....	93
Norsko .....	93
Švédsko .....	93
Portugalsko .....	94
Řecko a Kypr .....	94
Maďarsko .....	94
Česká republika .....	95
Slovensko .....	95
Polsko .....	95
Bulharsko .....	96
Rumunsko .....	96
Belgie a Nizozemsko .....	96
Finsko .....	97
Slovinsko .....	97
Chorvatsko .....	97
Lotyšsko .....	97
Litva .....	98
Estonsko .....	98
Rusko .....	98
Záruka HP Premium Protection: prohlášení o omezené záruce u produktů Neverstop, Souprava pro doplnění toneru a Souprava zobrazovacího válce HP Laser .....	99
Zásady společnosti HP týkající se spotřebních materiálů od jiného výrobce .....	100
Webová stránka HP zaměřená na ochranu proti padělatelství .....	101
Data uložená na Soupravě HP pro doplnění toneru a Soupravě zobrazovacího válce HP Laser .....	102
Licenční smlouva s koncovým uživatelem .....	103
Záruční servis pro opravy provedené zákazníkem .....	108
Podpora zákazníků .....	109

<b>Dodatek C Program pro kontrolu ochrany životního prostředí .....</b>	<b>111</b>
Ochrana životního prostředí .....	112
Tvorba ozónu .....	112
Spotřeba elektrické energie .....	112
Použití papíru .....	113
Plasty .....	113
tiskový materiál HP Neverstop .....	113
Papír .....	113
Materiálová omezení .....	113
Informace o akumulátoru .....	114
Likvidace vyřazených zařízení uživatelem (pro území EU a Indie) .....	115
Recyklace elektronického hardwaru .....	115
Informace o recyklaci hardwaru (pro území Brazílie) .....	116
Chemické látky .....	116
Údaje o napájení produktu podle nařízení komise EU 1275/2008 .....	116
Uživatelské informace o certifikátu SEPA Ecolabel pro Čínu .....	117
Regulace zavedení štítku China Energy pro tiskárny, faxy a kopírky .....	117
Prohlášení o omezení používání nebezpečných látek (Indie) .....	117
WEEE (Turecko) .....	117
Tabulka nebezpečných látek/prvků a jejich obsahu (Čína) .....	117
Bezpečnostní list .....	118
EPEAT .....	118
Prohlášení o současném stavu značení látek podléhajících omezení (Tchaj-wan) .....	119
Více informací .....	121
<b>Dodatek D Informace o předpisech .....</b>	<b>123</b>
Prohlášení týkající se předpisů .....	124
Poznámka o předpisech pro Evropskou unii .....	124
Kontrolní identifikační číslo modelu .....	124
Nařízení FCC .....	124
Kanada – Prohlášení o souladu se standardem ICES-003 .....	125
Pokyny k napájecímu kabelu .....	125
Bezpečnostní zásady při práci s laserem .....	125
Prohlášení o bezpečnostních zásadách používání laseru pro Finsko .....	125
Prohlášení pro severské země (Dánsko, Finsko, Norsko, Švédsko) .....	126
Eurásie (Arménie, Bělorusko, Kazachstán, Kyrgyzstán, Rusko) .....	126
Производитель и дата производства .....	126
Өндіруші және өндіру мерзімі .....	126
Местные представители .....	127
Жергілікті өкілдіктері .....	127
Prohlášení o bezdrátových sítích .....	128

Prohlášení o kompatibilitě se směrnicemi FCC pro Spojené státy americké .....	128
Ustanovení ANATEL pro Brazílii .....	128
Kanadské prohlášení .....	128
Products with 5 GHz Operation Industry of Canada .....	128
Vystavení radiaci na rádiové frekvenci (Kanada) .....	128
Poznámka o předpisech pro Evropskou unii .....	129
Upozornění pro použití v Rusku .....	129
Prohlášení pro Mexiko .....	129
Symbol kabelové nebo bezdrátové telekomunikace pro Vietnam pro schválené produkty typu ICTQC .....	129

<b>Rejstřík .....</b>	<b>131</b>
-----------------------	------------



---

# 1 Začínáme

- [Pohledy na tiskárnu](#)
- [Funkce ovládacího panelu](#)
- [Tisk, kopírování, skenování a odstraňování problémů pomocí aplikace HP Smart](#)

## Pohledy na tiskárnu

- [Pohled na tiskárnu zepředu](#)
- [Pohled na tiskárnu zezadu](#)

### Pohled na tiskárnu zepředu

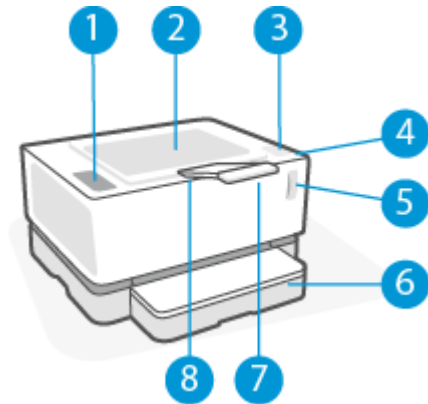

1	Ovládací panel
2	Výstupní zásobník
3	Slot pro doplnění toneru
4	Kontrolka stavu doplnění
5	Indikátor hladiny toneru
6	Vstupní zásobník
7	Nástavec výstupní přihrádky
8	Prohlubeň pro prsty

### Pohled na tiskárnu zezadu

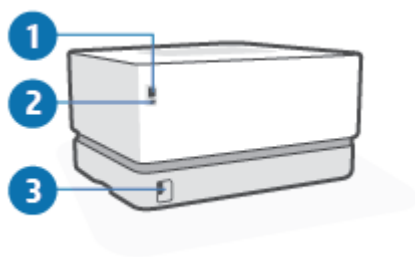





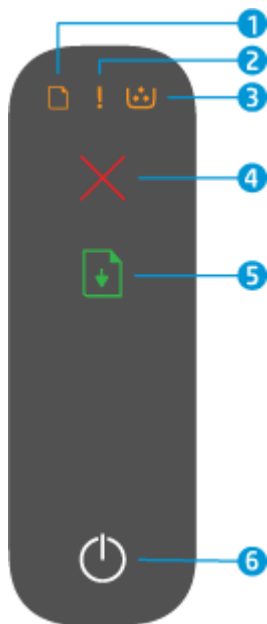

1	Port sítě Ethernet (pouze modely s rozhraním Ethernet)
2	Port USB
3	Připojení ke zdroji napájení

# Funkce ovládacího panelu







## Základní modely

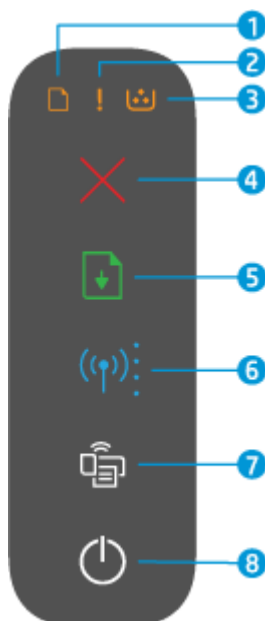



1	Kontrolka papíru 	Když zahájíte úlohu tisku nebo kopírování, kontrolka papíru bliká, jestliže ve vstupním zásobníku není papír. Kontrolka nepřerušovaně svítí, když došlo k chybě papíru.
2	Výstražná kontrolka 	Výstražná kontrolka bliká, když tiskárna vyžaduje pozornost uživatele. Kontrolka upozornění svítí, když dojde k provozní chybě.
3	Kontrolka zobrazovacího válce 	Když tato kontrolka nepřerušovaně svítí, znamená to, že se zobrazovací válec blíží konci své životnosti. Pokud navíc bliká výstražná kontrolka, došlo u zobrazovacího válce k potížím. Pokud kontrolka zobrazovacího válce bliká, bude nutné před pokračováním v tisku zobrazovací válec vyměnit.
4	Tlačítko Zrušit 	Stisknutím tohoto tlačítka zrušíte úlohu.
5	Tlačítko Pokračovat 	Stisknutím tohoto tlačítka provedete následující akce: <ul style="list-style-type: none"><li>• Je-li tiskárna ve stavu chyby nebo výzvy a kontrolka Pokračovat svítí, stisknutím tlačítka chybu odstraní a budete pokračovat v tisku.</li><li>• V režimu ručního oboustranného tisku zahájíte stisknutím tlačítka tisk na zadní stranu dokumentu.</li><li>• Chcete-li vytisknout konfigurační stránku, podržte tlačítko po dobu 3 sekund.</li></ul>
6	Tlačítko napájení / kontrolka připravenosti 	Tlačítko použijte k zapnutí nebo vypnutí tiskárny. Kontrolka připravenosti svítí, když je tiskárna připravena k tisku. Bliká během příjmu tiskových dat a je zhasnutá v režimu spánku tiskárny.

## Bezdrátové modely



1	Kontrolka papíru 	Kontrolka papíru bliká, když ve vstupním zásobníku není papír, a svítí (souvisle), když dojde k chybě papíru.
2	Výstražná kontrolka 	Výstražná kontrolka bliká, když tiskárna vyžaduje pozornost uživatele. Kontrolka upozornění svítí, když dojde k provozní chybě.
3	Kontrolka zobrazovacího válce 	Když tato kontrolka nepřerušovaně svítí, znamená to, že se zobrazovací válec blíží konci své životnosti. Pokud navíc bliká výstražná kontrolka, došlo u zobrazovacího válce k potížím. Pokud kontrolka zobrazovacího válce bliká, bude nutné před pokračováním v tisku zobrazovací válec vyměnit.
4	Tlačítko Zrušit 	Stisknutím tohoto tlačítka zrušíte úlohu.
5	Tlačítko Pokračovat 	Stisknutím tohoto tlačítka provedete následující akce: <ul style="list-style-type: none"> <li>• Je-li tiskárna ve stavu chyby nebo výzvy a kontrolka Pokračovat svítí, stisknutím tlačítka chybu odstraníte a budete pokračovat v tisku.</li> <li>• V režimu ručního oboustranného tisku zahájíte stisknutím tlačítka tisk na zadní stranu dokumentu.</li> <li>• Chcete-li vytisknout konfigurační stránku, podržte tlačítko po dobu 3 sekund.</li> </ul>
6	Tlačítko a indikátor bezdrátového připojení 	Stiskněte toto tlačítko pro zapnutí a vypnutí funkce bezdrátového připojení.  Stiskněte a podržte tlačítko, když chcete konfigurovat připojení WPS.  Tlačítko bezdrátového připojení svítí souvisle modře, když je navázáno stabilní bezdrátové připojení. Když bliká modře, tiskárna je v režimu nastavování bezdrátového připojení nebo probíhá konfigurace WPS. Když svítí oranžově, tiskárna se nemůže připojit k bezdrátové síti nebo došlo k chybě WPS.

---

7	Tlačítko Wi-Fi Direct 	Stisknutím tohoto tlačítka můžete zapnout nebo vypnout funkci Wi-Fi Direct. Pokud toto tlačítko bliká, můžete s jeho pomocí dokončit připojení v režimu Wi-Fi Direct.
8	Tlačítko napájení / kontrolka připravenosti 	Tlačítko použijte k zapnutí nebo vypnutí tiskárny. Kontrolka připravenosti svítí, když je tiskárna připravena k tisku. Bliká během příjmu tiskových dat a je zhasnutá v režimu spánku tiskárny.

---

# Tisk, kopírování, skenování a odstraňování problémů pomocí aplikace HP Smart

Aplikace HP Smart pomáhá s nastavením, skenováním, tiskem, sdílením a správou tiskárny HP. Dokumenty a obrázky můžete sdílet pomocí e-mailu, textových zpráv a oblíbených služeb cloudu a sociálních médií (např. iCloud, Google Drive, Dropbox a Facebook). Nové tiskárny HP můžete rovněž nastavit tak, aby samy sledovaly a objednávaly spotřební materiál.

Aplikace HP Smart je kompatibilní s následujícími operačními systémy pro počítače a mobilní zařízení:

- iOS
- Android
- Windows 10
- Mac OS X 10.11 a novější



**POZNÁMKA:** Aplikace HP Smart nemusí být k dispozici ve všech jazycích. Některé funkce nemusejí být k dispozici u všech modelů tiskárny.

## Instalace aplikace HP Smart

- ▲ Chcete-li nainstalovat aplikaci do zařízení, přejděte na stránku [123.hp.com](https://123.hp.com) a postupujte podle pokynů na obrazovce pro otevření obchodu s aplikacemi pro vaše zařízení.

## Otevření aplikace HP Smart v počítači se systémem Windows 10

- ▲ Po nainstalování aplikace HP Smart na stolním počítači klikněte na **Start** a potom vyberte **HP Smart** v seznamu aplikací.

## Připojení tiskárny

- ▲ Přesvědčte se, že je zařízení připojeno ke stejné síti jako tiskárna. HP Smart následně automaticky detekuje tiskárnu.

## Více informací o aplikaci HP Smart

Další informace o používání aplikace HP Smart pro tisk, přístup k tiskovým funkcím a odstraňování problémů naleznete v části:

- **iOS/Android:** [www.hp.com/go/hpsmart-help](https://www.hp.com/go/hpsmart-help)
- **Windows 10:** [www.hp.com/go/hpsmartwin-help](https://www.hp.com/go/hpsmartwin-help)
- **Mac:** <http://www.hp.com/go/hpsmartmac-help>

---

## 2 Připojení tiskárny

- [Připojení k bezdrátové síti pomocí směrovače](#)
- [Nastavení bezdrátového připojení](#)
- [Připojení ke kabelové síti \(Ethernet\)](#)

Aktuální informace o připojení tiskárny a řešení problémů s připojením jsou dostupné online na stránkách podpory HP. Naleznete tam například tato témata:

- Přečtěte si více informací o konfiguraci sítě a tiskárny pro potřeby bezdrátového tisku. [Více informací získáte kliknutím sem.](#)
- Zjistěte, jak najít nastavení zabezpečení sítě: [Kliknutím sem získáte více informací online.](#)
- Získejte informace o softwaru HP Print and Scan Doctor: [Více informací získáte klepnutím sem.](#)



**POZNÁMKA:** Tento nástroj je dostupný pouze pro operační systém Windows.

- Pomocí nástroje [HP online řešení problémů s firewallem](#) můžete zjistit, jestli firewall nebo antivirový program neblokuje připojení počítače k tiskárně, a najít řešení.

## Připojení k bezdrátové síti pomocí směrovače

 **POZNÁMKA:** Tato část se týká pouze bezdrátových modelů tiskárny.

 **POZNÁMKA:** Než budete pokračovat s touto částí, zkontrolujte, že tiskárna není připojena k počítači pomocí kabelu USB nebo Ethernet. NE

## Připojení tiskárny k bezdrátové síti pomocí funkce WPS (Wi-Fi Protected Setup)

Pro připojení tiskárny k bezdrátové síti pomocí funkce WPS platí následující požadavky:

- Bezdrátovou síť 802.11b/g/n obsahující bezdrátový směrovač či přístupový bod s aktivovaným WPS.

 **POZNÁMKA:** Tiskárna podporuje pouze 2,4GHz připojení.

- K bezdrátové síti musí být připojen počítač, ke kterému chcete tiskárnu připojit; v počítači musí být nainstalován software tiskárny HP.

Máte-li směrovač, který podporuje technologii WPS a je vybavený tlačítkem WPS, pokračujte podle **postupu pomocí tlačítka**.

### Použití metody konfigurace tlačítkem (PBC)

1. Stiskněte tlačítko bezdrátového připojení () a podržte jej alespoň tři sekundy pro spuštění metody WPS pomocí tlačítka.
2. Stiskněte na směrovači tlačítko WPS.

 **POZNÁMKA:** V produktu se spustí přibližně dvouminutový časový úsek, po který bude bezdrátové připojení aktivní.

## Připojení tiskárny k bezdrátové síti pomocí softwaru HP software tiskárny

Pro připojení tiskárny k integrované bezdrátové síti WLAN 802.11 platí následující podmínky:

- Bezdrátovou síť 802.11b/g/n obsahující bezdrátový směrovač či přístupový bod.

 **POZNÁMKA:** Tiskárna podporuje pouze 2,4GHz připojení.

- K bezdrátové síti musí být připojen počítač, ke kterému chcete tiskárnu připojit.
- Název sítě (SSID).
- Klíč WEP, heslo WPA (je-li potřeba).

### Připojení tiskárny pomocí softwaru tiskárny HP

1. Postupujte podle toho, zda již máte nainstalovaný software tiskárny HP, či nikoli:

#### **Pokud jste v počítači nenainstalovali software tiskárny HP**

- a. Na stránce [www.support.hp.com](http://www.support.hp.com) si stáhněte a nainstalujte software tiskárny.
- b. Postupujte podle pokynů na obrazovce.



### Pokud jste v počítači nainstalovali software tiskárny HP

- a. Otevřete software tiskárny.
  - b. V softwaru software tiskárny klikněte na možnost **Nástroje**.
  - c. Klikněte na položku **Nastavení a software zařízení**.
  - d. Klikněte na možnost **Připojit nové zařízení** a postupujte podle pokynů na obrazovce.
2. Po úspěšném dokončení tisku začne tlačítko bezdrátového připojení  svítit modře.

## Bezdrátové připojení bez směrovače

 **POZNÁMKA:** Tato část se týká pouze bezdrátových modelů tiskárny.

 **POZNÁMKA:** Než budete pokračovat s touto částí, zkontrolujte, že tiskárna není připojena k počítači pomocí kabelu USB nebo Ethernet.

Pomocí funkce Wi-Fi Direct můžete tisknout bezdrátově z počítače, telefonu smartphone, tabletu nebo jiného zařízení s podporou bezdrátového připojení bez nutnosti se připojovat ke stávající bezdrátové síti.

### Pokyny k použití funkce Wi-Fi Direct

- Ověřte, zda je v počítači nebo mobilním zařízení nainstalován potřebný software.
  - Chcete-li tisknout z počítače, je třeba nainstalovat software tiskárny HP.

Pokud jste v počítači nainstalovali software pro tiskárnu HP, připojte se nejprve pomocí funkce Wi-Fi Direct a software tiskárny nainstalujte. Až vám software tiskárny zobrazí dotaz na typ připojení, vyberte možnost **Bezdrátové**.
  - Chcete-li tisknout z mobilního zařízení, je třeba nainstalovat kompatibilní tiskovou aplikaci. Další informace naleznete na webu HP Mobile Printing na adrese [www.hp.com/go/mobileprinting](http://www.hp.com/go/mobileprinting). Pokud ve vaší zemi/oblasti nebo jazyce není k dispozici místní verze tohoto webu, můžete být přesměrováni na web jiné země/oblasti nebo v jiném jazyce.
- Zkontrolujte, zda je funkce Wi-Fi Direct tiskárny zapnuta.
- Jedno připojení funkce Wi-Fi Direct může využívat až pět počítačů a mobilních zařízení.
- Wi-Fi Direct lze používat bez ohledu na to, zda je tiskárna připojená k síti pomocí bezdrátového připojení nebo ne.
- Funkci Wi-Fi Direct nelze používat k připojení počítače, mobilního zařízení nebo tiskárny k Internetu.
- Další informace o nastavení připojení Wi-Fi Direct najdete na adrese [www.hp.com/go/wpc-wirelessdirect](http://www.hp.com/go/wpc-wirelessdirect).

### Zapnutí nebo vypnutí funkce Wi-Fi Direct z ovládacího panelu

▲ Na ovládacím panelu tiskárny stiskněte tlačítko Wi-Fi Direct .

Když je zapnutá funkce Wi-Fi Direct, tlačítko Wi-Fi Direct  svítí bíle.

## Nastavení zabezpečení připojení Wi-Fi Direct

- Pokud je zabezpečení připojení Wi-Fi Direct tiskárny nastaveno na hodnotu **Automaticky**, je heslo funkce Wi-Fi Direct nastaveno na 12345678 a nelze je změnit.
- Pokud je nastavení zabezpečení připojení Wi-Fi Direct tiskárny **Ruční**, je nutné pomocí následujícího postupu připojit tiskárnu k mobilnímu zařízení nebo počítači.
  - Pokud tlačítko Wi-Fi Direct  bliká, stiskněte jej.
  - Tiskárna vytiskne stránku s kódem PIN. Ten použijte k dokončení připojení k zařízení.



### TIP:

- Můžete také zapnout Wi-Fi Direct nebo změnit Wi-Fi Direct nastavení zabezpečení připojení z EWS.
- Chcete-li zjistit název a heslo pro připojení Wi-Fi Direct, po dobu 3 sekund stiskněte a podržte tlačítko Pokračovat . Vytiskne se zpráva o konfiguraci.

## Tisk z mobilního zařízení s podporou bezdrátového připojení, které podporuje funkci Wi-Fi Direct



**POZNÁMKA:** Nabídka dostupných metod bezdrátového připojení závisí na operačním systému vašeho mobilního zařízení. Další informace naleznete na stránce [www.hp.com/go/wpc-wirelessdirect](http://www.hp.com/go/wpc-wirelessdirect).

Do mobilního zařízení je třeba nainstalovat nejnovější verzi modulu HP Print Service Plugin (pokud používáte zařízení se systémem Android). Tento modul lze stáhnout z obchodu s aplikacemi Google Play.

1. Ověřte, zda jste v tiskárně zapnuli funkci Wi-Fi Direct.
2. Zapněte funkci Wi-Fi Direct ve svém mobilním zařízení. Další informace naleznete v dokumentaci dodávané s mobilním zařízením.
3. V mobilním zařízení vyberte dokument v aplikaci podporující tisk a poté vyberte možnost vytisknout dokument.  
Zobrazí se seznam dostupných tiskáren.
4. V seznamu dostupných tiskáren zvolte název Wi-Fi Direct.
5. Vytiskněte dokument.

## Tisk z mobilního zařízení s podporou bezdrátového připojení, které nepodporuje funkci Wi-Fi Direct



**POZNÁMKA:** Nabídka dostupných metod bezdrátového připojení závisí na operačním systému vašeho mobilního zařízení. Další informace naleznete na stránce [www.hp.com/go/wpc-wirelessdirect](http://www.hp.com/go/wpc-wirelessdirect).

Ověřte, zda jste v mobilním zařízení nainstalovali kompatibilní tiskovou aplikaci. Další informace naleznete na webu HP Mobile Printing na adrese [www.hp.com/go/mobileprinting](http://www.hp.com/go/mobileprinting). Pokud ve vaší zemi/oblasti nebo jazyce není k dispozici místní verze tohoto webu, můžete být přesměrováni na web jiné země/oblasti nebo v jiném jazyce.

1. Ověřte, zda jste v tiskárně zapnuli funkci Wi-Fi Direct.
2. V mobilním zařízení zapněte připojení Wi-Fi. Další informace naleznete v dokumentaci dodávané s mobilním zařízením.



---

**POZNÁMKA:** Pokud mobilní zařízení připojení WI-Fi nepodporuje, nebude možné funkci Wi-Fi Direct používat.

---

3. Prostřednictvím mobilního zařízení se připojte k nové síti. Použijte postup, který běžně používáte pro připojení k nové bezdrátové síti nebo aktivnímu bodu. V zobrazeném seznamu bezdrátových sítí vyberte název Wi-Fi Direct. Název sítě vychází z názvu tiskárny.

Na výzvu zadejte heslo Wi-Fi Direct.

4. Vytiskněte dokument.

### Tisk z počítače s podporou bezdrátového připojení

1. Ověřte, zda jste v tiskárně zapnuli funkci Wi-Fi Direct.
2. Zapněte v počítači připojení Wi-Fi. Další informace naleznete v dokumentaci dodávané společně s počítačem.



---

**POZNÁMKA:** Pokud počítač připojení Wi-Fi nepodporuje, nebude možné funkci Wi-Fi Direct používat.

---

3. Prostřednictvím počítače se připojte k nové síti. Použijte postup, který běžně používáte pro připojení k nové bezdrátové síti nebo aktivnímu bodu. V zobrazeném seznamu bezdrátových sítí vyberte název Wi-Fi Direct. Název sítě vychází z názvu tiskárny.

Na výzvu zadejte heslo Wi-Fi Direct.

4. Vytiskněte dokument.



# Nastavení bezdrátového připojení

 **POZNÁMKA:** Tato část se týká pouze bezdrátových modelů tiskárny.



 **POZNÁMKA:** Než budete pokračovat s touto částí, zkontrolujte, že tiskárna není připojena k počítači pomocí kabelu USB nebo Ethernet.

## Zapnutí nebo vypnutí bezdrátového připojení tiskárny

Chcete-li zapnout nebo vypnout bezdrátové připojení tiskárny, stiskněte tlačítko bezdrátového připojení .

- Pokud je tiskárna připojena k bezdrátové síti, bude tlačítko bezdrátového připojení  svítit modře.
- Pokud je bezdrátové připojení vypnuto, tlačítko bezdrátového připojení  nesvítí.

## Obnovení nastavení sítě na výchozí hodnoty

- Současně stiskněte a nejméně 3 sekundy podržte tlačítka bezdrátového připojení  a zrušení . Tiskárna se restartuje a pak začne kontrolka bezdrátového připojení  blikat modře, což znamená, že je tiskárna v režimu nastavení Automatické připojování k bezdrátové síti (AWC). Podle potřeby můžete nastavit bezdrátové připojení tiskárny k zařízení.

## Připojení ke kabelové síti (Ethernet)



**POZNÁMKA:** Tato část se týká pouze modelů tiskáren s připojením Ethernet.

---

1. Ujistěte se, že máte síťový směrovač s volnými porty Ethernet.
2. Zkontrolujte, že je počítač připojen k internetu.
3. Připojte kabel Ethernet k portu Ethernet  na zadní straně tiskárny.
4. Připojte druhý konec kabelu Ethernet k volnému portu ve směrovači.
5. Otevřete stránku [123.hp.com](https://123.hp.com) a stáhněte si software tiskárny.
6. Spusťte software a dokončete instalaci.



---

## 3 Konfigurace tiskárny

- [Konfigurace tiskárny pomocí rozhraní HP Embedded Web Server \(EWS\) a nástroje HP Device Toolbox \(Windows\)](#)
- [Aktualizace firmwaru](#)
- [Změna typu připojení tiskárny \(Windows 7\)](#)

# Konfigurace tiskárny pomocí rozhraní HP Embedded Web Server (EWS) a nástroje HP Device Toolbox (Windows)

Rozhraní HP Embedded Web Server použijte ke správě funkcí tisku z počítače.

- Zobrazení informací o stavu tiskárny
- Určení zbývajících doby životnosti spotřebního materiálu a objednání nového
- Přijetí informací o událostech tiskárny a spotřebního materiálu
- Zobrazení a změna konfigurace sítě

Rozhraní HP Embedded Web Server se používá v situaci, kdy je tiskárna připojena k počítači v síti využívající IP adresu nebo prostřednictvím kabelu USB. Rozhraní HP Embedded Web Server nepodporuje připojení tiskárny založená na technologii IPX. Nepotřebujete internetové připojení, abyste mohli otevřít a používat integrovaný webový server HP.

Když je tiskárna připojena k síti, můžete se připojit k rozhraní HP Embedded Web Server – bude dostupné automaticky.

Když je tiskárna připojena přes rozhraní USB (nepřipojena k síti), pro připojení k rozhraní HP Embedded Web Server použijte software HP Device Toolbox.

---

 **POZNÁMKA:** Když je tiskárna připojena k počítači se systémem Windows přes rozhraní USB, je nutné k připojení k rozhraní HP Embedded Web Server použít software HP Device Toolbox. Software HP Device Toolbox je k dispozici pouze po instalaci plné verze softwaru tiskárny. V závislosti na způsobu připojení tiskárny nemusí být některé funkce dostupné. Pokud je tiskárna připojena k počítači se systémem Windows prostřednictvím sítě nebo je připojena k počítači Mac, další software k propojení k rozhraní EWS nebude zapotřebí.

---

 **POZNÁMKA:** Rozhraní HP Embedded Web Server není přístupné za síťovou branou firewall.

---

## Přístup k rozhraní Embedded Web Server (EWS) a jeho použití

Následující část poskytuje pokyny pro přístup k rozhraní HP Embedded Web Server a pohyb v něm.

### Otevření rozhraní HP Embedded Web Server (EWS) ze softwaru (Windows 7)

---

 **POZNÁMKA:** Nástroj HP Printer Assistant je součástí softwaru tiskárny HP pro operační systémy Windows 7. Navštivte [stránku podpory produktů](#), kde naleznete software dostupný pro vaši tiskárnu a operační systém.

---

1. Spusťte nástroj HP Printer Assistant.

Na ploše klikněte na tlačítko **Start**, vyberte možnost **Všechny programy**, klikněte na položku **HP**, klikněte na složku tiskárny a potom zvolte název tiskárny.



2. V nástroji HP Printer Assistant vyberte volbu **Tisk** a poté zvolte položku **HP Device Toolbox**.

### Otevření rozhraní HP Embedded Web Server (EWS) z webového prohlížeče

Následující postup vyžaduje připojení k síti.

1. Vytiskněte si konfigurační stránku a vyhledejte na ní adresu IP nebo název hostitele.



- a. Stiskněte a podržte tlačítko Pokračovat  po dobu tří sekund.
  - b. Uvolněte stisknutí tlačítka Pokračovat .
2. Otevřete webový prohlížeč a do řádku Adresa zapište adresu IP nebo název hostitele přesně tak, jak jsou uvedeny na konfigurační stránce tiskárny. Na klávesnici počítače stiskněte klávesu Enter. Otevře se ovládací panel serveru EWS.

 **POZNÁMKA:** Pokud se v okně webového prohlížeče zobrazí zpráva s upozorněním, že webová stránka nemusí být bezpečná, použijte volbu, pomocí které na stránku přejdete. Vstup na tuto webovou stránku neohrozí váš počítač.

## Otevření rozhraní HP Embedded Web Server (EWS) při využívání připojení Wi-Fi Direct

1. Nastavení připojení Wi-Fi Direct k Propojení zařízení s tiskárnou.
2. Otevřete webový prohlížeč, na řádek s adresou zadejte IP adresu 192 . 168 . 223 . 1 a stiskněte klávesu Enter. Otevře se ovládací panel serveru EWS.

 **POZNÁMKA:** Pokud se v okně webového prohlížeče zobrazí zpráva s upozorněním, že webová stránka nemusí být bezpečná, použijte volbu, pomocí které na stránku přejdete. Vstup na tuto webovou stránku neohrozí váš počítač.

## Pohyb v rozhraní HP Embedded Web Server

Tabulka dole uvádí souhrn funkcí dostupných v rozhraní HP Embedded Web Server.

**Tabulka 3-1 Možnosti rozhraní HP Embedded Web Server**

Karta nebo sekce	Popis
<p>Karta <b>Domů</b></p> <p>Uvádí informace o tiskárně, jejím stavu a konfiguraci.</p>	<ul style="list-style-type: none"> <li>• <b>Stav zařízení:</b> Zobrazuje stav tiskárny a odhad zbývajících životnosti spotřebního materiálu HP v procentech.</li> <li>• <b>Stav spotřebního materiálu:</b> Zobrazuje odhad zbývajících životnosti spotřebního materiálu HP v procentech. Skutečná zbývajících životnost se může lišit. Doporučujeme, abyste měli k dispozici náhradní spotřební materiál, pokud by kvalita tisku nebyla již déle přijatelná. Spotřební materiál není třeba vyměňovat, dokud je kvalita tisku přijatelná.</li> <li>• <b>Konfigurace zařízení:</b> Zobrazuje informace z konfigurační stránky tiskárny a další konfiguraci zařízení.</li> <li>• <b>Přehled sítě</b> Zobrazuje informace ze síťové konfigurační stránky tiskárny a další konfiguraci sítě.</li> <li>• <b>Protokol událostí:</b> Zobrazuje seznam všech událostí a chyb tiskárny.</li> <li>• <b>Licence open source</b> Zobrazuje souhrn licencí pro softwarové programy open source, které lze s tiskárnou použít.</li> </ul>

**Tabulka 3-1 Možnosti rozhraní HP Embedded Web Server (pokračování)**

Karta nebo sekce	Popis
Karta <b>Systém</b>  Poskytuje možnost konfigurace tiskárny z počítače.	<ul style="list-style-type: none"><li>• <b>Informace o zařízení:</b> Poskytuje základní informace o tiskárně a společnosti.</li><li>• <b>Nastavení papíru:</b> Změna výchozího nastavení práce s papírem v tiskárně.</li><li>• <b>Nastavení energie:</b> Mění výchozí časy pro přechod do režimu spánku / automatického vypnutí nebo automatické vypnutí.</li><li>• <b>Nastavení systému:</b> Mění výchozí systémová nastavení tiskárny.</li><li>• <b>Služba:</b> Umožňuje provádět úpravy dle okolního prostředí, jako je vlhkost a nadmořská výška, řídit tiskový režim archivace, měnit rychlost USB a obnovit výchozí tovární nastavení.</li><li>• <b>Správa:</b> Nastavení nebo změna hesla tiskárny, povolení nebo zákaz příkazů pro přístup k zařízení PJJ, určení předvoleb kontroly podpisu pro aktualizaci firmwaru.</li></ul> <p><b>POZNÁMKA:</b> Karta <b>Systém</b> může být chráněna heslem. Je-li tiskárna v síti, vždy se obraťte na správce, než provedete změnu nastavení na této kartě.</p>
Karta <b>Síť</b>  (Pouze modely tiskáren se síťovým připojením)  Umožňuje měnit nastavení sítě z počítače nebo mobilního zařízení.	<p>Správci sítě mohou tuto kartu použít k ovládní nastavení tiskárny souvisejících se sítí, když je připojena k síti s adresami IP. Umožňuje správcům sítě nastavit funkci bezdrátového tisku a služby Google Cloud Print.</p> <p><b>POZNÁMKA:</b> Karta <b>Síť</b> může být chráněna heslem. Je-li tiskárna v síti, vždy se obraťte na správce, než provedete změnu nastavení na této kartě.</p>

## Konfigurace nastavení sítě IP

Následující části použijte ke konfiguraci síťových nastavení tiskárny.

### Zobrazení nebo změna nastavení sítě

Pomocí vestavěného webového serveru (EWS) HP můžete zobrazit nebo změnit nastavení konfigurace adresy IP.

1. Otevřete rozhraní HP Embedded Web Server (EWS).
2. Kliknutím na kartu **Síť** zjistíte informace o síti. Podle přání změňte nastavení.

### Přejmenování tiskárny v síti

Chcete-li tiskárnu v síti přejmenovat, aby ji bylo možné jednoznačně rozpoznat, použijte rozhraní HP Embedded Web Server.

1. Otevřete rozhraní HP Embedded Web Server (EWS).
2. Otevřete kartu **Systém**.
3. Na stránce **Informace o zařízení** se výchozí název tiskárny nachází v poli **Popis zařízení**. Tento název můžete změnit, aby bylo možné tiskárnu jednoznačně rozpoznat.



**POZNÁMKA:** Vyplnění ostatních polí na stránce je volitelné.

4. Změny uložíte kliknutím na tlačítko **Použít**.

## Ruční konfigurace parametrů TCP/IP protokolu IPv4

Pomocí EWS můžete ručně nastavit adresu IPv4, masku podsítě a výchozí bránu.

1. Otevřete rozhraní HP Embedded Web Server (EWS).
2. Na kartě **Sít** klikněte na položku **Konfigurace IPv4** v levém navigačním panelu.
3. Z rozevírací nabídky **Preferovaná metoda IP adresy** vyberte možnost **Ručně** a poté upravte nastavení IPv4.
4. Klikněte na tlačítko **Použít**.

## Přidělení nebo změna hesla systému pomocí rozhraní HP Embedded Web Server

Přidělte heslo správce pro přístup k tiskárně a rozhraní HP Embedded Web Server, aby uživatelé bez oprávnění nemohli měnit nastavení tiskárny.

1. Otevřete rozhraní HP Embedded Web Server (EWS).
2. Na kartě **Systém** klikněte na položku **Správa** v levém navigačním panelu.
3. V části s označením **Zabezpečení produktu** zadejte heslo do pole **Heslo**.
4. Zadejte heslo znovu do pole **Potvrzení hesla**.
5. Klikněte na tlačítko **Použít**.



**POZNÁMKA:** Heslo si poznačte a uložte ho na bezpečné místo.

## Změna nastavení úspory energie

Tiskárna obsahuje několik úsporných funkcí, které šetří energii i spotřební materiál.

### Nastavení spánku / automatického vypnutí v případě nečinnosti

Použijte EWS k nastavení doby nečinnosti, po které se tiskárna přepne do režimu spánku.

Pomocí následujícího postupu změníte nastavení spánku / automatického vypnutí po určité době nečinnosti:

1. Otevřete rozhraní HP Embedded Web Server (EWS).
  - Použijte aplikaci HP Smart pro přístup k rozhraní EWS, je-li k dispozici.
  - Použijte aplikaci HP Printer Assistant pro systémy Windows 7.
  - Stisknutím a podržením tlačítka Pokračovat  vytiskněte konfigurační stránku. Přejděte k adrese IP uvedené na konfigurační stránce tiskárny.



**POZNÁMKA:** Pokud se zobrazí zpráva s upozorněním, že webová stránka nemusí být bezpečná, použijte volbu, pomocí které na stránku přejdete. Vstup na tuto webovou stránku neohrozí váš počítač.

2. Klikněte na kartu **Systém** a poté vyberte možnost **Nastavení energie**.
3. V rozevírací nabídce **Spánek / automatické vypnutí při nečinnosti** vyberte dobu prodlevy.
4. Klikněte na tlačítko **Použít**.

## Nastavuje volbu Vypnutí při nečinnosti a konfiguruje tiskárnu tak, aby její spotřeba energie byla 1 watt nebo méně

Použijte EWS k nastavení doby, po které se tiskárna vypne.

---

 **POZNÁMKA:** Když se tiskárna vypne, spotřeba energie je 1 watt nebo méně.

---

Pomocí následujícího postupu změníte nastavení vypnutí po určité době nečinnosti:

1. Otevřete rozhraní HP Embedded Web Server (EWS).
  - Použijte aplikaci HP Smart pro přístup k rozhraní EWS, je-li k dispozici.
  - Použijte aplikaci HP Printer Assistant pro systémy Windows 7.
  - Stisknutím a podržením tlačítka Pokračovat  vytiskněte konfigurační stránku. Přejděte k adrese IP uvedené na konfigurační stránce tiskárny.

---

 **POZNÁMKA:** Pokud se zobrazí zpráva s upozorněním, že webová stránka nemusí být bezpečná, použijte volbu, pomocí které na stránku přejdete. Vstup na tuto webovou stránku neohrozí váš počítač.

---

2. Klikněte na kartu **Systém** a poté vyberte možnost **Nastavení energie**.
3. V rozevírací nabídce **Vypnutí při nečinnosti** vyberte dobu prodlevy.

---

 **POZNÁMKA:** Výchozí hodnota je **4 hodiny**.

---

4. Klikněte na tlačítko **Použít**.

## Nastavení vypnutí po prodlevě

Pomocí EWS zvolte, zda má tiskárna odložit vypnutí, když se stiskne tlačítko napájení .

Pomocí následujícího postupu změníte nastavení odložení vypnutí:

1. Otevřete rozhraní HP Embedded Web Server (EWS).
  - Použijte aplikaci HP Smart pro přístup k rozhraní EWS, je-li k dispozici.
  - Použijte aplikaci HP Printer Assistant pro systémy Windows 7.
  - Stisknutím a podržením tlačítka Pokračovat  vytiskněte konfigurační stránku. Přejděte k adrese IP uvedené na konfigurační stránce tiskárny.

---

 **POZNÁMKA:** Pokud se zobrazí zpráva s upozorněním, že webová stránka nemusí být bezpečná, použijte volbu, pomocí které na stránku přejdete. Vstup na tuto webovou stránku neohrozí váš počítač.

---

2. Klikněte na kartu **Systém** a poté vyberte možnost **Nastavení energie**.
3. Označte volbu **Odložit, když jsou porty aktivní** nebo její označení zrušte.

---

 **POZNÁMKA:** Když je volba vybrána, tiskárna se nevypne, dokud budou všechny porty aktivní. Aktivní síťové připojení zabrání tiskárně ve vypnutí.

---

# Aktualizace firmwaru

Společnost HP nabízí periodické aktualizace tiskáren. Chcete-li aktualizovat firmware jedné tiskárny, použijte tento postup.

## Aktualizace firmwaru pomocí nástroje Firmware Update Utility

Pomocí tohoto postupu ručně stáhněte a nainstalujte nástroj Firmware Update Utility z webu HP.com.

---

 **POZNÁMKA:** Tato metoda je jediným způsobem aktualizace firmwaru dostupným pro tiskárny připojené k počítači kabelem USB. Funguje také u tiskáren připojených k síti.

 **POZNÁMKA:** Aby bylo možné tuto metodu použít, je třeba mít nainstalován ovladač tiskárny.

---

1. Přejděte na adresu [www.hp.com/go/support](http://www.hp.com/go/support), zvolte svou zemi/oblast a jazyk a poté klikněte na odkaz **Software a ovladače**.
2. Zadejte název tiskárny do vyhledávacího pole, stiskněte klávesu Enter a poté vyberte tiskárnu ze seznamu výsledků vyhledávání.
3. Vyberte operační systém.
4. V části **Firmware** vyhledejte položku **Firmware Update Utility**.
5. Klikněte na tlačítko **Stáhnout**, poté na tlačítko **Spustit** a pak znovu na tlačítko **Spustit**.
6. Když se nástroj spustí, vyberte tiskárnu z rozevřacího seznamu a poté klikněte na tlačítko **Odeslat firmware**.

---

 **POZNÁMKA:** Chcete-li vytisknout konfigurační stránku, abyste mohli ověřit nainstalovanou verzi firmwaru před procesem aktualizace nebo po něm, klikněte na tlačítko **Vytisknout konfiguraci**.

---

7. Instalaci dokončete podle pokynů na obrazovce a nástroj poté zavřete kliknutím na tlačítko **Konec**.

## Změna typu připojení tiskárny (Windows 7)

Pokud jste dříve nastavili USB, Ethernet nebo bezdrátové připojení a nyní chcete typ připojení změnit, můžete to provést v softwaru HP Printer Assistant.

---

 **POZNÁMKA:** K nastavení připojení typu Ethernet musíte mít model tiskárny podporující ethernetové připojení. K nastavení bezdrátového připojení musíte mít model tiskárny podporující bezdrátové připojení.

 **POZNÁMKA:** Nástroj HP Printer Assistant je součástí softwaru tiskárny HP pro operační systémy Windows 7. Navštivte [stránku podpory produktů](#), kde naleznete software dostupný pro vaši tiskárnu a operační systém.

---

1. Spusťte nástroj HP Printer Assistant.
  - Na ploše klikněte na tlačítko **Start**, vyberte možnost **Všechny programy**, klikněte na položku **HP**, klikněte na složku tiskárny a potom zvolte název tiskárny.
2. V aplikaci HP Printer Assistant vyberte možnost **Nástroje** v navigačním panelu a poté zvolte možnost **Nastavení zařízení a software**. Postupujte podle pokynů na obrazovce a nastavte připojení tiskárny k bezdrátové síti.
3. Postupujte podle pokynů na obrazovce pro typ připojení, které chcete nastavit.

## 4 Vložte médium

- [Nastavení vstupního zásobníku na různé formáty papíru](#)
- [Vložte papír](#)
- [Vložení a tisk obálek](#)
- [Vložení a tisk štítků](#)

### Nastavení vstupního zásobníku na různé formáty papíru

 **POZNÁMKA:** Tato kapitola se vztahuje pouze na modely tiskáren, které podporují papír formátu Legal a Oficio.

Některé modely tiskáren podporují papír formátu Legal a Oficio. Pokud váš model tiskárny podporuje tyto formáty papíru, budete muset změnit orientaci vodítka délky papíru, když přepínáte mezi velkými a malými formáty papíru.

Potřebujete-li zjistit, zda vaše tiskárna podporuje papír formátu Legal/Oficio, porovnejte vodítka délky papíru na vaší tiskárně s následujícími obrázky.

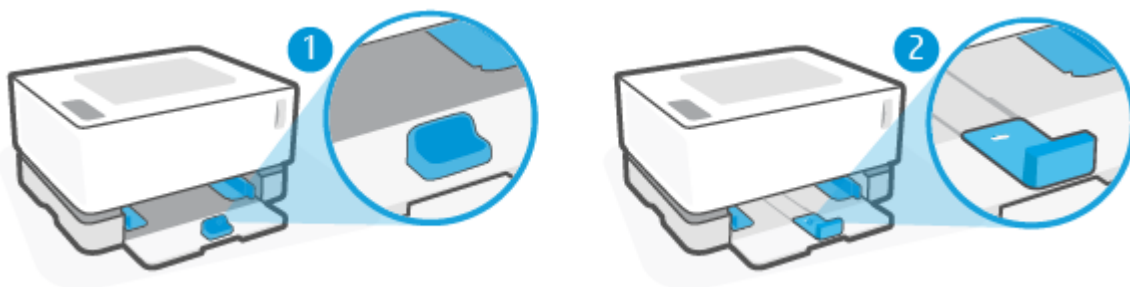

- |   |  |
|---|--|
| 1 | Tiskárna nepodporuje formát Legal/ Oficio. |
| 2 | Tiskárna podporuje formát Legal/ Oficio.   |

## Orientace vodítka papíru

- Chcete-li vložit papír formátu A4/Letter nebo větší, obálky nebo štítky, vodítko délky papíru musí být v této orientaci:

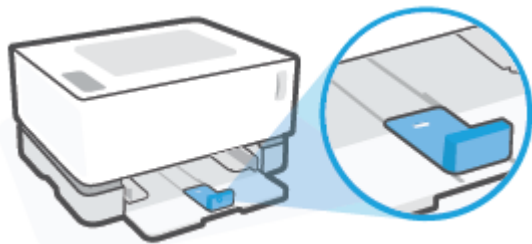

- Chcete-li vložit papír menšího formátu než A4/Letter, vodítko délky papíru musí být v této orientaci:

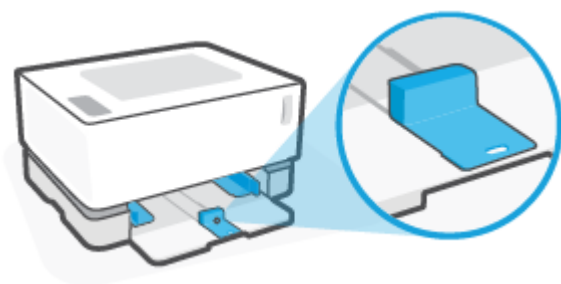

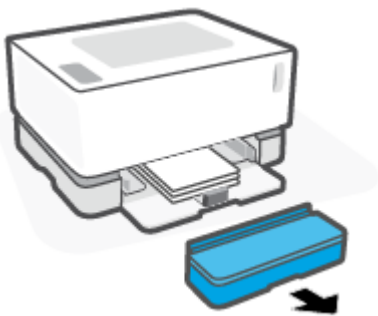

## Otočení vodítka délky papíru

1. V případě potřeby sundejte kryt vstupního zásobníku.

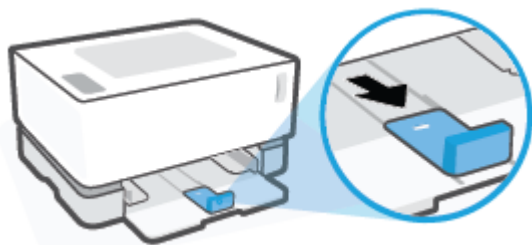

2. Vyměňte veškerý papír ze vstupního zásobníku.
3. Přesuňte vodítko délky papíru k vnějšímu okraji vstupního zásobníku.



 **POZNÁMKA:** Zde je vodítko zobrazeno ve správné orientaci pro papír formátu A4/Letter nebo větší.



4. Opatrně vyklepte vstupní zásobník vytáhněte jej z tiskárny.



5. Vysuňte vodítko délky papíru ze vstupního zásobníku, otočte jej a potom jej nasuňte zpět do dráhy v zásobníku.

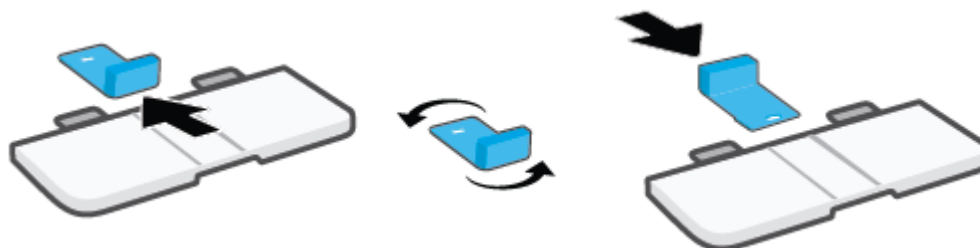

 **POZNÁMKA:** Vodítko je zobrazeno, když se otáčí pro nastavení na vkládání papíru menšího formátu než A4/Letter. Chcete-li vložit papír většího formátu, otočte vodítko opačným směrem.

6. Nasadte zpět vstupní zásobník.

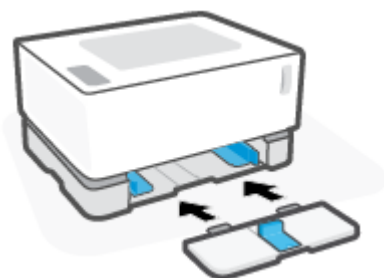

## Vložte papír

Následující informace popisují, jak vkládat papír do vstupního zásobníku.

 **POZNÁMKA:** Jak předejít uvíznutí papíru:

- Do vstupního zásobníku papír nikdy nevkládejte ani ho z něj neodebírejte během tisku.
- Před plněním vstupního zásobníku z něj vyjměte veškerý papír a stoh urovnejte.
- Používejte papír, který není zvrásněný, zvlněný nebo poškozený.

### Vložení papíru

1. Vyměňte kryt vstupního zásobníku.

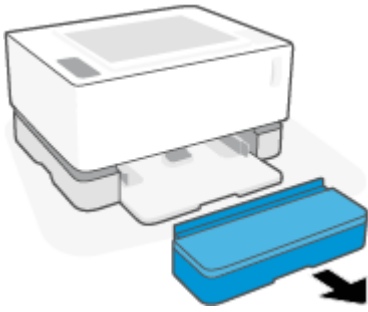

2. Vyjměte papír ze vstupního zásobníku, pokud je zde vložený.
3. Zkontrolujte, že vodítko délky papíru je ve správné orientaci pro formát papíru, který chcete vložit. Další informace naleznete v tématu [Nastavení vstupního zásobníku na různé formáty papíru na stránce 23](#).
4. Posuňte vodítka papíru na stranu, abyste udělali místo pro papír.

 **POZNÁMKA:** U papíru formátu Legal vysuňte vodítko délky papíru až za okraj zásobníku a zkontrolujte, že v okénku je zobrazeno „LGL“.

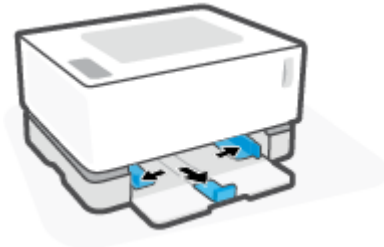

 **POZNÁMKA:** Zde je vodítko délky papíru zobrazeno ve správné orientaci pro papír formátu A4/Letter nebo větší. Chcete-li vložit papír menšího formátu, vodítko musí být otočeno opačným směrem. Další informace naleznete v tématu [Nastavení vstupního zásobníku na různé formáty papíru na stránce 23](#).

5. Před vložením stohu papíru oddělte jednotlivé listy opatrným ohnutím stohu.

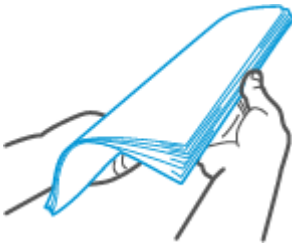

6. Stoh papíru vložte do vstupního zásobníku horní stranou dopředu a tiskovou stranou nahoru. Zasuňte papír dovnitř, dokud se nezastaví o zadní zarážku.

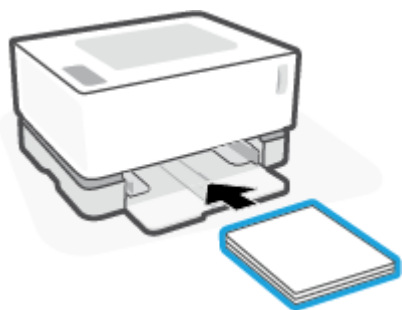

7. Přesuňte vodítka papíru k okrajům stohu papíru, dokud se nezastaví.

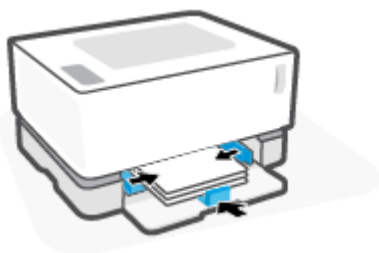

8. Nasadte zpět kryt vstupního zásobníku.

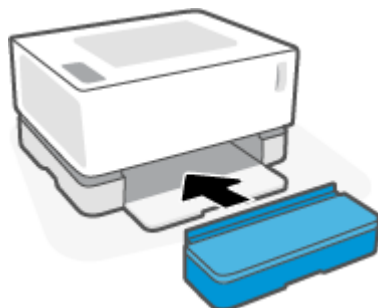

---

 **POZNÁMKA:** Kryt nelze použít, pokud je vložen papír většího formátu než A4/Letter.

---

# Vložení a tisk obálek

## Vložení obálek

1. Vyjměte kryt vstupního zásobníku.

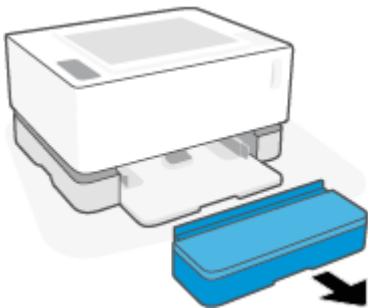

2. Přesuňte vodítka papíru k okrajům vstupního zásobníku.

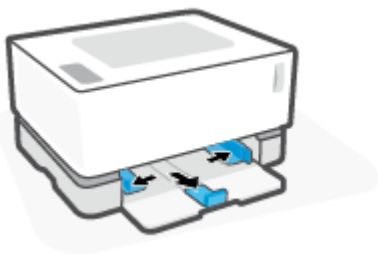

3. Vyjměte veškerý papír ze vstupního zásobníku.
4. Zkontrolujte, že vodítko délky papíru je ve správné orientaci pro vkládané obálky. Další informace naleznete v tématu [Nastavení vstupního zásobníku na různé formáty papíru na stránce 23](#).
5. Vložte obálku do středu vstupního zásobníku tak, aby krátká hrana směřovala k zadní části zásobníku. Tištěná strana musí směřovat nahoru.
6. Přesuňte vodítka papíru k okrajům obálky, dokud se nezastaví.

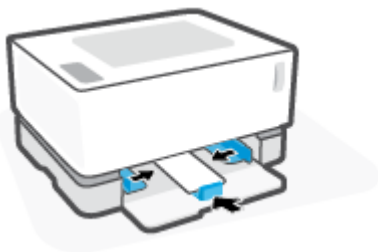

7. Nasad'te zpět kryt vstupního zásobníku.

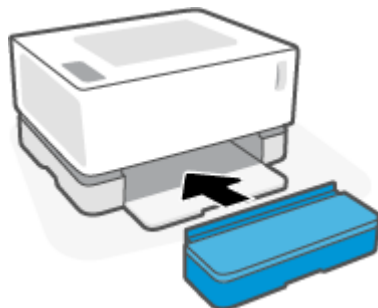

### Tisk obálek

1. V aplikaci vyberte volbu **Tisk**.
2. Ze seznamu tiskáren vyberte tiskárnu.
3. Klikněte na tlačítko, kterým se otevře dialogové okno **Vlastnosti**. V závislosti na aplikaci může být toto tlačítko označeno **Vlastnosti**, **Předvolby**, **Možnosti**, **Nastavení tiskárny**, **Vlastnosti tiskárny** nebo **Tiskárna**.
4. Klikněte nebo klepněte na kartu **Papír/Kvalita**.
5. V rozevíracím seznamu **Médium** vyberte možnost **Obálka**.
6. Kliknutím na tlačítko **OK** zavřete dialogové okno **Vlastnosti dokumentu**.
7. V dialogovém okně **Tisk** vytiskněte úlohu kliknutím na tlačítko **OK**.

# Vložení a tisk štítků

## Vložení štítků

1. Sundejte kryt vstupního zásobníku.

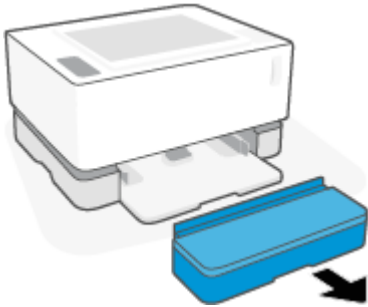

2. Přesuňte vodítka papíru k okrajům vstupního zásobníku.

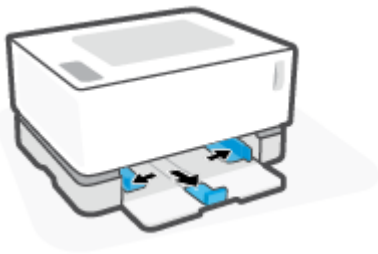

3. Vyjměte veškerý papír ze vstupního zásobníku.
4. Zkontrolujte, že vodítko délky papíru je ve správné orientaci pro vkládané štítky. Další informace naleznete v tématu [Nastavení vstupního zásobníku na různé formáty papíru na stránce 23](#).
5. Vložte list se štítky doprostřed vstupního zásobníku, horním okrajem listu směrem k zadní straně zásobníku. Tištěná strana musí směřovat nahoru.



6. Posuňte vodítka papíru k okrajům listu, dokud se nezastaví.



7. Nasad'te zpět kryt vstupního zásobníku.

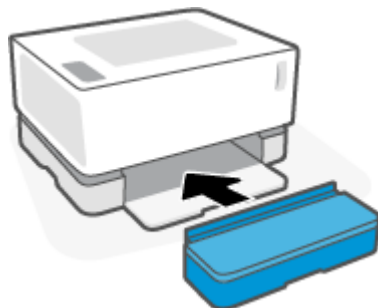

### Tisk štítků

1. V aplikaci vyberte volbu **Tisk**.
2. Ze seznamu tiskáren vyberte tiskárnu.
3. Klikněte na tlačítko, kterým se otevře dialogové okno **Vlastnosti**. V závislosti na aplikaci může být toto tlačítko označeno **Vlastnosti**, **Předvolby**, **Možnosti**, **Nastavení tiskárny**, **Vlastnosti tiskárny** nebo **Tiskárna**.
4. Klikněte na kartu **Papír/Kvalita**.
5. V rozevíracím seznamu **Médium** vyberte možnost **Štítky**.
6. Kliknutím na tlačítko **OK** zavřete dialogové okno **Vlastnosti dokumentu**.
7. V dialogovém okně **Tisk** vytiskněte úlohu kliknutím na tlačítko **OK**.





---

## 5 Tisk

- [Tisk prostřednictvím počítače s operačním systémem Windows](#)
- [Tisk z počítače Mac](#)
- [Tisk pomocí mobilního zařízení](#)



**POZNÁMKA:** Když kontrolka napájení  bliká a všechny ostatní kontrolky na ovládacím panelu jsou zhasnuté, tiskárna se inicializuje, ochlazuje, provádí automatické čištění nebo se vypíná. Když se tiskárna chladí, tiskové úlohy se mohou pozastavit. Tiskové úlohy budou pokračovat, až bude motor připraven. To bude pravděpodobně trvat několik minut.

Aby byl zajištěn produktivní tisk, tato tiskárna může automaticky přejít do režimu chlazení za určitých okolních podmínek, je-li to třeba.

---

# Tisk prostřednictvím počítače s operačním systémem Windows

V následujícím postupu je popsán základní proces tisku v systému Windows.

1. V případě bezdrátového tisku zkontrolujte, zda je tiskárna připojena ke stejné síti jako počítač nebo zařízení. Jestliže chcete tisknout bez připojení ke směrovači, použijte funkci Wi-Fi Direct.
2. V aplikaci vyberte volbu **Tisk**.
3. Ze seznamu tiskáren vyberte tiskárnu.
4. Klikněte na tlačítko, kterým se otevře dialogové okno **Vlastnosti**.  
V závislosti na příslušné softwarové aplikaci se toto tlačítko může nazývat **Vlastnosti**, **Možnosti**, **Nastavení tiskárny**, **Vlastnosti tiskárny**, **Tiskárna** nebo **Předvolby**.
5. Klikněte nebo klepněte na karty v ovladači tiskárny, chcete-li konfigurovat dostupné volby.
6. Klikněte nebo klepněte na tlačítko **OK** a vraťte se do dialogového okna **Tisk**. Na této obrazovce vyberte počet kopií, který se má vytisknout.
7. Klikněte nebo klepněte na tlačítko **OK** a úlohu vytiskněte.

## Výběr typu papíru (Windows)

1. V aplikaci vyberte volbu **Tisk**.
2. Ze seznamu tiskáren vyberte tiskárnu.
3. Klikněte na tlačítko, kterým se otevře dialogové okno **Vlastnosti**.  
V závislosti na příslušné softwarové aplikaci se toto tlačítko může nazývat **Vlastnosti**, **Možnosti**, **Nastavení tiskárny**, **Vlastnosti tiskárny**, **Tiskárna** nebo **Předvolby**.
4. Klikněte nebo klepněte na kartu **Zkratky pro tisk**.
5. V rozevíracím seznamu **Typ papíru** vyberte správný typ papíru. Poté kliknutím nebo klepnutím na tlačítko **OK** zavřete dialogové okno **Vlastnosti** nebo **Předvolby**.
6. V dialogovém okně **Tisk** vytiskněte úlohu kliknutím na tlačítko **OK**.

## Ruční tisk na obě strany listu (Windows)

1. V aplikaci vyberte volbu **Tisk**.
2. Ze seznamu tiskáren vyberte tiskárnu.
3. Klikněte na tlačítko, kterým se otevře dialogové okno **Vlastnosti**.  
V závislosti na příslušné softwarové aplikaci se toto tlačítko může nazývat **Vlastnosti**, **Možnosti**, **Nastavení tiskárny**, **Vlastnosti tiskárny**, **Tiskárna** nebo **Předvolby**.
4. Klikněte na kartu **Rozložení**.
5. V rozevíracím seznamu **Tisk na obě strany ručně** vyberte odpovídající volbu oboustranného tisku a poté klikněte na tlačítko **OK**.
6. V dialogovém okně **Tisk** vytiskněte úlohu kliknutím na tlačítko **OK**. Tiskárna vytiskne nejprve přední stranu všech stránek dokumentu.
7. Vyjměte vytištěný stoh ze výstupní přihrádky a umístěte ho do vstupního zásobníku potištěnou stranou dolů a horní hranou dovnitř.
8. V počítači klikněte na tlačítko **OK** a vytiskněte zadní stranu úlohy.
9. Zobrazí-li se výzva, pokračujte použitím odpovídajícího tlačítka na ovládacím panelu.

## Tisk více stránek na list (Windows)

1. V aplikaci vyberte volbu **Tisk**.
2. Ze seznamu tiskáren vyberte tiskárnu.
3. Klikněte na tlačítko, kterým se otevře dialogové okno **Vlastnosti**.  
V závislosti na příslušné softwarové aplikaci se toto tlačítko může nazývat **Vlastnosti**, **Možnosti**, **Nastavení tiskárny**, **Vlastnosti tiskárny**, **Tiskárna** nebo **Předvolby**.
4. Klikněte nebo klepněte na kartu **Rozložení**.
5. Vyberte správnou možnost **Orientace**.
6. V nabídce **Stránek na list** zvolte počet stránek, které chcete vytisknout na každý z listů.
7. **Pouze v systému Windows 7:** Klikněte nebo klepněte na tlačítko **Upřesnit**.
8. V nabídce **Rozložení stránek na list** určete, jak chcete uspořádat stránky na jednotlivé listy.
9. **Pouze v systému Windows 7:** Kliknutím nebo klepnutím na tlačítko **OK** zavřete dialogové okno **Upřesnit možnosti**.
10. Kliknutím nebo klepnutím na tlačítko **OK** zavřete dialogové okno **Vlastnosti** nebo **Předvolby**.

# Tisk z počítače Mac

Pokyny pro tiskárny kompatibilní s funkcí HP AirPrint a počítači Mac se systémem macOS a OS X 10,7 (Lion) a pozdější.

Pokud je tiskárna připojena k počítači prostřednictvím připojení Wi-Fi, můžete tisknout z počítače Mac se službou AirPrint. Když k tisku používáte AirPrint, není třeba stahovat do počítače ovladač.

## Připojení tiskárny

1. Propojení tiskárny a počítače
  - V případě bezdrátového tisku zkontrolujte, že je bezdrátové připojení tiskárny dostatečně silné a tiskárna je připojena ke stejné síti jako počítač.
  - Tiskárny připojené rozhraním USB připojte k počítači pomocí kabelu USB.
2. Otevřete **Systémové předvolby** v počítači a vyberte položku **Tiskárny a skenery**.
3. Klikněte na tlačítko **(+)** a vyberte tiskárnu ze zobrazeného seznamu tiskáren. Poté klikněte na tlačítko **Přidat**.

## Druh výtisku

- ▲ Po připojení použijte příkaz Tisk v aplikaci nebo programu k zobrazení možností tisku. Vyberte tiskárnu ze seznamu tiskáren dostupných v počítači a aplikacích. Další informace naleznete v dokumentaci nebo nápovědě vaší aplikace.

# Tisk pomocí mobilního zařízení

 **POZNÁMKA:** Tato část se týká pouze bezdrátových modelů tiskárny.

Dokumenty a fotografie můžete tisknout přímo z mobilních zařízení, včetně zařízení iOS, Android, Windows Mobile, Chromebook a Amazon Kindle.

 **POZNÁMKA:** Pomocí aplikace HP Smart můžete také tisknout z mobilních zařízení.

1. Zkontrolujte, zda je tiskárna připojena ke stejné síti jako vaše mobilní zařízení. Jestliže chcete tisknout bez připojení ke směrovači, použijte pro tisk z mobilního zařízení funkci Wi-Fi Direct.

2. Povolte tisk na mobilním zařízení:

- **iOS:** Použijte možnost **Tisk** v nabídce **Sdílení**.

 **POZNÁMKA:** Služba AirPrint je předinstalována na zařízeních se systémem iOS verze 4.2 a novější.

- **Android:** Z Google Play Store si stáhněte zásuvný modul tiskové služby (podporovaný většinou zařízení se systémem Android) a povolte jej na svém zařízení.
- **Windows Mobile:** V nabídce **Zařízení** klepněte na příkaz **Tisk**.

 **POZNÁMKA:** Pokud vaše tiskárna není uvedena, může být nutné ji jednou nastavit pomocí průvodce **přidáním tiskárny**.

- **Chromebook:** Z Chrome Web Store si stáhněte a nainstalujte aplikaci **HP Print pro Chrome** pro povolení tisku prostřednictvím Wi-Fi.
- **Amazon Kindle Fire HD9 a HDX:** Když poprvé na zařízení vyberete možnost **Tisk**, zásuvný modul tiskové služby se automaticky stáhne a povolí mobilní tisk.

 **POZNÁMKA:** Podrobné informace o povolení tisku z mobilních zařízení naleznete na stránce věnované mobilnímu tisku HP ( [www.hp.com/go/mobileprinting](http://www.hp.com/go/mobileprinting) ). Pokud ve vaší zemi/oblasti nebo jazyce není k dispozici místní verze tohoto webu, můžete být přesměrováni na web jiné země/oblasti nebo v jiném jazyce.

3. Zkontrolujte, zda vložený papír odpovídá nastavení papíru v tiskárně. Přesné nastavení formátu vkládaného papíru umožní mobilnímu zařízení rozpoznat, na jaký formát papíru se tiskne.

---

## 6 Správa toneru, médií a dílů

- [Kontrola hladiny toneru](#)
- [Doplňte toner](#)
- [Výměna zobrazovacího válce](#)
- [Objednání spotřebního materiálu, médií a dílů](#)

## Kontrola hladiny toneru

Když je v tiskárně nízká hladina toneru, budete potřebovat jednu nebo dvě sady pro doplnění toneru HP, abyste mohli toner doplnit. Originální sady pro doplnění toneru HP můžete zakoupit na adrese [www.hp.com/go/suresupply](http://www.hp.com/go/suresupply) nebo u místního prodejce produktů společnosti HP.

Pomocí kontrolky hladiny toneru na přední straně tiskárny určete, kdy je třeba doplnit toner.



**POZNÁMKA:** Vždy se řiďte kontrolkou stavu doplnění  vedle slotu pro doplnění, abyste určili, zda lze toner přidat.

Toner lze přidat, když kontrolka stavu doplnění  vedle slotu pro doplnění svítí bíle. Toner nelze přidat, když kontrolka nesvítí. Když kontrolka nesvítí, hladina toneru může být příliš vysoká na to, aby bylo možné provést úplné doplnění, anebo může být v blízké době nutné vyměnit zobrazovací válec.



**Plný:** Hladina toneru je vysoká a další toner nelze v této chvíli přidat.



**Plnit:** Hladina toneru je nízká. „+1“ znamená, že lze použít jednu „Soupravu pro doplnění toneru“.



**Nízká:** Hladina toneru je nízká. „+2“ znamená, že lze použít dvě „Soupravy pro doplnění toneru“.



**Velmi nízká:** Toner je spotřebován. Až do doplnění toneru nelze tiskárnu používat.



## Doplňte toner

Použijte kontrolku stavu doplnění  (u slotu pro doplnění) a ukazatel hladiny toneru (na přední straně tiskárny), abyste určili, kdy přidat toner.

### Doplnění toneru

1. Ujistěte se, že tiskárna je **zapnutá** a že kontrolka stavu doplnění nepřerušovaně svítí bíle. Toner nelze přidat, když kontrolka nesvítí.
2. Vezměte Souprava pro doplnění toneru a po dobu alespoň 10 sekund s ní třeste. Mělo by jít slyšet, jak kulička uvnitř promíchává toner.

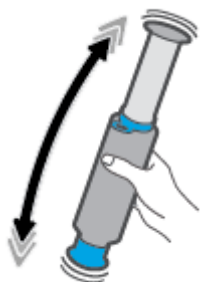

3. Sejměte kroužek a krytku.

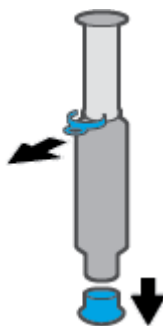

4. Odkryte slot pro doplnění toneru.



5. Vložte Souprava pro doplnění toneru do slotu pro doplnění toneru a zajistěte jej otočením o 180° po směru hodinových ručiček, dokud se nezastaví.

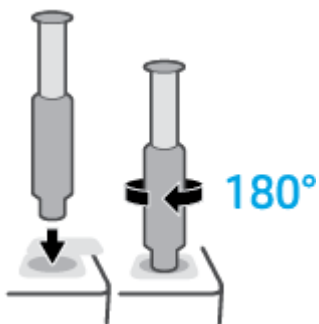

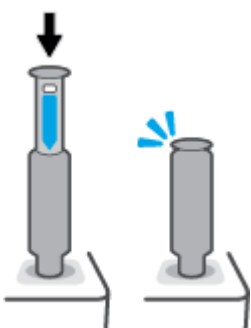

6. Zatlačte píst až dolů, dokud neuslyšíte cvaknutí.

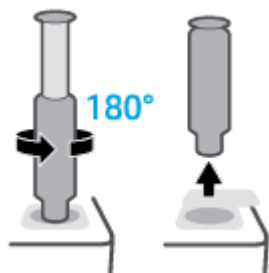

 **DŮLEŽITÉ:** Když je bílý štítek na horní straně pístu stále vidět, píst není úplně zatlačený. Vytáhněte píst a znovu jej stlačte dolů, dokud bílý štítek nezmizí.

7. Souprava pro doplnění toneru odpojte od slotu otočením o 180° proti směru hodinových ručiček. Odpojte sadu ze slotu a zrecyklujte ji.



 **POZNÁMKA:** Pokud nemůžete soupravu otočit, membrána není stisknuta nadoraz dolů. Opakujte kroky 6 a 7. Pokud stále nelze vytáhnout soupravu, stiskněte tlačítko **Storno**  na ovládacím panelu, vyjměte a řádně protřepejte soupravu a pak to zkuste znovu.

8. Zakryjte slot pro doplnění toneru.

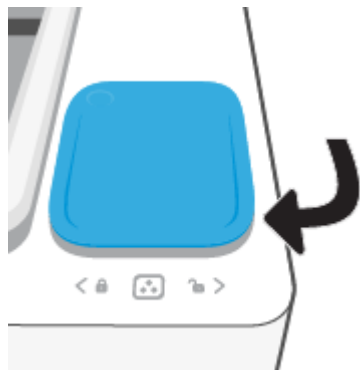

# Výměna zobrazovacího válce

## Výměna zobrazovací válce

1. Zvedněte horní kryt.

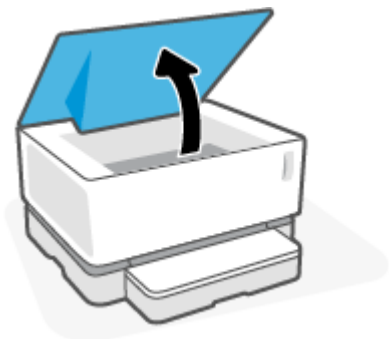

2. Demontujte a recyklujte použitý zobrazovací válec.

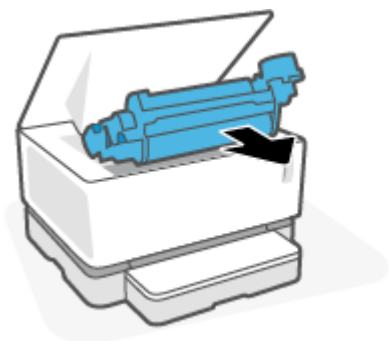

3. Sejměte oranžový kryt z nového zobrazovací válce a při jeho snímání zároveň opatrně vytáhněte dvě zářezky zobrazovacího válce.

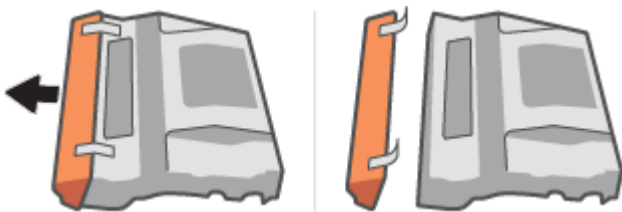

4. Zatřeste novým zobrazovací válec.

5. Vložte nový zobrazovací válec do tiskárny.

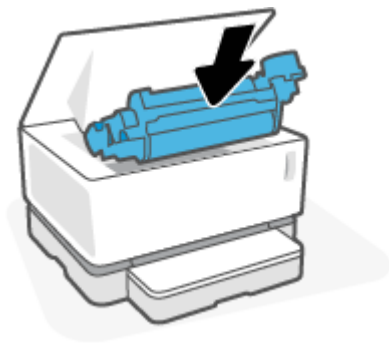

6. Zavřete horní kryt.

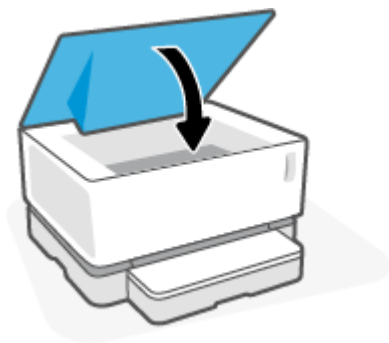

# Objednání spotřebního materiálu, médií a dílů

**Tabulka 6-1 Informace o objednávání**

Objednání spotřebního materiálu a papíru	<a href="http://www.hp.com/go/suresupply">www.hp.com/go/suresupply</a>
Objednání originálních dílů nebo příslušenství HP	<a href="https://parts.hp.com">https://parts.hp.com</a>
Objednání prostřednictvím poskytovatelů servisu nebo podpory	Obráťte se na autorizovaného poskytovatele servisu nebo podpory společnosti HP.
Obecné informace	<a href="http://www.hp.com/support">www.hp.com/support</a>
Objednání prostřednictvím rozhraní HP Embedded Web Server (EWS)	V podporovaném webovém prohlížeči v počítači zadejte adresu IP nebo název hostitele tiskárny do pole Adresa/URL. V EWS je odkaz na webovou stránku HP SureSupply, která nabízí možnost nákupu originálního spotřebního materiálu HP.

**Tabulka 6-2 Spotřební materiál**

<b>Položka</b>	<b>Popis</b>
Doplňovací sada originálního černého laserového toneru HP 103A/143A Neverstop	Jedna souprava doplňování toneru
Doplňovací sada dvoubalení originálního černého laserového toneru HP 103AD/143AD Neverstop	Balení dvou souprav doplňování toneru.
Černý originální laserový zobrazovací válec HP 104A/144A	Náhradní zobrazovací válec

---

# 7 Řešení problémů

- [Podpora HP](#)
- [Význam chování kontrolky na ovládacím panelu](#)
- [Obnovení výchozích nastavení z výroby](#)
- [Tiskárna nepodává papír nebo ho podává špatně](#)
- [Odstraňování uvíznutého papíru](#)
- [Zlepšení kvality tisku](#)
- [Řešení problémů s kvalitou tisku](#)
- [Řešení problémů s bezdrátovou sítí](#)
- [Řešení problémů s ethernetovým připojením](#)

## Podpora HP

Nejnovější zprávy o produktech a informace podpory naleznete na webových stránkách podpory [www.support.hp.com](http://www.support.hp.com). Online podpora společnosti HP nabízí řadu možností, které vám pomohou s vaší tiskárnou:



**Získání softwaru a ovladačů:** Stáhněte si software, ovladače a firmware, které pro tiskárnu potřebujete.



**Ptejte se komunity:** Připojte se ke komunitním fórům, abyste mohli vyhledávat řešení, klást otázky a sdílet tipy.



**Diagnostické nástroje HP:** Ke zjišťování problémů s tiskárnou a vyhledávání doporučených řešení můžete použít online nástroje společnosti HP.

## Kontaktujte společnost HP

Pokud při řešení problému potřebujete pomoc od zástupce technické podpory společnosti HP, [obraťte se na webové stránky podpory](#). Následující způsoby kontaktování jsou k dispozici bezplatně pro produkty v záruce (v případě produktů po záruce může být podpora s asistencí zástupce společnosti HP zpoplatněna):



Chatujte se zástupcem podpory HP nebo virtuálním zástupcem online.



Telefonický hovor s pracovníkem podpory společnosti HP.

Při kontaktování podpory společnosti HP buďte připraveni poskytnout následující informace:

- Název produktu (umístěný na tiskárně)
- Číslo produktu (nachází se na štítku na zadní straně tiskárny)
- Sériové číslo (nachází se na zadní nebo spodní straně tiskárny)

## Registrace tiskárny

Registrace zabere pouze několik málo minut a získáte díky ní přístup k rychlejším službám, efektivnější podpoře a upozorněním na podporu pro produkt. Pokud jste svou tiskárnu nezaregistrovali při instalaci softwaru, můžete ji zaregistrovat nyní na adrese <http://www.register.hp.com>.

## Další možnosti záruky

Za dodatečné poplatky můžete k tiskárně získat rozšířený servis. Přejděte na adresu [www.support.hp.com](http://www.support.hp.com), zvolte zemi/oblast a jazyk a poté prozkoumejte možnosti rozšířené záruky poskytované pro vaši tiskárnu.



## Další informace

Přejděte na stránku [www.hp.com/support](http://www.hp.com/support) . Vyberte svoji zemi/oblast. Zadejte název produktu a pak stiskněte tlačítko **Vyhledat**.



K dispozici jsou pokyny pro provádění různých úkolů, jako je:

- Řešení problémů s tiskárnou
- Tisk z různých aplikací a zařízení
- Získání podpory

















Naleznete zde dokumenty, videa a mnoho dalších zdrojů, které vám pomohou plně využít možnosti vaší tiskárny.

# Význam chování kontrolkek na ovládacím panelu

Tabulka 7-1 Legenda stavových kontrolkek

	Vzorový symbol „blikání kontrolky“
	Vzorový symbol „svícení kontrolky“











Tabulka 7-2 Světelné vzorce na ovládacím panelu

Stav kontrolky	Stav tiskárny	Akce
<p>Svítil kontrolka Pokračovat a Zrušit.</p> 	<p>Tiskárna je v režimu ručního podávání, který umožňuje tisk obálek a štítků.</p>	<p>Do vstupního zásobníku vložte obálku nebo štítek a pokračujte stisknutím tlačítka Pokračovat . Nebo stiskněte tlačítko Zrušit  pro zrušení aktuální úlohy.</p>
	<p>Tiskárna zpracovává úlohu ručního oboustranného tisku.</p>	<p>Do vstupního zásobníku vložte stránky potřebné k vytištění druhé strany a pokračujte stisknutím tlačítka Pokračovat . Nebo stiskněte tlačítko Zrušit  pro zrušení aktuální úlohy.</p>
	<p>Tiskárna přijala požadavek registrace Google Cloud Print.</p>	<p>Stiskněte tlačítko Pokračovat  pro pokračování nebo tlačítko Zrušit  pro zastavení úlohy.</p>
<p>Výstražná kontrolka bliká. Svítí kontrolka Papír, Pokračovat a Zrušit.</p> 	<p>Typ nebo velikost papíru ve vstupním zásobníku se liší od typu nebo velikosti papíru uvedeného v nastavení tiskové úlohy.</p>	<p>Do vstupního zásobníku vložte typ a formát papíru, které odpovídají nastavení tiskové úlohy, nebo stiskněte tlačítko Pokračovat  pro pokračování s aktuálně vloženým papírem. Nebo stiskněte tlačítko Zrušit  pro zrušení aktuální úlohy.</p>
<p>Kontrolka Wi-Fi Direct bliká. Kontrolka Zrušit svítí.</p> 	<p>Tiskárna přijala požadavek připojení k tiskárně pomocí funkce Wi-Fi Direct.</p>	<p>Stiskněte tlačítko Wi-Fi Direct  pro připojení nebo tlačítko Zrušit  pro zastavení úlohy.</p>
<p>Výstražná kontrolka a kontrolka Papír blikají.</p> 	<p>Vstupní zásobník je prázdný.</p>	<p>Naplňte vstupní zásobník.</p>
<p>Výstražná kontrolka bliká.</p> 	<p>Dvířka jsou otevřená.</p>	<p>Zkontrolujte, že je horní kryt zcela zavřený.</p>
<p>Výstražná kontrolka bliká. Svítí kontrolka Papír, Pokračovat a Zrušit.</p> 	<p>Ve vstupním zásobníku uvízl papír.</p>	<p>Odstraňte uvíznutý papír. Pokračujte stisknutím tlačítka Pokračovat .</p>

**Tabulka 7-2 Světelné vzorce na ovládacím panelu (pokračování)**

Stav kontrolky	Stav tiskárny	Akce
Výstražná kontrolka bliká. Svítí kontrolka Papír a Zrušit.	V prostoru zobrazovacího válce uvízl papír.	Odstraňte uvíznutý papír.
		
Kontrolka upozornění na toner (u indikátoru hladiny toneru) bliká oranžově.  Kontrolka stavu doplnění (vedle slotu pro doplnění toneru) svítí bíle.	Hladina toneru je pro potřeby tisku příliš nízká.	Doplňte toner pomocí sady pro doplnění toneru.
		
Výstražná kontrolka a kontrolka zobrazovacího válce blikají.	Doba životnosti zobrazovacího válce skončila a je třeba jej vyměnit.	Vyměňte zobrazovací válec.
		
Kontrolka stavu doplnění (vedle slotu pro doplnění toneru) bliká rychle oranžově.	Došlo k potížím se sadou pro doplnění toneru.	Použijte jinou sadu pro doplnění toneru. Musíte počkat, dokud kontrolka stavu doplnění  nezačne svítit bíle, než budete moci doplnit toner.
		
Výstražná kontrolka bliká a kontrolka zobrazovacího válce svítí	Zobrazovací válec chybí nebo je nesprávně nainstalován.	Nainstalujte zobrazovací válec nebo instalaci opakujte.
		
	Došlo k potížím se zobrazovacím válcem.	Použijte jiný zobrazovací válec.
	Došlo k potížím při zjišťování hladiny toneru.	Vyjměte zobrazovací válec a zatřeste s ním. Poté jej znovu nainstalujte.
	Záslepka zobrazovacího válce nebyla odstraněna.	Sejměte záslepku ze zobrazovacího bubnu.
Kontrolka upozornění svítí.	Senzor zobrazovacího válce zjistil potíže.	
		
	Došlo k problému s plochým skenerem.	Vypněte zařízení a znovu jej zapněte. Pokud problém přetrvává, kontaktujte technickou podporu společnosti HP.
	Zamotaný uvíznutý papír.	<b>Obraťte se na podporu HP.</b> Aby bylo možné odstranit uvíznutí bez poškození tiskového motoru, je třeba provést servisní zásah.
	Došlo k problému s tiskovým motorem.	Vypněte zařízení a znovu jej zapněte. Pokud problém přetrvává, kontaktujte technickou podporu společnosti HP.
	Došlo k potížím s hardwarem bezdrátového připojení.	Vypněte zařízení a znovu jej zapněte. Pokud problém přetrvává, kontaktujte technickou podporu společnosti HP.

**Tabulka 7-2 Světelné vzorce na ovládacím panelu (pokračování)**

Stav kontrolky	Stav tiskárny	Akce
<p>Kontrolka stavu doplnění bliká rychle oranžově.</p> 	<p>Zásobník toneru je plný a tiskárna momentálně nemůže pojmout další toner.</p>	<p>Vytáhněte doplňovací sadu toneru a počkejte, dokud kontrolka stavu doplnění  nezačne svítit bíle, než budete moci doplnit toner.</p>
	<p>V tuto chvíli nedokáže tiskárna pojmout další toner. Buď je zaneprázdněna, nebo se blíží doba konce životnosti zobrazovacího válce.</p>	<p>Vytáhněte doplňovací sadu toneru a počkejte, dokud kontrolka stavu doplnění  nezačne svítit bíle, než budete moci doplnit toner.</p>
	<p>Předchozí sada pro doplnění toneru nebyla zcela vyprázdněna do tiskárny.</p>	<p>Vyjměte momentální sadu pro doplnění toneru, vložte znovu předchozí sadu a ujistěte se, že jste do tiskárny vyprázdnili veškerý toner.</p>
	<p>Došlo k potížím se sadou pro doplnění toneru ve slotu pro doplnění toneru.</p>	<p>K doplnění toneru použijte jinou sadu pro doplnění toneru. Musíte počkat, dokud kontrolka stavu doplnění  nezačne svítit bíle, než budete moci doplnit toner.</p>
<p>Kontrolka upozornění na toner (u indikátoru hladiny toneru) a kontrolka stavu doplnění (u slotu pro doplnění toneru) blikají oranžově.</p> 	<p>Došlo k potížím s dokovacím motorem sady pro doplnění toneru.</p>	<p>Odstraňte veškeré nečistoty v oblasti slotu pro doplnění toneru.</p>
<p>Kontrolka bezdrátového připojení svítí oranžově a kontrolka Zrušit bliká.</p> 	<p>Došlo k chybě při pokusu o bezdrátové připojení WPS.</p>	<p>Pokračujte stisknutím tlačítka Zrušit .</p>
<p>Výstražná kontrolka bliká a kontrolka Pokračovat svítí.</p> 	<p>Bezdrátový hardware nebyl nalezen.</p>	<p>Stiskněte tlačítko Pokračovat  pro pokračování bez bezdrátového hardwaru.</p>
	<p>Byl načten nesprávný firmware.</p>	<p>Pokračujte stisknutím tlačítka Pokračovat  . Načtěte správný firmware.</p>

## Obnovení výchozích nastavení z výroby

Obnovením výchozích nastavení od výrobce dojde ke změně všech nastavení tiskárny a sítě na výrobní nastavení. Počítadlo stránek se nevynuluje. Chcete-li obnovit tiskárnu do výrobního nastavení, použijte tento postup.

---

 **UPOZORNĚNÍ:** Obnovením výchozích nastavení z výroby se veškerá nastavení vrátí k výchozímu nastavení z výroby.

---

1. Otevřete rozhraní HP Embedded Web Server (EWS). Další informace naleznete v této uživatelské příručce v tématu Přístup k rozhraní Embedded Web Server (EWS) a jeho použití.
2. Na kartě **System** klikněte na položku **Service**.
3. V oblasti **Obnovit výchozí hodnoty** klikněte na tlačítko **Obnovit výchozí hodnoty**.

Tiskárna se automaticky restartuje.

# Tiskárna nepodává papír nebo ho podává špatně

## Úvod

Následující řešení mohou pomoci vyřešit problém, kdy tiskárna nepodává papír ze vstupního zásobníku anebo podává více listů papíru zároveň. Uvíznutí papíru může být způsobeno kteroukoli z těchto situací.

- [Produkt si nepodává papír](#)
- [Produkt si podává více listů papíru najednou](#)

## Produkt si nepodává papír

Pokud si produkt nepodává papír ze vstupního zásobníku, zkuste tato řešení.

1. Produkt otevřete a odstraňte případné uvíznuté listy papíru.
2. Vložte správný formát papíru pro danou úlohu.
3. Ujistěte se, že je při nastavení tiskové úlohy vybrán správný formát a typ papíru.
4. Zkontrolujte, zda jsou vodítka papíru ve vstupním zásobníku nastavena správně na daný formát papíru.
5. Válečky nad vstupním zásobníkem mohou být zašpiněné. Očistěte válečky tkaninou navlhčenou vlažnou vodou, která nezanechává vlákna.

## Produkt si podává více listů papíru najednou

Pokud si produkt podává ze vstupního zásobníku více listů najednou, zkuste tato řešení.

1. Vyjměte stoh papíru ze vstupního zásobníku, ohněte jej, otočte o 180 stupňů a převraťte jej. Vraťte stoh papíru do vstupního zásobníku.
2. Používejte pouze papír, který vyhovuje specifikacím stanoveným pro tento produkt společností HP.
3. Používejte papír, který není zvrásněný, zvlněný nebo poškozený. Je-li to nutné, použijte papír z jiné hromádky.
4. Ověřte, zda není vstupní zásobník přeplněný. Pokud je, vyjměte ze zásobníku celý stoh papíru, vyrovnejte jej a vraťte do vstupního zásobníku pouze jeho část.
5. Zkontrolujte, zda jsou vodítka papíru nastavena správně na daný formát papíru.
6. Ujistěte se, že prostředí tisku odpovídá doporučeným specifikacím.

# Odstraňování uvíznutého papíru

## Úvod

V následujících informacích jsou zahrnuty pokyny, jak odstranit papír uvíznutý v tiskárně.

- [Místa uvíznutého papíru](#)
- [Častá nebo opakující se uvíznutí papíru](#)
- [Odstranění papíru uvíznutého ve vstupním zásobníku](#)
- [Odstranění papíru uvíznutého uvnitř produktu](#)
- [Odstranění papíru uvíznutého ve výstupním prostoru](#)

## Místa uvíznutého papíru

K uvíznutí papíru může dojít v následujících částech produktu.

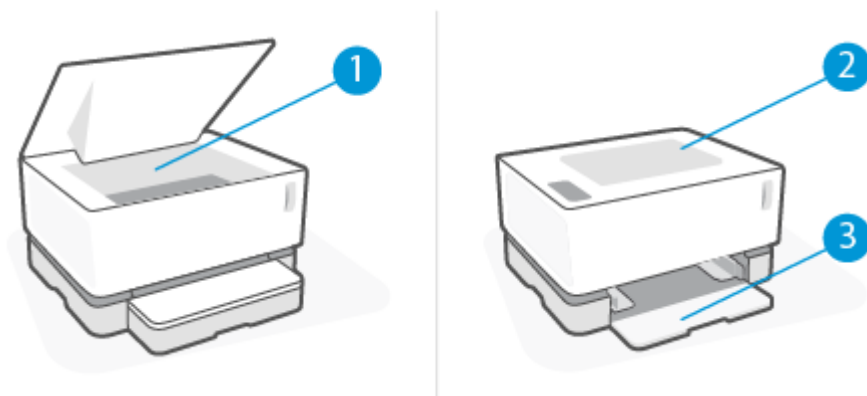



1	Vnitřní prostory
2	Výstupní zásobník
3	Vstupní zásobník

 **POZNÁMKA:** K uvíznutí papíru může dojít na více místech.

## Častá nebo opakující se uvíznutí papíru

Použijte následující postup v případě problémů s častým uvíznutím papíru. Pokud se prvním krokem problém nevyřeší, pokračujte dalším krokem až do vyřešení problému.

1. Pokud v tiskárně uvízl papír, vytáhněte jej a otestujte tiskárnu vytištěním konfigurační stránky.
2. Zkontrolujte, že je vstupní zásobník konfigurován pro správný formát a typ papíru. V případě potřeby upravte nastavení papíru.
  - a. Vytiskněte si konfigurační stránku a vyhledejte na ní adresu IP nebo název hostitele.
    - i. Stiskněte a tři sekundy podržte tlačítko Pokračovat .
    - ii. Uvolněte tlačítko Pokračovat .
  - b. Otevřete webový prohlížeč a do řádku Adresa zapište adresu IP nebo název hostitele přesně tak, jak jsou uvedeny na konfigurační stránce tiskárny. Na klávesnici počítače stiskněte klávesu Enter. Otevře se ovládací panel serveru EWS.



---

 **POZNÁMKA:** Pokud se v okně webového prohlížeče zobrazí zpráva s upozorněním, že webová stránka nemusí být bezpečná, použijte volbu, pomocí které na stránku přejdete. Vstup na tuto webovou stránku neohrozí váš počítač.

---
  - c. Klikněte na kartu **System** a poté klikněte na tlačítko **Nastavení papíru**.
  - d. V rozevírací nabídce **Typ zásobníku 1** vyberte typ papíru, který je vložen do vstupního zásobníku.
  - e. V rozevírací nabídce **Velikost zásobníku 1** vyberte velikost papíru, který je vložen do vstupního zásobníku.

---

 **POZNÁMKA:** Výběrem možnosti **Výchozí typ papíru** a **Výchozí velikost papíru** můžete změnit výchozí nastavení tak, aby odpovídalo nejčastěji používanému papíru.

---
3. Vypněte tiskárnu a po 30 sekundách ji opět zapněte.
4. Otestujte tiskárnu vytištěním konfigurační stránky.
  - a. Stiskněte a tři sekundy podržte tlačítko Pokračovat .
  - b. Uvolněte tlačítko Pokračovat .

Pokud žádný z těchto kroků nevedl k vyřešení problému, možná bude třeba tiskárnu opravit. Obráťte se na středisko podpory zákazníků společnosti HP.



## Odstranění papíru uvíznutého ve vstupním zásobníku

**⚠ UPOZORNĚNÍ:** K odstranění uvíznutého papíru nepoužívejte ostré předměty, jako jsou pinzety nebo špičaté kleště. Ostré objekty mohou způsobit poškození, na které se nevztahuje záruka.

Při odstraňování uvízlých médií za ně táhněte kolmo ven ze zařízení. Při tažení za média ze zařízení pod úhlem hrozí poškození zařízení.

**📝 POZNÁMKA:** V závislosti na místě uvíznutí médií nemusí být nutné provádět všechny následující kroky.

1. Zvedněte horní kryt a odstraňte zobrazovací válec.

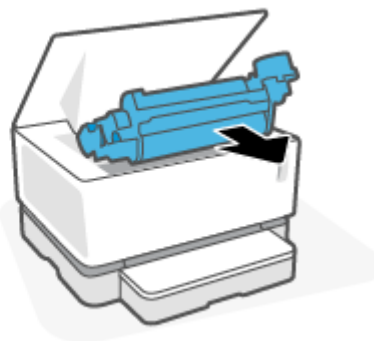
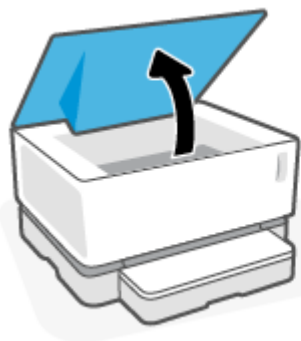

**⚠ UPOZORNĚNÍ:** Aby nedošlo k poškození, nevystavujte zobrazovací válec světlu. Zakryjte jej listem papíru.

2. Vyjměte stoh médií ze vstupního zásobníku.

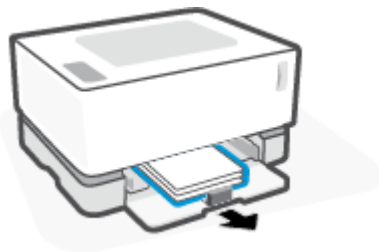

3. Oběma rukama uchopte uvíznuté médium za stranu, která je nejlépe dostupná (tj. I za střed) a opatrně je vysuňte ze zařízení.

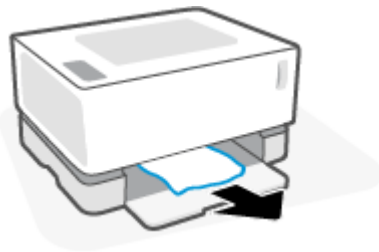

4. Znovu vložte zobrazovací válec a sklopte horní kryt.

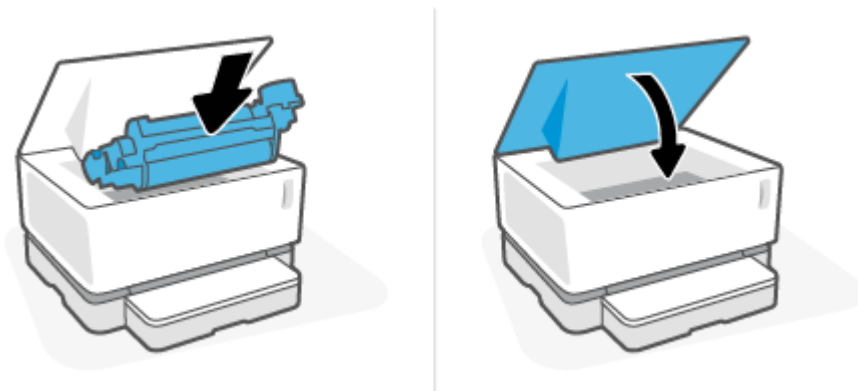

## Odstranění papíru uvíznutého uvnitř produktu

**⚠ UPOZORNĚNÍ:** K odstranění uvíznutého papíru nepoužívejte ostré předměty, jako jsou pinzety nebo špičaté kleště. Ostré objekty mohou způsobit poškození, na které se nevztahuje záruka.

Při odstraňování uvízlých médií za ně táhněte kolmo ven ze zařízení. Při tažení za média ze zařízení pod úhlem hrozí poškození zařízení.

1. Zvedněte horní kryt a odstraňte zobrazovací válec.

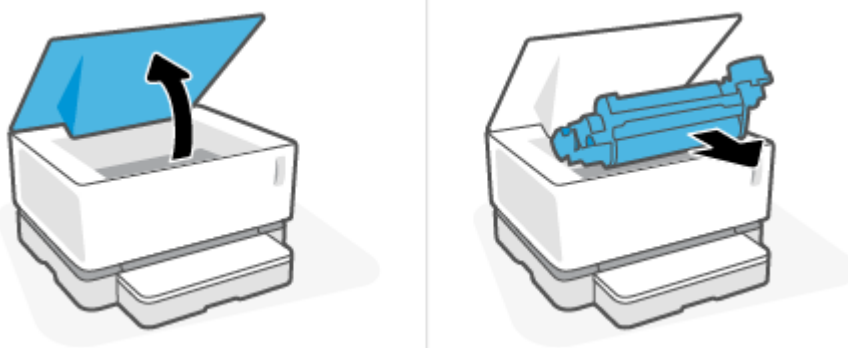

**⚠ UPOZORNĚNÍ:** Aby nedošlo k poškození, nevystavujte zobrazovací válec světlu. Zakryjte jej listem papíru.

2. Pokud zaznamenáte uvíznutý papír, opatrně papír uchopte a pomalu jej vysuňte ze zařízení.



3. Znovu vložte zobrazovací válec a sklopte horní kryt.

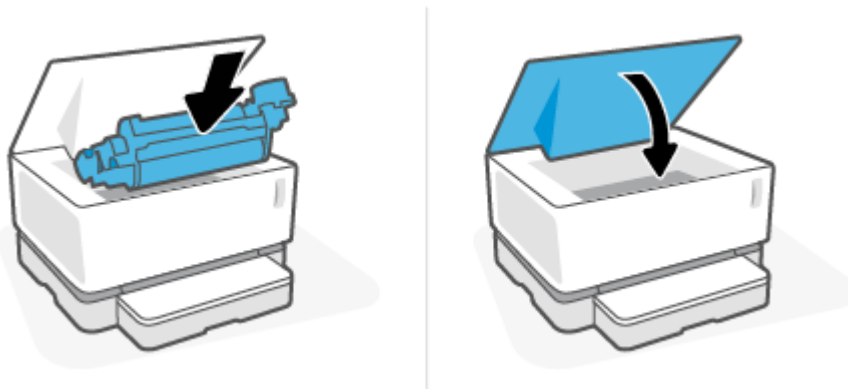

## Odstranění papíru uvíznutého ve výstupním prostoru

**⚠ UPOZORNĚNÍ:** K odstranění uvíznutého papíru nepoužívejte ostré předměty, jako jsou pinzety nebo špičaté kleště. Ostré objekty mohou způsobit poškození, na které se nevztahuje záruka.

- ▲ Opatrně uchopte uvíznutý papír v oblasti výstupní přihrádky a pomalu jej vytáhněte ze zařízení.

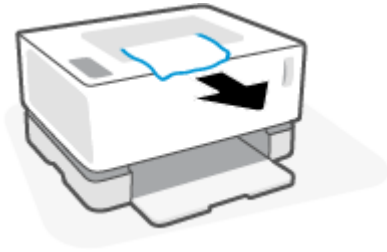

# Zlepšení kvality tisku

- [Úvod](#)
- [Znovu vytiskněte dokument](#)
- [Zkontrolujte hladinu toneru](#)
- [Aktualizujte firmware tiskárny](#)
- [Tisk z jiné aplikace](#)
- [Zkontrolujte nastavení typu papíru a kvality tisku pro danou tiskovou úlohu](#)
- [Prohlédnutí zobrazovacího válce](#)
- [Kontrola papíru a prostředí tisku](#)
- [Úprava hustoty tisku](#)

## Úvod

Problémy s kvalitou při tisku, jako jsou skvrny, pruhy, nepotištěné oblasti apod. je možné obvykle vyřešit využitím stejného postupu bez ohledu na projevy problému. Při řešení potíží s kvalitou tisku začněte vyzkoušením následujících kroků v pořadí, v jakém jsou uvedeny.

Informace o řešení konkrétních vad obrazu naleznete v části Řešení problémů s kvalitou tisku v této uživatelské příručce.

## Znovu vytiskněte dokument

Znovu vytiskněte dokument. Vady kvality tisku se mohou vyskytovat periodicky anebo zcela zmizet při soustavném tisku.

## Zkontrolujte hladinu toneru

Pokud je hladina toneru nízká, doplňte jej. Další informace naleznete v části Kontrola hladiny toneru v této uživatelské příručce.

## Aktualizujte firmware tiskárny

Vyzkoušejte aktualizovat firmware tiskárny. Další informace naleznete v části Aktualizace firmwaru v této uživatelské příručce.

## Tisk z jiné aplikace

Zkuste tisknout z jiné aplikace. Pokud se stránka vytiskne správně, problém je v aplikaci, ze které tisknete.

## Zkontrolujte nastavení typu papíru a kvality tisku pro danou tiskovou úlohu

Pokud se na papíru vyskytují šmouhy, nejasná či tmavá místa, dochází ke kroucení papíru, vzniku teček z toneru nebo výskytu malých nepotištěných míst, zkontrolujte nastavení typu papíru a kvality tisku při tisku z aplikace. Ujistěte se, že nastavení typu papíru odpovídá tomu papíru, který je vložen v tiskárně.

## Kontrola typu papíru vloženého do tiskárny

1. Vyjměte kryt vstupního zásobníku.

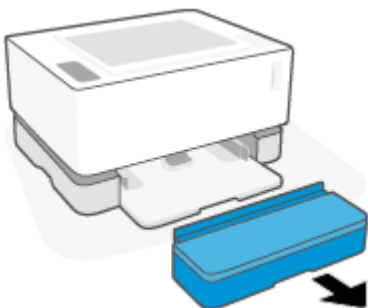

2. Ověřte, že vstupní zásobník je naplněn správným typem papíru.
3. Nasad'te zpět kryt vstupního zásobníku.

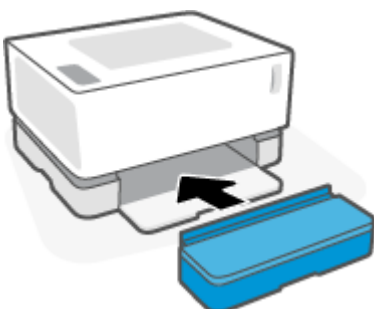

## Kontrola nastavení typu papíru a kvality tisku (systém Windows)

1. V aplikaci vyberte volbu **Tisk**.
2. Vyberte tiskárnu a klikněte na tlačítko **Vlastnosti** nebo **Předvolby**.
3. Klikněte na kartu **Papír/Kvalita**.
4. Rozbalte volbu **Typ papíru** a podívejte se, jaké typy papíru jsou k dispozici.
5. Vyberte pro typ papíru, který používáte, odpovídající možnost.
6. V rozevíracím seznamu **Kvalita tisku** vyberte jednu z možností. Nižší kvalitu vyberte v případě, že chcete tisknout rychleji s menší spotřebou inkoustu. Vyšší kvalita zajistí kvalitnější výtisky.
7. Kliknutím na tlačítko **OK** zavřete dialogové okno **Vlastnosti dokumentu**. V dialogovém okně **Tisk** vtiskněte úlohu kliknutím na tlačítko **OK**.

## Kontrola nastavení typu papíru a kvality tisku (systém OS X)

1. Klikněte na nabídku **Soubor** a poté na volbu **Tisk**.
2. V nabídce **Tiskárna** vyberte tiskárnu.
3. Zvolte typ papíru z nabídky **Média a kvalita**.

4. Vyberte kvalitu tisku. Nižší kvalitu vyberte v případě, že chcete tisknout rychleji s menší spotřebou inkoustu. Vyšší kvalita zajistí kvalitnější výtisky.
5. Klikněte na tlačítko **Tisk**.

## Prohlédnutí zobrazovacího válce

Podle následujících pokynů prohlédněte zobrazovací válec.

1. Vyjměte zobrazovací válec z tiskárny a ověřte, že byla těsnicí páska odstraněna.
2. Ujistěte se, že paměťový čip není poškozen (například nemá odštípnuté hrany nebo poškrábaný povrch). Paměťový čip se nachází v části zobrazovacího válce nejbližší slotu pro doplňování toneru.
3. Prohlédněte si povrch zeleného válečku, který je součástí zobrazovacího válce.

---

 **UPOZORNĚNÍ:** Zeleného válečku u zobrazovacího válce se nedotýkejte. Otisky prstů na jeho povrchu mohou způsobit problémy s kvalitou tisku.

---

4. Pokud na zobrazovacím válci uvidíte škrábance, otisky prstů nebo jiné poškození, vyměňte jej.
5. Nainstalujte znovu zobrazovací válec a vytiskněte několik stránek, abyste se přesvědčili, zda se problém vyřešil.

## Kontrola papíru a prostředí tisku

### 1. krok: Používejte papír, který vyhovuje specifikacím společnosti HP

Některé problémy s kvalitou tisku vycházejí z používání papíru, který nesplňuje specifikace společnosti HP.

- Ujistěte se, že tiskárna podporuje typ papíru, jeho formát a hmotnost.
- Použijte kvalitní papír bez řezů, zubů, natržení, skvrn, volných částí, prachu, záhybů, hologramů a sponek, který nemá zvlněné ani ohnuté okraje.
- Použijte papír, na který se ještě netisklo.
- Použijte papír, který neobsahuje kovový materiál, jako jsou třípytky.
- Používejte papír určený pro laserové tiskárny. Nepoužívejte papír určený pro inkoustové tiskárny.
- Používejte papír, který není příliš hrubý. Použití jemnějšího papíru obvykle vede k lepší kvalitě tisku.

Pokud potíže s kvalitou tisku přetrvávají i při použití kvalitního papíru, který splňuje požadavky společnosti HP, a zároveň jste vyzkoušeli všechna doporučená řešení, zkuste použít papír z jiného balíku.

### 2. krok: Kontrola prostředí

Prostředí může přímo ovlivnit kvalitu tisku a představuje běžnou příčinu potíží s kvalitou tisku nebo podáváním papíru. Vyzkoušejte následující řešení:

- Přesuňte tiskárnu pryč z míst, kde je průvan, jako jsou otevřená okna nebo dveře nebo průduchy klimatizace.
- Ujistěte se, že tiskárna není vystavena teplotám nebo vlhkosti mimo specifikace tiskárny.
- Neumísťujte tiskárnu do stísněných prostor, jako jsou skříňky.

- Umístěte tiskárnu na pevný a rovný povrch.
- Odstraňte vše, co by blokovalo průduchy na tiskárně. Tiskárna vyžaduje dostatečné proudění vzduchu ze všech stran, i shora.
- Chraňte tiskárnu před nečistotami ze vzduchu, prachem, parou, mastnotou nebo jinými látkami, které se mohou zachytit uvnitř tiskárny.

## Úprava hustoty tisku

Proveďte následující kroky pro úpravu hustoty tisku.

1. Otevřete rozhraní HP Embedded Web Server (EWS).
  - Použijte aplikaci HP Smart pro přístup k rozhraní EWS, je-li k dispozici.
  - Použijte aplikaci HP Printer Assistant pro systémy Windows 7.
  - Stisknutím a podržením tlačítka Pokračovat  vytiskněte konfigurační stránku. Přejděte k adrese IP uvedené na konfigurační stránce tiskárny.



**POZNÁMKA:** Pokud se zobrazí zpráva s upozorněním, že webová stránka nemusí být bezpečná, použijte volbu, pomocí které na stránku přejdete. Vstup na tuto webovou stránku neohrozí váš počítač.

2. Klikněte na kartu **Systém** a poté zvolte možnost **Nastavení systému** v levém navigačním panelu.
3. Vyberte odpovídající nastavení hustoty.
4. Změny uložíte kliknutím na **Použít**.



# Řešení problémů s kvalitou tisku

Následující informace popisují kroky při řešení vybraných problémů s kvalitou tisku, jako jsou následující:

- Světlý tisk
- Šedé pozadí nebo tmavý tisk
- Prázdné stránky
- Černé stránky
- Tmavé nebo světlé pruhy
- Tmavé nebo světlé šmouhy
- Chybějící toner
- Šikmé obrázky
- Zkroucený papír

Najděte příklad v této části, který odpovídá vašim problémům s kvalitou tisku a postupujte podle uvedených kroků pro jejich odstranění.

Následující příklady uvádějí papír velikosti Letter, který prošel tiskárnou nejprve po kratší straně.



**POZNÁMKA:** Výraz „fúze“ odkazuje na část tiskového procesu, kdy se toner fixuje na papír.

**Tabulka 7-3 Světlý tisk**

Popis	Ukázka	Možná řešení
<p><b>Světlý tisk:</b></p> <p>Vytištěný obsah na celé stránce je světlý nebo vybledlý.</p>		<ol style="list-style-type: none"><li>1. Znovu vytiskněte dokument.</li><li>2. Vyjměte zobrazovací válec a zatřeste s ním, aby se toner rozmístil.</li><li>3. Zkontrolujte, zda je zobrazovací válec správně nainstalován.</li><li>4. Vytiskněte zprávu o konfiguraci a zkontrolujte životnost a využití zobrazovacího válce.</li><li>5. Pokud je hladina toneru nízká, doplňte jej.</li><li>6. Pokud problém přetrvává, navštivte stránku <a href="http://support.hp.com">support.hp.com</a>.</li></ol>

**Tabulka 7-4 Šedé pozadí nebo tmavý tisk**

Popis	Ukázka	Možná řešení
<p><b>Šedé pozadí nebo tmavý tisk:</b></p> <p>Obraz nebo text jsou tmavší, než očekáváte.</p>		<ol style="list-style-type: none"> <li>1. Ověřte, že papír ve vstupním zásobníku tiskárnou zatím neprošel.</li> <li>2. Použijte jiný typ papíru.</li> <li>3. Znovu vytiskněte dokument.</li> <li>4. Z EWS tiskárny přejděte do nabídky <a href="#">Upravit hustotu toneru</a> a upravte hustotu toneru na nižší úroveň.</li> <li>5. Ujistěte se, že tiskárna je v rozsahu podporované provozní teploty a vlhkosti.</li> <li>6. Pokud je hladina toneru nízká, doplňte jej.</li> <li>7. Pokud problém přetrvává, navštivte stránku <a href="http://support.hp.com">support.hp.com</a>.</li> </ol>

**Tabulka 7-5 Prázdná stránka – bez tisku**

Popis	Ukázka	Možná řešení
<p><b>Prázdná stránka – bez tisku:</b></p> <p>Stránka je zcela prázdná a není na ní žádný tištěný obsah.</p>		<ol style="list-style-type: none"> <li>1. Zkontrolujte, zda je zobrazovací válec správně nainstalován.</li> <li>2. Zkontrolujte typ papíru vloženého do vstupního zásobníku a upravte nastavení tisku, aby mu odpovídalo. V případě potřeby zvolte lehčí typ papíru.</li> <li>3. Pokud problém přetrvává, navštivte stránku <a href="http://support.hp.com">support.hp.com</a>.</li> </ol>

**Tabulka 7-6 Černá stránka**

Popis	Ukázka	Možná řešení
<p><b>Černá stránka:</b></p> <p>Celá stránka je potištěna černě.</p>		<ol style="list-style-type: none"> <li>1. Prohlédněte zobrazovací válec a přesvědčte se, že není poškozen.</li> <li>2. Zkontrolujte, zda je zobrazovací válec správně nainstalován.</li> <li>3. Vyměňte zobrazovací válec.</li> <li>4. Pokud problém přetrvává, navštivte stránku <a href="http://support.hp.com">support.hp.com</a>.</li> </ol>

**Tabulka 7-7 Tvorba pruhů**

Popis	Ukázka	Možná řešení
<p><b>Opakující se široké pásy a náhodné pásy:</b></p> <p>Tmavé nebo světlé čáry, které se opakují po délce stránky. Mohou být ostré nebo rozmazané. Vada se zobrazuje pouze v místě plnění, ne v části textu nebo úsecích bez tištěného obsahu.</p>		<ol style="list-style-type: none"> <li>1. Znovu vytiskněte dokument.</li> <li>2. Pokud je hladina toneru nízká, doplňte jej.</li> <li>3. Použijte jiný typ papíru.</li> <li>4. Pokud problém přetrvává, navštivte stránku <a href="http://support.hp.com">support.hp.com</a>.</li> </ol>

**Tabulka 7-8 Šmouhy**

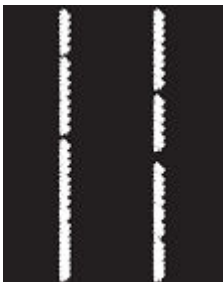
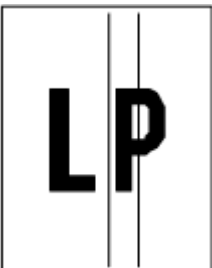
Popis	Ukázka	Možná řešení
<p><b>Světlé svislé šmouhy.</b></p> <p>Světlé šmouhy zpravidla přecházejí po délce stránky. Vada se zobrazuje pouze v místě plnění, ne v části textu nebo úsecích bez tištěného obsahu.</p>		<ol style="list-style-type: none"> <li>1. Znovu vytiskněte dokument.</li> <li>2. Vyjměte zobrazovací válec a zatřeste s ním, aby se toner rozmístil.</li> <li>3. Pokud problém přetrvává, navštivte stránku <a href="http://support.hp.com">support.hp.com</a>.</li> </ol> <p><b>POZNÁMKA:</b> Světlé i tmavé svislé šmouhy se mohou objevit v případě, že prostředí tisku je mimo uvedený rozsah teploty nebo vlhkosti. Nahlédněte do podrobností o prostředí tiskárny, kde naleznete přípustné hodnoty teploty a vlhkosti.</p>
<p><b>Tmavé svislé šmouhy.</b></p> <p>Tmavé čáry, které se vyskytují po délce stránky. Tato vada se může objevit kdekoli na stránce – ve vyplněných oblastech i oblastech bez tištěného obsahu.</p>		<ol style="list-style-type: none"> <li>1. Znovu vytiskněte dokument.</li> <li>2. Vyjměte zobrazovací válec a zatřeste s ním, aby se toner rozmístil.</li> <li>3. Pokud je hladina toneru nízká, doplňte jej.</li> <li>4. Pokud problém přetrvává, navštivte stránku <a href="http://support.hp.com">support.hp.com</a>.</li> </ol>

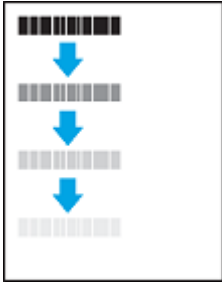
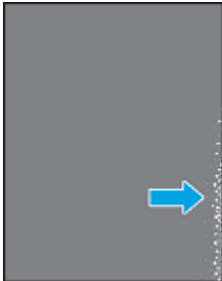

**Tabulka 7-9 Vady fixování / zapékací jednotky**

Popis	Fixování / zapékací jednotka	Možná řešení
<p><b>Posun horké zapékací jednotky (stín):</b></p> <p>Lehké stíny nebo posuny v obraze opakující se na stránce. Opakovaný obraz může slábnout s každým opakovaným výskytem.</p>		<ol style="list-style-type: none"> <li>1. Znovu vytiskněte dokument.</li> <li>2. Zkontrolujte typ papíru vloženého do vstupního zásobníku a upravte nastavení tisku, aby mu odpovídalo. V případě potřeby zvolte lehčí typ papíru.</li> <li>3. Pokud problém přetrvává, navštivte stránku <a href="http://support.hp.com">support.hp.com</a>.</li> </ol>
<p><b>Špatné zapékání:</b></p> <p>Toner se otírá po okrajích stránky. Tato vada je běžnější na okrajích úloh s vysokým krytím a u lehkých typů médií, ale může se vyskytnout kdekoli na stránce.</p>		<ol style="list-style-type: none"> <li>1. Znovu vytiskněte dokument.</li> <li>2. Zkontrolujte typ papíru vloženého do vstupního zásobníku a upravte nastavení tisku, aby mu odpovídalo. V případě potřeby zvolte těžší typ papíru.</li> <li>3. Pokud problém přetrvává, navštivte stránku <a href="http://support.hp.com">support.hp.com</a>.</li> </ol>

**Tabulka 7-10 Vady umístění obrazu**

Popis	Ukázka	Možná řešení
<p><b>Okraje a zešíkmení:</b></p> <p>Obraz není vystředěný nebo je na stránce šikmo. K vadě dochází, když papír není správně umístěn, když se odebírá ze vstupního zásobníku a pohybuje po cestě papíru.</p>		<ol style="list-style-type: none"> <li>1. Znovu vytiskněte dokument.</li> <li>2. Zkuste papír vyjmout a znovu jej vložit do vstupního zásobníku. Ujistěte se, že jsou všechny hrany papíru na všech stranách zarovnané.</li> <li>3. Ujistěte se, že horní část stohu papíru je pod ukazatelem naplnění vstupního zásobníku. Vstupní zásobník nepřepněte.</li> <li>4. Ujistěte se, že jsou vodítka papíru správně přizpůsobena velikosti papíru. Neupravujte vodítka papíru tak, aby těsně přiléhala ke stohu papíru.</li> <li>5. Pokud problém přetrvává, navštivte stránku <a href="http://support.hp.com">support.hp.com</a>.</li> </ol>

**Tabulka 7-11 Výstupní vady**

Popis	Ukázka	Možná řešení
<p><b>Zkroucení výstupu:</b></p> <p>Vytištěný papír má zkroucené hrany. Zkroucená hrana může být na krátké nebo dlouhé straně papíru. Existují dva druhy zkroucení:</p> <ul style="list-style-type: none"><li>• <b>Kladné zkroucení:</b> Papír se kroutí směrem k potištěné straně. K této vadě dochází v suchém prostředí nebo u stránek s vysokým krytím.</li><li>• <b>Záporné zkroucení:</b> Papír se kroutí směrem od potištěné strany. K této vadě dochází v prostředí s vysokou vlhkostí nebo při tisku stránek s nízkým krytím.</li></ul>		<ol style="list-style-type: none"><li>1. Znovu vytiskněte dokument.</li><li>2. <b>Kladné zkroucení:</b> V EWS tiskárny vyberte těžší typ papíru. Těžší typ papíru vytvoří vyšší teplotu pro tisk. <b>Záporné zkroucení:</b> V EWS tiskárny vyberte lehčí typ papíru. Lehčí typ papíru vytvoří nižší teplotu pro tisk. Vyzkoušejte skladovat papír před použitím v suchém prostředí anebo použít čerstvě rozbalený papír.</li><li>3. V EWS tiskárny zapněte možnost <b>Méně zakroucený papír</b>. (Klikněte na kartu <b>Systém</b>, vyberte možnost <b>Servis</b> a poté možnost <b>Méně zakroucený papír</b>.)</li><li>4. Pokud problém přetrvává, navštivte stránku <a href="http://support.hp.com">support.hp.com</a>.</li></ol>
<p><b>Výstupní stohování:</b></p> <p>Papír se ve výstupním zásobníku správně nestohuje. Stohování může být nerovné, pokroucené nebo se stránky mohou ze zásobníku vytlačit a spadnout na podlahu. Tuto vadu může způsobit kterákoli z následujících podmínek:</p> <ul style="list-style-type: none"><li>• Extrémní zkroucení papíru</li><li>• Papír v zásobníku je zvrásněný nebo deformovaný</li><li>• Papír je nestandardního typu, například obálky</li><li>• Výstupní zásobník je přeplněný</li></ul>		<ol style="list-style-type: none"><li>1. Znovu vytiskněte dokument.</li><li>2. Vysuňte nástavec výstupní příhrádky.</li><li>3. Pokud je vada způsobena extrémním zkroucením papíru, proveďte kroky řešení problémů pro zkroucení výstupu.</li><li>4. Použijte jiný typ papíru.</li><li>5. Použijte čerstvě rozbalený papír.</li><li>6. Odeberte papír z výstupního zásobníku, než se zásobník přeplní.</li><li>7. Pokud problém přetrvává, navštivte stránku <a href="http://support.hp.com">support.hp.com</a>.</li></ol>



# Řešení problémů s bezdrátovou sítí

- [Úvod](#)
- [Kontrolní seznam pro bezdrátové připojení](#)
- [Provedení diagnostického testu bezdrátové sítě](#)
- [Tiskárna netiskne po dokončení konfigurace bezdrátového připojení](#)
- [Tiskárna netiskne a počítač má nainstalovány bránu firewall od jiného poskytovatele](#)
- [Bezdrátové připojení nefunguje po přesunu bezdrátového směrovače nebo tiskárny](#)
- [K bezdrátové tiskárně se nemůže připojit více zařízení \(Wi-Fi Direct\)](#)
- [Při připojení k síti VPN dochází ke ztrátě komunikace bezdrátové tiskárny](#)
- [Síť se nezobrazuje v seznamu bezdrátových sítí](#)
- [Bezdrátová síť nefunguje](#)
- [Omezení rušení v bezdrátové síti](#)

## Úvod

Tyto informace vám pomohou při řešení problémů.

## Kontrolní seznam pro bezdrátové připojení

- Ověřte, že tiskárna i bezdrátový směrovač jsou zapnuty a připojeny k napájení. Bezdrátové rádio v tiskárně je rovněž zapnuto. Kontrolka bezdrátového připojení (📶) by měla svítit modře – to indikuje, že je tiskárna připojena. (Pokud kontrolka bliká, tiskárna je v režimu nastavení nebo se pokouší připojit.)
- Ověřte, že je název sítě (Service Set Identifier neboli SSID) správný. Určete SSID vytištěním konfigurační stránky.
  - a. Stiskněte a tři sekundy podržte tlačítko Pokračovat .
  - b. Uvolněte tlačítko Pokračovat .

Pokud si nejste jistí, zda je identifikátor SSID správný, proveďte bezdrátové nastavení znovu.

- U zabezpečených sítí zkontrolujte, zda jsou údaje zabezpečení správné. Pokud jsou nesprávné, znovu spusťte instalaci bezdrátového připojení.
- Ověřte, že je metoda šifrování (AES nebo TKIP) stejná pro tiskárnu jako pro bezdrátový přístupový bod (v sítích používajících zabezpečení WPA).
- Zkontrolujte indikátor síly signálu Wi-Fi (📶) nebo  na ovládacím panelu. Pokud jsou zobrazeny pouze jeden či dva pruhy nebo tečky, bezdrátový signál je slabý. Ověřte, zda je tiskárna v dosahu bezdrátové sítě. U většiny sítí musí být tiskárna umístěna do 30 m od bezdrátového přístupového bodu (bezdrátového směrovače).

- Ověřte, že bezdrátový signál neblokuje překážky. Odstraňte veškeré velké kovové předměty mezi přístupovým bodem a tiskárnou. Zkontrolujte, že se mezi tiskárnou a bezdrátovým přístupovým bodem nenacházejí žádné tyče, zdi ani nosné sloupy.
- Ověřte, že je tiskárna umístěna v dostatečné vzdálenosti od elektronických zařízení, která by mohla rušit bezdrátový signál. Bezdrátový signál může narušovat řada zařízení, například motory, bezdrátové telefony, bezpečnostní kamery, jiné bezdrátové sítě a některá zařízení Bluetooth.
- Ujistěte se, že je směrovač nastaven v 2,4GHz pásmu. Tiskárna podporuje pouze připojení s touto frekvencí.
- Ověřte, že je v počítači nainstalován ovladač tiskárny.
- Ověřte, že máte vybrán správný port tiskárny.
- Ověřte, že se počítač i tiskárna připojují ke stejné bezdrátové síti.
- V systému OS X ověřte, že bezdrátový směrovač podporuje službu Bonjour.

## Provedení diagnostického testu bezdrátové sítě

Diagnostický test bezdrátové sítě lze provést pomocí ovládacího panelu tiskárny nebo rozhraní Embedded Web Server (EWS). Diagnostický test bezdrátové sítě přináší informace o nastavení bezdrátové sítě.

### Metoda 1: Provedení diagnostického testu bezdrátové sítě pomocí ovládacího panelu tiskárny

- ▲ Na ovládacím panelu tiskárny stiskněte a 10 sekund podržte tlačítko bezdrátového připojení .

### Metoda 2: Provedení diagnostického testu bezdrátové sítě pomocí rozhraní EWS

1. Otevřete rozhraní HP Embedded Web Server (EWS).
  - Použijte aplikaci HP Smart pro přístup k rozhraní EWS, je-li k dispozici.
  - Použijte aplikaci HP Printer Assistant pro systémy Windows 7.
  - Stisknutím a podržením tlačítka Pokračovat  vytiskněte konfigurační stránku. Přejděte k adrese IP uvedené na konfigurační stránce tiskárny.

 **POZNÁMKA:** Pokud se zobrazí zpráva s upozorněním, že webová stránka nemusí být bezpečná, použijte volbu, pomocí které na stránku přejdete. Vstup na tuto webovou stránku neohrozí váš počítač.

2. Vyberte kartu **Sít**.
3. Na stránce **Konfigurace bezdrátové sítě** ověřte, že je vybrána volba Zapnuto.
4. Klikněte na tlačítko **Vytisknout zprávu o testu** a vytiskněte si stránku, která uvádí výsledky testu.

## Tiskárna netiskne po dokončení konfigurace bezdrátového připojení



1. Zkontrolujte, zda je tiskárna zapnutá a ve stavu Připraveno.
2. Zkontrolujte, zda bezdrátová síť funguje správně.
3. Zkontrolujte, zda počítač nebo mobilní zařízení fungují správně. Podle potřeby počítač nebo mobilní zařízení restartujte.

4. Ujistěte se, že je nainstalován správný ovladač tiskárny (systém Windows)
5. Ujistěte se, že můžete službu HP Embedded Web Server tiskárny spustit z počítače nebo mobilního zařízení ve stejné síti.
6. Vytištěním konfigurační stránky se ujistěte, že je tiskárna úspěšně připojena k bezdrátové síti, a je jí přiřazena adresa IP.

## Tiskárna netiskne a počítač má nainstalovány bránu firewall od jiného poskytovatele



1. Aktualizujte bránu firewall nejnovější aktualizací, která je od výrobce k dispozici.
2. Pokud programy při instalaci tiskárny nebo pokusu o tisk vyžadují přístup k bráně firewall, musíte programům povolit fungování.
3. Na přechodnou dobu vypněte bránu firewall a poté nainstalujte bezdrátovou tiskárnu do počítače. Po dokončení instalace bezdrátového produktu bránu firewall povolte.

## Bezdrátové připojení nefunguje po přesunu bezdrátového směrovače nebo tiskárny

1. Zkontrolujte indikátor síly signálu Wi-Fi (  nebo  ) na ovládacím panelu tiskárny. Pokud jsou zobrazeny pouze jeden či dva pruhy nebo tečky, bezdrátový signál je slabý. Ověřte, zda je tiskárna v dosahu bezdrátové sítě. U většiny sítí musí být tiskárna umístěna do 30 m od bezdrátového přístupového bodu (bezdrátového směrovače). Také se ujistěte, že se mezi tiskárnou a síťovým směrovačem nenachází žádné větší překážky, které by mohly blokovat signál, a odstraňte veškerá elektronická zařízení v blízkosti tiskárny, která by mohla bezdrátový signál rušit.
2. Vytiskněte stránku s konfigurací.
3. Porovnejte název sítě (SSID) na zprávě o konfiguraci s identifikátorem SSID sítě, ve které se nachází počítač.

Pokud identifikátory nejsou stejné, zařízení se nepřipojují ke stejné síti. Rekonfigurujte nastavení bezdrátového připojení pro tiskárnu.

## K bezdrátové tiskárně se nemůže připojit více zařízení (Wi-Fi Direct)

1. Zkontrolujte, zda je každé zařízení v dosahu bezdrátové sítě a že signál neblokuje žádné překážky. (U tisku pomocí funkce Wi-Fi Direct musí být zařízení v bezdrátovém dosahu tiskárny.)
2. Zkontrolujte, zda je tiskárna zapnutá a ve stavu Připraveno.
3. Ujistěte se, že kontrolka Wi-Fi Direct  na ovládacím panelu tiskárny svítí. Pokud je zhasnutá, stiskněte tlačítko Wi-Fi Direct .
4. Ujistěte se, že jste v zařízení aktivovali připojení Wi-Fi Direct nebo Wi-Fi. Pokud ani jeden druh připojení vaše zařízení nepodporuje, nebude v něm možné připojení Wi-Fi Direct používat.
5. Ověřte, že funkci Wi-Fi Direct nepoužívá více než 5 uživatelů zároveň.





## Při připojení k síti VPN dochází ke ztrátě komunikace bezdrátové tiskárny

- Obvykle není možné být připojen najednou k síti VPN a dalším sítím.

## Síť se nezobrazuje v seznamu bezdrátových sítí

- Zkontrolujte, zda je bezdrátový směrovač zapnut a připojen k napájení.
- Síť může být skrytá.
- Zkontrolujte, zda je tiskárna v dosahu bezdrátového směrovače a že signál neblokuje žádné překážky.
- Tiskárna pracuje v bezdrátovém pásmu 2,4 GHz. Síť s frekvencí 5 GHz se v seznamu nezobrazí.
- Znovu načtěte seznam bezdrátových sítí.
- Pokuste se tiskárnu restartovat.

## Bezdrátová síť nefunguje

1. Jestliže chcete ověřit, zda u sítě došlo ke ztrátě komunikace, zkuste k síti připojit jiná zařízení.
2. Ověřte síťovou komunikaci otestováním sítě pomocí příkazu Ping.
  - a. Na počítači otevřete výzvu na příkazovém řádku.
    - V systému Windows klikněte na tlačítko **Start**, klikněte na volbu **Spustit**, zapište výraz `cmd` a poté stiskněte klávesu **Enter**.
    - V systému OS X přejděte do nabídky **Aplikace**, poté **Utility** a otevřete položku **Terminál**.
  - b. Zapište výraz `ping` následovaný adresou IP směrovače.
  - c. Pokud se v okně zobrazí doba odezvy, znamená to, že síť funguje.
3. Zkontrolujte, zda se směrovač nebo produkt připojují do stejné sítě, k níž je připojen počítač.
  - a. Vytiskněte stránku s konfigurací.
    - i. Stiskněte a tři sekundy podržte tlačítko Pokračovat .
    - ii. Uvolněte tlačítko Pokračovat .
  - b. Porovnejte název sítě (SSID) na zprávě o konfiguraci s identifikátorem SSID sítě, ve které se nachází počítač.

Pokud identifikátory nejsou stejné, zařízení se nepřipojují ke stejné síti. Rekonfigurujte nastavení bezdrátového připojení pro tiskárnu.
4. Proveďte diagnostický test bezdrátové sítě. Další informace naleznete v tématu Provedení diagnostického testu bezdrátové sítě v této uživatelské příručce.

## Omezení rušení v bezdrátové síti

Následující rady vám pomohou omezit rušení v bezdrátové síti:

- Bezdrátové zařízení udržujte v dostatečné vzdálenosti od velkých kovových objektů, např. kovových skříní na dokumenty, jiných elektromagnetických zařízení, např. mikrovlnných zdrojů a bezšňůrových telefonů. Tyto objekty by mohly rušit rádiové signály.
- Udržujte bezdrátové zařízení v dostatečné vzdálenosti od velkých zděných a jiných stavebních struktur. Takové objekty mohou pohlcovat rádiové vlny a snižovat sílu signálu.
- Umístěte bezdrátový směrovač na centrální místo tak, aby byl v dosahu bezdrátových tiskáren v síti.

## Řešení problémů s ethernetovým připojením

Ověřte si následující:

- Síť je funkční a síťový rozbočovač, přepínač nebo směrovač je zapnutý.
- Kabel sítě Ethernet je správně připojen k tiskárně i ke směrovači. Kabel sítě Ethernet je připojen k portu Ethernet na tiskárně a kontrolka vedle konektoru se po připojení rozsvítí.
- Antivirové programy, včetně programů na ochranu před spywarem, nemají vliv na síťové připojení k tiskárně. Pokud víte, že antivirový program a software brány firewall brání v připojení počítače k tiskárně, problém vyřešte pomocí [HP online řešení problémů s firewallem](#).
- Spusťte aplikaci [HP Print and Scan Doctor](#) pro automatické odstranění problému. Nástroj se pokusí o diagnostiku a odstranění potíží. Nástroj HP Print and Scan Doctor nemusí být k dispozici ve všech jazycích.



---

# A Technické údaje tiskárny

---

 **DŮLEŽITÉ:** Následující technické údaje odpovídaly skutečnosti v době vytištění této publikace, ale mohou se později lišit. Aktuální informace naleznete na adrese [www.hp.com/support](http://www.hp.com/support).

---

- [Technické specifikace](#)
- [Podporované operační systémy](#)
- [Rozměry tiskárny](#)
- [Spotřeba energie, elektrické údaje a akustické emise](#)
- [Rozsah provozního prostředí](#)
- [Výstražné ikony](#)
- [laserové záření](#)

# Technické specifikace

Aktuální informace naleznete na adrese [www.support.hp.com](http://www.support.hp.com).

## Podporované operační systémy

Následující informace jsou platné pro tiskové ovladače PCLmS a OS X pro konkrétní tiskárnu v systému Windows.

**Windows:** Instalační program HP Software nainstaluje ovladač PCLmS nebo PCLm-S v reakci na verzi vašeho operačního systému Windows. Součástí instalace bude volitelně také další software. Další informace naleznete na stránce podpory produktu na adrese [www.hp.com/support](http://www.hp.com/support).

**OS X:** Tato tiskárna podporuje počítače Mac. Aplikaci HP Easy Start si stáhněte buď na adrese [123.hp.com](http://123.hp.com) nebo na webu podpory produktu na adrese [www.hp.com/support](http://www.hp.com/support). Pomocí aplikace HP Easy Start nainstalujete tiskový ovladač HP. Aplikace HP Easy není součástí instalátoru softwaru HP.

1. Přejděte na adresu [123.hp.com](http://123.hp.com).
2. Podle uvedených kroků stáhněte software tiskárny.

**Linux:** Informace společně s tiskovými ovladači pro systém Linux najdete na adrese [www.hp.com/go/linuxprinting](http://www.hp.com/go/linuxprinting).

**Tabulka A-1 Podporované operační systémy a tiskové ovladače**

Windows 7, 32bitová a 64bitová verze	Tiskový ovladač HP PCLmS pro konkrétní tiskárnu se nainstaluje pro tento operační systém v rámci instalace softwaru.	
Windows 8, 32bitová a 64bitová verze	Tiskový ovladač HP PCLmS pro konkrétní tiskárnu se nainstaluje pro tento operační systém v rámci instalace softwaru.	Podpora pro systém Windows 8 RT je zajištěna prostřednictvím 32bitového ovladače Microsoft IN OS Version 4.
Windows 8,1, 32bitová a 64bitová verze	Tiskový ovladač HP PCLm-S V4 pro konkrétní tiskárnu se nainstaluje pro tento operační systém v rámci instalace softwaru.	Podpora pro systém Windows 8,1 RT je zajištěna prostřednictvím 32bitového ovladače Microsoft IN OS Version 4.
Windows 10, 32bitová a 64bitová verze	Tiskový ovladač HP PCLm-S V4 pro konkrétní tiskárnu se nainstaluje pro tento operační systém v rámci instalace softwaru.	
64bitový systém Windows Server 2008 R2	Tiskový ovladač HP PCLm.S pro konkrétní tiskárnu si můžete stáhnout z webu s podporou dané tiskárny. Ovladač stáhněte a pomocí nástroje Microsoft pro přidání tiskárny jej nainstalujte.	Společnost Microsoft přerušila hlavní podporu systému Windows Server 2008 v lednu 2015. Společnost HP bude i nadále nabízet pro ukončený systém Windows Server 2008 co nejlepší podporu.
64bitový systém Windows Server 2008 R2, SP1	Tiskový ovladač HP PCLmS pro konkrétní tiskárnu se nainstaluje pro tento operační systém v rámci instalace softwaru.	
Windows Server 2012	Tiskový ovladač HP PCLmS pro konkrétní tiskárnu se nainstaluje pro tento operační systém v rámci instalace softwaru.	
Windows Server 2012 R2	Tiskový ovladač HP PCLm-S pro konkrétní tiskárnu se nainstaluje pro tento operační systém v rámci instalace softwaru.	

#### Tabulka A-1 Podporované operační systémy a tiskové ovladače (pokračování)

64bitový systém Windows Server 2016	Tiskový ovladač HP PCLm-S pro konkrétní tiskárnu se nainstaluje pro tento operační systém v rámci instalace softwaru.
OS X 10.11 El Capitan a novější.	Chcete-li nainstalovat ovladač tiskárny, stáhněte si aplikaci HP Easy Start z webu <a href="http://123.hp.com">123.hp.com</a> . Postupujte podle uvedených pokynů pro instalaci softwaru tiskárny a tiskového ovladače.



**POZNÁMKA:** Aktuální seznam podporovaných operačních systémů najdete na adrese [www.support.hp.com](http://www.support.hp.com), kde je pro vás připravena všestranná nápověda pro vaši tiskárnu.



# Rozměry tiskárny

Obrázek A-1 Rozměry tiskárny

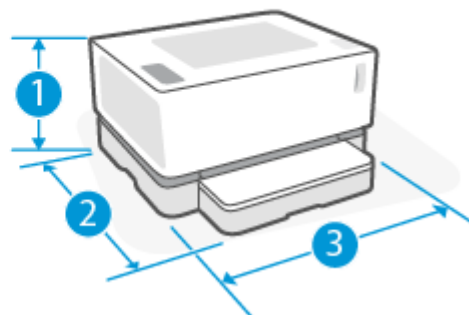
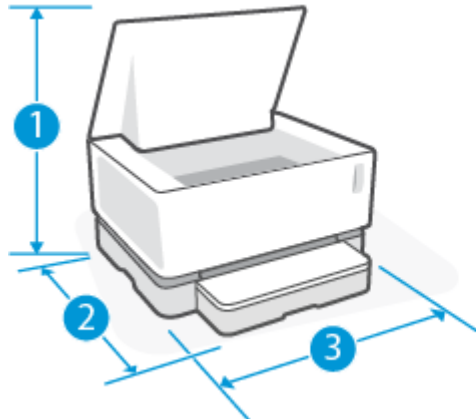

	Zcela otevřená tiskárna	Zcela zavřená tiskárna
1. Výška	445 mm	211 mm
2. Hloubka	465 mm	371,5 mm
3. Šířka	380,5 mm	380,5 mm
Hmotnost (se zobrazovacím válcem)	6,96 kg (základní modely)	
	7,01 kg (bezdrátové modely)	

## Spotřeba energie, elektrické údaje a akustické emise

Aktuální informace naleznete na adrese [www.support.hp.com](http://www.support.hp.com).

---

**⚠ UPOZORNĚNÍ:** Požadavky na napájení vycházejí z podmínek země/regionu, kde se tiskárna prodává. Neměňte provozní napětí. Mohli byste tím poškodit tiskárnu a zneplatnit záruku.





---

## Rozsah provozního prostředí

<b>Prostředí</b>	<b>Doporučené</b>	<b>Povolené</b>
Teplota	17,5 až 25 °C	15 až 32°C
Relativní vlhkost	20 % až 70 % relativní vlhkosti bez kondenzace	10 % až 80 % relativní vlhkosti bez kondenzace
Nadmořská výška	Nelze použít	0 až 5 000 m

## Výstražné ikony

Definice výstražných ikon: V zařízení HP se mohou zobrazit následující výstražné ikony. Dle situace dbejte vhodných bezpečnostních opatření.

-   
Upozornění: úraz elektrickým proudem
-   
Upozornění: horký povrch
-   
Upozornění: nepřibližujte se k pohyblivým částem zařízení
-   
Upozornění: v blízkosti jsou ostré hrany
-   
Varování

## laserové záření



**CAUTION** - CLASS 3B INVISIBLE LASER RADIATION WHEN OPEN. AVOID EXPOSURE TO THE BEAM.

**ATTENTION** - RAYONNEMENT LASER INVISIBLE DE CLASSE 3B EN CAS D'OUVERTURE. ÉVITEZ L'EXPOSITION AU FAISCEAU.

**VORSICHT** - UNSICHTBARE LASERSTRAHLUNG KLASSE 3B, WENN ABDECKUNG GEÖFFNET. NICHT DEM STRAHL AUSSETZEN.

**PRECAUCIÓN** – RADIACIÓN LÁSER INVISIBLE DE CLASE 3B PRESENTE AL ABRIR. EVITE LA EXPOSICIÓN AL HAZ.

**VARNING** - OSYNLIG LASERSTRÅLNING KLASSE 3B VID ÖPPEN LUCKA UNDVIK EXPONERING FÖR LASERSTRÅLNINGEN.

**VAROITUS** - LUOKAN 3B NÄKYMÄTTÖMÄLLE LASER-SÄTEILYÄ AVATTUNA. VÄLTÄ ALTISTUMISTA SÄTEELLE.

**注意** - 打开时，存在不可见的 3B 类激光辐射，请避免接触该激光束。

**주의** - 열리면 등급 3B 비가시레이저방사선이 방출됩니다. 광선에 노출을 피하십시오.

**注意** - ここを開くとクラス 3B 不可視レーザー放射が出ます。ビームに身をさらさないこと。



---

## B Servis a podpora

- [Prohlášení společnosti HP o omezené záruce](#)
- [Záruka HP Premium Protection: prohlášení o omezené záruce u produktů Neverstop, Souprava pro doplnění toneru a Souprava zobrazovacího válce HP Laser](#)
- [Zásady společnosti HP týkající se spotřebních materiálů od jiného výrobce](#)
- [Webová stránka HP zaměřená na ochranu proti padělatelství](#)
- [Data uložená na Soupravě HP pro doplnění toneru a Soupravě zobrazovacího válce HP Laser](#)
- [Licenční smlouva s koncovým uživatelem](#)
- [Záruční servis pro opravy provedené zákazníkem](#)
- [Podpora zákazníků](#)

# Prohlášení společnosti HP o omezené záruce

PRODUKT HP	TRVÁNÍ OMEZENÉ ZÁRUKY*
HP Neverstop Laser 1000a, 1000w, 1000n, 1001nw	Limitovaná jednoletá záruka



**POZNÁMKA:** Možnosti záruky a podpory se u různých produktů a v závislosti na zemi a znění místních zákonů liší. Chcete-li se dozvědět více o oceňovaných službách podpory a servisu společnosti HP, které jsou dostupné ve vaší oblasti, navštivte stránky [support.hp.com](http://support.hp.com).

Tato omezená záruka společnosti HP Inc. (HP) se vztahuje pouze na produkty značky HP Inc. (HP) prodané nebo pronajaté a) společností HP Inc., jejími dceřinými společnostmi, přidruženými společnostmi, autorizovanými prodejci, autorizovanými distributory nebo distributory pro území Číny; b) prostřednictvím této omezené záruky.

Společnost HP poskytuje na hardware a doplňky HP koncovému uživateli záruku na závady materiálu a zpracování po výše uvedené době od data jejich zakoupení. Pokud společnost obdrží oznámení o tom, že k takovým závadám došlo během záruční lhůty, opraví nebo vymění podle svého uvážení produkt, u kterého se závada prokáže, není-li místními zákony nařízeno jinak. Podle příslušných místních zákonů může být závadný výrobek vyměněn za výrobek nový nebo za takový, jehož výkon odpovídá novému výrobku.

Společnost HP zaručuje, že v případě dodržení správné instalace a používání bude software HP správně fungovat podle programových instrukcí po výše uvedené době ode dne nákupu a nesele vinou vady materiálu či zpracování. Pokud bude taková závada společnosti HP oznámena v průběhu záruční doby, provede společnost HP výměnu softwaru, který v důsledku těchto závad neprovádí programové příkazy.

Na nepřerušovaný nebo bezchybný provoz produktů HP společnost HP záruku neposkytuje. Pokud společnost HP nebude v přiměřené době schopna opravit nebo vyměnit jakýkoli produkt dle podmínek uvedených v záruce, zákazník je oprávněn po bezodkladném vrácení produktu získat zpět pořizovací částku.

Produkty HP mohou obsahovat repasované součástky, jejichž vlastnosti odpovídají vlastnostem nových součástek, nebo součástky, které mohly být použity v omezeném rozsahu.

Tato záruka se nevztahuje na vady a defekty vzniklé a) v důsledku nevhodné či nedostatečné údržby nebo kalibrace, b) použitím jiného softwarového rozhraní, součástek nebo příslušenství, než které bylo poskytnuto společností HP, c) neoprávněnými úpravami nebo nevhodným používáním, d) používáním za podmínek, které neodpovídají podmínkám, zveřejněným v návodu k používání produktu, e) v důsledku nevhodné přípravy či údržby místa, na kterém je produkt uložen, f) poškození produktu HP vzniklé následkem užívání produktů, které nejsou Soupravy pro doplnění toneru, produktů jiných než HP Soupravy pro doplnění toneru, znovu naplněných sad pro doplnění toneru HP, tonerů od jiných společností než HP nebo jiných než Soupravy zobrazovacího válce HP Laser, vnitřních konstrukčních částí produktů od jiných společností než HP, či papíru s vysokým obsahem talku, vápníku nebo dalších snadno přenosných zbytkových látek.

VÝŠE UVEDENÉ ZÁRUKY JSOU V ROZSAHU DANÉM MÍSTNÍMI ZÁKONY JEDINÝMI A VÝLUČNÝMI ZÁRUKAMI, ŽÁDNÁ DALŠÍ ZÁRUKA ČI PODMÍNKA, ÚSTNÍ ANI PÍSEMNÁ, JIMI NENÍ VYJÁDŘENA ANI Z NICH NEVYPLÝVÁ. SPOLEČNOST HP SE VÝSLOVNĚ ZŘÍKÁ VŠECH IMPLIKOVANÝCH ZÁRUK ČI PODMÍNEK PRODEJNOSTI, USPOKOJIVÉ KVALITY A ZPŮSOBILOSTI K URČITÉMU ÚČELU. Některé země/oblasti, státy nebo provincie neumožňují omezení trvání záruky vyplývající ze zákona. V takovém případě se na vás výše uvedené omezení a vyloučení nemusí vztahovat. Tato záruka vám poskytuje specifická zákonná práva a případná další práva, která mohou platit v některých zemích/oblastech, státech nebo provinciích.

Omezená záruka společnosti HP platí ve všech zemích/oblastech nebo lokalitách, ve kterých je k dispozici podpora společnosti HP pro tento produkt a kde společnost HP tento produkt prodává. Úroveň záručního servisu se může lišit podle místních standardů. Společnost HP nebude upravovat tvar, způsobilost ani funkce



produktu tak, aby umožnila jeho provoz v zemi/oblasti, ve které nebylo jeho provozování z právních či regulačních důvodů zamýšleno.

V ROZSAHU URČENÉM MÍSTNÍMI ZÁKONY JSOU PRÁVA NA NÁHRADU UVEDENÁ V TÉTO ZÁRUCE VAŠIMI VÝHRADNÍMI PRÁVY. KROMĚ VÝŠE UVEDENÝCH PŘÍPADŮ NEJSOU SPOLEČNOST HP ANI JEJÍ DODAVATELÉ ZODPOVĚDNÍ ZA ZTRÁTU DAT ANI ZA POŠKOZENÍ PŘÍMÁ, ZVLÁŠTNÍ, NÁHODNÁ ČI NÁSLEDNÁ (VČETNĚ UŠLÉHO ZISKU ČI ZTRÁTYH DAT) Z DŮVODU SMLOUVY, PŘEČINU ČI JINÉHO DŮVODU. Zákony některých zemí/oblastí, států nebo provincií nepovolují vyloučení nebo omezení odpovědnosti za náhodné nebo následné škody, v takovém případě se vás výše uvedené vyloučení nebo omezení odpovědnosti netýká.

PODMÍNKY ZÁRUKY OBSAŽENÉ V TOMTO PROHLÁŠENÍ, KROMĚ ZÁKONEM POVOLENÝCH, NEVYLUČUJÍ, NEOMEZUJÍ ČI NEUPRAVUJÍ ZÁVAZNÁ ZÁKONNÁ PRÁVA KONCOVÉHO ZÁKAZNÍKA A JSOU DODATKEM K ZÁVAZNÝM ZÁKONNÝM PRÁVŮM KONCOVÉHO ZÁKAZNÍKA TÝKAJÍCÍM SE PRODEJE TOHOTO VÝROBKU.

## Velká Británie, Irsko a Malta

The HP Limited Warranty is a commercial guarantee voluntarily provided by HP. The name and address of the HP entity responsible for the performance of the HP Limited Warranty in your country/region is as follows:

**UK:** HP Inc UK Limited, Cain Road, Amen Corner, Bracknell, Berkshire, RG12 1HN

**Ireland:** Hewlett-Packard Ireland Limited, Liffey Park Technology Campus, Barnhall Road, Leixlip, Co.Kildare

**Malta:** Hewlett-Packard Europe B.V., Amsterdam, Meyrin Branch, Route du Nant-d'Avril 150, 1217 Meyrin, Switzerland

**United Kingdom:** The HP Limited Warranty benefits apply in addition to any legal rights to a guarantee from seller of nonconformity of goods with the contract of sale. These rights expire six years from delivery of goods for products purchased in England or Wales and five years from delivery of goods for products purchased in Scotland. However various factors may impact your eligibility to receive these rights. For further information, please consult the following link: Consumer Legal Guarantee ([www.hp.com/go/eu-legal](http://www.hp.com/go/eu-legal)) or you may visit the European Consumer Centers website ([http://ec.europa.eu/consumers/solving\\_consumer\\_disputes/non-judicial\\_redress/ecc-net/index\\_en.htm](http://ec.europa.eu/consumers/solving_consumer_disputes/non-judicial_redress/ecc-net/index_en.htm)). Consumers have the right to choose whether to claim service under the HP Limited Warranty or against the seller under the legal guarantee.

**Ireland:** The HP Limited Warranty benefits apply in addition to any statutory rights from seller in relation to nonconformity of goods with the contract of sale. However various factors may impact your eligibility to receive these rights. Consumer statutory rights are not limited or affected in any manner by HP Care Pack. For further information, please consult the following link: Consumer Legal Guarantee ([www.hp.com/go/eu-legal](http://www.hp.com/go/eu-legal)) or you may visit the European Consumer Centers website ([http://ec.europa.eu/consumers/solving\\_consumer\\_disputes/non-judicial\\_redress/ecc-net/index\\_en.htm](http://ec.europa.eu/consumers/solving_consumer_disputes/non-judicial_redress/ecc-net/index_en.htm)). Consumers have the right to choose whether to claim service under the HP Limited Warranty or against the seller under the legal guarantee.

**Malta:** The HP Limited Warranty benefits apply in addition to any legal rights to a two-year guarantee from seller of nonconformity of goods with the contract of sale; however various factors may impact your eligibility to receive these rights. Consumer statutory rights are not limited or affected in any manner by the HP Limited Warranty. For further information, please consult the following link: Consumer Legal Guarantee ([www.hp.com/go/eu-legal](http://www.hp.com/go/eu-legal)) or you may visit the European Consumer Centers website ([http://ec.europa.eu/consumers/solving\\_consumer\\_disputes/non-judicial\\_redress/ecc-net/index\\_en.htm](http://ec.europa.eu/consumers/solving_consumer_disputes/non-judicial_redress/ecc-net/index_en.htm)). Consumers have the right to choose whether to claim service under the HP Limited Warranty or against the seller under two-year legal guarantee.

## Rakousko, Belgie, Německo a Lucembursko

Die beschränkte HP Herstellergarantie ist eine von HP auf freiwilliger Basis angebotene kommerzielle Garantie. Der Name und die Adresse der HP Gesellschaft, die in Ihrem Land für die Gewährung der beschränkten HP Herstellergarantie verantwortlich ist, sind wie folgt:

**Deutschland:** HP Deutschland GmbH, Schickardstr. 32, D-71034 Böblingen

**Österreich:** HP Austria GmbH., Technologiestrasse 5, A-1120 Wien

**Luxemburg:** Hewlett-Packard Luxembourg S.C.A., 75, Parc d'Activités Capellen, Rue Pafebruc, L-8308 Capellen

**Belgien:** HP Belgium BVBA, Hermeslaan 1A, B-1831 Diegem

Die Rechte aus der beschränkten HP Herstellergarantie gelten zusätzlich zu den gesetzlichen Ansprüchen wegen Sachmängeln auf eine zweijährige Gewährleistung ab dem Lieferdatum. Ob Sie Anspruch auf diese Rechte haben, hängt von zahlreichen Faktoren ab. Die Rechte des Kunden sind in keiner Weise durch die

beschränkte HP Herstellergarantie eingeschränkt bzw. betroffen. Weitere Hinweise finden Sie auf der folgenden Website: Gewährleistungsansprüche für Verbraucher ([www.hp.com/go/eu-legal](http://www.hp.com/go/eu-legal)) oder Sie können die Website des Europäischen Verbrauchersentrums ([http://ec.europa.eu/consumers/solving\\_consumer\\_disputes/non-judicial\\_redress/ecc-net/index\\_en.htm](http://ec.europa.eu/consumers/solving_consumer_disputes/non-judicial_redress/ecc-net/index_en.htm)) besuchen. Verbraucher haben das Recht zu wählen, ob sie eine Leistung von HP gemäß der beschränkten HP Herstellergarantie in Anspruch nehmen oder ob sie sich gemäß der gesetzlichen zweijährigen Haftung für Sachmängel (Gewährleistung) sich an den jeweiligen Verkäufer wenden.

## Belgie, Francie a Lucembursko

La garantie limitée HP est une garantie commerciale fournie volontairement par HP. Voici les coordonnées de l'entité HP responsable de l'exécution de la garantie limitée HP dans votre pays:

**France:** HP France SAS, société par actions simplifiée identifiée sous le numéro 448 694 133 RCS Evry, 1 Avenue du Canada, 91947, Les Ulis

**G.D. Luxembourg:** Hewlett-Packard Luxembourg S.C.A., 75, Parc d'Activités Capellen, Rue Pafebruc, L-8308 Capellen

**Belgique:** HP Belgium BVBA, Hermeslaan 1A, B-1831 Diegem

**France:** Les avantages de la garantie limitée HP s'appliquent en complément des droits dont vous disposez au titre des garanties légales applicables dont le bénéfice est soumis à des conditions spécifiques. Vos droits en tant que consommateur au titre de la garantie légale de conformité mentionnée aux articles L. 211-4 à L. 211-13 du Code de la Consommation et de celle relatives aux défauts de la chose vendue, dans les conditions prévues aux articles 1641 à 1648 et 2232 du Code de Commerce ne sont en aucune façon limités ou affectés par la garantie limitée HP. Pour de plus amples informations, veuillez consulter le lien suivant : Garanties légales accordées au consommateur ([www.hp.com/go/eu-legal](http://www.hp.com/go/eu-legal)). Vous pouvez également consulter le site Web des Centres européens des consommateurs ([http://ec.europa.eu/consumers/solving\\_consumer\\_disputes/non-judicial\\_redress/ecc-net/index\\_en.htm](http://ec.europa.eu/consumers/solving_consumer_disputes/non-judicial_redress/ecc-net/index_en.htm)). Les consommateurs ont le droit de choisir d'exercer leurs droits au titre de la garantie limitée HP, ou auprès du vendeur au titre des garanties légales applicables mentionnées ci-dessus.

### POUR RAPPEL:

Garantie Légale de Conformité:

*« Le vendeur est tenu de livrer un bien conforme au contrat et répond des défauts de conformité existant lors de la délivrance.*

*Il répond également des défauts de conformité résultant de l'emballage, des instructions de montage ou de l'installation lorsque celle-ci a été mise à sa charge par le contrat ou a été réalisée sous sa responsabilité ».*

Article L211-5 du Code de la Consommation:

*« Pour être conforme au contrat, le bien doit:*

*1° Etre propre à l'usage habituellement attendu d'un bien semblable et, le cas échéant:*

*- correspondre à la description donnée par le vendeur et posséder les qualités que celui-ci a présentées à l'acheteur sous forme d'échantillon ou de modèle;*

*- présenter les qualités qu'un acheteur peut légitimement attendre eu égard aux déclarations publiques faites par le vendeur, par le producteur ou par son représentant, notamment dans la publicité ou l'étiquetage;*

*2° Ou présenter les caractéristiques définies d'un commun accord par les parties ou être propre à tout usage spécial recherché par l'acheteur, porté à la connaissance du vendeur et que ce dernier a accepté ».*

Article L211-12 du Code de la Consommation:

« L'action résultant du défaut de conformité se prescrit par deux ans à compter de la délivrance du bien ».

Garantie des vices cachés

Article 1641 du Code Civil : « Le vendeur est tenu de la garantie à raison des défauts cachés de la chose vendue qui la rendent impropre à l'usage auquel on la destine, ou qui diminuent tellement cet usage que l'acheteur ne l'aurait pas acquise, ou n'en aurait donné qu'un moindre prix, s'il les avait connus. »

Article 1648 alinéa 1 du Code Civil:

« L'action résultant des vices rédhibitoires doit être intentée par l'acquéreur dans un délai de deux ans à compter de la découverte du vice. »

**G.D. Luxembourg et Belgique:** Les avantages de la garantie limitée HP s'appliquent en complément des droits dont vous disposez au titre de la garantie de non-conformité des biens avec le contrat de vente. Cependant, de nombreux facteurs peuvent avoir un impact sur le bénéfice de ces droits. Vos droits en tant que consommateur au titre de ces garanties ne sont en aucune façon limités ou affectés par la garantie limitée HP. Pour de plus amples informations, veuillez consulter le lien suivant : Garanties légales accordées au consommateur ([www.hp.com/go/eu-legal](http://www.hp.com/go/eu-legal)) ou vous pouvez également consulter le site Web des Centres européens des consommateurs ([http://ec.europa.eu/consumers/solving\\_consumer\\_disputes/non-judicial\\_redress/ecc-net/index\\_en.htm](http://ec.europa.eu/consumers/solving_consumer_disputes/non-judicial_redress/ecc-net/index_en.htm)). Les consommateurs ont le droit de choisir de réclamer un service sous la garantie limitée HP ou auprès du vendeur au cours d'une garantie légale de deux ans.

## Itálie

La Garanzia limitata HP è una garanzia commerciale fornita volontariamente da HP. Di seguito sono indicati nome e indirizzo della società HP responsabile della fornitura dei servizi coperti dalla Garanzia limitata HP nel vostro Paese:

**Italia:** HP Italy S.r.l., Via G. Di Vittorio 9, 20063 Cernusco S/Naviglio

I vantaggi della Garanzia limitata HP vengono concessi ai consumatori in aggiunta ai diritti derivanti dalla garanzia di due anni fornita dal venditore in caso di non conformità dei beni rispetto al contratto di vendita. Tuttavia, diversi fattori possono avere un impatto sulla possibilità di beneficiare di tali diritti. I diritti spettanti ai consumatori in forza della garanzia legale non sono in alcun modo limitati, né modificati dalla Garanzia limitata HP. Per ulteriori informazioni, si prega di consultare il seguente link: Garanzia legale per i clienti ([www.hp.com/go/eu-legal](http://www.hp.com/go/eu-legal)), oppure visitare il sito Web dei Centri europei per i consumatori ([http://ec.europa.eu/consumers/solving\\_consumer\\_disputes/non-judicial\\_redress/ecc-net/index\\_en.htm](http://ec.europa.eu/consumers/solving_consumer_disputes/non-judicial_redress/ecc-net/index_en.htm)). I consumatori hanno il diritto di scegliere se richiedere un servizio usufruendo della Garanzia limitata HP oppure rivolgendosi al venditore per far valere la garanzia legale di due anni.

## Španělsko

Su Garantía limitada de HP es una garantía comercial voluntariamente proporcionada por HP. El nombre y dirección de las entidades HP que proporcionan la Garantía limitada de HP (garantía comercial adicional del fabricante) en su país es:

**España:** Hewlett-Packard Española S.L. Calle Vicente Aleixandre, 1 Parque Empresarial Madrid - Las Rozas, E-28232 Madrid

Los beneficios de la Garantía limitada de HP son adicionales a la garantía legal de 2 años a la que los consumidores tienen derecho a recibir del vendedor en virtud del contrato de compraventa; sin embargo, varios factores pueden afectar su derecho a recibir los beneficios bajo dicha garantía legal. A este respecto, la Garantía limitada de HP no limita o afecta en modo alguno los derechos legales del consumidor ([www.hp.com/go/eu-legal](http://www.hp.com/go/eu-legal)). Para más información, consulte el siguiente enlace: Garantía legal del

consumidor o puede visitar el sitio web de los Centros europeos de los consumidores ([http://ec.europa.eu/consumers/solving\\_consumer\\_disputes/non-judicial\\_redress/ecc-net/index\\_en.htm](http://ec.europa.eu/consumers/solving_consumer_disputes/non-judicial_redress/ecc-net/index_en.htm)). Los clientes tienen derecho a elegir si reclaman un servicio acogiéndose a la Garantía limitada de HP o al vendedor de conformidad con la garantía legal de dos años.

## Dánsko

Den begrænsede HP-garanti er en garanti, der ydes frivilligt af HP. Navn og adresse på det HP-selskab, der er ansvarligt for HP's begrænsede garanti i dit land, er som følger:

**Danmark:** HP Inc Danmark ApS, Engholm Parkvej 8, 3450, Allerød

Den begrænsede HP-garanti gælder i tillæg til eventuelle juridiske rettigheder, for en toårig garanti fra sælgeren af varer, der ikke er i overensstemmelse med salgsaftalen, men forskellige faktorer kan dog påvirke din ret til at opnå disse rettigheder. Forbrugerens lovbestemte rettigheder begrænses eller påvirkes ikke på nogen måde af den begrænsede HP-garanti. Se nedenstående link for at få yderligere oplysninger: Forbrugerens juridiske garanti ([www.hp.com/go/eu-legal](http://www.hp.com/go/eu-legal)) eller du kan besøge De Europæiske Forbrugercentres websted ([http://ec.europa.eu/consumers/solving\\_consumer\\_disputes/non-judicial\\_redress/ecc-net/index\\_en.htm](http://ec.europa.eu/consumers/solving_consumer_disputes/non-judicial_redress/ecc-net/index_en.htm)). Forbrugere har ret til at vælge, om de vil gøre krav på service i henhold til HP's begrænsede garanti eller hos sælger i henhold til en toårig juridisk garanti.

## Norsko

HPs garanti er en begrenset og kommersiell garanti som HP selv har valgt å tilby. Følgende lokale selskap innestår for garantien:

**Norge:** HP Norge AS, Rolfbuktveien 4b, 1364 Fornebu

HPs garanti kommer i tillegg til det mangelsansvar HP har i henhold til norsk forbrukerkjøpslovgivning, hvor reklamasjonsperioden kan være to eller fem år, avhengig av hvor lenge salgsgjenstanden var ment å vare. Ulike faktorer kan imidlertid ha betydning for om du kvalifiserer til å kreve avhjelp iht slikt mangelsansvar. Forbrukerens lovmessige rettigheter begrenses ikke av HPs garanti. Hvis du vil ha mer informasjon, kan du klikke på følgende kobling: Juridisk garanti for forbruker ([www.hp.com/go/eu-legal](http://www.hp.com/go/eu-legal)) eller du kan besøke nettstedet til de europeiske forbrukersentrene ([http://ec.europa.eu/consumers/solving\\_consumer\\_disputes/non-judicial\\_redress/ecc-net/index\\_en.htm](http://ec.europa.eu/consumers/solving_consumer_disputes/non-judicial_redress/ecc-net/index_en.htm)). Forbrukere har retten til å velge å kreve service under HPs garanti eller iht selgerens lovpålagte mangelsansvar.

## Švédsko

HP:s begränsade garanti är en kommersiell garanti som tillhandahålls frivilligt av HP. Namn och adress till det HP-företag som ansvarar för HP:s begränsade garanti i ditt land är som följer:

**Sverige:** HP PPS Sverige AB, SE-169 73 Stockholm

Fördelarna som ingår i HP:s begränsade garanti gäller utöver de lagstadgade rättigheterna till tre års garanti från säljaren angående varans bristande överensstämmelse gentemot köpeavtalet, men olika faktorer kan påverka din rätt att utnyttja dessa rättigheter. Konsumentens lagstadgade rättigheter varken begränsas eller påverkas på något sätt av HP:s begränsade garanti. Mer information får du om du följer denna länk: Lagstadgad garanti för konsumenter ([www.hp.com/go/eu-legal](http://www.hp.com/go/eu-legal)) eller så kan du gå till European Consumer Centers webbplats ([http://ec.europa.eu/consumers/solving\\_consumer\\_disputes/non-judicial\\_redress/ecc-net/index\\_en.htm](http://ec.europa.eu/consumers/solving_consumer_disputes/non-judicial_redress/ecc-net/index_en.htm)). Konsumenter har rätt att välja om de vill ställa krav enligt HP:s begränsade garanti eller på säljaren enligt den lagstadgade treåriga garantin.

## Portugalsko

A Garantia Limitada HP é uma garantia comercial fornecida voluntariamente pela HP. O nome e a morada da entidade HP responsável pela prestação da Garantia Limitada HP no seu país são os seguintes:

**Portugal:** HPCP – Computing and Printing Portugal, Unipessoal, Lda., Edifício D. Sancho I, Quinta da Fonte, Porto Salvo, Lisboa, Oeiras, 2740 244

As vantagens da Garantia Limitada HP aplicam-se cumulativamente com quaisquer direitos decorrentes da legislação aplicável à garantia de dois anos do vendedor, relativa a defeitos do produto e constante do contrato de venda. Existem, contudo, vários fatores que poderão afetar a sua elegibilidade para beneficiar de tais direitos. Os direitos legalmente atribuídos aos consumidores não são limitados ou afetados de forma alguma pela Garantia Limitada HP. Para mais informações, consulte a ligação seguinte: Garantia legal do consumidor ([www.hp.com/go/eu-legal](http://www.hp.com/go/eu-legal)) ou visite o Web site da Rede dos Centros Europeus do Consumidor ([http://ec.europa.eu/consumers/solving\\_consumer\\_disputes/non-judicial\\_redress/ecc-net/index\\_en.htm](http://ec.europa.eu/consumers/solving_consumer_disputes/non-judicial_redress/ecc-net/index_en.htm)). Os consumidores têm o direito de escolher se pretendem reclamar assistência ao abrigo da Garantia Limitada HP ou contra o vendedor ao abrigo de uma garantia jurídica de dois anos.

## Řecko a Kypř

Η Περιορισμένη εγγύηση HP είναι μια εμπορική εγγύηση η οποία παρέχεται εθελοντικά από την HP. Η επωνυμία και η διεύθυνση του νομικού προσώπου HP που παρέχει την Περιορισμένη εγγύηση HP στη χώρα σας είναι η εξής:

**Ελλάδα /Κύπρος:** HP Printing and Personal Systems Hellas EPE, Tzavella 1-3, 15232 Chalandri, Attiki

**Ελλάδα /Κύπρος:** HP Συστήματα Εκτύπωσης και Προσωπικών Υπολογιστών Ελλάς Εταιρεία Περιορισμένης Ευθύνης, Tzavella 1-3, 15232 Chalandri, Attiki

Τα προνόμια της Περιορισμένης εγγύησης HP ισχύουν επιπλέον των νόμιμων δικαιωμάτων για διετή εγγύηση έναντι του Πωλητή για τη μη συμμόρφωση των προϊόντων με τις συνομολογημένες συμβατικά ιδιότητες, ωστόσο η άσκηση των δικαιωμάτων σας αυτών μπορεί να εξαρτάται από διάφορους παράγοντες. Τα νόμιμα δικαιώματα των καταναλωτών δεν περιορίζονται ούτε επηρεάζονται καθ' οιονδήποτε τρόπο από την Περιορισμένη εγγύηση HP. Για περισσότερες πληροφορίες, συμβουλευτείτε την ακόλουθη τοποθεσία web: Νόμιμη εγγύηση καταναλωτή ([www.hp.com/go/eu-legal](http://www.hp.com/go/eu-legal)) ή μπορείτε να επισκεφτείτε την τοποθεσία web των Ευρωπαϊκών Κέντρων Καταναλωτή ([http://ec.europa.eu/consumers/solving\\_consumer\\_disputes/non-judicial\\_redress/ecc-net/index\\_en.htm](http://ec.europa.eu/consumers/solving_consumer_disputes/non-judicial_redress/ecc-net/index_en.htm)). Οι καταναλωτές έχουν το δικαίωμα να επιλέξουν αν θα αξιώσουν την υπηρεσία στα πλαίσια της Περιορισμένης εγγύησης HP ή από τον πωλητή στα πλαίσια της νόμιμης εγγύησης δύο ετών.

## Madarsko

A HP korlátozott jótállás egy olyan kereskedelmi jótállás, amelyet a HP a saját elhatározásából biztosít. Az egyes országokban a HP mint gyártó által vállalt korlátozott jótállást biztosító HP vállalatok neve és címe:

**Magyarország:** HP Inc Magyarország Kft., H-1117 Budapest, Alíz utca 1.

A HP korlátozott jótállásban biztosított jogok azokon a jogokon felül illetik meg Önt, amelyek a termékeknek az adásvételi szerződés szerinti minőségére vonatkozó kétéves, jogszabályban foglalt eladói szavatosságból, továbbá ha az Ön által vásárolt termékre alkalmazandó, a jogszabályban foglalt kötelező eladói jótállásból erednek, azonban számos körülmény hatással lehet arra, hogy ezek a jogok Önt megilletik-e. További információért kérjük, keresse fel a következő webhelyet: Jogi Tájékoztató Fogyasztóknak ([www.hp.com/go/eu-legal](http://www.hp.com/go/eu-legal)) vagy látogassa meg az Európai Fogyasztói Központok webhelyét ([http://ec.europa.eu/consumers/solving\\_consumer\\_disputes/non-judicial\\_redress/ecc-net/index\\_en.htm](http://ec.europa.eu/consumers/solving_consumer_disputes/non-judicial_redress/ecc-net/index_en.htm)). A fogyasztóknak jogában áll, hogy megválasszák, hogy a jótállással kapcsolatos igényüket a HP korlátozott

jótállás alapján vagy a kétéves, jogszabályban foglalt eladói szavatosság, illetve, ha alkalmazandó, a jogszabályban foglalt kötelező eladói jótállás alapján érvényesítik.

## Česká republika

Omezená záruka HP je obchodní zárukou dobrovolně poskytovanou společností HP. Názvy a adresy společností skupiny HP, které odpovídají za plnění omezené záruky HP ve vaší zemi, jsou následující:

**Česká republika:** HP Inc Czech Republic s. r. o., Za Brumlovkou 5/1559, 140 00 Praha 4

Výhody, poskytované omezenou zárukou HP, se uplatňují jako doplněk k jakýmkoli právním nárokům na dvouletou záruku poskytnutou prodejcem v případě nesouladu zboží s kupní smlouvou. Váš nárok na uznání těchto práv však může záviset na mnohých faktorech. Omezená záruka HP žádným způsobem neomezuje ani neovlivňuje zákonná práva zákazníka. Další informace získáte kliknutím na následující odkaz: Zákonná záruka spotřebitele ([www.hp.com/go/eu-legal](http://www.hp.com/go/eu-legal)) případně můžete navštívit webové stránky Evropského spotřebitelského centra ([http://ec.europa.eu/consumers/solving\\_consumer\\_disputes/non-judicial\\_redress/ecc-net/index\\_en.htm](http://ec.europa.eu/consumers/solving_consumer_disputes/non-judicial_redress/ecc-net/index_en.htm)). Spotřebitelé mají právo se rozhodnout, zda chtějí službu reklamovat v rámci omezené záruky HP nebo v rámci zákonem stanovené dvouleté záruky u prodejce.

## Slovensko

Obmedzená záruka HP je obchodná záruka, ktorú spoločnosť HP poskytuje dobrovoľne. Meno a adresa subjektu HP, ktorý zabezpečuje plnenie vyplývajúce z Obmedzenej záruky HP vo vašej krajine:

**Slovenská republika:** HP Inc Slovakia, s.r.o., Galvaniho 7, 821 04 Bratislava

Výhody Obmedzenej záruky HP sa uplatnia vedľa prípadných zákazníkových zákonných nárokov voči predávajúcemu z väd, ktoré spočívajú v nesúlade vlastností tovaru s jeho popisom podľa predmetnej zmluvy. Možnosť uplatnenia takých prípadných nárokov však môže závisieť od rôznych faktorov. Služby Obmedzenej záruky HP žiadnym spôsobom neobmedzujú ani neovplyvňujú zákonné práva zákazníka, ktorý je spotrebiteľom. Ďalšie informácie nájdete na nasledujúcom prepojení: Zákonná záruka spotrebiteľa ([www.hp.com/go/eu-legal](http://www.hp.com/go/eu-legal)), prípadne môžete navštíviť webovú lokalitu európskych zákazníckych stredísk ([http://ec.europa.eu/consumers/solving\\_consumer\\_disputes/non-judicial\\_redress/ecc-net/index\\_en.htm](http://ec.europa.eu/consumers/solving_consumer_disputes/non-judicial_redress/ecc-net/index_en.htm)). Spotrebiteľia majú právo zvoliť si, či chcú uplatniť servis v rámci Obmedzenej záruky HP alebo počas zákonnej dvojročnej záručnej lehoty u predajcu.

## Polsko

Ograniczona gwarancja HP to komercyjna gwarancja udzielona dobrowolnie przez HP. Nazwa i adres podmiotu HP odpowiedzialnego za realizację Ograniczonej gwarancji HP w Polsce:

**Polska:** HP Inc Polska sp. z o.o., Szturmowa 2a, 02-678 Warszawa, wpisana do rejestru przedsiębiorców prowadzonego przez Sąd Rejonowy dla m.st. Warszawy w Warszawie, XIII Wydział Gospodarczy Krajowego Rejestru Sądowego, pod numerem KRS 0000546115, NIP 5213690563, REGON 360916326, GIOŚ E0020757WZBW, kapitał zakładowy 480.000 PLN.

Świadczenia wynikające z Ograniczonej gwarancji HP stanowią dodatek do praw przysługujących nabywcy w związku z dwuletnią odpowiedzialnością sprzedawcy z tytułu niezgodności towaru z umową (rękojmia). Niemniej, na możliwość korzystania z tych praw mają wpływ różne czynniki. Ograniczona gwarancja HP w żaden sposób nie ogranicza praw konsumenta ani na nie nie wpływa. Więcej informacji można znaleźć pod następującym łączem: Gwarancja prawna konsumenta ([www.hp.com/go/eu-legal](http://www.hp.com/go/eu-legal)), można także odwiedzić stronę internetową Europejskiego Centrum Konsumentckiego ([http://ec.europa.eu/consumers/solving\\_consumer\\_disputes/non-judicial\\_redress/ecc-net/index\\_en.htm](http://ec.europa.eu/consumers/solving_consumer_disputes/non-judicial_redress/ecc-net/index_en.htm)). Konsumenti mają prawo wyboru co do możliwości skorzystania albo z usług gwarancyjnych przysługujących w ramach Ograniczonej gwarancji HP albo z uprawnień wynikających z dwuletniej rękojmi w stosunku do sprzedawcy.



## Bulharsko

Ограничената гаранция на HP представлява търговска гаранция, доброволно предоставяна от HP. Името и адресът на дружеството на HP за вашата страна, отговорно за предоставянето на гаранционната поддръжка в рамките на Ограничената гаранция на HP, са както следва:

HP Inc Bulgaria EOOD (Ейч Пи Инк България EOOD), гр. София 1766, район р-н Младост, бул. Околовръстен Път No 258, Бизнес Център Камбаните

Предимствата на Ограничената гаранция на HP се прилагат в допълнение към всички законови права за двугодишна гаранция от продавача при несъответствие на стоката с договора за продажба. Въпреки това, различни фактори могат да окажат влияние върху условията за получаване на тези права. Законовите права на потребителите не са ограничени или засегнати по никакъв начин от Ограничената гаранция на HP. За допълнителна информация, моля вижте Правната гаранция на потребителя ([www.hp.com/go/eu-legal](http://www.hp.com/go/eu-legal)) или посетете уебсайта на Европейския потребителски център ([http://ec.europa.eu/consumers/solving\\_consumer\\_disputes/non-judicial\\_redress/ecc-net/index\\_en.htm](http://ec.europa.eu/consumers/solving_consumer_disputes/non-judicial_redress/ecc-net/index_en.htm)). Потребителите имат правото да избират дали да претендират за извършване на услуга в рамките на Ограничената гаранция на HP или да потърсят такава от търговеца в рамките на двугодишната правна гаранция.

## Rumunsko

Garanția limitată HP este o garanție comercială furnizată în mod voluntar de către HP. Numele și adresa entității HP răspunzătoare de punerea în aplicare a Garanției limitate HP în țara dumneavoastră sunt următoarele:

**România:** HP Inc Romania SRL, 5 Fabrica de Glucoza Str., Building F, Ground Floor and Floor 8, 2nd District, București

Beneficiile Garanției limitate HP se aplică suplimentar față de orice drepturi privind garanția de doi ani oferită de vânzător pentru neconformitatea bunurilor cu contractul de vânzare; cu toate acestea, diverși factori pot avea impact asupra eligibilității dvs. de a beneficia de aceste drepturi. Drepturile legale ale consumatorului nu sunt limitate sau afectate în vreun fel de Garanția limitată HP. Pentru informații suplimentare consultați următorul link: гаранцията acordată потребителите по закон ([www.hp.com/go/eu-legal](http://www.hp.com/go/eu-legal)) или можете да посетите сайта на Европейския център за защита на потребителите ([http://ec.europa.eu/consumers/solving\\_consumer\\_disputes/non-judicial\\_redress/ecc-net/index\\_en.htm](http://ec.europa.eu/consumers/solving_consumer_disputes/non-judicial_redress/ecc-net/index_en.htm)). Потребителите имат правото да изберат дали да претендират за извършване на услуга в рамките на Ограничената гаранция на HP или да потърсят такава от търговеца в рамките на двугодишната правна гаранция.

## Belgie a Nizozemsko

De Beperkte Garantie van HP is een commerciële garantie vrijwillig verstrekt door HP. De naam en het adres van de HP-entiteit die verantwoordelijk is voor het uitvoeren van de Beperkte Garantie van HP in uw land is als volgt:

**Nederland:** HP Nederland B.V., Startbaan 16, 1187 XR Amstelveen

**België:** HP Belgium BVBA, Hermeslaan 1A, B-1831 Diegem

De voordelen van de Beperkte Garantie van HP vormen een aanvulling op de wettelijke garantie voor consumenten gedurende twee jaren na de levering te verlenen door de verkoper bij een gebrek aan conformiteit van de goederen met de relevante verkoopovereenkomst. Niettemin kunnen diverse factoren een impact hebben op uw eventuele aanspraak op deze wettelijke rechten. De wettelijke rechten van de consument worden op geen enkele wijze beperkt of beïnvloed door de Beperkte Garantie van HP. Raadpleeg voor meer informatie de volgende webpagina: Wettelijke garantie van de consument ([www.hp.com/go/eu-legal](http://www.hp.com/go/eu-legal)) of u kan de website van het Europees Consumenten Centrum bezoeken ([http://ec.europa.eu/consumers/solving\\_consumer\\_disputes/non-judicial\\_redress/ecc-net/index\\_en.htm](http://ec.europa.eu/consumers/solving_consumer_disputes/non-judicial_redress/ecc-net/index_en.htm)). Consumenten hebben



het recht om te kiezen tussen enerzijds de Beperkte Garantie van HP of anderzijds het aanspreken van de verkoper in toepassing van de wettelijke garantie.

## Finsko

HP:n rajoitettu takuu on HP:n vapaaehtoisesti antama kaupallinen takuu. HP:n myöntämästä takuusta maassanne vastaavan HP:n edustajan yhteystiedot ovat:

**Suomi:** HP Finland Oy, Piispankalliontie, FIN - 02200 Espoo

HP:n takuun edut ovat voimassa mahdollisten kuluttajansuojalakiin perustuvien oikeuksien lisäksi sen varalta, että tuote ei vastaa myyntisopimusta. Saat lisätietoja seuraavasta linkistä: Kuluttajansuoja ([www.hp.com/go/eu-legal](http://www.hp.com/go/eu-legal)) tai voit käydä Euroopan kuluttajakeskuksen sivustolla ([http://ec.europa.eu/consumers/solving\\_consumer\\_disputes/non-judicial\\_redress/ecc-net/index\\_en.htm](http://ec.europa.eu/consumers/solving_consumer_disputes/non-judicial_redress/ecc-net/index_en.htm)). Kuluttajilla on oikeus vaatia virheen korjausta HP:n takuun ja kuluttajansuojan perusteella HP:lta tai myyjältä.

## Slovinsko

Omejena garancija HP je prostovoljna trgovska garancija, ki jo zagotavlja podjetje HP. Ime in naslov poslovne enote HP, ki je odgovorna za omejeno garancijo HP v vaši državi, sta naslednja:

**Slovenija:** Hewlett-Packard Europe B.V., Amsterdam, Meyrin Branch, Route du Nant-d'Avril 150, 1217 Meyrin, Switzerland

Ugodnosti omejene garancije HP veljajo poleg zakonskih pravic, ki ob sklenitvi kupoprodajne pogodbe izhajajo iz dveletne garancije prodajalca v primeru neskladnosti blaga, vendar lahko na izpolnjevanje pogojev za uveljavitev pravic vplivajo različni dejavniki. Omejena garancija HP nikakor ne omejuje strankinih z zakonom predpisanih pravic in ne vpliva nanje. Za dodatne informacije glejte naslednjo povezavo: Strankino pravno jamstvo ([www.hp.com/go/eu-legal](http://www.hp.com/go/eu-legal)); ali pa obiščite spletno mesto evropskih središč za potrošnike ([http://ec.europa.eu/consumers/solving\\_consumer\\_disputes/non-judicial\\_redress/ecc-net/index\\_en.htm](http://ec.europa.eu/consumers/solving_consumer_disputes/non-judicial_redress/ecc-net/index_en.htm)). Potrošniki imajo pravico izbrati, ali bodo uveljavljali pravice do storitev v skladu z omejeno garancijo HP ali proti prodajalcu v skladu z dvoletno zakonsko garancijo.

## Chorvatsko

HP ograničeno jamstvo komercijalno je dobrovoljno jamstvo koje pruža HP. Ime i adresa HP subjekta odgovornog za HP ograničeno jamstvo u vašoj državi:

**Hrvatska:** HP Computing and Printing d.o.o. za računalne i srodne aktivnosti, Radnička cesta 41, 10000 Zagreb

Pogodnosti HP ograničenog jamstva vrijede zajedno uz sva zakonska prava na dvogodišnje jamstvo kod bilo kojeg prodavača s obzirom na nepodudaranje robe s ugovorom o kupnji. Međutim, razni faktori mogu utjecati na vašu mogućnost ostvarivanja tih prava. HP ograničeno jamstvo ni na koji način ne utječe niti ne ograničava zakonska prava potrošača. Dodatne informacije potražite na ovoj adresi: Zakonsko jamstvo za potrošače ([www.hp.com/go/eu-legal](http://www.hp.com/go/eu-legal)) ili možete posjetiti web-mjesto Europskih potrošačkih centara ([http://ec.europa.eu/consumers/solving\\_consumer\\_disputes/non-judicial\\_redress/ecc-net/index\\_en.htm](http://ec.europa.eu/consumers/solving_consumer_disputes/non-judicial_redress/ecc-net/index_en.htm)). Potrošači imaju pravo odabrati žele li ostvariti svoja potraživanja u sklopu HP ograničenog jamstva ili pravnog jamstva prodavača u trajanju ispod dvije godine.

## Lotyšsko

HP ierobežotā garantija ir komercgarantija, kuru brīvprātīgi nodrošina HP. HP uzņēmums, kas sniedz HP ierobežotās garantijas servisa nodrošinājumu jūsu valstī:

**Latvija:** HP Finland Oy, PO Box 515, 02201 Espoo, Finland

HP ierobežotās garantijas priekšrocības tiek piedāvātas papildus jebkurām likumīgajām tiesībām uz pārdevēja un/vai ražotāju nodrošinātu divu gadu garantiju gadījumā, ja preces neatbilst pirkuma līgumam, tomēr šo tiesību saņemšanu var ietekmēt vairāki faktori. HP ierobežotā garantija nekādā veidā neierobežo un neietekmē patērētāju likumīgās tiesības. Lai iegūtu plašāku informāciju, izmantojiet šo saiti: Patērētāju likumīgā garantija ([www.hp.com/go/eu-legal](http://www.hp.com/go/eu-legal)) vai arī Eiropas Patērētāju tiesību aizsardzības centra tīmekļa vietni ([http://ec.europa.eu/consumers/solving\\_consumer\\_disputes/non-judicial\\_redress/ecc-net/index\\_en.htm](http://ec.europa.eu/consumers/solving_consumer_disputes/non-judicial_redress/ecc-net/index_en.htm)). Patērētājiem ir tiesības izvēlēties, vai pieprasīt servisa nodrošinājumu saskaņā ar HP ierobežoto garantiju, vai arī pārdevēja sniegto divu gadu garantiju.

## Litva

HP ribotoji garantija yra HP savanoriškai teikiama komercinė garantija. Toliau pateikiami HP bendrovių, teikiančių HP garantiją (gamintojo garantiją) jūsų šalyje, pavadinimai ir adresai:

**Lietuva:** HP Finland Oy, PO Box 515, 02201 Espoo, Finland

HP ribotoji garantija papildomai taikoma kartu su bet kokiais kitomis įstatymais nustatytais teisėmis į pardavėjo suteikiamą dviejų metų laikotarpio garantiją dėl prekių atitikties pardavimo sutarčiai, tačiau tai, ar jums ši teisė bus suteikiama, gali priklausyti nuo įvairių aplinkybių. HP ribotoji garantija niekaip neapriboja ir neįtakoja įstatymais nustatytų vartotojo teisių. Daugiau informacijos rasite paspaudę šią nuorodą: Teisinė vartotojo garantija ([www.hp.com/go/eu-legal](http://www.hp.com/go/eu-legal)) arba apsilankę Europos vartotojų centro internetinėje svetainėje ([http://ec.europa.eu/consumers/solving\\_consumer\\_disputes/non-judicial\\_redress/ecc-net/index\\_en.htm](http://ec.europa.eu/consumers/solving_consumer_disputes/non-judicial_redress/ecc-net/index_en.htm)). Vartotojai turi teisę prašyti atlikti techninį aptarnavimą pagal HP ribotąją garantiją arba pardavėjo teikiamą dviejų metų įstatymais nustatytą garantiją.

## Estonsko

HP piiratud garantii on HP poolt vabatahtlikult pakutav kaubanduslik garantii. HP piiratud garantii eest vastutab HP üksus aadressil:

**Eesti:** HP Finland Oy, PO Box 515, 02201 Espoo, Finland

HP piiratud garantii rakendub lisaks seaduses ettenähtud müüjapoolsele kaheaastasele garantiile, juhul kui toode ei vasta müügilepingu tingimustele. Siiski võib esineda asjaolusid, mille puhul teie jaoks need õigused ei pruugi kehtida. HP piiratud garantii ei piira ega mõjuta mingil moel tarbija seadusjärgseid õigusi. Lisateavet leiate järgmiselt lingilt: tarbija õiguslik garantii ([www.hp.com/go/eu-legal](http://www.hp.com/go/eu-legal)) või võite külastada Euroopa tarbijakeskuste veebisaiti ([http://ec.europa.eu/consumers/solving\\_consumer\\_disputes/non-judicial\\_redress/ecc-net/index\\_en.htm](http://ec.europa.eu/consumers/solving_consumer_disputes/non-judicial_redress/ecc-net/index_en.htm)). Tarbijal on õigus valida, kas ta soovib kasutada HP piiratud garantiid või seadusega ette nähtud müüjapoolset kaheaastast garantiid.

## Rusko

### Срок службы принтера для России

Срок службы данного принтера HP составляет пять лет в нормальных условиях эксплуатации. Срок службы отсчитывается с момента ввода принтера в эксплуатацию. В конце срока службы HP рекомендует посетить веб-сайт нашей службы поддержки по адресу <http://www.hp.com/support> и/или связаться с авторизованным поставщиком услуг HP для получения рекомендаций в отношении дальнейшего безопасного использования принтера.

## **Záruka HP Premium Protection: prohlášení o omezené záruce u produktů Neverstop, Souprava pro doplnění toneru a Souprava zobrazovacího válce HP Laser**

Na tento produkt HP se poskytuje záruka na vady materiálu a vady vzniklé při zpracování.

Tato záruka se nevztahuje na produkty, jež byly (a) doplněny, repasovány, přestavěny či upraveny jakkoli jinak, než s využitím Souprava pro doplnění toneru způsobem uvedeným v návodu k tiskárně, anebo (b) jestliže k problémům došlo v důsledku nesprávného použití, skladování či provozu v rozporu s podmínkami provozního prostředí, jež byly pro daný tiskový produkt určeny nebo (c) pokud je produkt opotřebován běžným používáním.

Chcete-li uplatnit záruku, vraťte produkt v prodejně, kde jste jej zakoupili (spolu s písemným popisem problému a ukázkami tisku), nebo se obraťte na zákaznickou podporu HP. Není-li místními zákony určeno jinak, budou podle uvážení společnosti HP prokazatelně vadné produkty vyměněny, nebo bude vrácena kupní cena.

**V ROZSAHU DANÉM MÍSTNÍMI ZÁKONY, VÝŠE UVEDENÁ ZÁRUKA VYLUČUJE JAKÉKOLI DALŠÍ PÍSEMNÉ NEBO ÚSTNÍ, ZÁRUČNÍ ČI JINÉ PODMÍNKY. SPOLEČNOST HP KONKRÉTNĚ ODMÍTÁ JAKÉKOLI PŘEDPOKLÁDANÉ ZÁRUKY ČI PODMÍNKY VZTAHUJÍCÍ SE K PRODEJNOSTI, KE SPOKOJENOSTI S KVALITOU NEBO VHODNÉMU POUŽITÍ PRO URČITÝ ÚČEL.**

**V ROZSAHU DANÉM MÍSTNÍMI ZÁKONY KROMĚ VÝŠE UVEDENÝCH PŘÍPADŮ NEJSOU SPOLEČNOST HP ANI JEJÍ DODAVATELÉ ZODPOVĚDNÍ ZA ZTRÁTU DAT ANI ZA POŠKOZENÍ PŘÍMÁ, ZVLÁŠTNÍ, NÁHODNÁ ČI NÁSLEDNÁ (VČETNĚ UŠLÉHO ZISKU ČI ZTRÁTY DAT) Z DŮVODU SMLOUVY, PŘEČINU ČI JINÉHO DŮVODU.**

**PODMÍNKY ZÁRUKY OBSAŽENÉ V TOMTO PROHLÁŠENÍ, KROMĚ ZÁKONEM POVOLENÝCH, NEVYLUČUJÍ, NEOMEZUJÍ ČI NEUPRAVUJÍ ZÁVAZNÁ ZÁKONNÁ PRÁVA KONCOVÉHO ZÁKAZNÍKA A JSOU DODATKEM K ZÁVAZNÝM ZÁKONNÝM PRÁVŮM KONCOVÉHO ZÁKAZNÍKA TÝKAJÍCÍM SE PRODEJE TOHOTO VÝROBKU.**

## Zásady společnosti HP týkající se spotřebních materiálů od jiného výrobce

Společnost HP nedoporučuje používání produktu, který není Soupravou HP pro doplnění toneru,, tonerů vyrobených jinými společnostmi než HP, ani součástek, které nejsou Soupravy zobrazovacího válce HP Laser a nebyly vyrobeny společností HP, a to ani nových, ani přepracovaných.

---

 **POZNÁMKA:** U produktů řady Laser Neverstop se tato záruka nevztahuje ani na selhání tiskárny či zobrazovacího válce zapříčiněné poškozením, znečištěním nebo dalšími problémy spojenými s tiskem, k nimž došlo v důsledku použití toneru, který není Soupravou HP pro doplnění toneru a nebyl vyroben společností HP, případně v důsledku použití součástek, které nejsou Soupravy zobrazovacího válce HP Laser či Souprava zobrazovacího válce HP Laser. V takovém případě společnost HP účtuje své standardní sazby za čas a materiály vynaložené k opravě tiskárny u dané závady nebo poškození.

---

## Webová stránka HP zaměřená na ochranu proti padělatelství

Pokud vám po instalaci Soupravy HP pro doplnění toneru nebo Soupravy zobrazovacího válce HP Laser přijde od softwaru nebo firmwaru zpráva, že se zdá, že je souprava pro doplnění toneru nebo zobrazovací válec, které jste instalovali, použité, přejděte na stránku [www.hp.com/go/anticounterfeit](http://www.hp.com/go/anticounterfeit). Společnost HP pomůže posoudit, zda je souprava pro doplnění toneru nebo zobrazovací válec pravý, a podnikne kroky k vyřešení problému.

Nastanou-li níže uvedené skutečnosti, je možné že souprava pro doplnění toneru nebo zobrazovací válec nejsou originálními Souprava HP pro doplnění toneru nebo Souprava zobrazovacího válce HP Laser:

- Pokud se na základě informací na stavové stránce spotřebního materiálu zdá, že došlo k instalaci či použití spotřebního materiálu, který je použitý, padělaný nebo nebyl vyroben společností HP.
- Pokud se na základě zprávy softwaru nebo firmwaru zdá, že došlo k instalaci či použití spotřebního materiálu, který je použitý, padělaný nebo nebyl vyroben společností HP.
- Nastává příliš mnoho problémů s souprava pro doplnění toneru nebo zobrazovací válec.
- Souprava pro doplnění toneru nebo zobrazovací válec nevypadá jako obvykle (například obal se liší od obalu společnosti HP).

## Data uložená na Soupravě HP pro doplnění toneru a Soupravě zobrazovacího válce HP Laser

Soupravy HP pro doplnění toneru a Soupravy zobrazovacího válce HP Laser použité v tomto produktu obsahují paměťový čip, který pomáhá při provozu produktu.

Tyto paměťové čipy také shromažďují omezené množství informací o způsobu, jakým je produkt užíván, včetně: data první instalace Soupravy pro doplnění toneru a zobrazovacího válce, data posledního použití Soupravy pro doplnění toneru a zobrazovacího válce, počtu stránek, k jejichž tisku byly využity Souprava pro doplnění toneru a zobrazovací válec, pokrytí stránky, nastavení tisku, informací o tom, zda došlo při tisku k jakýmkoliv chybám, modelu produktu, o tom, zda byly využity použité či padělané Souprava pro doplnění toneru nebo zobrazovací válec, zda uživatel zrušil či znovu načel proces pomocí Soupravy pro doplnění toneru a zda byla tatáž Souprava pro doplnění toneru ke zrušení procesu využita více než jednou. Díky těmto informacím může společnost HP lépe vyhovět tiskovým potřebám zákazníků. Zacházení s nimi se bude řídit pravidly uvedenými v Prohlášení o ochraně osobních údajů HP (dostupném na [www.hp.com/go/privacy](http://www.hp.com/go/privacy)).

Data shromážděná pomocí těchto paměťových čipů nebudou a ani nemohou být použita k identifikaci zákazníka ani uživatele Soupravy pro doplnění toneru či zobrazovacího válce ani jejich produktů.

Společnost HP shromažďuje vzorky informací z Soupravy pro doplnění toneru a zobrazovací válce vrácených společnosti HP prostřednictvím recyklačního programu (HP Planet Partners: [www.hp.com/recycle](http://www.hp.com/recycle)). Paměťové čipy z tohoto vzorku jsou čteny a studovány za účelem zlepšení budoucích produktů HP. K těmto údajům mohou mít přístup i partneři HP, kteří pomáhají v recyklačním procesu těchto Souprav pro doplnění toneru a zobrazovacího válce. Všichni partneři společnosti HP mají povinnost dodržovat veškeré příslušné zákony a předpisy ohledně ochrany údajů.

K anonymním informacím na Soupravě pro doplnění toneru nebo zobrazovacím válci mohou mít přístup i další třetí strany, které budou mít kazetu ve vlastnictví.

## Licenční smlouva s koncovým uživatelem

PŘED POUŽITÍM TOHOTO SOFTWARE SI POZORNĚ PŘEČTĚTE NÁSLEDUJÍCÍ TEXT: Tato licenční smlouva s koncovým uživatelem (EULA) je platnou smlouvou mezi (a) vámi (fyzickou nebo právnickou osobou) a (b) společností HP Inc. („HP“) týkající se používání softwarového produktu nainstalovaného nebo poskytovaného společností HP pro použití s produktem HP („produkt HP“), který jinak nepodléhá samostatné licenční smlouvě mezi vámi a společností HP nebo jejími dodavateli. Smlouva EULA pro jiný software může být součástí dokumentace online. Termín „softwarový produkt“ znamená počítačový software a může zahrnovat příslušná média, tištěné materiály a dokumentaci v tzv. online nebo elektronické formě.

K tomuto produktu HP může být přiložen doplněk nebo dodatek k této smlouvě EULA.

PRÁVA OBSAŽENÁ V TOMTO SOFTWAREM JSOU POSKYTOVÁNA POUZE ZA PŘEDPOKLADU, ŽE SOUHLASÍTE SE VŠEMI PODMÍNKAMI TÉTO SMLOUVY EULA. INSTALACÍ, KOPÍROVÁNÍM, STAŽENÍM NEBO JINÝM POUŽITÍM SOFTWAREM POTVRZUJETE, ŽE SOUHLASÍTE S PODMÍNKAMI TÉTO SMLOUVY EULA. POKUD TYTO LICENČNÍ PODMÍNKY NEPŘIJMETE, VAŠÍM JEDINÝM PRÁVEM JE VRÁCENÍ CELÉHO NEPOUŽITÉHO PRODUKTU (HARDWARE A SOFTWARE) DO 14 DNÍ, ABY BYLO MOŽNÉ UPLATNIT REFUNDACI NA ZÁKLADĚ PŘÍSLUŠNÝCH ZÁSAD V MÍSTĚ ZAKOUPENÍ PRODUKTU.

- 1. UDĚLENÍ LICENCE.** Společnost HP vám uděluje následující práva za předpokladu, že splníte veškeré podmínky této smlouvy EULA:
  - a.** Použití. Softwarový produkt můžete používat pouze v jednom počítači („váš počítač“). Pokud vám je softwarový produkt poskytován prostřednictvím internetu a byl původně licencován pro použití ve více počítačích, softwarový produkt smíte instalovat a používat jen v těchto počítačích. Samostatné součásti softwarového produktu nelze oddělovat za účelem použití ve více než jednom počítači. Nemáte právo softwarový produkt distribuovat. Softwarový produkt můžete pro účely jeho použití načíst do dočasné paměti (RAM).
  - b.** Uložení. Softwarový produkt můžete zkopírovat do místní paměti nebo paměťového zařízení produktu HP.
  - c.** Zkopírování. Můžete vytvářet archivní nebo záložní kopie softwarového produktu pod podmínkou, že takováto kopie bude obsahovat veškeré vlastnické doložky původního softwarového produktu a že bude využívána pouze k účelům zálohování.
  - d.** Vyhrazení práv. Společnost HP a její dodavatelé si vyhrazují všechna práva, která vám nejsou výslovně udělena v této smlouvě EULA.
  - e.** Freeware. Bez ohledu na podmínky této smlouvy EULA je vám udělena licence na celý softwarový produkt nebo jakoukoli jeho část představující software, který není vlastnictvím společnosti HP, nebo na software poskytovaný třetí stranou v rámci veřejné licence („freeware“). Tato licence podléhá podmínkám licenční smlouvy na software přiložené k tomuto freewaru, a to buď ve formě diskretní dohody, přiložené tištěné licence, nebo jako podmínky licence v elektronické podobě, se kterými souhlasíte při stahování. Použití tohoto freewaru plně podléhá podmínkám této licence.
  - f.** Řešení obnovy. Jakékoli řešení obnovy softwaru poskytované s produktem HP nebo pro něj, ať už ve formě řešení s pevným diskem, externího řešení založeného na externích médiích (např. disketa, CD nebo DVD), nebo ekvivalentního řešení poskytovaného v jakékoli formě, lze používat jen k obnovení pevného disku produktu HP, se kterým nebo pro který bylo dané řešení obnovy původně

zakoupeno. Použití jakéhokoli softwaru operačního systému společnosti Microsoft, které je součástí takového řešení obnovy, podléhá podmínkám licenční smlouvy společnosti Microsoft.

2. **UPGRADY.** Chcete-li používat softwarový produkt označený jako upgrade, musíte být nejprve držitelem licence na původní softwarový produkt označený společností HP jako produkt, na který se upgrade vztahuje. Po upgradu již nesmíte původní softwarový produkt, z něhož vyplývá váš nárok na používání upgradu, používat. Použitím softwarového produktu také souhlasíte, že společnost HP může automaticky získat přístup k vašemu produktu HP připojenému k internetu, a to pro účely zjišťování verze nebo stavu určitých softwarových produktů, a že smí automaticky stahovat a instalovat upgrady nebo aktualizace pro tyto softwarové produkty do vašeho produktu HP, a tím poskytovat nové verze nebo aktualizace požadované k zachování funkčnosti, výkonu nebo zabezpečení softwaru HP a vašeho produktu HP a také poskytovat podporu nebo jiné vám nabízené služby. V některých případech a podle typu upgradu nebo aktualizace vám budou nabízena oznámení (přes místní okno nebo pomocí jiných prostředků), která po vás budou vyžadovat spuštění upgradu nebo aktualizace.
3. **DALŠÍ SOFTWARE.** Tato smlouva EULA se vztahuje na aktualizace nebo doplňky původního softwarového produktu, který vám společnost HP poskytla, pokud nejsou s aktualizací nebo doplňkem spojené další podmínky. V případě konfliktů těchto podmínek budou platit ty druhé podmínky.
4. **PŘEVOD.**
  - a. Třetí strana. Původní uživatel softwarového produktu může jednorázově převést tento softwarový produkt na jiného koncového uživatele. Jakýkoli převod se musí týkat všech součástí, médií, tištěných materiálů, této smlouvy EULA a případného certifikátu pravosti. Převod nesmí být nepřímým převodem, jako je například komisioní prodej. Koncový uživatel, na kterého se produkt převádí, musí souhlasit se všemi podmínkami smlouvy EULA. Při převodu softwarového produktu je vaše licence automaticky ukončena.
  - b. Omezení. Softwarový produkt nelze pronajímat, poskytovat na leasing ani půjčovat nebo jinak komerčně využívat. Pokud není v této smlouvě EULA výslovně uvedeno jinak, nesmíte licenci či softwarový produkt postoupit nebo převést nebo na ně udělit dílčí licenci.
5. **VLASTNICKÁ PRÁVA.** Veškerá práva na duševní vlastnictví týkající se softwarového produktu a uživatelské dokumentace jsou majetkem společnosti HP nebo jejích dodavatelů a jsou chráněny zákony, což se mimo jiné vztahuje na autorská práva ve Spojených státech amerických, obchodní tajemství, zákony o ochranných známkách a další příslušné zákony a ustanovení mezinárodních dohod. Ze softwarového produktu nesmíte odstranit identifikaci produktu, autorské doložky nebo omezení vlastnictví.
6. **OMEZENÍ TÝKAJÍCÍ SE ZPĚTNÉ ANALÝZY.** Nejste oprávněni provádět zpětnou analýzu, dekompilaci nebo převod ze strojového kódu softwarového produktu, s výjimkou a v rozsahu toho, co je oficiálně výslovně povoleno příslušným zákonem rozhodného práva, které má přednost před tímto omezením, nebo je výslovně uvedeno v této smlouvě EULA.
7. **PLATNOST SMLOUVY.** Platnost této smlouvy EULA bude trvat, dokud nebude zrušena nebo zamítnuta. Bude zrušena také za podmínek uvedených na jiném místě této smlouvy EULA nebo v případě, že nesplníte její podmínky.
8. **SVOLENÍ KE SHROMAŽĎOVÁNÍ/VYUŽITÍ DAT.**
  - a. Společnost HP bude používat soubory cookie a jiné webové nástroje ke shromažďování anonymních technických informací, které souvisejí se softwarem HP a vaším produktem HP. Tato data budou použita k poskytování upgradů a související podpory či jiných služeb popsanych v části 2. Společnost HP bude shromažďovat také osobní údaje, včetně adresy IP nebo jiných jedinečných identifikačních údajů spojených s vaším produktem HP a dat, které poskytnete během registrace produktu HP. Kromě toho, že tato data umožňují poskytovat upgrady a související podporu či jiné



služby, budou používána také k zaslání marketingových zpráv (v každém případě s vaším výslovným souhlasem, pokud to vyžaduje platný zákon).

Když v rozsahu povoleném rozhodným právem tyto podmínky přijmete, vyslovujete tím také souhlas se shromažďováním a využitím anonymních a osobních dat společností HP, dceřinými společnostmi a přidruženými společnostmi, jak je popsáno v této smlouvě EULA a dále popsáno v zásadách společnosti HP na ochranu osobních údajů: [www.hp.com/go/privacy](http://www.hp.com/go/privacy)

- b.** Shromažďování/využití dat třetími stranami. Některé softwarové programy dodávané s vaším produktem HP jsou vám poskytovány a samostatně licencovány třetími stranami („software třetí strany“). Software třetí strany může být nainstalován a připravený k použití ve vašem produktu HP, i když se rozhodnete, že takový software nechcete aktivovat/zakoupit. Software třetí strany může shromažďovat a odesílat technické informace o vašem systému (např. adresa IP, jedinečný identifikátor zařízení, verze nainstalovaného softwaru atd.) a jiná systémová data. Třetí strana tyto informace používá k identifikaci technických atributů systému a zaslání a instalaci softwaru aktuální verze do vašeho systému. Pokud nechcete, aby software třetí strany tyto technické informace shromažďoval nebo vám automaticky odesílal aktualizace softwaru, před připojením k internetu tento software odinstalujte.
- 9. ZŘEKnutí SE ZÁRUK.** V MAXIMÁLNÍM MOŽNÉM ROZSAHU POVOLENÉM ROZHODNÝM PRÁVEM SPOLEČNOST HP A JEJÍ DODAVATELÉ POSKYTUJÍ SOFTWAREOVÝ PRODUKT TAK, JAK JE A SE VŠEMI CHYBAMI, A TÍMTO SE ZŘÍKAJÍ VŠECH DALŠÍCH ZÁRUK A PODMÍNEK, AŽ VÝSLOVNĚ UVEDENÝCH, PŘEDPOKLÁDANÝCH, NEBO ZÁKONEM STANOVENÝCH, COŽ SE MIMO JINÉ TÝKÁ ZÁRUK VLASTNICTVÍ A PŘEVODU VLASTNICTVÍ A NEPORUŠENÍ PRÁV, PŘEDPOKLÁDANÝCH ZÁRUK, POVINNOSTÍ NEBO PODMÍNEK VZTAHUJÍCÍCH SE K OBCHODOVATELNOSTI, USPOKOJIVÉ KVALITY, VHODNOSTI PRO URČITÝ ÚČEL A NEPŘÍTOMNOSTI VIRŮ, TO VŠE VE VZTAHU K SOFTWAREOVÉMU PRODUKTU. Vzhledem k tomu, že některé země a právní řády neumožňují vyloučení předpokládaných záruk nebo omezení trvání předpokládaných záruk, nemusí se na vás výše uvedené omezení plně vztahovat.
- V AUSTRÁLII A NA NOVÉM ZÉLANDU JE SOFTWARE POSKYTOVÁN SE ZÁRUKAMI, KTERÉ NELZE VYLOUČIT PODLE AUSTRALSKÝCH A NOVOZÉLANDSKÝCH SPOTŘEBITELSKÝCH ZÁKONŮ. AUSTRALŠTÍ SPOTŘEBITELÉ MAJÍ NÁROK NA VÝMĚNU NEBO VRÁCENÍ PENĚZ V PŘÍPADĚ VELKÉHO SELHÁNÍ A KOMPENZACI ZA JINOU DŮVODNĚ PŘEDVÍDATELNOU ZTRÁTU NEBO ŠKODU. AUSTRALŠTÍ SPOTŘEBITELNÉ MAJÍ TAKÉ NÁROK NA OPRAVU NEBO VÝMĚNU SOFTWARE, POKUD NENÍ V PŘIJATELNÉ KVALITĚ A POKUD TATO MÍRA NEKVALITY NEPŘEDSTAVUJE VELKÉ SELHÁNÍ. NOVOZÉLANDŠTÍ SPOTŘEBITELÉ, KTEŘÍ ZAKUPUJÍ ZBOŽÍ PRO OSOBNÍ, TUZEMSKÉ NEBO DOMÁCÍ POUŽITÍ NEBO SPOTŘEBU, NIKOLI PRO OBCHODNÍ ÚČELY („NOVOZÉLANDŠTÍ SPOTŘEBITELÉ“), MAJÍ NÁROK NA OPRAVU, VÝMĚNU NEBO VRÁCENÍ PENĚZ V PŘÍPADĚ SELHÁNÍ A NA KOMPENZACI ZA JINOU DŮVODNĚ PŘEDVÍDATELNOU ZTRÁTU NEBO ŠKODU.
- 10. OMEZENÍ ODPOVĚDNOSTI.** V závislosti na místních zákonech a bez ohledu na jakékoli škody, které jste z jakéhokoli důvodu utrpěli, nesmějí veškeré náhrady společnosti HP a jejich dodavatelů podle ustanovení této smlouvy EULA a vaše odškodné za všechny zmíněné škody přesáhnout skutečně vámi zaplacenou částku zvláště za softwarový produkt nebo částku 5 USD, přičemž určující je vyšší z obou částek. V NEJVĚTŠÍM MOŽNÉM ROZSAHU POVOLENÉM ROZHODNÝM PRÁVEM NENESE SPOLEČNOST HP ANI JEJÍ DODAVATELÉ V ŽÁDNÉM PŘÍPADĚ ODPOVĚDNOST ZA ZVLÁŠTNÍ, NÁHODNÉ, NEPŘÍMÉ NEBO NÁSLEDNÉ ŠKODY, AŽ JSOU JAKÉKOLI, COŽ SE MIMO JINÉ TÝKÁ ODŠKODNĚNÍ ZA ZTRÁTY NA ZISKU Z PODNIKÁNÍ, ZTRÁTY INFORMACÍ O PODNIKÁNÍ, PŘERUŠENÍ PODNIKÁNÍ, UBLÍŽENÍ NA ZDRAVÍ, ZTRÁTY SOUKROMÍ VZNIKLÉ NEBO JAKÝMKOLI ZPŮSOBEM SE VZTAHUJÍCÍ K POUŽITÍ NEBO NEMOŽNOSTI POUŽITÍ SOFTWAREOVÉHO PRODUKTU NEBO JAKKOLI ZAHRNUTÉ V PODMÍNKÁCH TĚTO SMLOUVY EULA, A TO I V PŘÍPADĚ, ŽE SPOLEČNOST HP NEBO JEJÍ DODAVATELÉ BYLI NA MOŽNOST VZNIKU TAKOVÉ ŠKODY UPOZORNĚNI A ŽE NÁPRAVA NENAPLNÍ SVŮJ ZÁKLADNÍ ÚČEL. Některé státy nebo jurisdikce neumožňují výjimky z omezení náhodných nebo následných škod či jejich omezení, takže výše uvedená omezení nebo výjimky se na vás nemusí vztahovat.
- 11. ZÁKAZNÍCI VLÁDY SPOJENÝCH STÁTŮ.** Ve shodě se směrnicemi FAR 12.211 a 12.212 jsou licence na komerční počítačový software, dokumentaci k počítačovému softwaru a technické údaje o komerčních

položkách udělovány vládě Spojených států amerických v rámci standardních komerčních licencí společnosti HP.

- 12. DODRŽOVÁNÍ ZÁKONŮ O VÝVOZU.** Máte povinnost postupovat v souladu se všemi zákony a ustanoveními ve Spojených státech amerických a jiných zemích („zákony o vývozu“) a zajistit tak, že softwarový produkt nebude (1) exportován, ať již přímo, nebo nepřímo, v rozporu se zákony o vývozu, ani (2) používán k jiným účelům zakázaným těmito zákony o vývozu, což se mimo jiné týká šíření nukleárních, chemických nebo biologických zbraní.
- 13. ZPŮSOBILOST A OPRÁVNĚNÍ K UZAVŘENÍ SMLOUVY.** Zavazujete se, že máte právní způsobilost ve státě, ve kterém pobýváte, a že vám zaměstnavatel v příslušném případě udělil řádné oprávnění uzavřít tuto smlouvu.
- 14. ROZHODNÉ PRÁVO.** Tato smlouva EULA se řídí zákony země, ve které bylo vybavení zakoupeno.
- 15. VEŠKERÉ DOHODY.** Tato smlouva EULA (včetně všech jejích dodatků a doplňků, jež jsou dodávány s produktem HP) tvoří veškeré dohody mezi vámi a společností HP týkající se softwarového produktu a nahrazuje všechny dřívější nebo současné ústní či písemné dohody, návrhy a prohlášení týkající se softwarového produktu nebo jakýchkoli jiných záležitostí, kterých se tato smlouva EULA týká. V případě, že jsou jakékoli zásady nebo programy společnosti HP v rozporu s podmínkami této smlouvy EULA, platí podmínky této smlouvy EULA.
- 16. PRÁVA SPOTŘEBITELŮ.** Na spotřebitele v některých zemích, státech či teritoriích se mohou na základě zákonů o ochraně spotřebitelů vztahovat některá zákonná práva a možnosti nápravy, z jejichž zaručení a poskytování se společnost HP nemůže podle zákona plně vyvázat, ani je omezit. Pokud jste si daný software pořídili jakožto spotřebitel ve smyslu příslušných zákonů o ochraně spotřebitelů, platných ve vaší zemi, státě nebo teritoriu, musí být ustanovení této licenční smlouvy (včetně prohlášení o zárukách, omezeních a vyloučeních zodpovědnosti) chápána s výhradou platných právních předpisů, a uplatňována pouze do rozsahu, který platné právní předpisy umožňují.

**Australští spotřebitelé:** Pokud jste software pořídili jakožto spotřebitel ve smyslu Australského zákona o ochraně spotřebitelů, podle zákona Competition and Consumer Act z roku 2010, pak i v případě, že by bylo ustanovení této licenční smlouvy řečeno jinak, platí, že:

- a.** Se na vámi zakoupený software vztahují záruky, jež podle Australského zákona o ochraně spotřebitelů nelze neposkytnout, mezi něž patří, že bude nabízené zboží dosahovat přiměřené kvality a že bude na poskytnutí nabízených služeb vynaloženo přiměřené úsilí a znalosti. Máte nárok na náhradu zboží či vrácení peněz v případě, že dojde k zásadnímu selhání či jiné ztrátě nebo škodě, kterou lze rozumně předvídat. Rovněž máte nárok na výměnu či opravu softwaru, není-li jeho kvalita vyhovující a to i v případě, že selhání, ke kterému došlo, nemůže být považováno za závažné.
- b.** Žádné z ustanovení obsažených v tomto licenčním ujednání neomezuje ani neupravuje žádné z práv či možností nápravy, či jakékoliv záruky či podmínky, vyplývající z nebo nařizované Australským zákonem o ochraně spotřebitelů, jejichž omezení či úprava není v souladu se zákonem a
- c.** výhody, které vám záruky vyjádřené v tomto licenčním ujednání poskytují, pouze doplňují vaše práva a možnosti, které vyplývají z Australského zákona o ochraně spotřebitelů. Vaše práva, která vyplývají z Australského zákona o ochraně spotřebitelů, jsou nadřazena veškerým jejich možným omezením, která by mohla ze záruky vyplývat.

Software může shromažďovat data vygenerovaná uživateli. Společnost HP vás tímto upozorňuje, že pokud váš software opraví, může dojít ke ztrátě těchto dat. Na uvedenou ztrátu dat se vztahují omezení a vyloučení odpovědnosti společnosti HP podle ustanovení této licenční smlouvy, a to v největším možném rozsahu povoleném zákonem.

Pokud se domníváte, že máte podle ustanovení této smlouvy nárok na jakékoliv plnění záruky či jiné možnosti nápravy jmenované výše, obraťte se na společnost HP na adrese:

HP PPS Australia Pty Ltd

Building F, 1 Homebush Bay Drive

Rhodes, NSW 2138 Australia

Chcete-li se obrátit na podporu, či uplatnit nárok na reklamaci, zavolejte na číslo 13 10 47 (pro Austrálii) nebo +61 2 8278 1039 (pro zahraniční telefonáty), nebo navštivte stránku [www8.hp.com/au/en/contact-hp/phone-assist.html](http://www8.hp.com/au/en/contact-hp/phone-assist.html), kde najdete aktuální seznam telefonních čísel podpory.

Pokud jste spotřebitelem ve smyslu Australského zákona o ochraně spotřebitelů a pořizujete takový software, případně záruční služby nebo služby podpory k softwaru, které nelze považovat za běžně pořizované pro osobní nebo domácí použití, omezuje společnost HP navzdory jakýmkoliv dalším ustanovením této licenční smlouvy svou odpovědnost za nedodržení záruky, poskytované spotřebiteli, na následující:

- a. Poskytnutí záručních služeb či služeb podpory k softwaru: na jednu nebo více následujících možností: opětovné poskytnutí služby či zaplacení částky vynaložené na její opětovné poskytnutí;
- b. poskytnutí softwaru: na jednu nebo více následujících možností: náhrada softwaru nebo poskytnutí ekvivalentního softwaru; oprava softwaru; zaplacení částky vynaložené na náhradu softwaru nebo pořízení ekvivalentního softwaru; nebo zaplacení částky vynaložené na opravu softwaru; a
- c. v ostatních případech pouze do rozsahu, který platné právní předpisy umožňují.

**Novozélandští spotřebitelé:** Na území Nového Zélandu jsou na software poskytovány záruky, které jsou pevnou součástí Zákona o zárukách pro spotřebitele z roku 1993. Obchod se spotřebitelem je definován jako obchod s osobou, která si pořizuje zboží pro osobní nebo domácí potřebu či použití, nikoliv za účelem podnikání. Spotřebitelé na území Nového Zélandu, kteří si kupují zboží pro osobní nebo domácí potřebu či použití, nikoliv za účelem podnikání (dále jen „novozélandští spotřebitelé“), mají nárok na opravu nebo výměnu zboží, vrácení peněz či jinou náhradu, v případě jeho selhání či jiné ztráty nebo škody, kterou lze rozumně předvídat. Novozélandskému spotřebiteli (definován výše) mohou být zpětně vyplaceny prostředky vynaložené na vrácení zboží na místo zakoupení, došlo-li k porušení novozélandského zákona o ochraně spotřebitelů. V případě, že by prostředky, které by novozélandský spotřebitel musel na vrácení zboží společnosti HP vynaložit, překročily přiměřenou míru, dopraví společnost HP zboží zpět sama, na vlastní náklady. V případě, že by kterékoliv poskytované produkty či služby měly sloužit k obchodním účelům, souhlasíte s tím, že se na tyto produkty či služby ochrany vyplývající ze Zákona o zárukách pro spotřebitele z roku 1993 nevztahují, a že je tato dohoda vzhledem k druhu a hodnotě proběhlého obchodu rozumná a spravedlivá.

© Copyright 2020 HP Development Company, L.P

Informace obsažené v tomto dokumentu podléhají změnám bez předchozího upozornění. Všechny ostatní názvy produktů zmíněné v této příručce mohou být ochrannými známkami příslušných společností. V rozsahu povoleném rozhodným právem je jediná záruka na produkty a služby HP určena záručními podmínkami přiloženými k těmto produktům a službám. Žádné ze zde uvedených informací nemohou být považovány za základ pro vznik jakékoli další záruky. V rozsahu povoleném rozhodným právem není společnost HP zodpovědná za technické nebo redakční chyby ani za opomenutí v tomto dokumentu.

Verze: Březen 2020

## Záruční servis pro opravy provedené zákazníkem

Produkty HP obsahují mnoho dílů umožňujících provedení opravy zákazníkem (díly CSR), které minimalizují dobu opravy a umožňují větší flexibilitu při provádění výměny vadných dílů. Pokud společnost HP během diagnostiky zjistí, že opravu lze provést za použití dílu CSR, společnost HP tento náhradní díl zašle přímo vám. Existují dvě kategorie dílů CSR: 1) Díly, u kterých je oprava ze strany zákazníka povinná. Pokud požádáte společnost HP o výměnu těchto dílů, budou vám účtovány náklady na cestu a práci v rámci této servisní činnosti. 2) Díly, u kterých je oprava ze strany zákazníka volitelná. I tyto díly jsou navrženy pro opravu provedenou zákazníkem. Pokud však o jejich výměnu požádáte společnost HP, může to být provedeno bez dalších poplatků na základě typu záručního servisu, který platí pro váš produkt.

Na základě dostupnosti a podle toho, zda to umožňuje daná zeměpisná oblast, budou díly CSR expedovány k doručení následující pracovní den. V případě, že to daná zeměpisná oblast umožňuje, může být za příplatek nabídnuto doručení ve stejný den nebo do čtyř hodin. Pokud požadujete pomoc, můžete zavolat na středisko technické podpory společnosti HP a dostupný technik poskytne pomoc po telefonu. Společnost HP uvádí v materiálech zaslaných s náhradním dílem CSR, zda je nutno společnosti HP vrátit vadný díl. V případech, kdy je nutno vadný díl společnosti HP vrátit, musíte tento vadný díl odeslat společnosti HP v rámci definovaného časového období, což je obvykle pět (5) pracovních dní. Vadný díl musí být vrácen společně se související dokumentací vloženou do poskytnutého přepravního materiálu. Pokud vadný díl nevrátíte, společnost HP vám může účtovat poplatek za výměnu. Společnost HP v případě oprav provedených zákazníkem uhradí veškeré náklady spojené se zasláním a vrácením dílů a vybere zásilkovou službu/přepravní společnost.

## Podpora zákazníků

---

Získání telefonické podpory pro vaši zemi/oblast	Telefonní čísla pro vaši zemi jsou uvedena na letáku, který byl v balení s produktem, nebo na webu <a href="http://www.support.hp.com">www.support.hp.com</a> .
Mějte po ruce název produktu, sériové číslo, datum nákupu a popis problému.	
Získání 24hodinové internetové podpory a stažení softwarových nástrojů a ovladačů	<a href="http://www.support.hp.com">www.support.hp.com</a>
Objednání dalších služeb nebo smluv o údržbě společnosti HP	<a href="http://www.hp.com/go/carepack">www.hp.com/go/carepack</a>
Registrace produktu	<a href="http://www.register.hp.com">www.register.hp.com</a>

---



---

# C Program pro kontrolu ochrany životního prostředí

- [Ochrana životního prostředí](#)
- [Tvorba ozónu](#)
- [Spotřeba elektrické energie](#)
- [Použití papíru](#)
- [Plasty](#)
- [tiskový materiál HP Neverstop](#)
- [Papír](#)
- [Materiálová omezení](#)
- [Informace o akumulátoru](#)
- [Likvidace vyřazených zařízení uživatelem \(pro území EU a Indie\)](#)
- [Recyklace elektronického hardwaru](#)
- [Informace o recyklaci hardwaru \(pro území Brazílie\)](#)
- [Chemické látky](#)
- [Údaje o napájení produktu podle nařízení komise EU 1275/2008](#)
- [Uživatelské informace o certifikátu SEPA Ecolabel pro Čínu](#)
- [Regulace zavedení štítku China Energy pro tiskárny, faxy a kopírky](#)
- [Prohlášení o omezení používání nebezpečných látek \(Indie\)](#)
- [WEEE \(Turecko\)](#)
- [Tabulka nebezpečných látek/prvků a jejich obsahu \(Čína\)](#)
- [Bezpečnosti list](#)
- [EPEAT](#)
- [Prohlášení o současném stavu značení látek podléhajících omezení \(Tchaj-wan\)](#)
- [Více informací](#)

## Ochrana životního prostředí

Společnost HP je oddána zásadě vyrábět kvalitní výrobky, které splňují nejvyšší nároky z hlediska ochrany životního prostředí. Do vývoje tohoto výrobku bylo zahrnuto několik atributů, které minimalizují dopady na životní prostředí.

## Tvorba ozónu

Míra ozónových emisí přenášených vzduchem byla pro tento produkt změřena podle standardizovaného protokolu. Získaná emisní data společnost HP aplikovala na předpokládané podmínky, odpovídající častému používání produktu v kancelářském prostředí, a na základě tohoto srovnání vyhodnotila, že během tisku nedochází ke zdatelné produkci ozonu a že jeho množství nepřekračuje běžnou míru stanovenou současnými předpisy a standardy pro kvalitu vnitřního ovzduší.

Reference:

Testovací metody použité k vyhodnocování emisí produkovaných tiskárnami a plotry pro potřeby udělování ekoznaček kancelářským zařízením s tiskovou funkcí; DE-UZ 205 – BAM; Leden 2018

Na základě měření koncentrace ozonu po dvou hodinách tisku denně v pokoji o 30,6 metrech čtverečních, se systémem větrání 0,68 výměn vzduchu za hodinu, za využití tiskových materiálů společnosti HP.

## Spotřeba elektrické energie

Spotřeba energie výrazně klesne v režimu Připraveno, Spánek nebo při vypnutí, což šetří přírodní zdroje a peníze, aniž by byl nějak snížen vysoký výkon tohoto produktu. Tiskárny a zařízení pro digitální zpracování obrazu od společnosti HP označené logem ENERGY STAR® vyhovují specifikacím ENERGY STAR americké agentury pro ochranu životního prostředí (EPA) pro zařízení pro digitální zpracování obrazu. Na zobrazovacích produktech vyhovujících specifikacím ENERGY STAR je uvedeno následující označení:



Další informace o modelech zobrazovacích zařízení splňujících ENERGY STAR najdete na:

[www.hp.com/go/energystar](http://www.hp.com/go/energystar)



## Použití papíru

Funkce oboustranného tisku (ruční nebo automaticky) a tisku více stránek na jednu stránku v tomto zařízení mohou snižovat spotřebu papíru, a tudíž i snižovat využití přírodních zdrojů.

## Plasty

Plastové díly s hmotností vyšší než 25 gramů jsou označeny podle mezinárodních norem, což usnadňuje identifikaci plastů za účelem jejich recyklace po skončení životnosti produktu.

## tiskový materiál HP Neverstop

Originální spotřební materiál Neverstop HP je navržen s ohledem na životní prostředí. S produkty společnosti HP je snadné při tisku šetřit zdroje a papír. A jakmile skončíte, recyklace je snadná a zdarma.<sup>1</sup>

Všechny Soupravy HP pro doplnění toneru a Soupravy zobrazovacího válce HP Laser, které se společností HP prostřednictvím programu HP Planet Partners vrátí, prochází několikázovým recyklačním procesem. Materiály, které jsou v nich obsaženy, se oddělí a rafinují, aby mohly být použity jako hrubý materiál při výrobě nových, originálních Souprav HP pro doplnění toneru, Souprav zobrazovacího válce HP Laser a dalších běžných výrobků. Originální Soupravy HP pro doplnění toneru a Soupravy zobrazovacího válce HP Laser, které se společností HP vrátí prostřednictvím programu HP Planet Partners, nikdy neskončí na skládce. Společnost HP originální Soupravy HP pro doplnění toneru ani Soupravy zobrazovacího válce HP Laser nikdy nedoplňuje, ani dále neprodává.

**Jestliže se chcete zapojit do programu vracení materiálu a recyklování HP Planet Partners, navštivte stránku [www.hp.com/recycle](http://www.hp.com/recycle). Informace o vracení spotřebního tiskového materiálu HP PageWide naleznete po výběru země/oblasti. Vícejazyčné informace o programu najdete spolu s instrukcemi v každém novém balení Souprava HP pro doplnění toneru a Souprava zobrazovacího válce HP Laser.**

<sup>1</sup> Dostupnost programu není všude stejná. Více informací najdete na stránkách [www.hp.com/recycle](http://www.hp.com/recycle).

## Papír

Tento produkt může používat recyklovaný papír a papír s nízkou gramáží (EcoFFICIENT™), pokud tento papír splňuje požadavky uvedené v *HP Laser Printer Family Print Media Guide*. Tento výrobek je vhodný pro použití recyklovaného papíru a papíru s nízkou gramáží podle normy EN12281:2002.

## Materiálová omezení

Tento produkt HP neobsahuje rtuť.

## Informace o akumulátoru

Tento produkt může obsahovat:

- Baterii, která obsahuje fluorid uhlíku-lithium (typ BR) nebo
- oxid manganický-lithium (typ CR).

Tato baterie může po vypršení životnosti vyžadovat zvláštní zacházení.



**POZNÁMKA:** Na baterie typu CR se mohou vztahovat zásady zvláštního zacházení s materiály obsahujícími chloristany. Viz [dtsc.ca.gov/hazardouswaste/perchlorate](http://dtsc.ca.gov/hazardouswaste/perchlorate).

**Hmotnost:** 3 g

**Umístění:** Na základové desce

**Snímatelné:** Ne



### 廢電池請回收

Informace o recyklaci naleznete na adrese [www.hp.com/go/recycle](http://www.hp.com/go/recycle) nebo se obraťte na místní úřady nebo na organizaci Electronic Industries Alliance na webové adrese: [www.eiae.org](http://www.eiae.org)

## Likvidace vyřazených zařízení uživatelem (pro území EU a Indie)



Tento symbol značí, že je nevhodné produkt likvidovat spolu s dalším domovním odpadem. Namísto toho je vhodné chránit lidské zdraví a životní prostředí tím, že vyřazené zařízení odevzdáte ve sběrném místě určeném k recyklaci elektrických a elektronických zařízení. Více informací získáte, když se obrátíte na příslušnou organizaci zajišťující likvidaci domovního odpadu nebo navštívíte stránky: [www.hp.com/recycle](http://www.hp.com/recycle).

## Recyklace elektronického hardwaru

Společnost HP doporučuje zákazníkům recyklovat použitý elektronický hardware. Další informace o recyklaci naleznete zde: [www.hp.com/recycle](http://www.hp.com/recycle).

## Informace o recyklaci hardwaru (pro území Brazílie)



**Não descarte o  
produto eletrônico  
em lixo comum**

Este produto eletrônico e seus componentes não devem ser descartados no lixo comum, pois embora estejam em conformidade com padrões mundiais de restrição a substâncias nocivas, podem conter, ainda que em quantidades mínimas, substâncias impactantes ao meio ambiente. Ao final da vida útil deste produto, o usuário deverá entregá-lo à HP. A não observância dessa orientação sujeitará o infrator às sanções previstas em lei.

Após o uso, as pilhas e/ou baterias dos produtos HP deverão ser entregues ao estabelecimento comercial ou rede de assistência técnica autorizada pela HP.

Para maiores informações, inclusive sobre os pontos de recebimento, acesse:

[www.hp.com.br/reciclar](http://www.hp.com.br/reciclar)

## Chemické látky

Společnost HP je zavázána informovat své zákazníky o chemických látkách ve svých produktech, jak vyžadují předpisy, jako je například REACH (Směrnice Evropského parlamentu a Rady EU č. 1907/2006). Zprávu o chemikáliích v tomto produktu lze nalézt na adrese: [www.hp.com/go/reach](http://www.hp.com/go/reach).

## Údaje o napájení produktu podle nařízení komise EU 1275/2008

Údaje o napájení zařízení, včetně spotřeby zařízení v pohotovostním síťovém režimu, pokud jsou všechny porty kabelové sítě připojeny a všechny porty bezdrátové sítě jsou aktivovány, jsou uvedeny v části P14 „Další informace“ v prohlášení produktu IT ECO na webu [www.hp.com/hpinfo/globalcitizenship/environment/productdata/itecodesktop-pc.html](http://www.hp.com/hpinfo/globalcitizenship/environment/productdata/itecodesktop-pc.html).

## Uživatelské informace o certifikátu SEPA Ecolabel pro Čínu

中国环境标识认证产品用户说明

噪声大于 63.0 dB(A)的办公设备不宜放置于办公室内，请在独立的隔离区域使用。

如需长时间使用本产品或打印大量文件，请确保在通风良好的房间内使用。

如您需要确认本产品处于零能耗状态，请按下电源关闭按钮，并将插头从电源插座断开。

您可以使用再生纸，以减少资源耗费。

## Regulace zavedení štítku China Energy pro tiskárny, faxy a kopírky

依据“复印机、打印机和传真机能源效率标识实施规则”，本打印机具有中国能效标签。根据“复印机、打印机和传真机能效限定值及能效等级”（“GB21521”）决定并计算得出该标签上所示的能效等级和 TEC（典型能耗）值。

### 1. 能效等级

能效等级分为三个等级，等级 1 级能效最高。根据产品类型和打印速度标准决定能效限定值。

### 2. 能效信息

#### 2.1 激光打印机及一体机和高性能喷墨打印机及一体机

- 典型能耗

典型能耗是正常运行 GB21521 测试方法中指定的时间后的耗电量。此数据表示为每周千瓦时 (kWh)。

标签上所示的能效数字按涵盖根据“复印机、打印机和传真机能源效率标识实施规则”选择的登记装置中所有配置的代表性配置测定而得。因此，本特定产品型号的实际能耗可能与标签上所示的数据不同。

有关规范的详情信息，请参阅 GB21521 标准的当前版本。

## Prohlášení o omezení používání nebezpečných látek (Indie)

This product, as well as its related consumables and spares, complies with the reduction in hazardous substances provisions of the "India E-waste Rule 2016." It does not contain lead, mercury, hexavalent chromium, polybrominated biphenyls or polybrominated diphenyl ethers in concentrations exceeding 0.1 weight % and 0.01 weight % for cadmium, except where allowed pursuant to the exemptions set in Schedule 2 of the Rule.

## WEEE (Turecko)

Türkiye Cumhuriyeti: AEEE Yönetmeliğine Uygundur

## Tabulka nebezpečných látek/prvků a jejich obsahu (Čína)

产品中有害物质或元素的名称及含量

部件名称	有害物质					
	铅 (Pb)	汞 (Hg)	镉 (Cd)	六价铬 (Cr(VI))	多溴联苯 (PBB)	多溴二苯醚 (PBDE)
外壳和托盘	○	○	○	○	○	○
电线	○	○	○	○	○	○
印刷电路板	X	○	○	○	○	○
打印系统	X	○	○	○	○	○
显示器	X	○	○	○	○	○
喷墨打印机墨盒	○	○	○	○	○	○
驱动光盘	X	○	○	○	○	○
扫描仪	X	○	○	○	○	○
网络配件	X	○	○	○	○	○
电池板	X	○	○	○	○	○
自动双面打印系统	○	○	○	○	○	○
外部电源	X	○	○	○	○	○

本表格依据 SJ/T 11364 的规定编制。

○：表示该有害物质在该部件所有均质材料中的含量均在 GB/T 26572 规定的限量要求以下。

X：表示该有害物质至少在该部件的某一均质材料中的含量超出 GB/T 26572 规定的限量要求。

此表中所有名称中含“X”的部件均符合中国 RoHS 达标管理目录限用物质应用例外清单的豁免。

此表中所有名称中含“X”的部件均符合欧盟 RoHS 立法。

注：环保使用期限的参考标识取决于产品正常工作的温度和湿度等条件。

## Bezpečností list

Bezpečností list pro spotřební materiál, který uvádí chemické látky (například toner), lze získat prostřednictvím webu společnosti HP na adrese [www.hp.com/go/msds](http://www.hp.com/go/msds).

## EPEAT

Mnoho produktů HP je navrženo tak, aby splňovalo požadavky systému hodnocení EPEAT. EPEAT představuje komplexní systém hodnocení z hlediska životního prostředí, který umožňuje určit ekologičtější elektronická zařízení. Další informace o systému hodnocení EPEAT naleznete na stránce [www.epeat.net](http://www.epeat.net). Informace o produktech HP zaregistrovaných do systému EPEAT najdete v dokumentu [www.hp.com/hpinfo/globalcitizenship/environment/pdf/epeat\\_printers.pdf](http://www.hp.com/hpinfo/globalcitizenship/environment/pdf/epeat_printers.pdf).

# Prohlášení o současném stavu značení látek podléhajících omezení (Tchaj-wan)

台灣 限用物質含有情況標示聲明書

Taiwan Declaration of the Presence Condition of the Restricted Substances Marking

單元 Jednotka	限用物質及其化學符號 Restricted substances and their chemical symbols					
	鉛 (Pb)	汞 (Hg)	鎘 (Cd)	六價鉻 (Cr <sup>+6</sup> )	多溴聯苯 (PBB)	多溴二苯醚 (PBDE)
	列印引擎 Print engine	—	○	○	○	○
外殼和紙匣 External casing and trays	○	○	○	○	○	○
電源供應器 Power supply	—	○	○	○	○	○
電線 Cables	○	○	○	○	○	○
印刷電路板 Printed circuit board	—	○	○	○	○	○
控制面板 Control panel	—	○	○	○	○	○
墨水匣 Cartridge	○	○	○	○	○	○
掃描器組件 Scanner assembly	—	○	○	○	○	○

備考 1. “超出 0.1 wt %” 及 “超出 0.01 wt %” 係指限用物質之百分比含量超出百分比含量基準值。

Note 1: “Exceeding 0.1 wt %” and “exceeding 0.01 wt %” indicate that the percentage content of the restricted substance exceeds the reference percentage value of presence condition.

備考 2. “○” 係指該項限用物質之百分比含量未超出百分比含量基準值。

Note 2: “○” indicates that the percentage content of the restricted substance does not exceed the percentage of reference value of presence.

備考 3. “—” 係指該項限用物質為排除項目。

Note 3: “—” indicates that the restricted substance corresponds to the exemption.

若要存取產品的最新使用指南或手冊，請前往 [www.support.hp.com](http://www.support.hp.com)。選取搜尋您的產品，然後依照畫面上的指示繼續執行。

To access the latest user guides or manuals for your product, go to [www.support.hp.com](http://www.support.hp.com). Select **Find your product**, and then follow the onscreen instructions.



## Více informací

Získání informací o těchto environmentálních tématech:

- List environmentálního profilu produktu pro tento a mnoho souvisejících produktů HP
- Důraz společnosti HP na ekologický přístup
- Environmentální systém správy společnosti HP
- Program společnosti HP na podporu vracení produktů po skončení jejich životnosti a recyklace
- Bezpečností listy

Navštivte stránku [www.hp.com/go/environment](http://www.hp.com/go/environment).

Také navštivte stránku [www.hp.com/recycle](http://www.hp.com/recycle).



---

## D Informace o předpisech

- [Prohlášení týkající se předpisů](#)
- [Prohlášení o bezdrátových sítích](#)

# Prohlášení týkající se předpisů

## Poznámka o předpisech pro Evropskou unii

Produkty s označením CE splňují požadavky uvedené v jedné či více následujících směrnicích EU: směrnice pro nízké napětí 2014/35/EU, směrnice o elektromagnetické kompatibilitě 2014/30/EU, směrnice Eco Design 2009/125/EU, směrnice 2014/53/ES o rádiových a koncových telekomunikačních zařízeních, směrnici RoHS (omezení používání některých nebezpečných látek) 2011/65/EU.



Soulad s těmito směrnicemi je kontrolován prostřednictvím platných harmonizovaných evropských norem. Plné znění Prohlášení o dodržení směrnic najdete na adrese [www.hp.com/go/certificates](http://www.hp.com/go/certificates) (vyhledejte produkt podle názvu modelu nebo čísla RMN, které najdete na regulační etiketě).

Kontaktní adresou pro záležitosti předpisů je: HP Deutschland GmbH, HP HQ-TRE, 71025 Boeblingen, Německo

## Kontrolní identifikační číslo modelu

Za účelem identifikace souladu s předpisy je produktu přiřazeno kontrolní identifikační číslo modelu. Tato kontrolní identifikační čísla nelze zaměňovat s obchodními názvy ani s čísly produktu.

Číslo modelu produktu	Kontrolní číslo modelu
HP Neverstop Laser 1000a,1000n	SEOLA-1800-00
HP Neverstop Laser 1000w,1001nw	SEOLA-1800-01

## Nařízení FCC

Toto zařízení bylo testováno a vyhovuje omezením pro digitální zařízení třídy B na základě části 15 směrnic úřadu FCC. Tato omezení jsou navržena tak, aby zajišťovala přiměřenou ochranu proti nežádoucímu rušení při instalaci v domácnostech. Toto zařízení generuje, používá a může vyzařovat vysokofrekvenční energii. Pokud toto zařízení není nainstalováno a používáno v souladu s pokyny, může rušit rádiovou komunikaci. Nelze však vyloučit, že u konkrétní instalace k rušení nedojde. Pokud k rušení rozhlasového či televizního příjmu, jehož vznik lze jednoznačně určit vypínáním a zapínáním přístroje, skutečně dojde, doporučujeme uživateli, aby se pokusil rušení omezit některým z následujících opatření:

- Změňte polohu nebo orientaci přijímové antény.
- Zvětšete vzdálenost mezi daným zařízením a přijímačem.
- Připojte zařízení do zásuvky na jiném obvodu, než do kterého je zapojen přijímač.
- V případě potřeby se poraďte se svým prodejcem nebo zkušeným rádiovým/televizním technikem.



**POZNÁMKA:** Jakékoli změny či úpravy této tiskárny, které nebyly výslovně schváleny společností HP, mohou odebrat uživateli právo toto zařízení používat.

Podle omezení třídy B v dílčí části bodu 15 pravidel FCC je vyžadováno použití stíněného kabelu pro přenos dat.

## Kanada – Prohlášení o souladu se standardem ICES-003

CAN ICES-3(B)/NMB-3(B)

### Pokyny k napájecímu kabelu

Zkontrolujte, zda je zdroj napájení dostačující pro jmenovité napětí produktu. Jmenovité napětí naleznete na štítku produktu. Produkt využívá buď 110–127 V stř. nebo 100–240 V stř., nebo 220–240 V stř. při 50/60 Hz.

Propojte napájecím kabelem produkt s uzemněnou zásuvku střídavého proudu.

**⚠ UPOZORNĚNÍ:** Používejte pouze napájecí kabel dodaný s produktem, jinak může dojít k poškození zařízení.

### Bezpečnostní zásady při práci s laserem

Centrum pro zařízení a radiologické zdraví (CDRH) amerického úřadu FDA (Food and Drug Administration) zavedlo nařízení týkající se laserových produktů vyrobených od 1. srpna 1976. Soulad s nařízením je povinný pro produkty prodávané ve Spojených státech amerických. Toto zařízení je certifikované jako laserový produkt třídy 1 na základě normy Radiation Performance Standard amerického ministerstva zdravotnictví a sociálních služeb v souladu se zákonem Radiation Control for Health and Safety Act z roku 1968. Jelikož je laserové záření produkované uvnitř zařízení zcela stíněné ochrannými pouzdry a externími kryty, laserový paprsek nemůže proniknout ven během žádné fáze běžného uživatelského provozu.

**⚠ VAROVÁNÍ!** Použití jiných ovládacích prvků a provádění jiných úprav nebo jiných postupů než těch, které jsou uvedené v této uživatelské příručce, může způsobit vystavení účinkům nebezpečného záření.

### Prohlášení o bezpečnostních zásadách používání laseru pro Finsko

#### Luokan 1 laserlaite

HP Neverstop Laser 1000a, 1000w, 1000n, 1001nw, laserkirjoitin on käyttäjän kannalta turvallinen luokan 1 laserlaite. Normaalisissa käytössä kirjoittimen suojakotelointi estää lasersäteiden pääsyn laitteen ulkopuolelle. Laitteen turvallisuusluokka on määritetty standardin EN 60825-1 (2014) mukaisesti.

#### VAROITUS !

Laitteen käyttäminen muulla kuin käyttöohjeessa mainitulla tavalla saattaa altistaa käyttäjän turvallisuusluokan 1 ylittävälle näkymättömälle lasersäteilylle.

#### WARNING !

Om apparaten används på annat sätt än i bruksanvisning specificerats, kan användaren utsättas för osynlig laserstrålning, som överskrider gränsen för laserklass 1.

#### HUOLTO

HP Neverstop Laser 1000a, 1000w, 1000n, 1001nw - kirjoittimen sisällä ei ole käyttäjän huollettavissa olevia kohteita. Laitteen saa avata ja huoltaa ainoastaan sen huoltamiseen koulutettu henkilö. Tällaiseksi huoltotoimenpiteeksi ei katsota väriainekasetin vaihtamista, paperiradan puhdistusta tai muita käyttäjän käsikirjassa lueteltuja, käyttäjän tehtäväksi tarkoitettuja ylläpitotoimia, jotka voidaan suorittaa ilman erikoistyökaluja.

#### VARO !

Mikäli kirjoittimen suojakotelo avataan, olet alttiina näkymättömälle lasersäteilylle laitteen ollessa toiminnassa. Älä katso säteeseen.

## **WARNING !**

Om laserprinterns skyddshölje öppnas då apparaten är i funktion, utsätts användaren för osynlig laserstrålning. Betrakta ej strålen.

Tiedot laitteessa käytettävän laseriodin säteilyominaisuuksista: Aallonpituus 775-795 nm Teho 5 m W Luokan 3B laser.

## **Prohlášení pro severské země (Dánsko, Finsko, Norsko, Švédsko)**

### **Dánsko:**

Apparatets stikprop skal tilsattes en stikkontakt med jord, som giver forbindelse til stikproppens jord.

### **Finsko:**

Laite on liitettävä suojakoskettimilla varustettuun pistorasiaan.

### **Norsko:**

Apparatet må tilkoples jordet stikkontakt.

### **Švédsko:**

Apparaten skall anslutas till jordat uttag.

## **Eurásie (Arménie, Bělorusko, Kazachstán, Kyrgyzstán, Rusko)**

### **Производитель и дата производства**



**HP Inc.**

Адрес: 1501 Page Mill Road, Palo Alto, California 94304, U.S.

Дата производства зашифрована в 10-значном серийном номере, расположенном на наклейке со служебной информацией изделия. 4-я, 5-я и 6-я цифры обозначают год и неделю производства. 4-я цифра обозначает год, например, «3» обозначает, что изделие произведено в «2013» году. 5-я и 6-я цифры обозначают номер недели в году производства, например, «12» обозначает «12-ю» неделю.

### **Өндіруші және өндіру мерзімі**

**HP Inc.**

Мекенжайы: 1501 Page Mill Road, Palo Alto, California 94304, U.S.

Өнімнің жасалу мерзімін табу үшін өнімнің қызмет көрсету жапсырмасындағы 10 таңбадан тұратын сериялық нөмірін қараңыз. 4-ші, 5-ші және 6-шы сандар өнімнің жасалған жылы мен аптасын көрсетеді. 4-ші сан жылын көрсетеді, мысалы «3» саны «2013» дегенді білдіреді. 5-ші және 6-шы сандары берілген жылдың қай аптасында жасалғанын көрсетеді, мысалы, «12» саны «12-ші» апта дегенді білдіреді.

## Местные представители

**Россия:** ООО "Эйч Пи Инк",

Российская Федерация, 125171, г. Москва, Ленинградское шоссе, 16А, стр.3,

Телефон/факс: +7 495 797 35 00 / +7 499 92132 50

**Казахстан:** Филиал компании "ЭйчПи Глобал Трейдинг Би.Ви.", Республика Казахстан, 050040, г. Алматы, Бостандыкский район, проспект Аль-Фараби, 77/7,

Телефон/факс: +7 7 27 355 35 52

## Жергілікті өкілдіктері

**Ресей:** ООО "Эйч Пи Инк",

Ресей Федерациясы, 125171, Мәскеу, Ленинград шоссесі, 16А блок 3,

Телефон/факс: +7 495 797 35 00 / +7 499 92132 50

**Қазақстан:** "ЭйчПи Глобал Трейдинг Би.Ви." компаниясының Қазақстандағы филиалы, Қазақстан Республикасы, 050040, Алматы қ., Бостандық ауданы, Әл-Фараби даңғылы, 77/7,

Телефон/факс: +7 727 355 35 52

## Prohlášení o bezdrátových sítích

Prohlášení v tomto oddíle platí pouze pro modely tiskáren s možností bezdrátového připojení.

## Prohlášení o kompatibilitě se směrnicemi FCC pro Spojené státy americké

### Exposure to radio frequency radiation

**⚠ UPOZORNĚNÍ:** The radiated output power of this device is far below the FCC radio frequency exposure limits. Nevertheless, the device shall be used in such a manner that the potential for human contact during normal operation is minimized.

In order to avoid the possibility of exceeding the FCC radio frequency exposure limits, human proximity to the antenna shall not be less than 20 cm during normal operation.

This device complies with Part 15 of FCC Rules. Operation is subject to the following two conditions: (1) this device may not cause interference, and (2) this device must accept any interference, including interference that may cause undesired operation of the device.

**⚠ UPOZORNĚNÍ:** Based on Section 15.21 of the FCC rules, changes of modifications to the operation of this product without the express approval by HP may invalidate its authorized use.

## Ustanovení ANATEL pro Brazílii

Este equipamento opera em caráter secundário, isto é, não tem direito à proteção contra interferência prejudicial, mesmo de estações do mesmo tipo, e não pode causar interferência a sistemas operando em caráter primário.

## Kanadské prohlášení

**For Indoor Use.** This digital apparatus does not exceed the Class B limits for radio noise emissions from digital apparatus as set out in the radio interference regulations of the Canadian Department of Communications. The internal wireless radio complies with RSS 210 of Industry Canada.

**Pour l'usage d'intérieur.** Le présent appareil numérique n'émet pas de bruits radioélectriques dépassant les limites applicables aux appareils numériques de Classe B prescrites dans le règlement sur le brouillage radioélectrique édicté par le Ministère des Communications du Canada. Le composant RF interne est conforme à la norme CNR-210 d'Industrie Canada.

## Products with 5 GHz Operation Industry of Canada

**⚠ UPOZORNĚNÍ:** Při používání bezdrátové sítě LAN IEEE 802.11a lze produkt z důvodu provozu v kmitočtovém rozsahu 5,15 až 5,25 GHz používat pouze ve vnitřních prostorách. Ministerstvo průmyslu Kanady vyžaduje, aby byl tento produkt při kmitočtovém rozsahu 5,15 až 5,25 GHz používán ve vnitřních prostorách. Snižuje se tím možnost škodlivého rušení mobilních satelitních systémů se společným kanálem. Primárním uživatelem kmitočtových pásem 5,25–5,35 GHz a 5,65–5,85 GHz je vysokovýkonný radar. Tyto radarové stanice mohou způsobit rušení či poškodit toto zařízení.

## Vystavení radiaci na rádiové frekvenci (Kanada)

**⚠ VAROVÁNÍ!** Vystavení vlivu rádiových frekvencí. Vyzařovaný výkon tohoto zařízení je pod limity vystavení vlivu rádiových frekvencí určenými ministerstvem průmyslu Kanady. Přesto se doporučuje používat zařízení tak, aby během normálního provozu nebyli lidé v těsné blízkosti.



Aby bylo možné eliminovat překročení expozičních limitů pro rádiové frekvence stanovené ministerstvem průmyslu Kanady, je nutné zachovat od antény minimální 20cm odstup.

## Poznámka o předpisech pro Evropskou unii

Telekomunikační funkce tohoto produktu mohou být použity v následujících zemích/oblastech EU a EFTA:

Belgie, Bulharsko, Česká republika, Dánsko, Estonsko, Finsko, Francie, Irsko, Island, Itálie, Kypr, Lichtenštejnsko, Litva, Lotyšsko, Lucembursko, Maďarsko, Malta, Německo, Nizozemí, Norsko, Polsko, Portugalsko, Rakousko, Rumunsko, Řecko, Slovenská republika, Slovinsko, Španělsko, Švédsko, Švýcarsko a Velká Británie.

## Upozornění pro použití v Rusku

Существуют определенные ограничения по использованию беспроводных сетей (стандарта 802.11 b/g) с рабочей частотой 2,4 ГГц: Данное оборудование может использоваться внутри помещений с использованием диапазона частот 2400-2483,5 МГц (каналы 1-13). При использовании внутри помещений максимальная эффективная изотропно-излучаемая мощность (ЭИИМ) должна составлять не более 100мВт.

## Prohlášení pro Mexiko

Aviso para los usuarios de México

“La operación de este equipo está sujeta a las siguientes dos condiciones: (1) es posible que este equipo o dispositivo no cause interferencia perjudicial y (2) este equipo o dispositivo debe aceptar cualquier interferencia, incluyendo la que pueda causar su operación no deseada.”

Para saber el modelo de la tarjeta inalámbrica utilizada, revise la etiqueta regulatoria de la impresora.

## Symbol kabelové nebo bezdrátové telekomunikace pro Vietnam pro schválené produkty typu ICTQC





# Rejstřík

## A

akustické specifikace 82

## B

bezdrátová síť

řešení problémů 70

Bezpečnostní list 118

Bezpečnostní zásady při práci  
s laserem 125

## E

elektrické parametry 82

Embedded Web Server (EWS)

funkce 16

přidělení hesla 19

Eurásie 126

## F

Finské prohlášení o bezpečnostních  
zásadách používání laseru 125

## H

hmotnost, tiskárna 81

HP Device Toolbox, použití 16

HP Embedded Web Server (EWS)

funkce 16

HP EWS, použití 16

## I

Identifikační číslo modelu SEOLA  
124

## K

kontrolní seznam

bezdrátové připojení 70

kryty, umístění 2

## L

licence, software 103

## M

médium

objednávky 46

## N

napájecí kabel

pokyny 125

napájení

elektrina a akustika 82

spotřeba 82

nastavení

výchozí nastavení od výrobce,  
obnovení 53

## O

obálka, orientace 28

obálka, vkládání 28

objednávky

Spotřební materiál  
a příslušenství 46

obnova výchozího nastavení od  
výrobce 53

oboustranný tisk 35

odpad, likvidace 115

online podpora 109

operační systémy, podporované 79

operační systémy (OS)

podporované 78

OS (operační systémy)

podporované 78

ovládací panel

funkce 3

chování kontrolky LED 50

tlačítka 3

umístění 2

ovladače, podporované 79

ovladače tiskáren, podporované 79

## P

padělaný spotřební materiál 101

paměťové čipy, souprava pro

doplnění toneru

popis 102

papír

vkládání 23

výběr 63

papír, objednání 46

počet stránek na list

výběr (Windows) 36

podpora

online 109

Port USB

umístění 2

porty rozhraní

umístění 2

použitý spotřební materiál 101

požadavky na prohlížeč 16

požadavky na systém 16

požadavky na webový prohlížeč

integrováný webový server HP  
16

pravý spotřební materiál 101

prioritní podavač na jeden list

vložení archů se štítky 30

problémy s kvalitou obrazu

příklady a řešení 65

problémy s podáváním papíru

řešení 54

prodleva spánku

aktivace 19

vypnutí 19

program ochrany životního

prostředí 111

Prohlášení ANATEL 128

Prohlášení o bezpečnosti 125

- Prohlášení o bezpečnostních zásadách používání laseru
  - Finsko 125
- Prohlášení o kompatibilitě se směrnici FCC 128
- přihrádka, výstup
  - uvíznutí, odstranění 60
- přihrádka, výstup
  - umístění 2
- připojení ke zdroji napájení
  - umístění 2
- připojení k síti
  - bezdrátové připojení 8
- R**
- recyklace 113
  - elektronický hardware 115
- recyklace elektronického hardwaru 115
- recyklace hardwaru, Brazílie 116
- rozměry, tiskárna 81
- ruční oboustranný tisk
  - Windows 35
- rušení v bezdrátové síti 73
- Ř**
- řešení problémů
  - bezdrátová síť 70
  - chování kontrolky, LED 50
  - LED, chyby 50
  - problémy s podáváním papíru 54
- S**
- sítě
  - podporované 78
- síťový port
  - umístění 2
- software
  - licenční smlouva pro software 103
- Souprava HP pro doplnění toneru
  - od jiného výrobce 100
  - paměťové čipy 102
  - recyklace 113
  - záruka 99
- souprava pro doplnění toneru
  - od jiného výrobce 100
  - recyklace 113
  - záruka 99
- spotřební materiál
  - objednávky 46
  - od jiného výrobce 100
  - padělaný 101
  - použitý 101
  - recyklace 113
- spotřební materiál od jiného výrobce 100
- stav
  - kontrolky ovládacího panelu 50
- Š**
- štítek
  - orientace 30
- štítek produktového a sériového čísla
  - umístění 2
- štítek sériového čísla
  - umístění 2
- štítky
  - tisk na 30
- štítky, vložení 30
- T**
- technická podpora
  - online 109
- tisk na obě strany
  - ruční, Windows 35
- tlačítka, ovládací panel 3
- tlačítko napájení, umístění 2
- tlačítko On/Off (Zap./Vyp.), umístění 2
- typ papíru
  - výběr (Windows) 34
- U**
- upozornění
  - Brazílie 128
  - EU 124
  - Evropská unie 129
  - FCC 124, 128
  - Kanada 128
  - Mexiko 129
  - označení CE 124
  - Rusko 129
  - Severské 126
  - Spojené státy americké 128
  - Vietnam 129
- Upozornění ICES-003 125
- upozornění pro Kanadu
  - Kompatibilita se směrnicí ICES-003 125
- úsporná nastavení 19
- uvíznutí
  - umístění 55
  - výstupní přihrádka, uvolnění 60
  - zásobník, odstranění 57
- uvíznutí papíru. *Viz jams*
  - uvolnění uvíznutého papíru
    - umístění 55
- V**
- více stránek na list
  - tisk (Windows) 36
- vkládání
  - papíru 25
- vstupní zásobník
  - umístění 2
  - uvíznutí, odstranění 57
- výchozí nastavení, obnovení 53
- výchozí nastavení od výrobce, obnovení 53
- vypnutí po prodlevě
  - nastavení 20
- výstupní zásobník
  - umístění 2
- W**
- webové stránky
  - Bezpečnostní list 118
  - padělaný spotřební materiál 101
  - zákaznická podpora 109
- Z**
- zákaznická podpora
  - online 109
  - záruka 48
- Zákaznický servis společnosti HP 109
- záruka 48
  - licence 103
  - oprava provedená zákazníkem 108
  - produkt 88
  - Souprava HP pro doplnění toneru 99