



PowerShot SX400 IS

ČESKY

Uživatelská příručka k fotoaparátu

- Před použitím fotoaparátu si přečtěte tuto příručku včetně části „Bezpečnostní upozornění“ (11).
- Přečtení této příručky vám pomůže naučit se správně používat fotoaparát.
- Příručku uložte na bezpečném místě, abyste ji měli k dispozici pro případné budoucí použití.

- Klepnutím na tlačítka vpravo dole získáte přístup na ostatní stránky.
 - : Další stránka
 - : Předchozí stránka
 - : Stránka před klepnutím na odkaz
- Chcete-li přejít na začátek kapitoly, klepněte na název kapitoly vpravo.

Před použitím

Základní příručka

Pokročilá příručka

1 Základy práce s fotoaparátem

2 Režim Auto

3 Další režimy fotografování

4 Režim P

5 Režim přehrávání

6 Nabídka nastavení

7 Příslušenství

8 Dodatek

Rejstřík



Před použitím

Úvodní informace

Obsah balení

Před použitím fotoaparátu zkontrolujte, zda balení obsahuje následující položky. Pokud některá z položek chybí, kontaktujte prodejce fotoaparátu.

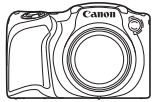

Fotoaparát



Baterie
NB-11LH*

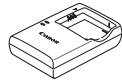

Nabíječka baterií
CB-2LF/CB-2LFE



Řemínek na zápěstí



Krytka objektivu
(s kablíkem)

* Neodlepujte štítek umístěný na baterii.

- Dodávány jsou rovněž tištěné materiály.
- Paměťová karta není součástí balení (📖2).

Kompatibilní paměťové karty

Následující typy paměťových karet (prodávané samostatně) lze použít, a to bez ohledu na jejich kapacitu.

- Paměťové karty SD*
- Paměťové karty SDHC*
- Paměťové karty SDXC*



- Karty Eye-Fi

* Karty odpovídají standardům SD. Správná činnost paměťových karet ve fotoaparátu však nebyla ověřována u všech typů paměťových karet.

Karty Eye-Fi

Tento výrobek nezaručuje podporu funkcí karet Eye-Fi (včetně bezdrátového přenosu dat). V případě výskytu problémů s kartou Eye-Fi kontaktujte výrobce karty.

Zapamatujte si také, že používání karet Eye-Fi vyžaduje v mnoha zemích a oblastech příslušné povolení. Bez příslušného povolení není používání těchto karet možné. Nejste-li si jisti, jestli je používání těchto karet v určité oblasti povoleno, kontaktujte výrobce karty.

Před použitím

Základní příručka

Pokročilá příručka

1 Základy práce
s fotoaparátem

2 Režim Auto

3 Další režimy
fotografování

4 Režim P

5 Režim přehrávání

6 Nabídka nastavení

7 Příslušenství

8 Dodatek

Rejstřík



Poznámky na úvod a právní informace

- Pořídíte několik počátečních zkušebních snímků a přehrajte je, abyste se ujistili, že byly správně zaznamenány. Upozorňujeme, že společnost Canon Inc., její dceřiné firmy a pobočky ani distributoři nenesou žádnou odpovědnost za jakékoli škody vzniklé nesprávnou funkcí fotoaparátu nebo příslušenství (včetně paměťových karet), jež mají za následek poškození snímku, který má být zaznamenán a/nebo který má být zaznamenán ve strojově čitelném tvaru.
- Snímky pořízené tímto fotoaparátem by měly být určeny k osobnímu využití. Zamezte pořizování neautorizovaných záznamů porušujících autorská práva a berte na zřetel, že i snímky pořízené pro osobní potřebu na některých vystoupeních, výstavách nebo v některých komerčních prostorách mohou v určitých případech porušovat autorská nebo jiná práva.
- Informace o záručních podmínkách a zákaznické podpoře Canon naleznete v informacích o záruce dodávaných v sadě příruček k fotoaparátu.
- Přestože jsou LCD monitory vyráběny v podmínkách extrémně přesného výrobního procesu a více než 99,99 % pixelů odpovídá konstrukčním požadavkům, mohou být v ojedinělých případech některé pixely vadné nebo se mohou zobrazovat jako červené nebo černé body. Tento jev neznamená závadu fotoaparátu a neovlivňuje zaznamenané snímky.
- LCD monitor může být zakryt tenkou plastovou fólií na ochranu proti poškrábání při přepravě. Pokud je zakrytý, před použitím fotoaparátu fólii odstraňte.
- Při dlouhodobějším používání fotoaparátu může dojít k zahřátí jeho těla. Tento jev neznamená závadu.

Části přístroje a typografické konvence

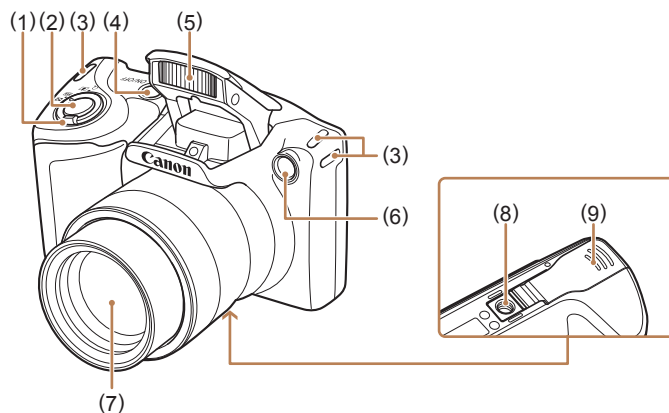

- | | |
|--|---|
| (1) Páčka zoomu
Fotografování: [↑] (teleobjektiv) / [↓] (širokoúhlý objektiv)
Přehrávání: [Q] (zvětšení) / [INDEX] (index) | (4) Tlačítko ON/OFF |
| (2) Tlačítko spouště | (5) Blesk |
| (3) Očko pro upevnění řemínku | (6) Světlo |
| | (7) Objektiv |
| | (8) Stativový závit |
| | (9) Krytka prostoru pro paměťovou kartu/baterii |

Před použitím

Základní příručka

Pokročilá příručka

1 Základy práce s fotoaparátem

2 Režim Auto

3 Další režimy fotografování

4 Režim P

5 Režim přehrávání

6 Nabídka nastavení

7 Příslušenství

8 Dodatek

Rejstřík



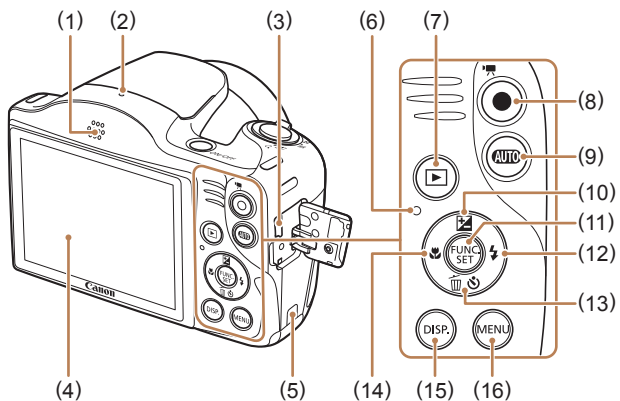

- | | |
|--|--|
| (1) Reprodaktor | (10) Tlačítko [] (Kompenzace expozice) / Nahoru |
| (2) Mikrofon | (11) Tlačítko FUNC./SET |
| (3) Konektor AV OUT (výstup Audio/ Video) / DIGITAL (digitální výstup) | (12) Tlačítko [] (Blesk) / Doprava |
| (4) LCD monitor | (13) Tlačítko [] (Samospoušť) / [] (Smazání jednoho snímku) / Dolů |
| (5) Port pro kabel DC propojky | (14) Tlačítko [] (Rozsah zaostření) / Doleva |
| (6) Indikátor | (15) Tlačítko DISP. (Zobrazení) |
| (7) Tlačítko [] (Přehrávání) | (16) Tlačítko MENU |
| (8) Tlačítko filmu | |
| (9) Tlačítko [] (Auto) | |

- V této příručce jsou tlačítka fotoaparátu označena ikonami, které se na nich na fotoaparátu nacházejí, resp. ikonami jim podobnými.
- Následující tlačítka a ovladače fotoaparátu jsou označeny ikonami.
 [▲] Tlačítko nahoru (10) na zadní straně
 [◀] Tlačítko doleva (14) na zadní straně
 [▶] Tlačítko doprava (12) na zadní straně
 [▼] Tlačítko dolů (13) na zadní straně

- Režimy fotografování stejně jako ikony a text, které se zobrazují na monitoru, jsou uváděny v hranatých závorkách.
- ⓘ: Důležité informace, které je třeba znát
- 📝: Poznámky a tipy pro pokročilé používání fotoaparátu
- 📖xx: Stránky se souvisejícími informacemi (v tomto příkladu představují písmena „xx“ číslo stránky)
- Pokyny v této příručce se vztahují na používání fotoaparátu ve výchozím nastavení.
- Z praktických důvodů jsou všechny podporované paměťové karty zjednodušeně označovány jako „paměťové karty“.
- Nižší uvedené symboly ▶ **Statické snímky**“ a ▶ **Filmy**“ označují, jak je funkce používána – jestli pro statické snímky nebo pro filmy.

Před použitím
Základní příručka
Pokročilá příručka
1 Základy práce s fotoaparátem
2 Režim Auto
3 Další režimy fotografování
4 Režim P
5 Režim přehrávání
6 Nabídka nastavení
7 Příslušenství
8 Dodatek
Rejstřík



Obsah

Před použitím

Úvodní informace	2
Obsah balení	2
Kompatibilní paměťové karty.....	2
Karty Eye-Fi.....	2
Poznámky na úvod a právní informace.....	3
Části přístroje a typografické konvence	3
Běžné činnosti s fotoaparátem	10
Bezpečnostní upozornění.....	11

Základní příručka

Základní operace	14
Základní příprava	14
Nasazení příslušenství	14
Správné držení fotoaparátu	15
Nabití baterie	15
Vložení baterie a paměťové karty.....	16
Vyjmutí baterie a paměťové karty.....	16
Nastavení data a času.....	17
Změna data a času.....	17
Jazyk zobrazování.....	18
Seznámení s činnostmi fotoaparátu.....	19
Fotoграфování (Režim Smart Auto).....	19
Prohlížení	20
Mazání snímků.....	21

Pokročilá příručka

1 Základy práce s fotoaparátem	22
Zapnutí/Vypnutí	22
Funkce úspory energie (Automatické vypnutí)	23
Funkce úspory energie v režimu fotoграфování	23
Funkce úspory energie v režimu přehrávání	23
Tlačítko spouště	23
Možnosti zobrazení v režimu fotoграфování.....	24
Použití nabídky FUNC.....	24
Použití obrazovky nabídky	25
Indikátory.....	26
Hodiny	27
2 Režim Auto	28
Fotoграфování s využitím fotoaparátem určených nastavení.....	28
Fotoграфování (Režim Smart Auto).....	28
Statické snímky/filmy	30
Statické snímky	30
Filmy.....	31
Ikony scén	31
Ikony stabilizace obrazu	32
Rámečky na monitoru.....	33
Běžně používané, praktické funkce.....	33
Větší přiblížení objektů (Digitální zoom).....	33
Použití samospouště	34
Použití samospouště pro eliminaci chvění fotoaparátu	34
Přizpůsobení samospouště	35
Přidání razítka data	35
Sekvenční fotoграфování.....	36
Funkce pro uživatelské nastavení snímků	37

Před použitím

Základní příručka

Pokročilá příručka

1 Základy práce s fotoaparátem

2 Režim Auto

3 Další režimy fotoграфování

4 Režim P

5 Režim přehrávání

6 Nabídka nastavení

7 Příslušenství

8 Dodatek

Rejstřík



Změna poměru stran	37
Změna rozlišení (velikosti) snímků	37
Pokyny k volbě rozlišení na základě velikosti papíru (snímky s poměrem stran 4:3).....	37
Korekce červených očí	38
Změna kvality filmů	38
Pomocné funkce pro fotografování	39
Zobrazení mřížky	39
Zvětšení zaostřovaného místa	39
Kontrola zavřených očí	40
Uživatelské přizpůsobení činnosti fotoaparátu	40
Deaktivace pomocného světla AF	40
Deaktivace světla redukce červených očí	40
Změna způsobu zobrazení snímku po jeho pořízení.....	41
Změna doby zobrazení snímku po jeho pořízení	41
Změna obrazovky zobrazené po pořízení snímků	41
3 Další režimy fotografování	42
Uživatelské přizpůsobení jasu/barev (Živé ovládání)	42
Specifické scény.....	43
Aplikace speciálních efektů	44
Fotografování s efektem objektivu rybí oko (Efekt objektivu rybí oko)	44
Pořizování snímků se vzhledem zmenšených modelů (Efekt miniatury)	45
Rychlosti přehrávání a odhadované doby přehrávání (pro jednon minutové klipy)	45
Fotografování s efektem levného fotoaparátu (Levný fotoaparát)	46
Monochromatické snímky	46
Speciální režimy pro jiné účely	47
Použití samospouště s detekcí tváře.....	47
Pořizování dlouhých expozic (Dlouhá závěrka).....	47

4 Režim P.....	49
Fotografování v režimu programové automatiky (režim [P]).....	49
Jas snímku (Expozice)	50
Nastavení jasu snímku (Kompenzace expozice).....	50
Blokování jasu snímku / Expozice (Blokování AE)	50
Změna režimu měření expozice	51
Změna citlivosti ISO.....	51
Úprava jasu snímku (i-Contrast).....	52
Barvy snímku.....	52
Úprava vyvážení bílé	52
Uživatelské vyvážení bílé	53
Změna barevných tónů snímku (Mé barvy)	53
Vlastní barva	54
Rozsah zaostření a zaostřování.....	54
Pořizování snímků zblízka (Makro)	54
Fotografování vzdálených objektů (Nekonečno)	55
Digitální telekonvertor.....	55
Změna nastavení režimu rámečku AF	55
Střed	55
Tvář + AiAF.....	56
Výběr zaostřovaného objektu (AF sledování)	56
Fotografování s funkcí AF servo.....	57
Změna režimu zaostřování	57
Fotografování s funkcí blokování AF	58
Blesk.....	58
Změna nastavení režimu blesku.....	58
Auto	58
Zap	58
Pomalá synchronizace	58
Vyp	59
Fotografování s funkcí blokování FE	59

Před použitím
Základní příručka
Pokročilá příručka
1 Základy práce s fotoaparátem
2 Režim Auto
3 Další režimy fotografování
4 Režim P
5 Režim přehrávání
6 Nabídka nastavení
7 Příslušenství
8 Dodatek
Rejstřík



Ostatní nastavení	60
Změna nastavení kompresního poměru (Kvalita snímku)	60
Změna nastavení režimu IS	60
Pořizování filmů s objekty ve stejné velikosti, jako na zobrazení před zahájením snímání	60
5 Režim přehrávání	61
Prohlížení	61
Přepínání režimů zobrazení	62
Varovná indikace přeexpozice (přeexponovaná místa)	62
Histogram	63
Procházení a filtrování snímků	63
Procházení snímků ve formě indexu	63
Vyhledání snímků na základě zadaných podmínek	64
Možnosti prohlížení snímků	65
Zvětšování snímků	65
Prohlížení prezentací	65
Změna nastavení prezentace	66
Automatické přehrávání souvisejících snímků (Chytrý výběr)	66
Ochrana snímků	67
Použití nabídky	67
Výběr jednotlivých snímků	67
Výběr rozsahu	68
Nastavení ochrany u všech snímků současně	69
Zrušení ochrany u všech snímků současně	69
Mazání snímků	69
Vymazání více snímků současně	69
Volba metody výběru snímků	69
Výběr jednotlivých snímků	70
Výběr rozsahu	70
Označení všech snímků současně	70

Otáčení snímků	71
Použití nabídky	71
Vypnutí automatického otáčení	71
Označení snímků jako oblíbených	72
Použití nabídky	72
Úpravy statických snímků	73
Změna velikosti snímků	73
Výřez	73
Změna barevných tónů snímku (Mé barvy)	74
Úprava jasu snímku (i-Contrast)	75
Korekce červených očí	75
Úpravy filmů	76
6 Nabídka nastavení	77
Nastavení základních funkcí fotoaparátu	77
Ztišení činnosti fotoaparátu	77
Nastavení hlasitosti	78
Skrytí rad a tipů	78
Datum a čas	78
Světový čas	78
Nastavení doby pro zasunutí objektivu	79
Použití režimu Eco	79
Nastavení funkce Úspora energie	79
Jas monitoru	80
Skrytí úvodní obrazovky	80
Formátování paměťových karet	80
Nízkoúrovňové formátování	81
Číslování souborů	81
Ukládání snímků na základě data	82
Ověřování log osvědčení	82
Jazyk zobrazování	82
Úprava dalších nastavení	82
Obnovení výchozího nastavení	83

Před použitím
Základní příručka
Pokročilá příručka
1 Základy práce s fotoaparátem
2 Režim Auto
3 Další režimy fotografování
4 Režim P
5 Režim přehrávání
6 Nabídka nastavení
7 Příslušenství
8 Dodatek
Rejstřík

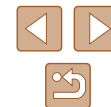

7 Příslušenství	84
Přehled systému.....	84
Volitelné příslušenství.....	85
Příslušenství pro napájení.....	85
Blesk.....	86
Ostatní příslušenství.....	86
Tiskárna.....	86
Použití volitelného příslušenství.....	87
Přehrávání na televizoru.....	87
Napájení fotoaparátu ze standardní elektrické zásuvky.....	87
Použití softwaru.....	89
Software.....	89
Návod k používání softwaru.....	89
Kontrola počítačového systémového prostředí.....	89
Instalace softwaru.....	90
Ukládání snímků do počítače.....	90
Tisk snímků.....	92
Snadný tisk.....	92
Konfigurace nastavení tisku.....	93
Oříznutí snímků před tiskem.....	93
Výběr velikosti a rozvržení papíru před tiskem.....	94
Dostupné možnosti rozvržení.....	94
Tisk průkazových fotografií.....	94
Tisk filmových scén.....	95
Možnosti tisku filmů.....	95
Přidávání snímků na seznam tisků (DPOF).....	95
Konfigurace nastavení tisku.....	95
Nastavení tisku pro jednotlivé snímky.....	96
Nastavení tisku pro rozsah snímků.....	97
Nastavení tisku pro všechny snímky.....	97
Vymazání všech snímků ze seznamu tisků.....	97
Tisk snímků přidaných na seznam tisků (DPOF).....	97

Přidání snímků do fotoalba.....	97
Volba metody výběru snímků.....	97
Přidání jednotlivých snímků.....	98
Přidání všech snímků do fotoalba.....	98
Odebrání všech snímků z fotoalba.....	98
Použití karet Eye-Fi.....	99
Kontrola informací o připojení.....	99
Zakázání přenosu Eye-Fi.....	100
8 Dodatek	101
Odstraňování problémů.....	101
Zprávy zobrazované na monitoru.....	104
Informace zobrazované na monitoru.....	105
Fotoграфování (zobrazené informace).....	105
Stav baterie.....	106
Přehrávání (podrobné informace).....	106
Přehled panelu pro ovládání filmů.....	107
Tabulky funkcí a nabídek.....	107
Funkce dostupné v jednotlivých režimech fotoграфování.....	107
Nabídka FUNC.....	108
Karta fotoграфování.....	110
Karta nastavení.....	112
Karta přehrávání.....	113
Karta tisku.....	113
Nabídka FUNC. režimu přehrávání.....	113
Pokyny pro manipulaci.....	114
Specifikace.....	114
Specifikace fotoaparátu.....	114
Ohnisková vzdálenost digitálního zoomu (ekvivalent u 35mm filmu).....	115
Počet snímků/Doba záznamu, Doba přehrávání.....	115
Počet snímků, které lze uložit na paměťovou kartu.....	115

Před použitím
Základní příručka
Pokročilá příručka
1 Základy práce s fotoaparátem
2 Režim Auto
3 Další režimy fotoграфování
4 Režim P
5 Režim přehrávání
6 Nabídka nastavení
7 Příslušenství
8 Dodatek
Rejstřík



Doba záznamu na paměťovou kartu	116
Pracovní rozsah blesku	116
Rozsah zaostřitelných vzdáleností	116
Rychlost sekvenčního fotografování	116
Rychlost závěrky	116
Clona	116
Baterie NB-11LH.....	117
Nabíječka baterií CB-2LF/CB-2LFE	117
Rejstřík	118
Ochranné známky a licence	120
Zřeknutí se odpovědnosti	120

Před použitím

Základní příručka

Pokročilá příručka

1 Základy práce
s fotoaparátem

2 Režim Auto

3 Další režimy
fotografování

4 Režim P

5 Režim přehrávání

6 Nabídka nastavení

7 Příslušenství

8 Dodatek

Rejstřík



Běžné činnosti s fotoaparátem

Fotografování

- Použití fotoaparátem určených nastavení (Režim Auto)
 - [42](#)

Pořízení kvalitních snímků osob



Portréty
([43](#))



Snímky na sněhu
([43](#))

Specifické scény



Slabé osvětlení
([43](#))



Ohňostroj
([43](#))

Aplikace speciálních efektů



Živé barvy
([44](#))



Efekt plakátu
([44](#))



Efekt rybí oko
([44](#))



Efekt miniatury
([45](#))



Levný fotoaparát
([46](#))



Monochromatický
([46](#))

- Úprava nastavení obrazu (Živé ovládání)
 - [42](#)
- Zaostření na tváře osob
 - [28](#), [43](#), [56](#)
- Fotografování bez blesku (Vypnutí blesku)
 - [28](#)
- Zhotovení autoportrétů (Samospoušť)
 - [34](#), [47](#)
- Přidání razítka data
 - [35](#)

Prohlížení

- Prohlížení snímků (Režim přehrávání)
 - [61](#)
- Automatické přehrávání snímků (Prezentace)
 - [65](#)
- Prohlížení snímků na televizoru
 - [87](#)
- Prohlížení snímků na počítači
 - [89](#)
- Rychlé procházení mezi snímky
 - [63](#)
- Vymazání snímků
 - [69](#)

Záznam a prohlížení filmů

- Záznam filmů
 - [28](#)
- Prohlížení filmů (Režim přehrávání)
 - [61](#)

Před použitím

Základní příručka

Pokročilá příručka

1 Základy práce s fotoaparátem

2 Režim Auto

3 Další režimy fotografování

4 Režim P

5 Režim přehrávání

6 Nabídka nastavení

7 Příslušenství

8 Dodatek

Rejstřík



Tisk

- Tisk snímků
- 92

Ukládání

- Uložení snímků do počítače
- 90

Bezpečnostní upozornění

- Před použitím výrobku si nezapomeňte pečlivě přečíst níže uvedená bezpečnostní upozornění. Vždy dbejte na to, abyste výrobek používali správným způsobem.
- Bezpečnostní upozornění zde uvedená mají zabránit zranění uživatele či dalších osob a zamezit škodám na majetku.
- U každého samostatně prodávaného příslušenství si před jeho použitím přečtěte dodávané pokyny.



Varování

Označuje možnost vážného zranění či smrtelného úrazu.

- Nepoužívejte blesk v bezprostřední blízkosti očí osob. Intenzivní světlo záblesku by mohlo způsobit poškození zraku. Zejména při fotografování malých dětí s bleskem udržujte odstup minimálně 1 m od fotografovaného dítěte.
- Zařízení skladujte mimo dosah dětí a batolat. Závěsný popruh omotaný okolo krku dítěte může způsobit udušení. Pokud váš výrobek používá napájecí kabel, může náhodné omotání kabelu okolo krku dítěte způsobit udušení.
- Používejte pouze doporučené napájecí zdroje.
- Výrobek nerozebírejte, neupravujte, ani jej nevystavujte vysokým teplotám.
- Pokud se na baterii nachází štítek, neodlepujte jej.
- Chraňte výrobek před pádem a nevystavujte jej silným nárazům.
- Nedotýkejte se vnitřních částí výrobku v případě, že došlo k jejich odhalení například v důsledku pádu výrobku.
- Výrobek přestaňte ihned používat v případě, že z něho vychází kouř nebo neobvyklý zápach, a v dalších případech, kdy se chová nestandardním způsobem.
- K čištění výrobku nepoužívejte organická rozpouštědla, jako je alkohol, benzín nebo ředidla.
- Zamezte kontaktu výrobku s kapalinami a nedopusťte vniknutí kapaliny nebo cizího objektu do vnitřních částí výrobku.

Před použitím

Základní příručka

Pokročilá příručka

1 Základy práce s fotoaparátem

2 Režim Auto

3 Další režimy fotografování

4 Režim P

5 Režim přehrávání

6 Nabídka nastavení

7 Příslušenství

8 Dodatek

Rejstřík



Mohlo by dojít k vzniku požáru nebo k úrazu elektrickým proudem. Pokud dojde k zvlhnutí výrobku nebo k vniknutí kapaliny či cizích objektů do vnitřních částí výrobku, ihned vyjměte baterii/baterie nebo výrobek odpojte od elektrické sítě.

- Nedívejte se hledáčkem (je-li jím přístroj vybaven) do silných zdrojů světla, jaké představuje například slunce za jasného dne nebo silný zdroj umělého světla.

Hrozí riziko poškození vašeho zraku.

- Nedotýkejte se výrobku za bouřky, pokud je připojen k elektrické síti. Mohlo by dojít k vzniku požáru nebo k úrazu elektrickým proudem. Ihned přestaňte výrobek používat a vzdalte se od něj.

- Používejte pouze doporučené baterie.
- Neumísťujte baterii/baterie do blízkosti otevřeného ohně ani je do něj nevhazujte.

Mohlo by dojít k explozi nebo vytečení baterie/baterií a následnému úrazu elektrickým proudem nebo požáru. V případě, že dojde ke kontaktu unikajícího elektrolytu z baterie s očima, ústy, pokožkou nebo oděvem, okamžitě postižená místa opláchněte vodou.

- Pokud výrobek využívá nabíječku baterií, věnujte pozornost následujícím pokynům.
 - Pravidelně odpojte kabel a suchým hadříkem otřete prach a nečistoty ulpělé na síťové vidlici, vnějších částech zásuvky elektrické sítě a okolním prostředí.
 - Síťovou vidlici nezapojujte ani neodpojujte mokryma rukama.
 - Nepoužívejte zařízení způsobem vedoucím k překročení jmenovité kapacity zásuvky elektrické sítě a napájecích kabelů. Nepoužívejte zařízení v případě poškození propojovací vidlice kabelu, ani v případě nesprávného (nedostatečného) zasunutí vidlice kabelu do zásuvky elektrické sítě.
 - Dejte pozor, aby se konektory ani vidlice nedostaly do kontaktu s prachem a kovovými předměty (jako jsou špendlíky nebo klíče).
 - Pokud je váš výrobek vybaven napájecím kabelem, nepřerušujte, nepoškozujte a neupravujte kabel, ani na něj neumísťujte těžké předměty.

Mohlo by dojít k vzniku požáru nebo k úrazu elektrickým proudem.

- Na místech, kde je zakázáno fotografovat, fotoaparát vypněte. Elektromagnetické vlnění produkované fotoaparátem může narušovat činnost elektronických přístrojů a dalších zařízení. Při použití výrobku na místech, kde je používání elektronických zařízení omezeno (například uvnitř letadel a zdravotnických zařízení), dbejte patřičné pozornosti a dodržujte pokyny.

- Zamezte dlouhodobému kontaktu fotoaparátu s pokožkou. I když fotoaparát není na dotek horký, může dojít k nízkoteplotním popáleninám a zrudnutí pokožky nebo tvorbě puchýřů. Na horkých místech a v případech špatného větrání nebo necitlivé pokožky použijte stativ.



Upozornění

Označuje možnost zranění.

- Při přenášení výrobku za popruh dbejte na to, abyste výrobkem do ničeho neudeřili, ani jej nevystavili silným nárazům nebo otřesům nebo jej nezachytili o jiné předměty.
- Dejte pozor, abyste nevystavili objektiv působení silného nárazu nebo tlaku.

Mohli byste poškodit fotoaparát nebo se poranit.

- Dejte pozor, abyste nevystavili monitor silným nárazům. Dojde-li k prasknutí monitoru, můžete se zranit střepy z monitoru.

- Při použití blesku dbejte pozor, abyste nezakrývali reflektor blesku prsty nebo oblečením.

Mohlo by dojít k popálení nebo poškození blesku.

- Výrobek nepoužívejte, neumísťujte ani neskladujte na následujících místech:
 - Místa vystavená přímému slunečnímu záření
 - Místa vystavená teplotám nad 40 °C
 - Místa s vysokou vlhkostí či prašností

Na výše uvedených místech může dojít k úniku elektrolytu, přehřátí nebo výbuchu baterií a následnému požáru, popálení, úrazu elektrickým proudem nebo jinému úrazu.

Přehřátí a poškození výrobku může vést k úrazu elektrickým proudem, požáru, popálení nebo k jinému zranění.

Před použitím

Základní příručka

Pokročilá příručka

1 Základy práce s fotoaparátem

2 Režim Auto

3 Další režimy fotografování

4 Režim P

5 Režim přehrávání

6 Nabídka nastavení

7 Příslušenství

8 Dodatek

Rejstřík



- Přechodové efekty v prezentacích mohou při dlouhodobém pozorování vyvolat nepříjemné pocity.
- Při použití volitelných objektivů, filtrů a filtrových adaptérů (jsou-li dostupné) kontrolujte správné připevnění tohoto příslušenství.

Dojde-li k uvolnění a pádu příslušenství objektivu, může se rozlítřit a skleněné střezy z čoček mohou způsobit pořezání.

- U výrobků s automatickým vysouváním a zasouváním blesku dávejte při zasouvání blesku pozor, abyste se neskřípli.

Mohlo by dojít ke zranění.

Upozornění

Označuje možnost škod na majetku.

- Neměřte fotoaparát do silných zdrojů světla, jaký představuje například slunce za jasného dne nebo silný zdroj umělého světla. Takovéto jednání by mohlo způsobit poškození obrazového snímače nebo vnitřních součástí přístroje.

- Při použití fotoaparátu na písčité pláži nebo ve větrném prostředí dbejte na to, aby se do přístroje nedostal písek nebo prach.
- U výrobků s automatickým vysouváním a zasouváním blesku netiskněte blesk silou dolů ani se jej nepokoušejte páčením otevřít.

Mohlo by dojít k poškození výrobku.

- Bavlněným tamponem nebo kouskem látky otřete z blesku veškeré cizí objekty, jako je prach, špína apod. Teplo vydávané bleskem může způsobit uvolnění kouře z cizího objektu nebo může dojít k poruše výrobku.

- Pokud výrobek nepoužíváte, vyjměte baterii/baterie a uložte je. Jakékoli vytečení baterie může způsobit poškození výrobku.

- Před likvidací baterie/baterií zakryjte kontakty páskou či jiným izolačním materiálem.

Dotyk těchto kontaktů a jiných kovových materiálů může vést k vzniku požáru nebo výbuchu.

- Nepoužíváte-li výrobek, odpojte od elektrické sítě jakoukoli nabíječku baterií používanou s výrobkem. Používaný výrobek nezakrývejte oblečením ani jinými objekty.

Dlouhodobé nepřerušené zapojení nabíječky baterií do elektrické sítě může způsobit přehřátí a deformaci jednotky a následný požár.

- V blízkosti domácích zvířat neponechávejte žádné baterie. Rozkousáním baterie zvířetem může dojít k úniku elektrolytu, přehřátí nebo výbuchu baterie a následnému poškození výrobku nebo požáru.

- Používá-li váš výrobek více baterií, nepoužívejte společně baterie s různou úrovní nabití či staré a nové baterie. Nevkládejte baterie s chybnou polaritou kontaktů + a –.

Mohlo by dojít k poškození výrobku.

- Nesedejte si s fotoaparátém vloženým do kapsy kalhot.

Mohlo by dojít k závadě nebo k poškození monitoru.

- Při vkládání fotoaparátu do brašny se ujistěte, že nedochází ke kontaktu monitoru s tvrdými předměty. Je-li výrobek vybaven zavíracím monitorem, rovněž zavřete monitor (tak, aby směřoval zobrazovačem k tělu fotoaparátu).

- Na výrobek neupevňujte žádné tvrdé předměty.

Mohlo by dojít k závadě nebo k poškození monitoru.



Před použitím

Základní příručka

Pokročilá příručka

1 Základy práce s fotoaparátém

2 Režim Auto

3 Další režimy fotografování

4 Režim P

5 Režim přehrávání

6 Nabídka nastavení

7 Příslušenství

8 Dodatek

Rejstřík



Základní příručka

Základní operace

Základní informace a pokyny, od úvodní přípravy až po fotografování a přehrávání

Základní příprava

Na fotografování se připravte následujícím způsobem.

Nasazení příslušenství

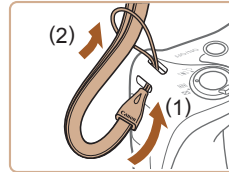

1 Nasadíte řemínek.

- Konec řemínku protáhněte otvorem v očku pro upevnění řemínku (1) a poté protáhněte druhý konec řemínku smyčkou na protaženém konci řemínku (2).

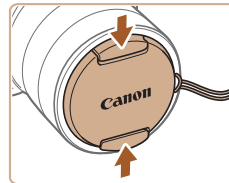

2 Nasadíte krytku objektivu.

- Sejměte krátce krytku objektivu z objektivu fotoaparátu, protáhněte konec řemínku otvorem v očku pro upevnění řemínku (1) a poté protáhněte krytku objektivu smyčkou na protaženém konci řemínku (2).
- Před zapnutím fotoaparátu vždy sejměte krytku objektivu.
- V době, kdy fotoaparát nepoužíváte, ponechte krytku objektivu nasazenou na objektivu.

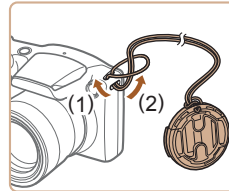

Před použitím

Základní příručka

Pokročilá příručka

1 Základy práce s fotoaparátem

2 Režim Auto

3 Další režimy fotografování

4 Režim P

5 Režim přehrávání

6 Nabídka nastavení

7 Příslušenství

8 Dodatek

Rejstřík

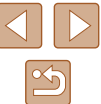

Správné držení fotoaparátu



- Řemínek fotoaparátu si nasadte na zápěstí.
- Během fotografování přitiskněte paže k tělu a držte fotoaparát pevně, abyste zabránili jeho pohybu. Pokud jste vysunuli blesk, nezakrývejte jej prsty.

Nabití baterie

Baterii před použitím nabijte pomocí dodávané nabíječky. Na toto úvodní nabití baterie nezapomeňte, protože baterie není při zakoupení fotoaparátu nabita.

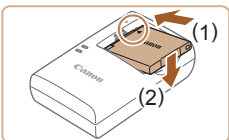

1 Vložte baterii.

- Po vyrovnaní značek ▲ na baterii a nabíječe zasuněte baterii do nabíječky (1) a stiskněte ji směrem dolů (2).

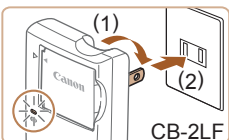

2 Nabijte baterii.

- CB-2LF: Vyklopte síťovou vidlici (1) a zapojte nabíječku do zásuvky elektrické sítě (2).
- CB-2LFE: Zapojte jeden konec napájecího kabelu do nabíječky a druhý konec do zásuvky elektrické sítě.
- Kontrolka nabíjení se rozsvítí oranžově a baterie se začne nabíjet.
- Po dokončení nabíjení změní kontrolka barvu na zelenou.

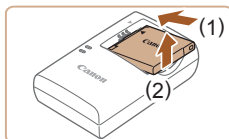
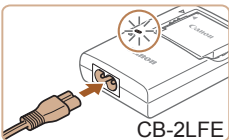

3 Vyměňte baterii.

- Po odpojení nabíječky baterií od elektrické sítě vyměňte baterii tak, že ji stisknete dovnitř (1) a vyjmete směrem nahoru (2).



- Pro ochranu baterie a zachování jejího optimálního stavu nenabíjejte baterii souvisle po dobu delší než 24 hodin.
- V případě nabíječek baterií, které používají napájecí kabel, nepřipojujte nabíječku ani kabel k jiným objektům. Takováto činnost by mohla vést k poruše nebo poškození produktu.



- Podrobnosti o dobách nabíjení, počtech snímků a dobách nahrávání při použití plně nabitých baterií viz „Počet snímků/Doba záznamu, Doba přehrávání“ (115).
- Nabité baterie jsou i v případě nečinnosti zatíženy samovybitím. Baterii nabíjete v den, kdy ji budete používat (nebo bezprostředně předtím).
- Nabíječku baterií je možné používat v oblastech vybavených elektrickou sítí se střídavým proudem o napětí 100 – 240 V AC (50/60 Hz). Pokud síťová zástrčka neodpovídá zásuvce, použijte komerčně dostupný adaptér. Nikdy nepoužívejte elektrické transformátory určené pro cestování do zahraničí, neboť mohou poškodit baterii.

Před použitím

Základní příručka

Pokročilá příručka

1 Základy práce s fotoaparátem

2 Režim Auto

3 Další režimy fotografování

4 Režim P

5 Režim přehrávání

6 Nabídka nastavení

7 Příslušenství

8 Dodatek

Rejstřík



Vložení baterie a paměťové karty

Do fotoaparátu vložte baterii (součást dodávky) a paměťovou kartu (prodávána samostatně).

Dříve než začnete používat novou paměťovou kartu (nebo paměťovou kartu, která byla naformátována v jiném zařízení), měli byste ji naformátovat pomocí tohoto fotoaparátu (80).

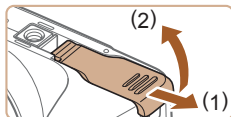

1 Otevřete krytku.

- Posuňte krytku (1) a otevřete ji (2).

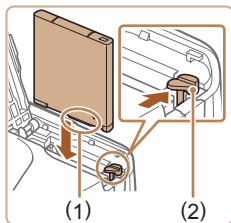

2 Vložte baterii.

- Uchopte baterii kontakty (1) směřujícími nahoru, stiskněte aretaci baterie (2) ve směru šipky a zasuňte baterii tak daleko do přístroje, až zaklapne do aretované polohy.
- Pokud vložíte baterii ve špatné orientaci, lze ji zaaretovat ve správné poloze. Vždy kontrolujte správnou orientaci baterie a její zajištění v přístroji.

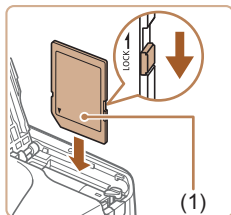

3 Zkontrolujte přepínač ochrany proti zápisu na kartě a vložte paměťovou kartu.

- Pokud je paměťová karta opatřena přepínačem ochrany proti zápisu, nebude v případě nastavení přepínače do zamknuté polohy možné zaznamenávat data. Přesuňte ochranu proti zápisu do odemknuté polohy.

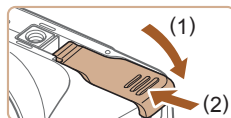

4 Zavřete krytku.

- Sklopte krytku (1), stiskněte ji směrem dolů a současně ji posunujte, až zaklapne do zavřené polohy (2).



- Informace o počtech snímků a hodinách záznamu, které lze uložit na paměťovou kartu, viz „Doba záznamu na paměťovou kartu“ (116).

Vyjmutí baterie a paměťové karty

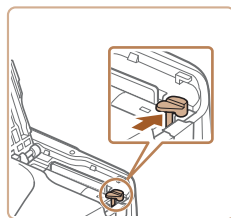

Vyjměte baterii.

- Otevřete krytku a stiskněte aretaci baterie ve směru šipky.
- Baterie se povysune.

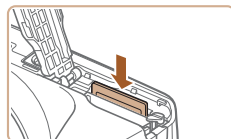

Vyjměte paměťovou kartu.

- Zatláčte paměťovou kartu směrem do těla přístroje, až uslyšíte klapnutí, a potom ji pomalu uvolněte.
- Paměťová karta se uvolní a povysune.

Před použitím

Základní příručka

Pokročilá příručka

1 Základy práce s fotoaparátem

2 Režim Auto

3 Další režimy fotografování

4 Režim P

5 Režim přehrávání

6 Nabídka nastavení

7 Příslušenství

8 Dodatek

Rejstřík

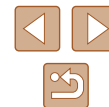

Nastavení data a času

Pokud se po zapnutí fotoaparátu zobrazí obrazovka [Datum/čas], nastavte následujícím způsobem přesné datum a čas. Tyto informace se při pořízení snímku uloží do vlastností snímku a využívají se při řazení snímku podle data pořízení nebo při tisku snímků s uvedením data pořízení. V případě potřeby můžete rovněž přidat na snímky razítko data (135).

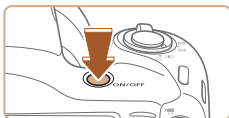

1 Zapněte fotoaparát.

- Stiskněte tlačítko ON/OFF.
- Zobrazí se obrazovka [Datum/čas].

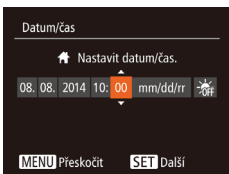

2 Nastavte datum a čas.

- Stisknutím tlačítek [◀][▶] vyberte požadovanou možnost.
- Stisknutím tlačítek [▲][▼] zadejte hodnoty data a času.
- Po dokončení stiskněte tlačítko [OK].

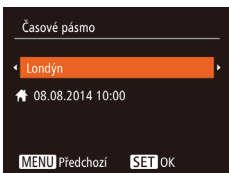

3 Zadejte místní časové pásmo.

- Stisknutím tlačítek [◀][▶] vyberte domácí časové pásmo.

4 Dokončete proces nastavení.

- Po dokončení nastavování stiskněte tlačítko [OK]. Po zobrazení zprávy pro potvrzení obrazovka pro nastavení zmizí.
- Stisknutím tlačítka ON/OFF vypnete fotoaparát.



- Dokud nenastavíte datum, čas a místní časové pásmo, bude se obrazovka [Datum/čas] zobrazovat při každém zapnutí fotoaparátu. Zadejte správné informace.



- Chcete-li nastavit letní čas (posunutí času o 1 hodinu dopředu), vyberte možnost [☀] v kroku 2 a potom vyberte stisknutím tlačítek [▲][▼] možnost [☀].

Změna data a času

Úpravu zobrazení data a času provedte následujícím způsobem.



1 Zobrazte obrazovku nabídky.

- Stiskněte tlačítko [MENU].

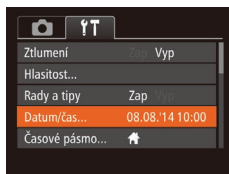

2 Vyberte [Datum/čas].

- Posunutím páčky zoomu vyberte kartu [↑].
- Stisknutím tlačítek [▲][▼] vyberte položku [Datum/čas] a potom stiskněte tlačítko [OK].

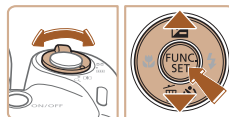

3 Změňte datum a čas.

- Podle pokynů uvedených v kroku 2 „Nastavení data a času“ (17) upravte nastavení.
- Stisknutím tlačítka [MENU] zavřete obrazovku nabídky.

Před použitím

Základní příručka

Pokročilá příručka

1 Základy práce s fotoaparátem

2 Režim Auto

3 Další režimy fotografování

4 Režim P

5 Režim přehrávání

6 Nabídka nastavení

7 Příslušenství

8 Dodatek

Rejstřík

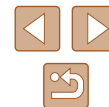



- Nastavení data/času jsou po vyjmutí baterie z fotoaparátu uchována po dobu přibližně tří týdnů pomocí vestavěné baterie pro datum/čas (záložní baterie).
- Po vložení nabitě baterie nebo propojení fotoaparátu se sadou napájecího adaptéru (prodáván samostatně, 85) se baterie pro datum/čas přibližně za čtyři hodiny nabije, a to i při ponechání fotoaparátu ve vypnutém stavu.
- Dojde-li k vybití baterie pro datum/čas, zobrazí se po zapnutí fotoaparátu obrazovka [Datum/čas]. Podle pokynů uvedených v části „Nastavení data a času“ (17) nastavte správné datum a čas.

Jazyk zobrazování

Jazyk pro zobrazované údaje lze podle potřeby změnit.



1 Přejděte do režimu přehrávání.

- Stiskněte tlačítko [▶].

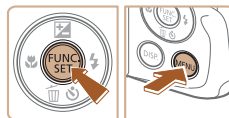

2 Otevřete obrazovku nastavení.

- Stiskněte a přidržte tlačítko [FUNC/SET] a ihned potom stiskněte tlačítko [MENU].

Deutsch	Svenska	Türkçe
Français	Español	العربية
Nederlands	Ελληνικά	മലയാളം
Dansk	Русский	简体中文
Português	Polski	繁體中文
Suomi	Čeština	한국어
Italiano	Magyar	B.Malaysia

3 Nastavte jazyk zobrazování.

- Stisknutím tlačítek [▲][▼][◀][▶] vyberte jazyk a potom stiskněte tlačítko [MENU].
- Po nastavení jazyka zobrazování se obrazovka nastavení zavře.



- Pokud uděláte v kroku 2 mezi stisknutím tlačítka [FUNC/SET] a následně tlačítka [MENU] příliš dlouhou pauzu, zobrazí se aktuální čas. V takovém případě zrušte zobrazení času stisknutím tlačítka [MENU] a opakujte krok 2.
- Jazyk zobrazování můžete změnit také stisknutím tlačítka [MENU] a výběrem položky [Jazyk] na kartě [FT].

Před použitím

Základní příručka

Pokročilá příručka

1 Základy práce s fotoaparátem

2 Režim Auto

3 Další režimy fotografování

4 Režim P

5 Režim přehrávání

6 Nabídka nastavení

7 Příslušenství

8 Dodatek

Rejstřík



Seznámení s činností fotoaparátu

► Statické snímky ► Filmy

Pomocí těchto pokynů zapnete fotoaparát, pořídíte statické snímky nebo filmy a prohlédnete si pořízené výsledky.

Fotografování (Režim Smart Auto)

Chcete-li používat plně automatický výběr optimálního nastavení pro specifické scény, jednoduše nechte určit fotoaparát fotografovaný objekt a snímací podmínky.



1 Zapněte fotoaparát.

- Stiskněte tlačítko ON/OFF.
- Zobrazí se úvodní obrazovka.



2 Přejděte do režimu [AUTO].

- Několikrát stiskněte tlačítko [AUTO], dokud se nezobrazí ikona [AUTO].
- Namiřte fotoaparát na objekt. Fotoaparát po dobu určování fotografované scény lehce cvaká.
- V pravém horním rohu monitoru se zobrazí ikona scény a ikona režimu stabilizace obrazu.
- Rámečky zobrazené okolo libovolných rozpoznaných objektů značí zaostření těchto objektů.

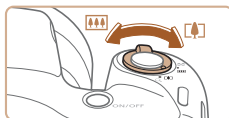

3 Určete kompozici snímku.

- Chcete-li nastavit delší ohniskovou vzdálenost a zvětšit fotografovaný objekt, posuňte páčku zoomu směrem k symbolu [🔍] (teleobjektiv), chcete-li nastavit kratší ohniskovou vzdálenost, posuňte páčku zoomu směrem k symbolu [📐] (širokoúhlý objektiv).

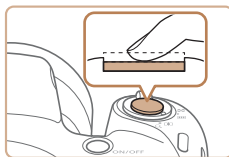

4 Zahajte záznam.

Pořizování statických snímků

1) Zaostřete.

- Namáčkněte tlačítko spouště do poloviny. Fotoaparát po zaostření dvakrát pípne a zobrazí rámečky AF, které označují zaostřená místa snímku.
- Zobrazí-li se zpráva [Vysunout blesk], vysuňte blesk prsty a připravte jej k použití. Nechcete-li použít blesk, stiskněte jej prsty dolů směrem k tělu fotoaparátu.

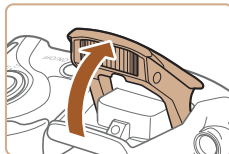

Před použitím

Základní příručka

Pokročilá příručka

1 Základy práce s fotoaparátem

2 Režim Auto

3 Další režimy fotografování

4 Režim P

5 Režim přehrávání

6 Nabídka nastavení

7 Příslušenství

8 Dodatek

Rejstřík

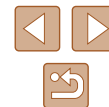

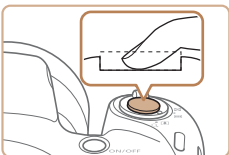

2) Exponujte/Zahajte záznam.

- Stiskněte tlačítko spouště až na doraz.
- Během expozice přehrává fotoaparát zvuk závěrky a za nízké hladiny osvětlení dochází (pokud jste vysunuli blesk do pracovní polohy) k automatickému spuštění blesku.
- Fotoaparát nehybejte až do odeznění zvuku závěrky.
- Po zobrazení vašeho snímku se fotoaparát vrátí na obrazovku režimu fotografování.



(1)



Záznam filmů

1) Zahajte záznam.

- Stiskněte tlačítko filmu. Fotoaparát jednou pípne, začne zaznamenávat film a zobrazí údaj [●ZÁZN] a uplynulý čas (1).
- V horní a spodní části monitoru se zobrazují černé pruhy a objekt je lehce zvětšený. Černé pruhy označují oblasti obrazového pole, které nebudou zaznamenány.
- Rámečky zobrazené okolo libovolných rozpoznávaných tváří osob značí zaostření těchto tváří.
- Jakmile je zahájeno pořizování záznamu, sejměte prst z tlačítka filmu.

2) Dokončete fotografování.

- Záznam filmu ukončete opětovným stisknutím tlačítka filmu. Fotoaparát dvakrát pípne a záznam filmu se ukončí.

Prohlížení

Pořízené snímky nebo filmy lze následujícím způsobem prohlížet na monitoru.

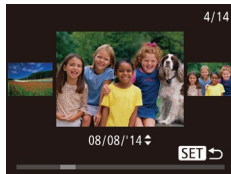

1) Přejděte do režimu přehrávání.

- Stiskněte tlačítko [▶].
- Zobrazí se poslední pořízený snímek.

2) Procházejte snímky.

- Chcete-li zobrazit předcházející snímek, stiskněte tlačítko [◀]. Chcete-li zobrazit následující snímek, stiskněte tlačítko [▶].

- Chcete-li zobrazit tuto obrazovku (režim Rolování zobrazení), stiskněte a přidržete tlačítko [◀][▶] na dobu minimálně 1 s. V tomto režimu procházíte snímky stisknutím tlačítek [◀][▶].
- Chcete-li se vrátit do režimu zobrazení jednotlivých snímků, stiskněte tlačítko [⊞].
- Filmy jsou označeny ikonou [SET ▶]. Chcete-li přehrávat filmy, pokračujte krokem 3.

Před použitím

Základní příručka

Pokročilá příručka

1 Základy práce s fotoaparátem

2 Režim Auto

3 Další režimy fotografování

4 Režim P

5 Režim přehrávání

6 Nabídka nastavení

7 Příslušenství

8 Dodatek

Rejstřík

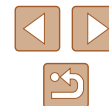

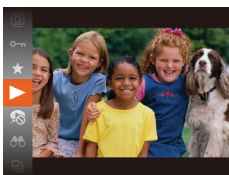

3 Přehrávejte filmy.

- Stiskněte tlačítko [Ⓢ], stisknutím tlačítek [▲][▼] vyberte položku [▶], a potom znovu stiskněte tlačítko [Ⓢ].
- Zahájí se přehrávání filmu a po jeho dokončení se zobrazí ikona [SET ▶].
- Chcete-li upravit hlasitost, použijte tlačítka [▲][▼].



- Chcete-li přepnout z režimu přehrávání do režimu fotografování, namáčkněte tlačítko spouště do poloviny.

Mazání snímků

Nepotřebné snímky můžete jednotlivě vybírat a vymazat. Při mazání snímků buďte opatrní, vymazané snímky již nelze obnovit.

1 Vyberte snímek, který chcete vymazat.

- Stisknutím tlačítek [◀][▶] vyberte snímek.



2 Vymažte snímek.

- Stiskněte tlačítko [▼].
- Po zobrazení zprávy [Smazat?] vyberte stisknutím tlačítek [◀][▶] položku [Smazat] a potom stiskněte tlačítko [Ⓢ].
- Aktuální snímek se vymaže.
- Chcete-li zrušit mazání, vyberte stisknutím tlačítek [◀][▶] položku [Zrušit] a potom stiskněte tlačítko [Ⓢ].



- Fotoaparát umožňuje rovněž vybrat více snímků a tyto snímky vymazat současně (69).

Před použitím
Základní příručka
Pokročilá příručka
1 Základy práce s fotoaparátem
2 Režim Auto
3 Další režimy fotografování
4 Režim P
5 Režim přehrávání
6 Nabídka nastavení
7 Příslušenství
8 Dodatek
Rejstřík



Základy práce s fotoaparátem

Další základní operace a více způsobů zábavy s fotoaparátem včetně volitelných funkcí pro fotografování a přehrávání

Zapnutí/Vypnutí



Režim fotografování

- Stisknutím tlačítka ON/OFF zapnete fotoaparát a připravíte jej k fotografování.
- Chcete-li fotoaparát vypnout, stiskněte tlačítko ON/OFF znovu.



Režim přehrávání

- Stisknutím tlačítka [▶] zapnete fotoaparát a zobrazíte snímky.
- Chcete-li fotoaparát vypnout, stiskněte tlačítko [▶] znovu.



- Chcete-li přepnout z režimu fotografování do režimu přehrávání, stiskněte tlačítko [▶].
- Chcete-li přepnout z režimu přehrávání do režimu fotografování, namáčkněte tlačítko spouště do poloviny (23).
- Jakmile je fotoaparát v režimu přehrávání, dojde po uplynutí přibližně jedné minuty k zasunutí objektivu. Je-li objektiv fotoaparátu zasunutý, můžete fotoaparát vypnout stisknutím tlačítka [▶].

Před použitím

Základní příručka

Pokročilá příručka

1 Základy práce s fotoaparátem

2 Režim Auto

3 Další režimy fotografování

4 Režim P

5 Režim přehrávání

6 Nabídka nastavení

7 Příslušenství

8 Dodatek

Rejstřík

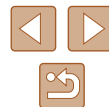

Funkce úspory energie (Automatické vypnutí)

Z důvodu úspory energie se po určité době nečinnosti automaticky vypne monitor (Vypnutí zobrazení) a následně rovněž fotoaparát.

Funkce úspory energie v režimu fotografování

Monitor fotoaparátu se automaticky vypne po uplynutí přibližně jedné minuty nečinnosti. Přibližně po uplynutí dalších dvou minut se zasune objektiv a fotoaparát se zcela vypne. Jestliže je vypnutý monitor, ale objektiv ještě není zasunutý, aktivujete namáčknutím tlačítka spouště do poloviny (📖23) monitor a připravíte fotoaparát na fotografování.

Funkce úspory energie v režimu přehrávání

Fotoaparát se automaticky vypne po uplynutí přibližně pěti minut nečinnosti.



- Podle potřeby můžete deaktivovat funkci automatického vypnutí a upravit načasování vypnutí zobrazení (📖79).
- Pokud je fotoaparát připojen k počítači, není funkce úspory energie aktivována (📖90).

Tlačítko spouště

Abyste zajistili správné zaostření všech snímků, vždy nejprve namáčkněte tlačítko spouště do poloviny a po dokončení zaostřování stiskněte tlačítko zbývající část jeho chodu až na doraz pro expozici snímku. V této příručce jsou činnosti a možné stavy tlačítka spouště popisovány jako *namáčknutí tlačítka spouště do poloviny* a *stisknutí tlačítka spouště až na doraz*.

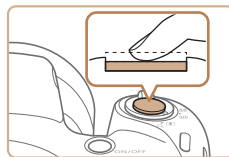

1 Namáčkněte tlačítko spouště do poloviny. (Lehce stiskněte tlačítko kvůli zaostření.)

- Namáčkněte tlačítko spouště do poloviny. Fotoaparát po dokončeném zaostření dvakrát pípne a zobrazí rámečky AF jako indikaci zaostřených míst.

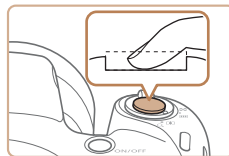

2 Stiskněte tlačítko spouště až na doraz. (Stiskněte doposud lehce namáčknuté tlačítko spouště až na doraz.)

- Fotoaparát přehraje zvuk závěrky a pořídí snímek.
- Fotoaparátem nehýbejte až do odeznění zvuku závěrky.



- Exponujete-li přímo bez předchozího namáčknutí tlačítka spouště do poloviny, nemusí být výsledný snímek správně zaostřený.
- Doba přehrávání zvuku závěrky se liší v závislosti na času závěrky potřebném pro dosažení správné expozice. Při fotografování některých scén může být tato doba delší. Pohne-li se fotoaparát (nebo fotografovaný objekt) před ukončením přehrávání zvuku závěrky, mohou být snímky rozmazané.

Před použitím

Základní příručka

Pokročilá příručka

1 Základy práce s fotoaparátem

2 Režim Auto

3 Další režimy fotografování

4 Režim P

5 Režim přehrávání

6 Nabídka nastavení

7 Příslušenství



8 Dodatek

Rejstřík



Možnosti zobrazení v režimu fotografování

Stisknutím tlačítka [DISP.] lze měnit zobrazované informace nebo informace skrýt. Podrobnosti o zobrazovaných informacích viz „Informace zobrazované na monitoru“ (105).

	Informace se zobrazují
	Informace se nezobrazují



- Při fotografování za slabého osvětlení se automaticky zvýší jas obrazu na monitoru pomocí funkce nočního zobrazení pro možnost snazší kontroly kompozice. Jas snímku zobrazeného na monitoru a jas skutečně zaznamenaného snímku však budou odlišné. Pamatujte si, že zkraslený nebo trhaný obraz objektu na monitoru neovlivní zaznamenané snímky.
- Možnosti zobrazení pro přehrávání viz „Přepínání režimů zobrazení“ (62).

Použití nabídky FUNC.

Pomocí nabídky FUNC. lze následovně nastavovat nejčastěji používané funkce. Položky a možnosti nabídky se liší v závislosti na režimu fotografování (108) nebo přehrávání (113).

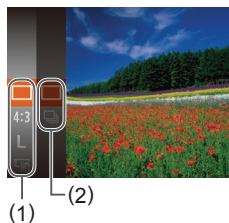

1 Zobrazte nabídku FUNC.

- Stiskněte tlačítko [FUNC SET].

2 Vyberte položku nabídky.

- Stisknutím tlačítek [▲][▼] vyberte položku nabídky (1) a potom stiskněte tlačítko [FUNC SET] nebo [▶].
- Dostupné možnosti (2) jsou uvedeny vedle položek nabídky, vpravo.
- V závislosti na poloze nabídky lze funkce specifikovat jednoduchým stisknutím tlačítka [FUNC SET] nebo [▶], resp. se zobrazí pro konfiguraci funkce další obrazovka.

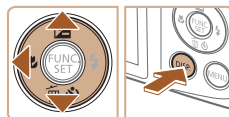

3 Vyberte možnost.

- Stisknutím tlačítek [▲][▼] vyberte požadovanou možnost.
- Možnosti označené ikonou [DISP.] lze konfigurovat stisknutím tlačítka [DISP.].
- Chcete-li se vrátit k položkám nabídky, stiskněte tlačítko [◀].

Před použitím

Základní příručka

Pokročilá příručka

1 Základy práce s fotoaparátem

2 Režim Auto

3 Další režimy fotografování

4 Režim P

5 Režim přehrávání

6 Nabídka nastavení

7 Příslušenství

8 Dodatek

Rejstřík





4 Dokončete proces nastavení.

- Stiskněte tlačítko [MENU].
- Znovu se zobrazí obrazovka zobrazená před stisknutím tlačítka [MENU] v kroku 1 a potom se zobrazí nastavená možnost.



- Pokud jste omylem provedli nesprávné nastavení, můžete obnovit výchozí nastavení fotoaparátu (83).

Použití obrazovky nabídky

Pomocí obrazovky nabídky lze následovně nastavovat různé funkce fotoaparátu. Položky nabídek jsou uspořádány do samostatných karet podle účelu, například pro fotografování [CAMERA], přehrávání [REPLAY] apod. Dostupnost jednotlivých položek nabídek se liší v závislosti na vybraném režimu fotografování nebo přehrávání (110 – 113).

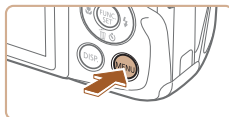

1 Zobrazte obrazovku nabídky.

- Stiskněte tlačítko [MENU].

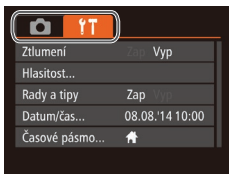

2 Vyberte kartu.

- Posunutím páčky zoomu vyberte kartu.
- Po základním výběru karty stisknutím tlačítek [▲][▼] můžete stisknutím tlačítek [◀][▶] přepínat mezi kartami.

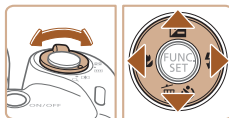

Před použitím

Základní příručka

Pokročilá příručka

1 Základy práce s fotoaparátem

2 Režim Auto

3 Další režimy fotografování

4 Režim P

5 Režim přehrávání

6 Nabídka nastavení

7 Příslušenství

8 Dodatek

Rejstřík

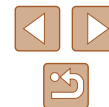

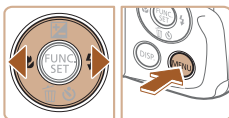
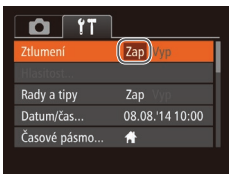
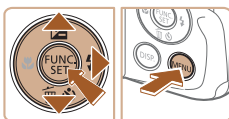
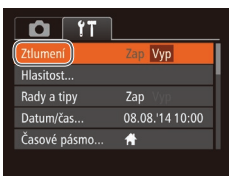

3 Vyberte položku nabídky.

- Stisknutím tlačítek [▲][▼] vyberte položku nabídky.
- V případě položek nabídky a možností, které nejsou zobrazeny, nejprve přepněte stisknutím tlačítka [☺] nebo [▶] obrazovku a potom vyberte stisknutím tlačítek [▲][▼] požadovanou položku nabídky.
- Chcete-li se vrátit k předchozí obrazovce, stiskněte tlačítko [MENU].

4 Vyberte možnost.

- Stisknutím tlačítek [◀][▶] vyberte požadovanou možnost.

5 Dokončete proces nastavení.

- Stisknutím tlačítka [MENU] se vraťte na obrazovku zobrazenou před stisknutím tlačítka [MENU] v kroku 1.



- Pokud jste omylem provedli nesprávné nastavení, můžete obnovit výchozí nastavení fotoaparátu (83).

Indikátory

Indikátor na zadní straně fotoaparátu (83) svítí nebo bliká v závislosti na stavu fotoaparátu.

Barva	Stav indikátoru	Stav fotoaparátu
Zelená	Svítí	Fotoaparát je propojený s počítačem (89) nebo je vypnutý monitor (23, 79)
	Bliká	Spouštění fotoaparátu, záznam/načítání/přenos snímků, pořizování dlouhých expozic (47)



- Pokud bliká indikátor zeleně, nikdy nevyplácejte fotoaparát, neotevírejte krytku prostoru pro paměťovou kartu/baterii a netřeste fotoaparátem – může dojít k poškození snímků nebo fotoaparátu či paměťové karty.

Před použitím

Základní příručka

Pokročilá příručka

1 Základy práce s fotoaparátem

2 Režim Auto

3 Další režimy fotografování

4 Režim P

5 Režim přehrávání

6 Nabídka nastavení

7 Příslušenství

8 Dodatek

Rejstřík



Hodiny

Můžete zkontrolovat aktuální čas.



- Stiskněte a přidržte tlačítko [⌚].
- Zobrazí se aktuální čas.
- Pokud držíte fotoaparát při používání funkce hodin na výšku, přepne se zobrazení rovněž na výšku. Stisknutím tlačítek [◀][▶] změníte barvu zobrazení.
- Opětovným stisknutím tlačítka [⌚] ukončete zobrazení hodin.



- Při vypnutém fotoaparátu stiskněte a přidržte tlačítko [⌚] a potom stisknutím tlačítka ON/OFF zobrazte hodiny.

Před použitím

Základní příručka

Pokročilá příručka

1 Základy práce s fotoaparátem

2 Režim Auto

3 Další režimy fotografování

4 Režim P

5 Režim přehrávání

6 Nabídka nastavení

7 Příslušenství

8 Dodatek

Rejstřík

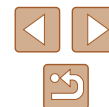

2

Režim Auto

Praktický režim pro jednoduché fotografování s vyšší mírou kontroly nad výsledky

Fotografování s využitím fotoaparátu určených nastavení

Chcete-li používat plně automatický výběr optimálního nastavení pro specifické scény, jednoduše nechte určit fotoaparát fotografovaný objekt a snímací podmínky.

Fotografování (Režim Smart Auto)

► Statické snímky ► Filmy



1 Zapněte fotoaparát.

- Stiskněte tlačítko ON/OFF.
- Zobrazí se úvodní obrazovka.



2 Přejděte do režimu [AUTO].

- Několikrát stiskněte tlačítko [AUTO], dokud se nezobrazí ikona [AUTO].
- Namířte fotoaparát na objekt. Fotoaparát po dobu určování fotografované scény lehce cvaká.
- V pravém horním rohu monitoru se zobrazí ikona scény a ikona režimu stabilizace obrazu (📖31, 📖32).
- Rámečky zobrazené okolo libovolných rozpoznávaných objektů značí zaostření těchto objektů.



Před použitím

Základní příručka

Pokročilá příručka

1 Základy práce s fotoaparátem

2 Režim Auto

3 Další režimy fotografování

4 Režim P

5 Režim přehrávání

6 Nabídka nastavení

7 Příslušenství

8 Dodatek

Rejstřík

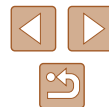

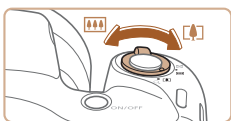

(1)



3 Určete kompozici snímku.

- Chcete-li nastavit delší ohniskovou vzdálenost a zvětšit fotografovaný objekt, posuňte páčku zoomu směrem k symbolu [] (teleobjektiv), chcete-li nastavit kratší ohniskovou vzdálenost, posuňte páčku zoomu směrem k symbolu [] (širokoúhly objektiv). (Na monitoru se zobrazí sloupec zoomu (1) indikující aktuální pozici zoomu.)
- Chcete-li změnit nastavení zoomu rychle, posuňte páčku zoomu až na doraz k symbolu [] (teleobjektiv) nebo [] (širokoúhly objektiv); chcete-li změnit nastavení zoomu pomalu, posuňte páčku pouze částečně v požadovaném směru.

4 Exponujte.

Požizování statických snímků

1) Zaostřete.

- Namáčkněte tlačítko spouště do poloviny. Fotoaparát po zaostření dvakrát pípne a zobrazí rámečky AF, které označují zaostřená místa snímku.
- Je-li zaostřených více oblastí na snímku, zobrazí se několik rámečků AF.

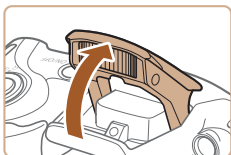
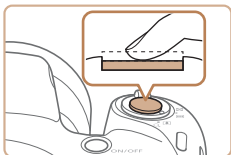

- Zobrazí-li se zpráva [Vysunout blesk], vysuňte blesk prsty a připravte jej k použití. Nechcete-li použít blesk, stiskněte jej prsty dolů směrem k tělu fotoaparátu.

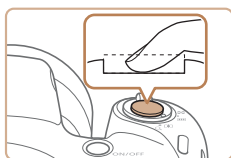

(1)

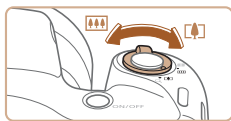

2) Exponujte.

- Stiskněte tlačítko spouště až na doraz.
- Během expozice přehrává fotoaparát zvuk závěrky a za nízké hladiny osvětlení dochází (pokud jste vysunuli blesk do pracovní polohy) k automatickému spuštění blesku.
- Fotoaparát nehybejte až do odeznění zvuku závěrky.
- Po zobrazení vašeho snímku se fotoaparát vrátí na obrazovku režimu fotografování.

Záznam filmů

1) Zahajte záznam.

- Stiskněte tlačítko filmu. Fotoaparát jednou pípne, začne zaznamenávat film a zobrazí údaj [●ZÁZNJ] a uplynulý čas (1).
- V horní a spodní části monitoru se zobrazují černé pruhy a objekt je lehce zvětšený. Černé pruhy označují oblasti obrazového pole, které nebudou zaznamenány.
- Rámečky zobrazené okolo libovolných rozpoznávaných tváří osob značí zaostření těchto tváří.
- Jakmile je zahájeno pořizování záznamu, sejměte prst z tlačítka filmu.

2) Podle potřeby změňte velikost objektu a upravte kompozici záběru.

- Chcete-li změnit velikost objektu, opakujte operace v kroku 3. Dojde však k zaznamenání provozních zvuků fotoaparátu. Mějte na paměti, že filmy zaznamenané při modrém zobrazení faktoru zoomu budou zrnité.
- Pokud změníte kompozici záběru, zaostření, jas a barevné podání se automaticky upraví.

Před použitím

Základní příručka

Pokročilá příručka

1 Základy práce s fotoaparátem

2 Režim Auto

3 Další režimy fotografování

4 Režim P

5 Režim přehrávání

6 Nabídka nastavení

7 Příslušenství

8 Dodatek

Rejstřík





3) Dokončete fotografování.

- Záznam filmu ukončete opětovným stisknutím tlačítka filmu. Fotoaparát dvakrát pípne a záznam filmu se ukončí.
- Záznam filmu se ukončí automaticky po zaplnění paměťové karty.

Statické snímky/filmy



- Dojde-li k zapnutí fotoaparátu za současného přidržení tlačítka [DISP] ve stisknuté poloze, vypnou se provozní zvuky fotoaparátu. Chcete-li znovu aktivovat provozní zvuky fotoaparátu, stiskněte tlačítko [MENU], vyberte položku [Ztlumení] na kartě [↑] a stisknutím tlačítek [←] [→] vyberte možnost [Vyp].

Statické snímky



- Blikající ikona [📷] varuje před pravděpodobným rozmazáním snímku vlivem pohybu fotoaparátu. V tom případě upevněte fotoaparát na stativ nebo učiňte jiné opatření pro zajištění jeho stability.
- Pokud jsou snímky tmavé bez ohledu na použití blesku, přiblížte se více k objektu. Podrobnosti o pracovním rozsahu blesku viz „Pracovní rozsah blesku“ (📖 116).
- Pokud při namáčknutí tlačítka spouště do poloviny fotoaparát pouze jednou pípne, může se objekt nacházet příliš blízko. Podrobnosti o rozsahu zaostření viz „Rozsah zaostřitelných vzdáleností“ (📖 116).
- Pro potlačení efektu červených očí a jako pomůcka pro správné zaostření se může při fotografování za nedostatku světla aktivovat světlo.
- Pokud se při pokusu o pořízení snímku zobrazí blikající ikona [📷], znamená to, že nelze pořídit snímek před dokončením nabíjení blesku. Ve fotografování lze pokračovat až po nabití blesku, buďto tedy stiskněte tlačítko spouště až na doraz a čekejte, nebo tlačítko uvolněte a znovu stiskněte.
- Ačkoliv můžete fotografovat znovu ještě před zobrazením obrazovky režimu fotografování, předchozí snímek může určit zaostření, jas a používané barvy.



- Můžete změnit dobu zobrazení snímků po expozici (📖 41).

Před použitím

Základní příručka

Pokročilá příručka

1 Základy práce s fotoaparátem

2 Režim Auto

3 Další režimy fotografování

4 Režim P

5 Režim přehrávání

6 Nabídka nastavení

7 Příslušenství

8 Dodatek

Rejstřík



Filmy



- Před pořízováním filmu zasuňte prstem blesk do těla přístroje. Během záznamu filmu dávejte pozor, abyste se nedotkli mikrofonu (1). Ponechání blesku ve vysunutém stavu nebo blokování mikrofonu může znemožňovat záznam zvuku, resp. může způsobovat utlumení zvuku.

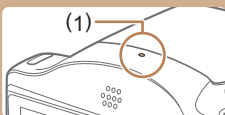

- Při pořízování filmů se vyvarujte dotyku jiných ovládacích prvků fotoaparátu než tlačítka filmu, protože hrozí riziko zaznamenání provozních zvuků fotoaparátu.
- Jakmile je zahájen záznam filmu, změní se zobrazené obrazové pole a objekty se zobrazí větší, aby bylo možné provádět korekci výraznějšího chvění fotoaparátu. Chcete-li snímat objekty ve stejné velikosti, jako před zahájením snímání, upravte nastavení stabilizace obrazu (60).



- Zvukový záznam je monofonní.

Ikony scén

► Statické snímky ► Filmy

V režimu [AUTO] jsou zobrazením ikon indikovány scény určené fotoaparátem a fotoaparát automaticky vybírá odpovídající nastavení pro optimální zaostření, jas a barevné podání objektu.

Pozadí	Při fotografování osob			Barva pozadí ikony
	Lidé	V pohybu*1	Stíny na tvářích*1	
Světlé				Šedá
Světlé a protisvětlo			–	
S modrou oblohou				Světle modrá
Modrá obloha a protisvětlo			–	
Bodová světla				Tmavě modrá
Tmavé				
Tmavé, Fotografování ze stativu		–	–	

Pozadí	Při fotografování ostatních objektů			Barva pozadí ikony
	Ostatní objekty	V pohybu*1	Zblízka	
Světlé				Šedá
Světlé a protisvětlo				
S modrou oblohou				Světle modrá
Modrá obloha a protisvětlo				
Západy slunce			–	Oranžová

Před použitím

Základní příručka

Pokročilá příručka

1 Základy práce s fotoaparátem

2 Režim Auto

3 Další režimy fotografování

4 Režim P

5 Režim přehrávání

6 Nabídka nastavení

7 Příslušenství

8 Dodatek

Rejstřík



Pozadí	Při fotografování ostatních objektů			Barva pozadí ikony
	Ostatní objekty	V pohybu*1	Zblízka	
Bodová světla				Tmavě modrá
Tmavé				
Tmavé, Fotografování ze stativu		–	–	

*1 Nezobrazuje se u filmů.

*2 Zobrazuje se u tmavých scén, pokud je fotoaparát ve stabilním stavu – například upevněný na stativ.



- Pokud ikona vybraného motivového programu neodpovídá aktuálním snímecím podmínkám nebo pokud není možné dosáhnout na snímecích požadovaného účinku, barev nebo jasů, zkuste fotografovat v režimu [P] (49).

Ikony stabilizace obrazu

► Statické snímky ► Filmy

Na základě snímecích podmínek je automaticky aplikována optimální stabilizace obrazu (Inteligentní IS). V režimu [AUTO] se navíc zobrazují následující ikony.

	Stabilizace obrazu pro statické snímky (Normální)
	Stabilizace obrazu pro statické snímky při panoramování (Panoramování)*
	Stabilizace obrazu pro makrosnímky. Během záznamu filmu se zobrazuje ikona a použije se stabilizace obrazu pro filmy v makrorozsahu (Hybridní IS).
	Stabilizace obrazu pro filmy, která potlačuje účinky silného chvění fotoaparátu, například při záznamu filmů za chůze (Dynamická)
	Stabilizace obrazu pro pomalé chvění fotoaparátu, ke kterému dochází například při záznamu filmů teleobjektivem (Optická)
	Není prováděna stabilizace obrazu, protože fotoaparát je upevněn na stativu nebo jinak udržován ve stabilní poloze. Během záznamu filmu se však zobrazuje ikona a je použita stabilizace obrazu potlačující vítr nebo jiný zdroj vibrací (Stativ IS).

* Zobrazuje se při panoramování z důvodu sledování pohyblivých objektů fotoaparátem. Pokud sledujete objekt, který se pohybuje horizontálně, potlačuje stabilizace obrazu pouze vertikální chvění fotoaparátu (horizontální stabilizace obrazu je vypnuta). Obdobně, pokud sledujete objekt, který se pohybuje vertikálně, potlačuje stabilizace obrazu pouze horizontální chvění fotoaparátu (vertikální stabilizace obrazu je vypnuta).



- Chcete-li zrušit stabilizaci obrazu, nastavte položku [Režim IS] na [Vyp] (60). V takovém případě se ikona IS nezobrazuje.

Před použitím

Základní příručka

Pokročilá příručka

1 Základy práce s fotoaparátem

2 Režim Auto

3 Další režimy fotografování

4 Režim P

5 Režim přehrávání

6 Nabídka nastavení

7 Příslušenství

8 Dodatek

Rejstřík



Rámečky na monitoru

► Statické snímky ► Filmy

Jakmile fotoaparát rozpozná objekty, na které jej namíříte, zobrazí se různé rámečky.

- Kolem objektu (nebo tváře osoby), který fotoaparát vybere jako hlavní objekt, se zobrazí bílý rámeček a kolem ostatních rozpoznaných tváří se zobrazí šedé rámečky. Tyto rámečky sledují v určitém rozmezí fotografované objekty pro zachování jejich zaostření. Pokud ale fotoaparát rozpozná pohyb hlavního objektu, šedé rámečky zmizí a zůstane zobrazený pouze bílý rámeček.
- Pokud namáčknete tlačítko spouště do poloviny a fotoaparát rozpozná pohyb objektu, zobrazí se modrý rámeček a zaostření a jas snímku jsou trvale upravovány (AF servo).



- Pokud se rámečky nezobrazují, zobrazují se okolo nežádoucích objektů nebo se zobrazují na pozadí a v podobných místech, zkuste fotografovat v režimu **[P]** (49).

Běžně používané, praktické funkce

► Statické snímky ► Filmy

Větší přiblížení objektů (Digitální zoom)

Pokud jsou vzdálené objekty příliš daleko na to, aby je bylo možné dostatečně zvětšit pomocí optického zoomu, použijte digitální zoom pro jejich až cca 120násobné zvětšení.

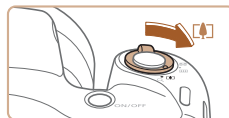

1 Posuňte páčku zoomu směrem k symbolu [Z].

- Přidržeťte páčku, dokud se zoomování nezastaví.
- Zoomování se zastaví po dosažení nejvyššího možného faktoru zoomu (před citelným zvýšením zrnitosti snímků), což je indikováno na obrazovce.

2 Posuňte páčku zoomu znovu k symbolu [Z].

- (1) je současný faktor zoomu.
- Fotoaparát ještě více zvětší objekt.

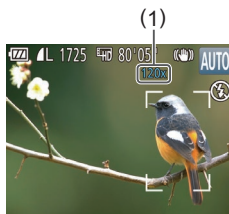

Před použitím

Základní příručka

Pokročilá příručka

1 Základy práce s fotoaparátem

2 Režim Auto

3 Další režimy fotografování

4 Režim P

5 Režim přehrávání

6 Nabídka nastavení

7 Příslušenství

8 Dodatek

Rejstřík

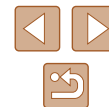



- Posunutím páčky zoomu se zobrazí sloupec zoomu (který indikuje polohu zoomu). Barva sloupce zoomu se mění v závislosti na aktuální poloze zoomu.
 - Bílé pásmo: rozsah optického zoomu, kde nejsou snímky ztelně zrnité.
 - Žluté pásmo: rozsah digitálního zoomu, kde se snímek nejeví ztelně zrnitý (ZoomPlus).
 - Modré pásmo: rozsah digitálního zoomu, kde jsou snímky zrnité.
- Protože při některých nastaveních rozlišení (37) není modrý rozsah k dispozici, lze maximálního faktoru zoomu dosáhnout postupem uvedeným v kroku 1.



- Chcete-li deaktivovat digitální zoom, vyberte možnost MENU (25) ► karta [📷] ► [Digitální zoom] ► [Vyp].

Použití samospouště

► Statické snímky ► Filmy

Samospoušť lze použít při pořizování skupinových snímků, na kterých je přítomen rovněž fotograf, a při pořizování dalších načasovaných snímků. Fotoaparát pořídí snímek přibližně za 10 sekund od stisknutí tlačítka spouště.



1 Proveďte konfiguraci nastavení.

- Stiskněte tlačítko [▼], stisknutím tlačítek [▲][▼] vyberte položku [🕒] a potom stiskněte tlačítko [👉].
- Jakmile dokončíte nastavení, zobrazí se ikona [🕒].

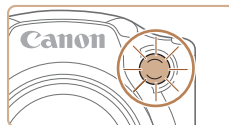

2 Exponujte.

- Statické snímky: Namáčknutím tlačítka spouště do poloviny zaostříte na objekt a potom stiskněte tlačítko až na doraz.
- Filmy: Stiskněte tlačítko filmu.
- Jakmile spustíte samospoušť, kontrolka samospouště začne blikat a fotoaparát přehraje zvuk samospouště.
- Dvě sekundy před expozicí snímku se blikání a frekvence zvuku zrychlí. (pokud dojde ke spuštění blesku, svítí kontrolka trvale).
- Chcete-li zrušit pořízení snímku se samospouští po zahájení odpočítávání, stiskněte tlačítko [MENU].
- Chcete-li se vrátit k původnímu nastavení, vyberte v kroku 1 možnost [🕒].

■ Použití samospouště pro eliminaci chvění fotoaparátu

► Statické snímky ► Filmy

Při použití této možnosti pořídí fotoaparát snímek přibližně 2 s po stisknutí tlačítka spouště. Pokud je fotoaparát při stisknutí tlačítka spouště nestabilní, neovlivní to pořizovaný snímek.



- Postupem uvedeným v kroku 1 v části „Použití samospouště“ (34) vyberte možnost [🕒].
- Jakmile dokončíte nastavení, zobrazí se ikona [🕒].
- Postupem uvedeným v kroku 2 v části „Použití samospouště“ (34) exponujte.

Před použitím

Základní příručka

Pokročilá příručka

1 Základy práce s fotoaparátem

2 Režim Auto

3 Další režimy fotografování

4 Režim P

5 Režim přehrávání

6 Nabídka nastavení

7 Příslušenství

8 Dodatek

Rejstřík



► Přízpůsobení samospouště

► Statické snímky ► Filmy

Lze nastavit dobu zpoždění (0 – 30 s) a počet pořízených snímků (1 – 10 snímků).

1 Vyberte položku [C].

- Podle pokynů v kroku 1 v části „Použití samospouště“ (134) vyberte položku [C] a ihned poté stiskněte tlačítko [MENU].



2 Proveďte konfiguraci nastavení.

- Stisknutím tlačítek [▲][▼] vyberte položku [Zpoždění] nebo [Snímků].
- Stisknutím tlačítek [◀][▶] vyberte hodnotu a potom stiskněte tlačítko [OK].
- Jakmile dokončíte nastavení, zobrazí se ikona [C].
- Postupem uvedeným v kroku 2 v části „Použití samospouště“ (134) exponujte.



- U filmů pořizovaných se samospouští představuje položka [Zpoždění] dobu před zahájením záznamu, nastavení položky [Snímků] však nemá žádný účinek.



- Pokud nastavíte pořízení více snímků, určí se nastavení jasu a vyvážení bílé podle prvního snímku. Pokud při expozici pracuje blesk nebo pokud jste zadali pořízení velkého množství snímků, může se prodloužit doba mezi expozicí jednotlivých snímků. Fotoграфování se automaticky ukončí po zaplnění paměťové karty.
- Jestliže nastavíte zpoždění delší než dvě sekundy, blikání světla samospouště a rychlost zvukového signálu se dvě sekundy před expozicí snímku zrychlí. (pokud dojde ke spuštění blesku, svítí kontrolka trvale).

Přidání razítka data

► Statické snímky ► Filmy

Fotoaparát může přidat datum a čas pořízení do pravého spodního rohu snímků.

Razítka data přidaná na snímky již nelze upravovat ani odstranit, proto před jejich použitím zkontrolujte správnost nastaveného data a času (17).

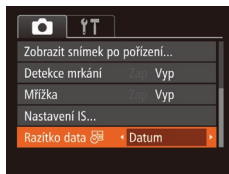

1 Proveďte konfiguraci nastavení.

- Stiskněte tlačítko [MENU], na kartě [C] vyberte položku [Razítka data] a potom vyberte požadovanou možnost (25).
- Jakmile dokončíte nastavení, zobrazí se ikona [C].

2 Zahajte záznam.

- Fotoaparát během fotoграфování přidává informaci a datum a čas do pravého spodního rohu snímků.
- Chcete-li se vrátit k původnímu nastavení, vyberte v kroku 1 možnost [Vyp].



- Razítka data přidaná na snímky již nelze upravit ani odstranit.

Před použitím

Základní příručka

Pokročilá příručka

1 Základy práce s fotoaparátem

2 Režim Auto

3 Další režimy fotoграфování

4 Režim P

5 Režim přehrávání

6 Nabídka nastavení

7 Příslušenství

8 Dodatek

Rejstřík





- Jedním z následujících způsobů lze razítko data přidat při tisku i na snímky pořízené bez razítka data. Provedete-li však tento postup u snímků, které již razítko data obsahují, mohou se časové údaje vytisknout dvojitě.
 - Snímky vytiskněte s využitím funkcí tiskárny (192)
 - Snímky vytiskněte pomocí nastavení tisku DPOF na fotoaparátu (95)
 - K tisku použijte software, který jste si stáhli z webu společnosti Canon (89)



- V režimu sekvenčního fotografování jsou zaostření a expozice blokovány v pozici/úrovni určené při namáčknutí tlačítka spouště do poloviny.
 - Nelze použít se samospouští (34).
 - V závislosti na snímacích podmínkách, nastavení fotoaparátu a pozici zoomu může fotoaparát přestat dočasně fotografovat nebo se může snížit rychlost sekvenčního fotografování.
 - Po zhotovení většího počtu snímků se může fotografování zpomalit.
 - Pokud pracuje blesk, rychlost fotografování se může zpomalit.

Sekvenční fotografování

► Statické snímky ► Filmy

Chcete-li zhotovit sérii snímků, přidržte tlačítko spouště stisknuté až na doraz.

Podrobnosti o rychlosti sekvenčního fotografování viz „Rychlost sekvenčního fotografování“ (116).



1 Proveďte konfiguraci nastavení.

- Stiskněte tlačítko [FUNC. SET], v nabídce vyberte položku [] , a potom vyberte možnost [] (24).
- Jakmile dokončíte nastavení, zobrazí se ikona [] .

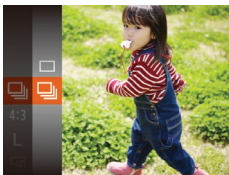

2 Zahajte záznam.

- Chcete-li zhotovit sérii snímků, přidržte tlačítko spouště stisknuté až na doraz.

Před použitím

Základní příručka

Pokročilá příručka

1 Základy práce s fotoaparátem

2 Režim Auto

3 Další režimy fotografování

4 Režim P

5 Režim přehrávání

6 Nabídka nastavení

7 Příslušenství

8 Dodatek

Rejstřík



Funkce pro uživatelské nastavení snímků

Změna poměru stran

► Statické snímky ► Filmy

Fotoaparát umožňuje následovně měnit poměr stran (poměr šířky k výšce) obrazu snímků.



- Stisknete tlačítko [FUNC SET], vyberte v nabídce položku [4:3] a vyberte požadovanou možnost (📖24).
- Po dokončení nastavení se aktualizuje poměr stran obrazu na monitoru.
- Chcete-li se vrátit k původnímu nastavení, opakujte postup, ale vyberte možnost [4:3].

16:9	Stejný poměr stran obrazu jako širokoúhlé HDTV.
3:2	Stejný poměr stran jako u 35mm filmu, používá se pro tisk snímků ve formátu 130 x 180 mm a pro tisk snímků v pohlednicovém formátu.
4:3	Originální poměr stran monitoru fotoaparátu, používá se rovněž pro zobrazení na televizorech se standardním rozlišením a obdobných zobrazovačích, nebo pro tisk snímků ve formátu 90 x 130 mm a formátech řady A.
1:1	Čtvercový obraz.

Změna rozlišení (velikosti) snímků

► Statické snímky ► Filmy

Následujícím způsobem lze vybírat z 4 úrovní rozlišení snímku. Informace o počtech snímků, které lze uložit na paměťovou kartu při různých nastaveních rozlišení, viz „Počet snímků, které lze uložit na paměťovou kartu“ (📖115).



- Stisknete tlačítko [FUNC SET], vyberte v nabídce položku [L] a vyberte požadovanou možnost (📖24).
- Zobrazí se nastavená možnost.
- Chcete-li se vrátit k původnímu nastavení, opakujte postup, ale vyberte možnost [L].

Pokyny k volbě rozlišení na základě velikosti papíru (snímky s poměrem stran 4:3)

L	A2 (420 x 594 mm)
M1	A3 – A5 (297 x 420 – 148 x 210 mm)
M2	90 x 130 mm, 130 x 180 mm, Pohlednice
S	Pro zaslání e-mailem a podobné účely

Před použitím

Základní příručka

Pokročilá příručka

1 Základy práce s fotoaparátem

2 Režim Auto

3 Další režimy fotografování

4 Režim P

5 Režim přehrávání

6 Nabídka nastavení

7 Příslušenství

8 Dodatek

Rejstřík

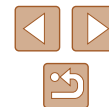

Korekce červených očí

► Statické snímky ► Filmy

Fotoaparát umožňuje následujícím způsobem automaticky korigovat projevy efektu „červených očí“ na snímcích pořízených s pomocí blesku.

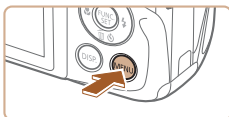

1 Zobrazte obrazovku [Nastavení blesku].

- Stiskněte tlačítko [MENU], vyberte položku [Nastavení blesku] na kartě [📷], a potom stiskněte tlačítko [🔍] (📖25).

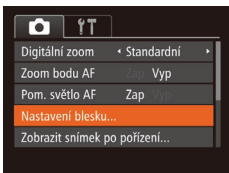

2 Proveďte konfiguraci nastavení.

- Vyberte položku [Kor. červ. očí] a potom vyberte možnost [Zap] (📖25).
- Jakmile dokončíte nastavení, zobrazí se ikona [🔍].
- Chcete-li se vrátit k původnímu nastavení, opakujte postup, ale vyberte možnost [Vyp].



- Korekce červených očí může být mylně aplikována na jiné oblasti než oči (například pokud fotoaparát mylně považuje červený make up za červené oční zornice).



- Kompenzovat lze rovněž existující snímky (📖75).
- Obrazovku v kroku 2 lze při vysunutém blesku zobrazit rovněž stisknutím tlačítka [▶] a následným okamžitým stisknutím tlačítka [MENU].

Změna kvality filmů

► Statické snímky ► Filmy

Je dostupných 2 nastavení kvality snímku. Informace o maximálních délkách filmu, které lze uložit na paměťovou kartu při různých nastaveních kvality snímku, viz „Doba záznamu na paměťovou kartu“ (📖116).



- Stiskněte tlačítko [🔍], vyberte v nabídce položku [HD] a vyberte požadovanou možnost (📖24).
- Zobrazí se nastavená možnost.
- Chcete-li se vrátit k původnímu nastavení, opakujte postup, ale vyberte možnost [HD].

Kvalita snímku	Rozlišení	Rychlost snímání	Podrobnosti
HD	1280 x 720	25 sním./s	Záznam filmů s rozlišením HD
VGA	640 x 480	30 sním./s	Záznam filmů se standardním rozlišením



- V režimu [HD] se v horní a spodní části monitoru zobrazí černé sloupce označující oblasti, které nebudou zaznamenány.

Před použitím

Základní příručka

Pokročilá příručka

1 Základy práce s fotoaparátem

2 Režim Auto

3 Další režimy fotografování

4 Režim P

5 Režim přehrávání

6 Nabídka nastavení

7 Příslušenství

8 Dodatek

Rejstřík



Pomocné funkce pro fotografování

Zobrazení mřížky

► Statické snímky ► Filmy

Jako vodítko pro nastavení správné horizontální a vertikální orientace obrazu lze na monitoru zobrazit pomocnou mřížku.

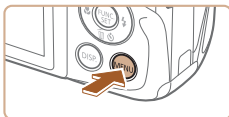

- Stisknete tlačítko [MENU], na kartě [📷] vyberte položku [Mřížka], a potom vyberte možnost [Zap] (📖25).
- Po dokončení nastavení se na monitoru zobrazí mřížka.
- Chcete-li se vrátit k původnímu nastavení, opakujte postup, ale vyberte možnost [Vyp].

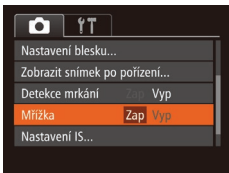

- Mřížka se nezaznamená na snímcích.

Zvětšení zaostřovaného místa

► Statické snímky ► Filmy

Chcete-li zvětšit oblast snímku v rámečku AF a zkontrolovat zaostření, namáčkněte tlačítko spouště do poloviny.

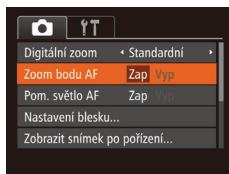

1 Proveďte konfiguraci nastavení.

- Stisknete tlačítko [MENU], na kartě [📷] vyberte položku [Zoom bodu AF], a potom vyberte možnost [Zap] (📖25).

2 Zkontrolujte zaostření.

- Namáčkněte tlačítko spouště do poloviny. Tvář, kterou fotoaparát detekuje jako hlavní objekt, se nyní zvětší.
- Chcete-li se vrátit k původnímu nastavení, vyberte v kroku 1 možnost [Vyp].



- Zaostřená oblast se nezvětší při namáčknutí tlačítka spouště do poloviny v následujících případech.
 - Pokud nebyla rozpoznána tvář, pokud je osoba příliš blízko fotoaparátu a její tvář je příliš velká pro zobrazení na monitoru nebo pokud fotoaparát detekoval pohyb objektu
 - Při použití digitálního zoomu (📖33)
 - Při použití AF sledování (📖56)
 - Při použití televizoru jako monitoru (📖87)

Před použitím

Základní příručka

Pokročilá příručka

1 Základy práce s fotoaparátem

2 Režim Auto

3 Další režimy fotografování

4 Režim P

5 Režim přehrávání

6 Nabídka nastavení

7 Příslušenství

8 Dodatek

Rejstřík



Kontrola zavřených očí

► Statické snímky ► Filmy

Pokud fotoaparát rozpozná, že má fotografovaná osoba zavřené oči, zobrazí se ikona [👁].

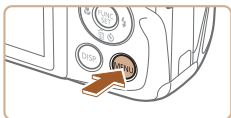

1 Proveďte konfiguraci nastavení.

- Stiskněte tlačítko [MENU], na kartě [📷] vyberte položku [Detekce mrkání], a potom vyberte možnost [Zap] (📖25).

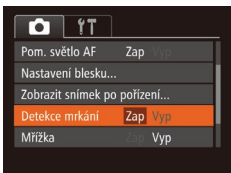

2 Zahajte záznam.

- Pokud fotoaparát rozpozná osobu se zavřenými očima, bliká ikona [👁].
- Chcete-li se vrátit k původnímu nastavení, vyberte v kroku 1 možnost [Vyp].



- Pokud v režimu [📷] nastavíte pořízení více snímků, je tato funkce dostupná pouze pro finální snímek.
- V případě výběru možnosti [2 s], [4 s], [8 s] nebo [Přidržet] v položce [Doba zobraz.] (📖41) se okolo osob se zavřenými očima zobrazí rámeček.
- Tato funkce není dostupná v režimu sekvenčního fotografování (📖36).

Uživatelské přizpůsobení činnosti fotoaparátu

Funkce pro fotografování na kartě [📷] obrazovky nabídky lze následujícím způsobem přizpůsobovat vlastními požadavkům. Pokyny k funkcím nabídky viz „Použití obrazovky nabídky“ (📖25).

Deaktivace pomocného světla AF

► Statické snímky ► Filmy

Světlo, které se za normálních okolností rozsvítí při namáčknutí tlačítka spouště do poloviny v podmínkách nízké hladiny osvětlení jako pomůcka pro správné zaostření, lze deaktivovat.

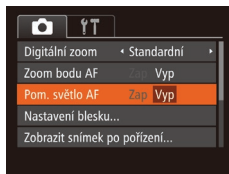

- Stiskněte tlačítko [MENU], na kartě [📷] vyberte položku [Pom. světlo AF], a potom vyberte možnost [Vyp] (📖25).
- Chcete-li se vrátit k původnímu nastavení, opakujte postup, ale vyberte možnost [Zap].

Deaktivace světla redukce červených očí

► Statické snímky ► Filmy

Světlo redukce červených očí, které redukuje projevy efektu červených očí u snímků pořízených s bleskem za nízké hladiny osvětlení, lze deaktivovat.

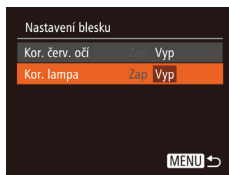

1 Zobrazte obrazovku [Nastavení blesku].

- Stiskněte tlačítko [MENU], vyberte položku [Nastavení blesku] na kartě [📷], a potom stiskněte tlačítko [🌐] (📖25).

Před použitím

Základní příručka

Pokročilá příručka

1 Základy práce s fotoaparátem

2 Režim Auto

3 Další režimy fotografování

4 Režim P

5 Režim přehrávání

6 Nabídka nastavení

7 Příslušenství

8 Dodatek

Rejstřík



2 Provedte konfiguraci nastavení.

- Vyberte položku [Kor. lampa] a potom vyberte možnost [Vyp] (📖25).
- Chcete-li se vrátit k původnímu nastavení, opakujte postup, ale vyberte možnost [Zap].

Změna způsobu zobrazení snímku po jeho pořízení

► Statické snímky ► Filmy

Lze zvolit dobu zobrazení snímků ihned po expozici a zobrazované informace.

Změna doby zobrazení snímku po jeho pořízení

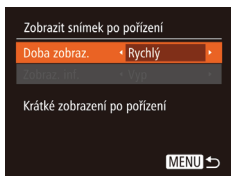

1 Přejděte na obrazovku [Zobrazit snímek po pořízení].

- Stiskněte tlačítko [MENU], na kartě [📷] vyberte položku [Zobrazit snímek po pořízení], a potom stiskněte tlačítko [📖] (📖25).

2 Provedte konfiguraci nastavení.

- Stisknutím tlačítek [▲][▼] vyberte položku [Doba zobraz.]. Stisknutím tlačítek [◀][▶] vyberte požadovanou možnost.
- Chcete-li se vrátit k původnímu nastavení, opakujte postup, ale vyberte možnost [Rychlý].

Rychlý	Snímky se zobrazují pouze po dobu nutnou pro přípravu k expozici dalšího snímku.
2 s, 4 s, 8 s	Snímky se zobrazují po zvolenou dobu. I ve chvíli, kdy je na monitoru zobrazen snímek, můžete fotografovat opětovným namáčknutím tlačítka spouště do poloviny.
Přidržet	Snímky se zobrazují trvale až do namáčknutí tlačítka spouště do poloviny.
Vyp	Pořízené snímky se nezobrazují.

Změna obrazovky zobrazené po pořízení snímků

Mění způsob zobrazení snímků po expozici.

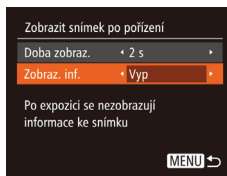

1 Nastavte položku [Doba zobraz.] na [2 s], [4 s], [8 s] nebo [Přidržet] (📖41).

2 Provedte konfiguraci nastavení.

- Stisknutím tlačítek [▲][▼] vyberte položku [Zobraz. inf.]. Stisknutím tlačítek [◀][▶] vyberte požadovanou možnost.
- Chcete-li se vrátit k původnímu nastavení, opakujte postup, ale vyberte možnost [Vyp].

Vyp	Zobrazuje se pouze snímek.
Podrobné	Zobrazují se fotografické informace (📖106).



- Pokud je položka [Doba zobraz.] (📖41) nastavena na možnost [Vyp] nebo [Rychlý], položka [Zobraz. inf.] se nastaví na [Vyp] a nelze ji změnit.
- Stisknutím tlačítka [DISP] během zobrazení snímku po expozici lze přepínat zobrazené informace. Upozorňujeme, že nastavení položky [Zobraz. inf.] se nezmění. Snímky můžete také smazat stisknutím tlačítka [▼], resp. je můžete chránit (📖67) či označovat jako oblíbené (📖72) stisknutím tlačítka [📖].

Před použitím

Základní příručka

Pokročilá příručka

1 Základy práce s fotoaparátem

2 Režim Auto

3 Další režimy fotografování

4 Režim P

5 Režim přehrávání

6 Nabídka nastavení

7 Příslušenství

8 Dodatek

Rejstřík



3

Další režimy fotografování

Efektivní fotografování různých scén a pořizování snímků vylepšených pomocí jedinečných obrazových efektů a speciálních funkcí

Uživatelské přizpůsobení jasu/barev (Živé ovládání)

► Statické snímky ► Filmy

Jas obrazu a barvy lze následujícím způsobem snadno přizpůsobovat během fotografování.



1 Přejděte do režimu [LIVE].

- Několikrát stiskněte tlačítko [AUTO], dokud se nezobrazí ikona [LIVE].

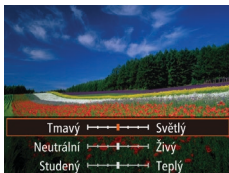

2 Proveďte konfiguraci nastavení.

- Stisknutím tlačítka [DISP] zobrazíte obrazovku nastavení. Stisknutím tlačítek [▲][▼] vyberte položku, kterou chcete nastavit, a stisknutím tlačítek [◀][▶] nastavte požadovanou hodnotu za současného pozorování obrazu na monitoru.
- Stiskněte tlačítko [⊞].

3 Zahajte záznam.

Jas	Chcete-li dosáhnout vyššího jasu snímků, upravujte nastavení úrovně směrem doprava, chcete-li dosáhnout nižšího jasu snímků, upravujte nastavení doleva.
Barva	Chcete-li dosáhnout živějších snímků, upravujte nastavení úrovně směrem doprava, chcete-li dosáhnout tlumenějších snímků, upravujte nastavení doleva.
Barevný tón	Chcete-li dosáhnout teplejších, červenějších tónů, upravujte nastavení úrovně směrem doprava, chcete-li dosáhnout studenějších, modřejších tónů, upravujte nastavení doleva.

Před použitím

Základní příručka

Pokročilá příručka

1 Základy práce s fotoaparátem

2 Režim Auto

3 Další režimy fotografování

4 Režim P

5 Režim přehrávání

6 Nabídka nastavení

7 Příslušenství

8 Dodatek

Rejstřík

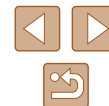

Specifické scény

Tento režim umožňuje volbu motivového programu odpovídajícího fotografované scéně a fotoaparát automaticky zkonfiguruje nastavení pro dosažení optimálních výsledných snímků.



1 Vyberte režim fotografování.

- Několikrát stiskněte tlačítko [AUTO], dokud se nezobrazí ikona [LIVE].
- Stiskněte tlačítko [LIVE], vyberte v nabídce položku [LIVE] a vyberte požadovanou možnost (24).

2 Zahajte záznam.



Fotografování portrétů (Portrét)

► Statické snímky ► Filmy

- Slouží k fotografování osob se změkčujícím efektem.



Fotografování za nízké hladiny osvětlení (Nízká hladina osvětlení)

► Statické snímky ► Filmy

- Režim umožňující fotografovat s potlačenými účinky chvění fotoaparátu a pohybu objektu, a to i za nízké hladiny osvětlení.



Fotografování na zasněženém pozadí (Sníh)

► Statické snímky ► Filmy

- Umožňuje pořizovat jasné, přirozeně zbarvené snímky osob na zasněženém pozadí.



Fotografování ohňostrojů (Ohňostroj)

► Statické snímky ► Filmy

- Umožňuje pořizovat živé snímky ohňostrojů.



- Při použití režimu [Ohňostroj] upevněte fotoaparát na stativ nebo učiňte jiné opatření pro zajištění jeho stability. Při fotografování ze stativu nebo použití jiného opatření pro zajištění přístroje je třeba nastavit v položce [Režim IS] možnost [Vyp] (60).



- V režimu [Nízká hladina osvětlení] je nastaveno rozlišení (2304 x 1728) a nelze je změnit.
- Namáčnete-li tlačítko spouště do poloviny v režimu [Ohňostroj], nastaví se optimální zaostření, i když se nezobrazují žádné snímky.

Před použitím

Základní příručka

Pokročilá příručka

1 Základy práce s fotoaparátem

2 Režim Auto

3 Další režimy fotografování

4 Režim P

5 Režim přehrávání

6 Nabídka nastavení

7 Příslušenství

8 Dodatek

Rejstřík



Aplikace speciálních efektů

Tento režim umožňuje přidávat k pořizovaným snímkům různé efekty.

1 Vyberte režim fotografování.

- Postupem popsaným v kroku 1 v části „Specifické motivové programy“ (📖43) vyberte režim fotografování.

2 Zahajte záznam.



📷 Pořizování snímků s živými barvami (Extra živé)

► Statické snímky ► Filmy

- Snímky s živými barvami.



📷 Pořizování snímků s efektem plakátu (Efekt plakátu)

► Statické snímky ► Filmy

- Snímky, které vypadají jako staré plakáty nebo ilustrace.



- V režimech 📷 a 📹 zkuste nejprve pořídit zkušební snímky, abyste se ujistili, že dosáhnete požadovaných výsledků.

Fotografování s efektem objektivu rybí oko (Efekt objektivu rybí oko)

► Statické snímky ► Filmy

Tento režim pořizuje snímky se zkreslujícím efektem objektivu rybí oko.

1 Vyberte položku [🐟].

- Podle pokynů v kroku 1 v části „Specifické scény“ (📖43) vyberte položku [🐟].

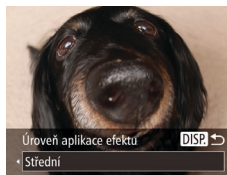

2 Vyberte úroveň efektu.

- Stiskněte tlačítko [DISP], stisknutím tlačítek [◀][▶] vyberte úroveň efektu, a potom znovu stiskněte tlačítko [DISP].
- Zobrazí se náhled vzhledu snímku s aplikovaným efektem.

3 Exponujte/Zahajte záznam.



- Zkuste nejprve pořídit zkušební snímky, abyste se ujistili, že dosáhnete požadovaných výsledků.

Před použitím

Základní příručka

Pokročilá příručka

1 Základy práce s fotoaparátem

2 Režim Auto

3 Další režimy fotografování

4 Režim P

5 Režim přehrávání

6 Nabídka nastavení

7 Příslušenství

8 Dodatek

Rejstřík



Požízení snímků se vzhledem zmenšených modelů (Efekt miniaturny)

► **Statické snímky** ► **Filmy**

Tento režim vytváří efekt miniaturních modelů rozmazáním oblastí snímku nad a pod vybranou oblastí.

Výběrem rychlosti přehrávání před zaznamenáním filmu lze takto vytvářet filmy se vzhledem scén miniaturních modelů. Lidé a objekty ve scéně se při přehrávání pohybují velkou rychlostí. Není zaznamenáván zvuk.

1 Vyberte položku [A].

- Podle pokynů v kroku 1 v části „Specifické scény“ (43) vyberte položku [A].
- Na monitoru se zobrazí bílý rámeček označující část obrazového pole, která nebude rozmazána.



2 Zvolte oblast, kterou chcete zachovat ostrou.

- Stisknete tlačítko [DISP].
- Posunutím páčky zoomu nastavíte velikost rámečku a stisknutím tlačítek [▲][▼] umístíte rámeček do požadované oblasti.



3 U filmů vyberte rychlost přehrávání filmu.

- Stisknete tlačítko [MENU] a stisknutím tlačítek [◀][▶] vyberte rychlost.

4 Vraťte se na obrazovku fotografování a exponujte.

- Stisknutím tlačítka [MENU] se vraťte na obrazovku fotografování a potom exponujte.

Rychlosti přehrávání a odhadované doby přehrávání (pro jednonominutové klipy)

Rychlost	Doba přehrávání
5x	Přibližně 12 s
10x	Přibližně 6 s
20x	Přibližně 3 s



- Při požízení filmů není zoom k dispozici. Před zahájením záznamu nezapomeňte zoom nastavit.
- Zkuste nejprve pořídit zkušební snímky, abyste se ujistili, že dosáhnete požadovaných výsledků.



- Chcete-li přepnout orientaci rámečku (z horizontální na vertikální nebo naopak), stisknete v kroku 2 tlačítko [C]. Rámeček ve vertikální orientaci můžete posunout stisknutím tlačítek [◀][▶].
- Při držení fotoaparátu na výšku se změni orientace rámečku.
- Kvalita filmu je nastavena na [EVA] při použití poměru stran [4:3] a na [HD] při použití poměru stran [16:9] (37). Tato nastavení kvality nelze změnit.

Před použitím

Základní příručka

Pokročilá příručka

1 Základy práce s fotoaparátem

2 Režim Auto

3 Další režimy fotografování

4 Režim P

5 Režim přehrávání

6 Nabídka nastavení

7 Příslušenství

8 Dodatek

Rejstřík



Fotografování s efektem levného fotoaparátu (Levný fotoaparát)

► **Statické snímky** ► **Filmy**

Tento efekt vytváří za pomoci vinětace (tmavé a rozmazané okraje snímků) a změny celkového barevného podání snímky připomínající snímky z levných fotoaparátů.

1 Vyberte položku [📷].

- Podle pokynů v kroku 1 v části „Specifické scény“ (📖43) vyberte položku [📷].



2 Vyberte barevný tón.

- Stiskněte tlačítko [DISP], stisknutím tlačítek [◀][▶] vyberte barevný tón, a potom znovu stiskněte tlačítko [DISP].
- Zobrazí se náhled vzhledu snímku s aplikovaným efektem.

3 Exponujte/Zahajte záznam.

Standardní	Snímky připomínající snímky z levného fotoaparátu.
Teplý	Snímky s teplejším nádechem než snímky v režimu [Standardní].
Studený	Snímky se studenějším nádechem než snímky v režimu [Standardní].



- Zkuste nejprve pořídit zkušební snímky, abyste se ujistili, že dosáhnete požadovaných výsledků.

Monochromatické snímky

► **Statické snímky** ► **Filmy**

Režim umožňující pořizovat černobílé, sépiové nebo modrobílé snímky.

1 Vyberte položku [📷].

- Podle pokynů v kroku 1 v části „Specifické scény“ (📖43) vyberte položku [📷].



2 Vyberte barevný tón.

- Stiskněte tlačítko [DISP], stisknutím tlačítek [◀][▶] vyberte barevný tón, a potom znovu stiskněte tlačítko [DISP].
- Zobrazí se náhled vzhledu snímku s aplikovaným efektem.

3 Exponujte/Zahajte záznam.

Černobíle	Černobílé snímky.
Sépie	Sépiové zbarvené snímky.
Modrá	Modrobílé snímky.

Před použitím

Základní příručka

Pokročilá příručka

1 Základy práce s fotoaparátem

2 Režim Auto

3 Další režimy fotografování

4 Režim P

5 Režim přehrávání

6 Nabídka nastavení

7 Příslušenství

8 Dodatek

Rejstřík



Speciální režimy pro jiné účely

Použití samospouště s detekcí tváře

► Statické snímky ► Filmy

Fotoaparát pořídí snímek přibližně dvě sekundy poté, co rozpozná tvář další osoby vstupující do záběru (například fotografa) (📖56). Tato funkce je užitečná v případech, kdy chcete být přítomni na skupinových a podobných snímcích.



1 Vyberte položku [👤].

- Podle pokynů v kroku 1 v části „Specifické scény“ (📖43) vyberte položku [👤].

2 Utvořte kompozici snímku a namáčkněte tlačítko spouště do poloviny.

- Ujistěte se, že se okolo tváře, na kterou je zaostřeno, zobrazil zelený rámeček a okolo ostatních tváří bílé rámečky.

3 Stiskněte tlačítko spouště až na doraz.

- Fotoaparát přejde do pohotovostního režimu fotografování a zobrazí se zpráva [Dívejte se do fotoaparátu pro zahájení odpočtu].
- Začne blikat kontrolka a je přehráván zvuk samospouště.



4 Připojte se k fotografovaným objektům v záběru a dívejte se do fotoaparátu.

- Jakmile fotoaparát rozpozná novou tvář, začne blikat kontrolka a zrychlí se zvuk samospouště. (pokud pracuje blesk, zůstane kontrolka svítit.) Expozice snímku proběhne po uplynutí přibližně dvou sekund.
- Chcete-li zrušit pořízení snímku se samospouští po zahájení odpočítávání, stiskněte tlačítko [MENU].



- I v případě, že vaše tvář není rozpoznána poté, co se připojíte k ostatním osobám v záběru, fotoaparát pořídí o 15 s později snímek.
- Chcete-li změnit počet snímků, pak po výběru možnosti [👤] v kroku 1 stiskněte tlačítko [DISP], stisknutím tlačítek [◀|▶] vyberte počet snímků, a potom znovu stiskněte tlačítko [DISP]. Funkce [Detekce mrkání] (📖40) je dostupná pouze pro finální snímek.

Pořizování dlouhých expozic (Dlouhá závěrka)

► Statické snímky ► Filmy

Rychlost závěrky lze nastavit na hodnotu mezi 1 s a 15 s a pořizovat snímky s dlouhými expozicemi. Fotoaparát přitom upevněte na stativ nebo učiňte jiné opatření pro zajištění jeho stability.

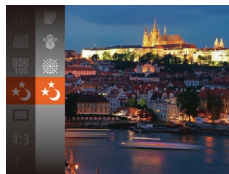

1 Vyberte položku [🌃].

- Podle pokynů v kroku 1 v části „Specifické scény“ (📖43) vyberte položku [🌃].

Před použitím

Základní příručka

Pokročilá příručka

1 Základy práce s fotoaparátem

2 Režim Auto

3 Další režimy fotografování

4 Režim P

5 Režim přehrávání

6 Nabídka nastavení

7 Příslušenství

8 Dodatek

Rejstřík



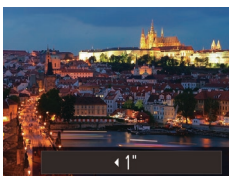

2 Zvolte rychlost závěrky.

- Stiskněte tlačítko [▲], stisknutím tlačítek [◀][▶] vyberte rychlost závěrky, a potom stiskněte tlačítko [⊕].

3 Zkontrolujte expozici.

- Namáčknutím tlačítka spouště do poloviny zobrazte expozici pro zvolenou rychlost závěrky.

4 Exponujte/Zahajte záznam.



- Jas obrazu na monitoru v kroku 3 při namáčknutí tlačítka spouště do poloviny nemusí odpovídat jas snímku.
- Při použití rychlosti závěrky 1,3 s a delších vzniká před přípravou fotoaparátu k expozici dalšího snímku určitá prodleva, protože fotoaparát zpracovává snímky pro redukci šumu.
- Při fotografování ze stativu nebo použití jiného opatření pro zajištění fotoaparátu je vhodné nastavit v položce [Režim IS] možnost [Vyp] (📖60).



- Dojde-li ke spuštění blesku, může být výsledný snímek přeexponovaný. Dojde-li k této situaci, nastavte blesk na [☺] a opakujte expozici (📖58).

Před použitím

Základní příručka

Pokročilá příručka

1 Základy práce s fotoaparátem

2 Režim Auto

3 Další režimy fotografování

4 Režim P

5 Režim přehrávání

6 Nabídka nastavení

7 Příslušenství

8 Dodatek

Rejstřík

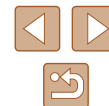

4

Režim P

Náročnější snímky ve vámi zvoleném stylu

- Pokyny v této kapitole se vztahují na fotoaparát nastavený do režimu **[P]**.
- **[P]**: Programová automatika; AE: Automatická expozice
- Než začnete používat funkce popsané v této kapitole v režimech jiných než **[P]**, ověřte si, že je daná funkce v příslušném režimu dostupná (107).

Fotografování v režimu programové automatiky (režim [P])

► Statické snímky ► Filmy

Mnoho funkcí fotoaparátu lze uživatelsky přizpůsobit tak, aby vyhovovaly vašemu fotografickému stylu.



1 Přejděte do režimu **[P]**.

- Podle pokynů v kroku 1 v části „Specifické scény“ (43) vyberte položku **[P]**.

2 Upravte nastavení požadovaným způsobem (50 – 60) a potom exponujte.



- Pokud není při namáčknutí tlačítka spouště do poloviny možné dosáhnout adekvátní expozice, zobrazí se hodnoty rychlosti závěrky a clony oranžově. V takovém případě zkuste upravit nastavení citlivosti ISO (51) nebo zapnout blesk (pokud jsou objekty tmavé, 58), což může zajistit odpovídající expozici.
- V režimu **[P]** lze rovněž zaznamenávat filmy, a to stisknutím tlačítka filmu. Některá nastavení v nabídkách FUNC. (24) a MENU (25) však mohou být automaticky upravena pro záznam filmu.

Před použitím

Základní příručka

Pokročilá příručka

1 Základy práce s fotoaparátem

2 Režim Auto

3 Další režimy fotografování

4 Režim P

5 Režim přehrávání

6 Nabídka nastavení

7 Příslušenství

8 Dodatek

Rejstřík

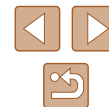

Jas snímku (Expozice)

Nastavení jasu snímku (Kompenzace expozice)

► Statické snímky ► Filmy

Standardní expozici nastavenou fotoaparátem lze upravovat v krocích po 1/3 EV, v rozmezí -2 až +2 EV.



- Stisknete tlačítko [▲]. Za současného sledování monitoru upravte jas stisknutím tlačítek [◀][▶].
- Při pořizování filmů pracujte se zobrazenou stupnicí kompenzace expozice.
- Pokud chcete pořizovat statické snímky, stisknete tlačítko [⊕] pro zobrazení nastavené úrovně kompenzace expozice a exponujete.



- Statické snímky je také možné pořizovat se zobrazeným sloupcem kompenzace expozice.
- Během záznamu filmu se zobrazuje ikona [AEL] a expozice je zablokovaná.

Blokování jasu snímku / Expozice (Blokování AE)

► Statické snímky ► Filmy

Před fotografováním můžete zablokovat expozici nebo samostatně nastavit expozici a zaostření.

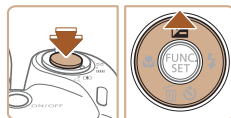

1 Zablokujte expozici.

- Namířte fotoaparát na fotografovaný objekt pro určení expozice. Přidržeťte tlačítko spouště namáčknuté do poloviny a stisknete tlačítko [▲].
- Zobrazí se ikona [AEL] a zablokuje se expozice.
- Chcete-li zrušit blokování AE, uvolněte tlačítko spouště a znovu stisknete tlačítko [▲]. Ikona [AEL] se poté nadále nezobrazuje.

2 Upravte kompozici snímku a exponujte.



- AE: Automatická expozice

Před použitím

Základní příručka

Pokročilá příručka

1 Základy práce s fotoaparátem

2 Režim Auto

3 Další režimy fotografování

4 Režim P

5 Režim přehrávání

6 Nabídka nastavení

7 Příslušenství

8 Dodatek

Rejstřík



Změna režimu měření expozice

► Statické snímky ► Filmy

Režim měření expozice (způsob měření jasu) lze následujícím způsobem nastavit tak, aby odpovídal snímacím podmínkám.



- Stiskněte tlačítko [M], vyberte v nabídce položku [M] a vyberte požadovanou možnost (24).
- Zobrazí se nastavená možnost.

	Poměrové	Pro typické podmínky snímání včetně snímků v protisvětle. Fotoaparát automaticky upravuje expoziční parametry podle snímacích podmínek.
	Celoplošné se zd. stř.	Určuje průměrný jas v celém obrazovém poli a při nastavování expozice přikládá nejvyšší důležitost střední části obrazu.
	Bodové	Měření probíhá pouze v oblasti [] (rámeček bodu bodového AE), která se zobrazuje uprostřed monitoru.

Změna citlivosti ISO

► Statické snímky ► Filmy



- Stiskněte tlačítko [ISO], vyberte v nabídce položku [ISO] a vyberte požadovanou možnost (24).
- Zobrazí se nastavená možnost.

AUTO	Automaticky nastavuje citlivost ISO v závislosti na režimu fotografování a snímacích podmínkách.	
100, 200	Nízká	Pro fotografování venku za dobrého počasí.
400, 800	Nižší	Pro fotografování při zataženém obloze nebo za soumraku.
1600	Vyšší	Pro fotografování nočních scén nebo tmavých interiérů.



- Pokud chcete zobrazit automaticky určenou citlivost ISO v případě, že jste nastavili citlivost ISO [AUTO], namáčkněte tlačítko spouště do poloviny.
- Přestože se může nastavením nižší citlivosti ISO snížit zrnitost snímku, za určitých snímacích podmínek vzrůstá pravděpodobnost pohybu objektu a chvění fotoaparátu.
- Při výběru vyšší citlivosti ISO se zvýší rychlost závěrky, což snižuje riziko rozmazání objektu a účinky chvění fotoaparátu a zvyšuje dosah blesku. Snímky však mohou být zrnité.

Před použitím

Základní příručka

Pokročilá příručka

1 Základy práce s fotoaparátem

2 Režim Auto

3 Další režimy fotografování

4 Režim P

5 Režim přehrávání

6 Nabídka nastavení

7 Příslušenství

8 Dodatek

Rejstřík



Úprava jasu snímku (i-Contrast)

► Statické snímky ► Filmy

Fotoaparát je schopen před pořízením snímku rozpoznat nadměrně jasné a tmavé oblasti scény (například tváře osob nebo pozadí) a automaticky upravit jejich jas na optimální hodnoty. Pro lepší vzhled hlavního objektu lze rovněž automaticky kompenzovat nedostatečný celkový kontrast snímku.

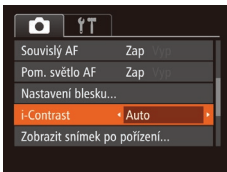

- Stisknete tlačítko [MENU], na kartě [📷] vyberte možnost [i-Contrast] a vyberte položku [Auto] (📖25).
- Jakmile dokončíte nastavení, zobrazí se ikona [Ci].



- Za určitých snímacích podmínek může být kompenzace nepřesná nebo může způsobit zrnitý vzhled snímků.



- Kompenzovat lze rovněž existující snímky (📖75).

Barvy snímku





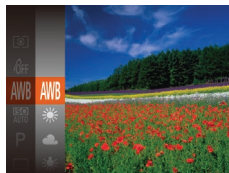

Úprava vyvážení bílé

► Statické snímky ► Filmy

Úpravou vyvážení bílé (WB) můžete dosáhnout přirozenějších barev fotografované scény na snímku.



- Stisknete tlačítko [☉], vyberte v nabídce položku [WB] a vyberte požadovanou možnost (📖24).
- Zobrazí se nastavená možnost.

 Auto	Automaticky nastaví optimální hodnotu vyvážení bílé podle podmínek, za kterých fotografujete.
 Denní světlo	Pro focení venku za dobrého počasí.
 Zataženo	Pro focení za oblačného počasí nebo za soumraku.
 Žárovka	Pro focení při běžném umělém osvětlení.
 Zářivka	Pro focení v zářivkovém osvětlení.
 Zářivka H	Pro focení pod zářivkou pro denní svícení.
 Uživ. nastavení	Slouží pro ruční nastavení uživatelského vyvážení bílé (📖53).

Před použitím

Základní příručka

Pokročilá příručka

1 Základy práce s fotoaparátem

2 Režim Auto

3 Další režimy fotografování

4 Režim P

5 Režim přehrávání

6 Nabídka nastavení

7 Příslušenství

8 Dodatek

Rejstřík



Uživatelské vyvážení bílé

► **Statické snímky** ► **Filmy**

Chcete-li dosáhnout přirozeného vzhledu barev při fotografování pod aktuálním osvětlením, nastavte vyvážení bílé tak, aby přesně odpovídalo světelnému zdroji použitému při fotografování. Vyvážení bílé barvy nastavte pod stejným zdrojem světla, jaký se použije k osvětlení fotografované scény.



- Podle pokynů v krocích v části „Úprava vyvážení bílé“ (📖52) vyberte položku [WB].
- Namiřte fotoaparát na plochý bílý objekt takovým způsobem, aby byl celý obraz na monitoru bílý. Stiskněte tlačítko [DISP].
- Barevný tón obrazu na monitoru se po zaznamenání dat vyvážení bílé změní.



- Pokud změníte nastavení fotoaparátu po zaznamenání dat vyvážení bílé, výsledné barvy mohou být nepřirozené.

Změna barevných tónů snímku (Mě barvy)

► **Statické snímky** ► **Filmy**

Barevné tóny snímků lze měnit, snímky lze například převádět na sépiové nebo černobílé.



- Stiskněte tlačítko [M/AF-ON], vyberte v nabídce položku [M/AF-ON] a vyberte požadovanou možnost (📖24).
- Zobrazí se nastavená možnost.

[OFF]	Mě barvy Vyp	–
[A]	Živé	Zvýrazní kontrast a nasycení barev a vyvolá dojem vyšší ostrosti snímků.
[N]	Neutrální	Snižuje kontrast a sytost barev pro dosažení tlumených snímků.
[Se]	Sépie	Vytváří sépiové tónované snímky.
[SW]	Černobílé	Vytváří černobílé snímky.
[P]	Positivní film	Kombinuje efekty Živá modrá, Živá zelená a Živá červená a vytváří intenzivní a současně přirozeně vypadající barvy obdobné snímkům na pozitivním filmu.
[L]	Světl. tón pleti	Zesvětluje barevné tóny pleti.
[D]	Tmavší tón pleti	Ztmavuje barevné tóny pleti.
[B]	Živá modrá	Zdůrazňuje modré tóny na snímcích. Obloha, moře a další modré objekty jsou reprodukovány s vyšší živostí.
[G]	Živá zelená	Zdůrazňuje zelené tóny na snímcích. Hory, stromy a listí a další zelené objekty jsou reprodukovány s vyšší živostí.
[R]	Živá červená	Zdůrazňuje červené tóny na snímcích. Červené objekty budou živější.
[C]	Vlastní barva	Upravuje nastavení kontrastu, ostrosti, sytosti barev a dalších parametrů podle vlastních představ uživatele (📖54).



- Vyvážení bílé (📖52) nelze nastavovat v režimech [Se] a [SW].
- V režimech [L] a [D] mohou být změněny jiné barvy než barevné tóny pleti osob. Tato nastavení nemusí u některých barevných tónů pleti poskytovat očekávané výsledky.

Před použitím

Základní příručka

Pokročilá příručka

1 Základy práce s fotoaparátem

2 Režim Auto

3 Další režimy fotografování

4 Režim P

5 Režim přehrávání

6 Nabídka nastavení

7 Příslušenství

8 Dodatek

Rejstřík



Vlastní barva

► Statické snímky ► Filmy

Kontrast, ostrost, sytost barev, červenou, zelenou, modrou a barevné tóny pleť na snímku lze upravovat v rozmezí 1 – 5.

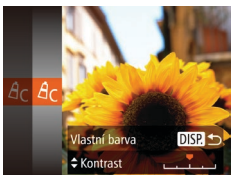

1 Otevřete obrazovku nastavení.

- Postupem uvedeným v krocích v části „Změna barevných tónů snímku (Mé barvy)“ (📖53) vyberte položku [🎨] a potom stiskněte tlačítko [DISP].

2 Proveďte konfiguraci nastavení.

- Stisknutím tlačítek [▲][▼] vyberte položku a stisknutím tlačítek [◀][▶] vyberte hodnotu.
- Chcete-li dosáhnout výraznějšího/intenzivnějšího účinku (nebo tmavších barevných tónů pleť), volte hodnoty vpravo, chcete-li dosáhnout slabšího/lehčího účinku (nebo světlejších barevných tónů pleť), volte hodnoty vlevo.
- Nastavení dokončete stisknutím tlačítka [DISP].

Rozsah zaostření a zaostřování

Pořizování snímků zblízka (Makro)

► Statické snímky ► Filmy

Chcete-li omezit zaostřování na blízké objekty, nastavte fotoaparát do režimu [🌻]. Podrobnosti o rozsahu zaostření viz „Rozsah zaostřitelných vzdáleností“ (📖116).

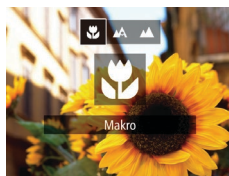

- Stiskněte tlačítko [🔍], stisknutím tlačítek [◀][▶] vyberte položku [🌻] a potom stiskněte tlačítko [📷].
- Jakmile dokončíte nastavení, zobrazí se ikona [🌻].



- Pokud pracuje blesk, může dojít k vinětaci.
- Dávejte pozor, abyste nepoškodili objektiv.
- Ikona [🌻] v oblasti žlutého zobrazení sloupce pod sloupcem zoomu se zbarví šedě a fotoaparát nelze zaostřit.



- Abyste zamezili pohybu fotoaparátu, zkuste upevnit přístroj na stativ a fotografujte fotoaparátem nastaveným do režimu [🌻] (📖34).

Před použitím

Základní příručka

Pokročilá příručka

1 Základy práce s fotoaparátem

2 Režim Auto

3 Další režimy fotografování

4 Režim P

5 Režim přehrávání

6 Nabídka nastavení

7 Příslušenství

8 Dodatek

Rejstřík

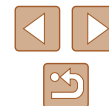

Fotografování vzdálených objektů (Nekonečno)

► Statické snímky ► Filmy

Chcete-li omezit zaostřování na vzdálené objekty, nastavte fotoaparát do režimu [▲]. Podrobnosti o rozsahu zaostření viz „Rozsah zaostřitelných vzdáleností“ (116).



- Stisknete tlačítko [◀], stisknutím tlačítek [◀|▶] vyberte položku [▲] a potom stisknete tlačítko [OK].
- Jakmile dokončíte nastavení, zobrazí se ikona [▲].

Digitální telekonvertor

► Statické snímky ► Filmy

Ohnisková vzdálenost objektivu může být zvýšena asi 1,6x nebo 2,0x. Díky tomu lze použít menší rychlosti závěrky než při použití zoomu (včetně digitálního) se stejným faktorem a potlačit tak chvění fotoaparátu.

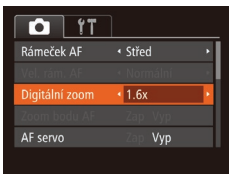

- Stisknete tlačítko [MENU], na kartě [📷] vyberte položku [Digitální zoom] a vyberte požadovanou možnost (25).
- Obraz na monitoru se zvětší a současně se zobrazí faktor zoomu.



- Digitální telekonvertor nelze použít současně s digitálním zoomem (33) nebo zoomem bodu AF (39).



- Rychlost závěrky může být ekvivalentní při posunutí páčky zoomu až na doraz směrem k symbolu [📷] pro nastavení maximálního přiblížení a při nastavení zoomu pro zvětšení objektu na stejnou velikost postupem uvedeným v kroku 2 v části „Větší přiblížení objektů (Digitální zoom)“ (33).

Změna nastavení režimu rámečku AF

► Statické snímky ► Filmy

Režim rámečku AF (automatické zaostřování) můžete následujícím způsobem změnit tak, aby odpovídal snímáním podmínkám.

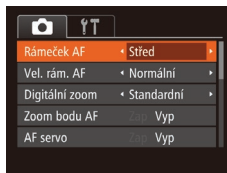

- Stisknete tlačítko [MENU], na kartě [📷] vyberte položku [Rámeček AF], a potom vyberte požadovanou možnost (25).

Střed

► Statické snímky ► Filmy

Uprostřed obrazu na monitoru se zobrazuje jeden rámeček AF. Režim vhodný pro spolehlivé zaostřování.



- Pokud fotoaparát při namáčknutí tlačítka spouště do poloviny nemůže zaostřit, zobrazí se žlutý rámeček AF a ikona [!].



- Chcete-li zmenšit velikost rámečku AF, stisknete tlačítko [MENU] a nastavte položku [Vel. rám. AF] na kartě [📷] na [Malý] (25).
- Pokud použijete digitální zoom (33) nebo digitální telekonvertor (55), nastaví se velikost rámečku AF na [Normální].
- Pokud fotografujete objekty, které jsou umístěny na kraji nebo v rohu snímku, pak nejprve namiřte fotoaparát tak, aby se objekt nacházel v rámečku AF a poté namáčkněte tlačítko spouště do poloviny a přidrže ho. Za pokračujícího namáčknutí tlačítka spouště do poloviny upravte kompozici snímku a poté stisknete tlačítko spouště až na doraz (Blokování zaostření).
- Při namáčknutí tlačítka spouště do poloviny v okamžiku nastavení položky [Zoom bodu AF] (39) na [Zap] se zvětší obraz v místě rámečku AF.

Před použitím

Základní příručka

Pokročilá příručka

1 Základy práce s fotoaparátem

2 Režim Auto

3 Další režimy fotografování

4 Režim P

5 Režim přehrávání

6 Nabídka nastavení

7 Příslušenství

8 Dodatek

Rejstřík



Tvář + AiAF

► Statické snímky ► Filmy

- Slouží k rozpoznání tváří osob a následnému zaostření a nastavení expozice (pouze poměrové měření) a vyvážení bílé (WB).
- Po namíření fotoaparátu na objekt se kolem tváře osoby, kterou fotoaparát vybere jako hlavní objekt, zobrazí bílý rámeček a kolem ostatních rozpoznávaných tváří se zobrazí až dva šedé rámečky.
- Pokud fotoaparát rozpozná pohyb, rámečky v určitém rozmezí sledují pohybující se objekty.
- Po namáčknutí tlačítka spouště do poloviny se zobrazí až devět zelených rámečků okolo zaostřených tváří osob.



- Pokud nejsou rozpoznány tváře osob nebo pokud se zobrazují pouze šedé rámečky (nikoli bílý rámeček), zobrazí se při namáčknutí tlačítka spouště do poloviny až devět zelených rámečků v místě zaostřených oblastí.
- Pokud při nastavení položky AF servo (57) na [Zap] není rozpoznána žádná tvář osoby, zobrazí se při namáčknutí tlačítka spouště do poloviny rámeček AF uprostřed monitoru.
- Příklady tváří, které nelze rozpoznat:
 - Příliš vzdálené nebo příliš blízké objekty
 - Příliš tmavé nebo příliš světlé objekty
 - Tváře osob z profilu, z úhlu nebo částečně zakryté
- Fotoaparát může jako tváře osob chybně určit také jiné objekty.
- Pokud fotoaparát při namáčknutí tlačítka spouště do poloviny nemůže zaostřit, rámeček AF se nezobrazí.

Výběr zaostřovaného objektu (AF sledování)

► Statické snímky ► Filmy

Následujícím způsobem pořídíte snímek po výběru zaostřovaného objektu.

1 Vyberte položku [AF sledování].

- Podle pokynů v krocích v části „Změna nastavení režimu rámečku AF“ (55) vyberte položku [AF sledování].
- Uprostřed obrazu na monitoru se zobrazí rámeček [AF].

2 Zvolte objekt, na který chcete zaostřit.

- Zaměřte fotoaparát tak, aby se na požadovaném objektu zobrazil rámeček [AF] a stisknete tlačítko [AF].
- V případě, že fotoaparát rozpozná objekt, pípne a zobrazí rámeček [AF]. I když se bude fotografovaný objekt pohybovat, fotoaparát ho bude v určitém rozmezí sledovat.
- Není-li rozpoznán žádný objekt, zobrazí se rámeček [AF].
- Sledování objektu zrušíte opětovným stisknutím tlačítka [AF].

3 Zahajte záznam.

- Namáčkněte tlačítko spouště do poloviny. Rámeček [AF] změní barvu na modrou [AF] a začne sledovat objekt za současných úprav zaostření a expozice fotoaparátem (AF servo) (57).



Před použitím

Základní příručka

Pokročilá příručka

1 Základy práce s fotoaparátem

2 Režim Auto

3 Další režimy fotografování

4 Režim P

5 Režim přehrávání

6 Nabídka nastavení

7 Příslušenství

8 Dodatek

Rejstřík



- Exponujte stisknutím tlačítka spouště až na doraz.
- Rámeček [] se zobrazuje i po expozici a fotoaparát pokračuje ve sledování objektu.



- Položka [AF servo] (📖57) je nastavena na [Zap] a její nastavení nelze změnit.
- Sledování nemusí být možné u objektů, které jsou příliš malé nebo se příliš rychle pohybují, resp. u objektů s barvou či jasnem příliš podobnými pozadí.
- Není dostupná položka [Zoom bodu AF] na kartě [📷] (📖25).
- Položky [👉] a [▲] nejsou dostupné.



- Fotoaparát zjistí objekty, i když namáčknete tlačítko spouště do poloviny, avšak nestisknete tlačítko [⏏]. Po expozici snímku se uprostřed obrazu na monitoru zobrazí rámeček [].

Fotografování s funkcí AF servo

► Statické snímky ► Filmy

Tento režim pomáhá zamezit ztrátě snímků pohyblivých objektů pokračujícím zaostřováním a úpravami expozice po celou dobu namáčknutí tlačítka spouště do poloviny.

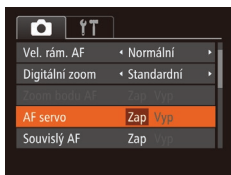

1 Proveďte konfiguraci nastavení.

- Stiskněte tlačítko [MENU], na kartě [📷] vyberte položku [AF servo] a vyberte možnost [Zap] (📖25).

2 Zaostřete.

- Zaostření a expozice jsou plynule aktualizovány v místě, na kterém se při namáčknutí tlačítka spouště do poloviny zobrazí modrý rámeček AF.



- Za určitých podmínek nemusí být fotoaparát schopen zaostřit na fotografovaný objekt.
- Při namáčknutí tlačítka spouště do poloviny za nízké hladiny osvětlení nemusí dojít k aktivaci režimu AF servo (rámečky AF nezmění barvu na modrou). V takovém případě se zaostření a expozice nastaví podle zvoleného režimu rámečku AF.
- Není-li možné dosáhnout odpovídající expozice, zobrazí se rychlost závěrky a clonové číslo oranžově. Dojde-li k takovéto situaci, uvolněte tlačítko spouště a zkuste je znovu namáčknout do poloviny.
- Není dostupná funkce blokování AF.
- Není dostupná položka [Zoom bodu AF] na kartě [📷] (📖25).
- Nelze použít v kombinaci se samospouští (📖34).

Změna režimu zaostřování

► Statické snímky ► Filmy

Výchozí nastavení fotoaparátu, ve kterém přístroj trvale zaostřuje na fotografovaný objekt i v době, kdy není stisknuté tlačítko spouště, lze změnit. Namísto tohoto nastavení lze omezit zaostřování fotoaparátu na okamžik namáčknutí tlačítka spouště do poloviny.



- Stiskněte tlačítko [MENU], na kartě [📷] vyberte položku [Souvislý AF] a potom vyberte možnost [Vyp] (📖25).

Zap	Toto nastavení pomáhá zamezit zmeškání náhlých fotografických příležitostí, protože fotoaparát trvale zaostřuje na objekt až do namáčknutí tlačítka spouště do poloviny.
Vyp	Toto nastavení šetří energii, protože fotoaparát nezaostřuje trvale.

Před použitím

Základní příručka

Pokročilá příručka

1 Základy práce s fotoaparátem

2 Režim Auto

3 Další režimy fotografování

4 Režim P

5 Režim přehrávání

6 Nabídka nastavení

7 Příslušenství

8 Dodatek

Rejstřík



Fotografování s funkcí blokování AF

► Statické snímky ► Filmy

Zaostření lze zablokovat. Jakmile zablokujete zaostření, zaostřená vzdálenost se nezmění ani po uvolnění tlačítka spouště.

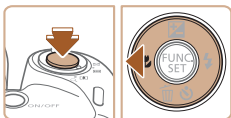

1 Zablokujte zaostření.

- Přidržeťte tlačítko spouště namáčknuté do poloviny a stiskněte tlačítko [AF-ON].
- Zaostření se zablokuje a na monitoru se zobrazí ikona [AF-L].
- Chcete-li zrušit blokování zaostření, uvolněte tlačítko spouště a znovu stiskněte tlačítko [AF-ON]. Ikona [AF-L] se poté nadále nezobrazuje.

2 Upravte kompozici snímku a exponujte.

Blesk

Změna nastavení režimu blesku

► Statické snímky ► Filmy

Režim blesku můžete změnit tak, aby odpovídal snímané scéně. Podrobnosti o pracovním rozsahu blesku viz „Pracovní rozsah blesku“ (116).

1 Vysuňte blesk.

2 Proveďte konfiguraci nastavení.

- Stiskněte tlačítko [Z], stisknutím tlačítka [Z][Z] vyberte režim blesku a potom stiskněte tlačítko [Z].
- Zobrazí se nastavená možnost.

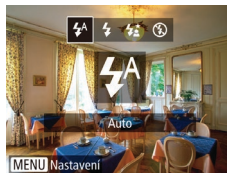

- Je-li blesk zasunutý, nelze stisknutím tlačítka [Z] zobrazit obrazovku nastavení. Proto předem vysuňte blesk prsty.

Auto

Blesk automaticky pracuje za nízké hladiny osvětlení.

Zap

Blesk pracuje při každé expozici snímku.

Pomalá synchronizace

Blesk osvětluje hlavní objekt (například osobu) a fotoaparát současně exponuje pomalou rychlostí závěrky pro získání správně exponovaného pozadí mimo dosah blesku.

Před použitím

Základní příručka

Pokročilá příručka

1 Základy práce s fotoaparátem

2 Režim Auto

3 Další režimy fotografování

4 Režim P

5 Režim přehrávání

6 Nabídka nastavení

7 Příslušenství

8 Dodatek

Rejstřík





- Při použití režimu [1/2] upevněte fotoaparát na stativ nebo učíte jiné opatření pro zajištění jeho stability. Při fotografování ze stativu nebo použití jiného opatření pro zajištění přístroje je třeba nastavit v poloze [Režim IS] možnost [Vyp] (60).
- V režimu [1/2] zajistěte i po spuštění blesku při expozici, aby se hlavní objekt nepohyboval, dokud fotoaparát nepřestane přehrávat zvuk závěrky.

Vyp

Pro fotografování bez blesku.



- Pokud při namáčknutí tlačítka spouště do poloviny během chvění fotoaparátu nebo za nízké hladiny osvětlení bliká ikona [E], upevněte fotoaparát na stativ nebo použijte jiné opatření pro jeho stabilizaci.

Fotografování s funkcí blokování FE

► Statické snímky ► Filmy

Podobně jako při blokování trvalé expozice pomocí funkce blokování AE (50), můžete zablokovat zábleskovou expozici pomocí funkce blokování FE.

1 Vysuňte blesk a nastavte jej do režimu [1/2] (58).

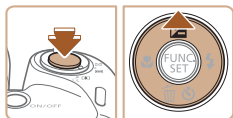

2 Zablokujte zábleskovou expozici.

- Namiřte fotoaparát na fotografovaný objekt pro určení expozice. Přidržte tlačítko spouště namáčknuté do poloviny a stiskněte tlačítko [▲].
- Dojde ke spuštění záblesku, a jakmile se zobrazí ikona [FE], je uložena hodnota výkonu blesku.

- Chcete-li zrušit funkci blokování FE, uvolněte tlačítko spouště a znovu stiskněte tlačítko [▲]. Ikona [FE] se poté nadále nezobrazuje.

3 Upravte kompozici snímku a exponujte.



- FE: Záblesková expozice

Před použitím

Základní příručka

Pokročilá příručka

1 Základy práce s fotoaparátem

2 Režim Auto

3 Další režimy fotografování

4 Režim P

5 Režim přehrávání

6 Nabídka nastavení

7 Příslušenství

8 Dodatek

Rejstřík



Ostatní nastavení

Změna nastavení kompresního poměru (Kvalita snímku)

► Statické snímky ► Filmy

K dispozici jsou dva kompresní poměry, [S] (Superjemný) a [L] (Jemný). Informace o počtech snímků, které lze uložit na paměťovou kartu při různých nastaveních kompresního poměru, viz „Počet snímků, které lze uložit na paměťovou kartu“ (115).



- Stiskněte tlačítko [M], vyberte v nabídce položku [L] a vyberte požadovanou možnost (24).

Změna nastavení režimu IS

► Statické snímky ► Filmy

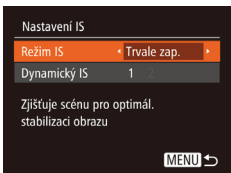

1 Otevřete obrazovku nastavení.

- Stiskněte tlačítko [M], vyberte položku [Nastavení IS] na kartě [M] a potom stiskněte tlačítko [M] (25).

2 Proveďte konfiguraci nastavení.

- Vyberte položku [Režim IS] a potom vyberte požadovanou možnost (25).

Trvale zap.	Na základě snímacích podmínek je automaticky aplikována optimální stabilizace obrazu (Inteligentní IS) (32).
Při fotogr.*	Stabilizace obrazu je aktivní pouze v okamžiku fotografování.
Vyp	Deaktivuje stabilizaci obrazu.

* Při pořizování filmů se nastavení změní na [Trvale zap.]



- Pokud není stabilizace obrazu schopna potlačit účinky chvění fotoaparátu, nasadte fotoaparát na stativ nebo učinite jiná opatření pro jeho stabilizaci. V tomto případě nastavte položku [Režim IS] na [Vyp].

Pořizování filmů s objekty ve stejné velikosti, jako na zobrazení před zahájením snímání

► Statické snímky ► Filmy

Za normálních okolností se po zahájení záznamu filmu změni zobrazené obrazové pole a objekty se zobrazí větší, aby bylo možné provádět korekci výraznějšího chvění fotoaparátu. Chcete-li snímat objekty ve stejné velikosti, jako před zahájením snímání, můžete zvolit, aby redukce výraznějšího chvění fotoaparátu nebyla prováděna.



- Podle pokynů v krocích v části „Změna nastavení režimu IS“ (60) zobrazte obrazovku [Nastavení IS].
- Vyberte položku [Dynamický IS] a potom vyberte možnost [2] (25).



- Chcete-li zaznamenat objekty ve stejné velikosti, jako před zahájením snímání, můžete rovněž nastavit položku [Režim IS] na [Vyp].

Před použitím

Základní příručka

Pokročilá příručka

1 Základy práce s fotoaparátem

2 Režim Auto

3 Další režimy fotografování

4 Režim P

5 Režim přehrávání

6 Nabídka nastavení

7 Příslušenství

8 Dodatek

Rejstřík



5

Režim přehrávání

Zábavné prohlížení, procházení a úpravy snímků mnoha různými způsoby

- Stisknutím tlačítka [▶] přejdete do režimu přehrávání a připravíte fotoaparát na tyto operace.



- Snímky, které byly přejmenovány nebo upraveny pomocí počítače, resp. snímky z jiných fotoaparátů nemusí být možné přehrát nebo upravit.

Prohlížení

▶ Statické snímky ▶ Filmy

Pořízené snímky nebo filmy lze následujícím způsobem prohlížet na monitoru.



1 Přejděte do režimu přehrávání.

- Stiskněte tlačítko [▶].
- Zobrazí se poslední pořízený snímek.

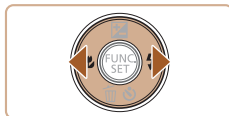

2 Procházejte snímky.

- Chcete-li zobrazit předcházející snímek, stiskněte tlačítko [◀]. Chcete-li zobrazit následující snímek, stiskněte tlačítko [▶].

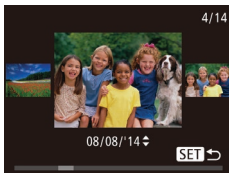

- Chcete-li zobrazit tuto obrazovku (režim Rolování zobrazení), stiskněte a přidržte tlačítko [◀][▶] na dobu minimálně 1 s. V tomto režimu procházíte snímky stisknutím tlačítek [◀][▶].
- Chcete-li se vrátit do režimu zobrazení jednotlivých snímků, stiskněte tlačítko [⊙].
- Stisknete-li v režimu Rolování zobrazení tlačítko [▲][▼], můžete procházet snímky seskupené podle data pořízení.

Před použitím

Základní příručka

Pokročilá příručka

1 Základy práce s fotoaparátem

2 Režim Auto

3 Další režimy fotografování

4 Režim P

5 Režim přehrávání

6 Nabídka nastavení

7 Příslušenství

8 Dodatek

Rejstřík

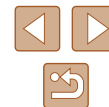



- Filmy jsou označeny ikonou [SET ▶]. Chcete-li přehrávat filmy, pokračujte krokem 3.

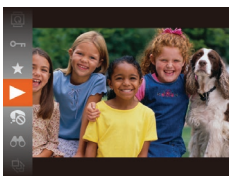

3 Přehrávejte filmy.

- Chcete-li zahájit přehrávání, stiskněte tlačítko [⏮], stisknutím tlačítek [▲][▼] vyberte položku [▶] a znovu stiskněte tlačítko [⏮].

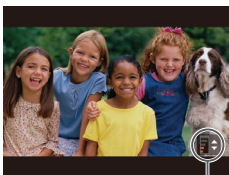

4 Nastavte hlasitost.

- Pro úpravu hlasitosti použijte tlačítka [▲][▼].
- Chcete-li nastavit hlasitost v okamžiku, kdy se nadále nezobrazuje indikátor hlasitosti (1), použijte tlačítka [▲][▼].

(1)

5 Pozastavte přehrávání.

- Chcete-li pozastavit nebo obnovit přehrávání, stiskněte tlačítko [⏸].
- Po dokončení přehrávání filmu se zobrazí ikona [SET ▶].



- Chcete-li přepnout z režimu přehrávání do režimu fotografování, namáčkněte tlačítko spouště do poloviny.
- Chcete-li vypnout funkci Rolování zobrazení, vyberte možnost MENU (📖25) ▶ karta [▶] ▶ [Rolování zobr.] ▶ [Vyp].
- Pokud upřednostňujete při aktivaci režimu přehrávání zobrazení posledního pořízeného snímku, vyberte možnost MENU (📖25) ▶ karta [▶] ▶ [Obnovit] ▶ [Posl. sn.].
- Chcete-li změnit přechod mezi snímky, zobrazte nabídku MENU (📖25) a potom vyberte požadovaný efekt na kartě [▶] v položce ▶ [Přechod].

Přepínání režimů zobrazení

▶ Statické snímky ▶ Filmy

Stisknutím tlačítka [DISP] lze měnit zobrazované informace nebo informace skrýt. Podrobnosti o zobrazovaných informacích viz „Přehrávání (podrobné informace)“ (📖106).

	Bez zobrazených informací
	Stručné informace
	Podrobné informace

Varovná indikace přexpozice (přexponovaná místa)

▶ Statické snímky ▶ Filmy

V režimu zobrazení podrobných informací bliká na monitoru indikace míst se ztrátou kresby ve světlech (📖62).

Před použitím

Základní příručka

Pokročilá příručka

1 Základy práce s fotoaparátem

2 Režim Auto

3 Další režimy fotografování

4 Režim P

5 Režim přehrávání

6 Nabídka nastavení

7 Příslušenství

8 Dodatek

Rejstřík



Histogram

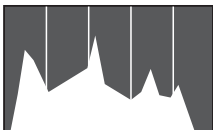

► Statické snímky ► Filmy

- Zobrazení podrobných informací zahrnuje graf (62), který představuje histogram znázorňující rozložení jasů na snímku. Vodorovná osa představuje stupeň jasu a svislá osa zase podíl plochy obrázku na jednotlivých úrovních jasu. Pomocí histogramu lze kontrolovat správnost expozice.

Procházení a filtrování snímků



Procházení snímků ve formě indexu

► Statické snímky ► Filmy

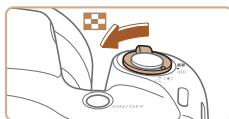
Zobrazení více snímků ve formě indexu umožňuje rychlé vyhledání požadovaného snímku.





1 Zobrazte snímky v podobě indexu.

- Posunutím páčky zoomu směrem k symbolu  zobrazíte snímky v podobě indexu. Dalším posunutím páčky zvýšíte počet zobrazených snímků.
- Chcete-li zobrazit méně snímků, posuňte páčku zoomu směrem k symbolu . Při každém posunutí páčky se počet snímku sníží.



2 Vyberte snímek.

- Stisknutím tlačítek  vyberte snímek.
- Kolem vybraného snímku se zobrazí oranžový rámeček.
- Chcete-li zobrazit vybraný snímek v zobrazení jednotlivých snímků, stiskněte tlačítko .

Před použitím

Základní příručka

Pokročilá příručka

1 Základy práce s fotoaparátem

2 Režim Auto

3 Další režimy fotografování

4 Režim P

5 Režim přehrávání

6 Nabídka nastavení

7 Příslušenství

8 Dodatek

Rejstřík



Vyhledání snímků na základě zadaných podmínek

► Statické snímky ► Filmy

Umožňuje rychle vyhledávat snímky na plné paměťové kartě filtrováním zobrazení snímků na základě zadaných podmínek. U sad filtrovaných snímků lze také nastavit ochranu (667) nebo lze všechny tyto snímky současně vymazat (669).

Lidé	Zobrazí se snímky s rozpoznáními tvářemi.
Datum fot.	Zobrazí se snímky pořízené k vybranému datu.
Oblíbené	Zobrazí se snímky označené jako oblíbené (672).
Snímek/film	Zobrazí se pouze statické snímky nebo filmy.

1 Vyberte podmínky vyhledávání.

- Stiskněte tlačítko , v nabídce vyberte položku a vyberte podmínku (624).
- Pokud jste vybrali možnost nebo , vyberte stisknutím tlačítek na zobrazené obrazovce podmínku a potom stiskněte tlačítko .

2 Prohlédněte si filtrované snímky.

- Snímky vyhovující vašim podmínkám se zobrazí ve žlutých rámečcích. Chcete-li zobrazit pouze tyto snímky, stiskněte tlačítka .
- Chcete-li zrušit filtrované přehrávání, vyberte v kroku 1 položku .



- Pokud fotoaparát nenajde žádné snímky odpovídající některým podmínkám, nebudou tyto podmínky nadále k dispozici.



- Chcete-li zobrazit nebo skrýt informace, stiskněte v kroku 2 tlačítko **[DISP.]**.
- Mezi možnosti zobrazení nalezených snímků (v kroku 2) patří „Procházení snímků ve formě indexu“ (663), „Zvětšování snímků“ (665) a „Prohlížení prezentací“ (665). Operace se snímky lze aplikovat rovněž na všechny nalezené snímky, a to výběrem položky [Chráníť vs. snímky hledání] v části „Ochrana snímků“ (667) nebo položky [Vyb. všechny vyhl. sním.] v části „Vymazání více snímků současně“ (669), „Přidávání snímků na seznam tisků (DPOF)“ (695) nebo „Přidání snímků do fotoalba“ (697).
- Pokud snímky upravíte a uložíte jako nové (673 – 676), zobrazí se zpráva a nalezené snímky se nadále nezobrazují.

Před použitím

Základní příručka

Pokročilá příručka

1 Základy práce s fotoaparátem

2 Režim Auto

3 Další režimy fotografování

4 Režim P

5 Režim přehrávání

6 Nabídka nastavení

7 Příslušenství

8 Dodatek

Rejstřík



Možnosti prohlížení snímků

Zvětšování snímků

► Statické snímky ► Filmy

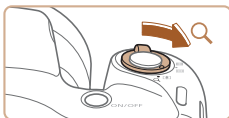

(1)

1 Zvětšete snímek.

- Posunutím páčky zoomu směrem k symbolu [Q] se snímek přiblíží a zvětší a zobrazí se ikona [SET]. Snímky lze přidržetím páčky zoomu přiblížit asi 10x.
- Pro informaci se zobrazí přibližná pozice zobrazené oblasti (1).
- Chcete-li snímek zmenšit, pohněte páčkou zoomu směrem k symbolu []. Přidržením tlačítka se lze vrátit do režimu zobrazení jednotlivých snímků.

2 Podle potřeby posunujte oblast zobrazení a přepínejte mezi snímky.

- Chcete-li přesunout oblast zobrazení, použijte tlačítka [▲][▼][◀][▶].
- Je-li zobrazen symbol [SET], lze stisknutím tlačítka [] přejít na možnost [SET]. Chcete-li z přiblíženého snímku přepnout na jiné snímky, použijte tlačítka [◀][▶]. Pro návrat zpět k původnímu nastavení stiskněte znovu tlačítko [].



- Ze zvětšeného snímku se lze do režimu zobrazení jednotlivých snímků vrátit stisknutím tlačítka [MENU].

Prohlížení prezentací

► Statické snímky ► Filmy

Podle následujícího návodu lze automaticky přehrávat snímky na paměťové kartě. Každý snímek se zobrazí asi na dobu tři sekund.



- Stiskněte tlačítko [], vyberte v nabídce položku [] a vyberte požadovanou možnost (24).
- Zobrazí se zpráva [Načítání snímku] a po několika sekundách se spustí prezentace.
- Prezentaci ukončíte stisknutím tlačítka [MENU].



- Během prezentací nepracují funkce úspory energie fotoaparátu (23).



- Chcete-li pozastavit nebo obnovit přehrávání prezentace, stiskněte tlačítko [].
- Během přehrávání můžete stisknutím tlačítek [◀][▶] přepínat na jiné snímky. Chcete-li rychle přecházet na následující či předchozí snímky, přidržte tlačítka [◀][▶].
- V režimu filtrovaného zobrazení (64) se přehrávají pouze snímky, které odpovídají podmínkám vyhledávání.

Před použitím

Základní příručka

Pokročilá příručka

1 Základy práce s fotoaparátem

2 Režim Auto

3 Další režimy fotografování

4 Režim P

5 Režim přehrávání

6 Nabídka nastavení

7 Příslušenství

8 Dodatek

Rejstřík



Změna nastavení prezentace

Můžete nastavit opakování prezentací a měnit přechody mezi obrázky či dobu zobrazení jednotlivých snímků.

1 Otevřete obrazovku nastavení.

- Stiskněte tlačítko **[MENU]** a na kartě **[▶]** vyberte položku [Prezentace] (📖25).

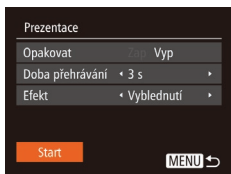

2 Proveďte konfiguraci nastavení.

- Vyberte položku nabídky, kterou chcete nastavit, a vyberte požadovanou možnost (📖25).
- Chcete-li spustit prezentaci s vybraným nastavením, vyberte položku [Start] a stiskněte tlačítko **[☉]**.
- Chcete-li se vrátit k zobrazení obrazovky nabídky, stiskněte tlačítko **[MENU]**.



- Pokud je u položky [Efekt] vybrána možnost [Bublina], nelze změnit nastavení položky [Doba přehrávání].

Automatické přehrávání souvisejících snímků (Chytrý výběr)

► Statické snímky ► Filmy

Na základě aktuálního snímku vybere fotoaparát čtyři snímky, které by vás mohly zajímat. Pokud si vyberete jeden z těchto snímků, fotoaparát vybere další čtyři snímky. Umožní vám tak zábavné přehrávání snímků v neočekávaném pořadí. Tuto funkci můžete vyzkoušet po pořízení velkého množství snímků nejrůznějších scén.

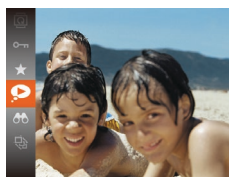

1 Vyberte funkci Chytrý výběr.

- Stiskněte tlačítko **[☉]** a v nabídce vyberte položku **[▶]** (📖24).
- Zobrazí se čtyři vybrané snímky.



2 Vyberte snímek.

- Stisknutím tlačítek **[▲][▼][◀][▶]** vyberte snímek, který chcete zobrazit jako další.
- Vybraný snímek se zobrazí uprostřed a okolo něj budou rozmístěny čtyři další vybrané snímky.
- Chcete-li snímek uprostřed zobrazit na celou obrazovku, stiskněte tlačítko **[☉]**. Chcete-li se vrátit k původnímu zobrazení, znovu stiskněte tlačítko **[☉]**.
- Stisknutím tlačítka **[MENU]** obnovíte zobrazení jednotlivých snímků.



- Položka Chytrý výběr není dostupná v následujících případech:
 - Fotoaparát bylo pořízeno méně než 50 snímků
 - V současné chvíli je zobrazen nepodporovaný snímek
 - Snímky se zobrazují ve filtrovaném zobrazení (📖64)

Před použitím

Základní příručka

Pokročilá příručka

1 Základy práce s fotoaparátem

2 Režim Auto

3 Další režimy fotografování

4 Režim P

5 Režim přehrávání

6 Nabídka nastavení

7 Příslušenství

8 Dodatek

Rejstřík

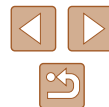

Ochrana snímků

► Statické snímky ► Filmy

Důležité snímky lze chránit proti náhodnému vymazání z fotoaparátu (869).



- Stiskněte tlačítko [MENU] a v nabídce vyberte položku [Ochrana] (824). Zobrazí se nápis [Chráněno].
- Chcete-li ochranu zrušit, tento postup opakujte – znovu vyberte položku [Ochrana] a stiskněte tlačítko [MENU].



- V případě formátování paměťové karty budou vymazány i chráněné snímky uložené na dané kartě (880, 881).



- Chráněné snímky nelze vymazat pomocí funkce mazání ve fotoaparátu. Chcete-li snímky vymazat tímto způsobem, nejprve zrušte funkci ochrany snímků.

Použití nabídky

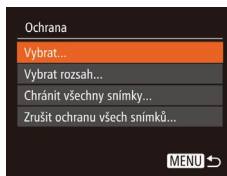
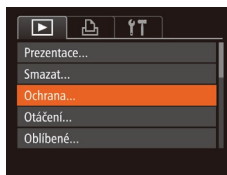

1 Otevřete obrazovku nastavení.

- Stiskněte tlačítko [MENU] a na kartě [▶] vyberte možnost [Ochrana] (825).

2 Zvolte metodu výběru snímků.

- Vyberte položku nabídky a požadovanou možnost (825).
- Chcete-li se vrátit k zobrazení obrazovky nabídky, stiskněte tlačítko [MENU].

Výběr jednotlivých snímků



1 Vyberte možnost [Vybrat].

- Podle pokynů v kroku 2 v části „Použití nabídky“ (867) vyberte položku [Vybrat] a stiskněte tlačítko [MENU].

2 Vyberte snímek.

- Stisknutím tlačítek [◀][▶] vyberte snímek a potom stiskněte tlačítko [MENU]. Zobrazí se ikona [Ochrana].
- Chcete-li zrušit výběr, stiskněte znovu tlačítko [MENU]. Ikona [Ochrana] se poté nadále nezobrazuje.
- Chcete-li vybrat více snímků, opakujte výše uvedený postup.

Před použitím

Základní příručka

Pokročilá příručka

1 Základy práce s fotoaparátem

2 Režim Auto

3 Další režimy fotografování

4 Režim P

5 Režim přehrávání

6 Nabídka nastavení

7 Příslušenství

8 Dodatek

Rejstřík

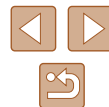

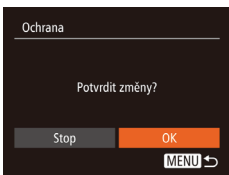

3 Nastavte ochranu snímku.

- Stiskněte tlačítko [MENU]. Zobrazí se potvrzující zpráva.
- Stisknutím tlačítek [◀][▶] vyberte možnost [OK] a stiskněte tlačítko [☺].



- Pokud před dokončením procesu nastavení popsaného v kroku 3 přepnete do režimu fotografování nebo vypnete fotoaparát, nastavení ochrany snímků se neuskuteční.

Výběr rozsahu

1 Vyberte položku [Vybrat rozsah].

- Podle pokynů v kroku 2 v části „Použití nabídky“ (67) vyberte položku [Vybrat rozsah] a stiskněte tlačítko [☺].

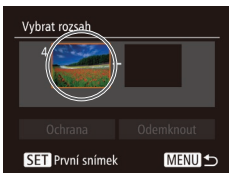

2 Vyberte počáteční snímek.

- Stiskněte tlačítko [☺].
- Stisknutím tlačítek [◀][▶] vyberte snímek a potom stiskněte tlačítko [☺].



3 Vyberte koncový snímek.

- Stisknutím tlačítka [▶] vyberte položku [Poslední snímek] a potom stiskněte tlačítko [☺].
- Stisknutím tlačítek [◀][▶] vyberte snímek a potom stiskněte tlačítko [☺].
- Snímky předcházející prvnímu snímku nelze vybrat jako poslední snímek.

4 Nastavte ochranu snímků.

- Stisknutím tlačítka [▼] vyberte možnost [Ochrana] a stiskněte tlačítko [☺].



- Chcete-li zrušit ochranu skupiny snímků, vyberte v kroku 4 možnost [Odemknout].

Před použitím

Základní příručka

Pokročilá příručka

1 Základy práce s fotoaparátem

2 Režim Auto

3 Další režimy fotografování

4 Režim P

5 Režim přehrávání

6 Nabídka nastavení

7 Příslušenství

8 Dodatek

Rejstřík



Nastavení ochrany u všech snímků současně

1 Vyberte položku [Chránit všechny snímky].

- Podle pokynů v kroku 2 v části „Použití nabídky“ (📖67) vyberte položku [Chránit všechny snímky] a stiskněte tlačítko [🔒].

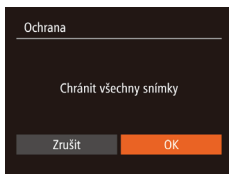

2 Nastavte ochranu snímků.

- Stisknutím tlačítek [◀][▶] vyberte možnost [OK] a stiskněte tlačítko [🔒].

Zrušení ochrany u všech snímků současně

Zrušení ochrany lze provést u všech snímků současně. Chcete-li zrušit ochranu snímků, vyberte v kroku 1 v části „Nastavení ochrany u všech snímků současně“ možnost [Zrušit ochranu všech snímků] a dokončete krok 2.

Mazání snímků

▶ Statické snímky ▶ Filmy

Nepotřebné snímky můžete jednotlivě vybírat a vymazat. Při mazání snímků buďte opatrní, vymazané snímky již nelze obnovit. Chráněné snímky (📖67) však nelze vymazat.

1 Vyberte snímek, který chcete vymazat.

- Stisknutím tlačítek [◀][▶] vyberte snímek.



2 Vymažte snímek.

- Stiskněte tlačítko [▼].
- Po zobrazení zprávy [Smazat?] vyberte stisknutím tlačítek [◀][▶] položku [Smazat] a potom stiskněte tlačítko [🔒].
- Aktuální snímek se vymaže.
- Chcete-li zrušit mazání, vyberte stisknutím tlačítek [◀][▶] položku [Zrušit] a potom stiskněte tlačítko [🔒].

Vymazání více snímků současně

Fotoaparát umožňuje rovněž vybrat více snímků a tyto snímky vymazat současně. Při mazání snímků buďte opatrní, vymazané snímky již nelze obnovit. Chráněné snímky (📖67) však nelze vymazat.

Volba metody výběru snímků

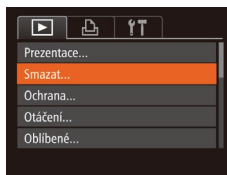

1 Otevřete obrazovku nastavení.

- Stiskněte tlačítko [MENU] a na kartě [📷] vyberte možnost [Smazat] (📖25).

Před použitím

Základní příručka

Pokročilá příručka

1 Základy práce s fotoaparátem

2 Režim Auto

3 Další režimy fotografování

4 Režim P

5 Režim přehrávání

6 Nabídka nastavení

7 Příslušenství

8 Dodatek

Rejstřík





2 Zvolte metodu výběru snímků.

- Pomocí tlačítek [▲][▼] vyberte metodu výběru snímků a potom stiskněte tlačítko [OK].
- Chcete-li se vrátit k zobrazení obrazovky nabídky, stiskněte tlačítko [MENU].

Výběr jednotlivých snímků

1 Vyberte možnost [Vybrat].

- Podle pokynů v kroku 2 v části „Volba metody výběru snímků“ (69) vyberte položku [Vybrat] a stiskněte tlačítko [OK].



2 Vyberte snímek.

- Po výběru snímku v kroku 2 v části „Výběr jednotlivých snímků“ (67) se zobrazí ikona [✓].
- Chcete-li zrušit výběr, stiskněte znovu tlačítko [OK]. Ikona [✓] se poté nadále nezobrazuje.
- Chcete-li vybrat více snímků, opakujte výše uvedený postup.

3 Vymažte snímek.

- Stiskněte tlačítko [MENU]. Zobrazí se potvrzující zpráva.
- Stisknutím tlačítek [◀][▶] vyberte možnost [OK] a stiskněte tlačítko [OK].

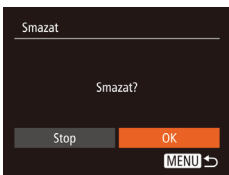

Výběr rozsahu

1 Vyberte položku [Vybrat rozsah].

- Podle pokynů v kroku 2 v části „Volba metody výběru snímků“ (69) vyberte položku [Vybrat rozsah] a stiskněte tlačítko [OK].

2 Vyberte snímky.

- Snímky vyberte podle pokynů v krocích 2 – 3 v části „Výběr rozsahu“ (68).

3 Vymažte snímky.

- Stisknutím tlačítka [▼] vyberte možnost [Smazat] a potom stiskněte tlačítko [OK].



Označení všech snímků současně

1 Vyberte položku [Vybrat všechny sním.].

- Podle pokynů v kroku 2 v části „Volba metody výběru snímků“ (69) vyberte položku [Vybrat všechny sním.] a stiskněte tlačítko [OK].

2 Vymažte snímky.

- Stisknutím tlačítek [◀][▶] vyberte možnost [OK] a stiskněte tlačítko [OK].

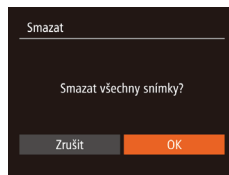

Před použitím

Základní příručka

Pokročilá příručka

1 Základy práce s fotoaparátem

2 Režim Auto

3 Další režimy fotografování

4 Režim P

5 Režim přehrávání

6 Nabídka nastavení

7 Příslušenství

8 Dodatek

Rejstřík

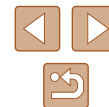

Otáčení snímků

► Statické snímky ► Filmy

Podle následujícího návodu můžete měnit orientaci snímků a ukládat je.



1 Vyberte položku [Otačení].

- Stiskněte tlačítko [MENU] a v nabídce vyberte položku [Otačení] (📖24).



2 Otočte snímek.

- V závislosti na požadovaném směru otočení stiskněte tlačítko [◀] nebo [▶]. Při každém stisknutí tlačítka se snímek otočí o 90°. Nastavení dokončete stisknutím tlačítka [OK].

Použití nabídky

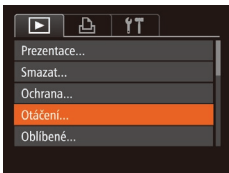

1 Vyberte položku [Otačení].

- Stiskněte tlačítko [MENU] a na kartě [▶] vyberte položku [Otačení] (📖25).



2 Otočte snímek.

- Stisknutím tlačítek [◀][▶] vyberte snímek.
- Při každém stisknutí tlačítka [OK] se snímek otočí o 90°.
- Chcete-li se vrátit k zobrazení obrazovky nabídky, stiskněte tlačítko [MENU].



- Snímky nelze otáčet, je-li položka [Autootáčení] nastavena na [Vyp] (📖71).

Vypnutí automatického otáčení

Tento postup slouží k vypnutí funkce automatického otáčení snímků, která otáčí snímky na základě aktuální orientace fotoaparátu.

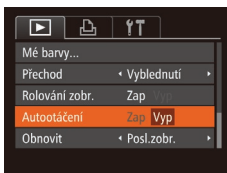

- Stiskněte tlačítko [MENU], na kartě [▶] vyberte položku [Autootáčení], a potom vyberte možnost [Vyp] (📖25).



- Je-li položka [Autootáčení] nastavena na [Vyp], snímky nelze otáčet (📖71). Již otočené snímky se budou zobrazovat v původní orientaci.
- V režimu Chytrý výběr (📖66) se i při nastavení položky [Autootáčení] na [Vyp] zobrazují snímky pořízené na výšku v orientaci na šířku, a otočené snímky se zobrazují v otočené orientaci.

Před použitím

Základní příručka

Pokročilá příručka

1 Základy práce s fotoaparátem

2 Režim Auto

3 Další režimy fotografování

4 Režim P

5 Režim přehrávání

6 Nabídka nastavení

7 Příslušenství

8 Dodatek

Rejstřík

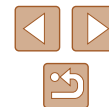

Označení snímků jako oblíbených

► Statické snímky ► Filmy

Snímky lze uspořádat za pomoci jejich označení jako oblíbených. Výběrem kategorie při filtrovaném přehrávání lze omezit následující operace na všechny filtrované snímky.

- „Prohlížení“ (📖61), „Prohlížení prezentací“ (📖65), „Ochrana snímků“ (📖67), „Mazání snímků“ (📖69), „Přidávání snímků na seznam tisků (DPOF)“ (📖95), „Přidání snímků do fotoalba“ (📖97)



- Stisknete tlačítko [📁] a v nabídce vyberte položku [★] (📖24).
- Zobrazí se zpráva [Označen jako oblíbený].
- Chcete-li zrušit označení snímku, tento proces opakujte, znovu vyberte položku [★] a stisknete tlačítko [📁].

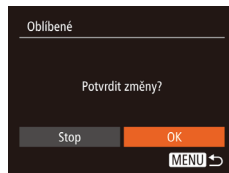

Použití nabídky



1 Vyberte položku [Oblíbené].

- Stisknete tlačítko [MENU] a na kartě [📁] vyberte položku [Oblíbené] (📖25).

2 Vyberte snímek.

- Stisknutím tlačítek [◀][▶] vyberte snímek a potom stisknete tlačítko [📁]. Zobrazí se ikona [★].
- Chcete-li zrušit označení snímku, stisknete znovu tlačítko [📁]. Ikona [★] se poté nadále nezobrazuje.
- Chcete-li vybrat více snímků, opakujte výše uvedený postup.

3 Dokončete proces nastavení.

- Stisknete tlačítko [MENU]. Zobrazí se potvrzující zpráva.
- Stisknutím tlačítek [◀][▶] vyberte možnost [OK] a stisknete tlačítko [📁].



- Pokud před dokončením procesu nastavení popsaného v kroku 3 přepnete do režimu fotografování nebo vypnete fotoaparát, označení snímků jako oblíbených se neuskuteční.



- Oblíbené snímky jsou po přenosu do počítače s operačním systémem Windows 8 nebo Windows 7 opatřeny hodnocením se třemi hvězdičkami (★★★☆☆☆). (Neplatí pro filmy.)

Před použitím

Základní příručka

Pokročilá příručka

1 Základy práce s fotoaparátem

2 Režim Auto

3 Další režimy fotografování

4 Režim P

5 Režim přehrávání

6 Nabídka nastavení

7 Příslušenství

8 Dodatek

Rejstřík

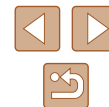

Úpravy statických snímků



- Úpravy snímků (📖73 – 📖75) jsou k dispozici jen tehdy, je-li na paměťové kartě dostatek volného místa.

Změna velikosti snímků

► Statické snímky ► Filmy

Můžete si uložit kopie snímků v nižším rozlišení.

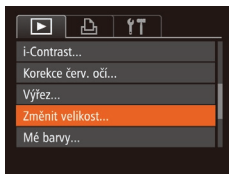

1 Vyberte položku [Změnit velikost].

- Stiskněte tlačítko [MENU] a na kartě [▶] vyberte položku [Změnit velikost] (📖25).

2 Vyberte snímek.

- Stisknutím tlačítek [◀][▶] vyberte snímek a potom stiskněte tlačítko [📏].

3 Vyberte velikost snímku.

- Stisknutím tlačítek [◀][▶] vyberte velikost a potom stiskněte tlačítko [📏].
- Zobrazí se zpráva [Uložit nový snímek?].



4 Uložte nový snímek.

- Stisknutím tlačítek [◀][▶] vyberte možnost [OK] a stiskněte tlačítko [📏].
- Snímek bude uložen jako nový soubor.

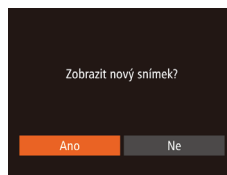

5 Zkontrolujte nový snímek.

- Stiskněte tlačítko [MENU]. Zobrazí se zpráva [Zobrazit nový snímek?].
- Stisknutím tlačítek [◀][▶] vyberte možnost [Ano] a potom stiskněte tlačítko [📏].
- Uložený snímek se zobrazí.



- Úpravy nelze provádět u snímků pořízených v rozlišení [S] (📖37).



- Snímky nelze zvětšit na vyšší rozlišení.

Výřez

► Statické snímky ► Filmy

Můžete určit oblast snímku, která bude uložena jako samostatný obrazový soubor.

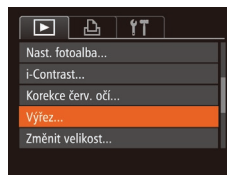

1 Vyberte položku [Výřez].

- Stiskněte tlačítko [MENU] a na kartě [▶] vyberte položku [Výřez] (📖25).

2 Vyberte snímek.

- Stisknutím tlačítek [◀][▶] vyberte snímek a potom stiskněte tlačítko [📏].

Před použitím

Základní příručka

Pokročilá příručka

1 Základy práce s fotoaparátem

2 Režim Auto

3 Další režimy fotografování

4 Režim P

5 Režim přehrávání

6 Nabídka nastavení

7 Příslušenství

8 Dodatek

Rejstřík

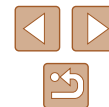

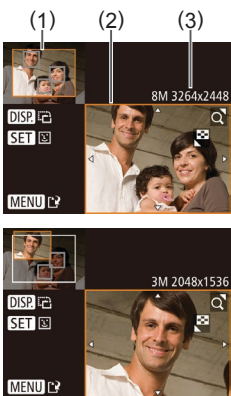

3 Upravte oblast oříznutí.

- Kolem oblasti snímku, která se má oříznout, se zobrazí rámeček (1).
- V levém horním rohu se zobrazí původní snímek a v pravém dolním rohu se zobrazí náhled oříznutého snímku (2). Rovněž můžete vidět rozlišení po oříznutí (3).
- Velikost rámečku lze změnit pomocí páčky zoomu.
- Rámeček lze posunout pomocí tlačítek [▲][▼][◀][▶].
- Chcete-li změnit orientaci rámečku, stiskněte tlačítko [DISP].
- Na snímku v levém horním rohu obrazovky jsou rozpoznány tváře ohraničené šedými rámečky. Pokud chcete oříznout snímek podle těchto rámečků, přepněte na další rámečky stisknutím tlačítka [M].
- Stiskněte tlačítko [MENU].

4 Uložte snímek jako nový soubor a zobrazte jej.

- Postupujte podle pokynů v krocích 4 – 5 v části „Změna velikosti snímků“ (73).



- Úpravy nelze provádět u snímků pořízených v rozlišení [S] (37), resp. u snímků s velikostí změněnou na [S] (73).



- Snímky podporující oříznutí budou mít po oříznutí stejný poměr stran.
- Oříznuté snímky budou mít nižší rozlišení než snímky neoříznuté.

Změna barevných tónů snímku (Mé barvy)

► Statické snímky ► Filmy

Můžete upravit barvy snímku a upravený snímek pak uložit jako samostatný soubor. Podrobnosti o jednotlivých možnostech viz „Změna barevných tónů snímku (Mé barvy)“ (53).

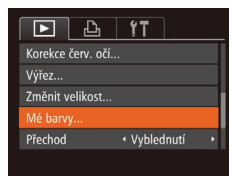

1 Vyberte položku [Mé barvy].

- Stiskněte tlačítko [MENU] a na kartě [▶] vyberte možnost [Mé barvy] (25).

2 Vyberte snímek.

- Stisknutím tlačítek [◀][▶] vyberte snímek a potom stiskněte tlačítko [M].

3 Vyberte možnost.

- Stisknutím tlačítek [◀][▶] vyberte možnost a potom stiskněte tlačítko [M].

4 Uložte snímek jako nový soubor a zobrazte jej.

- Postupujte podle pokynů v krocích 4 – 5 v části „Změna velikosti snímků“ (73).



- Obrazová kvalita snímků, které tímto způsobem opakovaně upravíte, se bude při každé další úpravě mírně snižovat a nemusí být možné dosáhnout požadované barvy.



- Barvy snímků upravené pomocí této funkce se mohou lehce lišit od barev na snímcích pořízených pomocí funkce Mé barvy (53).

Před použitím

Základní příručka

Pokročilá příručka

1 Základy práce s fotoaparátem

2 Režim Auto

3 Další režimy fotografování

4 Režim P

5 Režim přehrávání

6 Nabídka nastavení

7 Příslušenství

8 Dodatek

Rejstřík



Úprava jasu snímku (i-Contrast)

► Statické snímky ► Filmy

Fotoaparát je schopen rozpoznat nadměrně jasné a tmavé oblasti scény (například tváře osob nebo pozadí) a automaticky upravit jejich jas na optimální hodnoty. V zájmu lepšího vzhledu hlavního objektu je rovněž automaticky kompenzován nedostatečný celkový kontrast snímku.

Můžete si vybírat ze čtyř úrovní korekce a upravený snímek pak uložit jako nový soubor.

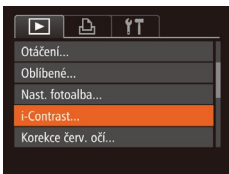

1 Vyberte položku [i-Contrast].

- Stiskněte tlačítko [MENU] a na kartě [▶] vyberte položku [i-Contrast] (📖25).

2 Vyberte snímek.

- Stisknutím tlačítek [◀][▶] vyberte snímek a potom stiskněte tlačítko [🔍].

3 Vyberte možnost.

- Stisknutím tlačítek [◀][▶] vyberte možnost a potom stiskněte tlačítko [🔍].

4 Uložte snímek jako nový soubor a zobrazte jej.

- Postupujte podle pokynů v krocích 4 – 5 v části „Změna velikosti snímků“ (📖73).



- U některých snímků může být korekce nepřesná nebo může způsobit zrnitý vzhled.
- Po opakovaných úpravách pomocí této funkce mohou být snímky zrnité.



- Pokud nedosáhnete očekávaného výsledku při použití nastavení [Auto], pokuste se snímky upravit s hodnotami [Nízký], [Střední] nebo [Vysoký].

Korekce červených očí

► Statické snímky ► Filmy

Tato funkce automaticky opravuje efekt červených očí na snímcích.

Upravený snímek lze uložit jako samostatný soubor.

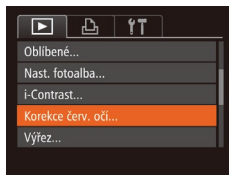

1 Vyberte položku [Korekce červ. očí].

- Stiskněte tlačítko [MENU] a na kartě [▶] vyberte možnost [Korekce červ. očí] (📖25).

2 Vyberte snímek.

- Stisknutím tlačítek [◀][▶] vyberte snímek.

3 Opravte snímek.

- Stiskněte tlačítko [🔍].
- Červené oči detekované fotoaparátem budou upraveny a kolem upravených oblastí snímku se zobrazí rámečky.
- Podle potřeby můžete snímky zvětšit nebo zmenšit. Postupujte podle kroků v části „Zvětšování snímků“ (📖65).

4 Uložte snímek jako nový soubor a zobrazte jej.

- Pomocí tlačítek [▲][▼][◀][▶] vyberte možnost [Nový soubor] a stiskněte tlačítko [🔍].
- Snímek bude uložen jako nový soubor.
- Postupujte podle pokynů v kroku 5 v části „Změna velikosti snímků“ (📖73).



- U některých snímků nemusí korekce proběhnout správně.
- Chcete-li přepsat původní snímek opraveným snímkem, vyberte v kroku 4 možnost [Přepsat]. Původní snímek se v tomto případě vymaže.
- Chráněné snímky nelze přepsat.

Před použitím

Základní příručka

Pokročilá příručka

1 Základy práce s fotoaparátem

2 Režim Auto

3 Další režimy fotografování

4 Režim P

5 Režim přehrávání

6 Nabídka nastavení

7 Příslušenství

8 Dodatek

Rejstřík



Úpravy filmů

► Statické snímky ► **Filmy**

Fotoaparát umožňuje stříhání filmů, takže můžete odstraňovat nepotřebné úseky na začátcích a koncích filmů.

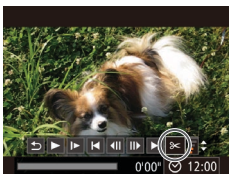

1 Vyberte položku [◂◃].

- Podle pokynů v krocích 1 – 5 v části „Prohlížení“ (📖61) vyberte položku [◂◃] a stiskněte tlačítko [OK].
- Zobrazí se panel a proužek pro stříhání filmu.



2 Určete úseky, které chcete odstranit.

- (1) je panel pro úpravy filmů a (2) proužek pro úpravy.
- Pomocí tlačítek [▲][▼] vyberte možnost [🔍] nebo [🔍].
- Chcete-li zobrazit úseky, které lze odstříhnout (na monitoru jsou označeny symbolem [🔍]), přemístěte stisknutím tlačítek [◀][▶] ikonu [🔍]. Začátek filmu (od [🔍]) odstříhnete výběrem možnosti [🔍] a konec filmu odstříhnete výběrem možnosti [🔍].
- Pokud posunete ikonu [🔍] na jinou pozici než značku [🔍], dojde výběrem možnosti [🔍] k odstříhnutí části od nejbližší značky [🔍] směrem doleva, a výběrem možnosti [🔍] k odstříhnutí části od nejbližší značky [🔍] směrem doprava.



3 Zkontrolujte upravený film.

- Stisknutím tlačítek [▲][▼] vyberte položku [▶] a potom stiskněte tlačítko [OK]. Spustí se přehrávání upraveného filmu.
- V případě potřeby dalších stříhových úprav opakujte krok 2.
- Chcete-li úpravy zrušit, vyberte stisknutím tlačítek [▲][▼] možnost [↵]. Stiskněte tlačítko [OK], stisknutím tlačítek [◀][▶] vyberte možnost [OK], a potom znovu stiskněte tlačítko [OK].

4 Uložte upravený film.

- Stisknutím tlačítek [▲][▼] vyberte položku [🔍] a potom stiskněte tlačítko [OK].
- Pomocí tlačítek [▲][▼][◀][▶] vyberte možnost [Nový soubor] a stiskněte tlačítko [OK].
- Film bude uložen jako nový soubor.



- Chcete-li přepsat původní film sestříhaným, vyberte v kroku 4 položku [Přepsat]. Původní film se v tomto případě vymaže.
- Není-li na paměťové kartě dostatek volného místa, je k dispozici pouze možnost [Přepsat].
- Pokud se v průběhu ukládání vybité baterie, nemusí dojít k uložení filmů.
- Při úpravách filmů doporučujeme použít plně nabitou baterii nebo samostatně prodávanou sadu napájecího adaptéru (📖85).

Před použitím

Základní příručka

Pokročilá příručka

1 Základy práce s fotoaparátem

2 Režim Auto

3 Další režimy fotografování

4 Režim P

5 Režim přehrávání

6 Nabídka nastavení

7 Příslušenství

8 Dodatek

Rejstřík

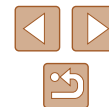

6

Nabídka nastavení

Přizpůsobení nebo nastavení základních funkcí fotoaparátu pro větší pohodlí

Nastavení základních funkcí fotoaparátu

Funkce nabídky MENU (📖25) na kartě [↑↑] lze konfigurovat. Často používané funkce můžete přizpůsobit podle vlastních požadavků.

Ztišení činnosti fotoaparátu

Zvuky fotoaparátu a filmy lze ztišit následujícím způsobem.

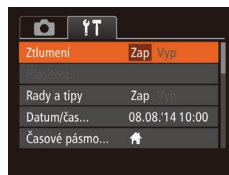

- Vyberte položku [Ztlumení] a pak vyberte možnost [Zap].



- Činnost fotoaparátu můžete ztišit rovněž přidržení tlačítka [DISP] při zapnutí fotoaparátu.
- Pokud ztlumíte zvuky fotoaparátu, ztlumí se rovněž zvuk při přehrávání filmů (📖61). Chcete-li u filmů obnovit přehrávání zvuku, stiskněte tlačítko [▲]. K úpravě hlasitosti použijte podle potřeby tlačítka [▲][▼].

Před použitím

Základní příručka

Pokročilá příručka

1 Základy práce s fotoaparátem

2 Režim Auto

3 Další režimy fotografování

4 Režim P

5 Režim přehrávání

6 Nabídka nastavení

7 Příslušenství

8 Dodatek

Rejstřík

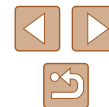

Nastavení hlasitosti

Hlasitost jednotlivých zvuků vydávaných fotoaparátem lze upravit následujícím způsobem.



- Vyberte možnost [Hlasitost] a stiskněte tlačítko [MENU].
- Vyberte položku a stisknutím tlačítek [◀][▶] nastavte hlasitost.

Skrytí rad a tipů

Při výběru položek nabídky FUNC. (📖24) nebo MENU (📖25) se standardně zobrazují rady a tipy. Nechcete-li tyto informace využívat, můžete je vypnout.

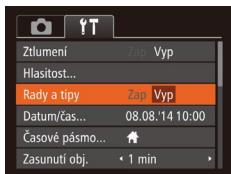

- Vyberte položku [Rady a tipy] a pak vyberte možnost [Vyp].

Datum a čas

Úpravu zobrazení data a času proveďte následujícím způsobem.

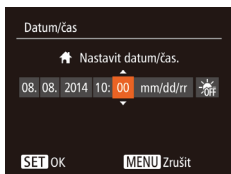

- Vyberte položku [Datum/čas] a potom stiskněte tlačítko [MENU].
- Stisknutím tlačítek [◀][▶] vyberte možnost a potom upravte stisknutím tlačítek [▲][▼] nastavení.

Světový čas

Chcete-li zajistit, aby při cestách do zahraničí byl u snímků správně nastaven místní čas a datum, stačí předem zaregistrovat cílové místo a přepnout do odpovídajícího časového pásma. Díky této praktické funkci není třeba měnit nastavení položky Datum/čas ručně. Před použitím funkce světového času se ujistěte, že je správně nastaven čas a datum postupem popsáním v části „Nastavení data a času“ (📖17).

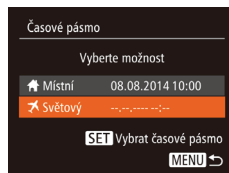

1 Zadejte cílové místo.

- Vyberte položku [Časové pásmo] a stiskněte tlačítko [MENU].
- Stisknutím tlačítek [▲][▼] vyberte možnost [Světový] a potom stiskněte tlačítko [MENU].
- Stisknutím tlačítek [◀][▶] vyberte cílové místo.
- Chcete-li nastavit letní čas (posunutí času o 1 hodinu dopředu), vyberte stisknutím tlačítek [▲][▼] položku [☀️], a potom vyberte stisknutím tlačítek [◀][▶] položku [🌙].
- Stiskněte tlačítko [MENU].

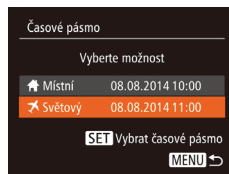

2 Přepněte do cílového časového pásma.

- Stisknutím tlačítek [▲][▼] vyberte možnost [Světový] a potom stiskněte tlačítko [MENU].
- Na obrazovce režimu fotografování se zobrazí ikona [🌙] (📖105).



- Pokud změníte datum nebo čas v režimu [Světový] (📖17), nastavení [Místní] čas a datum se automaticky změní.

Před použitím

Základní příručka

Pokročilá příručka

1 Základy práce s fotoaparátem

2 Režim Auto

3 Další režimy fotografování

4 Režim P

5 Režim přehrávání

6 Nabídka nastavení

7 Příslušenství

8 Dodatek

Rejstřík



Nastavení doby pro zasunutí objektivu

Objektiv se v režimu fotografování za normálních okolností zasune cca po uplynutí jedné minuty od stisknutí tlačítka [▶] v režimu fotografování (📖22). Chcete-li, aby se objektiv zasunul ihned po stisknutí tlačítka [▶], nastavte dobu zasunutí objektivu na [0 s].

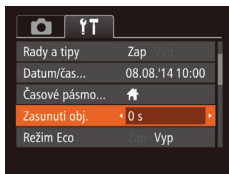

- Vyberte položku [Zasunutí obj.] a vyberte možnost [0 s].

Použití režimu Eco

Tato funkce umožňuje šetřit energii baterie v režimu fotografování. Pokud se fotoaparát nepoužívá, obrazovka rychle ztmavne z důvodu snížení vybití baterie.

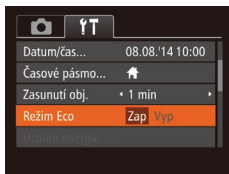

1 Provedte konfiguraci nastavení.

- Vyberte položku [Režim Eco] a potom vyberte možnost [Zap].
- Na obrazovce režimu fotografování se zobrazí ikona [ECO] (📖105).
- Obrazovka ztmavne po uplynutí přibližně dvou sekund nečinnosti fotoaparátu; po uplynutí dalších deseti sekund se obrazovka vypne. Fotoaparát se automaticky vypne po uplynutí přibližně tří minut nečinnosti.

2 Exponujte/Zahajte záznam.

- Jestliže je vypnutá obrazovka, ale objektiv ještě není zasunutý, aktivujete namáčknutím tlačítka spouště do poloviny obrazovku a připravíte fotoaparát na fotografování.

Nastavení funkce Úspora energie

Tato funkce umožňuje podle potřeby nastavit dobu pro deaktivaci fotoaparátu a monitoru (Automatické vypnutí a Vypnutí zobrazení) (📖23).

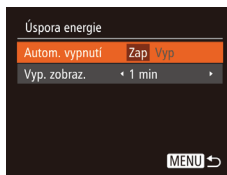

- Vyberte položku [Úspora energie] a potom stiskněte tlačítko [☰].
- Vybranou položku podle potřeby upravte stisknutím tlačítek [◀][▶].



- Pokud chcete šetřit energii, měli byste za normálních okolností vybrat nastavení [Zap] pro položku [Autom. vypnutí] a nastavení [1 min] pro položku [Vyp. zobraz.]



- Nastavení [Vyp. zobraz.] je použito i v případě, že je funkce [Autom. vypnutí] nastavena na [Vyp].
- Tyto funkce pro úsporu energie nejsou k dispozici při nastavení funkce Režim Eco (📖79) na [Zap].

Před použitím

Základní příručka

Pokročilá příručka

1 Základy práce s fotoaparátem

2 Režim Auto

3 Další režimy fotografování

4 Režim P

5 Režim přehrávání

6 Nabídka nastavení

7 Příslušenství

8 Dodatek

Registři

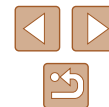

Jas monitoru

Úpravu jasu monitoru provedte následujícím způsobem.

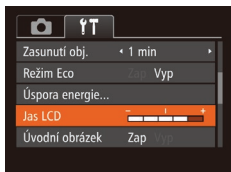

- Vyberte položku [Jas LCD] a potom upravte stisknutím tlačítek [◀][▶] nastavení jasu.



- Pro zajištění maximálního jasu stiskněte a přidržeťte po dobu alespoň jedné sekundy tlačítko [DISP] při zobrazené obrazovce režimu fotografování nebo v režimu zobrazení jednotlivých snímků. (Tím potlačíte nastavení [Jas LCD] na kartě [↑↓].) Chcete-li obnovit původní nastavení jasu, opětovně stiskněte a přidržeťte tlačítko [DISP] po dobu alespoň jedné sekundy nebo restartujte fotoaparát.

Skrytí úvodní obrazovky

Chcete-li, můžete deaktivovat zobrazení úvodní obrazovky, která se běžně zobrazí po zapnutí fotoaparátu.



- Vyberte položku [Úvodní obrázek] a potom vyberte možnost [Vyp].

Formátování paměťových karet

Dříve než začnete používat novou paměťovou kartu nebo kartu, která byla naformátována v jiném zařízení, měli byste ji naformátovat pomocí tohoto fotoaparátu.

Při formátování paměťové karty se vymažou všechna data, která jsou na ní uložena. Před formátováním zkopírujte snímky z paměťové karty do počítače nebo jiným způsobem vytvořte jejich zálohu.

Karta Eye-Fi (📶99) obsahuje vlastní software. Před formátováním karty Eye-Fi nezapomeňte do počítače nainstalovat software dodaný na této kartě.

1 Zobrazte obrazovku [Formátovat].

- Vyberte položku [Formátovat] a stiskněte tlačítko [☰].

2 Vyberte možnost [OK].

- Stisknutím tlačítek [▲][▼] vyberte položku [Zrušit], stisknutím tlačítek [◀][▶] vyberte možnost [OK], a potom stiskněte tlačítko [☰].

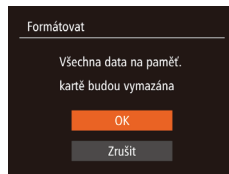
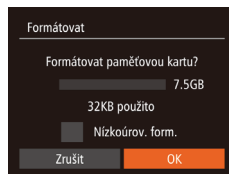

3 Naformátujte paměťovou kartu.

- Chcete-li zahájit formátování, vyberte stisknutím tlačítek [▲][▼] možnost [OK] a potom stiskněte tlačítko [☰].
- Po dokončení formátování se na monitoru zobrazí zpráva [Formátování paměť. karty bylo dokončeno]. Stiskněte tlačítko [☰].



- Formátování nebo vymazání dat na paměťové kartě pouze změní informace pro správu souborů na kartě a nezajistí úplné vymazání dat. Při předávání nebo likvidaci paměťové karty proveďte příslušná opatření, např. kartu fyzicky poškodíte, abyste zabránili úniku osobních informací.

Před použitím

Základní příručka

Pokročilá příručka

1 Základy práce s fotoaparátem

2 Režim Auto

3 Další režimy fotografování

4 Režim P

5 Režim přehrávání

6 Nabídka nastavení

7 Příslušenství

8 Dodatek

Rejstřík

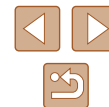



- Celková kapacita karty uvedená na obrazovce formátování může být nižší, než je uvedeno na paměťové kartě.

Nízkoúrovňové formátování

Nízkoúrovňové formátování proveďte v následujících případech: Zobrazí se zpráva [Chyba paměťové karty], fotoaparát nepracuje správně, poklesne rychlost zápisu nebo čtení paměťové karty, zpomalí se souvislé fotografování nebo dojde k náhlému zastavení záznamu filmu. Při nízkoúrovňovém formátování se vymažou všechna data na paměťové kartě. Před zahájením nízkoúrovňového formátování zkopírujte snímky z paměťové karty do počítače nebo jiným způsobem vytvořte jejich zálohu.

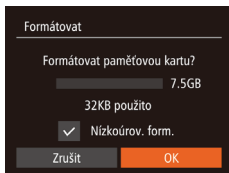

- Na obrazovce v kroku 2 v části „Formátování paměťových karet“ (📖80) vyberte stisknutím tlačítek [▲][▼] položku [Nízkoúrov. form.] a potom vyberte stisknutím tlačítek [◀][▶] tuto možnost. Zobrazí se ikona [✓].
- Pokračujte v procesu formátování a postupujte podle kroků 2 – 3 v části „Formátování paměťových karet“ (📖80).



- Nízkoúrovňové formátování může trvat déle než operace popsaná v části „Formátování paměťových karet“ (📖80), protože dochází k vymazání veškerých zaznamenaných dat na paměťové kartě.
- Nízkoúrovňové formátování paměťové karty můžete zrušit výběrem možnosti [Stop]. V takovém případě budou všechna data vymazána, ale paměťovou kartu můžete běžně používat.

Číslování souborů

Pořízeným snímkům jsou automaticky přiřazena čísla souborů v pořadí, v jakém byly pořízeny (0001 – 9999). Snímky jsou ukládány do složek s kapacitou max. 2 000 snímků. Způsob přiřazování čísel souborů ve fotoaparátu lze změnit.

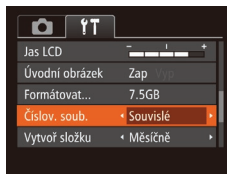

- Vyberte položku [Číslov. soub.] a vyberte možnost.

Souvislé	I po vložení nové paměťové karty jsou čísla snímků přiřazována za sebou (dokud není pořízen nebo uložen snímek s číslem 9999).
Autom. reset	Jestliže vyměníte paměťovou kartu za novou nebo je vytvořena nová složka, začne číslování snímků znovu od 0001.



- Bez ohledu na možnost vybranou pro toto nastavení mohou být snímky na nově vložených paměťových kartách číslovány za sebou, a to s využitím posledního čísla stávajících snímků. Chcete-li začít snímky ukládat počínaje číslem 0001, použijte prázdnou (nebo naformátovanou (📖80)) paměťovou kartu.
- Informace týkající se struktur složek na kartách a formátů snímků viz „Návod k používání softwaru“ (📖89).

Před použitím

Základní příručka

Pokročilá příručka

1 Základy práce s fotoaparátem

2 Režim Auto

3 Další režimy fotografování

4 Režim P

5 Režim přehrávání

6 Nabídka nastavení

7 Příslušenství

8 Dodatek

Rejstřík



Ukládání snímků na základě data

Místo ukládání snímků do složek vytvářených každý měsíc lze fotoaparát nastavit tak, aby vytvářel složky každý den, kde fotografujete, a ukládal do nich snímky pořízené daný den.

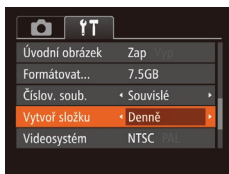

- Vyberte položku [Vytvoř složku] a potom vyberte možnost [Denně].
- Snímky budou následně ukládány do složek vytvořených v den pořízení.

Ověřování log osvědčení

Některá loga osvědčení týkající se požadavků, které fotoaparát splňuje, je možné zobrazit na obrazovce. Jiná loga osvědčení jsou vytištěna v této příručce, na obalu fotoaparátu nebo na těle fotoaparátu.

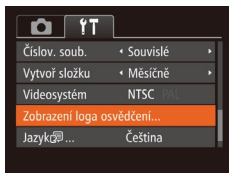

- Vyberte položku [Zobrazení loga osvědčení] a potom stiskněte tlačítko [MENU].

Jazyk zobrazování

Jazyk pro zobrazované údaje lze podle potřeby změnit.



- Vyberte položku [Jazyk] a potom stiskněte tlačítko [MENU].
- Stisknutím tlačítek [▲][▼][◀][▶] vyberte jazyk a potom stiskněte tlačítko [MENU].



- K obrazovce [Jazyk] můžete rovněž přejít v režimu přehrávání, a to stisknutím a přidržením tlačítka [MENU] a následným okamžitým stisknutím tlačítka [MENU].

Úprava dalších nastavení

Následující nastavení lze rovněž upravit na kartě [f].

- [Videosystém] (87)
- [Nastavení Eye-Fi] (99)

Před použitím

Základní příručka

Pokročilá příručka

1 Základy práce s fotoaparátem

2 Režim Auto

3 Další režimy fotografování

4 Režim P

5 Režim přehrávání

6 Nabídka nastavení

7 Příslušenství

8 Dodatek

Rejstřík

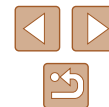

Obnovení výchozího nastavení

Pokud jste omylem provedli nesprávné nastavení, můžete obnovit výchozí nastavení fotoaparátu.



1 Přejděte k obrazovce [Resetovat vše].

- Vyberte položku [Resetovat vše] a stiskněte tlačítko [OK].

2 Obnovte výchozí nastavení.

- Stisknutím tlačítek [◀][▶] vyberte možnost [OK] a stiskněte tlačítko [OK].
- Výchozí nastavení je nyní obnoveno.



- Pro následující funkce nelze obnovit výchozí nastavení.
 - Nastavení na kartě [📅] – [Datum/čas] (📖78), [Časové pásmo] (📖78), [Jazyk] (📖82) a [Videosystém] (📖87)
 - Zaznamenané údaje o uživatelském nastavení vyvážení bílé (📖53)
 - Režim fotografování (📖43)

Před použitím

Základní příručka

Pokročilá příručka

1 Základy práce s fotoaparátem

2 Režim Auto

3 Další režimy fotografování

4 Režim P

5 Režim přehrávání

6 Nabídka nastavení

7 Příslušenství

8 Dodatek

Rejstřík

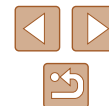

7

Příslušenství

Využití fotoaparátu více způsoby při použití volitelného příslušenství Canon a dalšího kompatibilního příslušenství prodávaného samostatně

Přehled systému

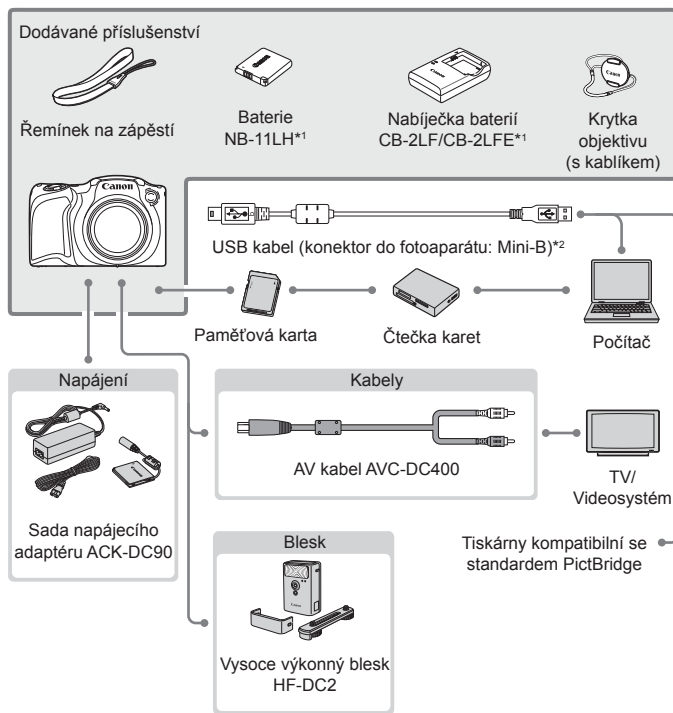

*1 Prodává se rovněž samostatně.

*2 K dispozici je rovněž originální příslušenství Canon (kabel rozhraní IFC-400PCU).

Před použitím

Základní příručka

Pokročilá příručka

1 Základy práce s fotoaparátem

2 Režim Auto

3 Další režimy fotografování

4 Režim P

5 Režim přehrávání

6 Nabídka nastavení

7 Příslušenství

8 Dodatek

Rejstřík



Doporučujeme vám používat originální příslušenství společnosti Canon.

Tento výrobek byl zkonstruován tak, aby dosahoval vynikajících výsledků při použití originálního příslušenství společnosti Canon. Společnost Canon není odpovědná za jakékoli škody na tomto výrobku a/nebo za nehody, jako je např. požár apod., způsobené chybnou funkcí příslušenství jiných výrobců (např. únik elektrolytu a/nebo výbuch baterie). Záruka se nevztahuje na opravy vzniklé nesprávnou funkcí příslušenství jiných výrobců, avšak můžete požadovat provedení takových oprav za úhradu.

Volitelné příslušenství

Dále uvedené příslušenství k fotoaparátu se prodává samostatně. Poznámka: Může se stát, že některé položky příslušenství nejsou prodávány v některých regionech nebo byl jejich prodej již ukončen.

Příslušenství pro napájení

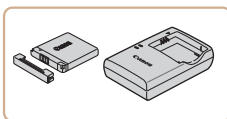

Baterie NB-11LH

- Nabíjecí lithium-iontová baterie

Nabíječka baterií CB-2LF/CB-2LFE

- Nabíječka pro baterii NB-11LH



- Baterie obsahuje praktickou krytku, kterou můžete nasadit pro rychlou indikaci stavu jejího nabití. Krytku nasadte tak, aby byla při nabití baterii viditelná značka ▲, resp. aby při vybité baterii nebyla viditelná značka ▲.
- Podporovány jsou rovněž baterie NB-11L.
- Podporovány jsou rovněž nabíječky baterií CB-2LD a CB-2LDE.

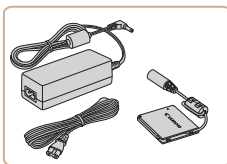

Sada napájecího adaptéru ACK-DC90

- Umožňuje napájet fotoaparát z jakékoli standardní elektrické zásuvky. Doporučuje se používat při dlouhodobějším používání fotoaparátu nebo při připojení fotoaparátu k počítači nebo tiskárně. Adaptér nelze používat k nabíjení baterie ve fotoaparátu.

Před použitím

Základní příručka

Pokročilá příručka

1 Základy práce s fotoaparátem

2 Režim Auto

3 Další režimy fotografování

4 Režim P

5 Režim přehrávání

6 Nabídka nastavení

7 Příslušenství

8 Dodatek

Rejstřík





- Nabíječku baterií a sadu napájecího adaptéru je možné používat v oblastech vybavených elektrickou sítí se střídavým proudem o napětí 100 – 240 V AC (50/60 Hz).
- Pokud síťová zástrčka neodpovídá zásuvce, použijte komerčně dostupný adaptér. Nikdy nepoužívejte elektrické transformátory určené pro cestování do zahraničí, neboť mohou poškodit baterii.

Blesk



Vysoce výkonný blesk HF-DC2

- Externí blesk pro osvětlení objektů, které jsou mimo dosah vestavěného blesku.

Ostatní příslušenství

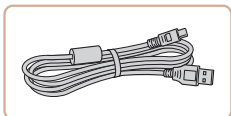

Kabel rozhraní IFC-400PCU

- Slouží k propojení fotoaparátu s počítačem nebo tiskárnou.

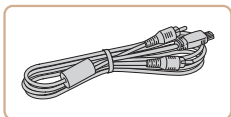

AV kabel AVC-DC400

- Umožňuje připojit fotoaparát k televizoru a zajistit tak lepší kvalitu přehrávání.

Tiskárna

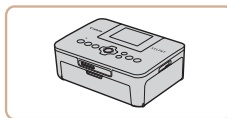

Tiskárny Canon kompatibilní se standardem PictBridge

- Připojíte-li fotoaparát přímo k tiskárně, můžete tisknout snímky i bez nutnosti použití počítače. Pro další informace navštivte nejbližšího prodejce výrobků Canon.

Před použitím

Základní příručka

Pokročilá příručka

1 Základy práce s fotoaparátem

2 Režim Auto

3 Další režimy fotografování

4 Režim P

5 Režim přehrávání

6 Nabídka nastavení

7 Příslušenství

8 Dodatek

Rejstřík



Použití volitelného příslušenství

► Statické snímky ► Filmy

Přehrávání na televizoru

► Statické snímky ► Filmy

Pomocí AV kabelu AVC-DC400 (prodává se samostatně) můžete fotoaparát připojit k televizoru a zobrazit tak pořízené snímky na větší obrazovce.

Podrobnosti o připojení a přepínání vstupů naleznete v uživatelské příručce dodávané s televizorem.



- Některé informace se při zobrazování snímků na televizoru nemusí zobrazovat správně (106).

1 Ujistěte se, že fotoaparát i televizor jsou vypnuty.

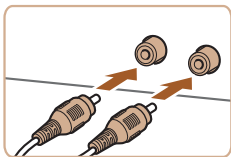

2 Připojte fotoaparát k televizoru.

- Zasuňte koncovku kabelu řádně do konektorů vstupu videosignálu televizoru, jak je znázorněno na obrázku.
- Ujistěte se, že jsou koncovky kabelu zasunuty ve videovstupech se stejnou barvou konektorů.
- Otevřete krytku konektorů na fotoaparátu a řádně zasuňte koncovku kabelu do zdířky fotoaparátu.

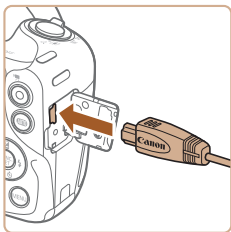

3 Zapněte televizor a přepněte jej na vstup videosignálu.

- Přepněte vstup televizoru na vstup videa, do něž jste zapojili kabel v kroku 2.

4 Zapněte fotoaparát.

- Zapněte fotoaparát stisknutím tlačítka [▶].
- Na televizoru se zobrazí snímky z fotoaparátu. (Na monitoru fotoaparátu se nic nezobrazí.)
- Po skončení přehrávání snímků vypněte fotoaparát a televizor a pak odpojte kabel.



- Pokud fotoaparát a televizor používají odlišnou televizní normu (NTSC nebo PAL), nezobrazí se snímky správně. Chcete-li změnit televizní normu videovýstupu, stiskněte tlačítko [MENU] a na kartě [▶] vyberte položku [Videosystém].

Napájení fotoaparátu ze standardní elektrické zásuvky

► Statické snímky ► Filmy

Napájení fotoaparátu pomocí sady napájecího adaptéru ACK-DC90 (prodává se samostatně) eliminuje nutnost sledovat stav baterií.

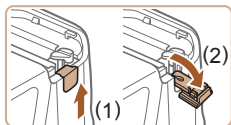

1 Ujistěte se, že je fotoaparát vypnutý.

2 Otevřete krytku.

- Podle pokynů v kroku 1 v části „Vložení baterie a paměťové karty“ (16) otevřete krytku prostoru pro paměťovou kartu/baterii a potom otevřete vyobrazeným způsobem krytku portu pro kabel DC propojky.

Před použitím

Základní příručka

Pokročilá příručka

1 Základy práce s fotoaparátem

2 Režim Auto

3 Další režimy fotografování

4 Režim P

5 Režim přehrávání

6 Nabídka nastavení

7 Příslušenství

8 Dodatek

Rejstřík

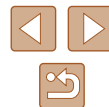

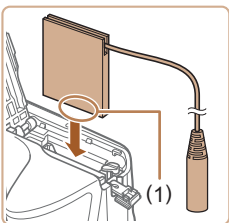

3 Vložte DC propojku.

- Uchopte propojku kontakty (1) směřujícími vyobrazeným způsobem a vložte ji, jako kdybyste vkládali baterii (postupujte podle kroku 2 v části „Vložení baterie a paměťové karty“ (16)).

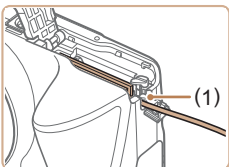

- Ujistěte se, že kabel propojky prochází portem (1).

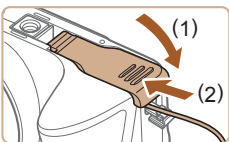

4 Zavřete krytku.

- Sklopte krytku (1), stiskněte ji směrem dolů a současně ji posunujte, až zaklapne do zavřené polohy (2).

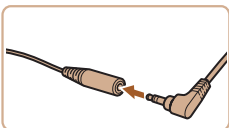

5 Připojte napájecí kabel.

- Zasuňte koncovku adaptéru do propojky.

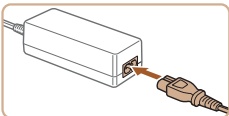

- Zapojte jeden konec napájecího kabelu do kompaktního napájecího adaptéru a druhý konec do síťové zásuvky.
- Zapněte fotoaparát a používejte jej podle potřeby.
- Jakmile budete hotovi, vypněte fotoaparát a odpojte napájecí kabel ze síťové zásuvky.



- Neodpojujte adaptér ani napájecí kabel, pokud je fotoaparát zapnutý. Mohli byste vymazat snímky nebo poškodit fotoaparát.
- Adaptér ani kabel adaptéru nepřipojujte k jiným objektům. Takováto činnost by mohla vést k poruše nebo poškození produktu.

Před použitím

Základní příručka

Pokročilá příručka

1 Základy práce s fotoaparátem

2 Režim Auto

3 Další režimy fotografování

4 Režim P

5 Režim přehrávání

6 Nabídka nastavení

7 Příslušenství

8 Dodatek

Rejstřík



Použití softwaru

Níže je uveden software dostupný ke stažení z webové stránky společnosti Canon včetně pokynů pro instalaci a ukládání snímků do počítače.

Software

Po stažení softwaru z webové stránky společnosti Canon a nainstalování softwaru jsou v počítači k dispozici následující činnosti.

- CameraWindow
 - Import snímků a změna nastavení fotoaparátu
- ImageBrowser EX
 - Správa snímků: zobrazování, vyhledávání a třídění snímků
 - Tisk a úprava snímků



- Je nutné připojení k síti Internet a veškeré poplatky poskytovateli připojení za uživatelský účet a přenosy dat je třeba platit samostatně.

Návod k používání softwaru

Při použití softwaru hledejte informace v návodu k používání softwaru. Příručku lze stáhnout z následující adresy URL:

<http://www.canon.com/icpd/>

Kontrola počítačového systémového prostředí

Software lze používat na následujících počítačích. Podrobné informace o systémových požadavcích a kompatibilitě včetně informací o podpoře v nových operačních systémech viz webová stránka Canon.

Operační systém	Systém Windows	Mac OS
	Windows 8/8.1 Windows 7 SP1	Mac OS X 10.9 Mac OS X 10.8



- Nejnovější informace o systémových požadavcích včetně podporovaných verzí operačních systémů viz webové stránky společnosti Canon.

Před použitím

Základní příručka

Pokročilá příručka

1 Základy práce s fotoaparátem

2 Režim Auto

3 Další režimy fotografování

4 Režim P

5 Režim přehrávání

6 Nabídka nastavení

7 Příslušenství

8 Dodatek

Rejstřík



Instalace softwaru

V následujícím popisu jsou pro ilustraci použity operační systémy Windows 7 a Mac OS X 10.8.

1 Stáhněte software.

- Pomocí počítače připojeného k síti Internet přejděte na webovou stránku <http://www.canon.com/icpd/>.
- Zobrazte stránku pro vaši zemi nebo region.
- Stáhněte software.



2 Nainstalujte soubory.

- Klepněte na položku [Easy Installation/ Snadná instalace] a postupem podle pokynů na monitoru dokončete proces instalace.
- V závislosti na výkonu počítače a připojení k síti Internet může trvat instalace určitou dobu.
- Po nainstalování softwaru klepněte na tlačítko [Finish/Dokončit] nebo [Restart/Restartovat] na obrazovce.

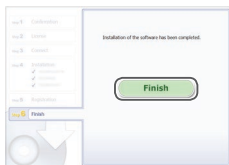

- Za pomoci dodávaného softwaru můžete provádět aktualizace softwaru na nejnovější verze a stahovat nové funkce prostřednictvím Internetu (kromě některých softwarových aplikací).
- Po prvním připojení fotoaparátu k počítači se nainstalují ovladače, takže zpřístupnění snímků ve fotoaparátu může trvat několik minut.

Ukládání snímků do počítače

V následujícím popisu jsou pro ilustraci použity operační systémy Windows 7 a Mac OS X 10.8. Informace o dalších funkcích naleznete v nápovědě příslušného softwaru (s výjimkou některých softwarových aplikací).

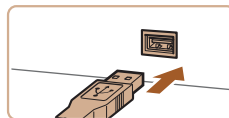
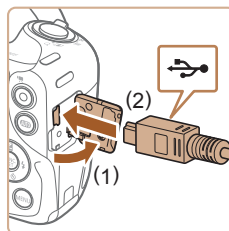

1 Připojte fotoaparát k počítači.

- U vypnutého fotoaparátu otevřete krytku (1). Menší zástrčku USB kabelu zasuňte plně do konektoru fotoaparátu v orientaci znázorněné na obrázku (2).

- Větší zástrčku USB kabelu zasuňte do konektoru USB v počítači. Podrobnosti o rozhraní USB počítače naleznete v návodu k použití počítače.

2 Zapnutím fotoaparátu zobrazte okno CameraWindow.

- Zapněte fotoaparát stisknutím tlačítka [▶].
- Mac OS: Okno CameraWindow se zobrazí po navázání spojení mezi fotoaparátem a počítačem.

Před použitím

Základní příručka

Pokročilá příručka

1 Základy práce s fotoaparátem

2 Režim Auto

3 Další režimy fotografování

4 Režim P

5 Režim přehrávání

6 Nabídka nastavení

7 Příslušenství

8 Dodatek

Rejstřík



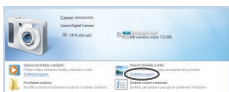

- Systém Windows: Postupujte dle kroků uvedených níže.

- Na obrazovce, která se zobrazí, klepněte na odkaz [] umožňující úpravu chování programu.

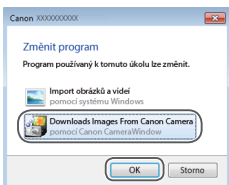



- Vyberte možnost [Downloads Images From Canon Camera/Stáhněte si snímky z fotoaparátu Canon] a klepněte na možnost [OK].



- Poklepejte na ikonu [].

3 Uložte snímky do počítače.

- Klepněte na tlačítko [Import Images from Camera/Importovat snímky z fotoaparátu] a potom klepněte na tlačítko [Import Untransferred Images/Importovat nepřenesené snímky].
- Snímky se uloží do složky Obrázky v počítači, do samostatných složek vytvořených a pojmenovaných podle data vytvoření.
- Po uložení snímků zavřete okno programu CameraWindow, stisknutím tlačítka [] vypněte fotoaparát a odpojte kabel.
- Pokyny k prohlížení snímků v počítači viz „Návod k používání softwaru“ ( 89).

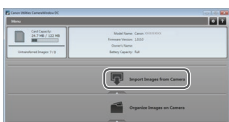

- Windows 7: Ne zobrazí-li se obrazovka v kroku 2, klepněte na ikonu [] na liště.
- Mac OS: Jestliže se program CameraWindow nezobrazí po kroku 2, klepněte na ikonu [CameraWindow] v Doku.
- Přestože lze uložit snímky do počítače jednoduchým propojením fotoaparátu s počítačem bez použití dodávaného softwaru, platí zde následující omezení.
 - Po připojení fotoaparátu k počítači může trvat zpřístupnění snímků několik minut.
 - Snímky pořízené v orientaci na výšku se mohou uložit v orientaci na šířku.
 - Nastavení ochrany snímků může být při uložení snímků do počítače vymazáno.
 - V závislosti na použité verzi operačního systému, velikosti souborů snímků a používaném softwaru může docházet k problémům při přenosu snímků nebo informací o snímcích.
 - Některé funkce poskytované softwarem, jako například úpravy filmů, nemusí být dostupné.

Před použitím

Základní příručka

Pokročilá příručka

1 Základy práce s fotoaparátem

2 Režim Auto

3 Další režimy fotografování

4 Režim P

5 Režim přehrávání

6 Nabídka nastavení

7 Příslušenství

8 Dodatek

Rejstřík



Tisk snímků

► **Statické snímky** ► **Filmy**

Po připojení fotoaparátu k tiskárně lze snadno vytisknout pořízené snímky. Ve fotoaparátu lze určit snímky, které chcete vytisknout dávkově, připravit objednávky pro fotolaboratoře a připravit objednávky nebo vytisknout snímky pro fotoalba.

V tomto textu je pro ilustraci použita tiskárna Compact Photo Printer řady Canon SELPHY CP. Zobrazované obrazovky a dostupné funkce se budou lišit v závislosti na tiskárně. Další informace naleznete rovněž v příručce k tiskárně.

Snadný tisk

► **Statické snímky** ► **Filmy**

Umožňuje snadno vytisknout snímky propojením fotoaparátu s tiskárnou standardu PictBridge (prodáván samostatně) pomocí USB kabelu.

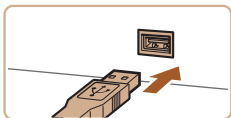
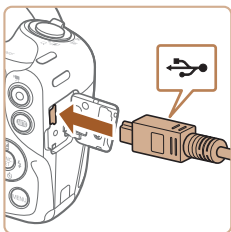

1 Ujistěte se, že fotoaparát i tiskárna jsou vypnuty.

2 Připojte fotoaparát k tiskárně.

- Otevřete krytku konektorů. Menší zástrčku kabelu zasuňte pevně do konektoru fotoaparátu v orientaci znázorněné na obrázku.
- Větší zástrčku kabelu zasuňte do konektoru v tiskárně. Další informace o propojení naleznete v uživatelské příručce k tiskárně.

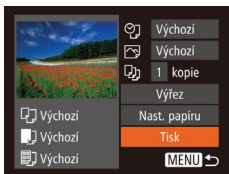

3 Zapněte tiskárnu.

4 Zapněte fotoaparát.

- Zapněte fotoaparát stisknutím tlačítka [▶].

5 Vyberte snímek.

- Stisknutím tlačítek [◀][▶] vyberte snímek.

6 Zobrazte obrazovku pro tisk.

- Stiskněte tlačítko [Ⓜ], vyberte položku [▶] a znovu stiskněte tlačítko [Ⓜ].

7 Vytiskněte snímek.

- Stisknutím tlačítek [▲][▼] vyberte možnost [Tisk] a stiskněte tlačítko [Ⓜ].
- Bude zahájen tisk.
- Chcete-li vytisknout další snímky, zopakujte po dokončení tisku výše uvedené postupy počínaje krokem 5.
- Po dokončení tisku vypněte fotoaparát a tiskárnu a odpojte kabel.



- Informace o tiskárnách Canon kompatibilních se standardem PictBridge (prodáván samostatně) viz „Tiskárna“ (186).

Před použitím

Základní příručka

Pokročilá příručka

1 Základy práce s fotoaparátem

2 Režim Auto

3 Další režimy fotografování

4 Režim P

5 Režim přehrávání

6 Nabídka nastavení

7 Příslušenství

8 Dodatek

Rejstřík



Konfigurace nastavení tisku

► **Statické snímky** ► **Filmy**

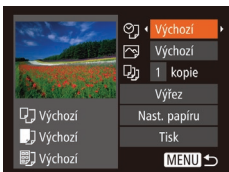

1 Zobrazte obrazovku pro tisk.

- Podle pokynů v krocích 1 – 6 v části „Snadný tisk“ (📖92) zobrazte tuto obrazovku.

2 Proveďte konfiguraci nastavení.

- Stisknutím tlačítek [▲][▼] vyberte položku a stisknutím tlačítek [◀][▶] vyberte možnost.

🖨️	Výchozí	Odpovídá aktuálnímu nastavení tiskárny.
	Datum	Vytiskne snímky s uvedením data.
	Č. soub.	Vytiskne snímky s uvedením čísla souboru.
	Obojí	Vytiskne snímky s uvedením data i čísla souboru.
	Vyp	–
🖨️	Výchozí	Odpovídá aktuálnímu nastavení tiskárny.
	Vyp	–
	Zap	K optimalizaci nastavení tisku se použijí informace o pořízení snímku.
👁️	Č. očí 1	Koriguje efekt červených očí.
	Kopie	Umožňuje výběr počtu tištěných kopií.
Výřez	–	Umožňuje určit požadovanou oblast obrazového pole snímku pro tisk (📖93).
Nast. papíru	–	Umožňuje určit velikosti a rozvržení papíru a další informace (📖94).

📌 Ořiznutí snímků před tiskem

► **Statické snímky** ► **Filmy**

Ořiznete-li snímky před tiskem, můžete vytisknout pouze požadovanou část obrazového pole, nikoli celý snímek.

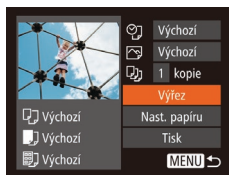

1 Vyberte položku [Výřez].

- Jakmile pomocí kroku 1 v části „Konfigurace nastavení tisku“ (📖93) zobrazíte obrazovku pro tisk, vyberte položku [Výřez] a stiskněte tlačítko [🔍].
- Zobrazí se rámeček ořiznutí označující oblast obrazového pole snímku, která bude vytištěna.

2 Upravte rámeček ořiznutí podle potřeby.

- Velikost rámečku lze změnit pomocí páčky zoomu.
- Rámeček lze posunout pomocí tlačítek [▲][▼][◀][▶].
- Chcete-li rámeček otočit, stiskněte tlačítko [DISP].
- Po dokončení stiskněte tlačítko [🔍].

3 Vytiskněte snímek.

- Podle pokynů v kroku 7 v části „Snadný tisk“ (📖92) zahajte tisk.



- U snímků malých velikostí nebo v případě některých poměrů stran nelze ořiznutí provést.
- Pokud ořiznete snímky pořízené s nastavením [Razítko data 📅], může se stát, že se datum nevytiskne správně.

Před použitím

Základní příručka

Pokročilá příručka

1 Základy práce s fotoaparátem

2 Režim Auto

3 Další režimy fotografování

4 Režim P

5 Režim přehrávání

6 Nabídka nastavení

7 Příslušenství

8 Dodatek

Rejstřík



Výběr velikosti a rozvržení papíru před tiskem

► Statické snímky ► Filmy

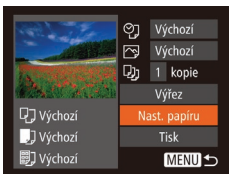

1 Vyberte položku [Nast. papíru].

- Jakmile pomocí kroku 1 v části „Konfigurace nastavení tisku“ (📖93) zobrazíte obrazovku pro tisk, vyberte položku [Nast. papíru] a potom stiskněte tlačítko [Ⓜ].

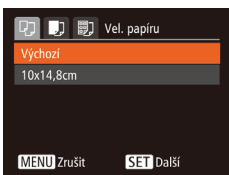

2 Vyberte velikost papíru.

- Stisknutím tlačítek [▲][▼] vyberte možnost a potom stiskněte tlačítko [Ⓜ].

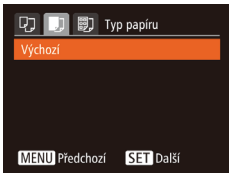

3 Vyberte typ papíru.

- Stisknutím tlačítek [▲][▼] vyberte možnost a potom stiskněte tlačítko [Ⓜ].

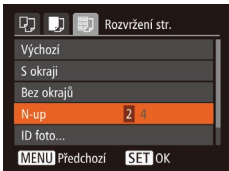

4 Vyberte rozvržení.

- Stisknutím tlačítek [▲][▼] vyberte požadovanou možnost.
- Při výběru možnosti [N-up] vyberte stisknutím tlačítek [◀][▶] počet snímků na list.
- Stiskněte tlačítko [Ⓜ].

5 Vytiskněte snímek.

Dostupné možnosti rozvržení

Výchozí	Odpovídá aktuálnímu nastavení tiskárny.
S okrají	Vytiskne kolem snímku prázdné místo.
Bez okrajů	Tisk bez okrajů, od kraje ke kraji.
N-up	Vyberte, kolik snímků má být vytištěno na jeden list.
ID foto	Vytiskne snímky pro identifikační účely. K dispozici pouze pro snímky s rozlišením L a poměrem stran 4:3.
Fixní vel.	Výběr velikosti tisku. Na výběr je 90 x 130 mm, pohlednice nebo širokouhlé formáty.

Tisk průkazových fotografií

► Statické snímky ► Filmy

1 Vyberte možnost [ID foto].

- Podle pokynů v krocích 1 – 4 v části „Výběr velikosti papíru a rozvržení před tiskem“ (📖94) vyberte položku [ID foto] a stiskněte tlačítko [Ⓜ].

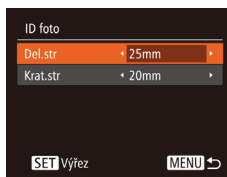

2 Vyberte velikost delší a kratší strany papíru.

- Stisknutím tlačítek [▲][▼] vyberte položku. Stisknutím tlačítek [◀][▶] vyberte délku a potom stiskněte tlačítko [Ⓜ].

Před použitím

Základní příručka

Pokročilá příručka

1 Základy práce s fotoaparátem

2 Režim Auto

3 Další režimy fotografování

4 Režim P

5 Režim přehrávání

6 Nabídka nastavení

7 Příslušenství

8 Dodatek

Rejstřík



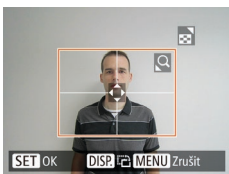

3 Vyberte oblast snímku pro tisk.

- Postupem uvedeným v kroku 2 v části „Oříznutí snímku před tiskem“ (📖93) vyberte oblast snímku určenou k vytisknutí.

4 Vytiskněte snímek.

Tisk filmových scén

▶ Statické snímky ▶ Filmy

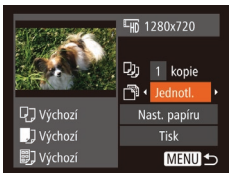

1 Zobrazte obrazovku pro tisk.

- Podle pokynů v krocích 1 – 6 v části „Snadný tisk“ (📖92) vyberte film. Zobrazí se tato obrazovka.

2 Vyberte metodu tisku.

- Stisknutím tlačítek [▲][▼] vyberte možnost [🖨️] a stisknutím tlačítek [◀][▶] vyberte metodu tisku.

3 Vytiskněte snímek.

Možnosti tisku filmů

Jednotl.	Vytiskne aktuální scénu jako statický snímek.
Sekvence	Vytiskne sekvenci scén v určitém časovém intervalu, a to na jeden list papíru. Nastavením možnosti [Titulek] na [Zap] můžete rovněž vytisknout číslo složky, číslo souboru a uplynulý čas.



- Chcete-li zrušit tisk, stiskněte tlačítko [🛑], vyberte možnost [OK], a potom znovu stiskněte tlačítko [🛑].
- Položky [ID foto] a [Sekvence] nejsou k dispozici u tiskáren Canon kompatibilních se standardem PictBridge, a to u modelů CP720/CP730 a starších.

Přidávání snímků na seznam tisků (DPOF)

▶ Statické snímky ▶ Filmy

Pomocí fotoaparátu lze nastavit dávkový tisk (📖97) a objednat tisk ve fotolaboratoři. Následujícím způsobem můžete vybrat až 998 snímků na paměťové kartě a nakonfigurovat požadovaná nastavení, například počet kopií. Tiskové informace připravené tímto způsobem budou odpovídat standardům DPOF (Digital Print Order Format).

Konfigurace nastavení tisku

▶ Statické snímky ▶ Filmy

Určete formát tisku, to, zda má být uvedeno datum nebo číslo souboru, a další nastavení. Tato nastavení budou použita pro všechny snímky v seznamu tisku.



- Stiskněte tlačítko [MENU] a na kartě [🖨️] vyberte možnost [Nastavení tisku]. Vyberte a nakonfigurujte požadované položky (📖25).

Před použitím
Základní příručka
Pokročilá příručka
1 Základy práce s fotoaparátem
2 Režim Auto
3 Další režimy fotografování
4 Režim P
5 Režim přehrávání
6 Nabídka nastavení
7 Příslušenství
8 Dodatek
Rejstřík



Formát snímků	Standardní	Snímky se tisknou každý na jednotlivý list papíru.
	Index	Na každý list jsou vytištěny menší verze více snímků.
	Obojí	Snímky jsou vytištěny ve standardním i indexovém formátu.
Datum	Zap	Snímky jsou vytištěny s uvedením data pořízení.
	Vyp	–
Č. souboru	Zap	Snímky jsou vytištěny s uvedením čísla souboru.
	Vyp	–
Výmaz dat DPOF	Zap	Po vytištění jsou vymazána všechna nastavení snímků na seznamu tisků.
	Vyp	–



- Některé tiskárny nebo fotolaboratoře nemusí být schopny reagovat na specifická nastavení DPOF.
- Na monitoru fotoaparátu se může zobrazit ikona [!], která upozorňuje, že nastavení tisku na paměťové kartě byla nakonfigurována pomocí jiného fotoaparátu. Pokud změníte nastavení tisku pomocí tohoto fotoaparátu, všechna předchozí nastavení mohou být přepsána.
- Pokud je položka [Datum] nastavena na [Zap], mohou některé tiskárny vytisknout datum na snímky dvakrát.



- Pokud vyberete možnost [Index], nebude možné nastavit možnosti [Datum] a [Č. souboru] současně na hodnotu [Zap].
- Tisk indexů není u některých tiskáren Canon kompatibilních se standardem PictBridge (prodávané samostatně) k dispozici.
- Datum se vytiskne ve formátu odpovídajícím nastavení položky [Datum/čas] na kartě [INFO] (17).

Nastavení tisku pro jednotlivé snímky

► Statické snímky ► Filmy

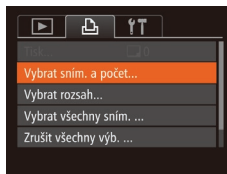

1 Vyberte položku [Vybrat sním. a počet].

- Stiskněte tlačítko [MENU], na kartě [INFO] vyberte položku [Vybrat sním. a počet] a potom stiskněte tlačítko [INFO].

2 Vyberte snímek.

- Stisknutím tlačítek [◀][▶] vyberte snímek a potom stiskněte tlačítko [INFO].
- Nyní můžete určit počet kopií.
- Pokud jste zadali tisk indexu snímku, je označen ikonou [✓]. Chcete-li zrušit tisk indexu snímku, znovu stiskněte tlačítko [INFO]. Ikona [✓] se poté nadále nezobrazuje.



3 Zadejte počet výtisků.

- Stisknutím tlačítek [▲][▼] zadejte počet výtisků (maximálně 99).
- Opakováním kroků 2 a 3 nastavte tisk pro další snímky a zadejte počet výtisků.
- U indexů nelze nastavit počet výtisků. Můžete pouze zvolit, které snímky mají být vytisknuty, a to podle postupu v kroku 2.
- Po dokončení se stisknutím tlačítka [MENU] vraťte na obrazovku nabídky.

Před použitím

Základní příručka

Pokročilá příručka

1 Základy práce s fotoaparátem

2 Režim Auto

3 Další režimy fotografování

4 Režim P

5 Režim přehrávání

6 Nabídka nastavení

7 Příslušenství

8 Dodatek

Rejstřík



Nastavení tisku pro rozsah snímků

► Statické snímky ► Filmy



- Podle pokynů v kroku 1 v části „Nastavení tisku pro jednotlivé snímky“ (📖96) vyberte položku [Vybrat rozsah] a stiskněte tlačítko [Ⓜ].
- Snímky vyberte podle pokynů v krocích 2 – 3 v části „Výběr rozsahu“ (📖68).
- Stisknutím tlačítek [▲][▼] vyberte možnost [Objednat] a potom stiskněte tlačítko [Ⓜ].

Nastavení tisku pro všechny snímky

► Statické snímky ► Filmy

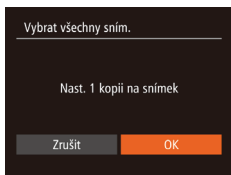

- Podle pokynů v kroku 1 v části „Nastavení tisku pro jednotlivé snímky“ (📖96) vyberte položku [Vybrat všechny sním.] a stiskněte tlačítko [Ⓜ].
- Stisknutím tlačítek [◀][▶] vyberte možnost [OK] a stiskněte tlačítko [Ⓜ].

Vymazání všech snímků ze seznamu tisků

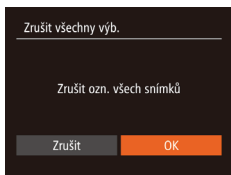

- Podle pokynů v kroku 1 v části „Nastavení tisku pro jednotlivé snímky“ (📖96) vyberte položku [Zrušit všechny výběr.] a stiskněte tlačítko [Ⓜ].
- Stisknutím tlačítek [◀][▶] vyberte možnost [OK] a stiskněte tlačítko [Ⓜ].

Tisk snímků přidaných na seznam tisků (DPOF)

► Statické snímky ► Filmy

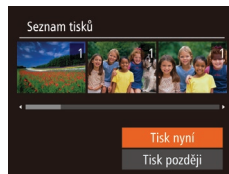

- Pokud byly na seznam tisků přidány snímky (📖95 – 📖97), zobrazí se po připojení fotoaparátu k tiskárně kompatibilní se standardem PictBridge tato obrazovka. Chcete-li vytisknout snímky ze seznamu tisků, vyberte stisknutím tlačítek [▲][▼] možnost [Tisk nyní] a stiskněte tlačítko [Ⓜ].
- Všechny tiskové úlohy DPOF, které byly pozastaveny, budou obnoveny od dalšího snímku.

Přidání snímků do fotoalba

► Statické snímky ► Filmy

Fotoalba lze vytvořit ve fotoaparátu, a to výběrem až 998 snímků na paměťové kartě a následným importem do počítače pomocí softwaru. Vybrané snímky pak budou uloženy ve speciální složce. Tato funkce je praktická pro online objednávky tištěných fotoalb a pro tisk fotoalb pomocí tiskárny.

Volba metody výběru snímků

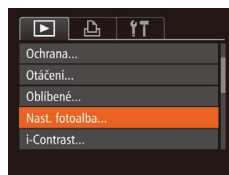

- Stiskněte tlačítko [MENU], vyberte položku [Nast. fotoalba] na kartě [▶] a potom vyberte způsob výběru snímků.

Před použitím
Základní příručka
Pokročilá příručka
1 Základy práce s fotoaparátem
2 Režim Auto
3 Další režimy fotografování
4 Režim P
5 Režim přehrávání
6 Nabídka nastavení
7 Příslušenství
8 Dodatek
Rejstřík

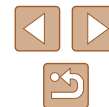



- Na monitoru fotoaparátu se může zobrazit ikona [!], která upozorňuje, že nastavení tisku na paměťové kartě byla nakonfigurována pomocí jiného fotoaparátu. Pokud změníte nastavení tisku pomocí tohoto fotoaparátu, všechna předchozí nastavení mohou být přepsána.



- Po dokončení importu snímků do počítače si rovněž přečtěte informace v návodu „Návod k používání softwaru“ (89) a v návodu k tiskárně.

Přidání jednotlivých snímků

► Statické snímky ► Filmy



1 Vyberte možnost [Vybrat].

- Postupem uvedeným v části „Volba metody výběru snímků“ (97) vyberte možnost [Vybrat] a potom stiskněte tlačítko [OK].



2 Vyberte snímek.

- Stisknutím tlačítek [◀][▶] vyberte snímek a potom stiskněte tlačítko [OK].
- Zobrazí se ikona [✓].
- Chcete-li odebrat snímek z fotoalba, znovu stiskněte tlačítko [OK]. Ikona [✓] se poté nadále nezobrazuje.
- Chcete-li vybrat více snímků, opakujte výše uvedený postup.
- Po dokončení se stisknutím tlačítka [MENU] vraťte na obrazovku nabídky.

Přidání všech snímků do fotoalba

► Statické snímky ► Filmy

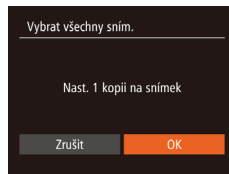

- Postupem uvedeným v části „Volba metody výběru snímků“ (97) vyberte položku [Vybrat všechny sním.] a stiskněte tlačítko [OK].
- Stisknutím tlačítek [◀][▶] vyberte možnost [OK] a stiskněte tlačítko [OK].

Odebrání všech snímků z fotoalba

► Statické snímky ► Filmy

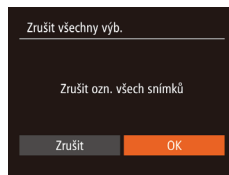

- Postupem uvedeným v části „Volba metody výběru snímků“ (97) vyberte položku [Zrušit všechny výbě.] a stiskněte tlačítko [OK].
- Stisknutím tlačítek [◀][▶] vyberte možnost [OK] a stiskněte tlačítko [OK].

Před použitím

Základní příručka

Pokročilá příručka

1 Základy práce s fotoaparátem

2 Režim Auto

3 Další režimy fotografování

4 Režim P

5 Režim přehrávání

6 Nabídka nastavení

7 Příslušenství

8 Dodatek

Rejstřík



Použití karet Eye-Fi

► **Statické snímky** ► **Filmy**

Před použitím karty Eye-Fi se vždy přesvědčte, že je povoleno její použití v daném místě (📖2).

Vložení připravené karty Eye-Fi do fotoaparátu umožní automaticky bezdrátový přenos snímků do počítače nebo jejich odeslání na webovou stránku pro sdílení fotografií.

Snímky jsou přeneseny pomocí karty Eye-Fi. Podrobné informace o přípravě a použití karet nebo řešení potíží při přenosu naleznete v uživatelské příručce ke kartě, nebo vám tyto údaje poskytne výrobce.



- Při používání karty Eye-Fi věnujte pozornost následujícím informacím.
 - Karty mohou pokračovat ve vysílání rádiových vln i v případě nastavení položky [Přenos Eye-Fi] na [Zakáz.] (📖100). Vyjměte proto kartu Eye-Fi z fotoaparátu, dříve než vstoupíte do míst, kde je zakázán přenos, například nemocnice nebo letadla.
 - Odstraňujete-li problémy s přenosem snímků, zkontrolujte nastavení karty nebo počítače. Podrobné informace naleznete v uživatelské příručce ke kartě.
 - V závislosti na stavu připojení Eye-Fi může trvat přenos snímků delší dobu, nebo může dojít k jeho přerušení.
 - Karta Eye-Fi se může během přenosu snímků zahřívat.
 - Spotřeba energie při použití této karty je vyšší než obvykle.
 - Může dojít ke zpomalení fotoaparátu. Tyto problémy může vyřešit nastavení položky [Přenos Eye-Fi] na [Zakáz.]

Stav připojení karty Eye-Fi ve fotoaparátu lze zkontrolovat na obrazovce režimu fotografování (režim Zobrazené informace) i přehrávání (režim Stručné informace).

	Nepřipojeno
	Připojování
	Připojeno
	Probíhá přenos*1
	Přenos přerušeno
	Nekomunikuje
	Chyba při získávání informací z karty Eye-Fi*2

*1 V průběhu přenosu snímků je ve fotoaparátu dočasně zablokována funkce úspory energie (📖23).

*2 Opakujte zapnutí fotoaparátu. Opakované zobrazení této ikony může indikovat potíže s kartou.

Snímky označené ikonou byly přeneseny.

Kontrola informací o připojení

Můžete zkontrolovat SSID přístupového bodu karty Eye-Fi a stav připojení.



- Stiskněte tlačítko [MENU], na kartě vyberte položku [Nastavení Eye-Fi] a potom stiskněte tlačítko .
- Vyberte položku [Informace o připojení] a potom stiskněte tlačítko .
- Zobrazí se obrazovka s informacemi o připojení.

Před použitím

Základní příručka

Pokročilá příručka

1 Základy práce s fotoaparátem

2 Režim Auto

3 Další režimy fotografování

4 Režim P

5 Režim přehrávání

6 Nabídka nastavení

7 Příslušenství

8 Dodatek

Rejstřík



Zakázání přenosu Eye-Fi

V případě potřeby můžete pomocí následujícího postupu nakonfigurovat zákaz přenosu Eye-Fi.



- Stiskněte tlačítko **[MENU]**, na kartě **[Přenos Eye-Fi]** vyberte položku **[Nastavení Eye-Fi]** a potom stiskněte tlačítko **[Přenos Eye-Fi]**.
- Vyberte položku **[Přenos Eye-Fi]** a potom možnost **[Zakáz.]**.



- Položka **[Nastavení Eye-Fi]** se nezobrazí, není-li karta Eye-Fi vložena do fotoaparátu nebo je-li přepínač ochrany proti zápisu na kartě v zamčené poloze. Z tohoto důvodu nelze měnit nastavení vložené karty Eye-Fi, pokud je vybavena přepínačem ochrany proti zápisu a tento přepínač je v zamčené poloze.

Před použitím

Základní příručka

Pokročilá příručka

1 Základy práce s fotoaparátem

2 Režim Auto

3 Další režimy fotografování

4 Režim P

5 Režim přehrávání

6 Nabídka nastavení

7 Příslušenství

8 Dodatek

Rejstřík

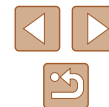

8

Dodatek

Užitečné informace při použití fotoaparátu

Odstraňování problémů

Domníváte-li se, že s fotoaparátem není něco v pořádku, zkontrolujte nejprve následující. Pokud níže uvedené postupy váš problém nevyřeší, obraťte se na centrum zákaznické podpory Canon.

Napájení

Po stisknutí tlačítka ON/OFF nedojde k žádné odezvě.

- Ujistěte se, jestli je baterie nabitá (15).
- Ujistěte se, jestli je baterie vložena ve správné orientaci (16).
- Ujistěte se, jestli je krytka prostoru pro paměťovou kartu/baterii zcela zavřená (16).
- Jsou-li kontakty baterie zanesené, výkon napájení se sníží. Zkuste kontakty vyčistit bavlněným tampónem a několikrát po sobě baterii vyjměte a znovu ji zasuňte.

Baterie se rychle vybíjí.

- Výkon napájení klesá při nízkých teplotách. Ohřejte baterii například vložením do kapsy (dbejte přitom, aby nedošlo k propojení kontaktů baterie s kovovými předměty).
- Jsou-li kontakty baterie zanesené, výkon napájení se sníží. Zkuste kontakty vyčistit bavlněným tampónem a několikrát po sobě baterii vyjměte a znovu ji zasuňte.
- Pokud tato opatření nepomáhají a baterie se po nabití stále rychle vybíjí, dosáhla zřejmě konce své životnosti. Zkupte novou baterii.

Objektiv se nezasune.

- Neotvírejte krytku prostoru pro paměťovou kartu/baterii, je-li fotoaparát zapnutý. Zavřete krytku, zapněte fotoaparát a znovu jej vypněte (16).

Baterie je zvětšená.

- Zvětšení baterie je běžné a nepředstavuje žádné bezpečnostní riziko. Dojde-li však k tak velkému vyboulení baterie, že ji nelze nadále vložit do fotoaparátu, obraťte se na centrum zákaznické podpory Canon.

Zobrazení na televizoru

Snímky z fotoaparátu vypadají zkreslené nebo se na televizoru nezobrazují (87).

Před použitím

Základní příručka

Pokročilá příručka

1 Základy práce s fotoaparátem

2 Režim Auto

3 Další režimy fotografování

4 Režim P

5 Režim přehrávání

6 Nabídka nastavení

7 Příslušenství

8 Dodatek

Rejstřík

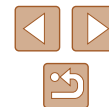

Fotografování

Nelze pořizovat snímky.

- V režimu přehrávání (📖61) namáčkněte tlačítko spouště do poloviny (📖23).

Neobvyklý obsah obrazovky za slabého osvětlení (📖24).

Neobvyklý obsah obrazovky při fotografování.

- Poznámka: Následující jevy nebudou zaznamenány na statických snímcích, ale budou zaznamenány na filmech.
 - Při jasném osvětlení se může obraz ztmavit.
 - Při zářivkovém nebo LED osvětlení může obraz blikat.
 - Při pořízení snímku obsahujícího zdroj jasného světla se na monitoru mohou objevit purpurové pruhy.

Na snímky nejsou přidána žádná razítka data.

- Proveďte konfiguraci nastavení položky [Razítka data] (📖17). Razítka data nejsou na snímky přidávána automaticky, záleží na provedené konfiguraci nastavení položky [Datum/čas] (📖35).
- Razítka data nejsou přidávána v režimech fotografování (📖110), ve kterých nelze provést konfiguraci nastavení (📖35).

Při stisknutí tlačítka spouště na obrazovce bliká ikona [📖] a nelze pořídít snímek (📖30).

Při namáčknutí tlačítka spouště do poloviny se zobrazí ikona [📖] (📖30).

- Nastavte položku [Režim IS] na [Trvale zap.] (📖60).
- Vysuňte blesk a nastavte režim blesku [📖] (📖58).
- Zvyšte citlivost ISO (📖51).
- Upevněte fotoaparát na stativ nebo učíte jiné opatření pro zajištění jeho stability. Při fotografování ze stativu nebo použití jiného opatření pro zajištění přístroje je třeba nastavit v položce [Režim IS] možnost [Vyp] (📖60).

Snímky jsou rozostřené.

- Namáčknutím tlačítka spouště do poloviny zaostřete na objekt před stisknutím tlačítka spouště až na doraz pro expozici snímku (📖23).
- Ujistěte se, že se fotografované objekty nachází v rozsahu zaostření (📖116).
- Nastavte položku [Pom. světlo AF] na [Zap] (📖40).
- Ověřte, zda jsou nepotřebné funkce, například režim makro, deaktivovány.
- Zkuste fotografovat s funkcí blokování AF (📖55, 📖58).

Pokud namáčkněte tlačítko spouště do poloviny, fotoaparát nemůže zaostřit a nezobrazí se rámeček AF.

- Pokud zaměříte na kontrastnější oblasti objektu a namáčkněte tlačítko spouště do poloviny, rámeček AF se zobrazí a fotoaparát bude zaostřovat. V opačném případě zkuste opakovaně namáčknout tlačítko spouště do poloviny.

Objekty na snímcích působí příliš tmavě.

- Vysuňte blesk a nastavte režim blesku [📖] (📖58).
- Upravte nastavení jasu pomocí kompenzace expozice (📖50).
- Upravte kontrast pomocí funkce i-Contrast (📖52, 📖75).
- Použijte funkci blokování AE nebo bodové měření (📖50, 📖51).

Objekty jsou příliš světlé, dochází ke ztrátě kresby ve světlech.

- Zasuňte blesk a nastavte režim blesku [📖] (📖28).
- Upravte nastavení jasu pomocí kompenzace expozice (📖50).
- Použijte funkci blokování AE nebo bodové měření (📖50, 📖51).
- Snižte osvětlení objektů.

Snímky jsou příliš tmavé bez ohledu na použití blesku (📖30).

- Fotografujte v rozmezí účinného pracovního rozsahu blesku (📖116).
- Zvyšte citlivost ISO (📖51).

Objekty na snímcích s bleskem jsou příliš světlé, dochází ke ztrátě kresby ve světlech.

- Fotografujte v rozmezí účinného pracovního rozsahu blesku (📖116).
- Zasuňte blesk a nastavte režim blesku [📖] (📖28).

Na snímcích s bleskem je objevují bílé skvrny nebo podobné vady.

- Tento jev je způsoben tím, jak se světlo blesku odráží od prachových nebo jiných částic vznášejících se ve vzduchu.

Snímky jsou zrnité.

- Snižte citlivost ISO (📖51).

Objekty jsou ovlivněny efektem červených očí (📖38).

- Nastavením položky [Kor. lampa] na hodnotu [Zap] (📖40) aktivujte u snímků s bleskem světlo redukce červených očí (📖3). Poznámka: Je-li rozsvíceno světlo korekce červených očí (přibližně 1 sekundu), není možné exponovat, protože fotoaparát redukuje efekt červených očí. Nejlepších výsledků dosáhnete, pokud se subjekty dívají do světla redukce červených očí. Zkuste rovněž zvýšit intenzitu osvětlení scény v interiéru nebo fotografovat z menší vzdálenosti.
- Upravte snímky pomocí korekce červených očí (📖75).

Před použitím

Základní příručka

Pokročilá příručka

1 Základy práce s fotoaparátem

2 Režim Auto

3 Další režimy fotografování

4 Režim P

5 Režim přehrávání

6 Nabídka nastavení

7 Příslušenství

8 Dodatek

Registřík



Zaznamenávání snímků na paměťovou kartu trvá příliš dlouho nebo dochází ke zpomalení při pořizování sérií snímků.

- Pomocí fotoaparátu proveďte nízkourovňové formátování paměťové karty (📖81).

Nastavení fotoaparátu nebo nabídky FUNC. nejsou k dispozici.

- Dostupné položky nastavení se liší v závislosti na režimu fotografování. Další informace viz „Funkce dostupné v jednotlivých režimech fotografování“, „Nabídka FUNC.“ a „Karta fotografování“ (📖107 – 📖110).

Záznam filmů

Uplynulý čas se zobrazuje nesprávně nebo je záznam přerušen.

- Pomocí fotoaparátu naformátuje paměťovou kartu nebo použijte paměťovou kartu schopnou zaznamenávat vyššími rychlostmi. Pamatujte si, že i v případě, že se uplynulý čas zobrazuje nesprávně, délka filmů na paměťové kartě odpovídá aktuální době záznamu (📖80, 📖116).

Zobrazí se ikona [📷] a záznam se automaticky zastaví.

- Interní vyrovnávací paměť fotoaparátu se zaplnila, protože fotoaparát dostatečně rychle nezaznamenával na paměťovou kartu. Vyzkoušejte jedno z následujících opatření:
 - Pomocí fotoaparátu proveďte nízkourovňové formátování paměťové karty (📖81).
 - Snižte kvalitu snímku (📖38).
 - Použijte paměťovou kartu schopnou zaznamenávat vyššími rychlostmi (📖116).

Není k dispozici zoomování.

- Zoomování není k dispozici při natáčení filmů v režimu [📷] (📖45).

Přehrávání

Není k dispozici přehrávání.

- Přehrávání snímků nebo filmů nemusí fungovat, pokud byl pomocí počítače změněn název souborů nebo upravena struktura složek. Podrobné informace týkající se struktury složek a názvů souborů viz „Návod k používání softwaru“ (📖89).

Přehrávání se zastaví nebo vypadne zvuk.

- Použijte paměťovou kartu, u které bylo provedeno nízkourovňové formátování v tomto fotoaparátu (📖81).
- Při přehrávání filmů zkopírovaných na paměťovou kartu s nízkou rychlostí čtení může docházet ke krátkým přerušením.
- Jsou-li filmy přehrávány v počítači, může v případě nedostatečného výkonu počítače docházet k výpadku některých políček nebo přerušeni reprodukce zvuku.

U filmů není přehráván zvuk.

- Pokud je aktivována funkce [Ztlumení] (📖77), nastavte hlasitost zvuku (📖78); další možností je, že nahraný zvuk je příliš slabý.
- U filmů pořízených v režimu [📷] (📖45) není zvuk přehráván, protože v tomto režimu není zvuk zaznamenáván.

Paměťová karta

Paměťová karta není rozpoznána.

- Restartujte fotoaparát s vloženou paměťovou kartou (📖22).

Počítač

Nelze provádět přenos snímků do počítače.

- Při pokusu o přenos snímků do počítače pomocí kabelu zkuste následujícím způsobem snížit přenosovou rychlost.
 - Stisknutím tlačítka [▶] aktivujete režim přehrávání. Přidržte tlačítko [MENU] a zároveň stiskněte současně tlačítka [▲] a [📷]. Na další obrazovce vyberte stisknutím tlačítek [◀|▶] možnost [B] a potom stiskněte tlačítko [📷].

Karty Eye-Fi

Nelze přenášet snímky (📖99).

Před použitím

Základní příručka

Pokročilá příručka

1 Základy práce s fotoaparátem

2 Režim Auto

3 Další režimy fotografování

4 Režim P

5 Režim přehrávání

6 Nabídka nastavení

7 Příslušenství

8 Dodatek

Rejstřík

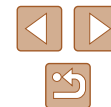

Zprávy zobrazované na monitoru

Pokud se zobrazí chybové hlášení, reagujte následujícím způsobem.

Není paměťová karta

- Je možné, že paměťová karta je vložena v nesprávné orientaci. Vložte paměťovou kartu znovu ve správné orientaci (116).

Paměťová karta zamčena

- Přepínač ochrany proti zápisu na paměťové kartě je v poloze bránící zápisu. Přepněte přepínač ochrany proti zápisu do polohy umožňující zápis (116).

Nelze nahrát!

- Pokoušíte se pořídit snímek, ale ve fotoaparátu není vložena paměťová karta. Chcete-li fotografovat, vložte paměťovou kartu správným způsobem (116).

Chyba paměťové karty (181)

- Zobrazuje-li se stejné chybové hlášení i po vložení naformátované podporované paměťové karty (112) ve správné orientaci (116), obraťte se na podporu zákazníků společnosti Canon.

Nedostatek místa na kartě

- Na paměťové kartě není k dispozici dostatek místa pro pořízení (128, 142, 149) nebo úpravu snímku (173). Vymažte nepotřebné snímky (169) nebo vložte paměťovou kartu s dostatkem volného místa (116).

Nabijte baterii (115)

Není žádný snímek

- Na paměťové kartě nejsou žádné snímky, které lze zobrazit.

Chráněno! (167)

Nedefinovaný snímek/Nekompatibilní JPEG/Snímek je příliš velký/Nelze přehrávat MOV/Nelze přehrávat MP4

- Nepodporované nebo poškozené snímky nelze zobrazit.
- Snímky, které byly přejmenovány nebo upraveny pomocí počítače, resp. snímky z jiných fotoaparátů nemusí být možné zobrazit.

Nelze zvětšovat!/Obsah nelze přehrát v režimu Chytrý výběr/Nelze otáčet/Snímek nelze upravit/Nelze upravit/Nelze kategorizovat/Snímek nelze vybrat.

- Pro snímky, které byly přejmenovány nebo upraveny pomocí počítače, resp. snímky z jiných fotoaparátů nemusí být následující funkce k dispozici. Poznámka: Funkce označené hvězdičkou (*) nejsou k dispozici pro filmy. Zvětšení* (165), Chytrý výběr* (166), Otáčení* (171), Oblíbené (172), Upravit* (173), Seznam tisků* (195) a Nastavení fotoalba* (197).

Neplatný rozsah výběru

- Při zadávání rozsahu pro výběr snímků (168, 170, 197) jste se pokusili vybrat počáteční snímek, který se nacházel za koncovým, nebo naopak.

Překročen limit pro výběr

- Pro seznam tisků (195) nebo nastavení fotoalba (197) bylo vybráno více než 998 snímků. Vyberte 998 snímků nebo méně.
- Nastavení seznamu tisků (195) nebo nastavení fotoalba (197) nebylo možné správně uložit. Snižte počet vybraných snímků a opakujte pokus.
- Pokusili jste se vybrat více než 500 snímků pro použití s funkcemi Ochrana (167), Smazat (169), Oblíbené (172), Seznam tisků (195) a Nastavení fotoalba (197).

Chyba pojmenování!

- Složku nebylo možné vytvořit, resp. nebylo možné zaznamenat snímky, protože bylo překročeno nejvyšší podporované číslo složky (999) pro ukládání snímku na paměťovou kartu a nejvyšší podporované číslo snímku (9999) pro snímky ve složkách. Na kartě [11] změňte nastavení položky [Číslov. soub.] na [Autom. reset] (181) nebo naformátujte paměťovou kartu (180).

Chyba objektivu

- K této chybě může dojít tehdy, když v průběhu pohybu objektivu bráníte objektivu ve volném pohybu nebo fotografoujete na místech s nadměrným výskytem prachu nebo písku ve vzduchu.
- Časté zobrazení této zprávy může znamenat poškození fotoaparátu. V takovém případě kontaktujte uživatelskou podporu společnosti Canon.

Byla detekována chyba fotoap. (číslo chyby)

- Pokud se tato chybová zpráva zobrazí bezprostředně po pořízení snímku, je možné, že snímek nebyl uložen. Snímek proto zkontrolujte v režimu přehrávání.
- Časté zobrazení této zprávy může znamenat poškození fotoaparátu. V takovém případě si запиšte číslo chyby (Exx) a kontaktujte uživatelskou podporu společnosti Canon.

Před použitím

Základní příručka

Pokročilá příručka

1 Základy práce s fotoaparátem

2 Režim Auto

3 Další režimy fotografování

4 Režim P

5 Režim přehrávání

6 Nabídka nastavení

7 Příslušenství

8 Dodatek

Rejstřík



Chyba souboru

- Správný tisk (192) nemusí být možný u snímků pořízených jinými fotoaparáty a snímků upravovaných pomocí počítače, a to i v případě připojení fotoaparátu k tiskárně.

Chyba tisku

- Zkontrolujte nastavení velikosti papíru (194). Pokud se tato zpráva zobrazí a nastavení je správné, vypněte a zapněte tiskárnu a znovu proveďte nastavení fotoaparátu.

Nádržka přeb. ink. je plná

- Se žádostí o pomoc při výměnu nádržky na přebytečný inkoust se obraťte na podporu zákazníků společnosti Canon.

Informace zobrazované na monitoru

Fotografování (zobrazované informace)

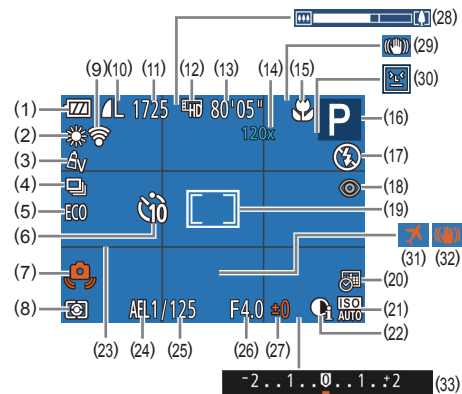

- | | |
|--|---|
| (1) Stav baterie (106) | (15) Rozsah zaostření (54, 55), Blokování AF (58) |
| (2) Vyvážení bílé (52) | (16) Režim fotografování (107), ikona scény (31) |
| (3) Mé barvy (53) | (17) Režim blesku (58) |
| (4) Režim řízení (36) | (18) Korekce červených očí (38) |
| (5) Režim Eco (79) | |
| (6) Samospoušť (34) | |
| (7) Varování před chvěním fotoaparátu (30) | |
| (8) Režim měření expozice (51) | |
| (9) Stav připojení Eye-Fi (99) | |
| (10) Kompresie snímků (60), Rozlišení (37) | |
| (11) Počet zaznamenaných snímků (115) | |
| (12) Kvalita filmu (38) | |
| (13) Zbývající čas (116) | |
| (14) Zvětšení digitálního zoomu (33), Digitální telekonvertor (55) | |

Před použitím

Základní příručka

Pokročilá příručka

1 Základy práce s fotoaparátem

2 Režim Auto

3 Další režimy fotografování

4 Režim P

5 Režim přehrávání

6 Nabídka nastavení

7 Příslušenství

8 Dodatek

Rejstřík

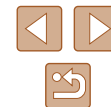

- (19) Rámeček AF (📖55), Rámeček bodu bodového AE (📖51)
- (20) Razítko data (📖35)
- (21) Citlivost ISO (📖51)
- (22) i-Contrast (📖52)
- (23) Mřížka (📖39)
- (24) Blokování AE (📖50), Blokování FE (📖59)
- (25) Rychlost závěrky
- (26) Clonové číslo
- (27) Úroveň kompenzace expozice (📖50)
- (28) Sloupec zoomu (📖28)
- (29) Ikona režimu IS (📖32)
- (30) Detekce mrkání (📖40)
- (31) Časové pásmo (📖78)
- (32) Stabilizace obrazu (📖60)
- (33) Stupnice kompenzace expozice (📖50)

Stav baterie

Na monitoru se zobrazí ikona nebo zpráva indikující aktuální stav baterie.

Zobrazení	Podrobnosti
	Kapacita je dostatečná
	Baterie je částečně vybitá, ale její kapacita je dostačující
	Baterie je téměř vybitá–brzy ji nabijte
[Nabijte baterii]	Baterie je vybitá–okamžitě ji nabijte

Přehrávání (podrobné informace)

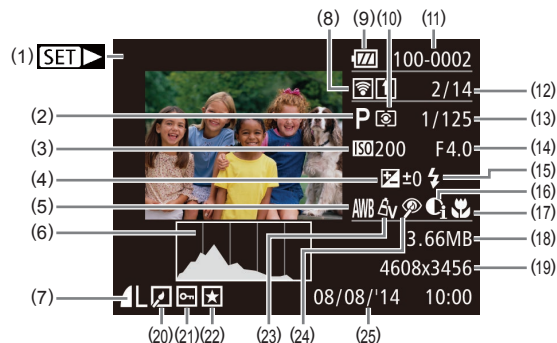

- (1) Filmy (📖28, 📖61)
- (2) Režim fotografování (📖107)
- (3) Citlivost ISO (📖51), Rychlost přehrávání (📖45)
- (4) Úroveň kompenzace expozice (📖50)
- (5) Vyvážení bílé (📖52)
- (6) Histogram (📖63)
- (7) Kompresce (kvalita snímku) (📖60) / Rozlišení (📖37), MOV (filmy)
- (8) Přeneseno pomocí Eye-Fi (📖99)
- (9) Stav baterie (📖106)
- (10) Režim měření expozice (📖51)
- (11) Číslo složky – číslo souboru (📖81)
- (12) Aktuální číslo snímku / Celkový počet snímků
- (13) Rychlost závěrky (statické snímky), Kvalita snímku / Rychlost snímání (filmy) (📖38)
- (14) Clonové číslo
- (15) Blesk (📖58)
- (16) i-Contrast (📖52, 📖75)
- (17) Rozsah zaostření (📖54, 📖55)
- (18) Velikost souboru
- (19) Statické snímky: Rozlišení (📖115) Filmy: Doba přehrávání (📖116)
- (20) Úpravy snímků (📖73)
- (21) Ochrana (📖67)
- (22) Oblíbené (📖72)
- (23) Mé barvy (📖53, 📖74)
- (24) Korekce červených očí (📖38, 📖75)
- (25) Datum/čas pořízení (📖17)

Před použitím
Základní příručka
Pokročilá příručka
1 Základy práce s fotoaparátem
2 Režim Auto
3 Další režimy fotografování
4 Režim P
5 Režim přehrávání
6 Nabídka nastavení
7 Příslušenství
8 Dodatek
Rejstřík

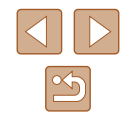

















- Některé informace se při zobrazování snímků na televizoru nemusí zobrazovat správně (☞87).



■ Přehled panelu pro ovládání filmů

Na panelu pro ovládání filmů, který je dostupný postupem popsáním v části „Prohlížení“ (☞61), jsou k dispozici následující operace.

	Opustit
	Přehrát
	Pomalý pohyb (Stisknutím tlačítek [][] můžete měnit rychlost přehrávání. Není přehráván žádný zvuk.)
	Skok dozadu* (Pokud tlačítko [] přidržíte, budete v přeskokování dozadu pokračovat.)
	Předchozí políčko (Přidržení tlačítka [] plní funkci rychlého převijení zpět.)
	Následující políčko (Přidržení tlačítka [] plní funkci rychlého převijení vpřed.)
	Skok dopředu* (Pokud tlačítko [] přidržíte, budete v přeskokování vpřed pokračovat.)
	Úpravy (☞76)
	Zobrazí se v případě připojení fotoaparátu k tiskárně kompatibilní se standardem PictBridge (☞92).

* Zobrazí snímek přibližně o 4 sekundy předcházející nebo následující aktuálnímu snímku.



- Během přehrávání filmu můžete přeskokovat dopředu a dozadu stisknutím tlačítek [][].

Tabulky funkcí a nabídek

Dostupné nebo automaticky nastavované funkce jsou označené černými ikonami, například **AUTO**.

Nedostupné funkce jsou označené šedými ikonami, například **AUTO**.

Funkce dostupné v jednotlivých režimech fotografování

Kompensace expozice (☞50)

AUTO / P / LIVE* /  /  /  /  /  /  /  /  /  /  / 

Samospoušť (☞34)

 /
AUTO / P / LIVE* /  /  /  /  /  /  /  /  /  /  /
☞0 / ☞2 / ☞c

Nastavení samospouště (☞35)

AUTO / P / LIVE* /  /  /  /  /  /  /  /  /  / 

Před použitím

Základní příručka

Pokročilá příručka

1 Základy práce s fotoaparátem

2 Režim Auto

3 Další režimy fotografování

4 Režim P

5 Režim přehrávání

6 Nabídka nastavení

7 Příslušenství

8 Dodatek

Rejstřík

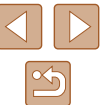

Blesk (58)



AUTO / P / LIVE / / / / / / / / /



AUTO / P / LIVE / / / / / / / / /



AUTO*² / P / LIVE / / / / / / / / /



AUTO / P / LIVE / / / / / / / / /



Blokování AE/Blokování FE (50, 59)*³

AUTO / P / LIVE / / / / / / / / /



Blokování AF (58)

AUTO / P / LIVE / / / / / / / / /



Rozsah zaostření (54, 55)



AUTO / P / LIVE / / / / / / / / /



AUTO / P / LIVE / / / / / / / / /



AF sledování (56)

AUTO / P / LIVE / / / / / / / / /



Změna zobrazení (24)

AUTO / P / LIVE / / / / / / / / /



*1 Nastavení [Tmavý – Světlý].

*2 Není k dispozici, ale v některých případech se přepne do režimu [A].

*3 Blokování FE není k dispozici v režimu blesku [A].

Nabídka FUNC.

Režim měření expozice (51)



AUTO / P / LIVE / / / / / / / / /



AUTO / P / LIVE / / / / / / / / /



Mé barvy (53)



AUTO / P / LIVE / / / / / / / / /



AV / AN / Ae*¹ / AW*¹ / AP / AL / AD / AB / AG / AR / AC*²

AUTO / P / LIVE / / / / / / / / /



Vyvážení bílé (52)



AUTO / P / LIVE / / / / / / / / /



/ / / / /

AUTO / P / LIVE / / / / / / / / /



Před použitím

Základní příručka

Pokročilá příručka

1 Základy práce s fotoaparátem

2 Režim Auto

3 Další režimy fotografování

4 Režim P

5 Režim přehrávání

6 Nabídka nastavení

7 Příslušenství

8 Dodatek

Rejstřík



Karta fotografování

Rámeček AF (📖55)

Tvář + AiAF*1

AUTO/P/LIVE / / / / / / / / / / / /

AF sledování

AUTO/P/LIVE / / / / / / / / / / / /

Střed

AUTO/P/LIVE / / / / / / / / / / / /

Vel. rám. AF (📖55)*2

Normální

AUTO/P/LIVE / / / / / / / / / / / /

Malý

AUTO/P/LIVE / / / / / / / / / / / /

Digitální zoom (📖33)

Standardní

AUTO/P/LIVE / / / / / / / / / / / /

Vyp

AUTO/P/LIVE / / / / / / / / / / / /

1.6x/2.0x

AUTO/P/LIVE / / / / / / / / / / / /

Zoom bodu AF (📖39)

Zap

AUTO/P/LIVE / / / / / / / / / / / /

Vyp

AUTO/P/LIVE / / / / / / / / / / / /

AF servo (📖57)

Zap

AUTO/P/LIVE / / / / / / / / / / / /

Vyp*3

AUTO/P/LIVE / / / / / / / / / / / /

Souvislý AF (📖57)

Zap

AUTO/P/LIVE / / / / / / / / / / / /

Vyp

AUTO/P/LIVE / / / / / / / / / / / /

Pom. světlo AF (📖40)

Zap

AUTO/P/LIVE / / / / / / / / / / / /

Vyp

AUTO/P/LIVE / / / / / / / / / / / /

Před použitím

Základní příručka

Pokročilá příručka

1 Základy práce s fotoaparátem

2 Režim Auto

3 Další režimy fotografování

4 Režim P

5 Režim přehrávání

6 Nabídka nastavení

7 Příslušenství

8 Dodatek

Rejstřík



Karta přehrávání

Položka	Odk. str.
Prezentace	📖65
Smazat	📖69
Ochrana	📖67
Otáčení	📖71
Oblíbené	📖72
Nast. fotoalba	📖97
i-Contrast	📖75
Korekce červ. očí	📖75
Výřez	📖73
Změnit velikost	📖73
Mé barvy	📖74
Přechod	📖61
Rolování zobr.	📖61
Autootáčení	📖71
Obnovit	📖61

Karta tisku

Položka	Odk. str.
Tisk	–
Vybrat sním. a počet	📖96
Vybrat rozsah	📖97
Vybrat všechny sním.	📖97
Zrušit všechny wyb.	📖97
Nastavení tisku	📖95

Nabídka FUNC. režimu přehrávání

Položka	Odk. str.
Otáčení	📖71
Ochrana	📖67
Oblíbené	📖72
Tisk	📖92
Přehrát film	📖61
Chytrý výběr	📖66
Vyhled. snímku	📖64
Prezentace	📖65

Před použitím

Základní příručka

Pokročilá příručka

1 Základy práce s fotoaparátem

2 Režim Auto

3 Další režimy fotografování

4 Režim P

5 Režim přehrávání

6 Nabídka nastavení

7 Příslušenství

8 Dodatek

Rejstřík



Pokyny pro manipulaci

- Tento fotoaparát je velmi citlivé elektronické zařízení. Snažte se uchránit jej před pádem a nevystavovat jej silným nárazům.
- Nikdy neumísťujte fotoaparát do blízkosti magnetů, motorů nebo jiných zařízení, která generují silná elektromagnetická pole a mohla by způsobit nesprávnou funkci či vymazání dat snímků.
- Ulpěla-li na fotoaparátu nebo monitoru nečistota či voda, otřete jej měkkým, suchým hadříkem, například utěrkou na brýle. Při čištění nepoužívejte sílu.
- K čištění fotoaparátu ani obrazovky nikdy nepoužívejte organická rozpouštědla.
- Prach a nečistotu odstraňujte z objektivu pomocí ofukovacího štětky. Je-li čištění obtížné, obraťte na podporu zákazníků společnosti Canon.
- Chcete-li předejít kondenzaci vlhkosti na povrchu fotoaparátu při náhlých změnách teploty (je-li fotoaparát přenesen z chladu do tepla), umístěte fotoaparát do vzduchotěsného igelitového sáčku a před vyjmutím ze sáčku jej nechte pozvolna se přizpůsobit změně teploty.
- Vytvoří-li se na fotoaparátu kondenzační vlhkost, okamžitě jej přestaňte používat. Pokud tak neučiníte, můžete fotoaparát poškodit. Vyjměte paměťovou kartu a baterii a před dalším použitím vyčkejte, až se veškerá vlhkost zcela odpaří.
- Před dlouhodobým uložením baterie vybijte baterii ve fotoaparátu, vyjměte ji z fotoaparátu a uložte ji v plastovém sáčku nebo podobném obalu. Dlouhodobé skladování částečně nabitě baterie (po dobu kolem jednoho roku) může zkrátit její životnost nebo snížit její výkonnost.

Specifikace

Specifikace fotoaparátu

Počet efektivních pixelů fotoaparátu (max.)	Cca 16 milionů pixelů
Ohnisková vzdálenost objektivu	30x zoom: 4.3 (W) – 129.0 (T) mm (ekvivalent u 35mm filmu: 24 (W) – 720 (T) mm)
LCD monitor	7,5 cm (3,0 palcový) barevný TFT LCD monitor Počet efektivních pixelů: Cca 230 000 pixelů
Formát souborů	Design rule for Camera File system, kompatibilní se standardem DPOF (verze 1.1)
Typ dat	Statické snímky: Exif 2.3 (JPEG) Filmy: MOV (Video: MPEG-4 AVC/H.264, Audio: lineární PCM (monofonní))
Rozhraní	Hi-speed USB Analogový zvukový výstup (monofonní) Analogový videovýstup (NTSC/PAL)
Zdroj energie	Baterie NB-11LH Sada napájecího adaptéru ACK-DC90
Rozměry (Podle pokynů CIPA)	104,4 x 69,1 x 80,1 mm
Hmotnost (podle pokynů CIPA)	Cca 313 g (včetně baterie a paměťové karty) Cca 297 g (pouze tělo fotoaparátu)

Před použitím

Základní příručka

Pokročilá příručka

1 Základy práce s fotoaparátem

2 Režim Auto

3 Další režimy fotografování

4 Režim P

5 Režim přehrávání

6 Nabídka nastavení

7 Příslušenství

8 Dodatek

Rejstřík



Ohnisková vzdálenost digitálního zoomu (ekvivalent u 35mm filmu)

Digitální zoom [Standardní]	24 – 2880 mm (Ohniskové vzdálenosti při použití kombinace optického a digitálního zoomu.)
Digitální telekonvertor 1.6x	38,4 – 1 152,0 mm
Digitální telekonvertor 2.0x	48,0 – 1 440,0 mm

Počet snímků/Doba záznamu, Doba přehrávání

Počet snímků	Cca 190
Počet snímků (zapnutý režim Eco)	Cca 260
Doba záznamu filmu*1	Cca 50 min
Doba záznamu filmu (kontinuální snímání*2)	Cca 1 h 30 min
Doba přehrávání	Cca 5 h

*1 Uváděné doby platí pro výchozí nastavení fotoaparátu a provádění normálních operací, jako jsou fotografování, pozastavení, zapnutí a vypnutí fotoaparátu a zoomování.

*2 Dostupné doby při opakovaném pořizování filmů maximální délky (až do automatického zastavení záznamu).

- Počet snímků, které lze pořídit, vychází z pokynů sdružení CIPA (Camera & Imaging Products Association).
- Za určitých snímacích podmínek mohou být počty snímků a doby záznamu nižší než výše uvedené.
- Počet snímků/doba při použití plně nabitě baterie.

Počet snímků, které lze uložit na paměťovou kartu

Počet snímků s poměrem stran (37) of 4:3 na paměťovou kartu je následující. Mějte na paměti, že počet dostupných snímků se mění v závislosti na poměru stran.

Záznamové pixely	Kompresní poměr	Počet snímků, které lze uložit na paměťovou kartu (přibližný)	
		8 GB	32 GB
L (Velký) 16M/4608x3456		1058	4272
		1705	6883
M1 (Střední 1) 8M/3264x2448		1996	8059
		3069	12391
M2 (Střední 2) 3M/2048x1536		4723	19064
		8469	34184
S (Malý) 0.3M/640x480		27291	110150
		40937	165225

- Hodnoty v tabulce jsou měřeny podle standardů společnosti Canon a mohou se měnit v závislosti na fotografovaném objektu, použité paměti a nastavení fotoaparátu.

Před použitím

Základní příručka

Pokročilá příručka

1 Základy práce s fotoaparátem

2 Režim Auto

3 Další režimy fotografování

4 Režim P

5 Režim přehrávání

6 Nabídka nastavení

7 Příslušenství

8 Dodatek

Rejstřík



Doba záznamu na paměťovou kartu

Kvalita snímku	Doba nahrávání na paměťovou kartu	
	8 GB	32 GB
HD	1 h 11 min 43 s	4 h 49 min 46 s
VGA	3 h 24 min 26 s	13 h 45 min 52 s

- Hodnoty v tabulce jsou měřeny podle standardů společnosti Canon a mohou se měnit v závislosti na fotografovaném objektu, použité paměti a nastavení fotoaparátu.
- Záznam se automaticky zastaví, jakmile velikost klipu dosáhne hodnoty 4 GB nebo doba nahrávání trvá přibližně 29 minut a 59 sekund v režimu [HD], resp. přibližně 1 hodinu v režimu [VGA].
- V závislosti na paměťové kartě se může záznam zastavit, i když nebylo dosaženo maximální délky klipu. Doporučuje se použití paměťových karet SD Speed Class 2 nebo vyšší.

Pracovní rozsah blesku

Nejkratší ohnisková vzdálenost (III)	50 cm – 5,0 m
Nejdelší ohnisková vzdálenost (I)	1,4 – 3,0 m

Rozsah zaostřitelných vzdáleností

Režim fotografování	Rozsah zaostření	Nejkratší ohnisková vzdálenost (III)	Nejdelší ohnisková vzdálenost (I)
AUTO	–	0 cm – nekonečno	1,4 m – nekonečno
Ostatní režimy	A	5 cm – nekonečno	1,4 m – nekonečno
	* *	0 – 50 cm	–
	* *	3 m – nekonečno	3 m – nekonečno

Není dostupné v některých režimech fotografování.

Rychlost sekvenčního fotografování

Režim fotografování	Rychlost
AUTO P	Cca 0,8 snímků/s
☺	Cca 3,2 snímků/s

Rychlost závěrky

Režim [AUTO], automaticky nastavitelný rozsah	1 – 1/1600 s
---	--------------

Clona

Clonová čísla	f/3.4 – f/8.0 (W), f/5.8 – f/8.0 (T)
---------------	--------------------------------------

Před použitím

Základní příručka

Pokročilá příručka

1 Základy práce s fotoaparátem

2 Režim Auto

3 Další režimy fotografování

4 Režim P

5 Režim přehrávání

6 Nabídka nastavení

7 Příslušenství

8 Dodatek

Rejstřík

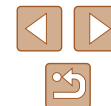

Baterie NB-11LH

Typ:	Nabíjecí lithium-iontová baterie
Nominální napětí:	3,6 V DC
Nominální kapacita:	800 mAh
Počet nabíjecích cyklů:	Cca 300x
Provozní teploty:	0 – 40 °C
Rozměry:	34,6 x 40,1 x 5,2 mm
Hmotnost:	Cca 15 g

Nabíječka baterií CB-2LF/CB-2LFE

Jmenovité vstupní hodnoty:	100 – 240 V AC (50/60 Hz)
Jmenovité výstupní hodnoty:	4,2 V DC, 0,41 A
Doba nabíjení:	Cca 2 h 20 min (s baterií NB-11LH)
Kontrolka nabíjení:	Nabíjení: oranžová / Plně nabito: zelená (systém dvojí indikace)
Provozní teploty:	5 – 40 °C

Před použitím

Základní příručka

Pokročilá příručka

1 Základy práce
s fotoaparátem

2 Režim Auto

3 Další režimy
fotografování

4 Režim P

5 Režim přehrávání

6 Nabídka nastavení

7 Příslušenství

8 Dodatek

Rejstřík

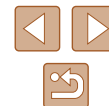

Rejstřík

A

AF servo 57
AF sledování 56
AV kabel 86, 87

B

Barva (vyvážení bílé) 52
Baterie → Datum/čas
(baterie pro datum/čas)
Nabíjení 15
Režim Eco 79
Stav 106
Úspora energie 23
Blesk
Pomalá synchronizace 58
Vyp 59
Zap 58

Blokování AE 50
Blokování AF 58
Blokování FE 59
Blokování zaostření 55

C

CameraWindow (počítač) 89
Černobílé snímky 53
Cestování s fotoaparátem 78
Chybová hlášení 104
Chytrý výběr 66
Číslování souborů 81
Citlivost ISO 51

D

Datum/čas
Baterie pro datum/čas 18
Nastavení 17
Přidání razítek data 35
Světový čas 78
Změna 17

DC propojka 87
Detekce mrkání 40
Digitální telekonvertor 55
Digitální zoom 33
Dlouhá závěrka
(režim fotografování) 47
DPOF 95

E

Efekt miniatury
(režim fotografování) 45
Efekt objektivu rybí oko
(režim fotografování) 44
Efekt plakátu (režim fotografování) 44
Expozice
Blokování AE 50
Blokování FE 59
Kompenzace 50
Extra živé (režim fotografování) 44

F

Filmy
Doba záznamu filmu 116
Kvalita snímku
(rozlišení/rychlost snímání) 38
Úpravy 76

Fotoaparát

Resetovat vše 83
Fotografování
Informace o snímku 105
Datum/čas pořízení → Datum/čas

H

Hodiny 27

I

i-Contrast 52, 75
Indikátor 26

J

Jazyk zobrazování 18

K

Karty Eye-Fi 2, 99
Kompresní poměr (kvalita snímku) 60
Konektor 87, 92
Korekce červených očí 38, 75
Kvalita snímku
→ Kompresní poměr
(kvalita snímku)

L

Levný fotoaparát
(režim fotografování) 46

M

Makro (rozsah zaostření) 54
Mazání 69
Mé barvy 53, 74
Monochromatický
(režim fotografování) 46
Mřížka 39

N

Nabídka FUNC.
Tabulka 108, 113
Základní činnosti 24
Nabíječka baterií 2, 85
Napájení 85
→ Baterie
→ Nabíječka baterií
→ Sada napájecího adaptéru
Napájení v domácnosti 87
Nast. fotoalba 97
Nekonečno (rozsah zaostření) 55
Nízká hladina osvětlení
(režim fotografování) 43

O

Oblíbené 72
Obrazovka
Ikony 105, 106
Jazyk zobrazování 18
Přehrávání → Nabídka FUNC.
Obsah balení 2
Ochrana 67
Ohňostroj (režim fotografování) 43
Otáčení 71

P

P (režim fotografování) 49
Paměťové karty 2
Doba záznamu filmu 116
Paměťové karty SD/SDHC/SDXC
→ Paměťové karty
PictBridge 86, 92
Poměr stran 37
Portrét (režim fotografování) 43

Před použitím

Základní příručka

Pokročilá příručka

1 Základy práce s fotoaparátem

2 Režim Auto

3 Další režimy fotografování

4 Režim P

5 Režim přehrávání

6 Nabídka nastavení

7 Příslušenství

8 Dodatek

Rejstřík



Přehrávání → Prohlížení
 Tabulka 107
 Základní činnosti 25
Prezentace 65
Příslušenství 85
Programová automatika 49
Prohlížení 20
 Chytrý výběr 66
 Prezentace 65
 Vyhledání snímku 64
 Zobrazení indexu 63
 Zobrazení jednotlivých
 snímků 20
 Zobrazení na televizoru 87
 Zvětšené zobrazení 65

R

Rámečky AF 55
Řemínek na zápěstí 2, 14
 → Řemínek na zápěstí
Řešení možných problémů 101
Resetovat vše 83
Režim Auto
 (režim fotografování) 19, 28
Režim Eco 79
Režim měření expozice 51
Rozlišení (velikost snímku) 37
Rozsah zaostření
 Makro 54
 Nekonečno 55

S

Sada napájecího adaptéru 85, 87
Samospoušť 34
 2sekundová samospoušť 34
 Přízpusobení samospouště 35
Samospoušť-Detekce obličeje
 (režim fotografování) 47

Samospoušť-Detekce obličeje
 (režim fotografování) 47
Sépiově tónované snímky 53
Sníh (režim fotografování) 43
Snímky
 Doba zobrazení 41
 Mazání 69
 Ochrana 67
 Přehrávání → Prohlížení
Software
 Instalace 90
 Ukládání snímků do počítače 90
Stabilizace obrazu 60
Střed (režim rámečku AF) 55
Světlo 40
Světový čas 78

T

Tisk 92
Tvář + AiAF (režim rámečku AF) 56

U

Ukládání snímků do počítače 90
Úpravy
 i-Contrast 75
 Korekce červených očí 75
 Mé barvy 74
 Výřez 73
 Změna velikosti snímků 73
Úspora energie 23
Uživatelské vyvážení bílé 53

V

Výchozí → Resetovat vše
Vyhledávání 64
Vymazání všech 70
Výřez 73, 93
Vyvážení bílé (barva) 52

Z

Zaostřování
 AF servo 57
 Blokování AF 58
 Rámečky AF 55
 Zoom bodu AF 39
Živé ovládání
 (režim fotografování) 42
Změna velikosti snímků 73
Zobrazení na televizoru 87
Zoom 19, 29, 33
Zvětšené zobrazení 65
Zvuky 77

Před použitím

Základní příručka

Pokročilá příručka

1 Základy práce
s fotoaparátem

2 Režim Auto

3 Další režimy
fotografování

4 Režim P

5 Režim přehrávání

6 Nabídka nastavení

7 Příslušenství

8 Dodatek

Rejstřík



Ochranné známky a licence

- Microsoft a Windows jsou ochrannými známkami nebo registrovanými ochrannými známkami společnosti Microsoft Corporation ve Spojených státech nebo v jiných zemích.
- Macintosh a Mac OS jsou ochrannými známkami společnosti Apple Inc. registrovanými ve Spojených státech a v jiných zemích.
- Logo SDXC je ochranná známka společnosti SD-3C, LLC.
- Veškeré ostatní ochranné známky jsou majetkem příslušných vlastníků.
- Toto zařízení využívá technologii exFAT licencovanou společností Microsoft.
- This product is licensed under AT&T patents for the MPEG-4 standard and may be used for encoding MPEG-4 compliant video and/or decoding MPEG-4 compliant video that was encoded only (1) for a personal and non-commercial purpose or (2) by a video provider licensed under the AT&T patents to provide MPEG-4 compliant video. No license is granted or implied for any other use for MPEG-4 standard.

* Poznámka zobrazená podle potřeby v angličtině.

Zřeknutí se odpovědnosti

- Neautorizovaná reprodukce této příručky je zakázána.
- Všechny údaje jsou založeny na standardech testování společnosti Canon.
- Uváděné informace se mohou stejně jako specifikace a vzhled výrobku bez předchozího upozornění změnit.
- Ilustrace a snímky obrazovek v této příručce se mohou mírně lišit od skutečného vybavení.
- Nehledě na výše uvedené informace společnost Canon nepřebírá žádnou odpovědnost za libovolné ztráty vzniklé v důsledku používání tohoto výrobku.

Před použitím

Základní příručka

Pokročilá příručka

1 Základy práce s fotoaparátem

2 Režim Auto

3 Další režimy fotografování

4 Režim P

5 Režim přehrávání

6 Nabídka nastavení

7 Příslušenství

8 Dodatek

Rejstřík

