

 BONAIRE™

V ŽOVÝ VENTILÁTOR

BT19



NÁVOD K OBSLUZE

Obr. 3

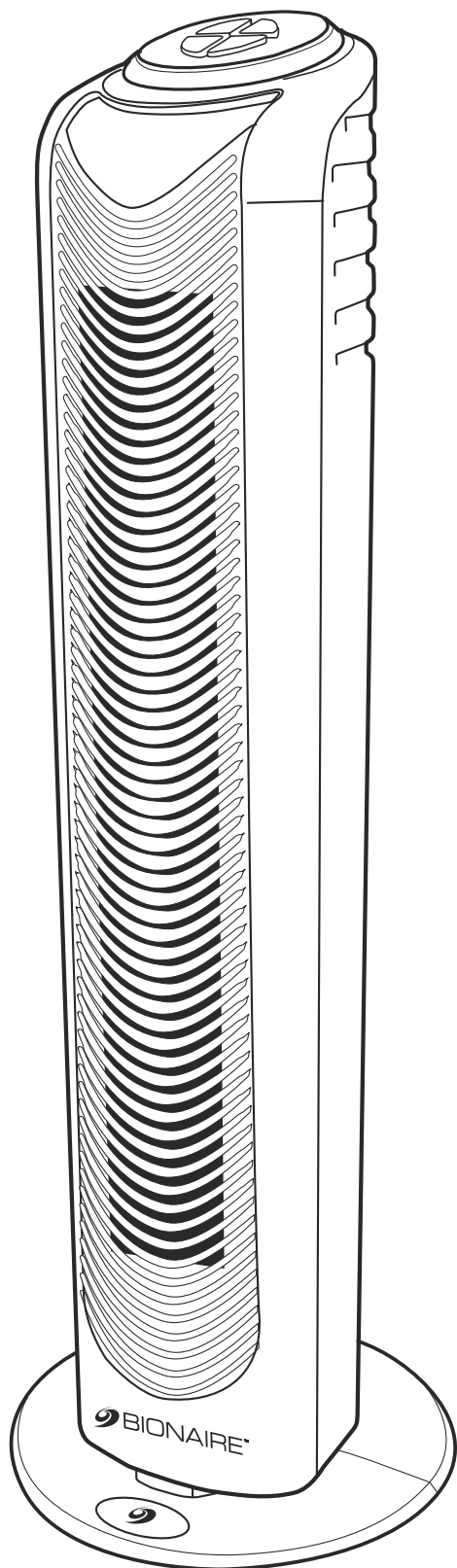

Obr. 4

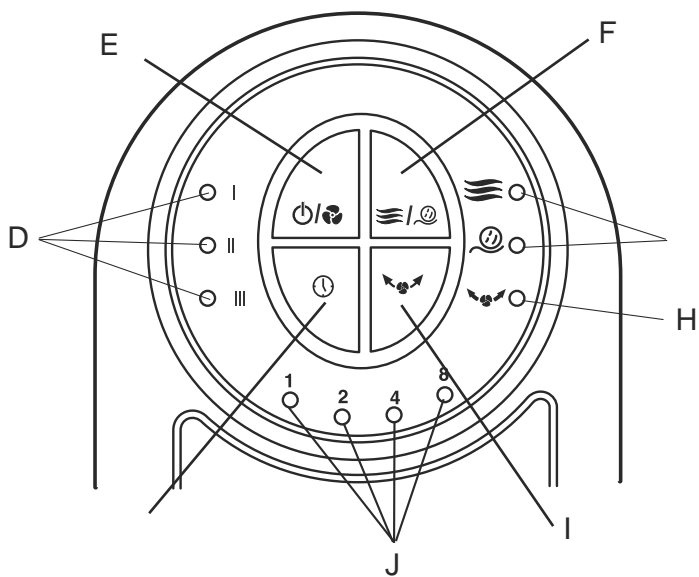

Obr. 5

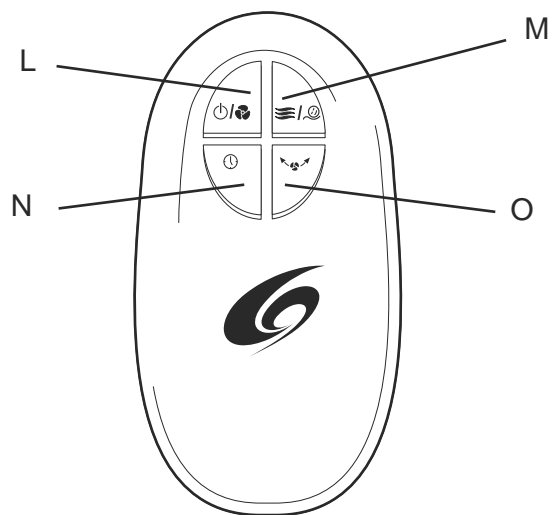

Obr. 6

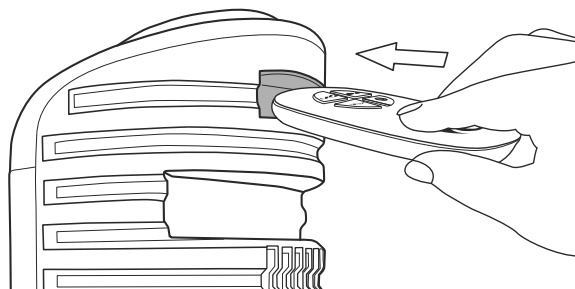

Obr .7

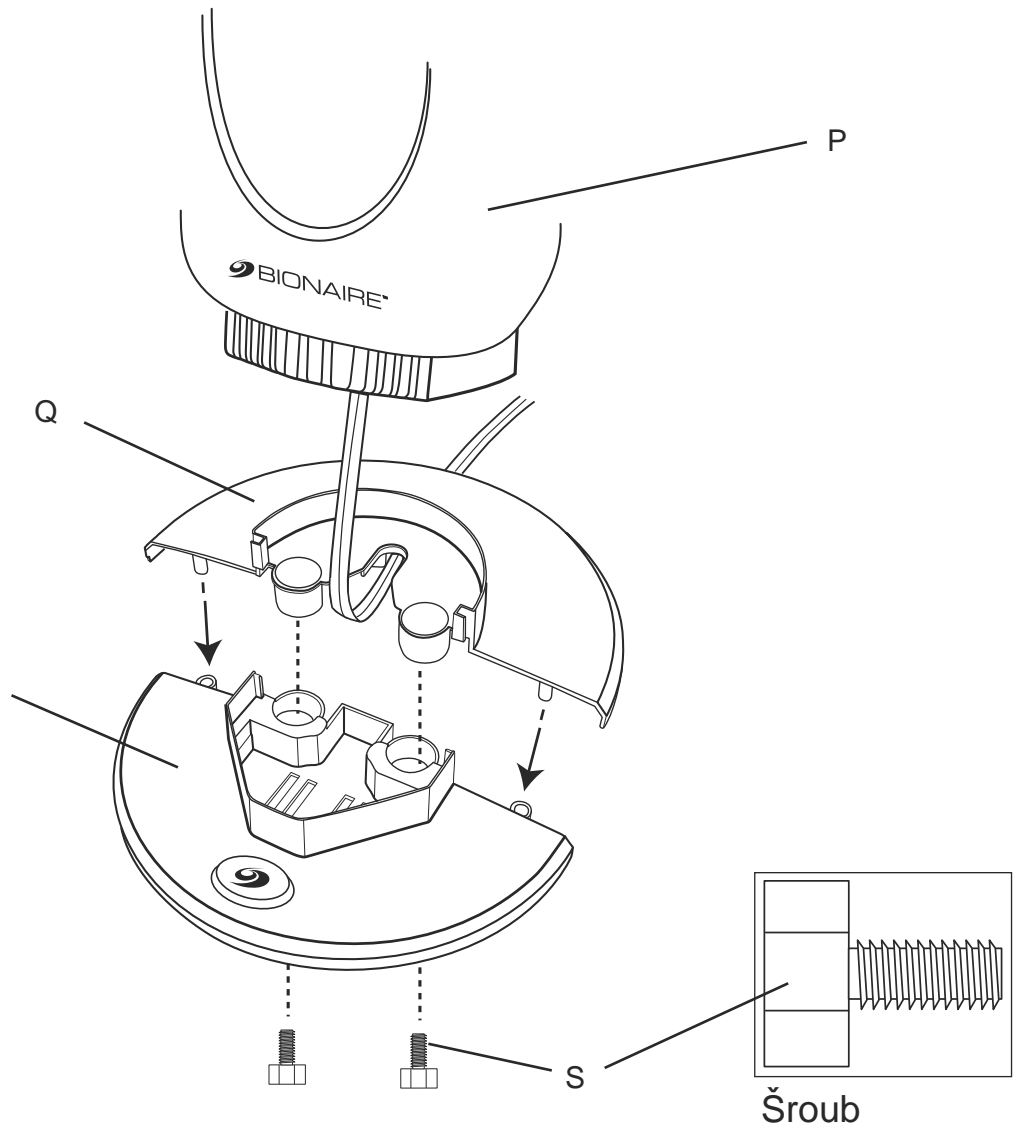

Obr. 8

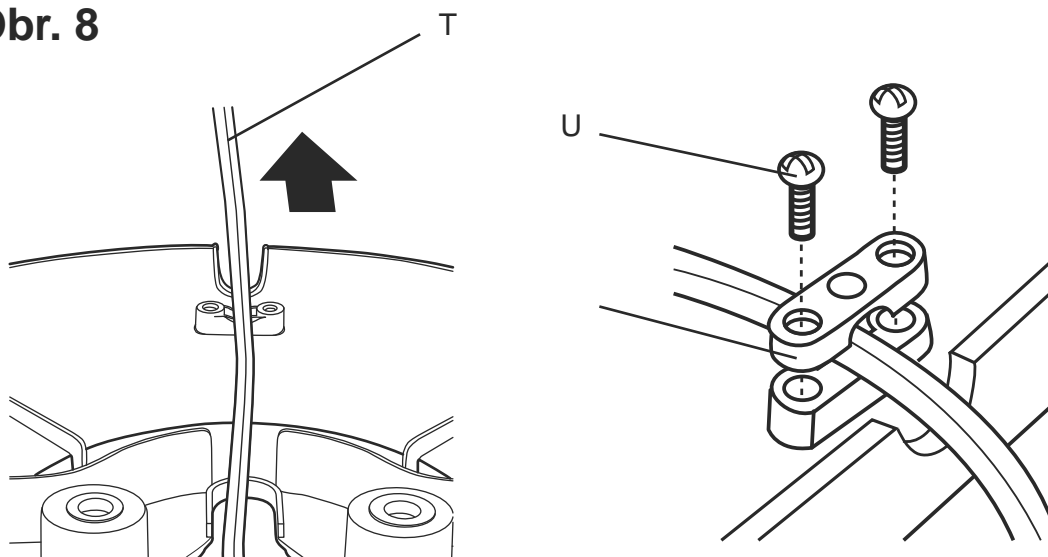

ESKY

P E T TE SI TYTO POKYNY A PE LIV JE USCHOVEJTE

D LEŽITÉ POKYNY

P i použití elektrických zařízení je třeba dodržovat následující základní bezpečnostní opatření:

- Ventilátor používejte pouze k účelům popsaným v Návodu k obsluze.
- Chraťte se před elektrickým šokem – neponořte ventilátor, vidlici ani kabel do vody a nestíkejte na něj tekutiny.
- Zařízení je třeba používat pod nepřímým dohledem, pokud jej používají děti nebo pokud se zařízením používá v jejich blízkosti.
- Odpojte ventilátor od elektrické sítě v případě, že jej nepoužíváte, stahujete z jednoho místa na druhé, před demontáží i montáží součástí a před čištěním.
- Před sejmutím krytu/mřížky se ujistěte, zda je ventilátor odpojený ze zásuvky.

- Vyhněte se styku s pohyblivými díly.
- Nepoužívejte v přítomnosti výbušných nebo hořlavých par.
- Ventilátor a jeho části neumisťujte do blízkosti otevřeného ohně, vaření ani topných zařízení.
- Za řízení nepoužívejte s poškozeným kabelem ani vidlicí, po selhání za řízení nebo po pádu/poškození jakýmkoliv způsobem.
- Použití doplňků, které výrobce za řízení nedoporučuje ani neprodává, může být nebezpečné.
- Nepoužívejte venku.
- Nenechávejte kabel viset přes hranu stolu nebo linky a zabráňte jeho styku s horkými povrchy.
- Při odpojování ze sítě uchopte vidlici a vytáhněte ze zásuvky. Netahejte za napájecí šňůru.
- Vždy používejte na suchém a rovném povrchu.
- Ventilátor nepoužívejte položený na stranu.
- Tento výrobek je určen POUZE k použití v domácnosti. Není určen ke komerčnímu ani průmyslovému použití.
- Nikdy nenechávejte kabel v oblasti, kde se vyskytuje teplotní doprava. A abyste předešli nebezpečí požáru, nikdy nepokládejte kabel pod rohožky (podložky) nebo do blízkosti jakéhokoliv tepelného spotřebiče.
- Pokud nestane-li ventilátor fungovat, než se obrátíte na výrobce nebo servisní středisko, nejprve zkontrolujte, zda je funkční pojistka/jistič na rozvodném panelu.
- Výměnu poškozeného napájecího kabelu musí provádět výrobce, servisní středisko nebo odpovídajícím způsobem kvalifikovaná osoba, aby se předešlo možným rizikům.
- V elektrické síti s rychlými proudovými jevy může dojít k chybné funkci výrobku vyžadující obnovu nastavení uživatelem.
- Tento přístroj není určen pro použití osobami (včetně dětí) s omezenými fyzickými, smyslovými či mentálními schopnostmi nebo bez zkušeností a znalostí, pokud jim nebyl zajištěn dohled nebo školení týkající se použití přístroje osobou zodpovědnou za jejich bezpečnost. Na děti by se mělo dohlížet a zajistit, aby si s tímto přístrojem nehráli.
- **VÝSTRAHA:** Abyste zabránili elektrickému šoku nebo požáru, nepoužívejte tento ventilátor spolu s jakýmkoliv pevným zařízením naměřením rychlosti.

POPIS (sledujte odstavec 1-8):

BT19 kontrolní panel-

- D. Světelná indikace rychlosti
- E. Ovladač pro sepnutí a rychlost
- F. Pěpína pro režim Breeze a Sleep
- G. Indikátor pro režimy Breeze a Sleep
- H. Indikační světýlko pro oscilaci
- I. Kontrolní knoflík pro oscilaci
- J. Indikační světýlko pro asova
- K. Kontrolní knoflík pro asova

Dálkový ovladač (pouze u modelu BT19)

- L. Vypínač a ovladač rychlosti
- M. Pěpína do režimu Breeze a Sleep
- N. Kontrolní knoflík pro asova
- O. Kontrolní knoflík pro oscilaci

Základna a kabelové připojení

- P. Kryt
- Q. Zadní základna
- R. Přední základna
- S. Palcové šrouby (2)
- T. Připojovací kabel
- U. Šroubky s křížovou hlavou (2)
- V. Svorka pro kabel

POKUD VÁM BUDE CHYBĚT NĚJAKÁ SOUŠTĚVKA

prosím volejte na číslo 485 130 303

INSTRUKCE PRO MONTÁŽ (sledujte odstavec 7 a 8)



1. Spojte bázi (Q, R) s krytem jednotky (P) a ujistěte se, že kabel je izolovaný mezi bázemi Q a R. Zajistěte to dohromady dvěma šrouby (S). Podívejte se na odstavec 7, který vysvětluje správné připojení namontované báze ke krytu jednotky.
2. Zajistěte kabel (T) k spodní části báze (Q,R) za použití kabelové svorky (V) se dvěma šrouby s křížovou hlavou (U). Podívejte se na odstavec 8.

PROVOZNÍ INSTRUKCE (sledujte odstavce 2, 4, 5, 6)

Zapojení jednotky (postup):

1. Zasuňte zásuvku do proudu
2. Otočte asova  (B) do polohy I (ON)
3. Nastavte rychlost I (nízká), II (střední), III (vysoká) (A).

Odpojení jednotky (postup):

Otočte knoflík rychlosti  (A) do polohy OFF anebo knoflík časovače (B) do polohy  (OFF)

Použití časovaného ovládání:

Otočte knoflíkem (A) na požadovanou rychlost (I, II nebo III) a nastavte časovač  (B) na požadovanou hodnotu (max. 120 minut).

Použití oscilačního (kolísavého) ovládání:



Stisknutím ovladače  (C) = do polohy ON (zapnuto) nebo OFF (vypnuto)

BT19-

DÁLKOVÝ OVLADAČ :

Dálkový ovladač vyžaduje dvě AAA baterie. Na zadní straně jednotky je prostor pro tyto baterie (podívejte se na odstavec 6, který vysvětluje, jak skladovat jednotku, kterou nepoužíváme).

Zapojení jednotky (ON):

Stisknutím knoflík  /  (E) - vyberte rychlost I (nízká), II (střední), III (vysoká), která je zobrazena na světelném indikátoru (D). Sledujte odstavec 4.

Použití oscilačního ovládání:

Stisknutím knoflík  /  (E)

Návod na použití časovaného ovladače :



Stisknutím knoflík  (K) select desired time for Power to turn OFF in 1, 2, 4, 8 hours shown by the Timer Indicator lights (J). Ref. to Fig.4.

Použití oscilačního (kolísavého) ovládání:

Stisknutím ovladače  (C) = do polohy ON (zapnuto) nebo OFF (vypnuto)

Použití funkcí Breeze/Sleep:

Stisknutím knoflík  (F) a vyberte si Natural breeze nebo Sleep breeze podle světelného indikátoru (G).

- V poloze natural breeze  (přirozené foukání) se bude náhodně měnit rychlost (nízká, střední a vysoká, vypnuto) pro dosažení efektu přirozeného větru. Proces ukončíte otočením knoflíku do polohy OFF.
- Zvolíte-li způsob Sleep breeze  bude se rychlost automaticky měnit, a to takto: první 3 hodiny vysoká rychlost, další dvě hodiny střední rychlost a poté nízká rychlost až do doby, než přístroj ručně vypnete do polohy OFF.

IŠTĚNÍ A ÚDRŽBA

- Před ištění nebo montáží vždycky vypojte ventilátor z elektriny.
- Isteňte ventilátor jemným hadrem navlhčeným ve slabém mýdlovém vodním roztoku
- Voda nesmí nikdy napat na nebo do motorové části ventilátoru.
- Neotevírejte a neisteňte motorovou jednotku. Výrobce si vyhrazuje právo změnit nebo upravit jakékoliv specifikace bez předchozího upozornění.

ZÁRUKA

DOKLAD O KOUPI PŘÍSTROJE PŘELIVU SCHOVEJTE. JE POTŘEBA PŘI REKLAMACI V RÁMCI TĚTO ZÁRUKY.

Tento výrobek podléhá 2 leté záruce od data zakoupení, jak je uvedeno dále v dokumentu.

Pokud během záruční doby dojde k nepravděpodobné situaci, že přístroj přestane fungovat kvůli konstrukční nebo výrobní závadě, dopravte ho do prodejny, kde jste jej zakoupili, včetně dokladu o koupi a tohoto záručního listu.

Práva a výhody v rámci této záruky doplňují vaše zákonná práva, která nejsou touto zárukou dotčena. Pouze Holmes Products (Europe) Ltd. (dále jen „Holmes“) má právo měnit tyto podmínky.

Holmes se během záruční doby zavazuje k bezúplatné opravě i náhradě přístroje nebo jakékoli součásti, která adekvátně nefunguje, za těchto podmínek:

- na daný problém neprodleně upozorníte příslušnou prodejnu nebo Holmes, a
- na záruční řízení nebyly provedeny žádné změny, záruční řízení nebylo poškozeno ani používáno nesprávným způsobem nebo opraveno osobou, která nemá oprávnění Holmes.

Tato záruka se nevztahuje na závady, k nimž dojde nesprávným užitím, poškozením, zneužitím, zavedením nesprávného napětí, vyšší mocí nebo událostmi, nad nimiž Holmes nemá kontrolu, opravou nebo úpravou nikoho jiného než osoby, která má oprávnění Holmes, nebo kvůli jiným postupům než jsou popsány v návodu k obsluze. Tato záruka se navíc nevztahuje na běžné opotřebení včetně – ale bez omezení jen na menších barevných změnách a poškrábání povrchu.

Práva v rámci této záruky se týkají pouze osoby, která zařízení přivodně zakoupila, a nelze je rozšířit na komerční ani komunální využití.

Pokud se na vaše zařízení vztahuje záruka specifická pro konkrétní stát nebo pokud byl k zařízením přiložen záruční list, najdete další informace v podmínkách dané záruky nebo je získáte od místního autorizovaného prodejce. Vysloužilé elektrické výrobky by neměly být vyhozeny s domácím odpadem. Recyklujte je v místech s příslušným zařízením. Další informace o recyklaci a WEEE lze vyžádat e-mailem: enquiriesEurope@jardencs.com.

Holmes Products (Europe) Limited
1 Francis Grove
London
SW19 4DT
UK

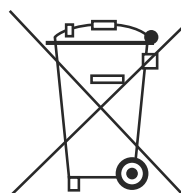



HolmesProducts(Europe)Ltd
1FrancisGrove
LondonSW194DT
England

Fax:+44(0)2089478272
Email:enquiriesEurope@jardencs.com
Websiteaddress:www.bionaire.com/europe
UK-FreephoneCustomerServiceHelpline-08000523615

HolmesProductsFrance
1015,RueduMaréchalJuin
Z.IVaux-Le-Pénil
77000Melun-France
Phone:+33164104580
Fax:+33164100232

FRANCE-SERVICECONSOMMATEURS

 **0 825 85 85 82**

Belgium	+3238708686
Spain	+34916427020
Netherlands	+31793417771
Sweden	+4631290980
Finland	+3589870870
Norway	+4751669900
Poland	+48228478968
Greece	+302106156400
CzechRepublic	+420485130303
Hungary	+3672482017
Russia	+70953348221
Denmark	+4545934373



©2008SunbeamProducts,Inc.doingbusinessasJardenConsumerSolutions.Allrightsreserved.
DistributedbyHolmesProducts(Europe)Ltd.,1FrancisGrove,LondonSW194DT,UnitedKingdom.

©2008SunbeamProducts,Inc.faisantaffairesouslenomdeJardenConsumerSolutions.Tousdroitsréservés.
ImportéetdistribuéparHolmesProducts(Europe)Ltd.,1FrancisGrove,LondonSW194DT,UnitedKingdom