



BIONAIRE™

pure indoor living



SLIM **TOWER FAN**

MODEL: BTF001X/BTF002X
ITF001X/ITF002X

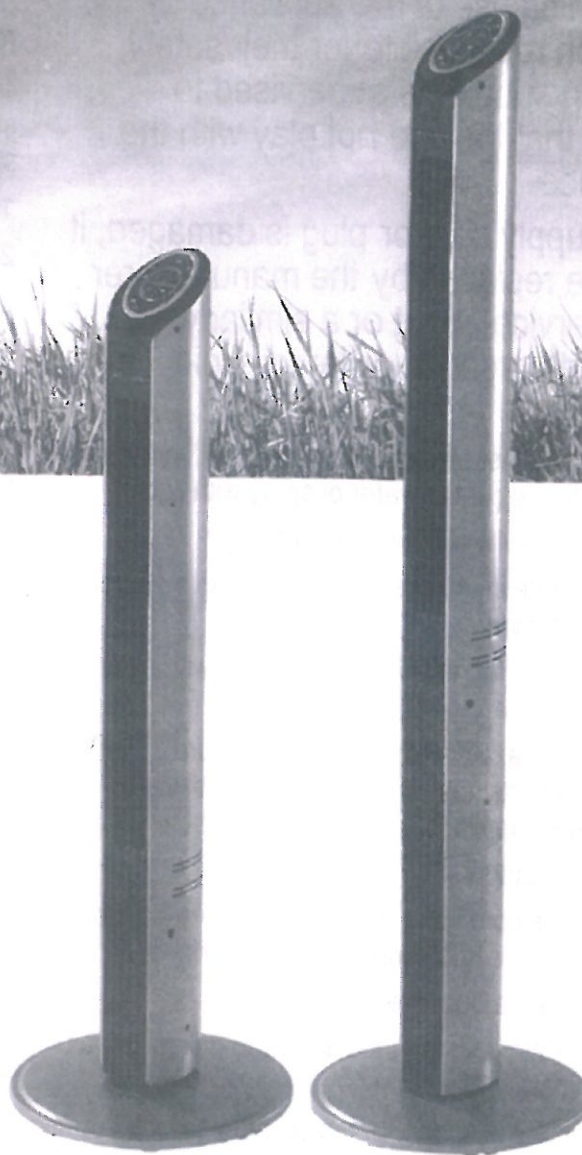

**INSTRUCTION MANUAL
MANUEL D'UTILISATION
BENUTZERHANDBUCH
MANUAL DE INSTRUCCIONES
INSTRUCTIEHANDLEIDING
BRUKSANVISNING
KÄYTTÄJÄN OHJEKIRJA
BRUKERHÅNDBOK**

**BRUGERVEJLEDNING
INSTRUKCJA OBSŁUGI
ΕΓΧΕΙΡΙΔΙΟ ΟΔΗΓΙΩΝ ΧΡΗΣΗΣ
РУКОВОДСТВО ПО ЭКСПЛУАТАЦИИ
MANUALE DI ISTRUZIONI
HASZNÁLATI UTASÍTÁS
NÁVOD K OBSLUZE
MANUAL DE INSTRUÇÕES**

BTF002X
ITF002X

BTF001X
ITF001X

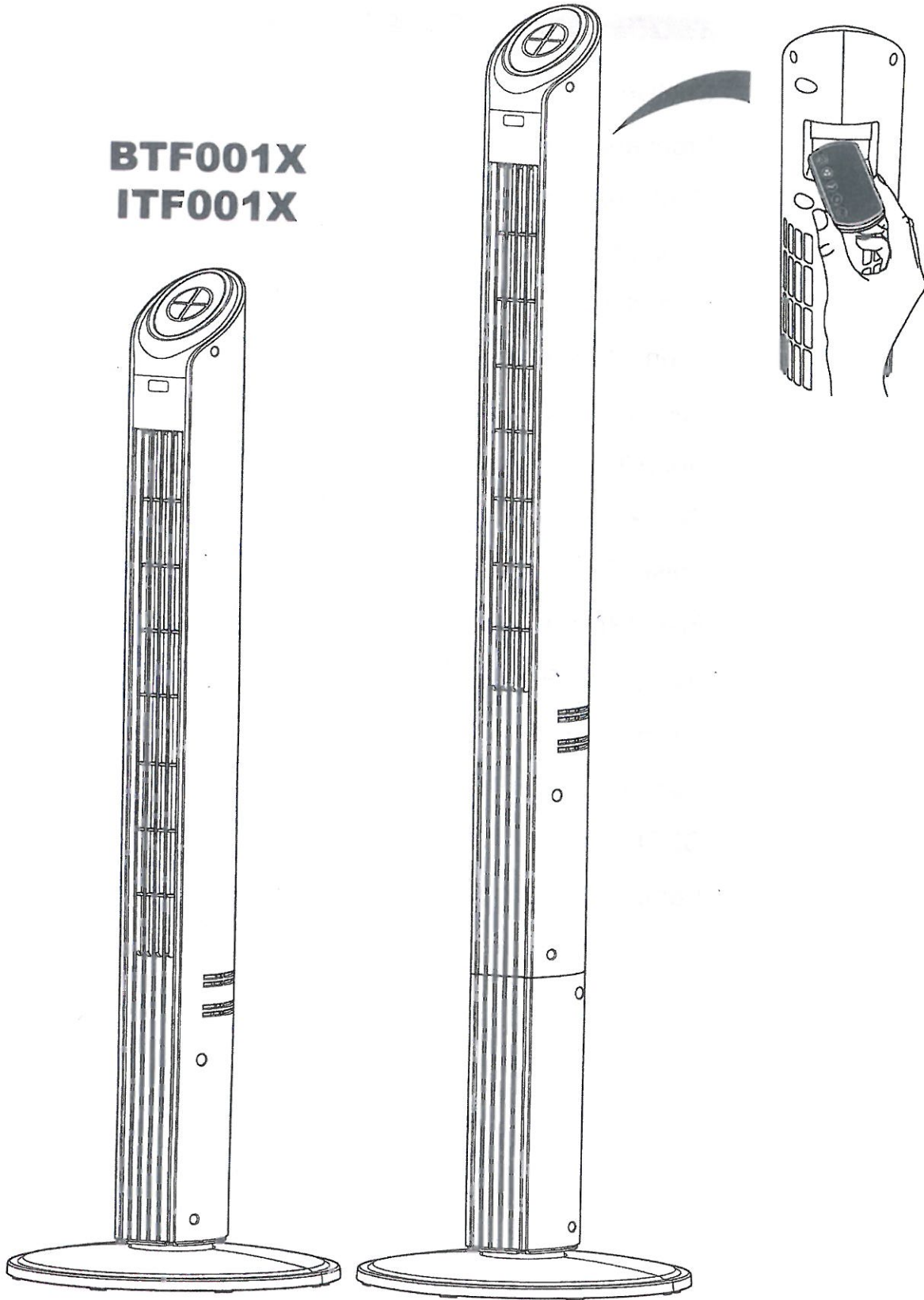

PŘEČTĚTE SI TYTO POKYNY A PEČLIVĚ JE USCHOVEJTE

DŮLEŽITÉ POKYNY

Při použití elektrických zařízení je třeba dodržovat následující základní bezpečnostní opatření:

Tento přístroj není určen pro použití osobami (včetně dětí) s omezenými fyzickými, smyslovými či mentálními schopnostmi nebo bez zkušeností a znalostí, pokud jim nebyl zajištěn dohled nebo školení týkající se použití přístroje osobou zodpovědnou za jejich bezpečnost. Na děti by se mělo dohlížet a zajistit, aby si s tímto přístrojem nehrály.

Výměnu poškozeného přívodního kabelu musí provádět výrobce, servisní středisko nebo odpovídajícím způsobem kvalifikovaná osoba, aby se předešlo možným rizikům.

Ventilátor používejte pouze k účelům popsáným v Návodu k obsluze.

Chraňte se před elektrickým šokem – neponořujte ventilátor, vidlici ani kabel do vody a nestříkejte na ně tekutiny.

Zařízení je třeba používat pod přísným dohledem, pokud jej používají děti nebo pokud se zařízení používá v jejich blízkosti.

Odpojte ventilátor od elektrické sítě v případě, že jej nepoužíváte, stěhujete z jednoho místa na druhé, před demontáží či montáží součástí a před čištěním.

Vyhnete se styku s pohyblivými díly.

Nepoužívejte v přítomnosti výbušných nebo hořlavých par.

Ventilátor nikdy nespouštějte, není-li zcela smontován a nejsou-li všechny díly řádně upevněny na svých místech.

Aby nehrozilo nebezpečí vzniku požáru, NIKDY nevedte el. šňůru pod koberci ani neumísťujte žádný díl v blízkosti otevřeného plamene, vařičů a dalších zdrojů tepla.

Před demontáží ochranného pláště ověřte, zda je ventilátor odpojen od elektrické sítě.

Zařízení nepoužívejte s poškozeným kabelem ani vidlicí, po selhání zařízení nebo po pádu/poškození

jakýmkoliv způsobem.

Použití doplňků, které výrobce zařízení nedoporučuje ani neprodává, může být nebezpečné.

Nepoužívejte venku.

Nenechávejte kabel viset přes hranu stolu nebo linky a zabraňte jeho styku s horkými povrchy.

Při odpojování ze sítě uchopte vidlici a vytáhněte ze zásuvky. Netahejte za napájecí šňůru.

Vždy používejte na suchém a rovném povrchu.

Ventilátor nepoužívejte bez řádně umístěných mřížek.

Tento výrobek je určen POUZE k použití v domácnosti. Není určen ke komerčnímu ani průmyslovému použití.

Přestane-li zařízení fungovat, před kontaktováním výrobce či servisního střediska nejprve zkontrolujte, zda je funkční pojistka/jistič na rozvodném panelu.

CHYBÍ VÁM NĚJAKÝ DÍL K VENTILÁTORU?

www.bionaireeurope.com/servicecentres.aspx

MONTÁŽNÍ POKYNY

1. Montáž obou polovin podstavce proveďte až poté, co jste nejprve středovým otvorem odstavce protáhli napájecí kabel. Srovnajte čtyři zastrkovací (samčí) části se čtyřmi samičími částmi a dvě poloviny podstavce nasuňte do sebe **A**.
2. Podstavec umístěte na spodní část ventilátoru **B**. Podle obrázku slícujte čep na podstavci s otvorem ve ventilátoru.
3. Pomocí čtyř dodaných šroubů připevněte podstavec k ventilátoru. Napájecí kabel zajistěte podle zobrazení na obrázku **C**.

Dálkové ovládání (pouze BTF002/ITF002X)

V dálkovém ovládání musí být použity baterie CR2025 (nejsou součástí dodávky). Na zadní straně ventilátoru je výřez, který slouží k uložení dálkového ovládání v případě, že spotřebič není používán.

1. Otevřete kryt **D**.
2. Vložte baterie tak, aby jejich plusová strana směřovala nahoru **E**. Namontujte zpěr kryt baterie.

PROVOZNÍ POKYNY

Zapojte ventilátor do napájecí zásuvky. Rozsvítí se kontrolka napájení **⓪**.

Zapnuto / vypnuto a výběr rychlosti ventilátoru

Pro zapnutí ventilátoru stiskněte tlačítko **F** pro volbu rychlosti / zapnuto / vypnuto. Ventilátor se bude otáčet s rychlostí **1**.

Chcete-li zvolit jinou rychlost, stiskněte tlačítko pro kontrolu rychlosti ventilátoru / zapnuto / vypnuto **F** a držte ho stisknuté tak dlouho, dokud nebude proveden výběr požadované rychlosti (**1**, **2** nebo **3**).

Chcete-li ventilátor vypnout, stiskněte tlačítko pro kontrolu rychlosti ventilátor / zapnuto / vypnuto **F** a držte ho stisknuté tak dlouho, až se rozsvítí pouze kontrolka napájení (Ⓛ).

Režim vánku / klidový režim

Váš ventilátor má další dva režimy provozu: režim vánku a klidový režim. Při režimu vánku se náhodně mění rychlost ventilátoru, což simuluje efekt přírodního vánku. Klidový režim ovládá cykly ventilátoru tak, že je upravuje dle pevně daného vzorce tří dostupných rychlostí.

Výběr režimu vánku: Při spuštěném ventilátoru stiskněte tlačítko volby režim **G** a držte ho stisknuté tak dlouho, až se rozsvítí ikona vánku .

Výběr klidového režimu: Při spuštěném ventilátoru stiskněte tlačítko režimů **G** a držte ho stisknuté tak dlouho, až se rozsvítí ikona klidového režimu .

Časový spínač

Funkci časového spínače můžete použít, pokud chcete Váš ventilátor vypnout po 1, 2, 4 nebo 8 hodinách. Časový spínač můžete použít při jakémkoliv režimu provozu (režim vánku, klidový režim atd.). Stiskem tlačítka časového spínače **H** vyberte **1**, **2**, **4** nebo **8**. Ventilátor bude pracovat ve zvoleném režimu do doby, než uplyne nastavená doba, a poté se automaticky vypne.

Otáčení ventilátoru

Stisknutí tlačítka otáčení **I** způsobí, že ventilátor se bude během provozu pomalu otáčet ze strany na stranu. Rozsvítí se příslušná ikona . Tuto funkci vypnete tak, že opětovně stisknete tlačítko otáčení.

DÁLKOVÉ OVLÁDÁNÍ (POUZE PRO BTF002X/ITF002X)

Ventilátor BTF002X/ITF002X je dodáván s dálkovým ovládáním, které má následující funkce:

- Chcete-li ventilátor zapnout nebo vypnout, stiskněte tlačítko pro zapnutí / vypnutí **I**.

- Chcete-li zvolit rychlost ventilátoru stiskněte tlačítko rychlosti ventilátoru **K** a držte ho stisknuté do doby, než bude vybrána požadovaná rychlost ventilátoru.
- Chcete-li zvolit otáčení, stiskněte tlačítko otáčení **L**. Otáčení zastavíte opětovným stiskem tohoto tlačítka.
- Výběr režimu vánku nebo klidového režimu učiníte stiskem tlačítka režimů **M**, které podržíte stisknuté do doby, než bude zvolen požadovaný režim.
- Režim časování zvolíte stiskem tlačítka časového spínače **N**. Následně zvolíte **1**, **2**, **4** nebo **8** hodin.

ČIŠTĚNÍ A ÚDRŽBA

Správnou a bezpečnou obsluhu ventilátoru zajistí dodržování těchto pokynů. Zejména:

- Před čištěním vždy odpojte ventilátor ze zásuvky.
- Zabraňte odkapávání vody na plášť motoru ventilátoru či dovnitř.
- Vždy používejte měkkou textilii navlhčenou v jemném mýdlovém roztoku.
- Jako čisticí prostředek nikdy nepoužívejte: benzín, ředidla ani benzen.

SKLADOVÁNÍ

Výrobek musí být skladován na bezpečném a suchém místě.

- Pro uskladnění doporučujeme použít originální krabici (nebo krabici podobné velikosti).
- Nezapomeňte chránit ventilátor před prachem.

TECHNICKÁ SPECIFIKACE

V případě potřeby jakýchkoliv technických nebo regulačních informací týkajících se specifikací Vašeho výrobku podle předpisu o ekologické konstrukci číslo 206/2012 kontaktujte laskavě naši zákaznickou linku, nebo navštivte webovou stránku www.bionaireurope.com.

ZÁRUKA

Doklad o koupi přístroje pečlivě uschovejte. Je potřeba při reklamaci v rámci této záruky.

Tento výrobek podléhá 3 leté záruční době od data zakoupení, jak je uvedeno dále v dokumentu.

Pokud během záruční doby dojde k nepravděpodobné situaci, že přístroj přestane fungovat kvůli konstrukční či výrobní závadě, dopravte ho do prodejny, kde jste jej zakoupili, včetně dokladu o koupi a tohoto záručního listu.

Práva a výhody v rámci této záruky doplňují vaše zákonná práva, která nejsou touto zárukou dotčena. Pouze Jarden Consumer Solutions (Europe) Limited (dále jen „JCS (Europe)“) má právo měnit tyto podmínky.

JCS (Europe) se během záruční doby zavazuje k bezúplatné opravě či náhradě přístroje nebo jakékoli součásti, která řádně nefunguje, za těchto podmínek:

- na daný problém neprodleně upozorníte příslušnou prodejnu nebo JCS (Europe), a
- na zařízení nebyly provedeny žádné změny, zařízení nebylo poškozeno ani používáno nesprávným způsobem nebo opraveno osobou, která nemá oprávnění JCS (Europe).

Tato záruka se nevztahuje na závady, k nimž dojde nesprávným užitím, poškozením, zneužitím, zavedením nesprávného napětí, vyšší mocí či událostmi, nad nimiž JCS (Europe) nemá kontrolu, opravou či úpravou někoho jiného než osoby, která má oprávnění JCS (Europe), nebo kvůli jiným postupům než jsou popsány v návodu k obsluze. Tato záruka se navíc nevztahuje na běžné opotřebení včetně – ale bez omezení jen na ně – menších barevných změn a poškrábání povrchu.

Práva v rámci této záruky se týkají pouze osoby, která zařízení původně zakoupila, a nelze je rozšířit na komerční ani komunální využití.

Pokud se na vaše zařízení vztahuje záruka specifická pro konkrétní stát nebo pokud byl k zařízení přiložen záruční list, najdete další informace v podmínkách dané záruky nebo je získáte od místního autorizovaného prodejce.

Toto označení znamená, že výrobek nelze likvidovat společně s dalším odpadem z domácnosti a v rámci celé EU je třeba ho zlikvidovat odděleně.

Pro zabránění vzniku případných škod na prostředí a zdraví lidí v důsledku nekontrolované likvidace odpadu obsahujícího nebezpečné látky zajistěte jeho odpovědnou recyklaci a přispějte tak k trvale udržitelnému opětovnému využití materiálů a zdrojů. Pro vrácení použitého zařízení využijte prosím vám dostupné systémy vrácení a sběru nebo se obraťte na prodejce, u kterého jste výrobek koupili. Ten může tento výrobek převzít pro jeho bezpečnou recyklaci.

Jarden Consumer Solutions (Europe) Limited
Middleton Road
Royton
Oldham
OL2 5LN
UK



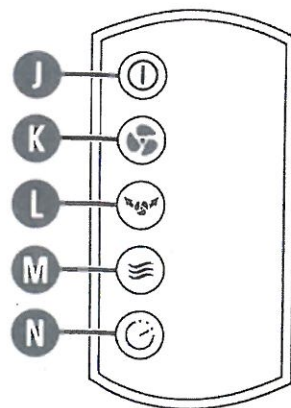
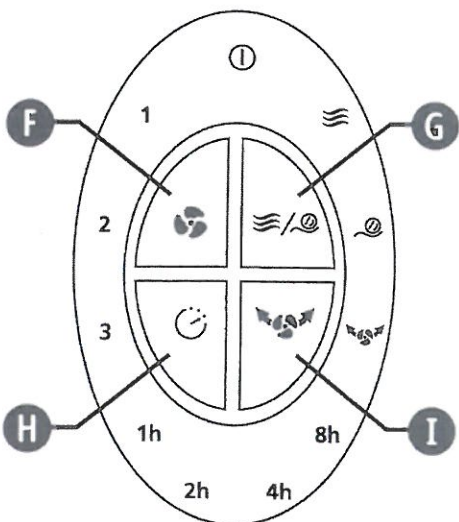
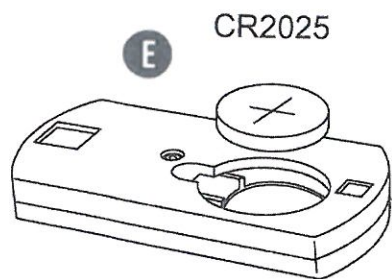
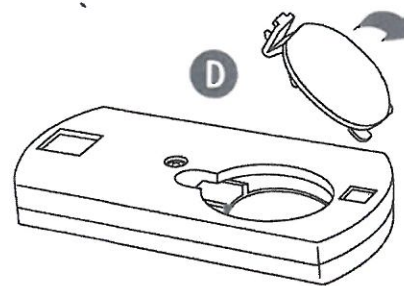
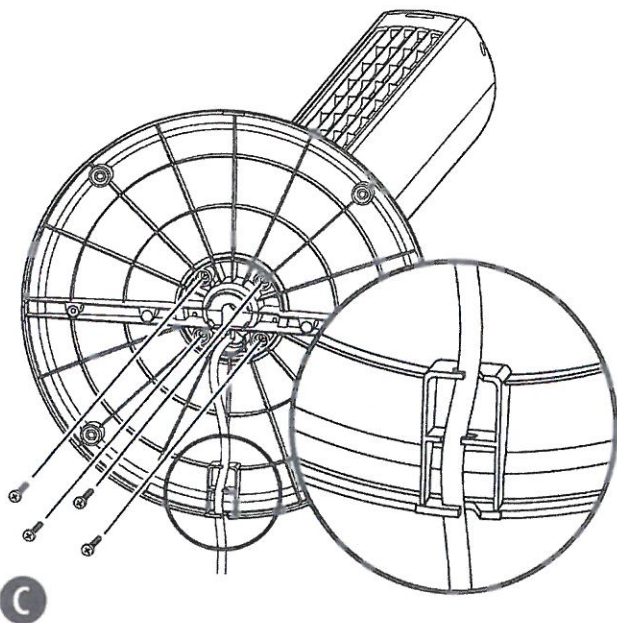
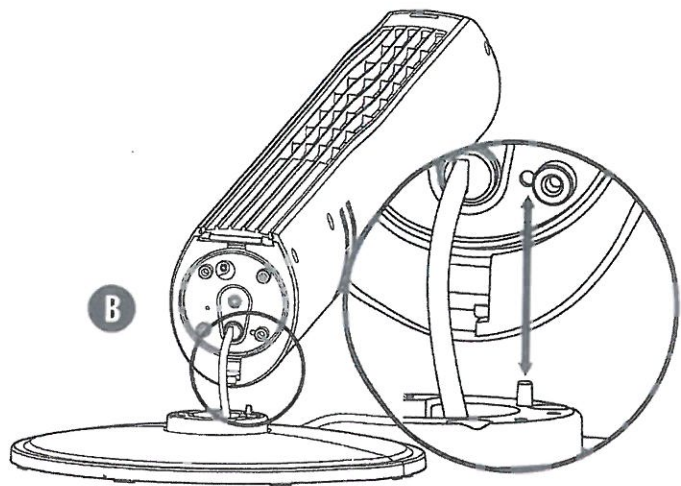
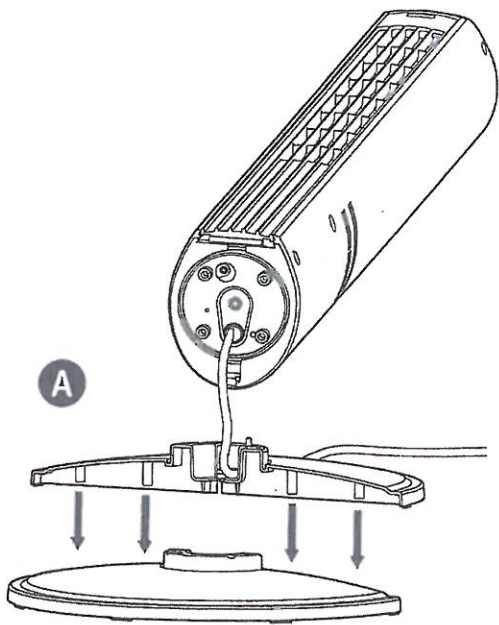



**Jarden Consumer Solutions (Europe) Limited
Royton, Oldham OL2 5LN
England**

Fax: +44 (0)20 8947 8272

Email: enquiriesEurope@jardencs.com

UK - Filter Sales Order Line - 0870 759 9000

Website address: www.bionaire.com

UK - Free phone Customer Service Helpline - 0800 052 3615

**Jarden Consumer Solutions (Europe) Limited
420, Rue d'Estiennes d'Orves
Colombes
92700 France
Phone: +33 1 49 64 20 60**

FRANCE - SERVICE CONSOMMATEURS

N° Indis 0 825 85 85 82

Belgium:	+32 38 70 86 86
Czech Republic:	+420 48 513 03 03
Finland:	+358 98 70 870
Germany:	+49 89 5480195-0
Hungary:	+36 1 37 17 970
Latvia	+371 7514081
Lithuania	+370 (52) 772388
Netherlands:	+31 793 41 77 71
Poland:	+48 22 847 8968
Russia:	+7 095 334 82 21
Slovakia:	+421 41 723 47 09
Spain:	+34 902 051 045



© 2013 Sunbeam Products, Inc. doing business as Jarden Consumer Solutions. All rights reserved. Distributed by Jarden Consumer Solutions (Europe) Limited, Royton, Oldham OL2 5LN, UK. Printed in PRC

© 2013 Sunbeam Products, Inc. faisant affaires sous le nom de Jarden Consumer Solutions. Tous droits réservés. Distribué par Jarden Consumer Solutions (Europe) Limited, Royton, Oldham OL2 5LN, UK. Imprimé en RPC