

Bedienungsanleitung/Garantie

Gebruiksaanwijzing • Mode d'emploi • Instrucciones de servicio
Manual de instruções • Istruzioni per l'uso • Instruction Manual
Instrukcja obsługi/Gwarancja • Návod k použití • Használati utasítás
Інструкція з експлуатації • Руководство по эксплуатации

Tischventilator

Tafelventilator • Ventilateur de table • Ventilador de mesa
Ventoinha de mesa • Ventilatore da tavola • Table fan
Wentylator stołowy • Stolní ventilátor • Asztali ventilátor
Настільний вентилятор • Настольный вентилятор



PERFECT IN FORM AND FUNCTION

AEG

3 Übersicht der Einzelteile

Overzicht van de onderdelen
Description des différentes parties de l'appareil
Indicación de los componentes
Elementos do aparelho • Elenco dei pezzi

Overview of the components
Przegląd poszczególnych części
Přehled jednotlivých součástí • Az alkatrészek áttekintése
Деталі приладу • Обзор деталей прибора

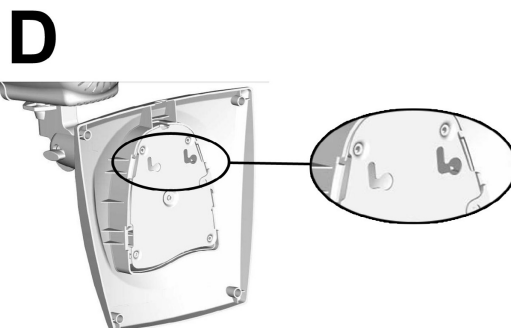
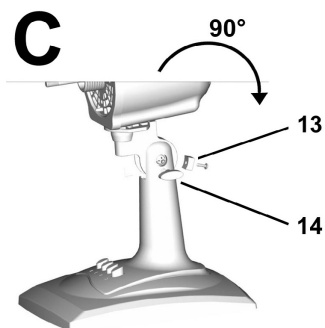
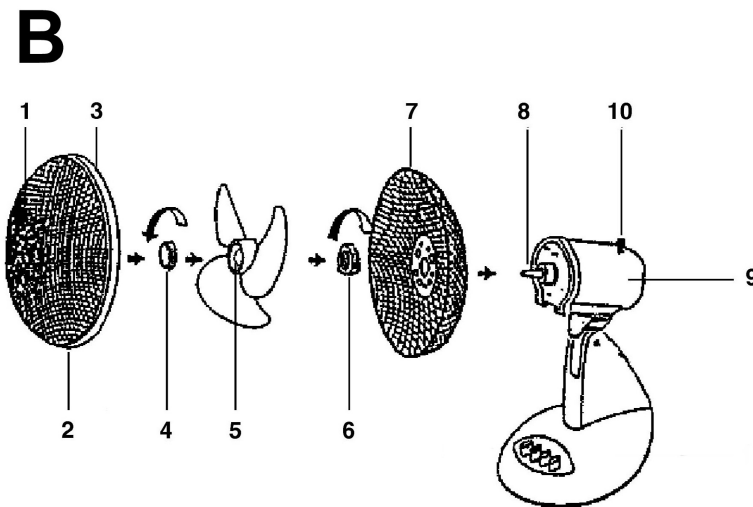
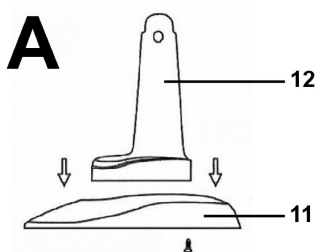

Všeobecné bezpečnostní pokyny

Před uvedením tohoto přístroje do provozu si velmi pozorně přečtete návod k obsluze a tento návod spolu se záručním listem, pokladním blokem a podle možnosti i s obalem a vnitřním vybavením obalu dobře uschovejte. Pokud budete přístroj předávat třetím osobám, odevzdejte jim i tento návod k obsluze.

- Používejte tento přístroj výlučně pro soukromou potřebu a pro stanovené účely. Tento přístroj není určen pro komerční použití. Nepoužívejte jej v otevřeném prostoru. Chraňte jej před horkem, přímým slunečním zářením, vlhkostí (v žádném případě jej neponořujte do kapalin) a stykem s ostrými hranami. Nepoužívejte přístroj v případě, že máte vlhké ruce. Jestliže dojde k navlhčení nebo namočení přístroje, okamžitě vytáhněte zástrčku ze zásuvky.
- Přístroj vypněte a vždy vytáhněte zástrčku ze zásuvky (vždy tahejte za zástrčku, nikdy ne za kabel), jestliže nebudete přístroj používat, pokud chcete namontovat příslušenství přístroje, při čištění nebo v případě poruchy.
- Přístroj nesmí zůstat v provozu bez dozoru. Pokud byste chtěli prostor opustit, přístroj vždy vypněte. Vytáhněte zástrčku ze zásuvky.
- Přístroj a síťový kabel je nutné pravidelně kontrolovat, zda nejsou poškozeny. Bude-li poškození zjištěno, přístroj se již nesmí používat.
- Neopravujte přístroj vlastními silami, nýbrž vyhledejte autorizovaného opraváře. Abyste eliminovali rizika, nechejte poškozený přívodní kabel nahradit kabelem se stejnými hodnotami pouze výrobcem, naším servisem pro zákazníky nebo jinou kvalifikovanou osobou.
- Používejte jen originální příslušenství.
- Respektujte prosím následující „Speciální bezpečnostní pokyny“:

Děti a slabé osoby

- Z důvodu zajištění bezpečnosti Vašich dětí neponechávejte v jejich dosahu žádné součásti obalu (plastové pytlíky, kartón, styropor atd.).

VÝSTRAHA!

Zabraňte tomu, aby si malé děti hrály s fólií.
Hrozí nebezpečí udušení!

- Tento přístroj není určen k tomu, aby ho používaly osoby (včetně dětí) s omezenými fyzickými, smyslovými a duševními vlastnostmi nebo s nedostatkem zkušeností a/nebo nedostatkem znalostí, s výjimkou případů, že by na ně dohlížela osoba odpovědná za bezpečnost nebo od ní obdržely pokyny, jak se má přístroj používat.
- Mělo by se dohlížet na děti, aby se zajistilo, že si s přístrojem nehrají.

Symbole v tomto návodu k obsluze

Důležitá upozornění pro Vaši bezpečnost jsou speciálně označena. Bezpodmínečně dbejte těchto upozornění, aby nedošlo k nehodám a škodám na přístroji.

VÝSTRAHA:

Varuje před nebezpečím pro Vaše zdraví a upozorňuje na možná rizika zranění.

POZOR:

Upozorňuje na možná nebezpečí pro přístroj či jiné předměty.

 UPOZORNĚNÍ: Upozorňuje Vás na tipy a informace.

Speciální bezpečnostní pokyny

- Nikdy neprostrkujte mřížkou prsty nebo jiné předměty!
- Počítejte si opatrně, jestliže máte dlouhé vlasy: Mohou být nasáty proudem vzduchu!
- Přístroj smí být v provozu jen s nasazenou a uzavřenou ochrannou mřížkou!
- Přístroj musí být před použitím kompletně sestaven!
- Zvolte si vhodný podklad, aby se přístroj během provozu nemohl převrhnout!
- Nestavte přístroj přímo vedle topidla či jiných zdrojů tepla.

Přehled jednotlivých součástí

- 1 Přední díl ochranné mřížky
- 2 Upevňovací šroub
- 3 Upevňovací háček
- 4 Upevňovací šroub pro vrtuli
- 5 Vrtule ventilátoru
- 6 Upevňovací kroužek pro zadní ochrannou mřížku
- 7 Zadní díl ochranné mřížky
- 8 Hřídel motoru
- 9 Motor
- 10 Aktivační knoflík
- 11 Podstavec
- 12 Plášť vypínače
- 13 Zarážka se šroubem
- 14 Křídlový šroub

Bez obr.:

2 šrouby, 4 x 25 mm a 2 hmoždinky

Vybalení přístroje

- Vyměňte přístroj z obalu.
- Odstraňte veškerý obalový materiál, jako jsou fólie, výplně, kabelový držák a kartónový obal.
- Zkontrolujte obsah dodávky.

i UPOZORNĚNÍ:

Na přístroji se mohou ještě nacházet prach či zbytky nečistot z výroby. Doporučujeme Vám, abyste plášť přístroje otřeli navlhčenou látkou.

Návod k montáži

Přístroj musí být před uvedením do provozu kompletně sestaven! oporujeme vám brát při čtení textu v úvahu také přehled jednotlivých součástí (obr. B).

1. Vložte plášť vypínače (12) do podstavce (11). Upevněte ho na spodní straně pomocí křížového šroubu (obr. A).
2. Nasaďte zadní ochrannou mřížku (7) v souladu s drážkami.

i UPOZORNĚNÍ:

Dbejte na to, aby držadlo ukazovalo nahoru.

3. Otočte upevňovací kroužek (6) pro zadní ochrannou mřížku (7) ve směru hodinových ručiček.
4. Nasaďte vrtuli. Dávejte při tom pozor na vodící kolík v hřídeli motoru.
5. Pevně přišroubujte upevňovací šroub (4) pro vrtuli proti směru hodinových ručiček.
6. Zavěste přední ochrannou mřížku (1).

i UPOZORNĚNÍ:

Dbejte na to, aby se otvory pro upevňovací šroub v přední a zadní ochranné mřížce kryly.

7. Zajistěte ochrannou mřížku pomocí dodávaného upevňovacího šroubu (2).
8. Zaklapněte upevňovací háčky (3).

Umístění

Přístroj je vhodné umístit na hladkou plochu odolnou proti skluzu.

Montáž na stěnu

Ventilátor můžete namontovat i na stěnu. Pamatujte však na to, že se v její blízkosti musí nacházet zásuvka.

Seřízení ventilátoru (obr. C)

1. Uvolněte křídlový šroub (14) na kloubu.
2. Vyměňte zarážku (13) tím, že šroub vyšroubujete.
3. Otočte motor o 90°.
4. Opět ručně přitáhněte křídlový šroub.

Přípevnění na stěnu (obr. D)

Na spodní straně pláště vypínače se nacházejí dva zářezy. Vzdálenost mezi zářezy je 46 mm.

- V této vzdálenosti vyvrtejte dva vodorovné otvory.

△ POZOR:

Nejdříve se ujistěte, zda nevrátíte do vedení, které je ve stěně zabudované!

- Opatřete otvory hmoždinkami.
- Použijte dva šrouby velikosti 4 x 25 mm. Nechte šrouby vyčnívat 10 – 12 mm ze stěny.
- Zavěste plášť vypínače na šrouby. Ověřte, zda bezpečně drží.

Uvedení do provozu**Elektrické připojení**

1. Před zastrčením zástrčky do zásuvky přezkontrolujte, zda síťové napětí, které chcete používat, souhlasí s hodnotou síťového napětí uvedeného na přístroji. Příslušné údaje najdete na typovém štítku.
2. Připojte přístroj do předpisově instalované zásuvky s ochranným kolíkem 230 V, 50 Hz.

Používání**Základní nastavení**

Před uvedením přístroje do provozu nastavte požadovaný úhel sklon ventilátoru.

- Za tímto účelem uvolněte křídlový šroub (14), uveďte ventilátor do požadované polohy.
- Opět ručně přitáhněte křídlový šroub.

i UPOZORNĚNÍ:

Zarážka zabraňuje převrácení ventilátoru.

Provoz

Ke zvolení rychlosti použijte tlakový spínač na přední straně:

1 = pomalu, 2 = střední, 3 = rychle.

Chcete-li ventilátor vypnout, použijte polohu „0“.

Směr ventilace / oscilování

Zde máte k dispozici dvě možnosti:

1. Přístroj musí být předtím vypnutý. Aktivační knoflík je přitom nutno vytáhnout. Přístroj natočte do požadované polohy tak, že ventilátor uchopíte na stranách a pootočíte jej doleva nebo doprava eventuálně až na doraz.

△ POZOR: Nepokoušejte se tyto dorazy překonat.

2. Aktivujte automatické výkyvné zařízení, a sice tím, že aktivační knoflík vytáhnete. Přístroj pak samočinně osciluje v rozsahu ca. 90 stupňů. Tato funkce je aktivní jen při zapnutém ventilátoru. Chcete-li tuto funkci deaktivovat, aktivační knoflík vytáhněte.

Čištění

VÝSTRAHA:

- Před čištěním vždy vytáhněte zástrčku.
- Pokud byste měli odstranit ochrannou mřížku: vždy přístroj vypněte a vytáhněte zástrčku.
- Pro čištění přístroje ho nenořte v žádném případě do vody. Mohlo by to vést k úrazu elektrickým proudem či požáru.

POZOR:

- Nepoužívejte drátěný kartáč ani jiné drhací předměty.
- Nepoužívejte žádné ostré či drhací čisticí prostředky.
- Přístroj otřete z vnějšku suchou látkou bez jakýchkoli přísad.
- V případě silně ulpívajícího znečištění hadřík lehce navlhčete vodou a poté přístroj do sucha vytřete.

Technické údaje

Model:..... VL 5529
 Pokrytí napětí: 230 V, 50 Hz
 Příkon: 30 W
 Třída ochrany: II
 Čistá hmotnost: 1,60 kg

Tento přístroj byl testován podle všech příslušných, v současné době platných směrnic CE, jako je např. elektromagnetická kompatibilita a direktiva o nízkonapěťové bezpečnosti, a byl zkonstruován podle nejnovějších bezpečnostně-technických předpisů.

Vyhrazujeme si technické změny!



Význam symbolu „Popelnice“

Chraňte naše životní prostředí, elektropřístroje nepatří do domovního odpadu.

Pro likvidaci elektropřístrojů použijte určených sběrných míst a odevzdejte zde elektropřístroje, jestliže je už nebudete používat.

Pomůžete tak předějit možným negativním dopadům na životní prostředí a lidské zdraví, ke kterým by mohlo dojít v důsledku nesprávné likvidace.

Prispějete tím ke zhodnocení, recyklaci a dalším formám zhodnocení starých elektronických a elektrických přístrojů.

Informace o tom, kde lze tyto přístroje odevzdat k likvidaci, obdržíte prostřednictvím územně správních celků nebo obecního úřadu.