



USER MANUAL

(Original instructions)



IPC

DEAR CUSTOMER



Congratulations on the purchase of your new wet/dry vacuum cleaner.



Prior to using the appliance for the first time, be sure to read this document through and keep it ready to read instructions of use.

PURPOSE AND INTENDED USE

This vacuum cleaner is designed, developed and andrigorously tested to function efficiently and safely when properly maintained and used in accordance with the following instructions. This vacuum cleaner is to be used for commercial (hotels, schools, hospitals, factories, offices and rental business) and/or for household use. Accidents due to misuse can only be prevented by those using the machine.

CAUTION: READ AND FOLLOW ALL SAFETY INSTRUCTIONS.

This machine is suitable for picking up dry, nonflammable dust and liquids. Any other use is considered as improper use. The manufacturer accepts no liability for any damage resulting from such use. The risk for such use is borne solely by the user. Proper use also includes proper operation, servicing and repairs as specified by the supplier.

! ATTENTION: REVIEW IMPORTANT SAFETY INSTRUCTIONS BEFORE ATTEMPTING TO USE THIS VACUUM CLEANER. RETAIN FOR FUTURE REFERENCE

! DANGER: Never operate this unit when flammable materials or vapors are present because electrical devices produce arcs or sparks that can cause a fire or explosion.

NEVER OPERATE UNATTENDED!



! WARNING: Always wear eye protection to prevent rocks or debris from being blown or ricocheting into the eyes or face which can result in serious injury.

1. IMPORTANT SAFETY INSTRUCTIONS

1.1 INSTRUCTIONS FOR USE:

The appliance must:

- only be used by persons, who have been instructed in its correct usage and explicitly commissioned with the task of operating it
- only be operated under supervision
- This appliance is not intended for use by persons (including children) with reduced physical, sensory or mental capabilities, or lack of experience and knowledge.
- Children shall be supervised to make sure that they do not play with the appliance.
- Do not use any unsafe work techniques.
- Never use the vacuum cleaner without a filter.
- Switch off the appliance and disconnect the mains plug in the following situations:
 - Prior to cleaning and servicing
 - Prior to replacing components
 - Prior to changing over the appliance
 - If foam develops or liquid emerges

Besides the operating instructions and the binding accident prevention regulations valid in the country of use, observe recognised regulations for safety and proper use.

1.2 IMPORTANT WARNINGS:

- To reduce the risk of fire, electric shock, or injury, please read and follow all safety instructions and caution markings before use. This vacuum cleaner is designed to be safe when used for cleaning functions as specified. Should damage occur to electrical or mechanical parts, the cleaner and / or accessory should be repaired by a competent service station or the supplier before use in order to avoid further damage to the machine or physical injury to the user.
- Do not leave the machine when it is plugged in. Unplug from the socket when not in use and before maintenance.
- Do not use with damaged cord or plug. To unplug grasp the plug, not the cord. Do not handle plug or cleaner with wet hands. Turn off all controls before unplugging.
- Do not pull or carry by cord, use cord as a handle, close a door on cord, or pull cord around sharp edges or corners. Do not run cleaner over cord. Keep cord away from heated surfaces.
- Keep hair, loose clothing, fingers and all parts of the body away from openings and moving parts.
- Do not put any objects into openings or use with opening blocked. Keep openings free of dust, lint, hair, and anything else that could reduce the flow of air.
- **WARNING:** This machine is not suitable for picking up hazardous dust.
- Do not use to pick up flammable or combustible liquids such as gasoline, or use in areas where they may be present.
- Do not pick up anything that is burning or smoking, such as cigarettes, matches or hot ashes.
- Use extra care when cleaning on stairs.
- Do not use unless filters are fitted.
- If the cleaner is not working properly or has been dropped, damaged, left outdoors, or dropped into water, return it to a service center or supplier.
- If foam or liquid escapes from the machine, switch off immediately.
- The vacuum cleaner may not be used as a water pump. The vacuum cleaner is intended for vacuuming air and water mixtures.
- Connect the vacuum cleaner to a properly earthed mains supply. The socket outlet and the extension cable must have an operative protective conductor.
- Provide for good ventilation at the working place.
- Do not use the vacuum cleaner as a ladder or step ladder. The vacuum cleaner can tip over and become damaged.
- Never vacuum up the following materials: explosive or combustible gases, liquids and dust particles (reactive dust particles), reactive metal dust particles (such as aluminum, magnesium, zinc) in combination with highly alkaline or acidic detergents, undiluted and strong acids and alkalis or organic solvents such as petrol, paint thinners, acetone, heating oil and similar products.
- Risk of fire. Do not vacuum up any burning or glowing objects.
- Do not not pick up flammable or combustible liquids such as gasoline, liquids, reactive dust particles or use in areas where they may be present.
- Do not use your vacuum cleaner as a sprayer of flammable liquids such as oil base paints, lacquers, household cleaners, etc.
- Do not attempt to vacuum hot or warm ashes. Maximum temperature of ashes should not be warmer than 102 degrees Fahrenheit / 40 degrees Celsius.
- Do not vacuum toxic carcinogenic, combustible or other hazardous materials such as asbestos, arsenic, barium, beryllium, lead, pesticides or other health endangering materials.
- To avoid spontaneous combustion, empty tank after each use.

- NOTE: A static shock may occur if the environment is too dry. This will not affect the use of the vacuum cleaner. To eliminate shock, add humidity to the air with a console or a humidifier.
- STAY ALERT and use common sense. Do not use vacuum cleaner when you are under the influence of drugs, alcohol, medication, or if you are tired or distracted.
- Do not leave cord lying on the floor once you have finished the cleaning job. It can become a tripping hazard.
- If the supply cord is damaged, it must be replaced by the manufacturer, its service agent or similar qualified persons in order to avoid hazard
- Do not allow to be used as a toy. Close attention is necessary when used by or near children.
- Keep packaging material away from children. There is a risk of suffocation!
- Protect the unit from rain. Store indoors only.
- CAUTION: The machine is for indoor use only.
- Do not operate the vacuum cleaner in the rain.
- Wear protection mask, when tank is emptied for fine dust of all kinds.
- Unplug before connecting hose and any attachments.
- Do not leave appliance when plugged in. Unplug from outlet when not in use and before servicing it.
- Connect to a properly grounded outlet only. See Grounding Instructions.
- WARNING: Operators shall be adequately instructed on the use of these machines
- CAUTION: Clean the water level limiting device regularly and examine it for signs of damage.
- The floater has the function to stop the vacuuming when the tank is full of fluids or in case of overturning; carry out routine cleaning, checking that it has no damage and change it if necessary.

1.3 ONLY APPLICABLE IN UK

Please read these essential instructions.

These instructions have been prepared with safety and efficiency paramount. The machine operator must be trained by a suitably qualified instructor and must understand these instructions for use, and be made aware of any relevant regulations and legislation in force at the time of use.

This 240 volt 50 Hz. machine are fitted with a 13 amp. 3 pin moulded plug. The plug is fitted with a 13 amp. detachable fuse. The correct replacement for the fuse is identified by marking or colour coding. Only fuses that are ASTA approved to BS 1362 should be fitted. Never use the plug without the fuse cover fitted. Replacement fuse covers are available at any electrical retail outlet.

1.4 Tests and approvals

Electrical tests must be performed in accordance with the provisions of safety regulations EN 62638. These tests must be performed at regular intervals and after repairs or modifications. The vacuum cleaner has been approved in accordance with IEC/EN 60335-2-69.

Note: All the drawings and pictures are merely indicative and given only as a guide.

2. OVERVIEW

FIG. 1

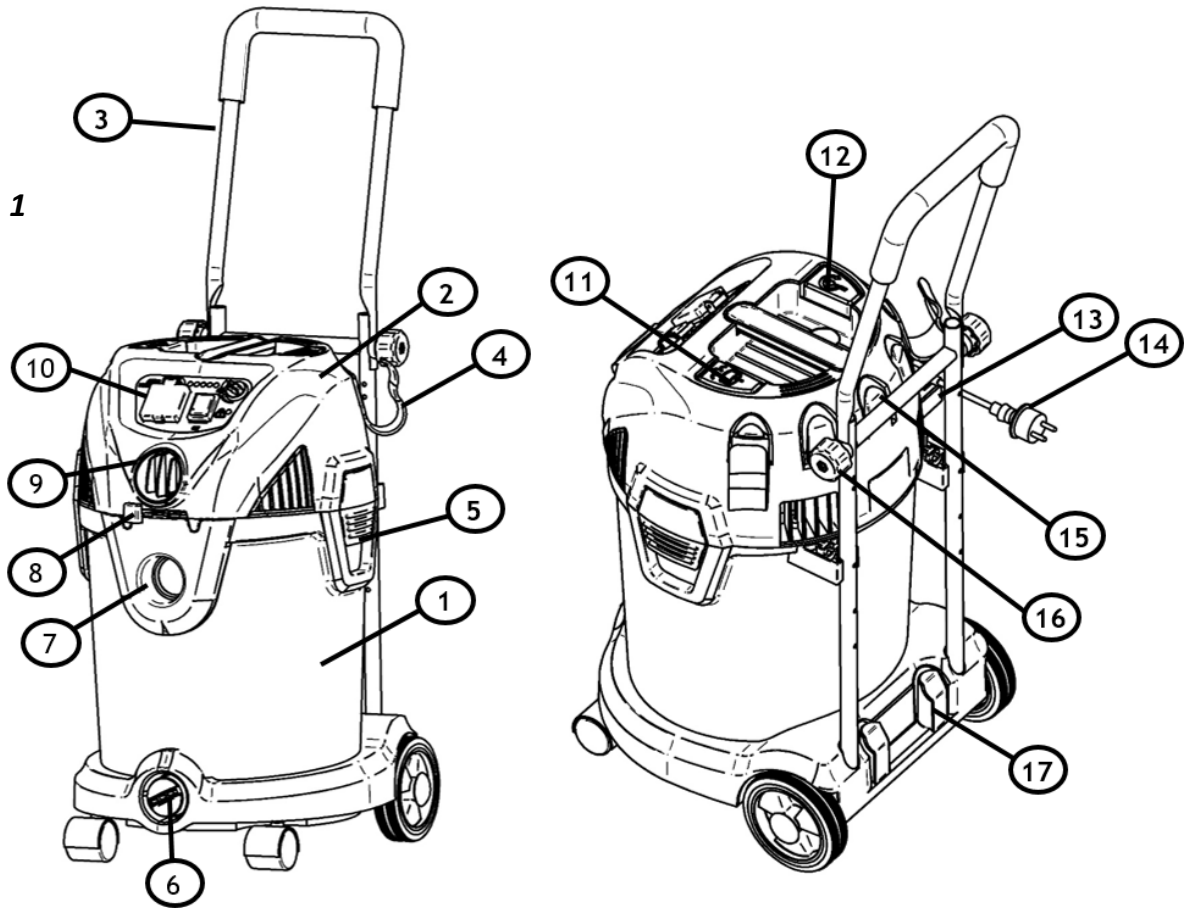

- 1. Tank
- 2. Head
- 3. Trolley (optional)
- 4. Hose and cord storage hook (optional)
- 5. Clamp
- 6. Drain outlet
- 7. Suction inlet
- 8. Blow regulation
- 9. Blow outlet
- 10. Control panel

- 11. Filter Cleaning Button (optional)
- 12. Cord rewind button (optional)
- 13. Plug seat
- 14. Cord Plug
- 15. Nozzle storage holders
- 16. Trolley lock screw
- 17. Tube storage holders

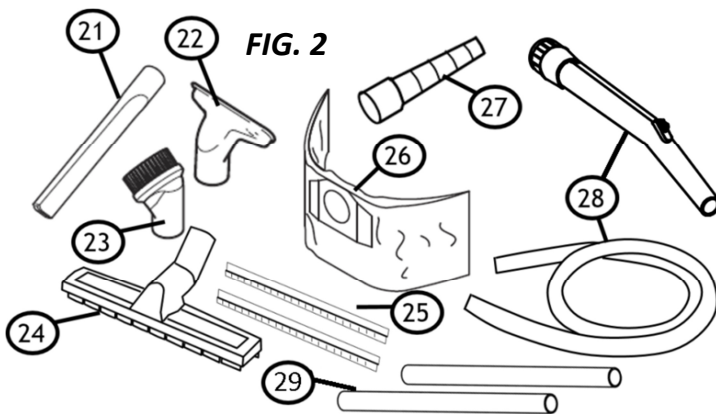

- 21. Crevice Nozzle
- 22. Upholstery nozzle (optional)
- 23. Brush nozzle
- 24. Floor nozzle (dry pickup)
- 25. Squeegee insert (wet pickup)
- 26. Dust bag
- 27. Power tool adapter (optional)
- 28. Hose with handtube
- 29. Hoses

Some of these accessories are packed inside the tank. If parts are missing, contact our Customer Service Dep.

3. FIRST TIME SET UP INSTRUCTIONS

Read chapter 1 – **IMPORTANT SAFETY INSTRUCTIONS** of this manual thoroughly before setting up and using this vacuum cleaner.

3.1 ACCESSORIES

The nozzles and accessories for the machine is during shipping stored in tank. To open the tank open the clamps and take off the head. Take out the items and put on the head again. Secure the head with the clamps.

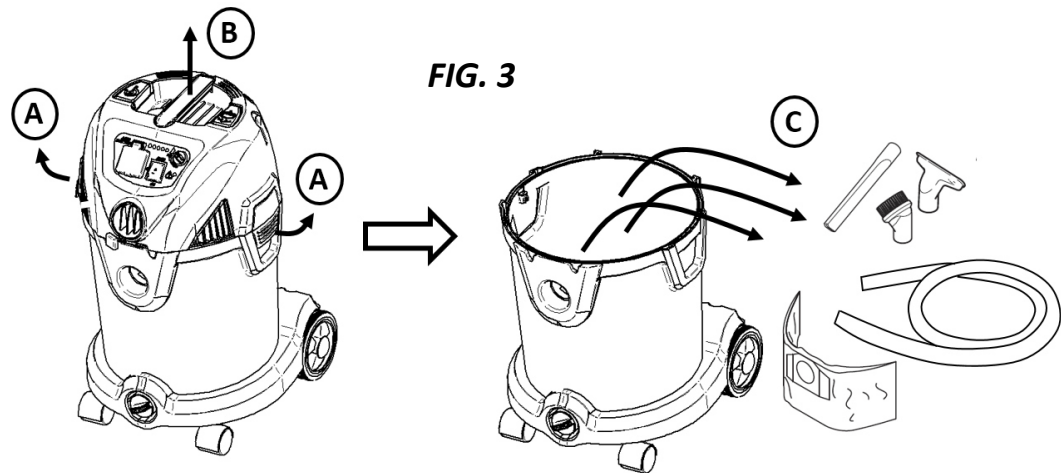

See chapter 6 where to store the accessories on the machine.

3.2 MOUNTING OF HOSE AND CORD HOLDER

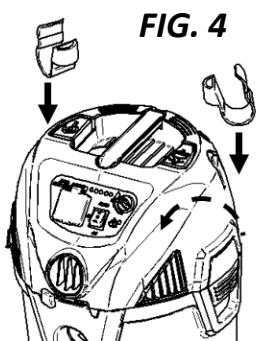

Add the two hose/cord holders in the appropriate receptable on the head

3.3 PREPARING THE TROLLEY (OPTIONAL)

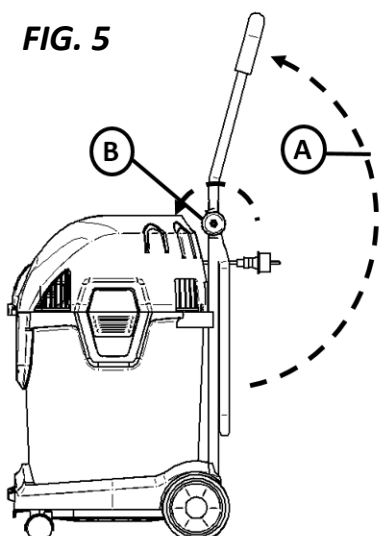

The trolley can be folded during transportation. To fix it in the upright position swing the top trolley part up (A) and fix it with the 2 screws (B). Make sure to tighten both sides equal.

4. USING THE VACUUM CLEANER

Read chapter 1 – **IMPORTANT SAFETY INSTRUCTIONS** of this manual thoroughly before setting up and using this vacuum cleaner.

4.1 WORKING WITH DUST BAGS

If sucking up dry dust an optional dust bag can be used to collect the dust and ease the disposal. To insert the dust bag take off the head (see also figure 3). Insert the dustbag like shown on figure 6. Put on the head again and secure the head with the clamps.

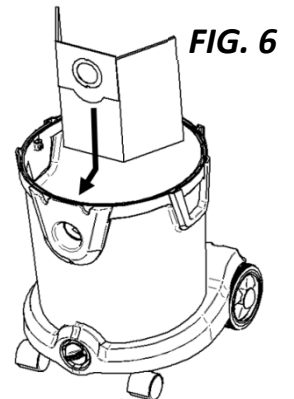

4.2 DRY OR WET FLOOR SUCTION

FIG. 7

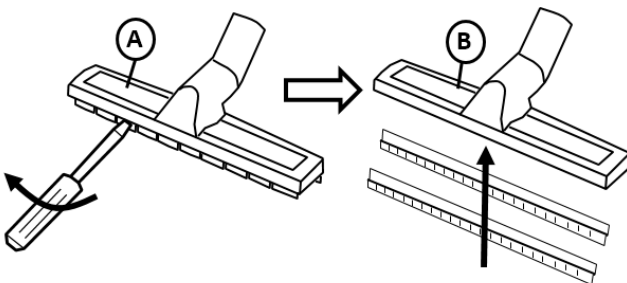

To suck up dry dust and debris use the dry floor nozzle **(A)** with the bristles rim.

To suck up wet debris replace the brush rim with a screwdriver and insert the rubber squeegees

4.3 VACUUMING - INSERTING AND REMOVING THE HOSE

To vacuum insert the hose **(A)** into the suction inlet **(B)**.

To remove the hose twist and pull in one movement to remove **(C)**

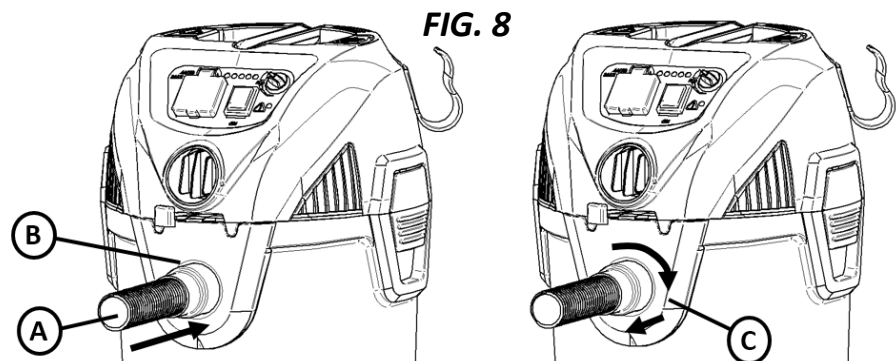
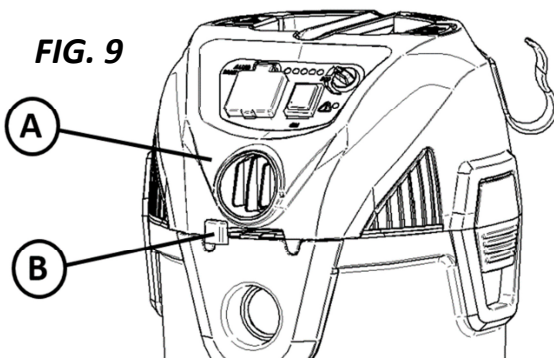

FIG. 9



4.4 BLOWING - INSERTING AND REMOVING THE HOSE

The machine can also be used for blowing. In some cases it is easier first to blow the debris away and then afterwards collect it.

To use the blow function insert the hose into the blow outlet **(A)** in the same way for the suction inlet. See above. The blowing can be controlled by the lever **(B)**

4.5 TURNING THE MACHINE ON

The machine is turned on/off by pressing the start/ stop button (A).

The machine can optionally be equipped with LEDs with power control (C). By turning the knob the suction of the machine can be controlled. The suction performance is also shown by the LEDs. If equipped with LED the 1st LED from left, when the machine is plugged in, will be ON.

To use the optional socket (B) see next chapter.

The machine can optionally be configured with an indicator (D). The indicator goes on, when the underpressure is high. This can be due to the filter being clogged and needs to be cleaned (see later chapter) or the bag is full and need to be replaced.

FIG. 10

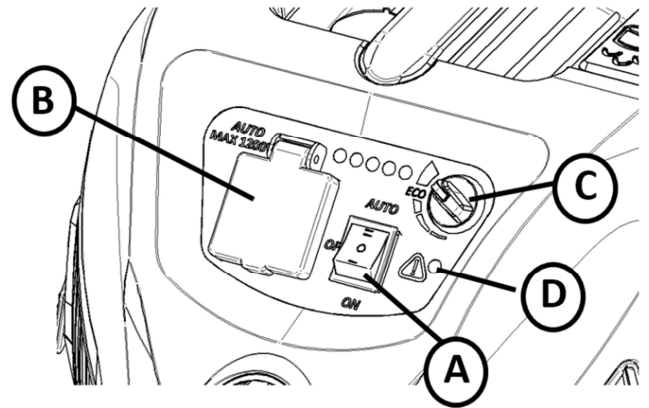

4.6 MACHINE WITH SOCKET AND AUTO START/STOP (OPTIONAL)

The machine can optionally be equipped with a socket that can be used in connecting with a power tool. Connect the power tool to the socket (A). Remove the handtube and fix the conical adapter (B). Insert the conical adapter to the power tool (C). Turn the machine to AUTO mode with the switch (D). The machine will then start, when the power tool is turned on and stop with a delay (in order to empty the hose) when the power tool is turned off.

FIG. 11

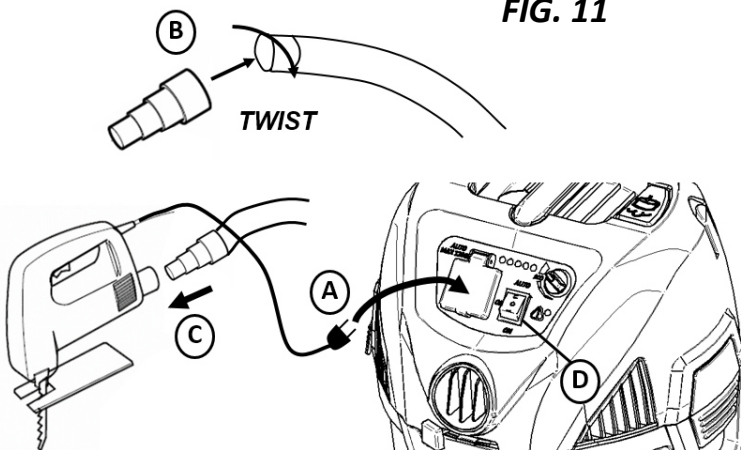

! WARNING - Do not operate without filter basket and float, as they prevent liquid from entering the impeller and damaging the motor. Do not suck up any liquids without a sponge filter installed.



! WARNING - To reduce the risk of back injury or falls, do not lift a vacuum cleaner heavy with liquid or debris. Scoop or drain enough contents out to make the vacuum cleaner light enough to lift in a comfortable manner.

NOTE: IF ACCIDENTALLY TIPPED OVER, THE VACUUM COULD LOSE SUCTION. IF THIS OCCURS, PLACE VAC IN UPRIGHT POSITION AND TURN SWITCH OFF. THIS WILL ALLOW THE FLOAT TO RETURN TO ITS NORMAL POSITION, AND YOU WILL BE ABLE TO CONTINUE OPERATION.



! WARNING - Read the Safety Warnings and Instructions concerning the types of wet materials that cannot be vacuumed with this product.



! DANGER - This equipment incorporates parts such as switches, motors or the like that tend to produce arcs or sparks that can cause an explosion. Do not pick up flammable, combustible, or hot materials. Do not use around explosive liquids or vapors, as electrical devices produce arcs or sparks which can cause a fire or explosion - do not use at filling stations or anywhere gasoline is stored or dispensed.



NOTE!

This vacuum cleaner has a built in thermal overload protector to protect the motor from high temperatures. This can occur under heavy use. If the motor temperature shuts off during operation, turn the switch off and allow the motor to cool for 5 minutes. Turn switch on and resume operation.

4.7 EMPTYING THE TANK FOR LIQUID

To empty the tank for liquid unscrew the drain plug (A) and remove it.

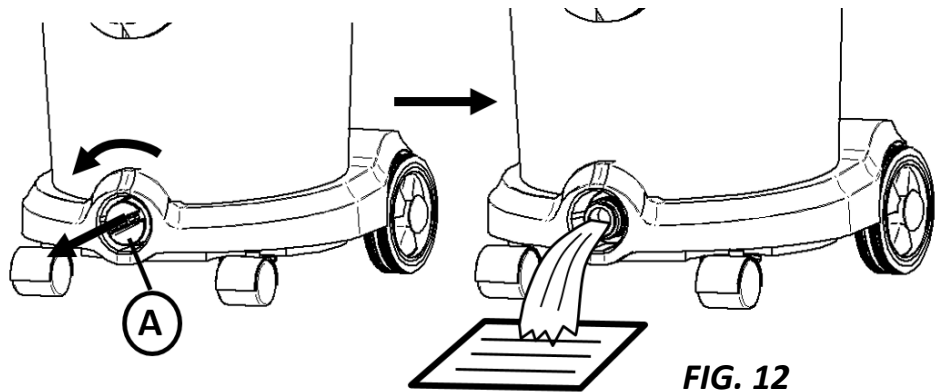
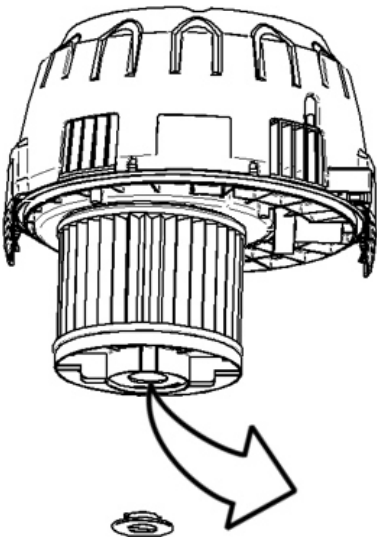

FIG. 12



Discharge water from filter.

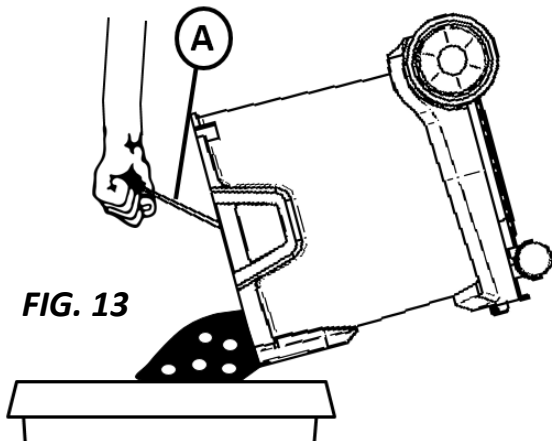

FIG. 13

4.8 EMPTYING THE TANK FOR DUST/DEBRIS

To empty the tank for dust/debris take off the head (see chapter 3.1). If using a dust bag remove the dust bag and insert a new.

Machines with 20l and 30l plastic tanks are equipped with a handle (A) that can be using during disposal of the dust/debris.

5. FILTER CLEANING

The machine can optionally be equipped with a semi automatic filter cleaning system or fully automatic filter cleaning system.

5.1 MANUAL FILTER CLEANING

When sucking fine dust the filter will eventually get clogged and suction will go down. The filter therefore needs to be cleaned to restore suction. If the machine is not equipped with semi- or fully automatic filter cleaning system (see next chapters), the filter can be cleaned in the following manual way. Turn the knob (A) and remove the knob from the filter disc (B). Remove the filter (C). Clean the filter under cold water (D). Let it dry (E) until completely dry. Install backwards by adding filter (F). Fixing the filter disc (G) and securing it with the knob (H).

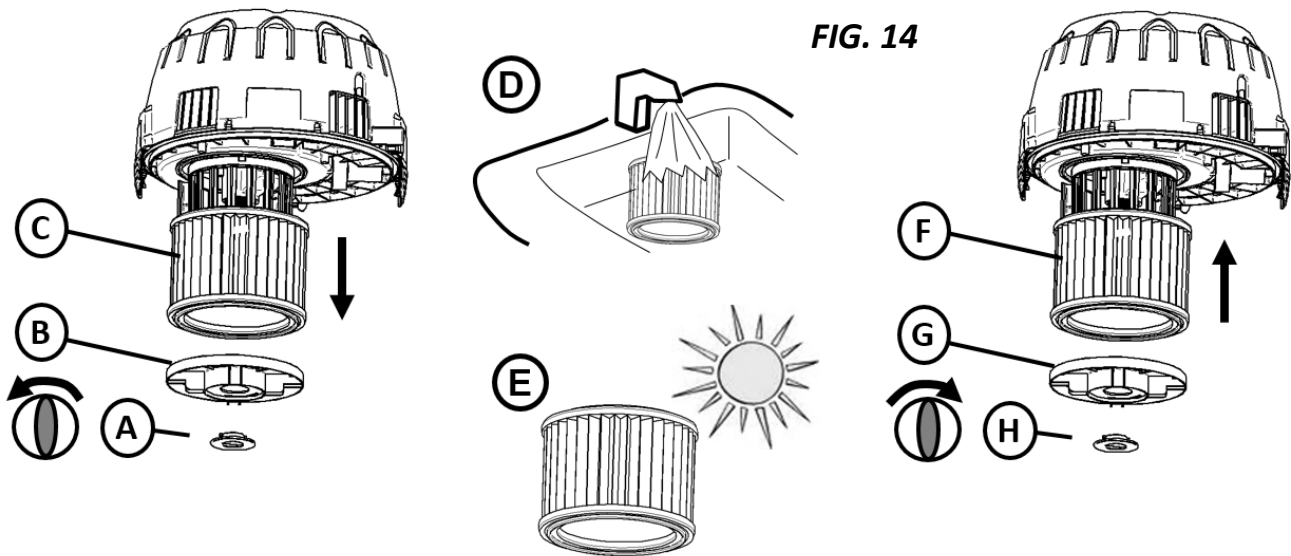

FIG. 14

5.2 SEMI AUTOMATIC FILTER CLEANING (OPTIONAL)

When the machine is equipped with the semi automatic filter cleaning system, the filter can be cleaned by closing the inlet of the handtube (A). However, first turn the machine to max. power if equipped with power control (see figure 10). Close the inlet which can be done with your hand or the receptacle/hole in the machine (B) can be used. After closing the inlet wait 2-3 seconds until the maximum underpressure has been built up. Press the filter cleaning button (C) 5 times fast after each other. This action will clean the filter and restore suction performance.

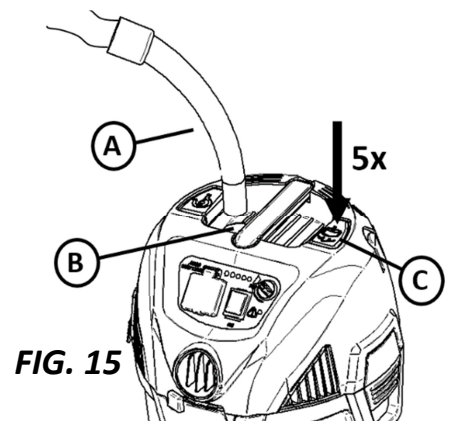

FIG. 15

5.3 FULLY AUTOMATIC FILTER CLEANING (OPTIONAL)

The fully automatic filter cleaning system cleans the filter automatically approx. every 20 seconds. The filter cleaning takes less than a second and a very little interruption of the suction performance takes place during the filter cleaning. A small “bang” can be heard. The automatic filter cleaning system works best, when the underpressure in the machine is high. If filter for some reason should be clogged and suction is low then turn the machine to max. power (if configured with power controller) then close the inlet of the machine and wait until a small “bang” can be heard. The filter will then be cleaned and suction restored.

6. DURING OR AFTER USE, STORAGE

Store vacuum cleaner INDOOR in a room above 0°C and store in a dry room.

The tubes can be stored either single (A) on the back of the machine e.g. when the machine is being moved from one place to the other or together (B) via the parking hook/function in between use.

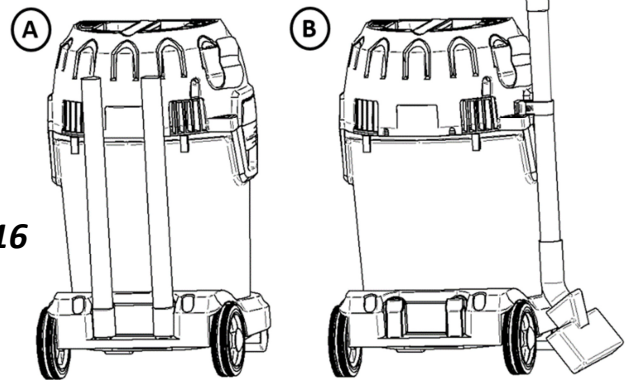

FIG. 16

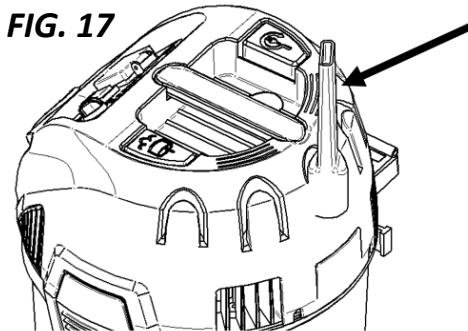

FIG. 17

The nozzles can be stored in the accessory holders on the head

For machine without cord rewriter the cord (A) can be stored in the hooks. These hooks can also be used for storing the hose (B) by coiling it around the machine

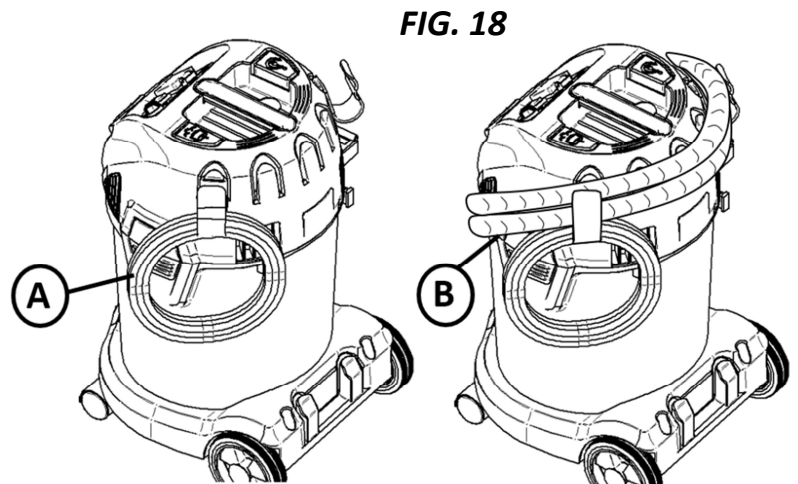
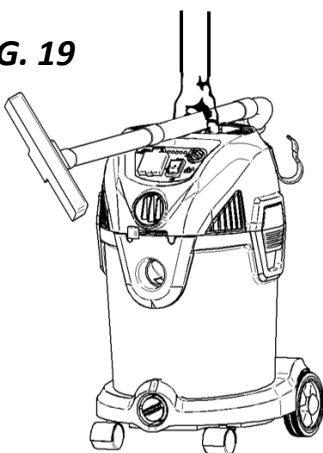

FIG. 18

FIG. 19



When transporting from one place to another the tubes can be put on the handle as seen on figure



WARNING! When not in use: disconnect the power cord from the electrical outlet.

7. TROUBLE SHOOTING

Repair or service of electrical components such as cord or motor, must only be carried out by an authorized service center.

Vacuum does not start:	<ul style="list-style-type: none"> • Check to see that the plug is correctly inserted in the electrical outlet and that there is power at receptacle. • A circuit breaker may have tripped. Check the circuit breaker box. • The cord or plug may be damaged. Call the Customer Service Department to get the nearest authorized service center.
Motor does not run in automatic mode	<ul style="list-style-type: none"> • Power tool defective or not connected properly. Check that the power tool works or that the plug is inserted correctly. • The power rating of the electrical tool is too low. Note that minimum power rating is P>50W
Motor stops:	<ul style="list-style-type: none"> • A thermal overload protector will shut off the motor if the motor temperature is too high. If this occurs, turn the switch off. Wait 10 minutes for the motor to cool. Turn switch on and resume operation.
Suction power is reduced:	<ul style="list-style-type: none"> • The tank may be full and needs to be emptied. See chapter 4.7 and 4.8. • The wands, hose and nozzle may be clogged and need to be cleaned. • Any of the above may be damaged and need to be replaced. • The filter may be clogged. Use the Filter Cleaning System (see chapter 5), to clean the filter. • Check the filter and replace it, if it's necessary. Make sure that is installed properly. • The hose connection is loose and need to be tightened.
Static shocks:	<ul style="list-style-type: none"> • If the environment is too dry, add moisture to air. If possible, use a humidifier. • In case the relative humidity of air is low, please note that this situation will not have any effect on use of the vacuum cleaner.

8. DECLARATION OF CONFORMITY
2006/42/EC - 2014/30/EU - 2011/65/EC

We:

IP Cleaning S.r.l.
Viale Treviso, 63
30026 Summaga - Portogruaro (VE) – Italy

declare under our responsibility that the product

NRG 1/20 CLEAN P 220-240 V / 50-60 Hz 1200 W nom / 1200 W max	NRG 1/30 CLEAN TC SL PT P 220-240 V / 50-60 Hz 1400 W nom / 3600 W max	NRG 1/30 CLEAN TC SL PT S 220-240 V / 50-60 Hz 1400 W nom / 3600 W max
--	---	---

to which this declaration relates is in conformity with the following standards or other normative document(s):

- IEC 60335 -1:2010+A1:2013
- IEC 60335 - 2 - 69:2012
- EN 62233: 2008
- EN 55014 - 1:2006+A1:2009+A2:2011
- EN 55014 - 2:1997+A1:2001+A2:2008
- EN 61000 - 3 - 2: 2014
- EN 61000 - 3 - 3: 2013

following the provisions of the Directives: 2006/42/EC (Machinery directive)
2014/30/UE (Electromagnetic compability EMC) 2011/65/EC (Directive RoHS II)

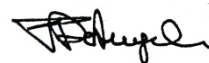

Person authorised to compile the technical file
IP Cleaning S.r.l.
Viale Treviso, 63
30026 Summaga - Portogruaro (VE) - Italy

Legal Representative
Federico De Angelis



20/05/2019

9. PRODUCT SPECIFICATIONS

Model name	NRG 1/20 CLEAN P	NRG 1/30 CLEAN TC SL PT P	NRG 1/30 CLEAN TC SL PT S
Voltage	220-240V	220-240V	220-240V
Frequency	50Hz/60Hz	50Hz/60Hz	50Hz/60Hz
Power	1200 W	1400 W	1400 W
Connected load for appliance socket	-	2200 W	2200 W
Total Power	1200 W	3600 W	3600 W
Protection Class	I	II	II
Type of protection	IPX4	IPX4	IPX4
Tank volume	20L	30L	30L
Vibration	$a_h < 2.5 \text{ m/s}^2$	$a_h < 2.5 \text{ m/s}^2$	$a_h < 2.5 \text{ m/s}^2$
Pressure level at a distance of 1 m, EN 60704-1	76 +/- 2 dB(A)	76 +/- 2 dB(A)	76 +/- 2 dB(A)
Power level	86 +/- 2 dB(A)	86 +/- 2 dB(A)	86 +/- 2 dB(A)
		Antistatic	Antistatic
			

CE



NÁVOD K POUŽITÍ

(Překlad původního návodu)



IPC

VÁŽENÝ ZÁKAZNÍKU



Blahopřejeme vám ke koupi vašeho nového mokrého/suchého vysavače.



Před prvním použitím spotřebiče se nezapomeňte pečlivě seznámit s tímto dokumentem a mějte jej připravený, abyste si mohli pokyny k použití kdykoliv přečíst.

ÚČEL A ZAMÝŠLENÉ POUŽITÍ

Tento vysavač je navržen, vyvinut a přísně testován, aby efektivně a bezpečně fungoval, pokud bude řádně udržován a používán v souladu s následujícími pokyny. Tento vysavač je určen ke komerčnímu (hotely, školy, nemocnice, továrny, kanceláře a pronajímané prostory) a/nebo domácímu použití. Nehodám v důsledku chybného použití mohou zabránit pouze osoby, které tento spotřebič používají.

VÝSTRAHA: PŘEČTĚTE SI VEŠKERÉ BEZPEČNOSTNÍ POKYNY A DODRŽUJTE JE.

Tento spotřebič je vhodný k vysávání suchého nehořlavého prachu a kapalin.

Jakékoliv jiné použití je třeba považovat za nevhodné. Výrobce nenesе žádnou odpovědnost za případné škody vyplývající z takového použití. Rizika související s takovým použitím nese výhradně uživatel. Řádné používání zahrnuje rovněž řádný provoz, zajištění servisu a oprav v souladu se specifikacemi dodavatele.

! UPOZORNĚNÍ: NEŽ SE TENTO VYSAVAČ POKUSÍTE POUŽÍT, SEZNAMTE SE DŮLEŽITÝMI BEZPEČNOSTNÍMI POKYNY. UCHOVEJTE TENTO DOKUMENT PRO BUDOUCÍ POUŽITÍ.

! NEBEZPEČÍ: Tento spotřebič nikdy nepoužívejte, pokud se v prostoru vyskytují hořlavé materiály nebo výpary, neboť elektrická zařízení vytvářejí oblouky nebo jiskry, které mohou způsobit požár nebo výbuch.

SPOTŘEBIČ NIKDY NENECHÁVEJTE SPUŠTĚNÝ BEZ DOZORU!



! VAROVÁNÍ: Vždy používejte ochranný brýle, abyste zabránili fouknutí nebo vyvrstvení kamínků nebo nečistot do očí nebo tváře, což může vést k vážným poraněním.

1. DŮLEŽITÉ BEZPEČNOSTNÍ POKYNY

1.1 POKYNY K POUŽITÍ:

Spotřebič:

- smí používat pouze osoby, které byly poučeny o správném používání a výslovně pověřeny úkolem spotřebič používat.
- se smí spouštět pouze pod dohledem;
- není určen pro používání osobami (včetně dětí) s omezenými fyzickými, smyslovými nebo mentálními schopnostmi či s nedostatkem zkušeností a znalostí;
- Děti musí být pod dohledem, aby si se spotřebičem nehrály.
- Nepoužívejte žádné nebezpečné pracovní postupy.
- Vysavač nikdy nepoužívejte bez filtru.
- Spotřebič vypněte a odpojte od síťového napájení v následujících situacích: Prior to cleaning and servicing:
 - Před čištěním a servisem
 - Před výměnou komponent
 - Před přepnutím spotřebiče
 - Pokud se vytvoří pěna nebo začne vytékat kapalina

Kromě provozních pokynů a závazných nařízení pro prevenci nehod platných v zemi používání dodržujte uznávaná nařízení pro bezpečnost a řádné používání.

1.2 DŮLEŽITÁ VAROVÁNÍ:

- Pro omezení rizika požáru, poranění elektrickým proudem nebo zranění, před použitím si přečtěte všechny bezpečnostní pokyny a výstražné značky a dodržujte je. Tento vysavač je navržen tak, aby byl bezpečný v případě používání k úkonům čištění v souladu se specifikacemi. V případě výskytu poškození elektrických nebo mechanických částí musí vysavač nebo jeho komponenty opravit kompetentní servisní stanice nebo dodavatel před jeho dalším použitím, aby se zabránilo dalšímu poškození spotřebiče nebo fyzickému poranění uživatele.
- Spotřebič neopouštějte, pokud je zapojený do napájení. Pokud spotřebič nepoužíváte a před údržbou jej vypněte ze síťové zásuvky.
- Nepoužívejte spotřebič s poškozeným kabelem nebo zástrčkou. Při odpojování táhněte za zástrčku, nikoliv za kabel. Se zástrčkou ani se spotřebičem nemanipulujte s vlhkýma rukama. Před odpojením ze síťové zásuvky vypněte všechny ovladače.
- Spotřebič za kabel netahejte ani nezvedejte, kabel nepoužívejte jako rukojeť, neskřípejte kabel do dveří ani jej netáhněte přes ostré hrany či rohy. Vysavač netahejte přes kabel. Kabel udržujte mimo horké povrchy.
- Udržujte vlasy, volné kusy oděvů, prsty a všechny části těla mimo dosah otvorů a pohybujících se dílů.
- Nezasouvejte žádné předměty do otvorů ani spotřebič nepoužívejte se zablokovanými otvory. Otvory udržujte prosty prachu, vláken, vlasů či čehokoliv, co by mohlo omezovat proudění vzduchu.
- VAROVÁNÍ: Toto zařízení není vhodné k vysávání nebezpečného prachu.
- Nevysávejte hořlavé kapaliny, jako je benzín, ani spotřebič nepoužívejte v prostorách, kde se takové kapaliny mohou vyskytovat.
- Nevysávejte nic hořícího ani kouřícího, jako jsou cigarety, zápalky nebo horký popel.
- Při vysávání na schodech dávejte maximální pozor.
- Spotřebič nepoužívejte bez nasazeného filtru.
- Pokud vysavač nefunguje správně nebo pokud upadl, byl poškozen, zůstal venku nebo spadl do vody, vraťte jej servisnímu středisku nebo dodavateli.
- Pokud ze spotřebiče uniká pěna, okamžitě jej vypněte.
- Vysavač nelze používat jako vodní čerpadlo. Vysavač je určen k vysávání směsí vzduchu a vody.
- Vysavač zapojte pouze do uzemněné síťové zásuvky. Zásuvka a prodlužovací kabel musí mít funkční ochranný vodič.
- Na pracovišti zajistěte dostatečnou ventilaci.
- Vysavač nepoužívejte jako žebřík nebo podložku. Vysavač se může převrátit a poškodit se.
- Nikdy nevysávejte následující materiály: výbušné nebo hořlavé plyny, kapaliny nebo prachové částice (reaktivní prachové částice), reaktivní kovové prachové částice (jako jsou hliník, hořčík, zinek) v kombinaci se silně zásaditými nebo kyselými čisticími prostředky, nezředěné a silné kyseliny a zásady nebo organická rozpouštědla, jako jsou benzín, odlakovače, aceton, topný olej a podobné produkty.
- Riziko požáru. Nevysávejte žádné hořící nebo žhoucí předměty.
- Nevysávejte hořlavé kapaliny, jako je benzín, kapaliny, reaktivní prachové částice, ani spotřebič nepoužívejte v prostorách, kde se mohou vyskytovat.
- Vysavač nepoužívejte jako rozprašovač hořlavých kapalin, jako jsou olejové základní barvy, laky, domácí čisticí prostředky atd.

- Nepokoušejte se vysávat horký nebo teplý popel. Maximální teplota popela by neměla být vyšší než 102 stupňů Fahrenheita / 40 stupňů Celsia.
- Nevysávejte toxické, karcinogenní ani jiné rizikové materiály, jako jsou azbest, arzén, baryum, beryllium, olovo, pesticidy nebo jiná zdraví ohrožující materiály.
- Abyste zabránili samovznícení, po každém použití vyprázdněte zásobník.
- POZNÁMKA: V příliš suchém prostředí může docházet ke statickým výbojům. Ty nemají na fungování vysavače žádný vliv. Pro odstranění náboje zvyšte vlhkost vzduchu s pomocí konzole nebo zvlhčovače.
- BUĎTE BDĚLÍ a uplatňujte zdravý úsudek. Vysavač nepoužívejte, pokud jste pod vlivem drog, alkoholu, léků, či pokud jste unaveni nebo nepozorní.
- Po dokončení úklidu nenechávejte kabel ležet na podlaze. Představuje riziko zakopnutí.
- V případě poškození napájecího kabelu jej musí vyměnit výrobce, jeho servisní zástupce nebo podobně kvalifikované osoby, aby se zabránilo případným rizikům.
- Nedovolte, aby se spotřebič používal jako hračka. Pokud jej používají děti nebo se používá v jejich blízkosti, ne třeba dávat maximální pozor.
- Obalové materiály uchovávejte mimo dosah dětí. Hrozí riziko udušení!
- Spotřebič chraňte před deštěm. Skladujte ho pouze uvnitř.
- VÝSTRAHA: Spotřebič slouží pouze k použití uvnitř.
- Vysavač nepoužívejte v dešti.
- Při vyprazdňování jemného prachu různého druhu ze zásobníku používejte ochrannou masku.
- Před připojením hadice či jakýchkoliv nástavců jej vypněte ze zásuvky.
- Spotřebič nenechávejte zapnutý do zásuvky. Pokud jej nepoužíváte či před provedením servisu jej vytáhněte ze zásuvky.
- Zapojte jej pouze do řádně uzemněné zásuvky. Viz pokyny pro uzemnění.
- VAROVÁNÍ: Obsluha musí být řádně poučena o používání těchto spotřebičů.
- VÝSTRAHA: Pravidelně čistěte omezující zařízení hladiny vody a kontrolujte případné známky poškození.
- Funkcí plováku je zastavit vysávání, pokud je zásobník plný kapaliny nebo v případě převrácení; provádějte pravidelné čištění a kontrolu, zda nevykazuje známky poškození, a dle potřeby jej vyměňte.

1.3 PLATÍ POUZE PRO VB

Přečtěte si prosím tyto základní pokyny.

Tyto pokyny byly vypracovány s cílem zajistit bezpečnost a účinnost. Obsluha spotřebiče musí být zaškolená vhodně kvalifikovaným školitelem a musí chápat tyto pokyny k použití. Současně je třeba ji upozornit na veškeré případné předpisy a nařízení platné v době používání.

Tento spotřebič s napájením 240 V, 50 Hz, je vybaven 13A 3kolíkovou tvarovanou zástrčkou. Zástrčka je opatřena 13A vyjímatelnou pojistkou. Správnou pojistku na výměnu je třeba vybrat podle označení nebo barvy. Používat by se měly pouze pojistky schválené ASTA pro BS 1362. Nikdy nepoužívejte zástrčku bez vložené pojistky. Náhradní kryty pojistek jsou k dispozici v běžném maloobchodě s elektrickými spotřebiči.

1.4 Testy a certifikace

Elektrické testy musí být provedeny v souladu s ustanoveními bezpečnostní normy EN 62638.

Tyto testy musí být prováděny v pravidelných intervalech, stejně jako po opravách či úpravách. Vysavač byl schválen v souladu s normou IEC/EN 60335-2-69.

Poznámka: Veškeré výkresy a obrázky jsou pouze orientační a poskytují se pouze jako vodítka.

2. PŘEHLED

OBR. 1

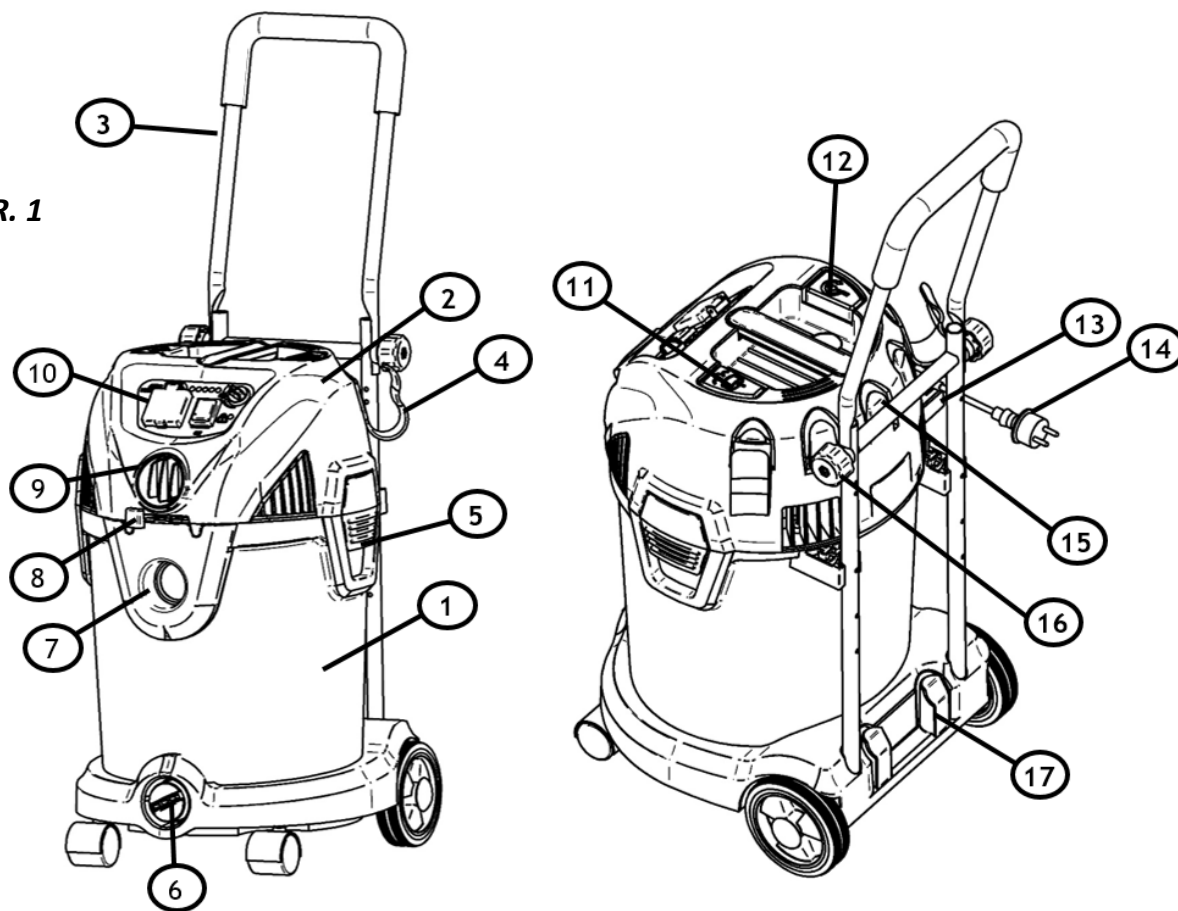

1. Zásobník
2. Hlava
3. Vozík (volitelný)
4. Hák pro uskladnění hadice a kabelu (volitelný)
5. Svorka
6. Výpust
7. Sací vstup
8. Regulace foukání
9. Výstup foukání
10. Ovládací panel

11. Tlačítko čištění filtru (volitelné)
12. Tlačítko navinutí kabelu (volitelné)
13. Sedlo zástrčky
14. Zástrčka kabelu
15. Držáky na uskladnění trysek
16. Zamykací šroub vozíku
17. Skladovací držáky na trubku

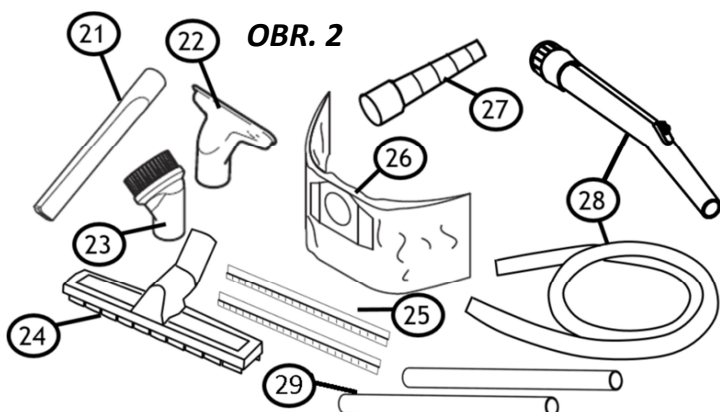

21. Spárová tryska
22. Tryska na polstrovaní (volitelná)
23. Tryska s kartáčem
24. Tryska na podlahu (suché vysávání)
25. Stírací vložka (mokré vysávání)
26. Pytlík na prach
27. Napájecí adaptér (volitelný)
28. Hadice s ruční trubkou
29. Hadice

Některé z těchto doplňků jsou zabaleny v zásobníku. Pokud některé díly chybí, obraťte se na oddělení služeb zákazníkům.

3. POKYNY PRO PRVNÍ SESTAVENÍ

Pečlivě si přečtěte kapitolu 1 – **DŮLEŽITÉ BEZPEČNOSTNÍ POKYNY** v tomto návodu, ještě než tento vysavač začnete sestavovat a používat.

3.1 PŘÍSLUŠENSTVÍ

Trysky a příslušenství pro spotřebič je během přepravy uskladněno v zásobníku. Pro otevření zásobníku otevřete svorky a sejměte hlavu. Vyjměte položky a hlavu znovu nasadte. Zajistěte hlavu svorkami.

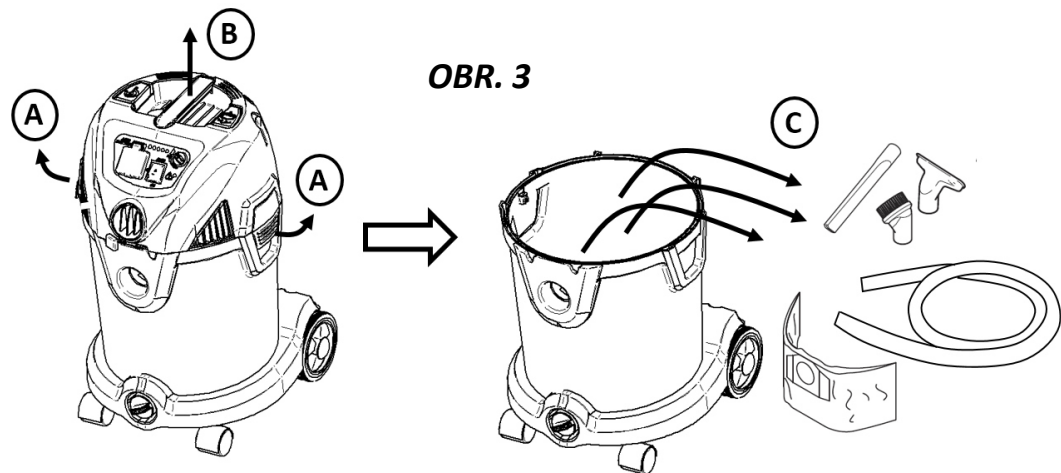

Viz kapitolu 6, kde najdete pokyny pro uskladnění příslušenství spotřebiče.

3.2 MONTÁŽ DRŽÁKU HADICE A KABELU

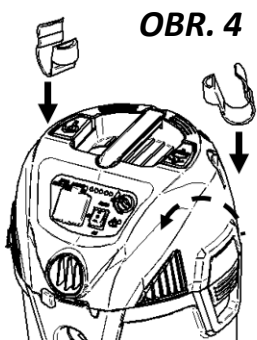

Připojte dva držáky hadice/kabelu do příslušné zásuvky na hlavě

3.3 PŘÍPRAVA VOZÍKU (VOLITELNÝ)

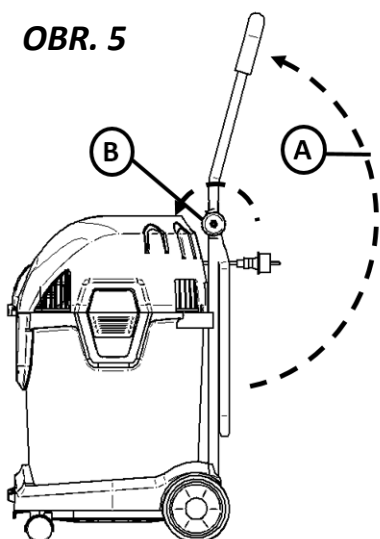

Během přepravy může být vozík složený. Pro jeho upevnění do vzpřímené polohy vysuňte horní část vozíku (A) a upevněte ji 2 šrouby (B). Ujistěte se, zda jsou šrouby rovnoměrně utaženy na obou stranách.

4. POUŽÍVÁNÍ VYSAVAČE

Pečlivě si přečtěte kapitolu 1 – **DŮLEŽITÉ BEZPEČNOSTNÍ POKYNY** v tomto návodu, ještě než tento vysavač začnete sestavovat a používat

4.1 PRÁCE S PYTLÍKEM NA PRACH

Pokud vysáváte suchý prach, je možné pro jednoduchý sběr a likvidaci prachu použít pytlík na prach. Pro vložení pytlíku na prach sejměte hlavu (viz rovněž obrázek 3). Pytlík na prach nasadte podle ukázky na obrázku 6. Hlavu znovu nasadte a zajistěte ji svorkami.

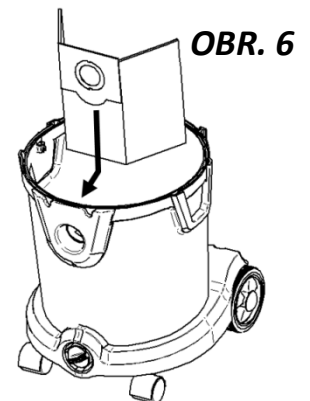

4.2 SUCHÉ NEBO MOKRÉ VYSÁVÁNÍ PODLAHY

OBR. 7

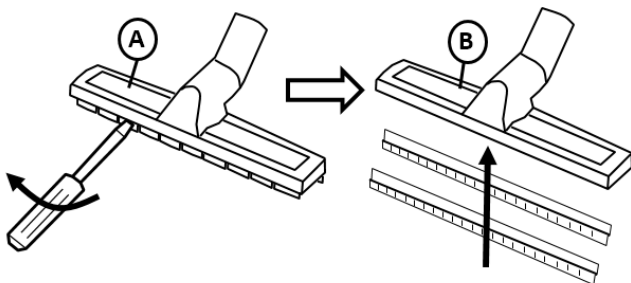

Pro vysávání suchého prachu a nečistot použijte suchou podlahovou trysku (A) se štětinovou hranou.

Pro vysávání vlhkých nečistot vyměňte štětinovou hranu s pomocí šroubováku za gumové stěrky.

4.3 VYSÁVÁNÍ - NAsAZENÍ A SEJMUTÍ HADICE

Pro vysávání zasuňte hadici (A) do sacího vstupu (B).

Pro odstranění hadice ji pootočte a vytáhněte jedním souvislým pohybem (C).

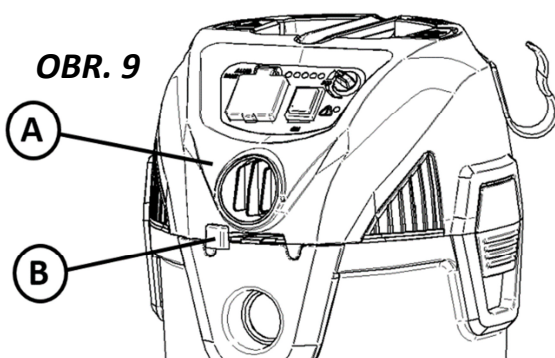
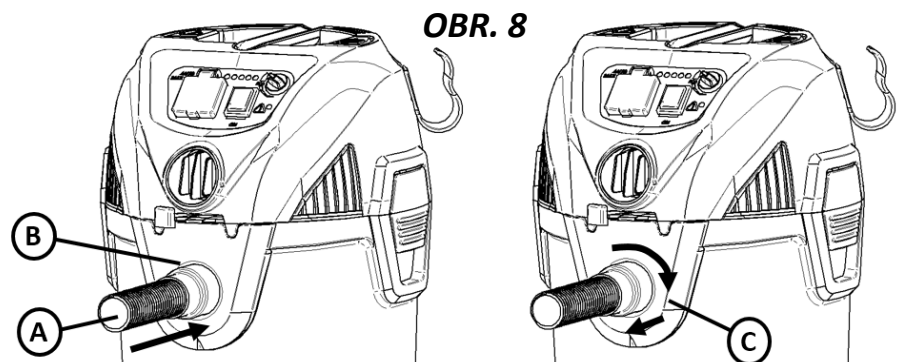

4.4 FOUKÁNÍ - NAsAZENÍ A SEJMUTÍ HADICE

Spotřebič lze rovněž použít k foukání. V některých případech je jednodušší nejdříve odfouknout nečistoty pryč a teprve poté je vysát.

Pro použití funkce foukání nasadte hadici do výstupu foukání (A) stejně jako u sacího otvoru. Viz výše. Foukání lze ovládat s pomocí páky (B).

4.5 ZAPNUTÍ SPOTŘEBIČE

Spotřebič se zapíná/vypíná stisknutím tlačítka start/stop (A).

Spotřebič může být volitelně vybaven LED kontrolkami napájení (C). Spotřebič lze ovládat otáčením knoflíku sání. Informaci o sacím výkonu rovněž poskytují LED kontrolky. Pokud je spotřebič vybaven LED kontrolkami, první LED kontrolka zleva se rozsvítí, pokud je spotřebič ZAPNUTÝ.

Pro použití volitelné zásuvky (B) viz následující kapitola.

Spotřebič může být volitelně konfigurován s ukazatelem (D). Ukazatel se rozsvítí, pokud je podtlak příliš silný. K tomu může docházet v důsledku ucpání filtru a potřeby jeho vyčištění (viz kapitola níže) nebo naplnění pytlíku a potřeby jeho výměny.

OBR. 10

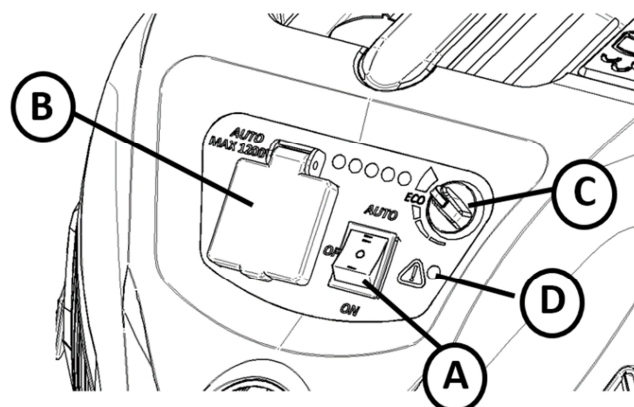

OBR. 11

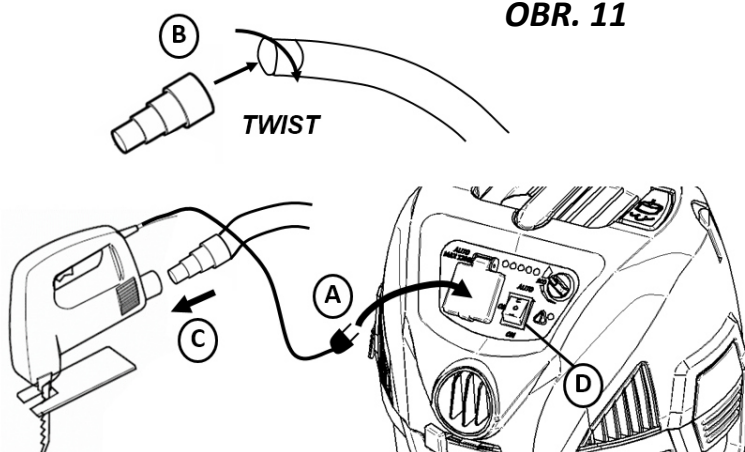

4.6 STROJ SE ZÁSUVKOU A AUTOMATICKÝM SPUŠTĚNÍM/ZASTAVENÍM (VOLITELNÉ)

Spotřebič může být volitelně vybaven zásuvkou, kterou lze použít k připojení elektrického nástroje. Elektrický nástroj zapojte do zásuvky (A). Odstraňte ruční trubku a nasadte kuželový adaptér (B). Zasuňte kuželový adaptér do elektrického nástroje (C). Přepněte spotřebič do AUTOMATICKÉHO režimu pomocí spínače (D). Spotřebič se spustí, když se zapne elektrický nástroj, a vypne se s určitým prodlením (pro vyprázdnění hadice) oproti vypnutí nástroje.



! VAROVÁNÍ - Spotřebič nepoužívejte bez filtru, koše a plováku, neboť tyto brání kapalině v proniknutí do oběhového kola a poškození motoru. Nevysávejte žádné kapaliny bez nasazeného houbového filtru.



! VAROVÁNÍ - Pro snížení rizika poranění nebo pádu nezvedejte vysavač těžký díky kapalině nebo nečistotám uvnitř. Vysypte nebo vylijte dostatek obsahu tak, aby byl vysavač dostatečně lehký, aby se dal pohodlně zvednout.

POZNÁMKA: V PŘÍPADĚ NÁHODNÉHO PŘEKLOPENÍ BY VYSAVAČ MOHL ZTRATIT SCHOPNOST SÁNÍ. POKUD K TOMU DOJDE, VRAŤTE VYSAVAČ DO SVISLÉ POLOHY A VYPNĚTE JEJ. DÍKY TOMU SE PLOVÁK VRÁTÍ DO SVÉ BĚŽNÉ POLOHY A SPOTŘEBIČ BUDE MOCI NADÁLE FUNGOVAT.



! UPOZORNĚNÍ - Přečtěte si bezpečnostní výstrahy a pokyny týkající se typů vlhkých materiálů, které s pomocí tohoto výrobku nelze vysávat.



! NEBEZPEČÍ - Tento spotřebič obsahuje díly, jako jsou spínače, motory nebo podobně, které mají tendenci vytvářet elektrické oblouky nebo jiskry, které mohou způsobit výbuch. Nevysávejte hořlavé, spalovací nebo horké materiály. Nepoužívejte spotřebič v blízkosti výbušných kapalin nebo výparů, neboť elektrická zařízení mohou vytvářet elektrické oblouky či jiskry, které mohou způsobit požár nebo výbuch - nepoužívejte na čerpacích stanicích ani nikde jinde, kde se skladuje nebo vylévá benzín.



POZNÁMKA!

Tento vysavač má zabudovaný jistič proti tepelnému přetížení na ochranu motoru před vysokými teplotami. K tomu může dojít v případě použití v náročných podmínkách. Pokud teplotní jistič motor během provozu vypne, vypněte spotřebič a nechte motor 5 minut vychladnout. Poté jej znovu zapněte a pokračujte v práci.

4.7 VYPRÁZDNĚNÍ KAPALINY ZE ZÁSOBNÍKU

Pro vyprázdnění kapaliny vyšroubujte víčko výpusti (A) a sejměte ho.

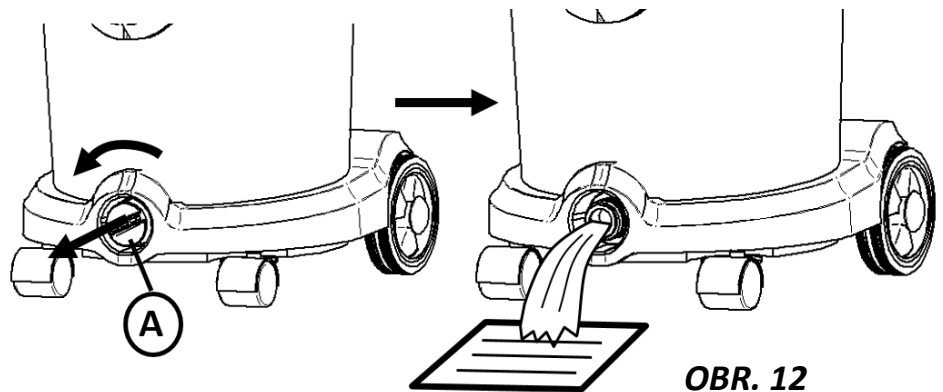

OBR. 12

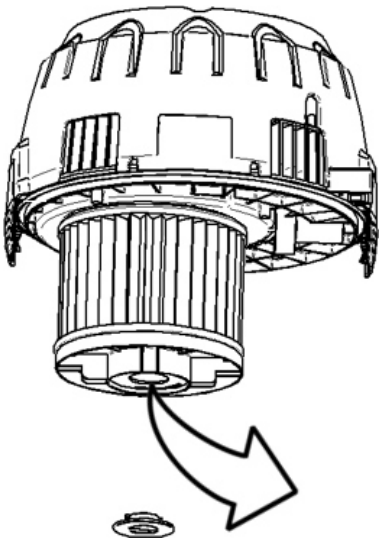

Vylijte vodu z filtru.

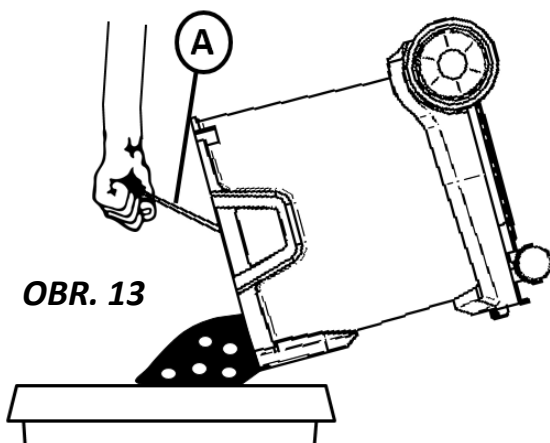

OBR. 13

4.8 VYPRÁZDNĚNÍ PRACHU/NEČISTOT ZE ZÁSOBNÍKU

Pro vyprázdnění nečistot/prachu ze zásobníku, sejměte hlavu (viz kapitolu 3.1). Pokud používáte pytlík na prach, nasadte nový.

Spotřebiče s 20l a 30l plastovými zásobníky jsou vybaveny rukojetí (A), kterou lze použít během vyprazdňování prachu/nečistot.

5. ČIŠTĚNÍ FILTRU

Spotřebič může být volitelně vybavený poloautomatickým nebo plně automatickým systémem čištění filtru.

5.1 MANUÁLNÍ ČIŠTĚNÍ FILTRU

Při vysávání jemného prachu se může filtr ucpat a výkon sání klesne. Proto je pro obnovení výkonu sání třeba filtr vyčistit. Pokud spotřebič není vybaven poloautomatickým nebo plně automatickým systémem čištění filtru (viz následující kapitoly), filtr lze manuálně vyčistit následujícím postupem. Otočte knoflík (A) a vytáhněte jej z kotouče filtru (B). Vytáhněte filtr (C). Filtr vyčistěte ve studené vodě (D). Nechte jej zcela uschnout (E). Filtr nainstalujte zpět (F). Upevněte kotouč filtru (G) a zajistěte jej knoflíkem (H).

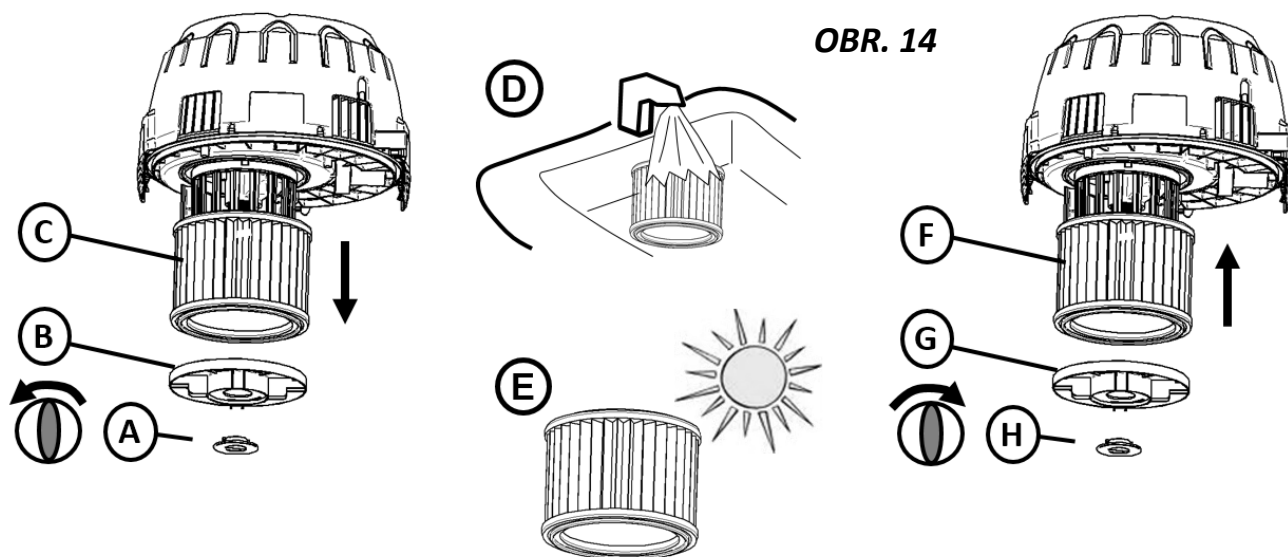

5.2 POLOAUTOMATICKÉ ČIŠTĚNÍ FILTRU (VOLITELNÉ)

Pokud je spotřebič vybavený poloautomatickým systémem čištění filtru, filtr lze vyčistit uzavřením vstupu do ruční trubky (A). Nejdříve však zapněte spotřebič na max. výkon, pokud je vybaven ovladačem výkonu (viz obrázek 10). Uzavření vstupu lze provést rukou nebo zásuvkou/otvorem ve spotřebiči (B). Po uzavření vstupu vyčkejte 2-3 sekundy, dokud se nevytvoří maximální podtlak. Stiskněte tlačítko čištění filtru (C) 5krát rychle za sebou. Tento úkon vyčistí filtr a obnoví výkon sání.

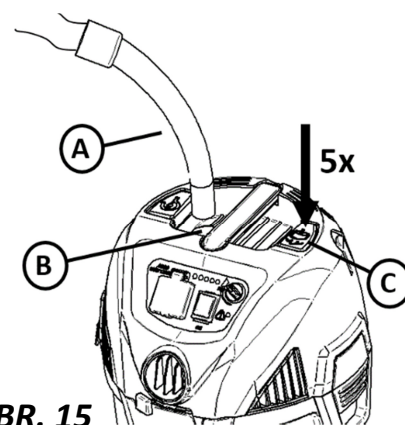

5.3 PLNĚ AUTOMATICKÉ ČIŠTĚNÍ FILTRU (VOLITELNÉ)

Plně automatický systém čištění filtru vyčistí filtr automaticky každých přibližně 20 sekund. Čištění filtru trvá méně než sekundu a během čištění filtru způsobí velmi slabý pokles sacího výkonu. Ozve se slabé „bouchnutí“. Automatický systém čištění filtru nejlépe funguje, pokud je podtlak spotřebiče intenzivní. Pokud existuje důvod pro ucpání filtru a sání je slabé, zapněte spotřebič na max. výkon (pokud je vybaven ovladačem výkonu), následně uzavřete vstup spotřebiče a vyčkejte, dokud se neozve slabé „bouchnutí“. Následně bude filtr čistý a výkon sání se obnoví.

6. BĚHEM POUŽITÍ NEBO PO NĚM, USKLADNĚNÍ

Vysavač skladujte UVNITŘ v prostoru s teplotou nad 0 °C a na suchém místě.

Vysavač skladujte UVNITŘ v prostoru s teplotou nad 0 °C a na suchém místě.

Trubky lze uskladnit buď jednotlivě (A) na zadní straně spotřebiče, např. pokud spotřebič přesouvá z místa na místo, nebo společně (B) s pomocí parkovacího háku /parkovací funkce mezi použitými..

OBR. 16

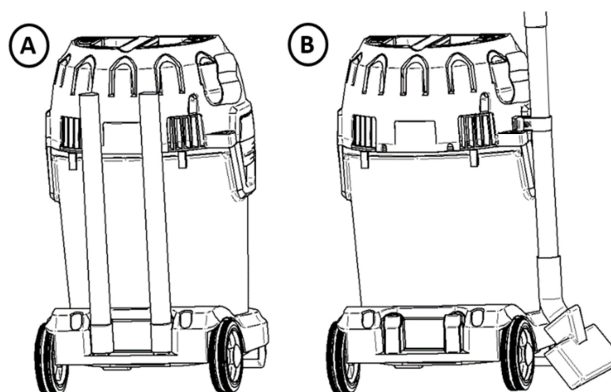

OBR. 17

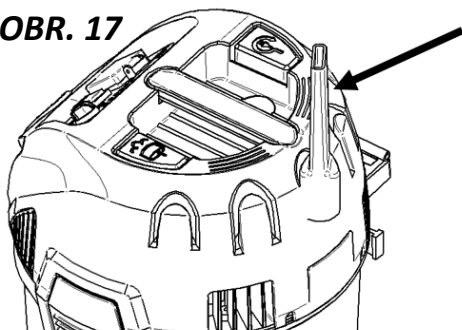

Trysky lze uskladnit v držácích příslušenství na hlavě

V případě spotřebičů bez navíječe kabelu lze kabel (A) zavěsit na háky. Tyto háky lze rovněž použít pro uskladnění hadic (B) jejich navinutím kolem spotřebiče

OBR. 18

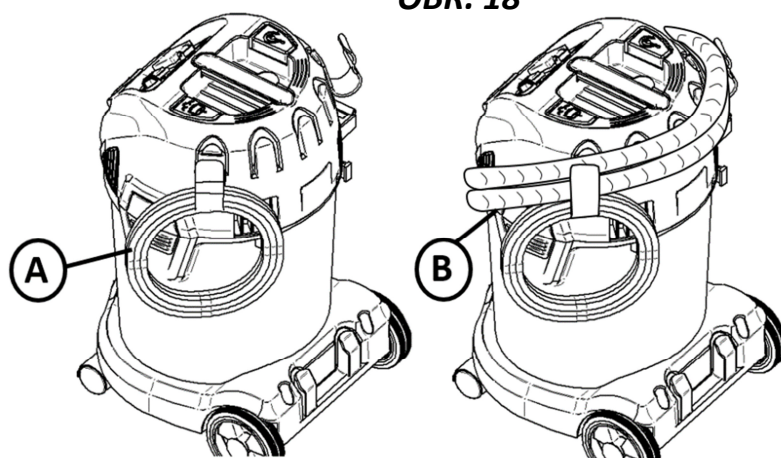
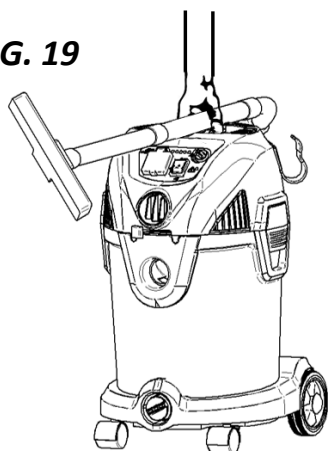

FIG. 19



Při přesunech z jednoho místa na druhé lze trubky umístit do rukojeti dle ukázky na obrázku



VAROVÁNÍ! Pokud se spotřebič nepoužívá: odpojte napájecí zástrčku z elektrické zásuvky.

7. ŘEŠENÍ PROBLÉMŮ

Opravy nebo servi elektrických komponent, jako jsou kabel nebo motor, smí provádět pouze autorizované servisní středisko.

Vysavač se nespustí:	<ul style="list-style-type: none">• Zkontrolujte, zda je zástrčka správně zasunuta do elektrické zásuvky a zda je v zásuvce elektrický proud.• Zasáhl jistič. Zkontrolujte skříňku jističů.• Poškození kabelu nebo zástrčky. obraťte se na oddělení služeb zákazníkům a vyžádejte si kontakt na nejbližší autorizované servisní středisko.
Motor neběží v automatickém režimu:	<ul style="list-style-type: none">• Vadný nebo nesprávně zapojený elektrický nástroj. Zkontrolujte, zda elektrické nástroj funguje a zda je zástrčka správně zasunuta.• Výkon elektrického nástroje je příliš nízký. Upozorňujeme, že minimální jmenovitý výkon je $P > 50$ W.
Motor se zastaví:	<ul style="list-style-type: none">• Tepelný jistič proti přetížení vypne motor, pokud je jeho teplota příliš vysoká. Pokud k tomu dojde, vypněte spotřebič. Vyčkejte 10 minut, dokud motor nevychladne. Poté jej znovu zapněte a pokračujte v práci.
Dojde ke snížení sacího výkonu:	<ul style="list-style-type: none">• Zásobník je plný a je třeba jej vyprázdnit. Viz kapitoly 4.7 a 4.8.• Tyč, hadice nebo trysky jsou ucpané a je třeba je vyčistit.• Některá z výše uvedených položek je poškozená a je třeba je vyměnit.• Může být ucpaný filtr. Použijte systém čištění filtru (viz kapitolu 5) a filtr vyčistěte.• Zkontrolujte filtr a v případě potřeby jej vyměňte. Ujistěte se, zda je správně nainstalovaný.• Zapojení hadice je uvolněné a je třeba jej dotáhnout.
Statický výboj:	<ul style="list-style-type: none">• Pokud je prostředí příliš suché, zvyšte vlhkost vzduchu. Pokud je to možné, použijte zvlhčovač.• Dovolujeme si upozornit, že případná nízká relativní vlhkost vzduchu nemá vliv, na používání vysavače.

8. PROHLÁŠENÍ O SHODĚ

2006/42/ES - 2014/30/EU - 2011/65/EC

My:

IP Cleaning S.r.l.

Viale Treviso, 63

30026 Summaga - Portogruaro (VE) – Italy

prohlašujeme na vlastní odpovědnost, že výrobek

NRG 1/20 CLEAN P 220-240 V / 50-60 Hz 1200 W nom / 1200 W max	NRG 1/30 CLEAN TC SL PT P 220-240 V / 50-60 Hz 1400 W nom / 3600 W max	NRG 1/30 CLEAN TC SL PT S 220-240 V / 50-60 Hz 1400 W nom / 3600 W max
--	---	---

kterého se tohoto prohlášení týká, je v souladu s následujícími normami a dalšími předpisy:

- IEC 60335 -1:2010+A1:2013
- IEC 60335 - 2 - 69:2012
- EN 62233: 2008
- EN 55014 - 1:2006+A1:2009+A2:2011
- EN 55014 - 2:1997+A1:2001+A2:2008
- EN 61000 - 3 - 2: 2014
- EN 61000 - 3 - 3: 2013

**následujícími ustanoveními směrnic: 2006/42/ES (Směrnice o strojních zařízeních)
2014/30/EU (O elektromagnetické kompatibilitě EMK) 2011/65/EC (Směrnice RoHS II)**

Osoba oprávněná vypracovat technický spis

IP Cleaning S.r.l.

Viale Treviso, 63

30026 Summaga - Portogruaro (VE) - Italy

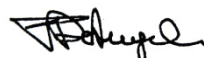

Právní zástupce

Federico De Angelis



20/05/2019

9. SPECIFIKACE PRODUKTU

Název modelu	NRG 1/20 CLEAN P	NRG 1/30 CLEAN TC SL PT P	NRG 1/30 CLEAN TC SL PT S
Napětí	220-240V	220-240V	220-240V
Frekvence	50Hz/60Hz	50Hz/60Hz	50Hz/60Hz
Výkon	1200 W	1400 W	1400 W
Připojení zatížení k zásuvce zařízení	-	2200 W	2200 W
Celkový výkon	1200 W	3600 W	3600 W
Třída ochrany	I	II	II
Typ ochrany	IPX4	IPX4	IPX4
Objem zásobníku	20L	30L	30L
Vibrace	$a_h < 2.5 \text{ m/s}^2$	$a_h < 2.5 \text{ m/s}^2$	$a_h < 2.5 \text{ m/s}^2$
Úroveň tlaku ve vzdálenosti 1 m	76 +/- 2 dB(A)	76 +/- 2 dB(A)	76 +/- 2 dB(A)
Úroveň výkonu	86 +/- 2 dB(A)	86 +/- 2 dB(A)	86 +/- 2 dB(A)
		Antistatické provedení	Antistatické provedení
			

CE



NÁVOD PRE POUŽÍVATEĽA

(Prevod izvirnika navodil za uporabo)



IPC

VÁŽENÝ ZÁKAZNÍK



Blahoželáme vám k zakúpeniu nového mokrého/suchého vysávača.



Pred prvým použitím spotrebiča si prečítajte tento dokument a uschovajte ho tak, aby ste si kedykoľvek mohli prečítať návod na použitie.

ÚČEL A URČENÉ POUŽITIE

Tento vysávač je navrhnutý, vyvinutý a dôkladne testovaný, aby fungoval efektívne a bezpečne pri správnej údržbe a používaní v súlade s nasledujúcimi pokynmi. Tento vysávač je určený na komerčné účely (hotely, školy, nemocnice, výrobné závody, kancelárie a požičovne) a/alebo na použitie v domácnosti. Nehodám spôsobeným nesprávnym používaním môžu zabrániť iba tí, ktorí toto zariadenie používajú.

VÝSTRAHA: PREČÍTAJTE SI VŠETKY BEZPEČNOSTNÉ POKYNY A DODRŽIAVAJTE ICH.

Tento vysávač je vhodný na vysávanie suchého nehorľavého prachu a kvapalín. Akékoľvek iné použitie sa považuje za nesprávne. Výrobca nenesie žiadnu zodpovednosť za žiadne škody vzniknuté v dôsledku nesprávneho použitia tohto zariadenia. Riziko takéhoto použitia nesie v plnej miere používateľ zariadenia. Správne používanie taktiež zahŕňa správnu obsluhu, údržbu a správne vykonávanie opráv v súlade s pokynmi dodávateľa.

! POZOR: PRED POUŽITÍM TOHTO VYSÁVAČA SI POZRITE DÔLEŽITÉ BEZPEČNOSTNÉ POKYNY. UCHOVAJTE PRE BUDÚCE NAHLIADNUTIE

! NEBEZPEČENSTVO: Nikdy neprevádzkujte tento prístroj v prítomnosti horľavých materiálov alebo výparov, pretože elektrické zariadenia vytvárajú oblúky alebo iskry, ktoré môžu spôsobiť požiar alebo výbuch.

NIKDY NEPOUŽÍVAJTE BEZ OBSLUHY!



! VAROVANIE: Vždy noste ochranné okuliare, aby sa zabránilo odletovaniu alebo odrazom kameňov alebo nečistôt do očí alebo tváre, čo by mohlo spôsobiť vážne zranenie.

1. DÔLEŽITÉ BEZPEČNOSTNÉ POKYNY

1.1 POKYNY NA POUŽITIE:

Spotrebič musia:

- Používať iba osoby, ktoré boli poučené o jeho správnom použití a ktoré boli výslovne poverené jeho obsluhou.
- Prevádzkovať len pod dozorom.
- Toto zariadenie nesmú používať osoby (vrátane detí), ktoré majú znížené fyzické, senzorické alebo duševné schopnosti, ani osoby bez patričných skúseností a znalostí.
- Je potrebné dohliadať na deti, aby ste si boli istí, že sa s týmto zariadením nehrajú.
- Nepoužívajte žiadne nebezpečné pracovné techniky.
- Nikdy nepoužívajte vysávač bez filtra.
- Vypnite spotrebič a odpojte sieťovú zástrčku v nasledujúcich situáciách:
 - Pred čistením a servisom
 - Pred výmenou komponentov
 - Pred výmenou spotrebiča
 - Ak sa tvorí pena alebo vyteká kvapalina.

Okrem prevádzkových pokynov a záväzných nariadení ohľadom prevencie nehôd platných v krajine používania dodržiavajte uznávané predpisy zaručujúce bezpečné a správne použitie.

1.2 DÔLEŽITÉ VAROVANIA:

- Na zníženie nebezpečenstva požiaru, úrazu elektrickým prúdom alebo zranenia je potrebné, aby ste si pred používaním prečítali všetky bezpečnostné pokyny a výstražné značky a dodržiavali ich. Tento vysávač je navrhnutý tak, aby bol bezpečný pri používaní špecifikovaných funkcií vysávania. Ak by došlo k poškodeniu elektrických alebo mechanických častí, vysávač a/alebo jeho príslušenstvo musí pred používaním opraviť príslušné servisné stredisko alebo výrobca, aby sa zabránilo ďalšiemu poškodeniu zariadenia alebo fyzickému zraneniu používateľa.
- Nenechávajte zariadenie bez dozoru, keď je zapojené do elektrickej siete. Keď sa zariadenie nepoužíva a pred jeho údržbou vyťahnite zástrčku z elektrickej zásuvky.
- Nepoužívajte s poškodeným káblom alebo zástrčkou. Pri odpájaní zariadenia ťahajte za zástrčku a nie za kábel. So zástrčkou alebo vysávačom nemanipulujte mokrými rukami. Pred odpojením vypnite všetky ovládacie prvky.
- Zariadenie neťahajte ani neprenášajte za kábel, kábel nepoužívajte ako rukoväť, dajte pozor, aby sa kábel nezasekol pod zatvorenými dverami, alebo aby sa neobtieral o ostré hrany alebo rohy. Vysávač nezapínajte, keď je položený na kábli. Kábel udržiavajte ďalej od horúcich povrchov.
- Dajte pozor, aby sa vlasy, voľné odevy, prsty a iné časti tela nedostali do otvorov ani do kontaktu s pohyblivými časťami.
- Do otvorov nekladajte žiadne predmety a vysávač neprevádzkujte s uzatvorenými otvormi. V otvoroch sa nesmie akumulovať prach, textilné vlákna, vlasy ani čokoľvek iné, čo by mohlo znížiť prúdenie vzduchu.
- VAROVANIE: Toto zariadenie nie je vhodné na vysávanie nebezpečného prachu.
- Nepoužívajte na vysávanie zápalných alebo horľavých kvapalín, ako napríklad benzín, alebo na miestach, kde môžu byť prítomné.
- Nevysávajte nič, čo horí alebo dymí, ako napríklad cigarety, zápalky alebo horúci popol.
- Pri vysávaní schodov buďte obzvlášť opatrní.
- Nepoužívajte, pokiaľ nie sú namontované filtre.
- Ak vysávač nefunguje správne alebo spadol, je poškodený, bol ponechaný vonku alebo spadol do vody, vráťte ho do servisného strediska alebo autorizovanému dodávateľovi.
- Ak zo zariadenia uniká pena alebo kvapalina, okamžite ho vypnite.
- Vysávač sa nesmie používať ako vodné čerpadlo. Spotrebič je určený na vysávanie zmesí vzduchu a vody.
- Pripojte vysávač k riadne uzemnenej elektrickej sieti. Elektrická zásuvka a predlžovací kábel musia mať funkčný ochranný vodič.
- Na pracovisku zabezpečte dobré vetranie.
- Nepoužívajte vysávač ako rebrík alebo dvojité rebrík. Vysávač sa môže prevrátiť a poškodiť.
- Nikdy nevysávajte nasledujúce materiály: zápalné alebo horľavé plyny, kvapaliny a prachové častice (reaktívne prachové častice), reaktívne kovové prachové častice (napr. hliník, horčík, zinok) v kombinácii s vysoko alkalickými alebo kyslými čistiacimi prostriedkami, nezriedené a silné kyseliny a zásady alebo organické rozpúšťadlá ako benzín, riedidlá na farby, acetón, vykurovacie oleje a podobné výrobky.
- Nebezpečenstvo požiaru. Nevysávajte žiadne horiace alebo žeravé predmety.
- Nevysávajte zápalné alebo horľavé kvapaliny, ako sú benzín, kvapaliny, reaktívne prachové častice a ani ho nepoužívajte v priestoroch, v ktorých by mohli byť prítomné.
- Nepoužívajte vysávač ako rozprašovač horľavých kvapalín, ako sú olejové farby, laky, čistiace prostriedky pre domácnosť atď.
- Nepokúšajte sa vysávať horúci alebo teplý popol. Maximálna teplota popola by nemala byť vyššia ako 102 stupňov Fahrenheita/40 stupňov Celzia.

- Nevysávajú toxické karcinogénne, zápalné alebo iné nebezpečné materiály, ako je azbest, arzén, bárium, berýlium, olovo, pesticídy alebo iné materiály ohrozujúce zdravie.
- Aby sa zabránilo samovoľnému vznieteniu, po každom použití vyprázdňte nádrž.
- **POZNÁMKA:** Ak je prostredie príliš suché, môže dôjsť k statickému výboju. Neovplyvní to použitie vysávača. Na elimináciu výbojov zvýšte vlhkosť ovzdušia pomocou konzoly alebo zvlhčovača.
- **BUĎTE OSTRAŽITÍ** a používajte zdravý rozum. Nepoužívajte vysávač, keď ste pod vplyvom drog, alkoholu, liekov alebo ak ste unavení alebo nepozorní.
- Po dokončení čistenia nenechávajte kábel položený na podlahe. Môže spôsobiť nebezpečenstvo zakopnutia.
- Ak je poškodený napájací kábel, musí ho vymeniť výrobca, jeho servisný technik alebo podobné kvalifikované osoby, aby sa predišlo akémukoľvek nebezpečenstvu.
- Zabráňte použitiu ako hračky. V prípade, že zariadenie používajú deti alebo ak sa používa v ich blízkosti, je potrebné zvýšiť pozornosť.
- Obal uchovávajte mimo dosahu detí. Hrozí nebezpečenstvo zadusenia!
- Chráňte prístroj pred dažďom. Skladujte len vo vnútorných priestoroch.
- **VÝSTRAHA:** Zariadenie je určené len na vnútorné použitie.
- Nepoužívajte vysávač v daždi.
- Keď z nádrže vysypate akýkoľvek jemný prach, noste ochrannú masku.
- Pred pripájaním hadice a akýchkoľvek prídavných zariadení vytiahnite zástrčku zo zásuvky.
- Neopúšťajte spotrebič, keď je zapojený. Odpojte zariadenie zo zásuvky, ak sa nepoužíva alebo ak vykonávate jeho servis.
- Zapojte ho len do správne uzemnenej zásuvky. Pozri pokyny na uzemnenie.
- **VAROVANIE:** Používatelia musia byť primerane poučení o používaní týchto zariadení
- **VÝSTRAHA:** • Pravidelne čistite výškomer vodnej hladiny a kontrolujte ho, či na ňom nie sú známky poškodenia.
- Plavák má funkciu zastaviť vysávanie, keď je nádrž naplnená kvapalinami, alebo ak sa vysávač prevráti. Vykonávajte jeho bežné čistenie, kontrolujte ho, či nie je poškodený a v prípade potreby ho vymeňte.

1.3 PLATNÉ LEN V SPOJENOM KRÁĽOVSTVE

Prečítajte si tieto základné pokyny.

Tieto pokyny sú vypracované s bezpečnosťou a účinnosťou na prvom mieste. Používateľ tohto zariadenia musí byť poučený primerane kvalifikovaným inštruktorom, musí porozumieť tomuto návodu na použitie a musí byť informovaný o všetkých dôležitých právnych a iných predpisoch, ktoré sú platné v čase použitia.

Zariadenia, ktoré sú napájané striedavým prúdom 240 V, 50 Hz, sú vybavené 13-ampérovou zástrčkou s 3 kolíkmi. Zástrčka je vybavená 13-ampérovou odpojiteľnou poistkou. Správna náhrada za poistku je identifikovaná označením alebo farebným kódovaním. Inštalovať by sa mali iba poistky so schválením ASTA BS 1362. Nikdy nepoužívajte zástrčku bez namontovaného krytu poistky. Náhradné kryty poistky možno zakúpiť v každej predajni s elektroinštalačným materiálom.

1.4 Skúšky a povolenia

Elektrické skúšky sa musia vykonať v súlade s ustanoveniami bezpečnostných predpisov EN 62638. Tieto skúšky sa musia vykonávať v pravidelných intervaloch a po opravách alebo úpravách. Vysávač bol schválený v súlade s normou IEC/EN 60335-2-69.

Poznámka: Všetky výkresy a obrázky sú iba orientačné a poskytnuté len ako pomôcka.

2. PREHĽAD

OBR. 1

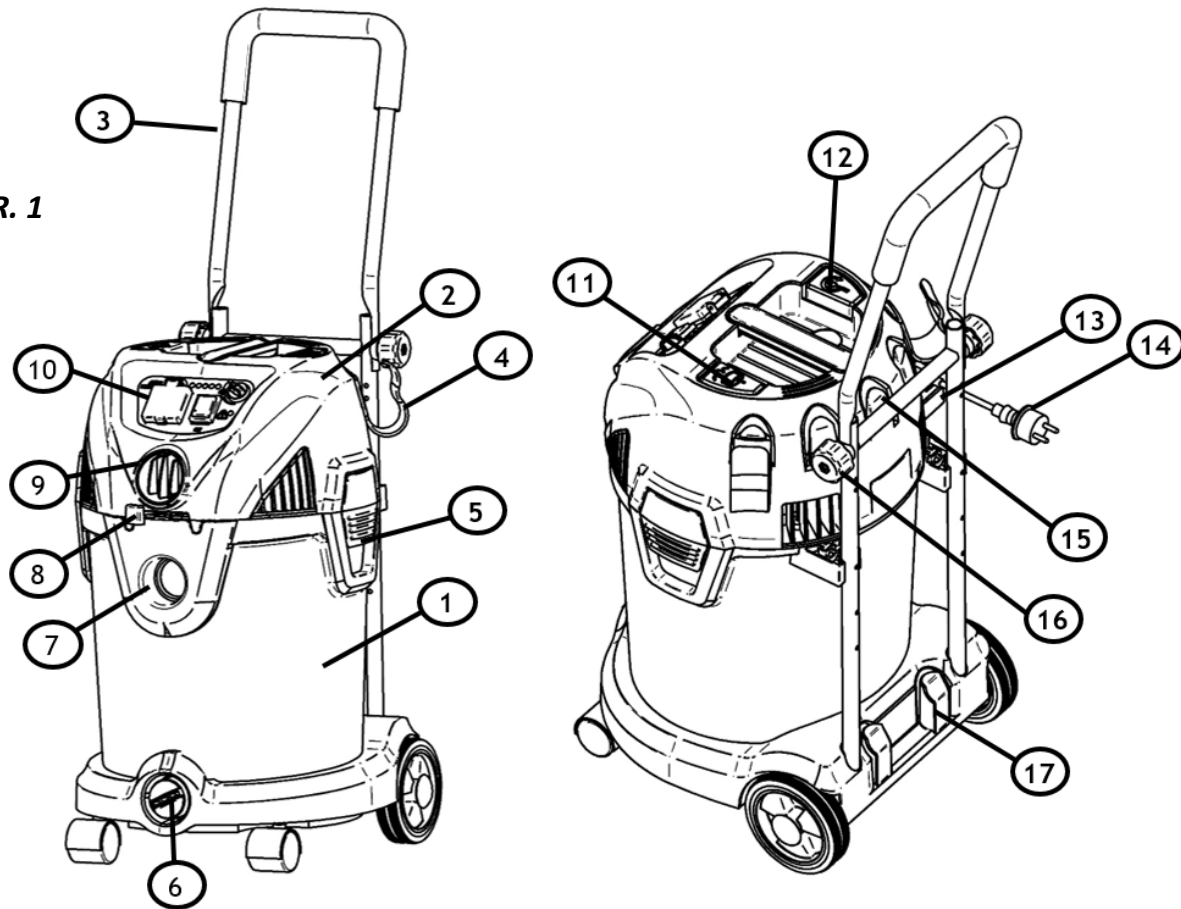

1. Nádrž
2. Hlava
3. Vozík (voliteľné vybavenie)
4. Háčik na uskladnenie hadice a kábla (voliteľné vybavenie)
5. Svorka
6. Výpustný otvor
7. Sací otvor
8. Regulácia vyfukovania
9. Otvor vyfukovania
10. Ovládací panel

11. Tlačidlo čistenia filtra (voliteľné vybavenie)
12. Tlačidlo navíjania kábla (voliteľné vybavenie)
13. Uloženie zástrčky
14. Sieťová zástrčka
15. Držiaky na skladovanie násadca
16. Skrutka na zaistenie vozíka
17. Držiaky na skladovanie rúry

OBR. 2

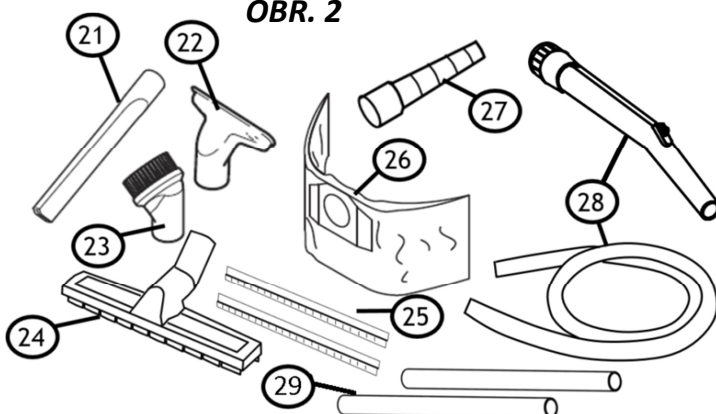

21. Štrbinová hubica
22. Hubica na čalúnenie (voliteľné vybavenie)
23. Hubica s kefou
24. Hubica na podlahy (suché vysávanie)
25. Hubová vložka (mokré vysávanie)
26. Vrečko na prach
27. Adaptér pre elektrické náradie (voliteľné vybavenie)
28. Hadica s trubicou
29. Hadice

Niektoré položky z tohto príslušenstva sú zabalené vo vnútri nádrže. **Ak chýbajú diely, kontaktujte oddelenie služieb zákazníkom.**

3. POKYNY NA PRVÉ NASTAVENIE

Pred nastavením a použitím tohto vysávača si dôkladne prečítajte kapitolu 1 - **DÔLEŽITÉ BEZPEČNOSTNÉ POKYNY** tohto návodu.

3.1 PRÍSLUŠENSTVO

Hubice a príslušenstvo zariadenia sú počas prepravy uskladnené v nádrži. Ak chcete otvoriť nádrž, otvorte svorky a zložte hlavu. Vyberte položky a namontujte naspäť hlavu. Upevnite hlavu pomocou svoriek.

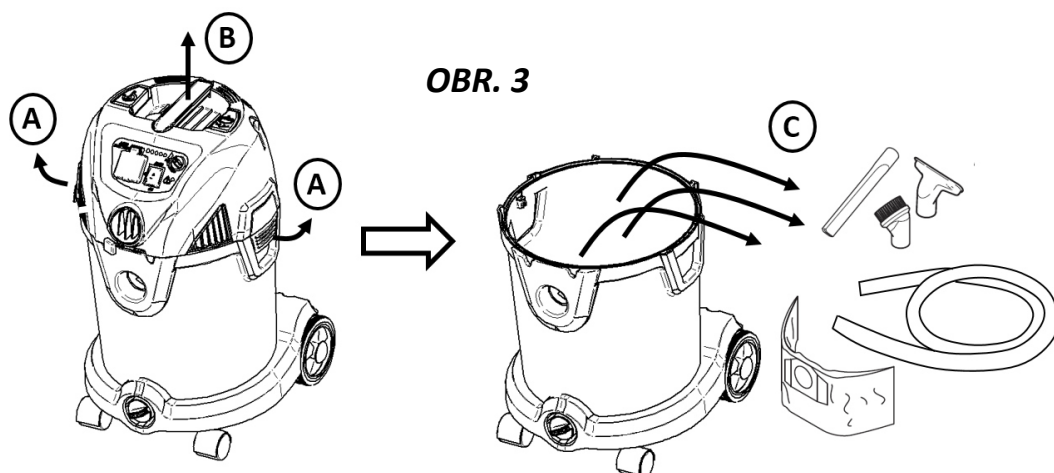

Pozrite si kapitolu 6 s informáciami, kde sa nachádza príslušenstvo na zariadení.

3.2 MONTÁŽ DRŽIAKA HADICE A KÁBLA

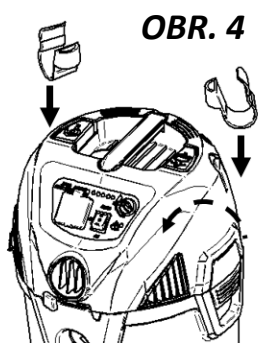

Vložte dva držiačky hadice/kábla do príslušného otvoru na hlave

3.3 PRÍPRAVA VOZÍKA (VOLITEĽNÉ VYBAVENIE)

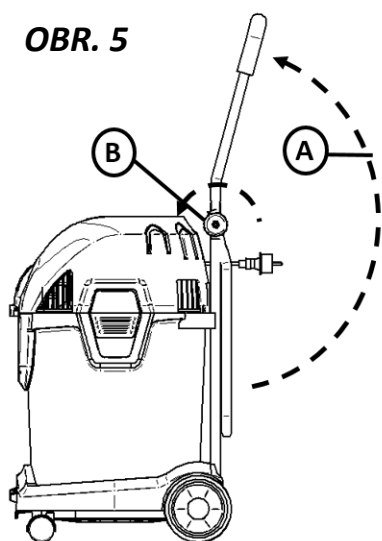

Vozík sa dá počas prepravy poskladať. Ak ho chcete upevniť vo vzpriamenej polohe, otočte hornú časť vozíka nahor (A) a upevnite ju pomocou 2 skrutiek (B). Skontrolujte, či sú obe strany rovnako utiahnuté.

4. POUŽÍVANIE VYSÁVAČA

Pred nastavením a použitím tohto vysávača si dôkladne prečítajte kapitolu 1 - **DÔLEŽITÉ BEZPEČNOSTNÉ POKYNY** tohto návodu.

4.1 MANIPULÁCIA S VRECKAMI NA PRACH

Pri vysávaní suchého prachu sa môže na zachytenie prachu a uľahčenie likvidácie použiť voliteľné vrecko na prach. Ak chcete vložiť vrecko na prach, vyberte hlavu (pozri tiež obrázok 3). Vložte vrecko na prach, ako je znázornené na obrázku 6. Namontujte naspäť hlavu a zaistite ju svorkami.

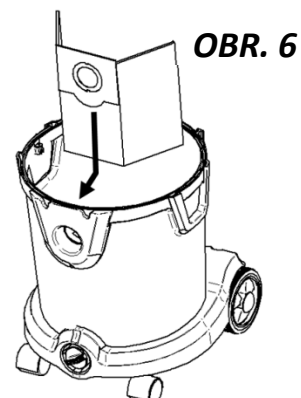

4.2 VYSÁVANIE SUCHEJ ALEBO MOKREJ PODLAHY

OBR. 7

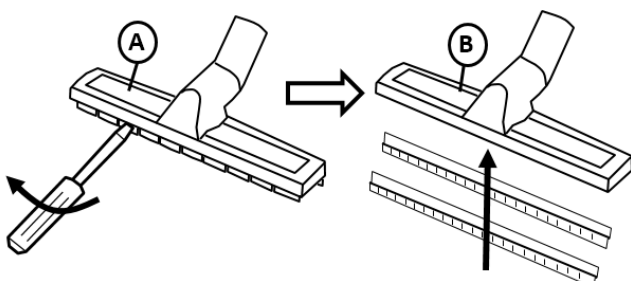

Na vysávanie suchého prachu a nečistôt použite hubicu na suchú podlahu (A) s okrajom so štetinami.

Na vysávanie mokrých nečistôt, vyberte okraj so štetinami pomocou skrutkovača a vložte gumené huby

4.3 VYSÁVANIE - VLOŽENIE A ODSTRÁNENIE HADICE

Ak chcete vysávať, vložte hadicu (A) do sacieho otvoru (B).

Ak chcete hadicu odstrániť, jedným pohybom ju otočte a vytiahnite (C)

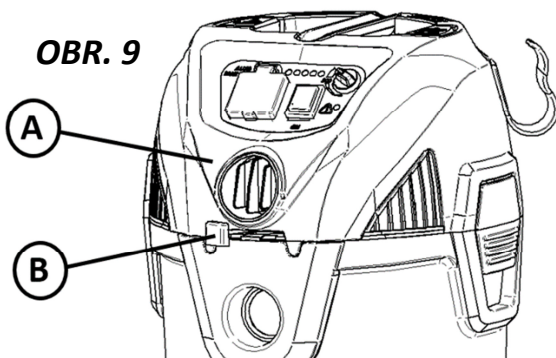
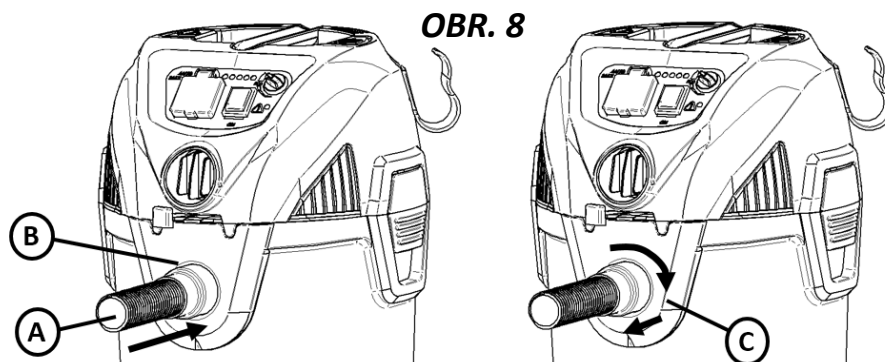

4.4 VYFUKOVANIE - VLOŽENIE A ODSTRÁNENIE HADICE

Zariadenie sa tiež môže používať na vyfukovanie. V niektorých prípadoch je ľahšie najprv vyfúkať nečistoty, a potom ich zozbierať.

Ak chcete použiť funkciu vyfukovania, vložte hadicu do otvoru vyfukovania (A) rovnakým spôsobom ako pri sacom otvore. Pozri vyššie. Vyfukovanie sa môže ovládať pákou (B)

4.5 ZAPNUTIE ZARIADENIA

Stroj sa zapína/vypína stlačením tlačidla štart/stop (A).

Stroj môže byť voliteľne vybavený LED diódami s reguláciou výkonu (C). Otáčaním gombíka sa dá ovládať sací výkon zariadenia. Sacia výkonnosť je tiež signalizovaná LED diódami. Ak je zariadenie vybavené LED diódami, 1. LED zľava, keď je stroj pripojený, bude SVIETIŤ.

Ak chcete použiť voliteľnú zásuvku (B), pozrite si nasledujúcu kapitolu.

Stroj môže byť voliteľne vybavený indikátorom (D). Indikátor sa rozsvieti, keď je podtlak vysoký. Môže to byť spôsobené zanesením filtra a potrebou jeho vyčistenia (pozri ďalšiu kapitolu) alebo naplnením vrečka a potrebou jeho výmeny.

OBR. 10

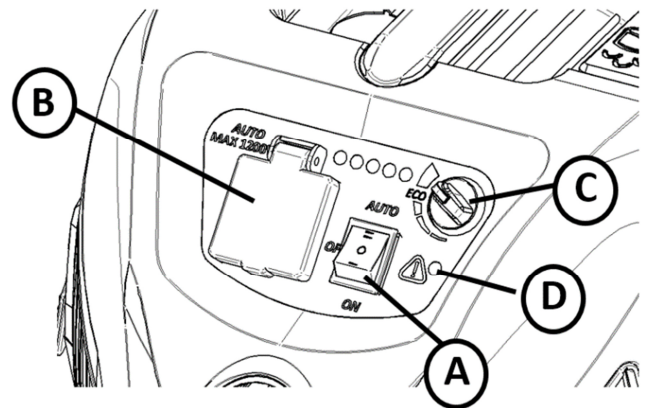

OBR. 11

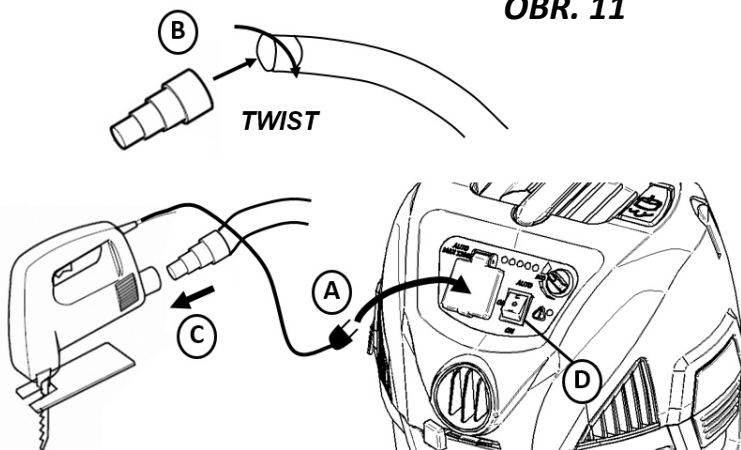

4.6 STROJ SZÁSUVKOU A AUTOMATICKÝM SPUSTENÍM/VYPNUTÍM (VOLITEĽNÉ VYBAVENIE)

Stroj môže byť voliteľne vybavený zásuvkou, ktorú možno použiť na pripojenie elektrického náradia. Zapojte elektrické náradie do zásuvky (A). Odstráňte trubicu a pripevnite kuželový adaptér (B). Vložte kuželový adaptér do elektrického náradia (C). Pomocou prepínača (D) prepnite stroj do režimu AUTO. Stroj sa potom spustí, keď sa náradie zapne, a vypne sa s oneskorením (aby sa hadica vyprázdnila) potom, keď sa vypne náradie.



! VAROVANIE - Nepracujte bez filtračného koša a plaváka, pretože bránia vniknutiu kvapaliny do obežného kolesa a poškodeniu motora. Nevysávajte žiadne kvapaliny bez nainštalovaného filtra.



! VAROVANIE - Aby ste znížili riziko poranenia chrbta alebo pádu, nezdvíhajte ťažký vysávač naplnený kvapalinou alebo nečistotami. Vyberte alebo vyprázdňte dostatočné množstvo obsahu vysávača, aby ste ho mohli pohodlne zdvihnúť.

POZNÁMKA: V PRÍPADE NÁHODNÉHO PREVRÁTENIA MÔŽE PRI VYSÁVANÍ DÔJSŤ K STRATE SACIEHO VÝKONU. AK K TOMU DÔJDE, UMIESTNITE VYSÁVAČ DO VZPRIAMENEJ POLOHY A VYPNITE HO. TO UMOŽNÍ, ABY SA PLAVÁK VRÁTIL DO NORMÁLNEJ POLOHY, A POTOM BUDETE MÔČŤ POKRÁČOVAŤ V PRÁCI.



! VAROVANIE - Prečítajte si bezpečnostné upozornenia a pokyny týkajúce sa typov mokrých materiálov, ktoré nie je možné vysávať s týmto výrobkom.



! NEBEZPEČENSTVO - Toto zariadenie obsahuje časti, ako sú spínače, motory alebo podobné, ktoré majú tendenciu vytvárať oblúky alebo iskry, ktoré môžu spôsobiť výbuch. Nevysávajte zápalné, horľavé, alebo horúce materiály. Nepoužívajte ho v blízkosti výbušných kvapalín alebo výparov, pretože elektrické zariadenia vytvárajú oblúky alebo iskry, ktoré môžu spôsobiť požiar alebo výbuch - nepoužívajte ho na čerpacích staniciach alebo na miestach, v ktorých sa skladuje alebo čerpá benzín.



POZNÁMKA!

Tento vysávač má zabudovanú tepelnú ochranu proti preťaženiu, ktorá chráni motor pred vysokými teplotami. Môže k tomu dôjsť pri intenzívnom používaní. Ak sa motor vypne počas prevádzky, vypnite vypínač a nechajte motor 5 minút vychladnúť. Zapnite vypínač a obnovte činnosť.

4.7 VYPRÁZDŇOVANIE NÁDRŽE NA KVAPALINU

Ak chcete vyprázdniť nádrž, odskrutkujte vypúšťaciu zátku (A) a vyberte ju.

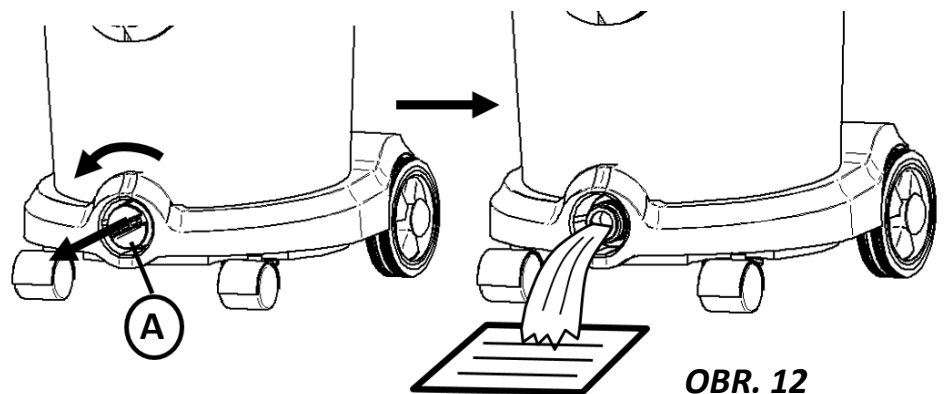

OBR. 12

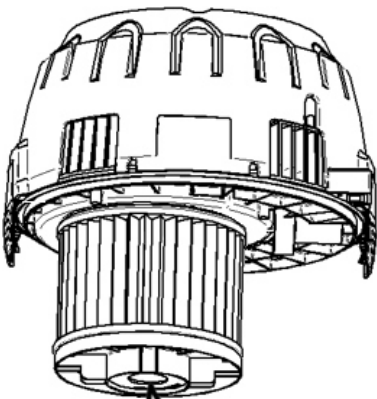

Vypustite vodu z filtra.

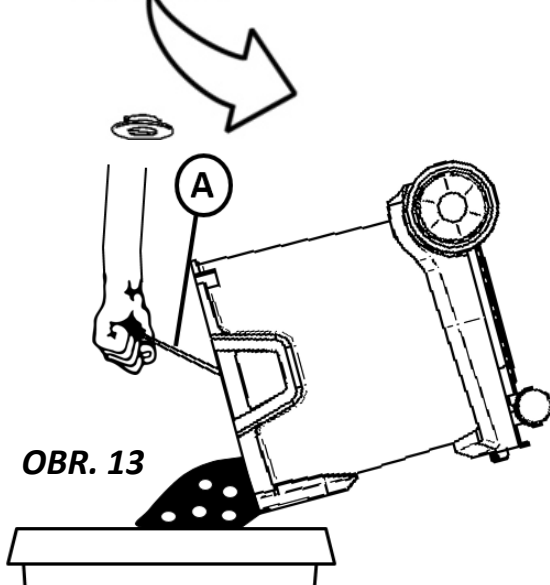

OBR. 13

4.8 VYPRÁZDŇOVANIE NÁDRŽE NA PRACH/NEČISTOTY

Ak chcete vyprázdniť nádrž na prach/nečistoty, odmontujte hlavu (pozri kapitolu 3.1). Ak používate vrečko na prach, vyberte vrečko na prach a vložte nové.

Zariadenia s plastovými nádržami s objemom 20 l a 30 l sú vybavené rukoväťou (A), ktorú môžete použiť pri odstraňovaní prachu/nečistôt.

5. ČISTENIE FILTRA

Zariadenie môže byť voliteľne vybavené poloautomatickým systémom čistenia filtra alebo plne automatickým systémom čistenia filtra.

5.1 MANUÁLNE ČISTENIE FILTRA

Pri vysávaní jemného prachu sa filter nakoniec upchá a sila vysávania sa zníži. Filter preto treba vyčistiť, aby sa obnovila sila vysávania. Ak stroj nie je vybavený poloautomatickým alebo plne automatickým systémom čistenia filtra (pozri ďalšie kapitoly), filter sa môže vyčistiť nasledujúcim manuálnym spôsobom. Otočte gombík (A) a vyberte gombík z filtračného kotúča (B). Vyberte filter (C). Vyčistite filter pod studenou vodou (D). Nechajte ho vysušiť (E) až do úplného vyschnutia. Namontujte podľa obráteného postupu s pridaním filtra (F). Upevnenie filtračného kotúča (G) a jeho zaistenie gombíkom (H).

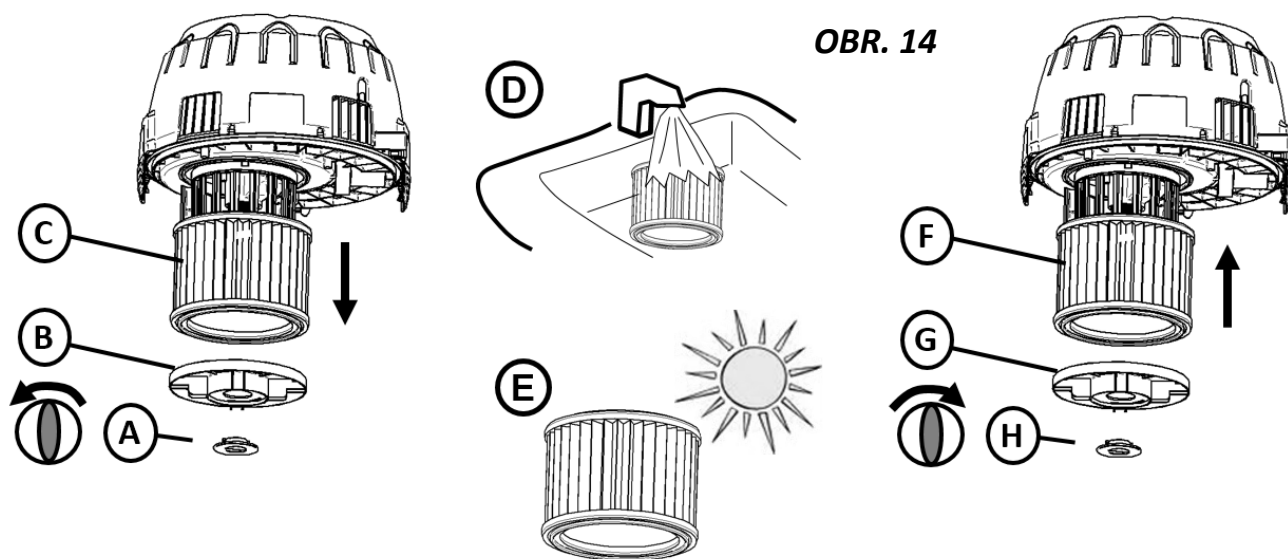

5.2 POLOAUTOMATICKÉ ČISTENIE FILTRA (VOLITEĽNÉ VYBAVENIE)

Keď je stroj vybavený poloautomatickým systémom čistenia filtra, filter sa dá vyčistiť zatvorením prívodu trubice (A). Najskôr však prepnete zariadenie na max. výkon, ak je vybavené reguláciou výkonu (pozri obrázok 10). Zatvorte prívod pomocou ruky alebo môžete použiť objímku/otvor na zariadení (B). Po zatvorení prívodu počkajte 2-3 sekundy, kým sa nedosiahne maximálny podtlak. Rýchlo stlačte 5 krát za sebou tlačidlo čistenia filtra (C). Týmto sa vyčistí filter a obnoví sací výkon.

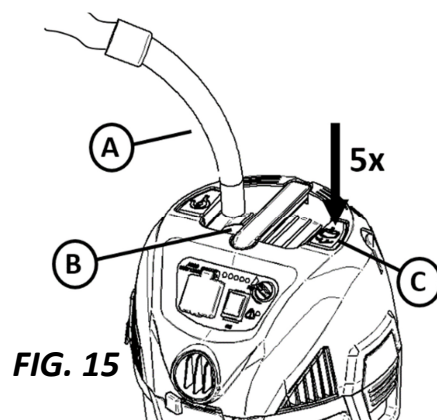

5.3 PLNE AUTOMATICKÉ ČISTENIE FILTRA (VOLITEĽNÉ VYBAVENIE)

Plne automatický systém čistenia filtra automaticky vyčistí filter pribl. každých 20 sekúnd. Čistenie filtra trvá menej ako sekundu a počas čistenia filtra dochádza k veľmi malému narušeniu sacieho výkonu. Môžete pri tom počuť slabé „buchnutie“. Automatický systém čistenia filtra funguje najlepšie, keď je v zariadení vysoký podtlak. Ak by mal byť filter z nejakého dôvodu upchatý a sací výkon je slabý, prepnete zariadenie na max. výkon (ak je vybavený regulátorom výkonu), potom zatvorte prívod stroja a počkajte, kým nezačujete slabé „buchnutie“. Filter sa potom vyčistí a sací výkon sa obnoví.

6. POČAS ALEBO PO POUŽITÍ, SKLADOVANIE

Skladujte vysávač vo vnútorných priestoroch v suchej miestnosti s teplotou nad 0 °C.

Rúry môžu byť uložené buď samostatne (A) na zadnej strane stroja, napr. keď sa zariadenie presúva z jedného miesta na druhé alebo spolu (B) medzi dvoma použitiami pomocou parkovacieho háčika/funkcie.

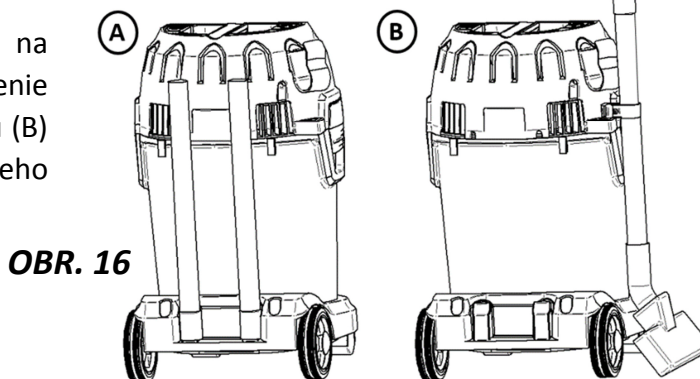

OBR. 17

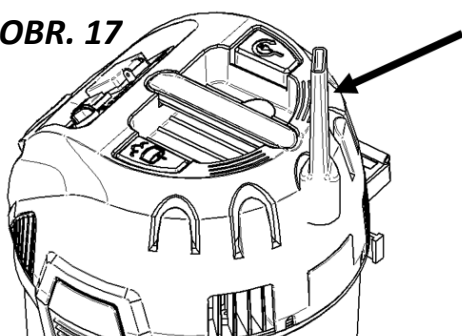

Hubice môžu byť uložené v držiakoch príslušenstva na hlave

OBR. 18

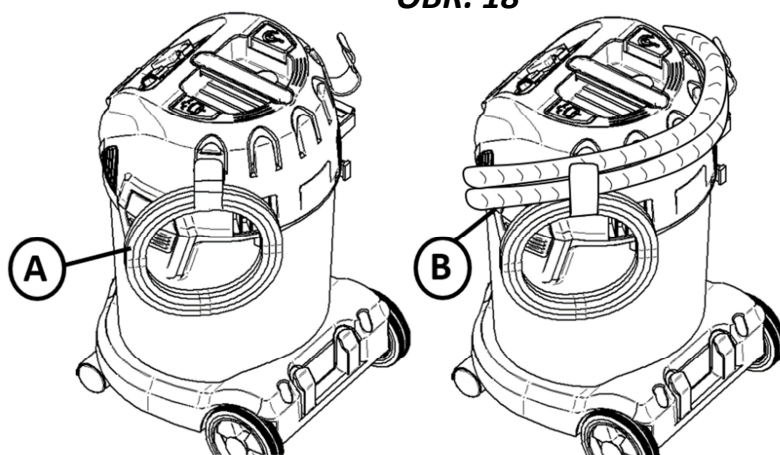

Pri zariadení bez navijaka kábla je možné kábel (A) uchytiť pomocou háčikov. Tieto háčiky sa môžu použiť aj na uloženie hadice (B) jej navinutím okolo zariadenia

OBR. 19

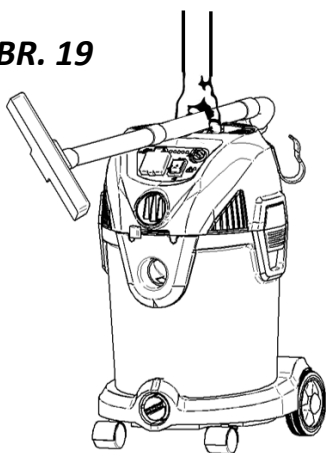

Pri preprave z jedného miesta na druhé sa rúry môžu položiť na rukoväť, ako je znázornené na obrázku



VAROVANIE! Ak sa nepoužíva: odpojte napájací kábel z elektrickej zásuvky.

7. RIEŠENIE PROBLÉMOV

Opravy alebo servis elektrických komponentov, ako je kábel alebo motor, smie vykonávať iba autorizované servisné stredisko.

Vysávač sa nespustí:	<ul style="list-style-type: none">• Skontrolujte, či je zástrčka správne zasunutá do elektrickej zásuvky a či je zásuvka pod napätím.• Mohlo dôjsť k vypnutiu ističa. Skontrolujte skrinku ističa.• Môže byť poškodený kábel alebo zástrčka. Zavolajte na zákaznícke oddelenie, aby vám poradili najbližšie autorizované servisné stredisko.
Motor nebeží v automatickom režime:	<ul style="list-style-type: none">• Elektrické náradie je chybné alebo nie je správne pripojené. Skontrolujte, či náradie správne funguje alebo či je zástrčka správne zapojená.• Výkon elektrického náradia je príliš nízky. Všimnite si, že minimálna hodnota výkonu je $P > 50 \text{ W}$.
Motor sa vypne:	<ul style="list-style-type: none">• Tepelná ochrana proti preťaženiu vypne motor, ak je teplota motora príliš vysoká. Ak k tomu dôjde, vypnite vypínač. Počkajte 10 minút, kým motor nevychladne. Zapnite vypínač a obnovte činnosť.
Sací výkon je znížený:	<ul style="list-style-type: none">• Nádrž môže byť plná a musí sa vyprázdniť. Pozri kapitolu 4.7 a 4.8.• Trubica, hadica a hubica môžu byť upchaté a treba ich vyčistiť.• Niektorý z vyššie uvedených komponentov môže byť poškodený a musí sa vymeniť.• Filter môže byť upchatý. Na čistenie filtra použite systém čistenia filtra (pozri kapitolu 5).• Skontrolujte filter a v prípade potreby ho vymeňte. Uistite sa, či je správne nainštalovaný.• Prípojka hadice je uvoľnená a musí sa dotiahnuť.
Statické výboje:	<ul style="list-style-type: none">• Ak je prostredie príliš suché, zvýšte vlhkosť vzduchu. Ak je to možné, použite zvlhčovač.• Ak je relatívna vlhkosť vzduchu nízka, upozorňujeme vás, že táto situácia nebude mať žiadny vplyv na používanie vysávača.

8. VYHLÁSENIE O ZHODE

2006/42/ES - 2014/30/EU - 2011/65/EC

My:

IP Cleaning S.r.l.

Viale Treviso, 63

30026 Summaga - Portogruaro (VE) – Italy

prehlasujeme na našu zodpovednosť, že výrobok,

NRG 1/20 CLEAN P 220-240 V / 50-60 Hz 1200 W nom / 1200 W max	NRG 1/30 CLEAN TC SL PT P 220-240 V / 50-60 Hz 1400 W nom / 3600 W max	NRG 1/30 CLEAN TC SL PT S 220-240 V / 50-60 Hz 1400 W nom / 3600 W max
--	---	---

na ktorý sa vzťahuje toto vyhlásenie, je v súlade s nasledujúcimi normami alebo inými normatívnymi dokumentmi:

- IEC 60335 -1:2010+A1:2013
- IEC 60335 - 2 - 69:2012
- EN 62233: 2008
- EN 55014 - 1:2006+A1:2009+A2:2011
- EN 55014 - 2:1997+A1:2001+A2:2008
- EN 61000 - 3 - 2: 2014
- EN 61000 - 3 - 3: 2013

**v súlade s ustanoveniami smerníc: 2006/42/ES (Smernica o strojových zariadeniach)
2014/30/EU (Elektromagnetická kompatibilita EMC) 2011/65/EC (Smernica RoHS II)**

Osoba oprávnená na zostavenie technickej dokumentácie

IP Cleaning S.r.l.

Viale Treviso, 63

30026 Summaga - Portogruaro (VE) - Italy

Zákonný zástupca

Federico De Angelis

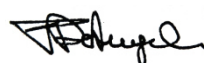

20/05/2019

9. ŠPECIFIKÁCIA VÝROBKU

Názov modelu	NRG 1/20 CLEAN P	NRG 1/30 CLEAN TC SL PT P	NRG 1/30 CLEAN TC SL PT S
Napätie	220-240V	220-240V	220-240V
Frekvencia	50Hz/60Hz	50Hz/60Hz	50Hz/60Hz
Výkon	1200 W	1400 W	1400 W
Príkion zásuvky spotrebiča	-	2200 W	2200 W
Celkový výkon	1200 W	3600 W	3600 W
Trieda ochrany	I	II	II
Typ ochrany	IPX4	IPX4	IPX4
Objem nádrže	20L	30L	30L
Vibrácie	$a_h < 2.5 \text{ m/s}^2$	$a_h < 2.5 \text{ m/s}^2$	$a_h < 2.5 \text{ m/s}^2$
Hladina akustického tlaku vo vzdialenosti 1 m	76 +/- 2 dB(A)	76 +/- 2 dB(A)	76 +/- 2 dB(A)
Hladina akustického výkonu	86 +/- 2 dB(A)	86 +/- 2 dB(A)	86 +/- 2 dB(A)
		Antistatický	Antistatický
			



Integrated
Professional
Cleaning

IP Cleaning S.r.l.

Registered Office/Administration

Viale Treviso, 63 - 30026 Summaga - Portogruaro (VE) ITALY

Tel. +39 0421 205511 - Fax +39 0421 204227