

 **BIONAIRE™**

pure indoor living



WARM MIST
HUMIDIFIER

MODEL: BWM001X

**INSTRUCTION MANUAL
MANUEL D'UTILISATION
BENUTZERHANDBUCH
MANUAL DE INSTRUCCIONES
INSTRUCTIEHANDLEIDING
BRUKSANVISNING
KÄYTTÄJÄN OHJEKIRJA
BRUKERHÅNDBOK**

**BRUGERVEJLEDNING
INSTRUKCJA OBSŁUGI
ΕΓΧΕΙΡΙΔΙΟ ΟΔΗΓΙΩΝ ΧΡΗΣΗΣ
РУКОВОДСТВО ПО ЭКСПЛУАТАЦИИ
MANUALE DI ISTRUZIONI
HASZNÁLATI UTASÍTÁS
NÁVOD K OBSLUZE
MANUAL DE INSTRUÇÕES**

FIG 1

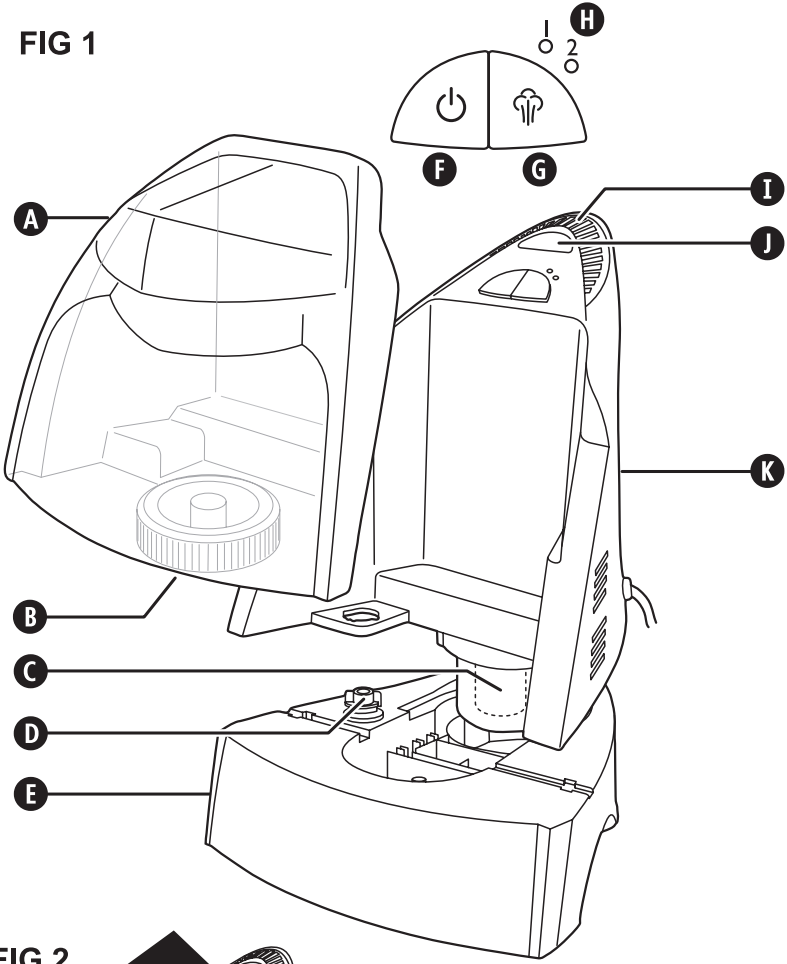

FIG 2

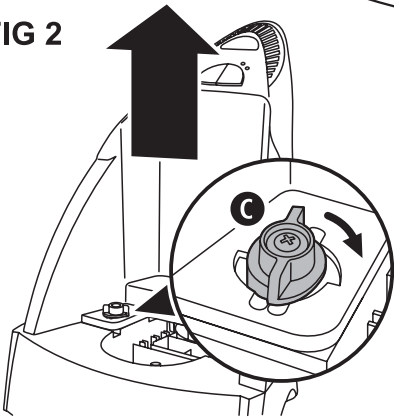
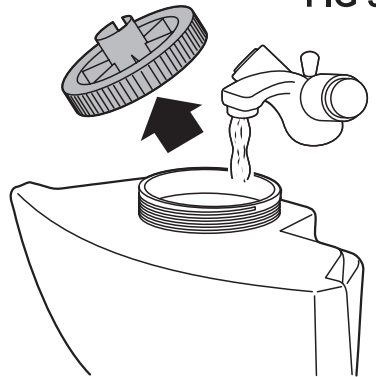

FIG 3



DŮLEŽITÁ BEZPEČNOSTNÍ OPATŘENÍ

Přečtěte si tento návod k použití. Po přečtení ho pečlivě uschovejte.

Děti starší 8 let, osoby se sníženými fyzickými, smyslovými či mentálními schopnostmi a dále nedostatečně zkušené či poučené osoby mohou toto zařízení používat, pokud byly obeznámeny s bezpečným použitím tohoto zařízení a rozumějí rizikům spojeným s jeho použitím, nebo pokud je používají pod dohledem. Děti si s tímto zařízením nesmí hrát. Uživatelskou údržbu a čištění nesmí děti provádět bez dozoru.

Během plnění a čištění vypojte zařízení ze zásuvky.

Výměnu poškozeného přírodního kabelu musí provádět výrobce, servisní středisko nebo odpovídajícím způsobem kvalifikovaná osoba, aby se předešlo možným rizikům.



VAROVÁNÍ: Zařízení používejte opatrně, vypouštěj horkou vodní páru.

- Před použitím zařízení si pečlivě přečtete návod.
- K tomu, abyste se vyhnuli nebezpečí požáru nebo elektrického šoku, zapojte zařízení přímo do zásuvky.
- Uchovávejte kabel mimo oblasti s velkým provozem. K tomu, abyste se vyhnuli nebezpečí požáru, NIKDY nepokládejte kabel pod rohože, do blízkosti radiátorů, vařičů ani topných těles.
- NEUMÍSTUJTE zvlhčovač do blízkosti vařičů, radiátorů ani topných těles. Umístěte zvlhčovač k vnitřní stěně v blízkosti zásuvky. Nejlepších výsledků dosáhnete se zvlhčovačem nejméně 10 cm od stěny.
- Zvlhčovač nikdy nepoužívejte v uzavřené místnosti. (tj.: když jsou zavřené dveře a okna)
- **VÝSTRAŽNÉ UPOZORNĚNÍ:** Nepokoušejte se doplňovat zvlhčovač vodou, aniž byste ho odpojili ze zásuvky. Při odpojování uchopte zástrčku, ne kabel.
- Do otvorů NIKDY neházejte ani nevkládejte žádné předměty. NEPOKLÁDEJTE ruce, obličej ani tělo na nebo do blízkosti výstupu vlhkosti, když je zařízení v provozu. NEZAKRÝVEJTE výstup vlhkosti ani na něj nic nepokládejte, když je zařízení v provozu.
- Zařízení používejte pouze k účelu v domácnosti

dle popisu v tomto návodu. Použití, které výrobce nedoporučuje, může způsobit požár, elektrický šok anebo zranění osob. Použití doplňků, které firma JCS (Europe) Limited nedoporučuje nebo neprodává, může způsobit riziko.

- NEPOUŽÍVEJTE venku.
- Zvlhčovač vždy umístějte na pevný, rovný povrch. Pod zvlhčovač doporučujeme umístit podložku odolnou proti vodě. NIKDY zvlhčovač nepokládejte na povrch, který by voda nebo vlhkost mohly poškodit (např. leštěná podlaha).
- NEDOVOLTE, aby výstup vlhkosti směřoval přímo ke zdi. Vlhkost může způsobovat poškození, zvláště tapet.
- Když není zvlhčovač používán, měl by být odpojen.
- Během provozu zařízení NIKDY nenaklánějte ani se ho nepokoušejte vyprazdňovat. Před vyjmutím vodní nádrže nebo přemístěním zařízení odpojte ze zásuvky. 60 minut po vypnutí zařízení nebo odpojení ze zásuvky se nepokoušejte vyjmát vodní nádrž. Mohlo by dojít k vážnému zranění.
- K tomu, aby zvlhčovač řádně pracoval, je třeba pravidelná údržba. Viz postupy při čištění a údržbě.
- K čištění částí zvlhčovače NIKDY nepoužívejte čisticí prostředky, benzin, čisticího na sklo, leštěnku na nábytek, ředidlo barev ani jiná rozpouštědla.
- Nadměrná vlhkost v místnosti může způsobovat kondenzaci vody na oknech nebo nábytku. Pokud k tomu dojde, zvlhčovač vypněte.
- Zvlhčovač nepoužívejte tam, kde je úroveň vlhkosti vyšší než 55%.
- NEPOKOUŠEJTE se opravovat ani seřizovat elektrické ani mechanické části. Vnitřek zvlhčovače neobsahuje žádné uživatelem opravitelné části. Servis musí provádět pouze kvalifikované osoby.

POPISY (viz obr. 1)

- A** Nádržka na vodu
- B** Víčko nádržky na vodu
- C** Topné těleso
- D** Zámek základny
- E** Základna
- F** Vypínač
- G** Regulátor výkonu
- H** Indikátory stavu
- I** Vypust' páry
- J** Příhrádka na esence
- K** Hlavní jednotka



JAK FUNGUJE ZVLHČOVAČ NA PRINCIPU HORKÉ PÁRY

Vlhkost nižší než 30% může být nezdravá a nepříjemná. Doporučená úroveň vlhkosti je 40%-60%.

Zvlhčovač Bionaire™ na principu horké páry je konstruován tak, že z nádržky vytéká správné množství vody a proudí

do ohřívací komory, kde vodu ohřívá topné těleso s elektronickou termoregulací. Vzduch se nasává přes otvory mřížky umístěné na zadní straně přístroje a směřuje se s párou v mlhovací komoře. Zahřátá pára se poté vypouští z horní části mlhovací komory skrz výstupní mřížku do místnosti.

POKYNY PŘED PROVOZEM

1. Vypojte zvlhčovač ze zásuvky.
2. Zvolte místo pro zvlhčovač vzduchu na rovném povrchu, přibližně 10 cm od zdi. NEUMÍSŤUJTE zvlhčovač na nábytek. Podlaha, kterou vlhkost nepoškodí, je nejlepším místem.
3. Odstraňte nádržku na vodu (A).
4. Odstraňte hlavní jednotku (K) a ujistěte se, že se v základně (E) nenacházejí cizí předměty. Hlavní jednotku odstraňte otočením zámku základny (D; Obr. 2) směrem doprava do polohy , dokud nebude možné hlavní jednotku zvednout ze základny. Chcete-li hlavní jednotku namontovat zpět, nasaďte ji na základnu a otočte zámek základny směrem doleva do polohy .

PLNĚNÍ VODNÍ NÁDRŽE

1. Vypojte zvlhčovač ze zásuvky. Odstraňte nádržku na vodu.
2. Odšroubujte víčko nádržky na vodu (B) a nádržku naplňte čerstvou chladnou vodou (Obr. 3). **Nádržku nenaplňujte teplou ani horkou vodou. Mohlo by dojít k jejímu poškození a úniku kapaliny.**
3. Pevně zašroubujte víčko nádržky na vodu a poté nasaďte nádržku na vodu zpět na základnu. Voda z nádržky začne okamžitě vtékat do základny.
4. Připojte napájecí kabel do vhodné zásuvky.

NÁVOD K OBSLUZE

1. Chcete-li zvlhčovač zapnout, stiskněte vypínač (F). Zvlhčovač se zapne a rozsvítí se indikátor stavu č. 2 (H). To značí, že zvlhčovač je v provozu v režimu č. 2 (vysoký výkon).
2. Pomocí regulátoru výkonu (G) zvolte režim č. 1 (nízký výkon) nebo č. 2 (vysoký výkon). V režimu vysokého výkonu (2) bude zvlhčovač vytvářet nej hustší páru a v režimu nízkého výkonu (1) bude vytvářet méně hustou páru po delší dobu a s nižší hluchostí. Zvlhčovači obvykle trvá přibližně 1 minutu, než vodu ohřeje a začne vytvářet páru.
3. Chcete-li zvlhčovač vypnout, stiskněte vypínač (F).
4. Příhrádka na esence (J) se nachází vedle výpusti páry (I). Do příhrádky můžete nalít vhodnou esenci a poté zvlhčovač zapnout v režimu dle preferencí. NEPŘIDÁVEJTE esence do nádržky na vodu. NEPŘIDÁVEJTE esence do příhrádky na esence, jestliže je zařízení již v provozu.

DŮLEŽITÉ: Pokud víte, že zvlhčovač nebudete používat dva či více dní, z nádržky na vodu i ze základny vylijte všechnu vodu. Předejdete tak růstu řas a bakterií.

NULOVÁNÍ

Když voda v nádržce dojde a v ohřívací komoře je vody již málo, aktivuje se funkce automatického vypnutí. Oba indikátory stavu (I) budou blikat a zařízení nebude možné opět použít, dokud znovu nenaplníte nádržku na vodu a neresetujete zvlhčovač dle postupu níže:

1. Zvlhčovač vypnete a vypojte ze zásuvky.
2. Odstraňte nádržku na vodu a znovu ji naplňte. Při čištění a doplňování nádržky postupujte dle pokynů v části Denní údržba a Naplnění nádržky na vodu. Nasaďte nádržku zpět.
3. Nechejte zařízení, aby se po 15 minutách automaticky vypnulo a resetovalo.
4. Po 15 minutách zapojte hlavní jednotku do zásuvky a zvlhčovač zapnete. Během 1 minuty jednotka začne vytvářet páru. Pokud jednotka nezačne pracovat, znamená to, že je po předchozím použití stále příliš horká. Odpojte jednotku ze zásuvky a vyčkejte dalších 15–30 minut. Poté jednotku znovu zapojte do zásuvky a zapnete. Nyní by měla být dostatečně chladná na to, aby fungovala normálně.

ČIŠTĚNÍ A ÚDRŽBA

Následující postupy údržby je třeba dodržovat, aby byla zajištěna správná a efektivní činnost zvlhčovače.

Zvlhčovač SELŽE, pokud nebude řádně čištěn. Pravidelným čištěním se předchází nahromadění vodního kamene na topném článku a v misce. Zabraňuje se tím také růstu mikroorganismů v misce a nádrži.

Zajist'uje se tak dosažení maximální efektivnosti. Řádné čištění je podstatné pro údržbu a stále použití zařízení a k tomu, aby se zabránilo nahromadění řas a bakterií.

DENNÍ ÚDRŽBA

Před údržbou nechejte zařízení 1 hodinu vychladnout.

1. Zvlhčovač vypnete a vypojte ze zásuvky.
2. Odstraňte nádržku na vodu a odemkněte hlavní jednotku. Hlavní jednotku odstraňte otočením zámku základny (D; Obr. 2) směrem doprava do polohy , dokud nebude možné ji zvednout ze základny.
3. Ze základny vylijte vodu a odstraňte případné usazeniny a poté ji umyjte teplou mýdlovou vodou. Před dalším použitím základnu důkladně vysušte.

POZNÁMKA: Je velmi důležité, abyste základnu umyli důkladně. Základnu můžete mýt také v myčce (POUZE horní část). Před dalším použitím základnu nechejte důkladně vyschnout.

4. Topné těleso (C) a hlavní jednotku (K) utřete čistým měkkým hadříkem. Topné těleso je opatřeno povrchovou vrstvou, která usnadňuje čištění a prodlužuje efektivní činnost zvlhčovače. Hlavní jednotku NEPONORUJTE do vody ani jiné kapaliny. K čištění topného tělesa NEPOUŽÍVEJTE kovové ani tvrdé předměty. Žádnou část zvlhčovače nikdy nečistěte pomocí saponátů, benzínu, petroleje, přípravků na mytí oken, leštidel na nábytek, ředidel a jiných rozpouštědel.

5. Hlavní jednotku umístíte zpět na základnu a zamkněte zámek základny. Nádřku na vodu znovu naplníte a usadíte zpět na místo.

TÝDENNÍ ÚDRŽBA

Před údržbou nechejte zařízení 1 hodinu vychladnout.

1. Opakujte kroky 1–5 uvedené v části Denní údržba.
2. Do základny nalijte 200 ml neředěného vinného octa. Pokud je na topném tělese silná vrstva vodního kamene, zapojte zvlhčovač do zásuvky a zapněte jej nejdéle na 15 sekund. Po této době zvlhčovač opět vypněte a vypojte ze zásuvky.
3. Nechejte roztok 20 minut odstát a měkkým kartáčkem poté očistíte všechny vnitřní plochy. Namočte suchý hadřík do neředěného vinného octa a vytřete celou základnu.
4. Než začnete nádržku dezinfikovat, vypláchněte ji teplou vodou, abyste odstranili zbytky octa a vodního kamene.
5. Jakkmile topné těleso vychladne, utřete je dočista měkkým hadříkem.

Dezinfekce nádržky:

1. Do nádržky nalijte půl čajové lžičky bělidla a dva litry vody.
2. Roztok v nádrže nechejte působit po dobu 20 minut. Po několika minutách vždy promíchejte tak, aby se roztok dostal na všechny stěny nádržky.
3. Po 20 minutách nádržku vyprázdněte a důkladně vypláchněte vodou, dokud nezmizí zápach bělidla. Výsude čistým hadříkem nebo papírovou utěrkou.
4. Naplňte nádržku vodou a usadíte ji zpět na místo.

SKLADOVÁNÍ

Pokud zvlhčovač nebudete používat dva dny nebo déle anebo na konci sezóny, proveďte následující.

1. Zvlhčovač vyčistěte, opláchněte a důkladně osušte, jak je popsáno v části Odstraňování vodního kamene. NENECHÁVEJTE uvnitř podstavce nebo nádržky zbytek vody.
2. Vyměňte víko nádrže. Neskladujte s připevněným víkem nádrže.
3. Vložte zvlhčovač do původního obalu a uskladněte v chladu a suchu.
4. Před začátkem další sezóny zvlhčovač vyčistěte.

ZÁRUKA

Doklad o koupi přístroje pečlivě uschovejte. Je potřeba při reklamaci v rámci této záruky.

Tento výrobek podléhá 2 leté záruční době od data zakoupení, jak je uvedeno dále v dokumentu.

Pokud během záruční doby dojde k nepravděpodobné situaci, že přístroj přestane fungovat kvůli konstrukční či výrobní závadě, dopravte ho do prodejny, kde jste jej zakoupili, včetně dokladu o koupi a tohoto záručního listu.

Práva a výhody v rámci této záruky doplňují vaše zákonná práva, která nejsou touto zárukou dotčena. Pouze Jarden

Consumer Solutions (Europe) Limited (dále jen „JCS (Europe)“) má právo měnit tyto podmínky.

JCS (Europe) se během záruční doby zavazuje k bezúplatné opravě či náhradě přístroje nebo jakékoli součásti, která řádně nefunguje, za těchto podmínek:

- na daný problém neprodleně upozorníte příslušnou prodejnu nebo JCS (Europe), a
- na zařízení nebyly provedeny žádné změny, zařízení nebylo poškozeno ani používáno nesprávným způsobem nebo opraveno osobou, která nemá oprávnění JCS (Europe).

Tato záruka se nevztahuje na závady, k nimž dojde nesprávným užitím, poškozením, zneužitím, zavedením nesprávného napětí, vyšší mocí či událostmi, nad nimiž JCS (Europe) nemá kontrolu, opravou či úpravou něčeho jiného než osoby, která má oprávnění JCS (Europe), nebo kvůli jiným postupům než jsou popsány v návodu k obsluze. Tato záruka se navíc nevztahuje na běžné opotřebení včetně – ale bez omezení jen na ně – menších barevných změn a poškrábání povrchu.

Práva v rámci této záruky se týkají pouze osoby, která zařízení původně zakoupila, a nelze je rozšířit na komerční ani komunální využití.

Pokud se na vaše zařízení vztahuje záruka specifická pro konkrétní stát nebo pokud byl k zařízení přiložen záruční list, najdete další informace v podmínkách dané záruky nebo je získáte od místního autorizovaného prodejce.

Toto označení znamená, že výrobek nelze likvidovat společně s dalším odpadem z domácnosti a v rámci celé EU je třeba ho zlikvidovat odděleně. Pro zabránění vzniku případných škod na prostředí a zdraví lidí v důsledku nekontrolované likvidace odpadu obsahujícího nebezpečné látky zajistíte jeho odpovědnou recyklaci a přispějete tak k trvale udržitelnému opětovnému využití materiálů a zdrojů. Pro vrácení použitého zařízení využijte prosím vám dostupné systémy vrácení a sběru nebo se obraťte na prodejce, u kterého jste výrobek koupili. Ten může tento výrobek převzít pro jeho bezpečnou recyklaci.



Jarden Consumer Solutions (Europe) Limited
Middleton Road
Royton
Oldham
OL2 5LN
UK

ODSTRAŇOVÁNÍ PROBLÉMŮ		
PROBLÉM	PRAVDĚPODOBNÁ PŘÍČINA	ŘEŠENÍ
Přístroj se nezapne.	Přístroj není zapojen do zásuvky. Zásuvka nefunguje.	Zapojte přístroj do zásuvky. Nechte zásuvku vyměnit autorizovaným elektrikářem.
Indikátory stavu blikají.	Nádržka na vodu je prázdná. Po doplnění vody nebyl přístroj vynulován. Usazenina vodního kamene na topném tělese.	Znovu naplňte nádržku. Postupujte dle pokynů k resetování. Odstraňte vodní kámen z topného tělesa.
Množství produkované mlhy je velmi malé nebo nulové.	Usazenina vodního kamene na topném tělese. Zvlhčovač ještě není zahřátý.	Odstraňte vodní kámen z topného tělesa. Počkejte 10 minut, než se zvlhčovač zahřeje.
Voda uniká z nádržky.	Chybí gumový těsnicí kroužek nádržky. Víčko není dostatečně utaženo. Voda v nádržce je horká.	Sejměte víčko nádržky a vyměňte těsnicí kroužek nebo upravte jeho polohu. Utáhněte víčko. Nádržku plňte pouze studenou vodou.
Prasklina v nádržce.	Horká voda způsobí zvýšení tlaku v nádržce. Nádržka může prasknout, pokud se s ní udeří nebo pokud spadne.	Vyčistěte/vydezinfikujte nádržku dle pokynů v části Čištění a údržba.
Tenká vrstva na nádržce.	Minerální usazeniny.	Zvlhčovač nepoužívejte. Je třeba vyměnit nádržku.



Jarden Consumer Solutions (Europe) Limited
Royton, Oldham OL2 5LN, United Kingdom

Email: enquiriesEurope@jardencs.com
Website address: www.bionaireeurope.com
UK - Free phone Customer Service Helpline – 0800 052 3615

Jarden Consumer Solutions (Europe) Limited
420, Rue d'Estiennes d'Orves
Colombes
92700 France
Phone: +33 1 49 64 20 60

FRANCE - SERVICE CONSOMMATEURS

 **0 825 85 85 82**

Belgium:	+32 38 70 86 86
Czech Republic:	+420 48 513 03 03
Finland:	+358 98 70 870
Germany:	+49 89 5480195-0
Hungary:	+36 1 37 17 970
Latvia	+371 7514081
Lithuania	+370 (52) 772388
Netherlands:	+31 793 41 77 71
Poland:	+48 22 847 8968
Russia:	+7 095 334 82 21
Slovakia:	+421 41 723 47 09
Spain:	+34 902 051 045



© 2014 Jarden Consumer Solutions (Europe) Limited.

All rights reserved. Imported and distributed by Jarden Consumer Solutions (Europe) Limited, Royton, Oldham OL2 5LN, United Kingdom.

Jarden Consumer Solutions (Europe) Limited is a subsidiary of Jarden Corporation (NYSE: JAH).

The product supplied may differ slightly from the one illustrated due to continuing product development.

Printed In China

Tous droits réservés. Distribué par Jarden Consumer Solutions (Europe) Limited, Royton, Oldham OL2 5LN United Kingdom.

Jarden Consumer Solutions (Europe) Limited est une filiale de Jarden Corporation (NYSE: JAH).

En raison du développement continu de nos produits, le produit livré risque de varier légèrement de l'illustration.

Imprimé en Chine