

MIKROVLNNÁ TROUBA

Model: R-2302

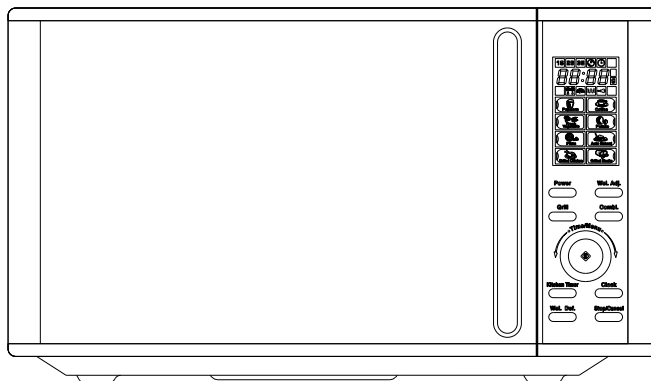

Uživatelská příručka

Čtete pozorně tuto uživatelskou příručku před instalací a před prvním použitím přístroje. Uschovejte ji pro pozdější reference.

OPATŘENÍ PROTI MOŽNÉMU VYSTAVENÍ SE NADMĚRNÉ MIKROVLNNÉ ENERGI

1. Nepoužívejte troubu, jsou-li dvířka otevřená, provoz s otevřenými dvířky může vést ke škodlivému vystavení se mikrovlnné energii. Je důležité neporušovat či nepoškozovat ochranné blokování.
2. Nevkládejte předměty mezi přední část trouby a dvířka a zabraňte akumulaci zbytků nečistot a čističů na těsnících plochách.
3. Nepoužívejte troubu, je-li poškozená. Zvláště důležité je, aby dvířka trouby šla dobře zavřít, a aby následující části nebyly poškozené:
 - a. Dvířka (ohnutá),
 - b. Panty a zámky (rozbité nebo uvolněné),
 - c. Těsnění dvířek a těsnící povrchy.
4. Troubu by měli opravovat a nastavovat pouze řádně proškolení servisní pracovníci.

OBSAH

OPATŘENÍ PROTI MOŽNÉMU VYSTAVENÍ SE NADMĚRNÉ MIKROVLNNÉ ENERGIE.....	1
SPECIFIKACE.....	2
DŘÍVE NEŽ ZAVOLÁTE SERVIS.....	2
INSTALACE	2
POKYNY PRO UZEMNĚNÍ	3
RUŠENÍ CIZÍCH VYSÍLAČŮ	3
DŮLEŽITÁ BEZPEČNOSTNÍ OPATŘENÍ	3
ZÁSADY VAŘENÍ V MIKROVLNNÉ TROUBĚ	4
PRŮVODCE KUCHYŇSKÝMI POTŘEBAMI	5
NÁZVY ČÁSTÍ	5
OVLÁDACÍ PANEL	6
JAK NASTAVIT OVLADAČE MIKROVLNNÉ TROUBY	7
Nastavení digitálního času	7
Mikrovlnné vaření	7
Gril	7
Kombinace 1	7
Kombinace 2	7
Rozmrazování	8
Kuchyňský časovač	8
Automatické vaření	8
Menu automatického vaření	8
Dětská pojistka.....	8
Rychlý start	9
ČISTĚNÍ A ÚDRŽBA	9

SPECIFIKACE

Spotřeba elektrické energie:	230V~50Hz, 1400W(Mikrovlnná tr.) 950W(Gril)
Jmenovitý výkon mikrovlnné trouby:	900W
Provozní frekvence:	2450MHz
Vnější rozměry:	281mm(V)×483mm(Š)×390mm(H)
Vnitřní rozměry:	220mm(V)×340mm(Š)×320mm(H)
Kapacita trouby:	23Litry
Jednotnost vaření:	Otočný systém
Hmotnost netto:	Přibližně 14,3 kg

*Výše uvedené údaje podléhají změnám, vždy zkontrolujte údaje uvedené na výkonovém štítku.

DŘÍVE NEŽ ZAVOLÁTE SERVIS

Pokud trouba nefunguje:

1. Zkontrolujte, zda je trouba bezpečně zapojena do elektrického zdroje. Pokud ne, vyjměte zástrčku ze zásuvky, vyčkejte 10 sekund a poté ji znovu zapojte do zásuvky.
2. Zkontrolujte, zda nejsou porušené pojistky nebo odblokován jistič. Pokud jsou tyto položky v pořádku, vyzkoušejte v zásuvce jiné zařízení.
3. Zkontrolujte, zda je ovládací panel řádně naprogramován a časovač řádně nastaven.
4. Zkontrolujte, zda jsou dvířka řádně zavřená a funkčnost bezpečnostních uzávěr. Pokud tomu tak není, mikrovlnná energie nebude do trouby proudit.

POKUD ŽÁDNÝ Z VÝŠE UVEDENÝCH PŘÍPADŮ NEVYSVĚTLUJE SITUACI, KONTAKTUJTE KVALIFIKOVANÉHO TECHNIKA. NEPOKOUŠEJTE SE NASTAVIT NEBO OPRAVIT TROUBU SAMI.

INSTALACE

1. Ujistěte se, že z vnitřního prostoru trouby byly odstraněny všechny obalové materiály.
2. **UPOZORNĚNÍ:** Zkontrolujte, zda trouba není poškozená, např. špatně doléhající nebo ohnutá dvířka, poškozené nebo uvolněné panty a zámky dvířek, důlky ve vnitřním prostoru trouby nebo na dvířkách. Jestliže je trouba poškozená, nepoužívejte ji a kontaktujte kvalifikované servisní pracovníky.
3. Tato mikrovlnná trouba musí být umístěna na rovném stabilním povrchu, který může nést její hmotnost a hmotnost potravin, které budou vařeny v troubě.
4. Neumisťujte troubu do prostor v blízkosti tepelných zdrojů, vlhka nebo vysoké vlhkosti, či do blízkosti hořlavých materiálů.
5. Pro zajištění správné funkce trouby je nutné zajistit dostatečný tok vzduchu. Nad troubou nechejte 20 cm prostoru, 10 cm za troubou a 5 cm po obou stranách trouby. Troubu nezakrývejte a neblokuje žádné otvory trouby. Neodstraňujte nožičky trouby.
6. Nepoužívejte troubu, jestliže skleněný talíř, válečkový prstenec, podpěra a hřidel nejsou na svém řádném místě.
7. Ujistěte se, že napájecí šňůra není poškozená, a že není vedena nad troubou nebo nad jinými horkými či ostrými povrchy.
8. Zásuvka musí být přístupná tak, aby bylo možné zařízení v nouzových situacích okamžitě vypnout.
9. Nepoužívejte troubu venku.

POKYNY PRO UZEMNĚNÍ

Toto zařízení musí být uzemněno. Trouba je vybavena napájecí šňůrou se zemnicím kolíkem. Kolík musí být zapojen do příslušné elektrické zásuvky, která je řádně instalována a uzemněna. V případě zkratu uzemnění snižuje riziko elektrického šoku tím, že poskytuje výstupní drát pro únik elektrického proudu. Doporučujeme troubu napojit na samostatný elektrický okruh. Používání vysokého napětí je nebezpečné a může způsobit požár nebo nehodu, jenž může poškodit troubu.

UPOZORNĚNÍ: Nevhodné používání zemnicího kolíku může vést k riziku elektrického šoku.

Poznámky:

1. Pokud máte otázky týkající se uzemnění nebo elektrické energie, požádejte kvalifikovaného elektrikáře nebo servisního technika o konzultaci.
2. Výrobce ani prodejce nepřijímají odpovědnost za poškození trouby nebo úrazy vzniklé nedodržením postupů napojení trouby na zdroj elektrické energie.

Žíly v napájecí šňůře jsou barevně rozlišeny podle následujícího kódu:

Zelenožlutá = ZEMĚ

Modrá = NULOVÝ VODIČ

Hnědá = VODIČ POD NAPĚTÍ

RUŠENÍ CIZÍCH VYSÍLAČŮ

Provoz mikrovlnné trouby může rušit vaše rádio, televizi nebo podobná zařízení.

Jestliže dochází k rušení, účinky mohou být potlačeny nebo eliminovány následujícími opatřeními:

1. Očistěte dvířka a těsnící povrchy trouby.
2. Přednastavte přijímací anténu rádia nebo televize.
3. Přemístěte mikrovlnnou troubu s ohledem na přijímač.
4. Přemístěte mikrovlnnou troubu do větší vzdálenosti od přijímače.
5. Zapojte mikrovlnnou troubu do jiné zásuvky tak, aby mikrovlnná trouba a přijímač byly na jiném elektrickém okruhu

DŮLEŽITÁ BEZPEČNOSTNÍ OPATŘENÍ

Při používání elektrických zařízení je nutné dodržovat základní bezpečnostní opatření, včetně následujících:

UPOZORNĚNÍ: Pro snížení rizika popálenin, elektrického šoku, požáru, poranění osob a vystavení se nadměrnému množství mikrovlnné energie dodržujte následující pokyny:

1. Než budete zařízení používat, přečtěte si všechny pokyny.
2. Používejte toto zařízení pouze pro jeho stanovený účel, který je popsán v této příručce. V tomto zařízení nepoužívejte korozivní chemikálie či páry. Tento typ trouby je zvláště určen k ohřevu, vaření nebo sušení potravin. Není určena pro průmyslové nebo laboratorní použití.
3. Nepoužívejte troubu, je-li prázdná.
4. Nepoužívejte tuto troubu, jestliže je napájecí šňůra nebo zástrčka poškozená, jestliže nepracuje správně, a jestliže byla poškozená či upadla. Jestliže je napájecí šňůra poškozená, musí být vyměněna výrobcem nebo jeho servisním zástupcem nebo podobnou osobou kvalifikovanou provádět tyto činnosti tak, aby nedošlo k úrazu.
5. **UPOZORNĚNÍ:** Děti mohou používat troubu bez dozoru dospělých pouze tehdy, bylo-li jim řádně vysvětleno, jak zařízení bezpečně používat, a jestliže rozumí, jaká rizika mohou vzniknout špatným používáním zařízení.
6. Upozornění: Jestliže je zařízení používáno v kombinačním módu, děti zařízení smějí používat pouze za dozoru rodičů z důvodu tepla vzniklého při tomto typu použití.
7. Pro snížení rizika vzniku požáru ve vnitřních prostorách trouby:
 - a. Pokud ohříváte pokrm v plastové nebo papírové nádobě, dávejte pozor, zda nedošlo ke vznícení

nádoby.

- b. Před vložením papírových nebo plastových sáčků do trouby z nich odstraňte drátěná oka.
 - c. Jestliže uvidíte kouř, vypněte zařízení nebo je odpojte od zdroje elektrické energie a nechejte dvířka zavřená, aby došlo k případnému udušení plamenů.
 - d. Nepoužívejte vnitřní prostory trouby ke skladování potravin a předmětů. Nenechávejte ve vnitřních prostorách trouby papírové produkty, kuchyňské potřeby a jídlo, pokud troubu nepoužíváte, aby nedošlo k jejich vznícení.
8. **UPOZORNĚNÍ:** Tekutiny nebo jiné potraviny nesmí být ohřívány v uzavřených nádobách, jelikož může dojít k jejich explozi.
 9. Mikrovlnné ohřívání nápojů může vést k jejich opožděnému bublajícímu vaření, proto při manipulaci s těmito nápoji dbejte zvýšené opatrnosti.
 10. Trouba není vhodná pro smažení pokrmů. Horký olej může poškodit části trouby a kuchyňské potřeby a dokonce může způsobit popáleniny kůže.
 11. Vajíčka ve skořápce a natvrdo vařená vejce by neměla být ohřívána v mikrovlnné troubě, jelikož mohou explodovat i poté, co byl ohřev ukončen.
 12. Potraviny s tvrdou kůrou před vařením propíchněte, např. brambory, dýně, jablka a kaštiny.
 13. Obsah lahví pro kojence a přesnídávek pro děti by měl být před podáváním promíchán nebo proklepán a teplota zkontrolována, aby nedošlo k popálení dítěte.
 14. Kuchyňské potřeby se při ohřívání potravy zahřívají. Pro manipulaci s nimi používejte utěrku.
 15. Zkontrolujte, že používané kuchyňské potřeby jsou vhodné pro použití v mikrovlnné troubě.
 16. **UPOZORNĚNÍ:** Osoby, které nejsou proškoleny pro provádění servisních nebo opravných činností vyžadujících odstranění krytů proti vystavení se nadměrné mikrovlnné energii, nejsou oprávněny tyto činnosti provádět, jelikož hrozí nebezpečí vzniku úrazu.
 17. Zařízení skupiny 2 ISM: skupina 2 zahrnuje všechna ISM zařízení, ve kterých vzniká záměrná radiofrekvenční energie a/nebo je používána ve formě elektromagnetického záření pro působení materiálu a zařízení elektrojiskrového obrábění. Například v této klasifikaci jsou zahrnuty také domácí mikrovlnné trouby, a to v Příloze. Ve Třídě B zařízení je zařízení vhodné pro použití v domácnostech a v bydlíštích přímo napojených na přívod nízkého napětí, používaná pro domácí účely.

ZÁSADY VAŘENÍ V MIKROVLNÉ TROUBĚ

1. Jídlo hezky uspořádejte. Nejsilnější oblasti umístěte směrem k vnější straně nádoby.
2. Hlídejte dobu vaření. Vždy nastavte nejkratší doporučenou dobu a v případě nutnosti přidejte delší dobu. Značně převařené jídlo může způsobit kouř nebo se vznítit.
3. Při vaření jídlo zakryjte. Kryty zabraňují stříkání a pomáhají rovnoměrnému vaření jídla.
4. Pro urychlení vaření potraviny, jako kuře a hamburgery otočte. Větší potraviny jako pečeně musejí být otočeny alespoň jednou.

Při přípravě karbanátků jídlo přeuspořádejte odshora dolů a od středu talíře ke vnějším okrajům.

PRŮVODCE KUCHYŇSKÝMI POTŘEBAMI

1. Nejlepším materiálem pro kuchyňské potřeby je průhledný materiál, který umožňuje průchod mikrovlnné energie nádobou a urychluje ohřev potravin.
2. Mikrovlny neprocházejí kovem. Z tohoto důvodu nepoužívejte kovové potřeby nebo talíře s kovovým lemem.
3. Pro vaření v mikrovlnných troubách nepoužívejte recyklované papírové produkty, jelikož mohou obsahovat malé části kovu, které mohou způsobit jiskření a/nebo požár.
4. Doporučujeme používat kulaté/oválné talíře než čtvercové/ obdélníkové, jelikož potraviny v rozích mají tendenci se přehřívat.
5. Jako ochranu před nadměrným ohřevem v exponovaných oblastech lze používat úzké proužky hliníkové fólie. Ale nepoužívejte jí příliš mnoho a mezi pruhem a stěnou trouby ponechte místo 1 palce (2,54 cm).

Níže uvedený seznam je obecnou pomůckou pro výběr vhodných kuchyňských potřeb

KUCHYŇSKÉ VYBAVENÍ	MIKROVLNNÁ TROUBA	GRIL	KOMBINACE
Žárovzdorné sklo	Ano	Ano	Ano
Nežárovzdorné sklo	Ne	Ne	Ne
Žárovzdorná keramika	Ano	Ano	Ano
Plastové nádoby pro mikrovlnné trouby	Ano	Ne	Ne
Kuchyňský papír	Ano	Ne	Ne
Kovový táč	Ne	Ano	Ne
Kovový rošt	Ne	Ano	Ne
Hliníkové a fóliové nádoby	Ne	Ano	Ne

NÁZVY ČÁSTÍ

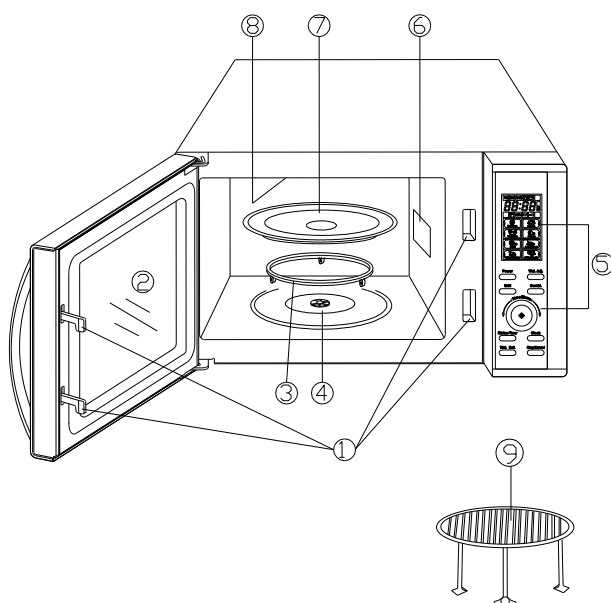

1. Systém bezpečnostního uzavírání dvířek
2. Okno trouby
3. Válečkový prstenec
4. Hřídel
5. Ovládací panel
6. Ventilace vzduchu
7. Skleněný talíř
8. Grilovací těleso
9. Kovová mřížka

OVLÁDACÍ PANEL

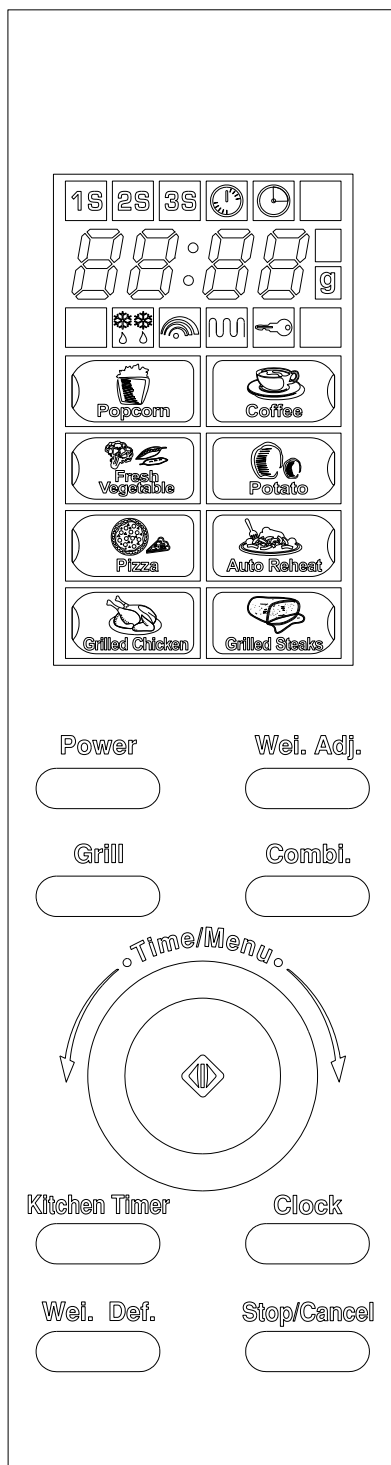

- **MENU OBRAZOVKA** – Zobrazuje dobu vaření, ukazatel probíhající činnosti a času
- **POWER (VÝKON)** – Opakovaným stisknutím tohoto tlačítka nastavíte úroveň výkonu vaření
- **GRILL (GRIL)** – Stisknutím tlačítka nastavíte grilovací program.
- **COMBI. (KOMBINACE)** – Stisknutím tlačítka nastavíte kombinované vaření.
- **WEI. DEF. (ROZMRAZOVÁNÍ DLE VÁHY)** – Stlačením tlačítka nastavíte rozmrazování dle váhy.
- **TIME/MENU (ČAS/MENU)** – Otočením ovladače nastavíte čas, vyberete požadovaný druh potravin. Stisknutím tlačítka spustíte požadovaný program. Jednoduše několikrát stiskněte tlačítko, nastavte dobu vaření a trouba ihned začne pracovat na plný výkon.
- **WEI. ADJ. (VÁHA)** – Několikrát stiskněte tlačítko a nastavíte danou váhu.
- **CLOCK** – Stisknutím tohoto tlačítka nastavíte hodiny.
- **KITCHEN TIMER (KUCHYŇSKÝ ČASOMĚŘIČ)** – Stisknutím tohoto tlačítka zapnete kuchyňský časoměřič.
- **STOP/CANCEL (ZASTAVENÍ/ZRUŠENÍ)** – Stisknutím zrušíte nastavení nebo vynulujete troubu před nastavením požadovaného programu. Jedním stisknutím dočasně pozastavíte vaření, dvojitým stisknutím zcela zrušíte nastavení. Tlačítkem také nastavíte dětský zámek.

JAK NASTAVIT OVLADAČE TROUBY

NASTAVENÍ ČASU

Při každém stisknutí tlačítka uslyšíte pípnutí potvrzující stisknutí tlačítka.

NAPŘÍKLAD: Chcete nastavit hodiny na 8:30 nebo 20:30.

1. Stiskněte tlačítko CLOCK (hodiny) na 3 sekundy.
2. Zvolte si 12 nebo 24 hodinový cyklus stisknutím tlačítka CLOCK (hodiny).
3. Otočte ovladačem TIME/MENU (čas/menu) a nastavte na 8 hodin.
4. Stiskněte tlačítko CLOCK (hodiny).
5. Otočte ovladačem TIME/MENU (čas/menu) a nastavte 30 minut. Na displeji se objeví 8:30.
6. Stisknutím tlačítka CLOCK (hodiny) potvrdíte nastavení.

Pokud si přejete znát čas během vaření, stiskněte tlačítko CLOCK (hodiny) a na displeji se na 5 sekund rozsvítí aktuální čas.

MIKROVLNNÉ VAŘENÍ

Jestliže chcete vařit pouze pomocí mikrovlnné síly, stiskněte několikrát tlačítko POWER (VÝKON) a nastavte požadovaný výkon vaření. Poté použijte ovládač TIME/MENU (ČAS/MENU) a nastavte požadovanou dobu vaření. Nejdelší doba vaření je 60 minut.

Požadovaný výkon vaření nastavte stisknutím tlačítka POWER (VÝKON).

STISKNĚTE TLAČÍTKO POWER (VÝKON)	VÝKON VAŘENÍ
jednou	100%
dvakrát	90%
třikrát	80%
čtyřikrát	70%
pětkrát	60%
šestkrát	50%
sedmkrát	40%
osmkrát	30%
devětkrát	20%
desetkrát	10%
jedenáctkrát	0%

Například, chcete vařit jednu minutu na 60% výkon trouby.

1. Pětkrát stiskněte tlačítko POWER (VÝKON).
2. Otočte ovladačem TIME/MENU (ČAS/MENU) a nastavte na 1:00.
3. Stisknutím tlačítka TIME/MENU začne trouba pracovat.

GRILOVÁNÍ

Grilování je zvláště vhodné pro přípravu tenkých plátků masa, steaků, kebabů, klobás nebo kousků kuřete. Je také vhodné pro přípravu teplých sendvičů a zapékaných pokrmů.

Například, chcete grilovat 12 minut.

1. Jednou stiskněte tlačítko GRILL (GRIL).
2. Otočte ovladačem TIME/MENU (ČAS/MENU) a nastavte 12:00.
3. Stisknutím tlačítka TIME/MENU (ČAS/MENU) začne trouba pracovat.

KOMBINACE 1

Nejdelší doba kombinovaného vaření je 60 minut.

30% času je nastaveno na mikrovlnné vaření a 70% času na grilování. Používá se pro přípravu ryb, brambor nebo zapékaných pokrmů.

Například, chcete nastavit kombinovaný program 1 na 25 minut.

1. Jednou stiskněte tlačítko COMBI. (KOMBINACE).
2. Otočte ovladačem TIME/MENU (ČAS/MENU) a nastavte na 25:00.
3. Stisknutím tlačítka TIME/MENU (ČAS/MENU) začne trouba pracovat.

KOMBINACE 2

Nejdelší doba kombinovaného vaření je 60 minut.

55% času je nastaveno na mikrovlnné vaření a 45% na grilování. Používá se pro přípravu nákyků, pečených brambor a drůbeže.

Například, chcete nastavit kombinovaný program 2 na 12 minut.

1. Dvakrát stiskněte tlačítko COMBI. (KOMBINACE).
2. Otočte ovladačem TIME/MENU (ČAS/MENU) a nastavte na 12:00.
3. Stisknutím tlačítka TIME/MENU (ČAS/MENU) začne trouba pracovat.

ROZMRAZOVÁNÍ

S mikrovlnnou troubou máte možnost rozmrazování masa, kuřete a mořských plodů. Jakmile jednou nastavíte váhu potravin, rozmrazovací systém je tak automaticky naprogramován. Rozmezí váhy zmrazených potravin je mezi 100 g a 1800 g.

Například, chcete rozmrazit garnáty.

1. Vložte garnáty do trouby.
2. Jednou stiskněte tlačítko WEI.DEF (ROZMRAZOVÁNÍ DLE VÁHY).
3. Stiskněte několikrát tlačítko WEI.ADJ (VÁHA) a nastavte požadovanou váhu.
4. Stisknutím tlačítka TIME/MENU (ČAS/MENU) začne trouba pracovat.

Během rozmrazování vás systém pípnutím upozorní, abyste otočili potraviny. Po opětovém stisknutí tlačítka se automaticky dokončí nastavené rozmrazování.

KUCHYŇSKÝ ČASOVAČ

Kuchyňský časovač se používá k odpočítávání času.

Například, chcete nastavit časovač na 20 minut.

1. Jednou stiskněte tlačítko KITCHEN TIMER (KUCHYŇSKÝ ČASOVAČ).
2. Otočte ovladačem TIME/MENU (ČAS/MENU) a nastavte požadovaný čas.

3. Stisknutím tlačítka TIME/MENU (ČAS/MENU) spustíte odpočítávání.

AUTOMATICKÉ VAŘENÍ

Pro níže uvedené potraviny nebo typy vaření není nutné nastavovat délku vaření a výkon. Stačí uvést typ potravin, které budete vařit a hmotnost příslušné potraviny.

Pro dosažení rovnoměrného vaření je mnohdy nutné potraviny při vaření otočit či promíchat.

Například, chcete grilovat kuře.

1. Otočte ovladačem TIME/MENU (ČAS/MENU) proti směru hodinových ručiček a vyberte druh potraviny.
2. Stiskněte tlačítka WEI.ADJ. (VÁHA) a vyberte váhu potraviny.
3. Stisknutím tlačítka TIME/MENU (ČAS/MENU) začne trouba pracovat.

MENU AUTOMATICKÉHO VAŘENÍ

POTRAVINY / TYP VAŘENÍ	
Pražená kukuřice (100g)	<ol style="list-style-type: none">1. Výsledek automatického vaření závisí na faktorech, jako je kolísání napětí, tvaru a velikosti potravin a vašich osobních preferencí na konečnou chuť a uvaření jídla a dokonce i na tom, jak dobře se vám jídlo povedlo do trouby umístit. Jestliže s výsledkem vaření nejste spokojeni, přizpůsobte čas vaření.2. Některé programy se uprostřed vaření pozastaví a pípnutí vás upozorní, abyste otočili potraviny. Potraviny tak budou rovnoměrně uvařené. Dbejte zvýšené pozornosti při manipulaci s horkými potravinami. Zavřete dveře od trouby, stiskněte tlačítka START a trouba bude automaticky pokračovat v již nastaveném programu.
Káva (200ml)	
Čerstvá zelenina	
Brambory (230g)	
Pizza (ohřívání)	
Automatické ohřívání	
Grilované kuře	
Grilování steaků	

DĚTSKÁ POJISTKA

Používá se pro zabránění neoprávněného používání trouby malými dětmi. Na displeji bude zobrazen indikátor CHILD LOCK (DĚTSKÁ POJISTKA). Jestliže je nastavena dětská pojistka, troubu nelze používat.

Pro nastavení DĚTSKÉ POJISTKY: Stiskněte tlačítka STOP/CANCEL (ZASTAVENÍ/ZRUŠENÍ) a držte je po dobu 3 sekund. Pípnutí potvrdí nastavení pojistky a na displeji se zobrazí nastavení LOCK.

Pro zrušení DĚTSKÉ POJISTKY: Stiskněte tlačítka STOP/CANCEL (ZASTAVENÍ/ZRUŠENÍ) a držte je po dobu 3 sekund. Nastavení LOCK (ZÁMEK) na displeji zhasne.

RYCHLÝ START

Tato funkce vám umožní rychlé spouštění trouby.

Několikrát stiskněte tlačítka TIME/MENU (ČAS/MENU) a nastavte dobu vaření. Trouba začne okamžitě pracovat na plný výkon.

ČISTĚNÍ A ÚDRŽBA

1. Před čištěním vypněte troubu a vyjměte zástrčku ze zásuvky.
2. Udržujte vnitřní prostory trouby čisté. Pokud se při používání trouby usadí jídlo nebo kapaliny na vnitřních površích trouby, otřete je vlhkým hadrem. Pokud je trouba velmi znečištěná, použijte jemný čisticí prostředek. Nepoužívejte spreje nebo jiné agresivní čisticí prostředky, jelikož mohou zanechat skvrny, pruhy nebo mat na povrchu dvířek.
3. Vnější povrchy by měly být čištěny vlhkým hadrem. Pro zabránění poškození provozních částí uvnitř trouby zabraňte vniknutí vody do ventilačních otvorů.
4. Otírejte dvířka a okénko po obou stranách, těsnění dvířek a přilehlé části často vlhkým hadrem, aby se na těchto částech neusazovaly zbytky potravin. Nepoužívejte pískové čističe.
5. Zabraňte vniknutí vody do ovládacího panelu. Čistěte jej jemným vlhkým hadrem. Při čištění ovládacího panelu nechejte dvířka trouby otevřená, aby nedošlo k náhodnému zapnutí trouby.
6. Jestliže se uvnitř a okolo vnějšího povrchu trouby akumuluje pára, otřete ji jemným hadrem. Tento jev může nastat, jestliže je trouba používána v prostředí s velkou vlhkostí. Tento jev je normální.
7. Občas je nutné vyjmout skleněný talíř k vyčištění. Omyjte jej v teplé mýdlové vodě nebo v myčce nádobí.
8. Válečkový prstenec a spodní část trouby by měly být čištěny pravidelně, aby nedocházelo ke vzniku nadměrného hluku. Jednoduše otřete spodní část trouby hadrem s jemným detergentem. Válečkový prstenec můžete omýt jemnou mýdlovou vodou nebo v myčce nádobí. Pokud vyjímáte válečkový prstenec z vnitřního prostoru trouby z důvodu čištění, přesvědčte se, že je zpět umístěn do správné polohy.
9. Zápachy z trouby odstraní vodou se šťávou a kůrou z jednoho citrónu, kterou dáte do misky a necháte povařit v mikrovlnné troubě po dobu 5 minut. Troubu poté otřete a osušte jemným hadrem.
10. Pokud je nezbytné vyměnit světlo v troubě, kontaktujte vašeho prodejce a požádejte o výměnu.
11. Troubu čistěte pravidelně a také pravidelně odstraňujte zbylé potraviny. Neschopnost udržovat mikrovlnnou troubu v čistém stavu může vést ke zhoršení povrchu, což by mohlo negativně ovlivnit životnost zařízení nebo vést ke vzniku nebezpečné situace.

LIKVIDACE V SOULADU S OCHRANOU ŽIVOTNÍHO PROSTŘEDÍ



Odstraňování elektrických a elektronických zařízení po skončení životnosti.

V zájmu nás všech a ve snaze aktivně se podílet na kolektivní snaze ochrany životního prostředí:

- ✘ Výrobky nedávejte do odpadů z domácnosti.
- ✘ Využívejte systému recyklace a sběru, které máte k dispozici.

Tyto materiály mohou být recyklovány nebo zhodnoceny.