

**Gebrauchsanweisung**

Instructions for use

**Mode d'emploi**

Gebruiksaanwijzing

**Istruzioni per l'uso**



**Brugsanvisning**

Bruksanvisning

**Käyttöohje**

Manual de utilização

**Instrucciones para el uso**



**Οδηγίες χρήσης**

Instrukcje użytkowania

**Használati utasítás**

Инструкция за употреба



**Návod k použití**

Návod na použitie

**Instrucțiuni de utilizare**

Инструкції по експлуатації

  
**Whirlpool**

SENSING THE DIFFERENCE



## **MIKROVLNNÁ TROUBA**

NÁVOD K OBSLUZE \_\_\_\_\_

**CZ**

## **MIKROVLNNÁ RÚRA**

NÁVOD NA OBSLUHU \_\_\_\_\_

**SK**

## **MIKROHULLÁMÚ SŰTŐ**

HASZNÁLATI ÚTMUTATÓ \_\_\_\_\_

**HU**

## **MICROWAVE OVEN**

OPERATING MANUAL \_\_\_\_\_

**EN**

## INSTALACE

Odstraňte veškerý balicí materiál a vyjměte všechna příslušenství.

Zkontrolujte, zda trouba není nějak poškozena (promáčknutá nebo poškozená dvířka a podobně). Neinstalujte troubu, pokud je jakkoliv poškozená.

**Těleso trouby:** Odstraňte veškerou ochrannou fólii z povrchu trouby.

**Neodstraňujte světlehnědou fólii, která je přišroubovaná uvnitř trouby. Tato fólie chrání magnetron trouby.**

Troubu umístěte na rovný povrch, který zaručuje dostatečně volný prostor pro správnou funkci odvětrávacích otvorů.

- Neblokujte větrací otvory. Může dojít k poškození trouby.
- Umístěte troubu co možná nejdále od rozhlasového a televizního přijímače. Mikrovlnná trouba může způsobovat rušení televizního a rozhlasového TV signálu.

## MONTÁŽ

Odstráňte obalový materiál a vyberte všetko pribalené príslušenstvo.

Skontrolujte, či nie je rúra nejak poškodená (preliačená rúra, poškodené dvierka, podobne). Rúru neinstalujte ak je akokoľvek poškodená.

Těleso rúry: odstráňte všetku ochrannú fóliu z povrchu rúry.

Neodstraňujte svetlohnedú fóliu, ktorá je prišroubovaná vo vnútri rúry. Táto fólia chráni magnetron vo vnútri rúry.

Umiestnite rúru na rovný povrch, ktorý zaručuje dostatočne voľný priestor pre správnu funkciu odvetrávacích otvorov.

- Neblokujte vetracie otvory. Môže dôjsť k poškodeniu rúry.
- Rúru umiestnite čo najďalej od rozhlasového alebo televízneho prijímača. Mikrovlnná rúra môže spôsobiť rušenie televízneho a rozhlasového signálu.

## BEÜZEMELÉS

Távolítsa el az összes csomagolóanyagot és vegyen ki minden tartozékot.

BIZONYOSODJON MEG ARRÓL, HOGY A KÉSZÜLÉK NINCS MEGSÉRÜLVE.

Győződjön meg arról, hogy a sütő ajtaja tökéletesen zár-e, valamint hogy a tömítés nem sérült-e meg. Vegyen ki mindent a sütőből, majd egy puha nedves ruhadarabbal tisztítsa ki a belteret.

**Készülékház:** Távolítsa el a sütőről az összes védőfóliát.

NE távolítsa el a mikrohullám-bevezetést védő lemezt ( a sütő belsejéhez csavarozott világosbarna fóliát), mert ez védi a sütő magnetronját és akadályozza meg a zsidradékok vagy ételdarabok a mikrohullámok bevezető csatornáiba kerülését.

Helyezze a mikrohullámú sütőt egy olyan egyenes felületre, amely körül elegendő hely van a szükséges mennyiségű levegő áramlásához.

- Ne takarja el a szellőzőnyílásokat. A sütő meghibásodhat.
- A sütőt a lehető legmesszebb helyezze el a rádió- és tévékészülékektől. A mikrohullámú sütő zavarhatja a tévé- és rádióadások vételét.

## INSTALLATION

Remove all packaging material and take out all the accessories.

Check that the oven is not in any way damaged (dented or damaged door, etc.). Do not install the oven if it is in any way damaged.

**Body of the oven:** Remove all protective foil from the surface of the oven.

**Do not remove the light brown foil which is screwed into the inside of the oven. This foil protects the oven's magnetron.**

Place the oven on an even surface, which guarantees a sufficient amount of free space for the correct function of the ventilation openings.

- Do not block the ventilation openings. The oven could be damaged.
- Place the oven as far as possible from a radio or television. The microwave oven can interfere with the signal of the television or radio signal.

**CZ****Instalace vestavné skříňky**

Skříňka určená pro vestavbu by neměla mít zadní stěnu. Minimální instalační výška je 85 cm.

V žádném případě nezakrývejte ventilační/nasávací otvory.

**HU****A készülék beépített szekrénybe történő szerelése**

A beépített szekrénynek nem lehet hátfala.

A mikrohullámú sütőt legalább 85 cm magasán helyezze el.

A szellőző nyílásokat eltakarni tilos.

**SK****Inštalácia vstavanej skrinky**

Skrinka určená na vstavanie by nemala mať zadnú stenu. Minimálna inštalácia výška je 85 cm.

V žiadnom prípade nezakrývajte ventilačné/nasávacie otvory.

**EN****Installation of a built in cabinet**

The cabinet intended for the installation should not have a back wall. Minimum installation height is 85 cm.

Under no circumstances should you cover the ventilation/suction openings.

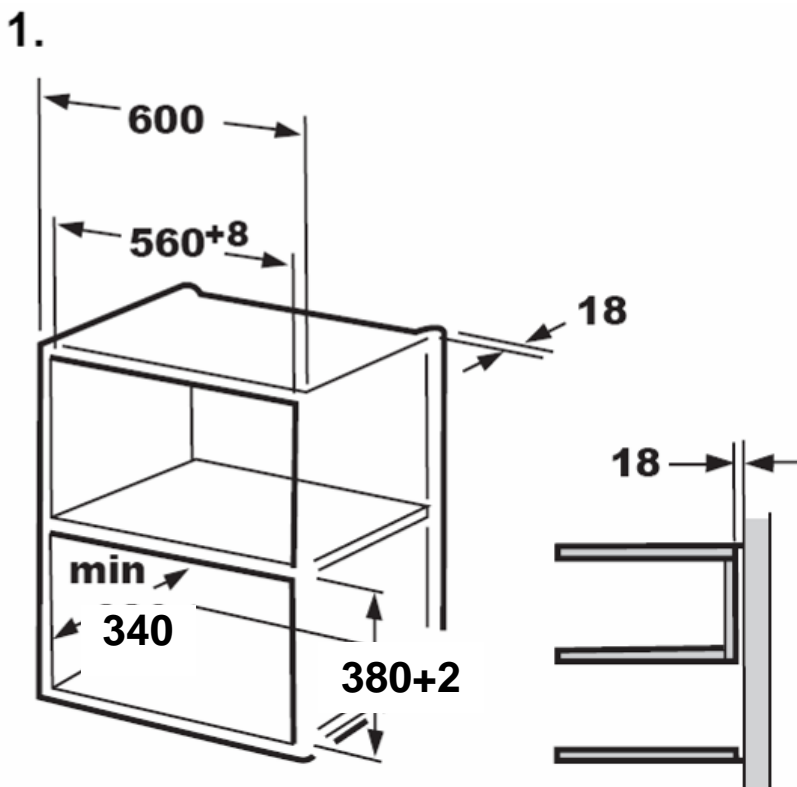

2.

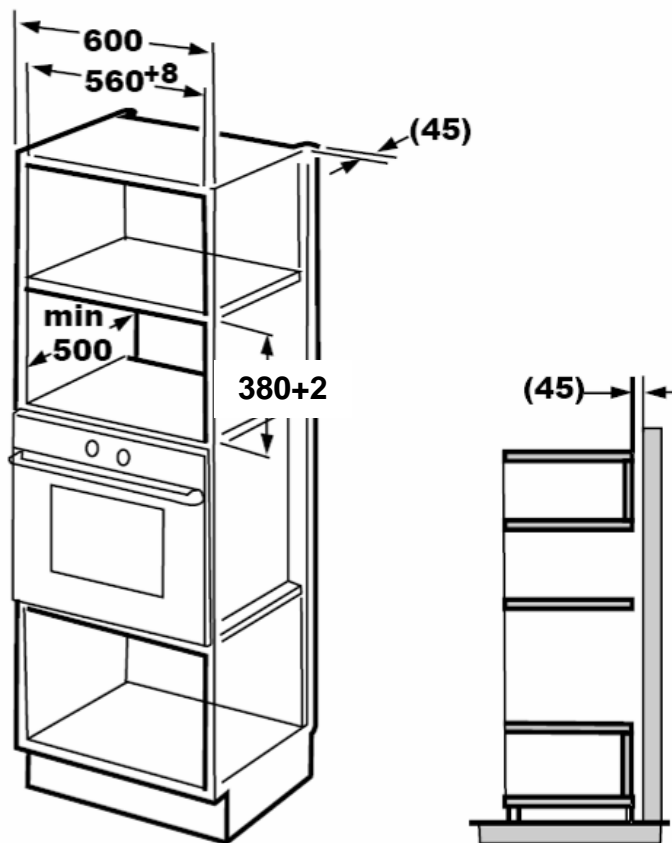

**3.**

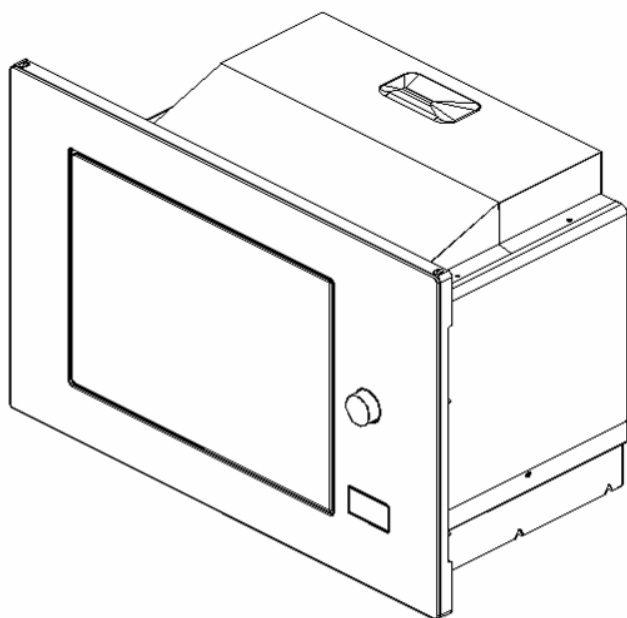

**4.**

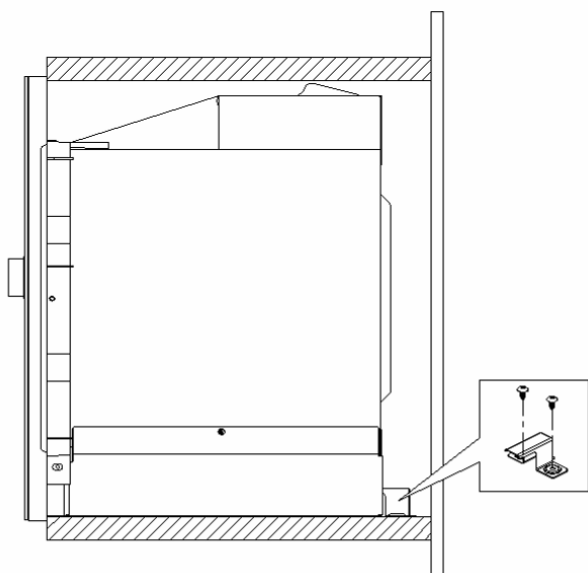

**5.**

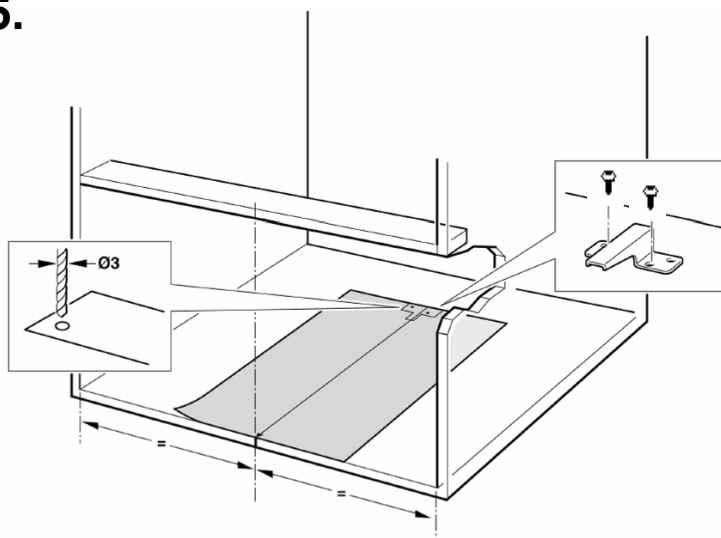

**6.**

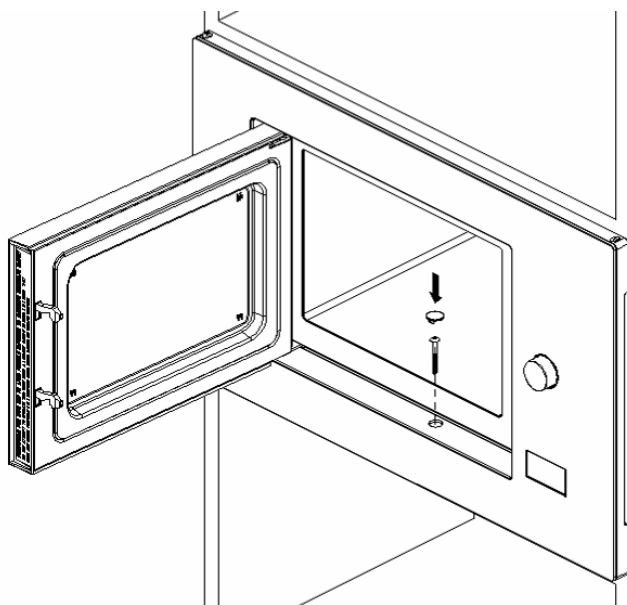



# MIKROVLNNÁ TROUBA

## BEZPEČNOSTNÍ POKYNY

### Čtěte pozorně a uschovejte pro budoucí potřebu!

**Varování:** Bezpečnostní opatření a pokyny uvedené v tomto návodu nezahnují všechny možné podmínky a situace, ke kterým může dojít. Uživatel musí pochopit, že faktorem, který nelze zabudovat do žádného z výrobků, je zdravý rozum, opatrnost a péče. Tyto faktory tedy musí být zajištěny uživatelem/uživatelí používajícími a obsluhujícími toto zařízení. Neodpovídáme za škody způsobené během přepravy, nesprávným používáním, kolísáním napětí nebo změnou či úpravou jakékoliv části zařízení.

Aby nedošlo ke vzniku požáru nebo k úrazu elektrickým proudem, měla by být při používání elektrických zařízení vždy dodržována základní opatření, včetně těch následujících:

1. Ujistěte se, že napětí ve vaší zásuvce odpovídá napětí uvedenému na štítku zařízení a že je zásuvka řádně uzemněná. Zásuvka musí být instalována podle platných bezpečnostních předpisů.
2. Nikdy troubu nepoužívejte, pokud jsou poškozená dvířka, trouba nefunguje správně nebo pokud je přírodní kabel poškozen. **Veškeré opravy nebo seřízení včetně výměny napájecího přívodu svěřte odbornému servisu! Nedemontujte ochranné kryty zařízení, hrozí nebezpečí úrazu elektrickým proudem a nebezpečí zasažení mikrovlnnou energií. Před opravou odpojte síťový přívod ze zásuvky. Odstraněním krytů se zapojeným síťovým přívodem můžete vystavit nebezpečí zasažení mikrovlnnou energií a elektrickým proudem servisní technika!**
3. Chraňte spotřebič před přímým kontaktem s vodou a jinými tekutinami, aby nedošlo k případnému úrazu elektrickým proudem. Neponořujte přírodní kabel nebo vidlici do vody!
4. Nepoužívejte mikrovlnnou troubu venku nebo ve vlhkém prostředí ani se nedotýkejte přírodního kabelu nebo spotřebiče mokřými rukama. Hrozí nebezpečí úrazu elektrickým proudem.
5. Dbejte zvýšené pozornosti, pokud používáte troubu v blízkosti dětí. Děti mladší 8 let se musí držet mimo dosah spotřebiče a jeho přívodu.
6. Mikrovlnná trouba by neměla být ponechána během chodu bez dozoru.
7. Doporučujeme nenechávat troubu se zasunutým přírodním kabelem v zásuvce bez dozoru. Před údržbou vytáhněte přírodní kabel ze síťové zásuvky. Vidlici nevytahujte ze zásuvky taháním za kabel. Kabel odpojte ze zásuvky uchopením za vidlici.
8. Nepoužívejte mikrovlnnou troubu v blízkosti zdroje tepla, např. plotýnky sporáku. Chraňte ji před přímým slunečním zářením.
9. Přírodní kabel se nesmí dotýkat horkých částí ani věst přes ostré hrany.
10. Riziko vzniku požáru uvnitř trouby omezíte následovně:
  - a) Jídlo nepřehřívejte.
  - b) Před umístěním papírových nebo plastových sáčků do trouby z nich odstraňte sponky.
  - c) Nerozehřívejte olej nebo tuk na smažení v troubě, protože teplotu oleje nelze regulovat. V troubě nesmažte potraviny. Horký olej může poškodit části trouby a kuchyňské nádoby a také způsobit popálení.
  - d) Po použití otřete dvířka, těsnění dvířek a vnitřní prostor trouby utěrkou navlhčenou v roztoku saponátu a vytřete

do sucha. Tím odstraníte veškeré nečistoty, mastnotu a případné zbytky pokrmu.

**VÝSTRAHA: Pokud jsou dvířka nebo těsnění dvířek poškozena, nesmí být trouba používána, dokud nebude opravena proskolenou osobou. Navršená mastnota by se mohla přehřát, a mohl by tak vzniknout kouř nebo následně požár.**

**Pro čištění nepoužívejte abrazivní prostředky.**

- e) Pokud by se z upraveného pokrmu uvnitř trouby začalo kouřit nebo by se vznítit, nechte dvířka trouby zavřená, troubu vypněte a vytáhněte vidlici napájecího přívodu ze zásuvky.
  - f) V případě použití jednorázových nádob z plastu, papíru nebo jiných hořlavých materiálů nesmíte troubu nechat bez dozoru.
11. Riziko výbuchu nebo náhlého varu omezíte takto:

**VÝSTRAHA: Do trouby nevkládejte vzduchotěsné uzavřené nádoby. Za uzavřené nádoby se považují i dětské láhve se šroubovacím uzávěrem nebo s dudlíkem. Mohlo by dojít k explozi.**

- a) Na ohřev tekutin použijte nádobu se širokým hrdlem a po ohřevu ji nechte 20 sekund odstát, aby nedošlo k jejímu erupтивnímu varu.
  - b) Vejce ve skořápce, celá natvrdo uvařená vejce, voda obsahující tuk nebo olej a uzavřené skleněné nádoby se nesmějí v mikrovlnné troubě ohřívát, protože mohou explodovat. Brambory, párky nebo kaštiny musíte před vložením do trouby oloupat nebo propíchnout.
  - c) Ohřívání tekutiny nevyjímajte z trouby bezprostředně po ohřevu. Před jejich vyjmutím vyčkejte několik vteřin, aby nedošlo k případnému vzniku rizikových situací způsobených erupтивním varem.
  - d) Obsah dětských láhví a konzerv s dětskou stravou musíte před podáváním zamíchat nebo protřepat a zkontrolovat jejich teplotu, aby nedošlo k popálení.
12. Po dokončení vaření jsou nádoby velmi horké. K jejich vyjmutí používejte chňapky. Pozor na popálení obličje a rukou způsobené kontaktem s horkou párou.
  13. Vždy pomalu nadzvedávejte nejvzdálenější okraj víka nebo potravinové fólie. Sáčky s popcornem a pečicí sáčky otevřete v dostatečné vzdálenosti od obličje.
  14. Aby se nerozbil otočný talíř:
    - a) Před čištěním nechte otočný talíř vychladnout.
    - b) Na studený otočný talíř nepokládejte žádné horké pokrmy ani nádoby.
    - c) Na horký otočný talíř nepokládejte zmrazené potraviny nebo studené nádoby.
  15. Ujistěte se, že se nádoby během vaření nedotýkají vnitřních stěn trouby.
  16. Uvnitř trouby neskladujte potraviny ani jiné předměty. Pokud dojde k zasažení elektrické sítě bleskem, může dojít k samovolnému zapnutí trouby.
  17. Troubu nepoužívejte, pokud uvnitř nejsou žádné tekutiny ani potraviny. Takto byste mohli troubu poškodit. Neblokujte a neucpávejte ventilací otvory trouby.
  18. Nepoužívejte příslušenství, které není doporučeno výrobcem, jinak se vystavujete riziku ztráty záruky.
  19. Používejte mikrovlnnou troubu pouze v souladu s pokyny uvedenými v tomto návodu.

Tato mikrovlnná trouba je určena pouze pro domácí použití. Výrobce neodpovídá za škody způsobené nesprávným použitím tohoto spotřebiče.

20. Tento spotřebič mohou používat děti ve věku 8 let a starší a osoby se sníženými fyzickými či mentálními schopnostmi nebo nedostatkem zkušeností a znalostí, pokud jsou pod dozorem nebo byly poučeny o používání spotřebiče bezpečným způsobem a rozumí případnými nebezpečími. Děti si se spotřebičem nesmějí hrát. Čištění a údržbu prováděnou uživatelem nesmějí provádět děti, pokud nejsou starší 8 let a pod dozorem.
21. Mikrovlnná trouba musí být provozována s otevřenými dekorativními dvířky (pro trouby s dekorativními dvířky).
22. Tento spotřebič je určen pro použití v domácnosti a podobných prostorech jako jsou:
  - kuchyňské kouty v obchodech, kancelářích a ostatních pracovištích,
  - spotřebiče používané v zemědělství,
  - spotřebiče používané hosty v hotelích, motelech a jiných obytných oblastech,
  - spotřebiče používané v podnicích zajišťujících nocleh se snídaní.

### Nevystavujte se zbytečně přílišnému mikrovlnnému záření

1. Nesnažte se uvést mikrovlnnou troubu do provozu, jsou-li dvířka trouby otevřena. Můžete se tak vystavit škodlivému mikrovlnnému záření. Nesnažte se porušit nebo přidržovat bezpečnostní zámky dvířek trouby.
2. Nevkládejte žádné cizí předměty mezi dvířka trouby. Dbejte na to, aby se na těsnění dvířek trouby a na těsnících plochách nezasazovala spína nebo zbytky čisticích prostředků.
3. Nesnažte se uvést troubu do provozu, je-li poškozena. Je nutné, aby dvířka trouby po uzavření dokonale dolehla a nebyla nijak poškozena.  
Příklady nebezpečného poškození dvířek:
  - a) PROMÁČKNUTÍ dvířek trouby.
  - b) Uvolnění nebo zlomené upevňovací PANTY či POJISTKY dvířek.
  - c) TĚSNĚNÍ DVÍŘEK NEBO TĚSNÍCÍ PLOCHY ČELA RÁMU TROUBY.  
Pouze kvalifikovaná osoba smí mikrovlnnou troubu seřizovat nebo opravovat.
4. Jako u většiny přístrojů určených na pečení je pro snížení rizika vzniku ohně v prostoru trouby nutný přísný dozor.

### Pokud dojde k požáru:

1. Neotevírejte dveře trouby.
2. Vypněte troubu a vytáhněte vidlici ze zásuvky.
3. Vypněte hlavní vypínač rozvodu elektrického proudu.



Horký povrch!

## ČIŠTĚNÍ

Ujistěte se, že jste odpojili troubu od přívodu elektrické energie vytážením vidlice napájecího přívodu ze zásuvky.

1. Použijte vlhký hadřík a očistěte vnitřek trouby.
2. Očistěte příslušenství obvyklým způsobem v mýdlové vodě.
3. K čištění skleněných dvířek trouby nepoužívejte hrubé brusné čisticí přípravky nebo ostré kovové stěrky, které by mohly způsobit poškrábání povrchu nebo rozbití skla.
4. K čištění přístroje nepoužívejte parní čističe.
5. Tip k čištění – pro snazší čištění zbytků potravin usazených na vnitřní straně trouby: Do nádoby vložte polovinu citrónu, přidejte 300 ml vody a ohřívejte po dobu 5–10 minut na plný výkon. Potroubu vytřete do sucha.  
Trouba musí být uzemněna. Vidlice napájecího přívodu smí být zapojena pouze do zásuvky, která je náležitě uzemněna.

V případě jakýchkoliv pochybností o správnosti el. instalace nebo při poruchách trouby se obraťte na kvalifikovaného elektrikáře nebo servisního technika.

1. Mikrovlnná trouba je vybavena krátkým přívodním kabelem, aby se snížilo riziko úrazu zakopnutí nebo zamoření.
2. Dlouhý prodlužovací kabel musí splňovat tyto požadavky:
  - a) Z hlediska povoleného elektrického zatížení musí jmenovité hodnoty prodlužovacího kabelu a zásuvky odpovídat jmenovitým hodnotám mikrovlnné trouby.
  - b) Prodlužovací kabel musí být třížilový a vidlice i zásuvka musí být vybavena uzemňovacími kontakty.
  - c) Kabel musí být dobře uschován, aby nevisel zbytečně přes pracovní desku kuchyňské linky a aby nemohlo dojít k zakopnutí nebo k vytažení kabelu dětmi.

## NÁSTROJE A NÁDOBÍ

### UPOZORNĚNÍ

#### Nebezpečí úrazu

Těsně uzavřené nádoby mohou při vaření explodovat. Uzavřené nádoby musí být před vařením otevřeny a plastové obaly propíchnuty, viz Materiály, které mohou a nemohou být použity při vaření v mikrovlnné troubě. Existují některé nekovové materiály, které nemohou být bezpečně používány při vaření v mikrovlnné troubě. Pokud si nejste jisti, je-li možné materiál bezpečně použít při vaření v mikrovlnné troubě, postupujte následovně:

#### Test kuchyňského nádobí:

1. Nádobu určenou pro vaření v mikrovlnné troubě naplňte studenou vodou (250 ml).
2. Vařte po dobu 1 minuty při maximálním výkonu trouby.
3. Opatrně zkuste teplotu zkoušeného nádobí. Pokud je zkoušené nádobí teplé, nepoužívejte ho při vaření v mikrovlnné troubě.
4. Nevařte déle než 1 minutu.

## Materiály, které můžete použít v mikrovlnné troubě

Nádobí	Poznámky
Hliníková fólie – alobal	Pouze k zakrytí malých částí pokrmů. Přikrytím malých částí masa nebo drůbeže fólií zabráníte převařování nebo spálení malých částí pokrmu. Fólie musí být vzdálena alespoň 2,5 cm od vnitřního prostoru trouby (pokud je příliš blízko, může dojít k prohýbání fólie).
Zapékací plechy	Řiďte se pokyny výrobce. Dno pečicí nádoby musí být alespoň 5 mm nad otočným talířem. Nesprávné zacházení může mít za následek prasknutí otočného talíře.
Talíře	Používejte pouze talíře a nádoby určené k použití v mikrovlnných troubách. Řiďte se pokyny výrobce. Nepoužívejte prasklé nebo jinak poškozené mísy.
Skleněné sklenice a džbány	Vždy sejměte těsnící víčko. Pokrm pouze ohřejte. Nevařte! Většina skleněných džbánů a sklenic neodolává vysokým teplotám a může dojít k prasknutí.
Skleněné zapékací mísy	Používejte pouze skleněné zapékací mísy odolávající vysokým teplotám. Přesvědčte se, že mísa nemá kovový lem nebo jiný kovový doplněk. Nepoužívejte prasklé nebo jinak poškozené mísy.
Zapékací sáčky	Řiďte se pokyny výrobce. Neuzavírejte kovovými sponami. Ponechtejте spoj vaku pootevřený, aby horké páry mohly volně unikat.
Papírové tácky	Vhodné pouze pro ohřívání nebo krátké vaření. Nenechávejte troubu bez dozoru během vaření.
Papírové utěrky	Používejte na přikrytí pokrmů a na odsátí rozpuštěného tuku. Používejte pouze na krátkodobé vaření. Nenechávejte bez dozoru během vaření.
Pergamenový zapékací papír	Používejte na přikrytí pokrmů, na zabalení pokrmů během dušení a jako zábranu proti postříkání trouby.
Plastové materiály	Používejte pouze talíře a nádoby určené k použití v mikrovlnných troubách. Řiďte se pokyny výrobce. Plastový materiál vhodný k použití v mikrovlnné troubě musí mít specifické označení: „Vhodný pro mikrovlnné trouby“. Některé plasty měknou v důsledku dlouhodobého působení vysokých teplot. „Varné sáčky“ a zapékací vaky musí být proříznuty, propíchnuty nebo jinak odvětrány podle návodu výrobce pokrmu.
Plastové obalovací fólie	Používejte pouze talíře a nádoby určené k použití v mikrovlnných troubách. Používejte je na přikrývání pokrmů a na udržení vlhkosti pokrmu během vaření. Dbejte na to, aby se plastová fólie nedotýkala připravovaného pokrmu.
Teploměry	Používejte pouze teploměry vhodné k používání v mikrovlnných troubách. (Teploměry na maso, pečivo a cukroví.)
Voskováný papír	Používejte na přikrytí pokrmů, jako zábranu proti postříkání trouby a na udržení vlhkosti pokrmu během vaření.

## Materiály, které nemohou být používány při vaření v mikrovlnné troubě

Nástroje a nádoby	Poznámky
Hliníkové podnosy a plechy	Hrozí nebezpečí zkroutčení. Přemístěte pokrm do nádoby vhodné pro vaření v mikrovlnných troubách.
Potravinové a kartonové krabice s kovovým držadlem	Hrozí nebezpečí zkroutčení. Přemístěte pokrm do nádoby vhodné pro vaření v mikrovlnných troubách.
Kovové nádoby a nádoby s kovovými doplňky	Kov zabraňuje pronikání mikrovlnné energie. Kovový lem se může zkroutit.
Drátěné zavírací kroužky	Hrozí nebezpečí zkroutčení a požáru uvnitř trouby.
Papírové sáčky	Může dojít ke vznícení. Hrozí nebezpečí požáru uvnitř trouby.
Pěnové materiály	Působením vysokých teplot se plastová pěna může rozpustit a znehodnotit pokrm.
Dřevo	Dřevo se vysušuje a může během vaření prasknout.

## SESTAVENÍ MIKROVLNNÉ TROUBY

### Názvy částí trouby a příslušenství

Vybalte troubu a veškeré příslušenství.

Trouba je dodávána s následujícím příslušenstvím:

Skleněný otočný talíř	1
Zkompletovaný unášecí kroužek	1
Návod k obsluze	1

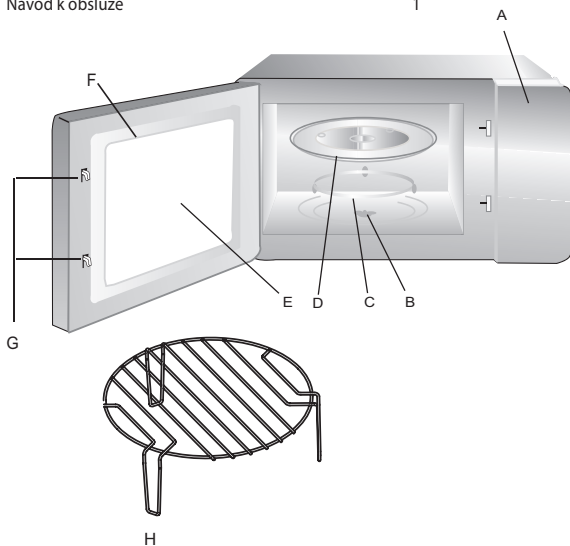

- A) Ovládací panel
- B) Osa unášecího talíře
- C) Zkompletovaný unášecí kroužek
- D) Skleněný otočný talíř
- E) Pozorovací okénko
- F) Zkompletovaná dvířka trouby
- G) Bezpečnostní uzamykací systém (Vypne přívod elektrické energie, pokud dojde k otevření dvířek během vaření.)
- H) Podstavec pro grilování

## INSTALACE UNÁŠECÍHO TALÍŘE

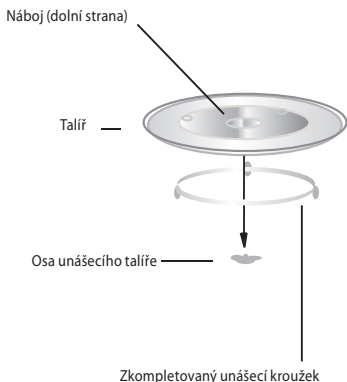

1. Nikdy nepokládejte skleněný talíř dnem nahoru. Skleněný talíř se musí vždy volně otáčet.
2. Nepoužívejte troubu bez unášecího kroužku a skleněného talíře.
3. Veškeré pokrmy a nádoby s pokrmy musí být vždy pokládány na skleněný talíř.
4. Pokud dojde k prasknutí skleněného talíře nebo k poškození unášecího kroužku, kontaktujte nejbližší autorizovaný servis.





## Ovládání

### 1. Nastavení hodin

Po připojení trouby k elektrické síti se na displeji objeví „0:00“ a ozve se pípnutí.

- 1) Stiskněte „**Kitchen Timer/Clock** **Hodiny/Nastavení**“, číslice pro výběr hodin začnou blikat.
- 2) Otáčením „“ nastavte požadovanou hodnotu hodin, zadaný čas by měl být mezi 0–23 (24hodinový formát).
- 3) Pro potvrzení stiskněte tlačítko „**Kitchen Timer/Clock** **Hodiny/Nastavení**“ a začnou blikat číslice minut.
- 4) Otáčením „“ nastavte požadované minuty v rozsahu 0–59.
- 5) Stiskněte tlačítko „**Kitchen Timer/Clock** **Hodiny/Nastavení**“ pro dokončení nastavení času. Začne blikat „.“.  
Poznámka:
  - 1) Nejsou-li hodiny nastaveny, nebudou po zapnutí pracovat.
  - 2) Pokud 1 minutu nebude provedena žádná operace, vrátí se trouba automaticky do předchozího stavu.

### 2. Mikrovlnné vaření

- 1) Stiskněte jednou tlačítko „**Micro./Grill/Combi.** „**Mikrovlny/Gril/Kombi**“ na displeji se objeví „P100“.
- 2) Opakovaným stisknutím tlačítka „**Micro./Grill/Combi.** **Mikrovlny/Gril/Kombi**“ nebo otáčením „“ vyberte požadovaný výkon od 100% do 10%. Při výběru bude displej zobrazovat „P100“, „P80“, „P50“, „P30“, „P10“.
- 3) Stiskněte tlačítko „**Start/+30Sec./Confirm**“ pro potvrzení.
- 4) Otáčením „“ upravte dobu vaření. (Nastavitelná doba vaření je v rozsahu 0:05 – 95:00 minut.)
- 5) Stiskněte tlačítko „**Start/+30Sec./Confirm**“ pro start vaření.



**POZNÁMKA:** Hodnota kroku při nastavování času v různém rozsahu je následující (různá):

0– 1 minuta	:	5 sekund
1– 5 minut	:	10 sekund
5–10 minut	:	30 sekund
10–30 minut	:	1 minuta
30–95 minut	:	5 minut

### Tabulka výkonů:



Mikrovlnný výkon	100%	80%	50%	30%	10%
Zobrazuje se	P100	P80	P50	P30	P10

### 3. Použití grilu

- 1) Stiskněte jednou tlačítko „**Micro./Grill/Combi.** **Mikrovlny/Gril/Kombi**“ a zobrazí se „P100“.
- 2) Stiskněte tlačítko „**Micro./Grill/Combi.** **Mikrovlny/Gril/Kombi**“ čtyřikrát nebo nastavte výkon grilu otočením „“.
- 3) Až se na displeji objeví „G“, potvrďte tlačítkem „**Start/+30Sec./Confirm**“.
- 4) Otočením „“ nastavte dobu grilování. (Nastavení času by mělo být 0:05 – 95:00.)
- 5) Stiskem tlačítka „**Start/+30Sec./Confirm**“ začnete vaření.

**Poznámka:** Po uplynutí poloviny doby přípravy trouba dvakrát zapípá, což je normální. Aby bylo grilování účinnější, je dobré připravované jídlo otočit, zavřít dvířka a poté stisknout tlačítko „**Start/+30Sec./Confirm**“, čímž bude příprava pokračovat. Pokud neprovedete žádný výkon, trouba bude pokračovat v přípravě.

#### 4. Kombinované vaření

- 1) Stiskněte jednou tlačítko „**Micro./Grill/Combi.**“ a zobrazí se „P100“.
- 2) Stiskněte tlačítko „**Micro./Grill/Combi.**“ čtyřikrát nebo nastavte výkon grilu otočením . Zobrazí se „C-1 (55% mikrovlny+45% gril)“ a „C-2(36% mikrovlny+64% gril)“.
- 3) Stiskem tlačítka „**Start/+30Sec./Confirm**“ potvrďte.
- 4) Otočením , nastavte dobu přípravy. (Nastavení času by mělo být 0:05 – 95:00.)
- 5) Stiskem tlačítka „**Start/+30Sec./Confirm**“ začnete vaření.

#### 5. Rychlé vaření

- 1) V klidovém stavu trouby stiskněte tlačítko „**Start/+30Sec./Confirm**“ pro spuštění vaření potravin na plný mikrovlnný výkon po dobu 30 sekund. Při každém dalším stisknutí tlačítka „**Start/+30Sec./Confirm**“ se doba vaření prodlouží o 30 sekund. Maximální doba nastavení je 95 minut.
- 2) V případě, že probíhá mikrovlnné vaření, nebo rozmrazování dle času, stiskněte tlačítko „**Start/+30Sec./Confirm**“ pro přidání 30 sekund k době vaření.
- 3) Při rozmrazování dle hmotnosti, automatickém vaření a vaření ve více etapách nelze prodloužit čas stiskem „**Start/+30Sec./Confirm**“.
- 4) V klidovém stavu vyberte otáčením ovladače  doleva dobu vaření a pak stiskněte tlačítko „**Start/+30Sec./Confirm**“ pro spuštění vaření při 100 % výkonu.

**Poznámka:** V režimech auto menu a hmotnostní rozmrazování nelze zvýšit dobu přípravy stiskem tlačítka „**Start/+30Sec./Confirm**“.

#### POKYNY PRO ROZMRAZOVÁNÍ

Rozmrazování pomocí mikrovln je mnohem rychlejší než rozmrazování v ledničce a bezpečnější než rozmrazování při pokojové teplotě, protože nepodporuje růst škodlivých bakterií. Je důležité si uvědomit, že rozmrazování trvá déle než normální vaření. **Pokrm kontrolujte, během rozmrazování jej alespoň jedenkrát otočte.**

#### 6. Rozmrazování podle hmotnosti

- 1) Jedenkrát stiskněte tlačítko „**Weight/Time Defrost Rozmrazování dle hmotnosti, času**“, na displeji se zobrazí „**dEF1**“.
- 2) Otáčením  vyberte hmotnost potravin v rozsahu 100 až 2000 g
- 3) Stiskněte tlačítko „**Start/+30Sec./Confirm**“ pro spuštění rozmrazování. Na displeji se bude zobrazovat zbývající doba.

#### 7. Rozmrazování po stanovený čas

- 1) Stiskněte dvakrát tlačítko „**Weight/Time Defrost Rozmrazování dle hmotnosti, času**“ na displeji se zobrazí „**dEF2**“.
- 2) Otáčením  vyberte dobu rozmrazování. Maximální doba nastavení je 95 minut.
- 3) Stiskněte tlačítko „**Start/+30Sec./Confirm**“ pro spuštění rozmrazování. Na displeji se bude zobrazovat zbývající doba.



**Poznámka:** Výkon rozmrazování je P30. A nezmění se.

## 8. Vaření ve více etapách

Současně můžete nastavit maximálně dvě etapy vaření. V případě použití etapy rozmrazování, by tato měla být jako první. Po dokončení každé etapy se ozve zvukový signál a pak pokračuje další etapa.

Poznámka: Automatické vaření není možné nastavit jako jednu etapu.

Příklad: Chcete-li jídlo rozmrazit po dobu 5 minut a poté jídlo vařit na 80 % mikrovlnného výkonu po dobu 7 minut, proveďte následující:



- 1) Stiskněte dvakrát tlačítko „ **Weight/Time Defrost** “, displej zobrazí „**dEF2**“.
- 2) Otáčením „  “ nastavte dobu vaření na 5 minut.
- 3) Stiskněte jednou tlačítko „ **Micro./Grill/Combi.** “
- 4) Otáčením „  “ zvolte mikrovlnný výkon na 80%, displej bude zobrazovat „P80“.
- 5) Stiskněte tlačítko „ **Start/+30Sec./Confirm** “ pro potvrzení.
- 6) Otáčením „  “ zvolte čas vaření 7 minut.
- 7) Stiskněte tlačítko „ **Start/+30Sec./Confirm** “ pro start vaření.

## 9. Funkce dětského zámku

**Zamknutí:** V klidovém stavu stiskněte na 3 sekundy tlačítko „ **Stop/Clear** **Stop/Zrušit** “. Ozve se dlouhý tón označující aktivaci dětského zámku a na displeji se zobrazí indikátor.

**Zrušení zámku:** V uzamknutém stavu stiskněte na 3 sekundy tlačítko „ **Stop/Clear** “. Ozve se dlouhý tón označující deaktivaci dětského zámku a indikátor zhasne.

## 10. Nabídka automatického vaření

- 1) V klidovém stavu otáčejte ovladačem „  “ doprava, pro zvolení z nabídky „A-1“ až „A-8“.
- 2) Stiskněte tlačítko „ **Start/+30Sec./Confirm** “ pro potvrzení.
- 3) Otáčením „  “ vyberte hmotnost.
- 4) Stiskněte tlačítko „ **Start/+30Sec./Confirm** “ pro start vaření.
- 5) Po ukončení zazní pětkrát zvukový signál.

Nabídka	Hmotnost (g)	Zobrazuje se
A-1 Pizza	200 g	200
	400 g	400
A-2 Maso	250 g	250
	350 g	350
	450 g	450
A-3 Zelenina	200 g	200
	300 g	300
	400 g	400
A-4 Těstoviny	50g(with 450 ml cold water)	50
	100g(with 800 ml cold water)	100
A-5 Brambory	200 g	200
	400 g	400
	600 g	600
A-6 Ryby	250 g	250
	350 g	350
	450 g	450
A-7 Nápoj	1 cup(120 ml)	1
	2 cups(240 ml)	2
	3 cups(360ml)	3
A-8 Pražená Kukurice	50 g	50
	100 g	100

## 11. Funkce zobrazení informací

- 1) Při probíhajícím vaření stiskněte tlačítko „ **Micro./Grill/Combi.** ” na 2- 3 sekundy se zobrazí aktuální výkon. Poté se zobrazení vrátí do předchozího stavu.
- 2) Při nastavení časové předvolby stiskněte „ **Kitchen Timer/Clock** “ pro zobrazení zbývajcího času do spuštění vaření. Předvolený čas bude blikat po dobu 2 - 3 sekund a pak zobrazení vrátí k aktuálnímu času.
- 3) Při probíhajícím vaření stiskněte tlačítko „ **Kitchen Timer/Clock** “ pro zobrazení aktuálního času. Čas se bude zobrazovat na 2 – 3 sekundy.

## 12. Specifikace

- 1) Pokud během vaření otevřete dveře pro pokračování stiskněte „ **Start/+30Sec./Confirm** **Start/+30Sec /Potvr dit**“.
- 2) Pokud po nastavení požadované volby nestisknete do jedné minuty tlačítko „ **Start/+30Sec./Confirm** “ bude volba zrušena a zobrazí se čas.
- 3) Při dostatečném stisku tlačítek se ozve zvukový signál.



## ODSTRAŇOVÁNÍ PROBLÉMŮ

Běžné	
Mikrovlnná trouba ruší příjem televize.	Mikrovlnná trouba v chodu může rušit příjem rádia a televize. Je to podobné rušení malých elektrických spotřebičů jako mixér, vysavač a elektrický ventilátor.
Světlo v troubě se ztlumí.	Při použití nižšího výkonu mikrovln se může světlo v troubě ztlumit.
Na dvířkách se hromadí pára, z průduchů vychází horký vzduch.	Při vaření může z jídla vycházet pára. Většina jí odejde větracími otvory, ale část se může nahromadit na chladnějším místě, jakým jsou dvířka. Tento jev je normální.
Trouba byla omylem spuštěna prázdná.	Troubu nesmíte zapínat prázdnou. Je to velmi nebezpečné.

Problém	Možná příčina	Náprava
Troubu nelze zapnout.	Přívodní kabel není pevně zastrčen v zásuvce.	Vytáhněte kabel ze zásuvky. Zhruba po 10 sekundách kabel znovu zastrčte do zásuvky.
	Vyhořela pojistka nebo vypadl jistič.	Vyměňte pojistku nebo zapněte jistič (opravuje servisní technik z naší společnosti).
	Problém se zásuvkou.	Zkuste do zásuvky zapojit jiné elektrické zařízení.
Trouba neheje.	Dvířka nejsou správně zavřená.	Dobře zavřete dvířka.
Skleněný talíř vydává zvuky, když je mikrovlnná trouba v chodu.	Otočná podložka nebo dno trouby jsou znečištěné.	Očistěte troubu podle pokynů v kapitole „Čištění“.

## TECHNICKÉ ÚDAJE

Objem 20 l

Mikrovlnný výkon 800 W

Nerezové provedení včetně vnitřního prostoru

95minutový časovač

8 programů pro automatické vaření

Automatické rozmrazování podle váhy

5 úrovní výkonu

Rámeček na zabudování

Průměr otočného talíře 245 mm

Hmotnost 15,4 kg

Rozměry: 594 × 343,5 × 388 mm (š × v × h)

Jmenovité napětí: 230 V~ 50 Hz

Jmenovitý příkon: 1250 W

Provozní frekvence: 2450 MHz

## VYUŽITÍ A LIKVIDACE ODPADU

Balící papír a vlnitá lepenka – odevzdat do sběrných surovin. Přebalová folie, PE sáčky, plastové díly – do sběrných kontejnerů na plasty.

## LIKVIDACE VÝROBKU PO UKONČENÍ ŽIVOTNOSTI

**Likvidace použitých elektrických a elektronických zařízení (platí v členských zemích EU a dalších evropských zemích se zavedeným systémem třídění odpadu)**

Vyobrazený symbol na produktu nebo na obalu znamená, že s produktem by nemělo být nakládáno jako s domovním odpadem. Produkt odevzdejte na místo určené pro recyklaci elektrických a elektronických zařízení. Správnou likvidací produktu zabráníte negativním vlivům na lidské zdraví a životní prostředí. Recyklace materiálů přispívá k ochraně přírodních zdrojů. Více informací o recyklaci tohoto produktu Vám poskytne obecní úřad, organizace pro zpracování domovního odpadu nebo prodejní místo, kde jste produkt zakoupili.



08/05



Tento výrobek splňuje požadavky směrnice EU o elektromagnetické kompatibilitě a elektrické bezpečnosti.

Změna textu a technických parametrů vyhrazena.

## MIKROVLNNÁ RÚRA

### BEZPEČNOSTNÉ POKYNY

#### Čítajte pozorne a uschovajte na budúcu potrebu!

**Varovanie:** Bezpečnostné opatrenia a pokyny uvedené v tomto návode nezahŕňajú všetky možné podmienky a situácie, ku ktorým môže dôjsť. Používateľ musí pochopiť, že faktorom, ktorý nie je možné zabudovať do žiadneho z výrobkov, je zdravý rozum, opatrnosť a starostlivosť. Tieto faktory teda musia byť zaistené používateľom/používateľmi používajúcimi a obsluhujúcimi toto zariadenie. Nezodpovedáme za škody spôsobené počas prepravy, nesprávnym používaním, kolísaním napätia alebo zmenou či úpravou akejkoľvek časti zariadenia.

Aby nedošlo k vzniku požiaru alebo k úrazu elektrickým prúdom, mali by sa pri používaní elektrických zariadení vždy dodržiavať základné opatrenia, vrátane týchto:

- Uistite sa, že napätie vo vašej zásuvke zodpovedá napätiu uvedenému na štítku zariadenia a že je zásuvka riadne uzemnená. Zásuvka musí byť inštalovaná podľa platných bezpečnostných predpisov.
  - Nikdy rúru nepoužívajte, ak sú poškodené dvierka, rúra nefunguje správne alebo ak je prírodný kábel poškodený. **Všetky opravy alebo nastavenia vrátane výmeny napájacieho prívodu zverte odbornému servis! Nedemontujte ochranné kryty zariadenia, hrozí nebezpečenstvo úrazu elektrickým prúdom a nebezpečenstvo zasiahnutia mikrovlnnou energiou. Pred opravou odpojte sieťový prívod zo zásuvky. Odstránením krytov so zapojeným sieťovým prívodom môžete vystaviť nebezpečenstvo zasiahnutia mikrovlnnou energiou a elektrickým prúdom servisnou technikou!**
  - Chráňte spotrebič pred priamym kontaktom s vodou a inými tekutinami, aby nedošlo k prípadnému úrazu elektrickým prúdom. Neponárajte prírodný kábel alebo vidlicu do vody!
  - Nepoužívajte mikrovlnnú rúru vonku alebo vo vlhkom prostredí ani sa nedotýkajte prírodného kábla alebo spotrebiča mokrými rukami. Hrozí nebezpečenstvo úrazu elektrickým prúdom.
  - Dbajte na zvýšenú pozornosť, ak používate rúru v blízkosti detí. Deti mladšie ako 8 rokov sa musia držať mimo dosahu spotrebiča a jeho prívodu.
  - Mikrovlnná rúra by nemala byť ponechaná počas chodu bez dozoru.
  - Odporúčame nenechávať rúru so zasunutým prírodným káblom v zásuvke bez dozoru. Pred údržbou vytiahnite prírodný kábel zo sieťovej zásuvky. Vidlicu nevyťahujte zo zásuvky ťahaním za kábel. Kábel odpojte od zásuvky uchopením za vidlicu.
  - Nepoužívajte mikrovlnnú rúru v blízkosti zdroja tepla, napr. platničky sporáka. Chráňte ju pred priamym slnečným žiarením.
  - Prírodný kábel sa nesmie dotýkať horúcich častí ani viesť cez ostré hrany.
    - Jedlo neprehrievajte.
    - Pred umiestnením papierových alebo plastových vriecok do rúry z nich odstráňte sponky.
    - Nerozhrievajte olej alebo tuk na smaženie v rúre, pretože teplota oleja nie je možné regulovať. V rúre nesmažte potraviny. Horúci olej môže poškodiť časti rúry a kuchynské nádoby a tiež spôsobiť popálenie.
  - Riziko vzniku požiaru vnútri rúry obmedzte nasledovne:
    - Jedlo neprehrievajte.
    - Pred umiestnením papierových alebo plastových vriecok do rúry z nich odstráňte sponky.
    - Nerozhrievajte olej alebo tuk na smaženie v rúre, pretože teplota oleja nie je možné regulovať. V rúre nesmažte potraviny. Horúci olej môže poškodiť časti rúry a kuchynské nádoby a tiež spôsobiť popálenie.
  - Po použití utrite dvierka, tesnenie dvierok a vnútorný priestor rúry utierkou navlhčenou v roztoku saponátu a vytrite do sucha. Tým odstránite všetky nečistoty, masnotu a prípadné zvyšky pokrmu.
- VÝSTRAHA: Pokiaľ sú dvierka alebo tesnenie dvierok poškodené, nesmie byť rúra používaná, kým nebude opravená vyškolenou osobou. Navrhnená masnota by sa mohla prehriať a mohol by tak vzniknúť dym alebo následne požiar.**
- Na čistenie nepoužívajte abrazívne prostriedky.**
- Ak by sa z upraveného pokrmu vnútri rúry začalo dymiť alebo by sa vznietil, nechajte dvierka rúry zatvorené, rúru vypnite a vytiahnite vidlicu napájacieho prívodu zo zásuvky.
  - V prípade použitia jednorazových nádob z plastu, papiera alebo iných horľavých materiálov nesmiete rúru nechať bez dozoru.
11. Riziko výbuchu alebo náhleho varu obmedzte takto:
- VÝSTRAHA: Do rúry nekladajte vzduchotesne uzatvorené nádoby. Za uzatvorené nádoby sa považujú i detské fľaše so skrutkovacím uzáverom alebo s cumlíkom. Mohlo by dôjsť k explózií.**
- Na ohrev tekutín použite nádobu so širokým hrdlom a po ohreve ju nechajte 20 sekúnd odstáť, aby nedošlo k jej erupčivému varu.
  - Vajcia v škrupinke, celé natvrdo uvarené vajcia, voda obsahujúca tuk alebo olej a uzatvorené sklenené nádoby sa nesmú v mikrovlnnej rúre ohrievať, pretože môžu explodovať. Zemiaky, párky alebo gaštany musíte pred vložením do rúry olúpať alebo prepichnúť.
  - Ohrievané tekutiny nevyberajte z rúry bezprostredne po ohreve. Pred ich vybratím vychytkajte niekoľko sekúnd, aby nedošlo k prípadnému vzniku rizikových situácií spôsobených erupčivým varom.
  - Obsah detských fliaš a konzerv s detskou stravou musíte pred podávaním zamiešať alebo pretrepať a skontrolovať ich teplotu, aby nedošlo k popáleniu.
- Po dokončení varenia sú nádoby veľmi horúce. Na ich vyberanie používajte lapky. Pozor na popálenie tváre a rúk spôsobené kontaktom s horúcou parou.
  - Vždy pomaly nadvihujte najvzdialenejší okraj veka alebo potravinovej fólie. Vrecúška s popcornom a vrecúška na pečenie otvárajte v dostatočnej vzdialenosti od tváre.
  - Aby sa nerozbil otočný tanier:
    - Pred čistením nechajte otočný tanier vychladnúť.
    - Na studený otočný tanier nekladte žiadne horúce pokrmy ani nádoby.
    - Na horúci otočný tanier nekladte zmrazené potraviny alebo studené nádoby.
  - Uistite sa, že sa nádoby počas varenia nedotýkajú vnútorných stien rúry.
  - Vnútri rúry neskladujte potraviny ani iné predmety. Pokiaľ dôjde k zasiahnutiu elektrickej siete bleskom, môže dôjsť k samovoľnému zapnutiu rúry.
  - Rúru nepoužívajte, pokiaľ vnútri nie sú žiadne tekutiny ani potraviny. Takto by ste mohli rúru poškodiť. Neblukujte a neupchávajte ventilačné otvory rúry.
  - Nepoužívajte príslušenstvo, ktoré nie je odporúčané výrobcom, inak sa vystavujete riziku straty záruky.
  - Používajte mikrovlnnú rúru iba v súlade s pokynmi uvedenými v tomto návode.

Táto mikrovlnná rúra je určená iba na domáce použitie. Výrobca nezodpovedá za škody spôsobené nesprávnym použitím tohto spotrebiča.

20. Tento spotrebič môžu používať deti vo veku 8 rokov a staršie a osoby so zníženými fyzickými či mentálnymi schopnosťami alebo nedostatkom skúseností a znalostí, ak sú pod dozorom alebo boli poučené o používaní spotrebiča bezpečným spôsobom a rozumejú prípadným nebezpečenstvám. Deti sa so spotrebičom nesmú hrať. Čistenie a údržbu vykonávanú používateľom nesmú vykonávať deti, ak nie sú staršie ako 8 rokov a pod dozorom.
21. Mikrovlnná rúra musí byť prevádzkovaná s otvorenými dekoratívnymi dvierkami (pre rúry s dekoratívnymi dvierkami).
22. Tento spotrebič je určený na použitie v domácnosti a podobných priestoroch, ako sú:
- kuchynské kúty v obchodoch, kanceláriách a ostatných pracoviskách,
  - spotrebiče používané v poľnohospodárstve,
  - spotrebiče používané hosťami v hoteloch, motelloch a iných obytných oblastiach,
  - spotrebiče používané v podnikoch zaisťujúcich noclach s raňajkami.

## Nevystavujte sa zbytočne prílišnému mikrovlnnému žiareniu.

1. Nesnažte sa uviesť mikrovlnnú rúru do prevádzky, ak sú dvierka rúry otvorené. Môžete sa tak vystaviť škodlivému mikrovlnnému žiareniu. Nesnažte sa porušiť alebo pridržiavať bezpečnostné zámky dvierok rúry.
2. Nevkladajte žiadne cudzie predmety medzi dvierka rúry. Dbajte na to, aby sa na tesnení dvierok rúry a na tesniaciach plochách neusadzovala špina alebo zvyšky čistiaciach prostriedkov.
3. Nesnažte sa uviesť rúru do prevádzky, ak je poškodená. Je nutné, aby dvierka rúry po uzatvorení dokonale dolahli a neboli nijako poškodené. Príklady nebezpečného poškodenia dvierok:
  - a) ZATLAČENIE dvierok rúry.
  - b) Uvoľnené alebo zlomené upevňovacie PÁNTY či POISTKY dvierok.
  - c) TESNENIE DVIEROK ALEBO TESNIACE PLOCHY ČELA RÁMU RÚRY.  
Iba kvalifikovaná osoba smie mikrovlnnú rúru nastavovať alebo opravovať.
4. Ako pri väčšine prístrojov určených na pečenie je na zníženie rizika vzniku ohňa v priestore rúry nutný prísny dozor.

## Pokiaľ dôjde k požiaru:

1. Neotvárajte dvie rúry.
2. Vypnite rúru a vytiahnite vidlicu zo zásuvky.
3. Vypnite hlavný vypínač rozvodu elektrického prúdu.



## ČISTENIE

Uistite sa, že ste odpojili rúru od prívodu elektrickej energie vytiahnutím vidlice napájacieho prívodu zo zásuvky.

1. Použite vlhkú handričku a očistite vnútro rúry.
2. Očistite príslušenstvo obvyklým spôsobom v mydlovej vode.
3. Na čistenie sklenených dvierok rúry nepoužívajte hrubé brúsne čistiace prípravky alebo ostré kovové stierky, ktoré by mohli spôsobiť poškranenie povrchu alebo rozbitie skla.
4. Na čistenie prístroja nepoužívajte parné čističe.
5. Tip na čistenie – na ľahšie čistenie zvyškov potravín usadených na vnútornej strane rúry: Do nádoby vložte polovicu citróna, pridajte 300 ml vody a ohrievajte počas 5 – 10 minút na plný výkon. Potom rúru vytrite do sucha.  
Rúra musí byť uzemnená. Vidlica napájacieho prívodu smie byť zapojená iba do zásuvky, ktorá je nálezite uzemnená.

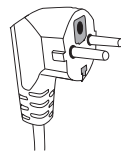

V prípade akýchkoľvek pochybností o správnosti el. inštalácie alebo pri poruchách rúry sa obráťte na kvalifikovaného elektrikára alebo servisného technika.

1. Mikrovlnná rúra je vybavená krátkym prívodným káblom, aby sa znížilo riziko úrazu zakopnutia alebo zamotania.
2. Dlhý predlžovací kábel musí spĺňať tieto požiadavky:
  - a) Z hľadiska povoleného elektrického zaťaženia musia menovité hodnoty predlžovacieho kábla a zásuvky zodpovedať menovitým hodnotám mikrovlnnej rúry.
  - b) Predlžovací kábel musí byť trojžilový a vidlica aj zásuvka musí byť vybavená uzemňovacím kolíkom.
  - c) Kábel musí byť dobre uschovaný, aby nevisel zbytočne cez pracovnú dosku kuchynskej linky a aby nemohlo dôjsť k zakopnutiu alebo k vytiahnutiu kábla deťmi.

## NÁSTROJE A RIADY UPOZORNENIE

### Nebezpečenstvo úrazu

Tesne uzatvorené nádoby môžu pri varení explodovať. Uzatvorené nádoby musia byť pred varením otvorené a plastové obaly prepichneté, pozrite Materiály, ktoré môžu a nemôžu byť použité pri varení v mikrovlnnej rúre. Existujú niektoré nekovové materiály, ktoré nemôžu byť bezpečne používané pri varení v mikrovlnnej rúre. Ak si nie ste istí, či je možné materiál bezpečne použiť pri varení v mikrovlnnej rúre, postupujte nasledovne:

### Test kuchynského riadu:

1. Nádobu určenú na varenie v mikrovlnnej rúre naplňte studenou vodou (250 ml).
2. Varte počas 1 minúty pri maximálnom výkone rúry.
3. Opatrne skúste teplotu skúšaného riadu. Pokiaľ je skúšaný riad teplý, nepoužívajte ho pri varení v mikrovlnnej rúre.
4. Nevarte dlhšie než 1 minútu.

## Materiály, ktoré môžete použiť v mikrovlnnej rúre

Riad	Poznámky
Hliníková fólia – alobal	Iba na zakrytie malých častí pokrmov. Priкрыtím malých častí mäsa alebo hydiny fóliou zabránite preváraniu alebo spáleniu malých častí pokrmu. Fólia musí byť vzdialená aspoň 2,5 cm od vnútorného priestoru rúry (pokiaľ je príliš blízko, môže dôjsť k prehybaniu fólie).
Zapekacie plechy	Riadte sa pokynmi výrobcu. Dno nádoby na pečenie musí byť aspoň 5 mm nad otočným tanierom. Nesprávne zaobchádzanie môže mať za následok prasknutie otočného taniera.
Taniere	Používajte iba taniere a riady určené na použitie v mikrovlnných rúrach. Riadte sa pokynmi výrobcu. Nepoužívajte prasknuté alebo inak poškodené misy.
Sklenené poháre a džbány	Vždy snímte tesniace viečko. Pokrm iba ohrejte. Nevarte! Väčšina sklenených džbánov a pohárov neodoláva vysokým teplotám a môže dôjsť k prasknutiu.
Sklenené zapekacie misy	Používajte iba sklenené zapekacie misy odolávajúce vysokým teplotám. Presvedčte sa, že misa nemá kovový lem alebo iný kovový doplnok. Nepoužívajte prasknuté alebo inak poškodené misy.
Zapekacie vrecká	Riadte sa pokynmi výrobcu. Neuzatvárajte kovovými sponami. Ponechajte spoj vaku pootvorený, aby horúce pary mohli voľne unikáť.
Papierové tácky	Vhodné iba na ohrievanie alebo krátke varenie. Nenechávajte rúru bez dozoru počas varenia.
Papierové utierky	Používajte na prikrýtie pokrmov a na odsatie rozpusteného tuku. Používajte iba na krátkodobé varenie. Nenechávajte bez dozoru počas varenia.
Pergamenový zapekací papier	Používajte na prikrýtie pokrmov, na zabalenie pokrmov počas dusenia a ako zábranu proti postriekaniu rúry.
Plastové materiály	Používajte iba taniere a riady určené na použitie v mikrovlnných rúrach. Riadte sa pokynmi výrobcu. Plastový materiál vhodný na použitie v mikrovlnnej rúre musí mať špecifické označenie: „Vhodný pre mikrovlnné rúry“. Niektoré plasty mäknu v dôsledku dlhodobého pôsobenia vysokých teplôt. „Varné vrecúška“ a zapekacie vaky musia byť prerezané, prepichnuté alebo inak odvetrané podľa návodu výrobcu pokrmu.
Plastové obalovacie fólie	Používajte iba taniere a riady určené na použitie v mikrovlnných rúrach. Používajte ich na prikrývanie pokrmov a na udržanie vlhkosti pokrmu počas varenia. Dbajte na to, aby sa plastová fólia nedotýkala pripravovaného pokrmu.
Teplomery	Používajte iba teplomery vhodné na používanie v mikrovlnných rúrach. (Teplomery na mäso, pečivo a cukrovinky.)
Voskovany papier	Používajte na prikrýtie pokrmov, ako zábranu proti postriekaniu rúry a na udržanie vlhkosti pokrmu počas varenia.

## Materiály, ktoré nemôžu byť používané pri varení v mikrovlnnej rúre

Nástroje a riady	Poznámky
Hliníkové podnosy a plechy	Hrozí nebezpečenstvo skrútenia. Premiestnite pokrm do nádoby vhodnej na varenie v mikrovlnných rúrach.
Potravinové a kartónové škatule s kovovým držadlom	Hrozí nebezpečenstvo skrútenia. Premiestnite pokrm do nádoby vhodnej na varenie v mikrovlnných rúrach.
Kovový riad a riad s kovovými doplnkami	Kov zabraňuje prenikaniu mikrovlnnej energie. Kovový lem sa môže skrútiť.
Drôtené zatváracie krúžky	Hrozí nebezpečenstvo skrútenia a požiaru vnútri rúry.
Papierové vrecká	Môže dôjsť k vznieteniu. Hrozí nebezpečenstvo požiaru vnútri rúry.
Penové materiály	Pôsobením vysokých teplôt sa plastová pena môže rozpustiť a znehodnotiť pokrm.
Drevo	Drevo sa vysušuje a môže počas varenia prasknúť.

## ZOSTAVENIE MIKROVLNNEJ RÚRY

### Názvy častí rúry a príslušenstva

Vybalte rúru a všetko príslušenstvo.

Rúra je dodávaná s nasledujúcim príslušenstvom:

Sklenený otočný tanier	1
Skompletizovaný unášací krúžok	1
Návod na obsluhu	1

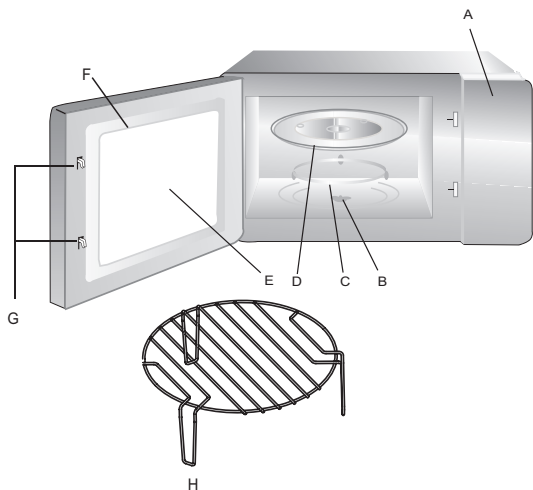

- A) Ovládací panel
- B) Os unášacieho taniera
- C) Skompletizovaný unášací krúžok
- D) Sklenený otočný tanier
- E) Pozorovacie okienko
- F) Skompletizované dverka rúry
- G) Bezpečnostný uzamykací systém (Vypne prívod elektrickej energie, ak dôjde k otvoreniu dveriek počas varenia.)
- H) Podstavec pre grilovanie

## INŠTALÁCIA UNÁŠACIEHO TANIERA

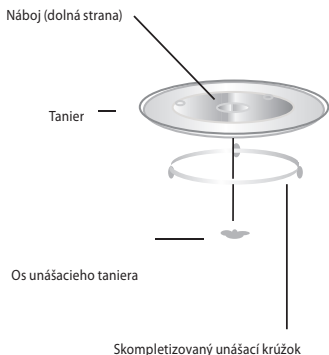

1. Nikdy nekladte sklenený tanier dnom hore. Sklenený tanier sa musí vždy voľne otáčať.
2. Nepoužívajte rúru bez unášacieho krúžku a skleneného taniera.
3. Všetky pokrmy a nádoby s pokrmami musia byť vždy kladené na sklenený tanier.
4. Pokiaľ dôjde k prasknutiu skleneného taniera alebo k poškodeniu unášacieho krúžku, kontaktujte najbližší autorizovaný servis.





## Ovládanie

### 1. Nastavenie hodín

Po pripojení rúry k elektrickej sieti sa na displeji objaví „0:00“ a ozve sa pípnutie.

- 1) Stlačte „**Kitchen Timer/Clock** **Hodiny/Nastavení**“, číslice pro pre výber hodín začnú blikať.
- 2) Otáčaním „“ nastavte požadovanú hodinu, zadaný čas by mal byť medzi 0–23 (24hodinový formát).
- 3) Pre potvrdenia stlačte tlačítko „**Kitchen Timer/Clock**“ a začnú blikať číslice minút.
- 4) Otáčaním „“ upravte požadované minúty v rozsahu 0–59.
- 5) Stlačte tlačítko „**Kitchen Timer/Clock**“ pre dokončenie nastavenia času. Začne blikať „.“.

### 2. Mikrovlnné varenie

- 1) Stlačte jedenkrát tlačítko „**Micro./Grill/Combi. Mikrovlny/Gril/Kombi**“, na displeji sa zobrazí „P100“.
- 2) Ďalším stlačením tlačítka „**Micro./Grill/Combi.**“ alebo otáčaním „“ vyberiete výkon od 100% do 10 %, na displeji sa bude zobrazovať „P100“, „P80“, „P50“, „P30“, „P10“.
- 3) Stlačte tlačítko „**Start/+30Sec./Confirm Start/+30Sec /Potvrdit**“ pre potvrdenie.
- 4) Otáčaním „“ upravte dobu varenia. (Nastaviteľná doba varenie je v rozsahu 0:05 - 95:00 minút“.
- 5) Stlačte tlačítko „**Start/+30Sec./Confirm**“ pre štart varenia.



**POZNÁMKA:** Hodnota kroku pri nastavovaní času v rôznom rozsahu je nasledujúca (rôzna):

0– 1 minúta	:	5 sekúnd
1– 5 minút	:	10 sekúnd
5–10 minút	:	30 sekúnd
10–30 minút	:	1 minúta
30–95 minút	:	5 minút

### Tabuľka výkonů:



Mikrovlnný výkon	100%	80%	50%	30%	10%
Zobrazuje sa	P100	P80	P50	P30	P10

### 3. Použitie grilu

- 1) Stlačte raz tlačidlo „**Micro./Grill/Combi. Mikrovlny/Gril/Kombi**“ a zobrazí sa „P100“.
- 2) Stlačte tlačidlo „**Micro./Grill/Combi.**“ štyrikrát alebo nastavte výkon grilu otočením „“.
- 3) Až sa na displeji objaví „G“, potvrdte tlačidlom „**Start/+30Sec./Confirm Start/+30Sec /Potvrdit**“.
- 4) Otočením „“, nastavte dobu grilovania. (Nastavenie času by malo byť 0:05 - 95:00.)
- 5) Stlačením tlačidla „**Start/+30Sec./Confirm**“ začnete varenie.

**Poznámka:** Po uplynutí polovice doby prípravy rúra dvakrát zapípa, čo je normálne. Aby bolo grilovanie účinnejšie, je dobré pripravované jedlo otočiť, zavrieť dvierka a potom stlačiť tlačidlo „**Start/+30Sec./Confirm**“, čím bude príprava pokračovať. Ak nevykonáte žiadny úkon, rúra bude pokračovať v príprave.

#### 4. Kombinované varenie

- 1) Stlačte raz tlačidlo „**Micro./Grill/Combi. Mikrovlny/Gril/Kombi**“ a zobrazí sa „P100“.
- 2) Stlačte tlačidlo „**Micro./Grill/Combi.**“ štyrikrát alebo nastavte výkon grilu otočením . Zobrazí sa „C-1 (55% mikrovlny +45% gril)“ a „C-2 (36% mikrovlny +64% gril)“.
- 3) Stlačením tlačidla „**Start/+30Sec./Confirm Start/+30Sec /Potvrdit**“ potvrdíte.
- 4) Otočením , nastavte dobu prípravy. (Nastavenie času by malo byť 0:05 - 95:00.)
- 5) Stlačením tlačidla „**Start/+30Sec./Confirm**“ začnite varenie.

#### 5. Rýchle varenie

- 1) V kľudnom stave rúry stlačte tlačítko „**Start/+30Sec./Confirm**“ pre spustenie varenia potravín na plný mikrovlnný výkon po dobu 30 sekúnd. Pri každom ďalšom stlačení tlačítka „**Start/+30Sec./Confirm**“ sa doba varenia predĺži o 30 sekúnd. Maximálna doba nastavenia je 95 minút.
- 2) V prípade, že prebieha mikrovlnné varenie, grilovanie, alebo rozmrazovanie dle času, stlačte tlačítko „**Start/+30Sec./Confirm**“ pre pridanie 30 sekúnd k dobe varenia. Poznámka: Pri rozmrazovaní, automatickom varení a varení vo viac etapách táto funkcia nepracuje.
- 3) Pri rozmrazovaní podľa hmotnosti, automatickom varení a varení vo viacerých etapách nie je možné predĺžiť čas stlačením „**Start/+30Sec./Confirm**“.
- 4) V kľudnom stave vyberte otáčaním ovládača „“ doľava dobu varenia a potom stlačte tlačítko „**Start/+30Sec./Confirm**“ pre spustenie varenia pri 100 % výkonu.

**Poznámka:** V režimoch auto menu a hmotnostné rozmrazovanie nemožno zvýšiť dobu prípravy stlačením tlačidla „**Start/+30Sec./Confirm**“.

#### POKÝNY PRE ROZMRAZOVANIE

Rozmrazovanie mikrovlnami je oveľa rýchlejšie ako rozmrazovanie v chladničke a bezpečnejšie ako rozmrazovanie pri izbovej teplote, pretože nepodporuje rozmnoženie škodlivých baktérií. Dôležité je si uvedomiť, že rozmrazovanie trvá dlhšie ako normálne varenie. **Pokrm kontrolujte, počas rozmrazovania ho aspoň raz otočte.**

#### 6. Rozmrazovanie podľa hmotnosti

- 1) Jedenkrát stlačte tlačítko „**Weight/Time Defrost Rozmrazování dle hmotnosti, času**“ na displeji sa zobrazí „dEF1“.
- 2) Otáčaním  vyberte hmotnosť potravín v rozsahu 100 až 2000 g
- 3) Stlačte tlačítko „**Start/+30Sec./Confirm**“ pre spustenie rozmrazovania. Na displeji sa bude zobrazovať zostávajúca doba.

#### 7. Rozmrazovanie po stanovený čas



- 1) Stlačte dvakrát tlačítko „**Weight/Time Defrost**“, na displeji sa zobrazí „dEF2“.
- 2) Otáčaním  vyberte dobu rozmrazovania. Maximálna doba nastavenia je 95 minút.
- 3) Stlačte tlačítko „**Start/+30Sec./Confirm**“ pre spustenie rozmrazovania. Na displeji sa bude zobrazovať zostávajúca doba.

## 8. Varenie vo viacerých etapách

Súčasne môžete nastaviť maximálne dve etapy varenia. V prípade použitia etapy rozmrazovania, by táto mala byť ako prvá. Po dokončení každej etapy sa ozve zvukový signál a potom pokračuje ďalšia etapa.

**Poznámka:** Automatické varenie nie je možné nastaviť ako jednu etapu.

Príklad: Ak chcete jedlo rozmraziť po dobu 5 minút a potom jedlo variť na 80 % mikrovlnného výkonu po dobu 7 minút, nastavte nasledujúce:

- 1) Stlačte dvakrát tlačítko „**Weight/Time Defrost** **Rozmrazování dle hmotnosti, času**“ na displeji sa zobrazí „dEF2“.
- 2) Otáčaním „“ nastavte dobu varenia na 5 minút.
- 3) Jedenkrát stlačte tlačítko „**Micro./Grill/Combi. Mikrovlny/Gril/Kombi**“.
- 4) Otáčaním „“ zvolte mikrovlnný výkon na 80%, na displeji sa zobrazí „P80“.
- 5) Stlačte tlačítko „**Start/+30Sec./Confirm**“ pre potvrdenie.
- 6) Otáčaním „“ nastavte dobu varenia na 7 minút.
- 7) Stlačte tlačítko „**Start/+30Sec./Confirm**“ pre štart varenia.



## 9. Funkcia detského zámku

**Zamknutie:** V kludnom stave stlačte na 3 sekundy tlačítko „**Stop/Clear** **Stop/Zrušit**“. Ozve sa dlhý tón označujúci aktiváciu detského zámku a na displeji sa zobrazí indikátor.

### Zrušenie zámku:

uzamknutom stave stlačte na 3 sekundy tlačítko „**Stop/Clear**“. Ozve sa dlhý tón označujúci deaktiváciu detského zámku a indikátor zhasne.

## 10. Ponuka automatického varenia

- 1) V stave nečinnosti otáčajte ovládačom „“ doprava, pre výber z ponuky „A-1“ až „A-8“.
- 2) Stlačte tlačítko „**Start/+30Sec./Confirm**“ pre potvrdenie.
- 3) Otáčaním „“ vyberte hmotnosť.
- 4) Stlačte tlačítko „**Start/+30Sec./Confirm**“ pre štart varenia.
- 5) Po ukončení varenia zaznie zvukový signál päťkrát.

Nabídka	Hmotnosť (g)	Zobrazuje sa
A-1 Pizza	200 g	200
	400 g	400
A-2 Mäso	250 g	250
	350 g	350
	450 g	450
A-3 Zelenina	200 g	200
	300 g	300
	400 g	400
A-4 Cestoviny	50g(with 450 ml cold water)	50
	100g(with 800 ml cold water)	100
A-5 Zemiaky	200 g	200
	400 g	400
	600 g	600
A-6 Ryby	250 g	250
	350 g	350
	450 g	450
A-7 Beverage	1 cup(120 ml)	1
	2 cups(240 ml)	2
	3 cups(360ml)	3
A-8 Popcorn	50 g	50
	100 g	100



## 11. Funkcia zobrazenia informácií

- 1) Pri prebiehajúcom varení stlačte tlačidlo **Micro./Grill/Combi** „**Mikrovlny/Gril/Kombi**“ na 2- 3 sekundy sa zobrazí aktuálny výkon. Potom sa zobrazenie vráti do predchádzajúceho stavu.
- 2) Pri nastavení časovej predvolby stlačte **Kitchen Timer/Clock** „**Hodiny/Nastavení**“ pre zobrazenie zostávajúceho času do spustenia varenia. Predvolený čas bude blikať po dobu 2 - 3 sekúnd a potom zobrazenie vráti na aktuálny čas.
- 3) Pri prebiehajúcom varení stlačte tlačidlo **Kitchen Timer/Clock** „**Hodiny/Nastavení**“ pre zobrazenie aktuálneho času. Čas sa bude zobrazovať na 2 – 3 sekundy.

## 12. Špecifikácie

- 1) Pokiaľ v priebehu varenia otvoríte dvere pre pokračovanie stlačte „**Start/+30Sec./Confirm**“ **Start/+30Sec /Potvrdit**“.
- 2) Pokiaľ po nastavení požadovanej voľby nestlačíte do jednej minúty tlačidlo „**Start/+30Sec./Confirm**“ bude voľba zrušená a zobrazí sa čas.
- 3) Pri dostatočnom stisku tlačidiel sa ozve zvukový signál.

## ODSTRAŇOVANIE PROBLÉMOV

Bežné	
Mikrovlnná rúra ruší príjem televízie.	Mikrovlnná rúra v chode môže rušiť príjem rádia a televízie. Je to podobné rušenie malých elektrických spotrebičov ako mixér, vysávač a elektrický ventilátor.
Svetlo v rúre sa stlmí.	Pri použití nižšieho výkonu mikrovln sa môže svetlo v rúre stlmíť.
Na dvierkach sa hromadí para, z prieduchov vychádza horúci vzduch.	Pri varení môže z jedla vychádzať para. Väčšina jej odíde vetracími otvormi, ale časť sa môže nahromadiť na chladnejšom mieste, akým sú dvierka. Tento jav je normálny.
Rúra bola omylom spustená prázdna.	Rúru nesmiete zapínať prázdnu. Je to veľmi nebezpečné.

Problém	Možná príčina	Náprava
Rúru nie je možné zapnúť.	Prívodný kábel nie je pevne zastrčený v zásuvke.	Vytiahnite kábel zo zásuvky. Zhruba po 10 sekundách kábel znovu zastrčte do zásuvky.
	Vyhorela poistka alebo vypadol istič.	Vymeňte poistku alebo zapnite istič (opravuje servisný technik z našej spoločnosti).
	Problém so zásuvkou.	Skúste do zásuvky zapojiť iné elektrické zariadenie.
Rúra neheje.	Dvierka nie sú správne zatvorené.	Dobre zavrite dvierka.
Sklenený tanier vydáva zvuky, keď je mikrovlnná rúra v chode.	Otočná podložka alebo dno rúry sú znečistené.	Očistite rúru podľa pokynov v kapitole „Čistenie“.

## TECHNICKÉ ÚDAJE

Objem 20 l

Mikrovlnný výkon 800 W

Antikorové vyhotovenie vrátane vnútorného priestoru

95-minútový časovač

8 programov pre automatické varenie

Automatické rozmrazovanie podľa hmotnosti

5 úrovni výkonu

Rámček na zabudovanie

Priemer otočného taniera 245 mm

Hmotnosť 15,4 kg

Rozmery: 594 × 343,5 × 388 mm (š × v × h)

Menovité napätie: 230 V~ 50 Hz

Menovitý príkon: 1 250 W

Prevádzková frekvencia: 2 450 MHz

## VYUŽITIE A LIKVIDÁCIA OBALOV

Baliaci papier a vlnitá lepenka – odovzdajte do zberných surovín. Prebalová fólia, PE vrecká, plastové diely – vyhadzujte do kontajnerov na plasty.

## LIKVIDÁCIA VÝROBKU PO SKONČENÍ ŽIVOTNOSTI

**Likvidácia použitých elektrických a elektronických zariadení (platí v členských krajinách EÚ a ďalších európskych krajinách so zavedeným systémom triedenia odpadu)**

Vyobrazený symbol na produkte alebo na obale znamená, že s produktom by sa nemalo nakladať ako s domovým odpadom. Produkt odovzdajte na miesto určené na recykláciu elektrických a elektronických zariadení. Správnu likvidáciu produktu zabránite negatívnym vplyvom na ľudské zdravie a životné prostredie. Recyklácia materiálov prispieva k ochrane prírodných zdrojov. Viac informácií o recyklácii tohto produktu vám poskytne obecný úrad, organizácia na spracovanie domového odpadu alebo predajné miesto, kde ste produkt kúpili.

Tento výrobok spĺňa požiadavky smerníc EÚ o elektromagnetickej kompatibilitate a elektrickej bezpečnosti.

Zmena textu a technických parametrov vyhradená.



08/05



## FONTOS ÓVINTÉZKEDÉSEK

**Óvintézkedések annak érdekében, hogy a szervezet ne legyen túlzott mikrohullámú sugárzásnak kitéve**

(A) Ne próbálja meg nyitott ajtóval üzemeltetni a mikrohullámú sugárzás káros hatásának! Fontos, hogy ne tegye tönkre és ne módosítsa a biztonsági zárat!

(B) Ne tegyen semmilyen tárgyat a sütő előlapja és az ajtaja közé! Ne hagyja, hogy szennyeződés vagy tisztítószer-maradvány összegyűljön a tömítéseken.

(C) Az ajtótömítéseket és az azok közelében található részeket időről időre ellenőrizze. Károsodások észlelése esetén ne használja addig a készüléket, amíg szakemberrel el nem végeztette a javítást.

## MEGJEGYZÉS

A sütő tisztításának elmulasztása a felület károsodásához vezethet, ami kedvezőtlenül befolyásolhatja a készülék élettartamát, és esetleg veszélyes helyzeteket eredményezhet.

## Műszaki adatok

Modell:	AMW 1401 IX
Névleges feszültség:	230 V~50 Hz
Névleges bemeneti teljesítmény (mikrohullámú):	1250 W
Névleges kimeneti teljesítmény (mikrohullámú):	800 W
Névleges bemeneti teljesítmény (grillező):	1000 W
Sütő űrtartalma:	20 l
Forgótányér átmérője:	Ø 245 mm
Külső méretek (szél. x mag. x mély.):	594x343.5x388 mm
Nettó tömeg:	aprox. 15.4 kg

**FONTOS BIZTONSÁGI UTASÍTÁSOK**

FIGYELMESEN OLVASSA EL, ÉS ŐRIZZE MEG A KESŐBBIEKRE

**A KÉSZÜLÉK KIZÁRÓLAGOSAN HÁZTARTÁSI HASZNÁLATRA KÉSZÜLT!**

**A KÉSZÜLÉK NEM MŰKÖDTETHETŐ** élelmiszerek behelyezése nélkül, amikor mikrohullámokat használ.

Az ilyen eljárás károsítaná a készüléket.

**A PROGRAMOZÁSI PRÓBÁK** idejére tegyen a sütőbe egy pohár vizet. A víz elnyeli a mikrohullámokat,

és így a sütő nem károsodik.

**A SÜTŐ BELTERÉT** soha ne használja tárolóként.

**FIGYELEM!** Szakképzett személyen kívül mindenki számára veszélyes lehet bármilyen olyan szervizelés vagy javítási művelet elvégzése, amely a mikrohullámú sugárzás hatása elleni védelmet biztosító burkolat eltávolításával jár.

**NE MELEGÍTSEN VAGY HASZNÁLJON GYŰLÉKONY ANYAGOKAT** a sütő belsejében vagy közelében. Ezek gőzei tűz- vagy robbanasveszélyt idezhetnek elő.

**A MIKROHULLÁMÚ SÜTŐT NE HASZNÁLJA** ruha, papír, fűszer, gyógynövény, fa, virág, gyümölcs vagy más gyúlékony anyag szárítására. Ezzel tüzet okozhat.

**HA AZ ANYAG MEGGYULLADNA A SÜTŐBEN, VAGY FÜSTÖT ÉSZLELNE**, tartsa zárva az ajtót, és kapcsolja ki a sütőt. Húzza ki a villásdugót a konnektorból, vagy kapcsolja le a lakás áramellátását a biztosítéktáblán vagy a kapcsolószekrényben.

**NE SŰSSE/FŐZZE TŰL SOKÁIG AZ ÉTELT.** Ezzel tüzet okozhat.

**NE HAGYJA A SÜTŐT FELÜGYELET NÉLKÜL**, különösen akkor, amikor a sütés folyamata során papírt, műanyagot vagy más gyúlékony anyagokat használ. Hő hatására ugyanis a papír elszenesedhet vagy eléghet, bizonyos műanyagok pedig elolvadhatnak.

**A KÉSZÜLÉKBEN NE HASZNÁLJON** korrozív vagy elgőzölgő vegyi anyagokat. Ez a sütő élelmiszerek melegítésére, illetve elkészítésére van kialakítva. Ezért soha ne használja azt ipari vagy laboratóriumi célokra.

**GYERMEK CSAK AKKOR** használja a készüléket felnőtt felügyelete alatt és megfelelő kioktatás után, ha a gyermek biztonságos módon tudja használni a készüléket, illetve tisztában van a helytelen használathoz kapcsolódó kockázatokkal.

**A KÉSZÜLÉKET NEM ARRA SZÁNTÁK**, hogy csökkent fizikai, értelmi vagy mentális képességű, illetve megfelelő tapasztalatok és ismeretek híján lévő személyek (beleértve a gyermekeket is) használják, hacsak nem a biztonságukért felelős személy felügyelete alatt használják.

**FIGYELEM! AZ ELÉRHETŐ RÉSZEK HASZNÁLAT KÖZBEN** felforrósodhatnak, ezért a kisgyermekeket távol kell tartani.

**NE HASZNÁLJA A MIKROHULLÁMÚ** sütőt légmentesen lezárt tárolóedényben lévő semmilyen anyag melegítéséhez. A megnövekedett nyomás károkat okozhat a tárolóedény felnyitásakor, ami akár szét is robbanhat.

**CSAK OLYAN EDÉNYEKET HASZNÁLJON**, amelyek megfelelnek a mikrohullámú sütőben való használatra.

**AZ AJTÓTŰMÍTÉSEKET ÉS AZ AZOK KÖZELÉBEN TALÁLHATÓ RÉSZEKET** időről időre ellenőrizze. Károsodások észlelése esetén ne használja addig a készüléket, amíg szakemberrel el nem végeztette a javítást.

Ne tárolja és ne használja a készüléket a szabadban.

Ne használja a mikrohullámú sütőt víz közelében, nyirkos pincében vagy úszómedence közelében.

**TOJÁS. A MIKROHULLÁMÚ SÜTŐBEN** ne főzzön vagy melegítsen egész tojást (sem héjjal, sem héj nélkül), mert az felrobbanhat még azután is, hogy a mikrohullámú sütes befejeződött.

**FOLYADÉKOK PL. ITALOK VAGY VÍZ.** Előfordulhat, hogy buborékképződés nélkül lépje túl a folyadék a forráspontját. Ez a forrásban lévő folyadék hirtelen kifutását eredményezheti.

Ennek elkerülése érdekében a következők szerint járjon el:

1. Kerülje a szűk nyakú edények alkalmazását.
2. Keverje össze a folyadékot az edény sütőbe helyezése előtt, es hagyjon benne egy teáskanalat.
3. A felmelegítést követően hagyjon egy kis pihenőidőt, és a sütőből való kivétel előtt újra keverje össze a folyadékot.

**GYEREKÉTELEK (BÉBIÉTELEK) VAGY CUMISÜVEGBEN LEVŐ FOLYADÉKOK FELMELEGÍTÉSÉT** követően először mindig rázza össze a folyadékot, és ellenőrizze annak hőmérsékletét.

Ezáltal tudja biztosítani az egyenletes hőeloszlást, és elkerülni a száj megégetésének kockázatát.

**Ügyeljen arra, hogy a felmelegítés előtt levegye a kupakot és a cumit!**

**FIGYELMESEN OLVASSA EL ÉS ŐRIZZE MEG  
A KÉSŐBBIEKRE**

## Hogyan csökkentjük a személyi sérülés kockázatát Földelés

### VIGYÁZAT!

Áramütés veszélye

Néhány belső alkatrész megérintése komoly személyi sérüléssel vagy halállal végződhet. Ne szerelje szét a készüléket.

### VIGYÁZAT!

Áramütés veszélye

A helytelen földelés áramütést okozhat. Ne csatlakoztassa a készüléket addig a konnektorba, amíg a telepítés és a földelés nem megfelelő!

A készülék földelést igényel. Egy esetleges rövidzárlat esetén a földelés csökkenti az áramütés veszélyét azzal, hogy elvezeti az áramot a földelő vezetéken. A berendezés földelő vezetékkel és földelt csatlakozóval rendelkezik. A csatlakozó csak olyan aljzatba dugható be, ami az előírásoknak megfelelően van földelve!

Kérje szakképzett villanszerelő vagy szervizképviselő tanácsát, ha a földelési utasítások nem teljesen érthetők vagy kétsége van afelől, hogy a készülék megfelelően lett-e földelve. Ha hosszabbítót kell alkalmaznia, akkor csak háromeres használjon.

1. A rövid hálózati kábellel szerelt berendezés csökkenti a veszélyét annak, hogy valaki beleakadjon vagy áteszen rajta.
2. Amennyiben a hosszabb vezeték vagy hosszabbító használata indokolt, akkor:
  - 1) a vezeték vagy a hosszabbító kábel legalább olyan jelzett elektromos paraméterekkel kell, hogy rendelkezzen, mint a készülék.

2) a hosszabbító kábel földelt és háromeres kell legyen.

3) a hosszú vezetékét úgy kell elrendezni, hogy ne lógjon túl az asztalon vagy pulton, elkerülendő hogy a gyerek véletlenül beleakadjon és lerántsa a készüléket.

### TISZTÍTÁS

Bizonyosodjon meg róla, hogy a csatlakozó ki van húzva a fali konnektorból.

1. A sütőteret enyhén nedves ronggyal tisztítsa.
2. A tartozékokat szappanos vízzel, a megszokott módon tisztítsa.
3. Az ajtókeretet, a tömítést, ha azok szennyeződtek, óvatosan törölje le egy nedves ronggyal.
4. Tilos dörzshatású tisztítószer vagy éles fémkaparót használni a sütő ablakának tisztításához, mivel azok összekarcolhatják a felületét és az üveg betöréséhez is vezethetnek.
5. Tisztítási ötlet---Az olyan sütőtér falainak könnyebb tisztításához, amelyhez a melegített étel hozzáérhet: Helyezzen fél citromot egy tálba, adjon hozzá 300ml (1/2 pint) vizet és 100% mikrohullámú teljesítményen 10 percig melegítse. Törölje le a sütőteret puha, nedves ronggyal.

**EDÉNYEK** Lásd az utasításokat: "A mikrohullámú sütőben használható és elkerülendő anyagok". Lehetnek bizonyos nem fémes edények, amiket nem használhat biztonságosan mikrohullámú sütéshez. Ha kétsége van ellenőrizze a kérdéses edényt az alábbiakban leírt teszt segítségével.

### Edényteszt

1. Töltsön meg egy mikrohullámozható poharat hideg vízzel (250ml/) és tegye be az üres, tisztelni kívánt edény mellé.
2. Melegítse maximum teljesítményen 1 percre.
3. Óvatosan érintse meg a tesztedényt! Ha az üres edény meleg, ne használja mikrohullámú főzéshez!
4. Ne lépje túl az 1 perces melegítési időt!

## VIGYÁZAT

Személyi sérülés veszélye

Szakképzett személyen kívül mindenki számára veszélyes lehet bármilyen olyan szervizelés vagy javítási művelet elvégzése, amely a mikrohullámú sugárzás hatása elleni védelmet biztosító burkolat eltávolításával jár.

## A mikrohullámú sütőben használható anyagok

Edények	Megjegyzések
Alufólia	Csak lefedésre való. Kis darabok használhatók befedni a hús vagy baromfi vékony részeit, hogy elkerülhető legyen a túlsütésük. Ívképződés fordulhat elő, ha a fólia közel kerül a sütő falához. A fólia legalább 2,5 cm-re kell, hogy legyen a sütő falától!
Sütőtál	Kövesse a gyártó utasításait. A sütőtál alja legalább 5 mm-rel a forgótányér felett kell, hogy legyen. A szabálytalan használat miatt a forgótányér eltörhet.
Tányér	Csak mikrohullámálló használjon! Kövesse a gyártó utasításait. Ne használjon soha repedt, csorba edényeket.
Üvegpoharak	Mindig vegye le a tetejét! Csak addig melegítse, amíg éppen meleg lesz. A legtöbb üvegpohár nem hőálló és eltörhet.
Üvegáru	Csak hőálló üveget használjon. Győződjön meg arról, hogy nincs-e benne fém! Ne használjon soha repedt, csorba edényeket.
Mikrohullámálló zacskók	Kövesse a gyártó utasításait. Ne zárja le fémpánttal! Apró bevágásokkal engedje a gőzt távozni!
Papírtányérok és poharak	Csak nagyon rövid idejű főzéshez/melegítéshez használja. Ne hagyja felügyelet nélkül a főzés ideje alatt!

Papírtörülközők	Csak az étel fedésére használja újramelegítéskor és a zsír felszívására. Csak rövid időre és felügyelet mellett használja!
Pergamenpapír	Ilyen papírral lefedheti az edényt melegítés közben fröccsenés és gőzkicsapódás ellen.
Műanyag	Csak mikrohullámállót használjon! Kövesse a gyártó utasításait. Csak "mikrohullámálló" feliratozásút használjon! Egyes műanyag edények meglágyulnak az étel felmelegedésekor. A "Főzőzacskókat" és a szorosan zárt műanyagzacskókat a csomagolás tájolásától függően kell bevagdოსni, kilyukasztani és szellőztetni.
Műanyag fólia	Csak mikrohullámállót használjon! Az ételt lefedve csak a nedvesség visszatartására használja a főzés során! Tilos a műanyag fóliának az ételhez érnie!
Hőmérők	Csak mikrohullámállót használjon (hús- és sziruphőmérők).
Zsírpapír	Ilyen papírral lefedheti az edényt melegítés közben fröccsenés és nedvesség-kicsapódás ellen.

## A mikrohullámú sütőben elkerülendő anyagok

Edények	Megjegyzések
Alumínium tálca	Ívet húzhat. Tegye mikrohullámálló edénybe az ételt!
Ételtartó kartondoboz fémfogantyúval	Ívet húzhat. Tegye mikrohullámálló edénybe az ételt!
Fém- vagy fémdíszítésű edény	A fém leárnyékolja az ételt a mikrohullámú sugárzás hatásától. A fémdíszítés ívet húzhat.
Fém kötőhuzalok	Ívet húzhat és tüzet okozhat a sütőben.
Papírzacskók	Tüzet okozhatnak a készülékben!
Műanyag hab	A műanyag hab megolvadhat vagy beszennyezheti a folyadékot, amikor magas hőmérsékletnek van kitéve.
Fa	A fa kiszárad a mikrohullámú sütőben és meghasadhat vagy elrepedhet!



# A SÜTŐ BEÁLLÍTÁSA

## Részegységek és tartozékok elnevezései

Vegye ki a sütőt és minden anyagot a dobozából és a sütőtérből. A készülék a következő szerelvényekkel érkezik:

Üvegtányér	1
Forgató gyűrű	1
Használati útmutató	1

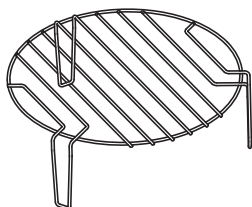
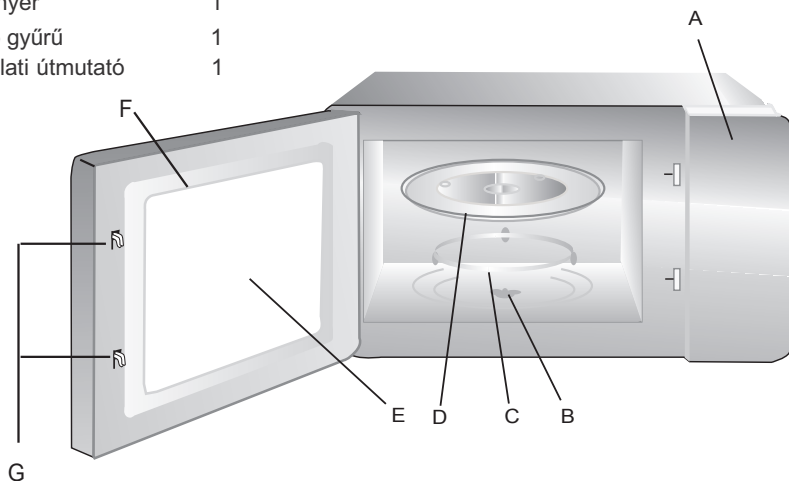

Grillrács (Csak a grill funkcióhoz használható és az üvegtányérra kell helyezni)

- A) Vezérlőpanel
- B) Forgótányér tengelye
- C) Forgató gyűrű
- D) Üvegtányér
- E) Megfigyelő ablak
- F) Ajtó
- G) Biztonsági zárrendszer

## A forgótányér beállítása

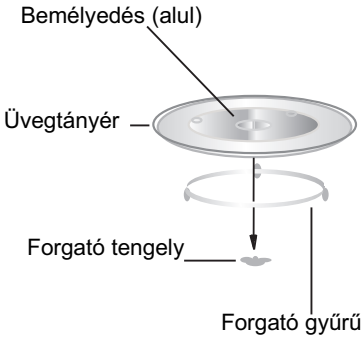

- Soha ne helyezze be az üvegtányért fejjel lefelé! Az üvegtányér mozgása akadálytalan kell, hogy legyen!
- Mind az üvegtányért, mind pedig a forgató gyűrűt a főzési ciklus alatt mindig használni kell!
- Minden étel és ételtartó az üvegtányérra helyezendő a főzés ideje alatt!
- Amennyiben az üvegtányéron vagy a forgató gyűrűn sérülést, repedést észlel, kérjük, forduljon a legközelebbi kijelölt szerviz- központhoz.

## Beszereles és csatlakoztatás

- Készülék otthoni használatra szolgál.
- A sütő csak beépítetten használható. Tilos pult tetején vagy szekrényben használni.
- Kérjük, tartsa be a speciális beépítési utasításokat.
- A készülék 60cm széles falra rögzített szekrénybe szerelhető be (amely legalább 55cm mély és 85cm magasan van a talajtól).
- A készülék csatlakozó dugóval rendelkezik, amely csak megfelelően beszerelt földelt konnektorhoz csatlakoztatható.
- A hálózati feszültségnek egyeznie kell a készülék adattábláján szereplő feszültségértékkel.
- A konnektort beszerelését és a csatlakozó kábel cseréjét csak szakképzett villanyszerelő végezheti. Ha a csatlakozó dugó nem érhető már el a beszerelés után, akkor egy olyan szakaszoló kapcsolót kell a beszerelési oldalon biztosítani, amely legalább 3mm-es megszakító hézaggal rendelkezik.
- Adaptereket, többutas sorkapcsokat és hosszabbító kábeleket tilos használni.  
A túlterhelés tűzveszélyes lehet.

**Az elérhető felületek  
átforrósodhatnak  
a működtetés közben.**





## ÜZEMELTETÉSI UTASÍTÁSOK

Ez a mikrohullámú sütő modern, elektronikus vezérlést használ a főzési paraméterek beállításához annak érdekében, hogy jobban megfeleljen az Ön által támasztott főzési követelményeknek.



### 1. Az óra beállítása

A mikrohullámú sütő áram alá helyezése után, a kijelzőjén a „0:00” jelzés jelenik meg és egy csengő hangot fog hallani.

- 1) Nyomja meg kétszer a “ **Kitchen Timer/Clock** ” gombot. Az óra karaktere fog villogni;
- 2) Fordítsa el a(z) “  ” gombot az óra beállításához. A megadott időnek 0 és 23 között kell lennie.
- 3) Nyomja meg a “ **Kitchen Timer/Clock** ” gombot. A perc karakterei fognak villogni.
- 4) Fordítsa el a(z) “  ” gombot a perc beállításához. A megadott időnek 0 és 59 között kell lennie.
- 5) Nyomja meg “ **Kitchen Timer/Clock** ” gombot az óra beállítás befejezéséhez. “:” fog villogni, a(z) “  ” kijelző elalszik. Az óra beállítása befejeződött.

Megjegyzés: 1) Ha az óra nem lett beállítva, akkor nem fog működni az áram alá helyezés után.  
2) Az óra beállítási folyamat során, ha megnyomja a(z) “ **Stop/Clear** ” gombot, akkor a sütő automatikusan az előző állapotba lép vissza.

### 2. Mikrohullámú főzés

- 1) Nyomja meg egyszer a(z) “ **Micro./Grill/Combi.** ” gombot és a "P100" felirat jelenik meg.
- 2) Nyomja meg többször a “ **Micro./Grill/Combi.** ” gombot vagy fordítsa el a(z) “  ” gombot a mikrohullámú teljesítmény 100% és 10% közötti beállításához. "P100", "P80", "P50", "P30", "P10" feliratok jelennek meg sorban.
- 3) A jóváhagyáshoz nyomja meg a “ **Start/+30Sec./Confirm** ” gombot.
- 4) A főzési idő beállításához fordítsa el a(z) “  ” gombot.  
(0:05- 95:00 perc közötti idő állítható be.)
- 5) A főzés megkezdéséhez nyomja meg a “ **Start/+30Sec./Confirm** ” gombot.

MEGJEGYZÉS: a kódoló kapcsoló időbeállítási lépésközei a következők:



0---1	perc	:	5 másodperc
1---5	perc	:	10 másodperc
5---10	perc	:	30 másodperc
10---30	perc	:	1 perc
30---95	perc	:	5 perc

Mikrohullámú teljesítmény-táblázat

Mikrohullámú teljesítmény	100%	80%	50%	30%	10%
Kijelző	P100	P80	P50	P30	P10

### 3. Grillezés vagy kombinált- főzés

Nyomja meg egyszer a “ **Micro./Grill/Combi.** ” gombot, miután az LCD kijelző a “P100” értéket fogja mutatni, majd nyomja meg többször a “ **Micro./Grill/Combi.** ” gombot vagy fordítsa el a(z)

“  ” gombot a kívánt teljesítményre, miután a “G”, “C-1” vagy “C-2” fog megjelenni a kijelzőn. Majd a jóváhagyáshoz nyomja meg a “ **Start/+30Sec./Confirm** ” és fordítsa el a(z) “  ” gombot a főzési idő 0:05- 95:00 perc közötti beállításához.

A főzés megkezdéséhez nyomja meg megint a “ **Start/+30Sec./Confirm** ” gombot.

Példa: Ha Ön 55%-os mikrohullámú és 45%-os grillező teljesítményt (C-1) kíván a főzéshez használni 10 percig, akkor a következő lépésekkel működtetheti a sütőt.

- 1) Nyomja meg egyszer a “ **Micro./Grill/Combi.** ” gombot és a kijelzőn a “P100” fog megjelenni.

---

- 2) Addig nyomkodja a “ **Micro./Grill/Combi.** ” gombot, amíg a “C-1” meg nem jelenik.

---

- 3) A jóváhagyáshoz nyomja meg a “ **Start/+30Sec./Confirm** ” gombot.

---

- 4) A főzési idő “10:00” percre való beállításához fordítsa el a(z) “  ” gombot.

---

- 5) A főzés megkezdéséhez nyomja meg a “ **Start/+30Sec./Confirm** ” gombot.

A kombinált teljesítmény beállítása:

Program	Kijelző	Mikrohullámú teljesítmény	Grillező teljesítménye
Grill	G	0%	100%
Combi. 1	C-1	55%	45%
Combi. 2	C-2	36%	64%

Megjegyzés: Ha a grillezési idő fele letelt, a sütő kétszer csenget, ami teljesen normális jelenség.

Annak érdekében, hogy a grillezés tökéletesebben sikerüljön, fordítsa át az ételt, zárja be az ajtót, majd a főzés folytatásához nyomja meg a “ **Start/+30Sec./Confirm** ” gombot. Ha nem nyom meg semmit, akkor a sütő folytatja a működését.

### 4. Súlytól függő kiolvasztás

- 1) Nyomja meg egyszer a “ **Weight/Time Defrost** ” gombot és a kijelzőn a “dEF1” felirat jelenik meg.
- 2) Az étel súlyának kiválasztásához fordítsa el a(z) “  ” gombot. 100 és 2000 gr közötti tartomány állítható be.
- 3) A kiolvasztás megkezdéséhez nyomja meg a “ **Start/+30Sec./Confirm** ” gombot.

## 5. Kiolvasztás időtől függően



- 1) Nyomja meg kétszer a “ **Weight/Time Defrost** ” gombot és a kijelzőn a “dEF2” felirat jelenik meg.
- 2) A főzési idő kiválasztásához fordítsa el a(z) “  ” gombot. A maximális idő 95 perc lehet.
- 3) A kiolvasztás megkezdéséhez nyomja meg a “ **Start/+30Sec./Confirm** ” gombot.

## 6. Többfokozatú főzés

Maximum két főzési fokozat állítható be. Ha az egyik fokozat a kiolvasztás, akkor azt kell első fokozatként beállítani. Minden fokozat után csengő hang hallható, majd elindul a következő fokozat.

Megjegyzés: A több fokozatú főzés egyik fokozataként nem lehet az automatikus menü funkciót beállítani.

Példa: ha 5 perc alatt szeretné kiolvasztani az ételt, akkor 80%-os mikrohullámú teljesítményen főzze azt 7 percre. A lépések a következők lesznek:

- 1) Nyomja meg kétszer a “ **Weight/Time Defrost** ” gombot és az LCD kijelzőn a “dEF2” felirat jelenik meg.
- 2) Az 5 perces kiolvasztási idő kiválasztásához fordítsa el a(z) “  ” gombot;
- 3) Nyomja meg egyszer a “ **Micro./Grill/Combi** ” gombot és az LCD kijelzőn a “P100” fog megjelenni.
- 4) Fordítsa el a(z) “  ” gombot a mikrohullámú teljesítmény kiválasztásához, amíg a “P80” nem jelenik meg a kijelzőn;
- 5) A jóváhagyáshoz nyomja meg a “ **Start/+30Sec./Confirm** ” gombot, miután az LCD kijelzőn “P80” lesz látható.
- 6) Az 7 perces főzési idő kiválasztásához fordítsa el a(z) “  ” gombot;
- 7) A főzés megkezdéséhez nyomja meg a “ **Start/+30Sec./Confirm** ” gombot.

## 7. Konyhai időzítő



- 1) Nyomja meg egyszer a “ **Kitchen Timer/Clock** ” gombot, miután az LCD kijelző 00:00 órát fog mutatni.
- 2) A megfelelő időzítés kiválasztásához fordítsa el a(z) “  ” gombot.  
(A maximális főzési idő 95 perc lehet)
- 3) A beállítás jóváhagyásához nyomja meg a “ **Start/+30Sec./Confirm** ” gombot. Az időzítő kijelzője világítani fog.
- 4) Amikor az időzített idő lejár, az időzítő kijelzője elalszik. A csengő 5 alkalommal fog csengetni. Ha az óra beállítása már megtörtént (24 órás rendszer), akkor az LCD az aktuális időt fogja jelezni.

Megjegyzés: **OLYANKOR HASZNÁLJA EZT A FUNKCIÓT,**

amikor egy konyhai órára van szüksége a pontos időtartam méréséhez különböző célokra, mint például tészta vagy rizs főzése stb.

**EZ A FUNKCIÓ CSAK AKKOR ÁLL RENDELKEZÉSRE,** amikor a sütő ki van kapcsolva, vagy készenléti üzemmódban van.

## 8. Automatikus főzési program

- 1) A készenléti állapotban fordítsa el jobbra a(z)  " gombot, amivel az "A-1" menütől az "A-8" menüig választhat;
- 2) A kiválasztott menü jóváhagyáshoz nyomja meg a " **Start/+30Sec./Confirm** " gombot.
- 3) Az étel súlyának kiválasztásához fordítsa el a(z)  " gombot.
- 4) A főzés megkezdéséhez nyomja meg a " **Start/+30Sec./Confirm** " gombot.
- 5) A főzés befejeztével a csengő 5 alkalommal csenget. Az LCD kijelzőn "0:00" látható. Ha az óra beállítása már megtörtént, akkor az aktuális idő lesz látható.

### Menütáblázat:

Menü	Tömeg	Kijelző
A-1 Pizza	200 gr	200
	400 gr	400
A-2 Hús	250 gr	250
	350 gr	350
	450 gr	450
A-3 Zöldség	200 gr	200
	300 gr	300
	400 gr	400
A-4 Tészta	50 gr (450 ml hideg vízzel)	50
	100 gr (800 ml hideg vízzel)	100
A-5 Burgonya	200 gr	200
	400 gr	400
	600 gr	600
A-6 Hal	250 gr	250
	350 gr	350
	450 gr	450
A-7 Ital	1 csésze (120 ml)	1
	2 csésze (240 ml)	2
	3 csésze (360ml)	3
A-8 Pattogatnivaló kukorica	50 gr	50
	100 gr	100

## 9. Gyorsfőzés

- 1) Készenléti állapotban nyomja meg a “ **Start/+30Sec./Confirm** ” gombot a 30 másodperces 100%-os teljesítményű főzéshez. Ugyanezt a gombot ahányszor megnyomja, annyiszor növeli 30 másodperccel az időt. A maximális főzési idő 95 perc.
- 2) A főzési idő növeléséhez mikrohullámú, grillező, kombinált főzési és kiolvasztási üzemmódokban nyomja meg a “ **Start/+30Sec./Confirm** ” gombot.
- 3) Készenléti állapotban, a főzési idő beállításához 100%-os mikrohullámú teljesítménynél, fordítsa el balra a(z) “  ” gombot, majd a főzés elindításához a “ **Start/+30Sec./Confirm** ” gombot.

**Megjegyzés:** Az automatikus menü és a súlytól függő kiolvasztó üzemmódok esetén a főzési időt nem lehet növelni a “ **Start/+30Sec./Confirm** ” gomb megnyomásával.

## 10. Gyerekzár funkció

**Lezárás:** Készenléti állapotban tartsa 3 másodpercig benyomva a “ **Stop/Clear** ” gombot. Hosszú sípólás fogja jelezni a gyerekzár funkció bekapcsolását és ha az óra be lett már állítva, akkor az aktuális idő jelenik meg, ellenkező esetben az LCD a következő jelet mutatja: “  ”.

**A zár feloldása:** Lezárt állapotban tartsa 3 másodpercig benyomva a “ **Stop/Clear** ” gombot. Hosszú sípólás fogja jelezni a gyerekzár funkció feloldását.

## 11. Lekérdezési funkció

- 1) A mikrohullámú, grillező és kombinációs főzési üzemmódok alatt. Nyomja meg a “ **Micro./Grill/Combi.** ” gombot. 2-3 másodpercig az aktuális teljesítmény lesz látható.
- 2) Az aktuális idő lekéréséhez a főzési üzemmód során nyomja meg a “ **Kitchen Timer/Clock** ” gombot. 2-3 másodpercig az lesz látható.

## 12. Specifikáció

- 1) “ **Start/+30Sec./Confirm** ” gombot kell megnyomni azután, ha a főzés során kinyitották az ajtót és az ajtó becsukása után folytatni szeretnék a főzést;
- 2) Miután beállították a főzési programot és a “ **Start/+30Sec./Confirm** ” gombot nem nyomják meg 1 perccig: Az aktuális idő jelenik meg. A beállítások törlődnek.

## Hibaelhárítás

<b>Normal</b>	
A mikrohullámú sütő zavarja a TV műsort	A rádió- és a TV vételét zavarhatja a mikrohullámú sütő működése. Ez hasonlít az olyan kisebb elektromos berendezések, mint a mixer, porszívó és az elektromos ventilátor által keltett zavarokhoz. Ez normális jelenség.
Sütő fényerejének csökkenése	Alacsony teljesítményű főzésnél a sütő fényereje lecsökkenhet. Ez normális jelenség.
Gőzlecsapódás az ajtón belül, meleg levegő kifúvás	Főzés közben gőz jöhet az ételből. Nagy része a szellőztető nyílásokon távozik, de egy része az ajtó belső felületén lecsapódik. Ez normális jelenség.
A sütő véletlenül elindul üres állapotban.	A készüléket üres állapotban üzemeltetni tilos! Ez nagyon veszélyes!

<b>Hiba</b>	<b>Lehetséges ok</b>	<b>Elhárítás</b>
A sütő nem indul.	(1) A tápkábel nincs megfelelően csatlakoztatva.	Húzza ki. Majd 10 másodperc múlva csatlakoztassa újra.
	(2) Biztosíték kiégett vagy az áramköri megszakító működik.	Cserélje ki a biztosítékot vagy állítsa vissza az áramköri megszakítót (a javítást bízza a vállalatunk szakemberére)
	(3) Csatlakozóaljzat probléma.	Próbálja ki a csatlakozóaljzatot másik készülékekkel.
A sütő nem melegít.	(4) Az ajtó nincs megfelelően becsukva.	Csukja be rendesen.
Az üvegtányér zajokat bocsájt ki a mikrohullámú sütő működése közben	(5) Piszkos a görgő felfekvő felülete a sütő alján.	A szennyezett alkatrészek tisztításához, olvassa el a "Mikrohullámú sütő karbantartása" fejezetet.



Az elektromos és elektronikus berendezések hulladékai (WEEE) irányelve szerint, ezen terméket, külön kell begyűjteni és kezelni. Így a jövőben, ha meg szeretne szabadulni ilyen termékektől, kérjük NE a háztartási hulladékkal együtt tegye ezt meg. Juttassa el a terméket az Önhöz legközelebbi elektromos és elektronikus berendezések hulladékait (WEEE) gyűjtő ponthoz.



## PRECAUTIONS TO AVOID POSSIBLE EXPOSURE TO EXCESSIVE MICROWAVE ENERGY

- (a) Do not attempt to operate this oven with the door open since this can result in harmful exposure to microwave energy. It is important not to break or tamper with the safety interlocks.
- (b) Do not place any object between the oven front face and the door or allow soil or cleaner residue to accumulate on sealing surfaces.
- (c) **WARNING:** If the door or door seals are damaged, the oven must not be operated until it has been repaired by a competent person.

## ADDENDUM

If the apparatus is not maintained in a good state of cleanliness, its surface could be degraded and affect the lifespan of the apparatus and lead to a dangerous situation.

## Specifications

Model:	AMW 1401 IX
Rated Voltage:	230 V~50 Hz
Rated Input Power(Microwave):	1250 W
Rated Output Power(Microwave):	800 W
Rated Input Power(Grill):	1000 W
Oven Capacity:	20 l
Turntable Diameter:	∅ 245 mm
External Dimensions:	594x343.5x388 mm
Net Weight:	aprox. 15.4 kg

# IMPORTANT SAFETY INSTRUCTIONS

## WARNING

To reduce the risk of fire, electric shock, injury to persons or exposure to excessive microwave oven energy when using your appliance, follow basic precautions, including the following:

1. Warning : Liquids and other foods must not be heated in sealed containers since they are liable to explode.
2. Warning : It is hazardous for anyone other than a competent person to carry out any service or repair operation that involves the removal of a cover which gives protection against exposure to microwave energy.
3. This appliance can be used by children aged from 8 years and above and persons with reduced physical, sensory or mental capabilities or lack of experience and knowledge if they have been given supervision or instruction concerning use of the appliance in a safe way and understand the hazards involved. Children shall not play with the appliance. Cleaning and user maintenance shall not be made by children unless they are older than 8 and supervised.
4. Keep the appliance and its cord out of reach of children less than 8 years.
5. Only use utensils suitable for use in microwave ovens.
6. The oven should be cleaned regularly and any food deposits should be removed.
7. Read and follow the specific: "PRECAUTIONS TO AVOID POSSIBLE EXPOSURE TO EXCESSIVE MICROWAVE ENERGY".
8. When heating food in plastic or paper containers, keep an eye on the oven due to the possibility of ignition.
9. If smoke is emitted, switch off or unplug the appliance and keep the door closed in order to stifle any flames.
10. Do not overcook food.
11. Do not use the oven cavity for storage purposes. Do not store items, such as bread, cookies, etc. inside the oven.
12. Remove wire twist-ties and metal handles from paper or plastic containers/bags before placing them in the oven.
13. Install or locate this oven only in accordance with the installation instructions provided.
14. Eggs in the shell and whole hard-boiled eggs should not be heated in microwave ovens since they may explode, even after microwave heating has ended.
15. This appliance is intended to be used in household and similar applications such as:
  - staff kitchen areas in shops, offices and other working environments;
  - by clients in hotels, motels and other residential type environments;
  - farm houses;
  - bed and breakfast type environments.
16. If the supply cord is damaged, it must be replaced by the manufacturer, its service agent or similarly qualified persons in order to avoid a hazard.
17. Do not store or use this appliance outdoors.
18. Do not use this oven near water, in a wet basement or near a swimming pool.
19. The temperature of accessible surfaces may be high when the appliance is operating. The surfaces are liable to get hot during use. Keep cord away from heated surface, and do not cover any events on the oven.
20. Do not let cord hang over edge of table or counter.
21. Failure to maintain the oven in a clean condition could lead to deterioration of the surface that could adversely affect the life of the appliance and possibly result in a hazardous situation.
22. The contents of feeding bottles and baby food jars shall be stirred or shaken and the temperature checked before consumption, in order to avoid burns.

23. Microwave heating of beverages can result in delayed eruptive boiling, therefore care must be taken when handling the container.
24. The appliance is not intended for use by persons (including children) with reduced physical, sensory or mental capabilities, or lack of experience and knowledge, unless they have been given supervision or instruction concerning use of the appliance by a person responsible for their safety.
25. Children should be supervised to ensure that they do not play with the appliance.
26. The appliances are not intended to be operated by means of an external timer or separate remote-control system.
27. Accessible parts may become hot during use. Young children should be kept away.
28. Steam cleaner is not to be used.
29. During use the appliance becomes hot. Care should be taken to avoid touching heating elements inside the oven.
30. Only use the temperature probe recommended for this oven. (for ovens provided with a facility to use a temperature-sensing probe.)
31. **WARNING:** The appliance and its accessible parts become hot during use. Care should be taken to avoid touching heating elements. Children less than 8 years of age shall be kept away unless continuously supervised.
32. The microwave oven must be operated with the decorative door open. (for ovens with a decorative door.)
33. surface of a storage cabinet can get hot.

**READ CAREFULLY AND KEEP FOR FUTURE REFERENCE**

## To Reduce the Risk of Injury to Persons Grounding Installation

### DANGER

#### Electric Shock Hazard

Touching some of the internal components can cause serious personal injury or death. Do not disassemble this appliance.

### WARNING

#### Electric Shock Hazard

Improper use of the grounding can result in electric shock. Do not plug into an outlet until appliance is properly installed and grounded.

This appliance must be grounded. In the event of an electrical short circuit, grounding reduces the risk of electric shock by providing an escape wire for the electric current. This appliance is equipped with a cord having a grounding wire with a grounding plug. The plug must be plugged into an outlet that is properly installed and grounded.

Consult a qualified electrician or serviceman if the grounding instructions are not completely understood or if doubt exists as to whether the appliance is properly grounded. If it is necessary to use an extension cord, use only a 3-wire extension cord.

1. A short power-supply cord is provided to reduce the risks resulting from becoming entangled in or tripping over a longer cord.
2. If a long cord set or extension cord is used:

1)The marked electrical rating of the cord set or extension cord should be at least as great as the electrical rating of the appliance.

2)The extension cord must be a grounding-type 3-wire cord.

3)The long cord should be arranged so that it will not drape over the counter top or tabletop where it can be pulled on by children or tripped over unintentionally.

### CLEANING

Be sure to unplug the appliance from the power supply.

1. Clean the cavity of the oven after using with a slightly damp cloth.
2. Clean the accessories in the usual way in soapy water.
3. The door frame and seal and neighbouring parts must be cleaned carefully with a damp cloth when they are dirty.
4. Do not use harsh abrasive cleaners or sharp metal scrapers to clean the oven door glass since they can scratch the surface, which may result in shattering of the glass.
5. Cleaning Tip--For easier cleaning of the cavity walls that the food cooked can touch:  
Place half a lemon in a bowl, add 300ml (1/2 pint) water and heat on 100% microwave power for 10 minutes.  
Wipe the oven clean using a soft, dry cloth.

## UTENSILS

### CAUTION

#### Personal Injury Hazard

It is hazardous for anyone other than a competent person to carry out any service or repair operation that involves the removal of a cover which gives protection against exposure to microwave energy.

See the instructions on "Materials you can use in microwave oven or to be avoided in microwave oven." There may be certain non-metallic utensils that are not safe to use for microwaving. If in doubt, you can test the utensil in question following the procedure below.

#### Utensil Test:

1. Fill a microwave-safe container with 1 cup of cold water (250ml) along with the utensil in question.
2. Cook on maximum power for 1 minute.
3. Carefully feel the utensil. If the empty utensil is warm, do not use it for microwave cooking.
4. Do not exceed 1 minute cooking time.

### Materials you can use in microwave oven

Utensils	Remarks
Aluminum foil	Shielding only. Small smooth pieces can be used to cover thin parts of meat or poultry to prevent overcooking. Arcing can occur if foil is too close to oven walls. The foil should be at least 1 inch (2.5cm) away from oven walls.
Browning dish	Follow manufacturer's instructions. The bottom of browning dish must be at least 3/16 inch (5mm) above the turntable. Incorrect usage may cause the turntable to break.
Dinnerware	Microwave-safe only. Follow manufacturer's instructions. Do not use cracked or chipped dishes.
Glass jars	Always remove lid. Use only to heat food until just warm. Most glass jars are not heat resistant and may break.
Glassware	Heat-resistant oven glassware only. Make sure there is no metallic trim. Do not use cracked or chipped dishes.
Oven cooking bags	Follow manufacturer's instructions. Do not close with metal tie. Make slits to allow steam to escape.
Paper plates and cups	Use for short-term cooking/warming only. Do not leave oven unattended while cooking.
Paper towels	Use to cover food for reheating and absorbing fat. Use with supervision for a short-term cooking only.
Parchment paper	Use as a cover to prevent splattering or a wrap for steaming.
Plastic	Microwave-safe only. Follow the manufacturer's instructions. Should be labeled "Microwave Safe". Some plastic containers soften, as the food inside gets hot. "Boiling bags" and tightly closed plastic bags should be slit, pierced or vented as directed by package.
Plastic wrap	Microwave-safe only. Use to cover food during cooking to retain moisture. Do not allow plastic wrap to touch food.
Thermometers	Microwave-safe only (meat and candy thermometers).
Wax paper	Use as a cover to prevent splattering and retain moisture.

## Materials to be avoided in microwave oven

Utensils	Remarks
Aluminum tray	May cause arcing. Transfer food into microwave-safe dish.
Food carton with metal handle	May cause arcing. Transfer food into microwave-safe dish.
Metal or metal-trimmed utensils	Metal shields the food from microwave energy. Metal trim may cause arcing.
Metal twist ties	May cause arcing and could cause a fire in the oven.
Paper bags	May cause a fire in the oven.
Plastic foam	Plastic foam may melt or contaminate the liquid inside when exposed to high temperature.
Wood	Wood will dry out when used in the microwave oven and may split or crack.

## SETTING UP YOUR OVEN

### Names of Oven Parts and Accessories

Remove the oven and all materials from the carton and oven cavity.

Your oven comes with the following accessories:

- Glass tray 1
- Turntable ring assembly 1
- Instruction Manual 1

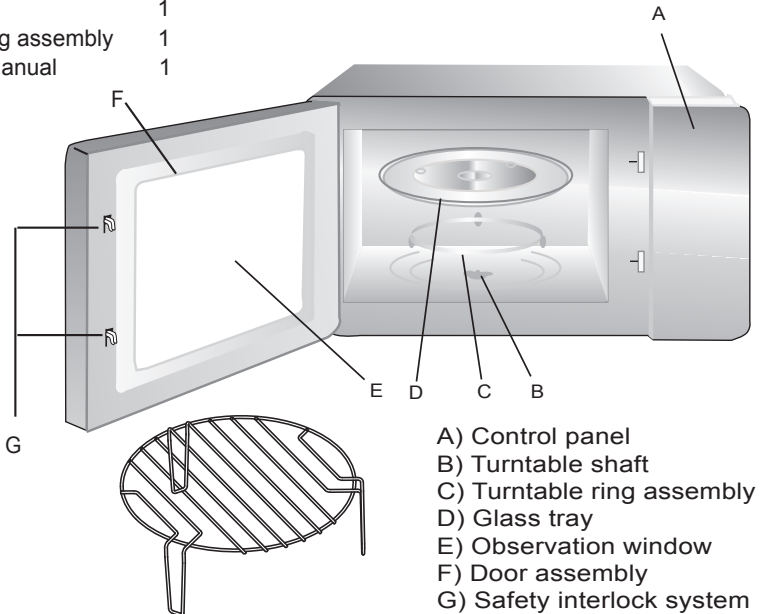

Grill Rack( Only for Grill series )

## Turntable Installation

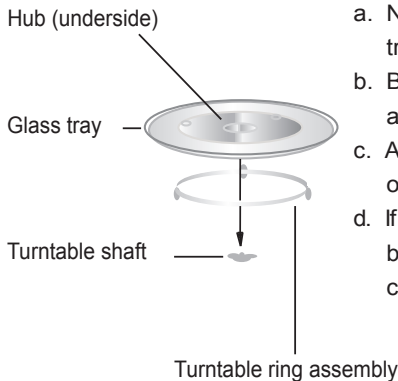

- Never place the glass tray upside down. The glass tray should never be restricted.
- Both glass tray and turntable ring assembly must always be used during cooking.
- All food and containers of food are always placed on the glass tray for cooking.
- If glass tray or turntable ring assembly cracks or breaks, contact your nearest authorized service center.

## Installation and connection

- This appliance is only intended for domestic use.
- This oven is intended for built-in use only. It is not intended for counter-top use or for use inside a cupboard.
- Please observe the special installation instructions.
- The appliance can be installed in a 60cm wide wall-mounted cupboard (at least 55cm deep and 85cm off the floor).
- The appliance is fitted with a plug and must only be connected to a properly installed earthed socket.
- The mains voltage must correspond to the voltage specified on the rating plate.
- The socket must be installed and connecting cable must only be replaced by a qualified electrician. If the plug is no longer accessible following installation, an all-pole disconnecting device must be present on the installation side with a contact gap of at least 3mm.
- Adapters, multi-way strips and extension leads must not be used. Overloading can result in a risk of fire.

The accessible surface may be hot during operation.





## OPERATION INSTRUCTION

This microwave oven uses modern electronic control to adjust cooking parameters to meet your needs better for cooking.

### 1. Clock Setting



When the microwave oven is electrified, the oven will display "0:00", buzzer will ring once.

- 1) Press " **KITCHEN TIMER/CLOCK** " twice, the hour figures flash;
- 2) Turn "  " to adjust the hour figures, the input time should be within 0--23.
- 3) Press " **KITCHEN TIMER/CLOCK** ", the minute figures will flash.
- 4) Turn "  " to adjust the minute figures, the input time should be within 0--59.
- 5) Press " **KITCHEN TIMER/CLOCK** " to finish clock setting. ":" will flash, the "  " indicator will go out. The clock setting has been finished.

Note: 1) If the clock is not set, it would not function when powered.

- 2) During the process of clock setting, if you press " **STOP/CLEAR** ", the oven will go back to the previous status automatically.

### 2. Microwave Cooking

- 1) Press the " **MICRO./GRILL/COMBI.** " key once, and "P100" will display.
- 2) Press " **MICRO./GRILL/COMBI.** " for times or turn "  " to select the microwave power from 100% to 10%. "P100", "P80", "P50", "P30", "P10" will display in order.
- 3) Press " **START/+30SEC./CONFIRM** " to confirm.
- 4) Turn "  " to adjust the cooking time.  
(The time setting should be 0:05- 95:00.)
- 5) Press " **START/+30SEC./CONFIRM** " to start cooking.

NOTE: the step quantities for the adjustment time of the coding switch are as follow:



- 0---1 min : 5 seconds
- 1---5 min : 10 seconds
- 5---10 min : 30 seconds
- 10---30 min : 1 minute
- 30---95 min : 5 minutes

#### Microwave Power Chart

Microwave Power	100%	80%	50%	30%	10%
Display	P100	P80	P50	P30	P10



### 3. Grill or Combi. Cooking

Press "**MICRO./GRILL/COMBI.**" once the LCD will display "P100", and press "**MICRO./GRILL/COMBI.**" for times or turn " " to choose the power you want, and "G", "C-1" or "C-2" will display. Then press "**START/+30SEC./CONFIRM**" to confirm, and turn " " to set cooking time from 0:05 to 95:00. Press "**START/+30SEC./CONFIRM**" again to start cooking.

Example: If you want to use 55% microwave power and 45% grill power(C-1) to cook for 10 minutes, you can operate the oven as the following steps.

- 1) Press "**MICRO./GRILL/COMBI.**" once, the screen displays "P100".

---

- 2) Continue to press "**MICRO./GRILL/COMBI.**" until the screen displays "C-1".

---

- 3) Press "**START/+30SEC./CONFIRM**" to confirm.

---

- 4) Turn " " to adjust the cooking time until the oven displays "10:00".

---

- 5) Press "**START/+30SEC./CONFIRM**" to start cooking .

Combination Power instructions:

Program	Display	Microwave Power	Grill Power
Grill	G	0%	100%
Combi.1	C-1	55%	45%
Combi.2	C-2	36%	64%

Note:If half the grill time passes, the oven sounds twice, and this is normal. In order to have a better effect of grilling food, you should turn the food over, close the door, and then press "**START/+30SEC./CONFIRM**" to continue cooking. If no operation, the oven will continue working.

### 4. Defrost By Weight

- 1) Press "**WEIGHT/TIME DEFROST**" once, the screen will display "dEF1".
- 2) Turn " " to select the food weight. The range of weight is 100-2000g.
- 3) Press "**START/+30SEC./CONFIRM**" key to start defrosting.

## 5. Defrost By Time



- 1) Press "**WEIGHT/TIME DEFROST**" twice, the screen will display "dEF2".
- 2) Turn " " to select the cooking time. The maximum time is 95 minutes.
- 3) Press "**START/+30SEC./CONFIRM**" key to start defrosting.

## 6. Multi-Stage Cooking

Two stages can be maximumly set. If one stage is defrosting, it should be put in the first stage. The buzzer will ring once after each stage and the next stage will begin.

Note: Auto menu cannot be set as one of the multi-stage.

Example: if you want to defrost the food for 5 minutes, then to cook with 80% microwave power for 7 minutes. The steps are as following:

- 1) Press "**WEIGHT/TIME DEFROST**" twice, the LCD display "dEF2".
- 2) Turn " " to adjust the defrost time of 5 minutes;
- 3) Press "**MICRO./GRILL/COMBI.**" once, LCD will display "P100".
- 4) Turn " " to choose microwave power till "P80" displays;
- 5) Press "**START/+30SEC./CONFIRM**" to confirm, LCD will display "P80".
- 6) Turn " " to adjust the cooking time of 7 minutes;
- 7) Press "**START/+30SEC./CONFIRM**" to start cooking.

## 7. Kitchen Timer

- (1) Press "**KITCHEN TIMER/CLOCK**" once, LCD will display 00:00.
- (2) Turn " " to enter the correct timer.



(The maximum cooking time is 95 minutes)

- (3) Press "**START/+30SEC./CONFIRM**" to confirm setting, timer indicator will be lighted.
- (4) When the kitchen time is reached, timer indicator will go out. The buzzer will ring 5 times.

If the clock has been set(24-hour system), LCD will display the current time.

Note: The kitchen Time is different from 24-hour system. Kitchen Timer is a timer.

## 8. Auto Menu

- 1) In waiting state, turn "  " right to choose the menu from "A-1" to "A-8".
- 2) Press " **START/+30SEC./CONFIRM** " to confirm the menu you choose.
- 3) Turn "  " to choose the food weight.
- 4) Press " **START/+30SEC./CONFIRM** " to start cooking.
- 5) After cooking finish, the buzzer sounds five times. The LCD display "0:00".  
If the time has been set, current time will be displayed.

The menu chart:

Menu	Weight	Display
A-1 Pizza	200 g	200
	400 g	400
A-2 Meat	250 g	250
	350 g	350
	450 g	450
A-3 Vegetable	200 g	200
	300 g	300
	400 g	400
A-4 Pasta	50g(with 450 ml cold water)	50
	100g(with 800 ml cold water)	100
A-5 Potato	200 g	200
	400 g	400
	600 g	600
A-6 Fish	250 g	250
	350 g	350
	450 g	450
A-7 Beverage	1 cup(120 ml)	1
	2 cups(240 ml)	2
	3 cups(360ml)	3
A-8 Popcorn	50 g	50
	100 g	100

## 9. Speedy Cooking

- 1) In waiting state, press " **START/+30SEC./CONFIRM** " key to cook with 100% power level for 30 seconds. Each press on the same key can increase 30 seconds. The maximum cooking time is 95 minutes.
- 2) During the microwave, grill, combination cooking and the defrost by time process, press " **START/+30SEC./CONFIRM** " to increase the cooking time.
- 3) In waiting state, turn "  " left to set cooking time with 100% microwave power, then press " **START/+30SEC./CONFIRM** " to start cooking.

**Note:** Under the states of auto menu and defrost by weight, cooking time cannot be increased by pressing " **START/+30SEC./CONFIRM** ".

## 10. Lock Function for Children

**Lock:** In waiting state, press " **STOP/CLEAR** " for 3 seconds, there will be a long beep denoting entering the children-lock state and the current time will display if the time has been set, otherwise, the LCD will display " **---** ".

**Lock quitting:** In locked state, press " **STOP/CLEAR** " for 3 seconds, there will be a long "beep" denoting that the lock is released.

## 11. Inquiring Function

- 1) In cooking states of microwave, grill and combination. press " **MICRO./GRILL/COMBI.** " the current power will be displayed for 2-3 seconds.
- 2) During cooking state, press " **KITCHEN TIMER/CLOCK** " to check the current time. It will be displayed for 2-3 seconds.

## 12. Specification

- (1) " **START/+30SEC./CONFIRM** " must be pressed to continue cooking if the door is opened during cooking;
- (2) Once the cooking programme has been set , " **START/+30SEC./CONFIRM** " is not pressed in 1 minute. The current time will be displayed. The setting will be cancelled.
- (3) The buzzer sounds once by efficient press, inefficient press will be no response.

## Trouble shooting

<b>Normal</b>	
Microwave oven interfering TV reception	Radio and TV reception may be interfered when microwave oven operating. It is similar to the interference of small electrical appliances, like mixer, vacuum cleaner, and electric fan. It is normal.
Dim oven light	In low power microwave cooking, oven light may become dim. It is normal.
Steam accumulating on door, hot air out of vents	In cooking, steam may come out of food. Most will get out from vents. But some may accumulate on cool place like oven door. It is normal.
Oven started accidentally with no food in.	It is forbidden to run the unit without any food inside. It is very dangerous.

<b>Trouble</b>	<b>Possible Cause</b>	<b>Remedy</b>
Oven can not be started.	(1) Power cord not plugged in tightly.	Unplug. Then plug again after 10 seconds.
	(2) Fuse blowing or circuit breaker works.	Replace fuse or reset circuit breaker (repaired by professional personnel of our company)
	(3) Trouble with outlet.	Test outlet with other electrical appliances.
Oven does not heat.	(4) Door not closed well.	Close door well.
Glass turntable makes noise when microwave oven operates	(5) Dirty roller rest and oven bottom.	Refer to "Maintenance of Microwave" to clean dirty parts.



According to Waste of Electrical and Electronic Equipment (WEEE) directive, WEEE should be separately collected and treated. If at any time in future you need to dispose of this product please do NOT dispose of this product with household waste. Please send this product to WEEE collecting points where available.