



Betriebsanleitung/Operating Instructions/Notice d'utilisation

Raumtrockner/Dehumidifier/Deshumidificateur T16/1



Typ	Type	Model	T16/1
Elektrische Spannung	Tension électrique	Voltage	220 V~240VAC 50Hz
Elektrische Leistungsaufnahme	puissance électrique	Rated power input	350 W
Stromaufnahme	Consommation du courant	Rated current	1.6A
Entfeuchtungsleistung	Puissance de déshumidification	Moisture removed	16L/Day
Einsatzbereich (Temperatur)	Domaine d'application (température)	Running temperature	5~35 °C
Kühlmittel	Produit réfrigérant	Refrigerant	R134a 165 g
Druck max.	Pression max.	High-side pressure	2.0 MPa
Druck min.	Pression min.	Low-side pressure	0.5 MPa
Max. Druck für Wärmetauscher	Pression max. pour échangeur de chaleur	Max pressure for Heatexchanger	2.5MPa
Abmessungen B x T x H(mm)	Dimension l x p x h(mm)	Dimension WxDxH (mm)	310x246x595

Technische Daten / Données techniques / Specification

Kroll GmbH Wärme - und Lüftungstechnik

D-71737 Kirchberg/Murr Pfarrgartenstraße Telefon 07144/830-0 Telefax 07144/830-201
Internet <http://www.kroll.de> e-mail info@kroll.de

Wichtig

- ◆ Lassen Sie das Gerät zwei Stunden stehen, bevor Sie es nach dem Transport an das Stromnetz anschließen, oder auch nachdem Sie es gelegt oder gekippt hatten (z.B. nach Reinigung)
- ◆ Bevor Sie das Gerät anschließen überprüfen Sie bitte, ob die auf dem Typenschild (Geräterückseite) angegebene Netzspannung mit der in Ihrem Haushalt vorhandenen übereinstimmt.
- ◆ Schließen Sie das Gerät nur an eine geerdete Wandsteckdose an.
- ◆ Der Luftentfeuchter darf nicht in Wasser oder anderen Flüssigkeiten stehen noch damit bespritzt oder begossen werden
- ◆ Ziehen Sie nicht den Netzstecker während das Gerät in Betrieb ist.
- ◆ Vor dem Umstellen des Gerätes:
 1. Ausschalten,
 2. Netzstecker ziehen,
 3. Tank leeren
- ◆ Lassen Sie ca. 20cm Platz um das Gerät frei.
- ◆ Keine Gegenstände in die Luftgitter stecken. Gerät nicht in der Nähe von Wärmequellen aufstellen (Heizkörper, direkte Sonneneinstrahlung), stellen Sie sicher, dass

Important

- ◆ Laissez l'appareil débout pour deux heures après le transport ou après qu'il était en position horizontale (au fin de nettoyage etc.), avant de le brancher l'alimentation électrique.
- ◆ Avant brancher l'appareil vérifier, si la tension électrique indiquée sur le type étiquette (recto de l'appareil) correspond bien à la tension électrique domestique.
- ◆ Brancher l'appareil seulement à une prise de courant murale aterrée
- ◆ Le deshumidificateur ne doit pas ni être dans l'eau ou d'autres liquides, ni être fait rejaillit ou arrosé des liquidités.
- ◆ Ne tirez pas la prise d'alimentation principale quand l'appareil est en opération
- ◆ Avant déplacer l'appareil: 1. Mettez-le hors service au commutateur principal, 2. Tirez le câble d'alimentation, 3. Vider le bac collecteur
- ◆ Gardez une distance de 20cm autour de l'appareil
- ◆ Ne pas mettre des objets dans les grilles d'air
- ◆ Ne placer pas l'appareil près des sources de chaleur

Important

- ◆ Leave the appliance to stand for two hours before connection to the mains supply after transport or when it has been tilted e. g. during cleaning
- ◆ Before connecting the appliance, please check if the voltage indicated at the type plate (rear side of appliance) corresponds to mains voltage in your home.
- ◆ Connect the appliance to an earth wall socket only.
- ◆ Never pour or spray water over the appliance.
- ◆ Do not remove the mains plug from the wall socket while the appliance is switched on.
- ◆ When moving the appliance: first switch off, then unplug and empty the water tank.
- ◆ Allow a free space of 20 cm around the appliance.
- ◆ Do not insert any object into the air inlet or outlet openings.
- ◆ Do not place the dehumidifier near a heating source (esp. a radiator) or in direct sunlight.
- ◆ Ensure that the

der Rückseite des Gerätes und stecken die Gummikappe in den Auslaß oben am Wasserbehälter. Setzen Sie den Wasserbehälter ein. Zuletzt schließen Sie den PVC-Schlauch (Länge 3m, Innendurchmesser: 11mm) aus dem Zubehörangebot hinten am Gerät an. Bitte führen Sie den Schlauch nicht höher als der Auslaß am Gerät ist an, damit das kondensierende Wasser nicht in das Gerät zurückläuft.

caoutchouc à la sortie d'eau condensée au verso de l'appareil et mettez le capuchon dans la sortie d'eau condensée d'eau en haut du récipient d'eau

Installez le récipient d'eau. Finalement connectez le tuyau (longueur 3m, diamètre 11mm) au verso de l'appareil. Veillez que le tuyau ne soit pas conduit plus haut que la sortie d'eau l'appareil, pour que de l'eau condensée ne reflue pas dans l'appareil.

Elektrischer Schaltplan / Schéma électrique / Wiring diagram

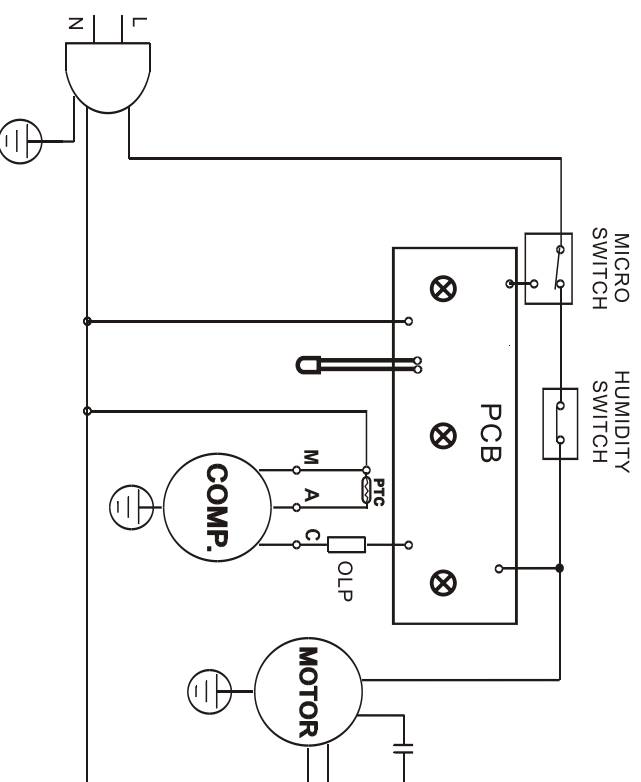

L'appareil est capable de tirer jusqu'à 30l d'eau de l'air (30°C / 86°F, humidité ambiante relative = 80%). Le filtre d'air d'entrée capte aussi des impuretés qui se trouvent dans l'air. Quand en opération l'appareil produit une certaine chaleur qui peut augmenter la température ambiante d'environ 1° C - 2° C (ou environs 3° F).

Fonctionnement du dégivrage

Dès que la température est au dessous du 12° C, l'évaporateur commence à geler et détériore l'efficacité de déhumidification de cisivement.

Ces appareils dégèlent automatiquement une fois par heure, pendant ce processus, l'indicateur du dégivrage s'allume

Comment utilisez le vidange automatique par tuyau

Au cas où vous choisissez le vidange automatique, enlevez d'abord le capuchon en

W Das Gerät ist in der Lage bis zu 30l Wasser pro Tag aus der Luft zu ziehen (30°C / 86° F, relative Luftfeuchtigkeit = 80 %) Der Lufteintrittsfilter fängt auch einiges an in der Luft befindlichem Schmutz auf. Wenn es in Betrieb ist, erzeugt das Gerät einige Wärme, welche die Lufttemperatur um ca. 1° C - 2° C erhöhen kann (oder ungefähr 3° F).

Betriebsweise

Enteisung

Sobald die Temperatur unter 12° C sinkt, wird der Verdampfer beginnen zu vereisen und wird damit die Entfeuchtungsleistung erheblich beeinträchtigen.

Dieses Gerät enteist automatisch einmal pro Stunde, während dessen leuchtet die Enteisungslampe.

Benutzung der Dauerentleerung

Wenn Sie die Dauerentleerung wählen, entfernen Sie zuerst die Gummikappe auf dem Auslaß an

Whilst in operation, the appliance produces some heat which may raise the room temperature by 1° C ~ 2° C (or approx. 3° F)

How the auto defrost works

When the temperature is under 12° C, the evaporator will start to frost and affect the dehumidifying result. This unit will defrost automatically once each hour, and the defrost pilot indicator will light up.

How to use continuous

Us drainage When you use the continuous-drainage, first, please take away the rubber cap on the drainage outlet at the back side of the unit, and put one the rubber cap into the drainage outlet on the upward of water tank. Install the water tank. At last, connect the PVC drainage hose (length: 3 m, inner diameter: 11mm) of the accessories into the drainage outlet at back of the unit. Please don't let the setting height of drainage outlet, to avoid water fail to flow out.

(radiateurs ou rayons soleil directs), assurez que l'appareil ne soit pas surchauffé.

Vider le récipient l'eau régulièrement (dans des conditions extrêmes, celui-ci peut être rempli après quelques heures d'opération déjà.

Nettoyer le filtre dès qu'il est sale : l'appareil fonctionne de manière la plus efficace quand ce filtre soit propre.

N'attendez pas que l'appareil travaille de manière efficace quand il y a des fenêtres ou portes ouvertes, ou quand il y a quelque chose dans le local qui produit beaucoup d'humidité .

Le déshumidificateur commence son travail immédiatement. Néanmoins, la réduction de l'humidité soit guère mesurable pendant les premiers jours.

Au cas où le câble d'alimentation soit endommagé, le remplacer seulement auprès du fabricant ou son représentant.

appliance does not become hot.

◆ Empty the water tank regularly. (In extreme conditions the water tank may be full after a few hours operation).

◆ Clean the air inlet filter if it becomes contaminated : the appliance is most effective when the filter is clean.

◆ Please do not expect the air dehumidifier to be effective when too many doors or windows are opened or when something in the room is producing a lot of humidity.

◆ The air dehumidifier will come into effect immediately. However, the reduction of humidity may hardly be measurable during the first few days.

◆ If the mains cord of this appliance is damaged, it must only be replaced by shop where you bought it or their service representative, as required.

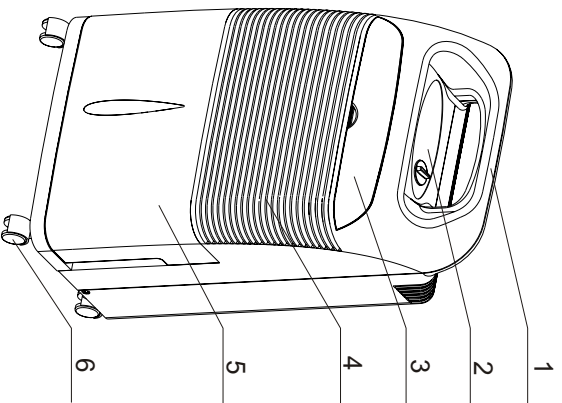

1. Griff
2. Bedienfeld
3. Filter
4. Luftansaugung
5. Wasserbehälter
6. Rad
7. Luftaustritt
8. Permanenter Wasserabfluss
9. Netzkabelhalter
10. Netzkabel

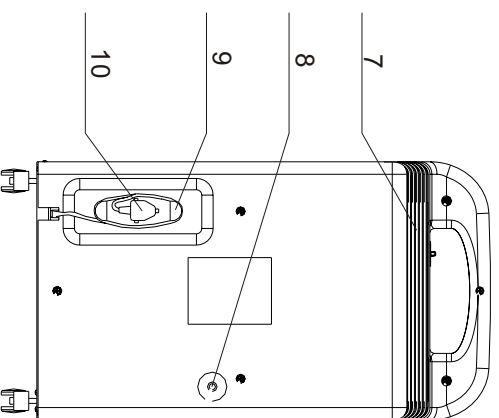

1. Poignée
2. Bord
3. Filtre
4. Aspiration d'air
5. Réceptient d'eau
6. Roue
7. Sortie d'air
8. Vidange permanent
9. Support du câble d'alimentation
10. Câble d'alimentation

1. Handle
2. Control panel
3. Filter
4. Air inlet/louver
5. Water tank
6. Wheel
7. Air outlet/louver
8. Continuous drainage
9. Power cord holder
10. Power cord

Abstaltautomatik

Wenn der Feuchtigkeitsregler eingestellt ist, wird Ihr Luftentfeuchter die Luftfeuchtigkeit ständig messen. Sobald der voreingestellte Feuchtigkeitsgrad erreicht ist, schaltet der Kompressor wieder ein um die überschüssige Feuchtigkeit abzubauen.

Für optimale Sicherheit wird das Gerät auch automatisch abschalten:

- Wenn der Wasserbehälter voll ist (ca.3 l)
- Wenn der Wasserbehälter entfernt wurde

Betriebsweise

Luftentfeuchter

Das Gebläse zieht die feuchte Luft zuerst durch das Lufteintrittsgitter und dann durch einen Metallkühler. Dieser Kühler wird durch einen Kompressor gekühlt.

Das Wasser kondensiert und tropft in den Wasserbehälter. Die getrocknete Luft wird in den Raum ausgeblasen. Der Luftentfeuchter kann automatisch die relative Feuchtigkeit auf einem vorher eingestellten Wert halten bis zu 160m³

Dispositif de mise hors service automatique

Le cas où le réglage d'hygrométrie est actif, votre déshumidificateur mesure le taux d'hygrométrie continuellement.

Dès que le taux d'hygrométrie souhaité est atteint le compresseur se remet en fonction pour réduire le trop d'humidité.

A fin de sécurité optimum, l'appareil vase mettre hors service dès que:

- Le récipient d'eau soit plein (environs 3 l)
- Le récipient d'eau soit enlevé.

Fonctionnement du déshumidificateur

La ventilation aspire l'air humide d'abord par le grille d'air d'entrée et puis par un radiateur qui est refroidit par un compresseur. L'eau condense et goutte dans le récipient d'eau. L'air séché est soufflé dans le local.

Le déshumidificateur peut maintenir le taux hygrométrique sur un niveau pré réglé dans des locaux de jusqu'à 160 m³.

Automatic switch-off

If humidity control switch is turned on, your air dehumidifier will continually check the humidity level in the room. As soon as the pre-selected humidity level is reached, the compressor switches on again to remove excess moisture.

For optimum safety, the appliance will also switch off automatically:

- If the water tank is full (approx. 3liters.)
- If the water tank is removed

How the air dehumidifier works

The fan draws the humid air first through the air inlet filter and then through the metal radiator. This radiator is cooled by a compressor. The water condensates and drips into the water tank. The dried air is expelled into the room. The air dehumidifier can automatically maintain the relative humidity at a pre-selected level in rooms up to 160 m³

The appliance is able to extract up to 30liters of water per day (30°C / 86°F, relative humidity = 80%). The air inlet filter also catches and amounts of the airborne dust.

Vergessen Sienicht, das Filter nach der Reinigung wieder einzusetzen.

Bitte beachten:
Für ein besseres Ergebnis, reinigen Sie das Luftfilter alle 1-2 Wochen. Ziehen Sie den PE Luftfilter heraus und legen Sie das Kohlefilter in die Mitte des PE Luftfilters und stecken diesen in die Plastikstreifen (Kohlefilter als Zubehör erhältlich).

Reinigung des Geräts

Schalten Sie das Gerät aus (Feuchtigkeitregler) und ziehen Sie den Hauptstecker aus der Steckdose.
Leeren Sie den Wasserbehälter.
Reinigen Sie den Luftentfeuchter mit einem feuchten Tuch, wenn nötig mit etwas flüssigem Reinigungsmittel.
Benutzen Sie keine Scheuermittel oder Schwämme, kein Aceton, Reinigungsbenzin etc.
Lassen Sie das Gerät eine Stunde stehen, bevor Sie es wieder mittels Netzka- bel anschließen, wenn es während der Reini- gung gelegt oder ge- kippt wurde.

air filter out and put the carbon filter in the center of PE air filter and encase in the plastic strips. (Carbon filter is optional)

Nettoyage de l'appareil

Mettez l'appareil hors service (par le commutateur de réglage d'hygrométrie) et tirez le câble d'alimentation de la prise. Videz le récipient d'eau.
Nettoyez le déshumidificateur par un linge mouillé, si nécessaire avec un peu de détergent liquide.
N'utilisez ni des moyens à écurer ou des serpillières, ni d'acétone, ni de benzène etc.
Laissez l'appareil pour une heure debout avant de le brancher de nouveau à l'alimentation, s'il a été allongé ou renversé pendant le nettoyage.

Cleaning the appliance

◆ Switch off (humidity control switch) and remove the mains plug from the socket.
◆ Empty the water tank.
◆ Clean the air dehumidifier with a damp cloth, if required with some liquid detergent. Do not use scourers, abrasives, acetone, gasoline petrol etc.
Leave the appliance to stand for one hour before connecting to the mains supply, if it has been tilted or knocked against during cleaning.

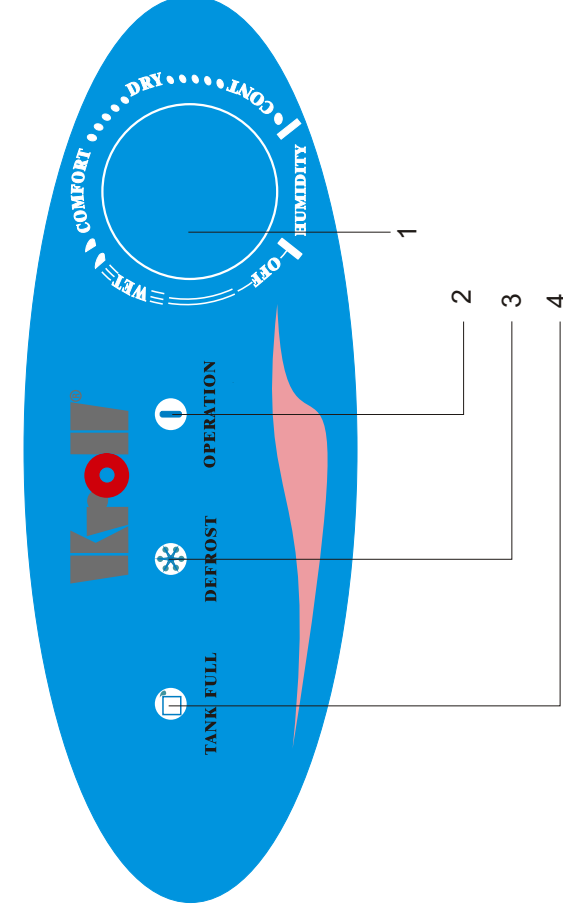

Bedienfeld für unterschiedliche Typen

1. Feuchtigkeitseinstellung
2. Funktionskontrolllampe
3. Abtaukontrolllampe
4. Wasserstands- anzeige

Board pour types différents

1. Réglage hygrométrique
2. Indicateur d'opération
3. Indicateur de dégivrage
4. Indicateur du niveau d'eau

Control panel for different types

1. Humidity control switch
2. Operation pilot
3. Defrost pilot
3. Tank full pilot

Inbetriebnahme

Stellen Sie den Luftentfeuchter auf einen geraden, glatten Untergrund. Lassen Sie einen Abstand von 20 cm um das Gerät. Wählen Sie einen Standort ohne Wärmegullenden oder direkte Sonneneinstrahlung, vorzugsweise nahe einer Wandsteckdose. Dann stellen Sie am Feuchtigkeitskontrollschalter im Uhrzeigersinn den gewünschten Feuchtigkeitsgrad ein und der Luftentfeuchter beginnt zu arbeiten.

Achtung!
Wenn die Anzeige nicht leuchtet, prüfen Sie bitte ob der Wasserbehälter richtig platziert ist, wenn nicht, ziehen Sie ihn vorsichtig heraus und setzen Sie ihn wieder richtig ein.

Je nach örtlichen Feuchtigkeitsbedingungen, stellen Sie die Ventilatorgeschwindigkeit auf "hoch" oder "niedrig" (wahlweise Funktionen)

Entleeren des Wasserbehälters
Entleeren Sie den Wasserbehälter regelmäßig.

Mise en route

Mettez le déshumidificateur sur un sol bien plat et droit. Gardez une distance d'environ 20cm autour de l'appareil

Choisissez une position sans sources de chaleur ou rayons directs de soleil, à préférence près d'une prise fixe murale. Puis réglez l'hygrométrie désirée au commutateur hygrométrique dans le sens d'aiguille et le déshumidificateur commence à travailler.

Notez:
quand l'indicateur ne s'allume pas, vérifiez si le récipient d'eau soit bien positionné, tirez-le de manière prudente et le remettre correctement.

Selon les conditions hygrométrique ambiantes, mettez la vitesse du ventilateur sur "haute" ou "basse".

Vider le récipient d'eau

Videz le récipient d'eau régulièrement. Quand il est rempli, le déshumidificateur se methors service automatiquement et l'indicateur du niveau d'eau s'allume. Lavez le récipient légèrement à sa poignée et tirez le avec prudence Videz-le. Remettez-le.

Putting into operation

Place the air dehumidifier on a flat and even floor. Allow 20 cm (8") free space around the appliance.

Select a place away from a heat source and not indirect sunlight, preferably close to an earth wall socket

Connect the air dehumidifier to earth wall socket. Then turn the humidity control switch clockwise to desired humidity and the air dehumidifier starts running.
Note: If the pilot fails to illuminate, please check if the water tank is not correctly seated, pull out the water tank gently and put it back again firmly.

According to local humidity conditions,

turn the fan speed switch for "high" or "low" fan speed (optional function).

Emptying the water tank

Empty the water tank regularly. When full, the air dehumidifier switches off automatically and tank full pilot comes on.

Wenn dieser voll ist, schaltet der Luftentfeuchter automatisch ab und die Wasserstandsanzeige leuchtet.

Heben Sie den Wasserbehälter leicht am Griff nach oben an und ziehen ihn vorsichtig heraus.

Leeren Sie ihn aus und setzen den Behälter wieder ein.

Der Luftentfeuchter kann Wasser ständig über einen Kondensatschlauch von 11mm Durchmesser abfließen lassen.

Bewegen sie das Gerät nicht, solange der Wasserbehälter außen ist.

Austausch oder

Wartung des Luftfilters

Kontrollieren Sie das Luftfilter regelmäßig.

Reinigen Sie dies, sobald es verschmutzt ist. Wenn der Luftdurchlaß durch das Filter blockiert ist, kann der Luftentfeuchter nicht richtig funktionieren. Für die leichte Reinigung der Filterplatte benutzen Sie einen Staubsauger oder spülen sie diese leicht mit warmem Wasser ab

(keine Chemikalien). Halten Sie das Luftfilter an den Griffen und ziehen Sie es heraus.

Le déshumidificateur peut sortir l'eau de condensation par un tuyau d'un diamètre de 11 mm.

Ne bougez pas l'appareil quand le récipient d'eau n'est pas dedans.

Echange et maintenance du filtre d'air

Controlz régulièrement le filtre d'air. Nettoyez-le dès qu'il soit encrassé. Quand le passage d'air est gêné, l'efficacité du déshumidificateur est réduite.

Prenez le filtre d'air par les poignées et tirez-la. Pour le nettoyage facile ou filtre, utiliser un aspirateur ou lavez-le légèrement par de l'eau (pas des moyens chimique).

N'oubliez pas de remettre le filtre après son nettoyage.

Notez:
Pour un meilleur résultat, nettoyez le filtre d'air toutes les 1 à 2 semaines. Tirez le filtre PE, mettez la filtre à charbon au milieu de filtre PE et remettez celui-ci dans sa filtre à charbon (accessoire).

- ◆ Hold the handle of the water tank.
- ◆ Lift slightly and pull out carefully.
- ◆ Empty the water tank.
- ◆ Put the water tank back.
- ◆ The air dehumidifier can drain water continuously with 11 mm diameter drainage hose

Do not move the appliance if the water tank is removed.

Replacement and maintance of air filter

Check the air filter regularly. Clean as soon as it has become dirty. If the air passage through the filter is blocked, the air dehumidifier cannot function properly.

- ◆ Hold the air filter by the handles and pull outward.
- ◆ For easy cleaning of filter screen, use a vacuum cleaner or rinse lightly with water (no chemicals).
- ◆ Do not forget to re-install the filter after cleaning.

Note:
To ensure better result, clean the air filter every 1 ~ 2 weeks. Pull the PE