

# Explorer 500 Series

Návod k obsluze

# Obsah

Vítejte	3
Obsah balení	4
Příslušenství	5
Přehled náhlavní soupravy	6
Bud'te opatrní	6
Párování	7
Párování	7
Používání dvou telefonů	7
Osobní přizpůsobení	8
Nabíjení náhlavní soupravy	9
Základy	10
Přijetí nebo ukončení hovoru	10
Ukončení hovoru	10
Odmítnutí příchozího hovoru	10
Hlasitost	10
Ztlumení nebo zapnutí sluchátek	10
Opětovné vytočení	10
Hlasové ovládání (Siri, Google Now, Cortana)	10
Aktivovaná hlasová pomoc	10
Režim DeepSleep	11
Význam signalizace kontrolek	12
Hlasová indikace	13
Výběr jazyka	14
Instalace aplikace	15
Podpora	16

# Vítejte

Gratulujeme k zakoupení nového produktu Plantronics. Tento návod k obsluze obsahuje pokyny pro nastavení a používání Náhlavní souprava Explorer řady 500.

Před instalací či používáním výrobku si projděte bezpečnostní pokyny, kde se dozvíte důležité informace o bezpečnosti výrobku.

# Obsah balení

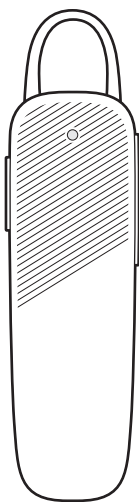

Headset



Nabíjecí USB páska

**POZNÁMKA** Provedení náhlavní soupravy a obsah se u jednotlivých výrobků mohou lišit.



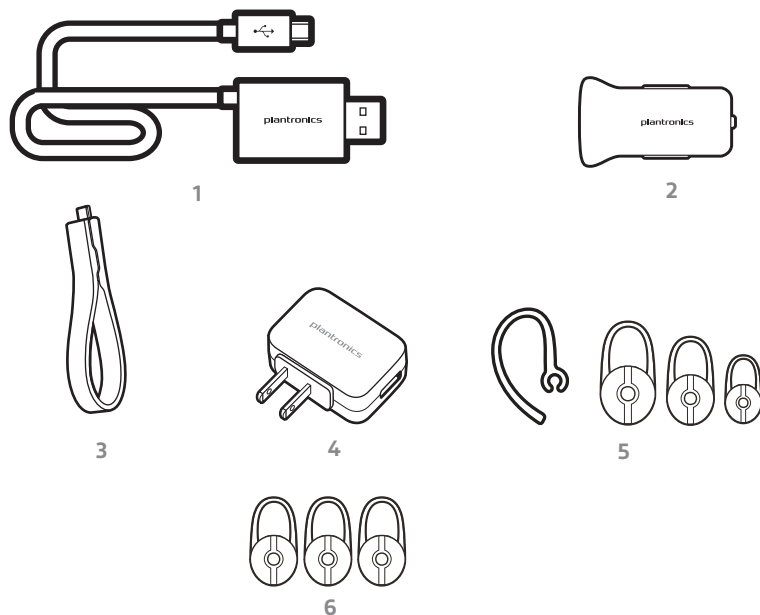



# Příslušenství

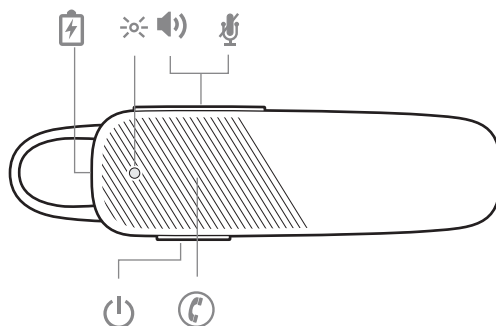

- 1 **Nabíjecí kabel 2 v 1** ČD; Černý 88852-01, Bílý 88852-02
- 2 **Nabíječka USB do zapalovače** ČD; Černá 89110-01, Bílá 89110-02
- 3 **Nabíjecí USB páska** ČD; 204180-01
- 4 **Síťová nabíječka** ČD; 89304-01
- 5 **Sada do zásuvky** ČD; 201777-03
- 6 **Sada ušních koncovek** ČD; 201955-01 Malá, 201955-02 Střední, 201955-03 Velká  
*Prodává se samostatně.*

# Přehled náhlavní soupravy



	Tlačítko napájení
	Tlačítko hovorů
	Nabíjecí konektor
	Kontrolka náhlavní soupravy
	Tlačítko hlasitosti: Zvýšení či snížení hlasitosti
	Ztišení

Bud'te opatrní

Než začnete používat novou náhlavní soupravu, prostudujte si brožuru „Pro vaše bezpečí“ obsahující důležité informace o bezpečnosti, nabíjení, baterii a poučení o zákonných opatřeních.

# Párování

Párování Po prvním zapnutí náhlavní soupravy se zahájí proces párování.

- 1 Nasadte si náhlavní soupravu a zapněte ji. Zazní hlášení „pairing“ (probíhá párování) a kontrolky blikají modrá a červená.

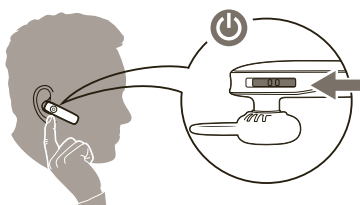

- 2 Aktivujte funkci Bluetooth® na svém telefonu a nechte ho vyhledat nová zařízení.
  - iPhoneNastavení > Bluetooth > Zap\*
  - Android™Nastavení > Bluetooth: Zap > Vyhledat zařízení\*



**POZNÁMKA** \* Nabídky se mohou lišit v závislosti na zařízení.

- 3 Vyberte možnost „PLT\_500“.  
V případě potřeby zadejte jako heslo čtyři nuly (0000) nebo přijměte připojení.

Po úspěšném spárování uslyšíte oznámení „pairing successful“ (párování bylo úspěšné) a kontrolky náhlavní soupravy přestanou blikat.

Používání dvou telefonů

Technologie Multipoint umožňuje spárovat druhý telefon a přijímat hovory pomocí jednoho z obou telefonů.

- 1 Zapněte náhlavní soupravu.
- 2 Podržte stisknuté tlačítko hovorů , dokud kontrolka  bliká červeně a modře nebo dokud nezazní hláška „pairing“ (párování).
- 3 Dokud kontrolka bliká červeně a modře, aktivujte rozhraní Bluetooth na telefonu a zahajte vyhledávání nových zařízení.
- 4 Vyberte možnost PLT\_500.  
Pokud to bude nutné, zadejte kód 0000 a přijměte spojení.

Po úspěšném spárování kontrolka přestane blikat a uslyšíte oznámení „pairing successful“ (párování bylo úspěšné).

# Osobní přizpůsobení

Univerzální ušní koncovka má tenkou ohebnou smyčku, která by měla vyhovovat každému uchu. Nasazení lze upravit otočením ušní koncovky náhlavní soupravy nebo přidáním doplňkové připínací smyčky.

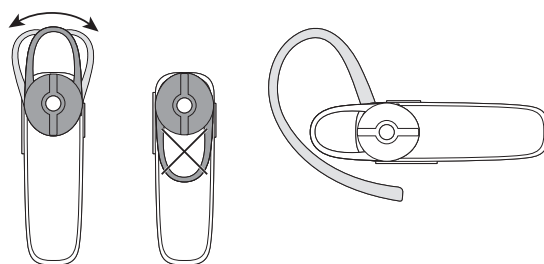



# Nabíjení náhlavní soupravy

Náhlavní soupravu lze nabíjet pomocí dodané nabíjecí USB pásky po připojení k libovolnému napájenému portu USB

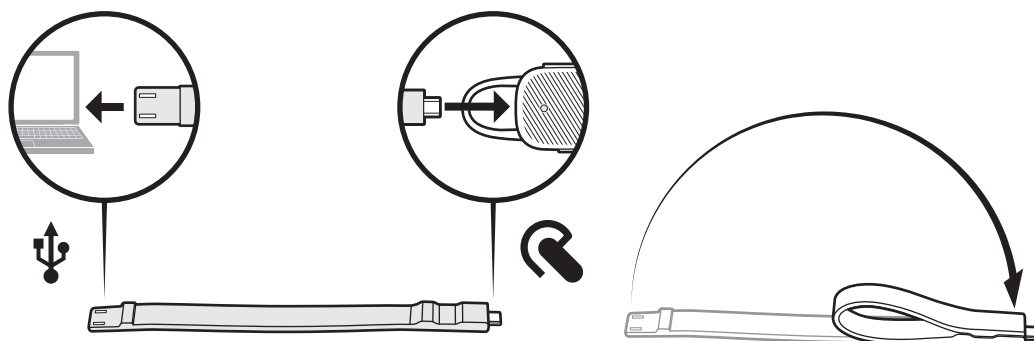

Po dokončení nabíjení si vezměte náhlavní soupravu na cesty a pásku připeňte na klíčenku, popruh tašky, opasek či jiný vhodný předmět

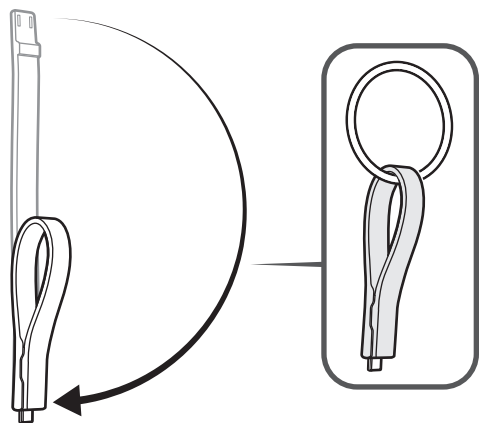

# Základy

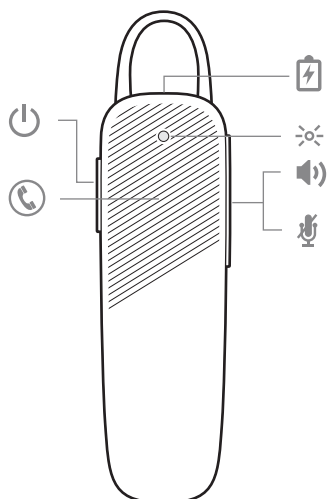

Přijetí nebo ukončení hovoru

Stiskněte tlačítko hovorů ↵.

Ukončení hovoru • Stiskněte tlačítko hovorů ↵.

Odmítnutí příchozího hovoru

Na 2 sekundy stiskněte tlačítko hovorů ↵.

Hlasitost

Hlasitost zvýšíte stisknutím tlačítka hlasitosti 🔊. Hlasitost snížíte podržením stisknutého tlačítka hlasitosti 🔊.\*

\* U telefonů se systémem Android musí být nastavena střední až vysoká úroveň, jinak bude znít audio příliš slabě.

Ztlumení nebo zapnutí sluchátek

Během hovoru podržte stisknuté tlačítko zvýšení 🔊 a snížení 🔇 hlasitosti, dokud neuslyšíte oznámení „mute on“ (ztišení aktivováno) nebo „mute off“ (ztišení deaktivováno). Pokud je mikrofon ztišen, každých 15 minut se opakuje tón připomínky.

Opětovné vytočení

Chcete-li volat poslední volané číslo, dvakrát stiskněte tlačítko hovorů ↵.

Hlasové ovládání (Siri, Google Now, Cortana)

- Podržte stisknuté tlačítko hlasových příkazů 🗨 po dobu 2 sekund. Řada tónů indikuje, že je aktivní hlasové ovládání.

Aktivovaná hlasová pomoc

Chcete-li aktivovat službu Siri nebo Google Voice, stiskněte na 3 sekundy tlačítko hovorů ↵. (Zařízení se mohou lišit.)

# Režim DeepSleep

Pokud necháte náhlavní soupravu zapnutou mimo dosah spárovaného telefonu déle než 90 minut, náhlavní souprava bude šetřit baterii přechodem do režimu DeepSleep.

Když bude telefon opět v dosahu, ukončíte režim DeepSleep stisknutím tlačítka hovoru .

# Význam signalizace kontrolek

Na náhlavní soupravě je kontrolka , která při změně stavu či stisknutí tlačítka bliká.

Příklady možné indikace:

- Svítí červeně až do úplného nabití, pak zhasne.
- Bliká červeně a modře během párování
- Třikrát blikne červeně, když zbývá méně než 10 minut hovoru
- Třikrát blikne modře při příchozím hovoru

# Hlasová indikace

Náhlavní souprava oznamuje změny stavu. Příklad:

„Power on“ (Zapnuto)

„Pairing successful“ (Párování bylo úspěšné)

„Talk time (x) hours“ (X hodin hovoru)

„Mute on“ (Ztišení aktivováno)

„Incoming call“ (Příchozí hovor)



„Answering call“ (Přijímání hovoru)

„Phone disconnected“ (Telefon odpojen)

„Recharge headset“ (Dobijte náhlavní soupravu)

# Výběr jazyka

Po spárování a připojení náhlavní soupravy k telefonu můžete změnit jazyk náhlavní soupravy.

- 1 Nasaďte si náhlavní soupravu a zapněte ji.
- 2 Stiskněte a podržte tlačítko zvýšení  a snížení  hlasitosti, dokud neuslyšíte oznámení „welcome“ (vítejte). Postup výběru jazyku je opakován v každém z podporovaných jazycích.
- 3 Postupujte dle hlasových pokynů a vyberte jazyk náhlavní soupravy.

# Instalace aplikace

Využijte svoji náhlavní soupravu na maximum instalací bezplatné mobilní aplikace Plantronics Hub pro systém iOS/Android. Objevte všechny funkce svojí náhlavní soupravy, procházejte pokyny a kontaktujte podporu společnosti Plantronics jednoduše ze svého chytrého telefonu.

[plantronics.com/apps](https://plantronics.com/apps)

# Podpora

<b>CS</b> Tel.: 0800 410 014	<b>FI</b> Tel.: 0800 117095	<b>NO</b> Tel.: 80011336
<b>AR</b> Tel.: +44 (0)1793 842443*	<b>FR</b> Tel.: 0800 945770	<b>PL</b> Tel.: +44 (0)1793 842443*
<b>CS</b> Tel.: +44 (0)1793 842443*	<b>GA</b> Tel.: 1800 551 896	<b>PT</b> Tel.: 0800 84 45 17
<b>DA</b> Tel.: 80 88 46 10	<b>HE</b> Tel.: +44 (0)1793 842443*	<b>RO</b> Tel.: +44 (0)1793 842443*
<b>DE</b> Deutschland 0800 9323 400 Österreich 0800 242 500 Schweiz 0800 932 340	<b>HU</b> Tel.: +44 (0)1793 842443*	<b>RU</b> Tel.: 8-800-100-64-14 Tel.: +44 (0)1793 842443*
<b>EL</b> Tel.: +44 (0)1793 842443*	<b>IT</b> Tel.: 800 950934	<b>SV</b> Tel.: 0200 21 46 81
<b>ES</b> Tel.: 900 803 666	<b>NL</b> NL 0800 7526876 BE 0800 39202 LUX 800 24870	<b>TR</b> Tel.: +44 (0)1793 842443*

\* Podpora v angličtině.

## POTŘEBUJETE DALŠÍ NÁPOVĚDU?

[plantronics.com/support](http://plantronics.com/support)

**plantronics®**  
Simply Smarter Communications™

### **Plantronics, Inc.**

345 Encinal Street  
Santa Cruz, CA 95060  
United States

### **Plantronics BV**

South Point Building C  
Scorpius 140  
2132 LR Hoofddorp, Nizozemsko

© 2017 Plantronics, Inc. Plantronics, Plantronics Explorer a Simply Smarter Communications jsou ochranné známky společnosti Plantronics, Inc., registrované v USA a dalších zemích a Explorer je ochranná známka společnosti Plantronics, Inc. Ochranné známky Bluetooth jsou majetkem společnosti Bluetooth SIG Inc., veškeré použití společnosti Plantronics, Inc., podléhá licenčním podmínkám. iPhone je ochranná známka společnosti Apple Inc. registrované v USA a dalších zemích. Všechny ostatní obchodní značky jsou vlastnictvím svých příslušných majitelů.

Patenty v patentovém řízení

204740--02 (02.17)