

**SIEMENS**



# **HB 532E5**

HB532E5



4 242003 674222



**Návod k použití**

---

---

**HB 532E5**

---

---



# Obsah

<b>Důležitá bezpečnostní upozornění</b> .....	<b>3</b>	Tabulka závad .....	12
Příčiny škod .....	5	Výměna žárovky na horní stěně pečicí trouby .....	12
<b>Vaše nová pečicí trouba</b> .....	<b>5</b>	Skleněný kryt .....	12
Ovládací panel .....	5	<b>Zákaznický servis</b> .....	<b>13</b>
Volič funkcí.....	6	Číslo E a číslo FD .....	13
Tlačítka a ukazatel.....	6	<b>Tipy jak šetřit energii a životní prostředí</b> .....	<b>13</b>
Volič teploty.....	6	Jak ušetřit energii.....	13
Varný prostor .....	6	Ekologická likvidace.....	13
<b>Vaše příslušenství</b> .....	<b>7</b>	Opatření, která je nutno dodržovat při přepravě.....	13
Vložení příslušenství .....	7	<b>Otestovali jsme pro vás v našem kuchyňském studiu</b> .....	<b>13</b>
Zvláštní příslušenství .....	7	Koláče a pečivo .....	14
<b>Před prvním použitím</b> .....	<b>8</b>	Tipy pro pečení .....	15
Nastavení času .....	8	Maso, drůbež, ryby.....	16
Rozehřátí pečicí trouby .....	8	Tipy k pečení a grilování .....	17
Čištění příslušenství.....	8	Nákypy, gratinované pokrmy, toasty.....	18
<b>Nastavení pečicí trouby</b> .....	<b>8</b>	Hotové výrobky.....	18
Druhy ohřevu a teplota .....	8	Speciální pokrmy .....	18
Pečicí trouba se má automaticky vypnout.....	8	Rozmrazování .....	19
Pečicí trouba se má automaticky zapnout a vypnout.....	9	Sušení .....	19
Rychloohřev .....	9	Zavařování.....	19
<b>Nastavení času</b> .....	<b>9</b>	<b>Akrylamid v potravinách</b> .....	<b>20</b>
<b>Nastavení budíku</b> .....	<b>9</b>	<b>Zkušební pokrmů</b> .....	<b>20</b>
<b>Dětská pojistka</b> .....	<b>10</b>	Pečení .....	20
Pečicí trouba .....	10	Grilování.....	20
<b>Údržba a čištění</b> .....	<b>10</b>	Deklarovaná hodnota emise hluku tohoto spotřebiče je 50 dB(A), což představuje váženou hladinu akustického výkonu Lwa vzhledem k referenčnímu akustickému výkonu 1pW.	
Čistící prostředky .....	10	Další informace o výrobcích, příslušenství, náhradních dílech a servisu najdete na internetu na: <a href="http://www.siemens-home.com">www.siemens-home.com</a> a v internetovém obchodu: <a href="http://www.siemens-eshop.com">www.siemens-eshop.com</a>	
Čištění samočisticích ploch v pečicí troubě .....	11		
Vysazení a zavěšení dvířek pečicí trouby.....	11		
Demontáž a montáž skla dveří.....	11		
<b>Co dělat v případě závady?</b> .....	<b>12</b>		

## Důležitá bezpečnostní upozornění

Pečlivě si přečtěte tento návod. Jedině tak můžete svůj spotřebič správně a bezpečně používat. Návod k použití a návod k montáži uschovejte pro pozdější použití nebo pro dalšího majitele.

Tento spotřebič je určen pouze pro vestavbu. Řiďte se speciálním návodem k montáži.

Po vybalení spotřebič zkontrolujte. V případě poškození během přepravy spotřebič nezapojujte.

Spotřebiče bez zástrčky smí zapojovat pouze oprávněný odborník. Pokud je spotřebič nesprávně zapojený, nemáte v případě škody nárok na záruku.

Tento spotřebič je určený pouze pro použití v domácnosti a v odpovídajícím prostředí domácnosti. Spotřebič používejte pouze k přípravě pokrmů a nápojů. Spotřebič mějte během provozu pod dozorem.

Spotřebič používejte pouze v uzavřených prostorech.

Děti od 8 let a osoby s omezenými fyzickými, smyslovými nebo duševními schopnostmi nebo s nedostatkem zkušeností a vědomostí smějí tento spotřebič používat pouze pod dozorem nebo pokud byly seznámeny s bezpečným používáním spotřebiče a pochopily nebezpečí s tím spojená.

Děti si nesmí se spotřebičem hrát. Čištění a uživatelskou údržbu nesmí provádět děti bez dozoru.

Příslušenství zasunujte do varného prostoru vždy správně. *Viz popis příslušenství v návodu k použití.*

## Nebezpečí požáru!

- Hořlavé předměty uložené ve varném prostoru se mohou vznítit. Do varného prostoru nikdy neukládejte hořlavé předměty. Nikdy neotevírejte dvířka spotřebiče, když uvnitř začne vznikat dým. Spotřebič vypněte a vytáhněte síťovou zástrčku ze zásuvky nebo vypněte pojistku v pojistkové skřínce.
- Při otevření dvířek spotřebiče vznikne průvan. Papír na pečení by se mohl dostat do kontaktu s topnými prvky a vznítit se. Papír na pečení při předehřívání nikdy nepokládejte na příslušenství bez upevnění. Zatižte papír na pečení vždy nádobou nebo formou na pečení. Papírem na pečení vyložte vždy jen plochu, kterou budete potřebovat. Papír na pečení nesmí přesahovat okraje příslušenství.

## Nebezpečí popálení!

- Přístroj se silně zahřívá. Nikdy se nedotýkejte horkých ploch nebo topných článků ve vnitřním prostoru. Nechte přístroj pokaždé vychladnout. Zabraňte dětem v přístupu k přístroji.
- Příslušenství a nádoby jsou velmi horké. Horké příslušenství a nádoby vydávejte z varného prostoru vždy chňapkou.
- Alkoholové páry se mohou v horkém varném prostoru vznítit. Nikdy nepoužívejte k přípravě pokrmů velké množství nápojů s vysokým procentem alkoholu. Používejte pouze malé množství nápojů s vysokým procentem alkoholu. Opatrně otevřete dvířka spotřebiče.

## Nebezpečí opaření!

- Přístupné součásti jsou během provozu horké. Nikdy se nedotýkejte horkých součástí. Udržujte děti mimo dosah spotřebiče.
- Při otevření dvířek spotřebiče může unikat horká pára. Dvířka spotřebiče otevírejte opatrně. Udržujte děti mimo dosah spotřebiče.
- Z vody v horkém varném prostoru může vzniknout horká pára. Nikdy nelijte do horké trouby vodu.

## Nebezpečí úrazu!

Poškrábané sklo dvířek spotřebiče může prasknout. Nepoužívejte škrabku na sklo ani ostré nebo abrazivní čisticí prostředky.

## Nebezpečí úrazu elektrickým proudem!

- Neodborné opravy jsou nebezpečné. Pokud je spotřebič vadný, vypněte pojistku v pojistkové skřínce. Zavolejte servis. Opravu smí vykonávat výhradně technik zákaznického servisu vyškolený naší společností.
- Kontaktem s horkými součástmi spotřebiče může dojít k roztavení kabelové izolace elektrických spotřebičů. Zabraňte kontaktu přívodních kabelů elektrických spotřebičů s horkými součástmi spotřebiče.
- Pokud by do spotřebiče vnikla vlhkost, může to mít za následek úraz elektrickým proudem. Nepoužívejte vysokotlaký ani parní čistič.
- Při výměně žárovky ve varném prostoru jsou kontakty objímky žárovky pod proudem. Před výměnou vytáhněte síťovou zástrčku ze zásuvky nebo vypněte pojistku v pojistkové skřínce.
- Vadný spotřebič může způsobit úraz elektrickým proudem. Vadný spotřebič nikdy nezapínejte. Vytáhněte síťovou zástrčku ze zásuvky nebo vypněte pojistku v pojistkové skřínce. Zavolejte servis.

## Nebezpečí požáru!

- Volné zbytky pokrmů, tuk a šáva z pečení se mohou během samočištění vznítit. Před každým samočištěním odstraňte z varného prostoru a z příslušenství hrubé nečistoty.
- Spotřebič je během samočištění zvenku velmi horký. Nikdy nezavěšujte hořlavé předměty, např. utěrky, na madlo dvířek trouby. Přední strana spotřebiče musí být volná. Udržujte děti mimo dosah spotřebiče.

## Nebezpečí popálení!

- Varný prostor se během samočištění silně zahřívá. Nikdy neotevírejte dvířka spotřebiče nebo neposunujte zajišťovací mechanismus rukou. Nechte spotřebič vychladnout. Udržujte děti mimo dosah spotřebiče.
- Vnější strana přístroje se během samočištění velmi zahřívá. Nedotýkejte se dvířek přístroje. Nechte přístroj vychladnout. Zabraňte dětem v přístupu.

## Příčiny škod

### Pozor!

- Příslušenství, fólie, papír na pečení nebo nádoba na dně trouby: Na dno trouby nepokládejte žádné příslušenství. Na dno trouby nepokládejte fólii jakéhokoli druhu ani papír na pečení. Pokud je nastavená teplota nad 50 °C, nestavte na dno trouby žádné nádoby. Hrozí hromadění tepla. Doby pečení pak již nesouhlasí a poškozuje se smalt.
- Voda v horkém varném prostoru: Nikdy nelijte do horkého varného prostoru vodu. Vznikla by pára. Změnou teploty by mohlo dojít k poškození smaltu.
- Vlhké potraviny: V uzavřené troubě neuchovávejte po delší dobu vlhké potraviny. Poškodil by se smalt.
- Šťáva z ovoce: Velmi šťavnaté ovocné koláče nekladte na plech příliš hustě. Šťáva z ovoce kapající z plechu by

způsobila skvrny, které již nelze odstranit. Pokud možno použijte univerzální vysoký plech.

- Chladnutí s otevřenými dvířky: Troubu nechávejte vychladnout pouze zavřenou. I když dvířka jen pootevřete, může časem dojít k poškození okolního nábytku.
- Silně znečištěné těsnění dvířek: Je-li těsnění dvířek silně znečištěné, dvířka spotřebiče správně nedovírají. Mohlo by dojít k poškození okolního nábytku. Těsnění dvířek udržujte vždy v čistotě.
- Dvířka spotřebiče jako sedátko nebo odkládací plocha: Na otevřená dvířka spotřebiče nestoupejte, nesedejte ani se na ně nevěšete. Na dvířka spotřebiče nestavte žádné nádoby ani příslušenství.
- Zasunutí příslušenství: V závislosti na typu spotřebiče může příslušenství při zavírání dvířek spotřebiče poškrábat skleněnou tabuli. Příslušenství vždy zasuňte do varného prostoru až nadoraz.
- Přeprava spotřebiče: Spotřebič nepřenášejte ani nedržte za madlo dvířek. Madlo dvířek by nevydrželo váhu spotřebiče a mohlo by se ulomit.

## Vaše nová pečicí trouba

Zde se seznámíte se svou novou pečicí troubou. Vysvětlíme vám funkce ovládacího panelu a jednotlivé ovládací prvky. Najdete zde informace o varném prostoru a příslušenství.

### Ovládací panel

V závislosti na typu spotřebiče jsou možná různá provedení.

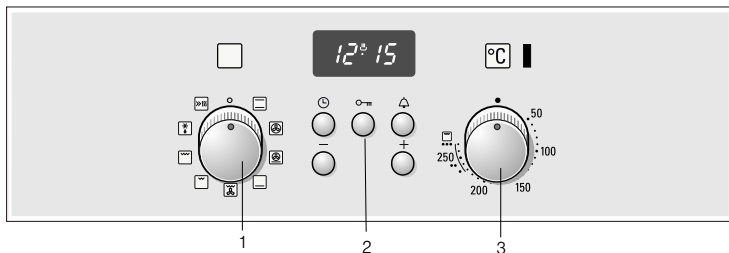

#### Vysvětlivky

1	Volič funkcí
2	Ovládací tlačítka a displej
3	Volič teploty

#### Otočné knoflíky

Knoflíky jsou ve vypnuté poloze zápuštěné. Knoflík lze zasunout a vysunout stisknutím.

## Volič funkcí

Voličem funkcí nastavíte pro pečicí troubu druh ohřevu. Voličem funkcí lze otáčet doprava i doleva.

Když je nastavený požadovaný druh ohřevu, svítí v pečicí troubě osvětlení.

Polohy	Funkce
0 Vyp.	Pečicí trouba je vypnutá.
Horní/dolní ohřev	Pečení koláčů a masa je možné jen na jedné úrovni. Toto nastavení je velmi vhodné pro koláče a pizzu ve formě nebo na plechu a dále pro libové hovězí, telecí pečeně a zvěřinu. Teplo sálá stejnoměrně shora i zdola.
3D horký vzduch*	Koláče, pizzu, drobné pečivo, cukroví, koláčky a listové těsto můžete péct současně na dvou úrovních. Ventilátor s kruhovým topným tělesem na zadní stěně pečicí trouby stejnoměrně rozhání ohřátý vzduch.
Stupeň pro pizzu	Pro rychlou přípravu zmrazených pokrmů bez předehtání, např. pizzy, hranolků nebo závinu. Dolní topné prvky a kruhové topné prvky na zadní stěně se musí rozehtát.
Dolní ohřev	S dolním ohřevem můžete pokrmy zesypa dopéci nebo nechat více zhnědnout. Teplo sálá zdola.
Gril s cirkulací vzduchu	Gril s cirkulací vzduchu je obzvláště vhodný pro grilování ryb, drůbeže a velkých kusů masa. Grilovací topné těleso a ventilátor se střídavě zapínají a vypínají. Ventilátor rozhání ohřátý vzduch okolo pokrmů.
Maloplošný gril	Tento druh ohřevu je vhodný pro grilování malého množství steaků, ryb a toastů. Zahřívá se prostřední část grilovacího topného tělesa.
Velkoplošný gril	Můžete grilovat větší počet steaků, párků, ryb a toastů. Zahřívá se celá plocha pod grilovacím topným tělesem.
Rozmrazování	Příklad: maso, drůbež, chléb a dorty. Ventilátor rozhání zahřátý vzduch okolo pokrmů.
Rychloohřev	Pro rychlé ohřívání pokrmů.

\* Druh ohřevu pro určení energetické třídy podle EN 50304.

## Tlačítka a ukazatel

Pomocí tlačítek můžete nastavovat různé přídavné funkce. Na ukazateli si můžete přečíst nastavené hodnoty.

Tlačítko	Použití
tlačítko Hodiny	Slouží k nastavení času, doby trvání pro pečicí troubu $\rightarrow$ a času konce $\rightarrow$ l.
tlačítko Klíč	Slouží k zapnutí a vypnutí dětské pojistky.
tlačítko Budík	Slouží k nastavení budíku.
tlačítko Minus	Tímto tlačítkem snížíte hodnoty nastavení.
tlačítko Plus	Tímto tlačítkem zvýšíte hodnoty nastavení.

## Volič teploty

Voličem teploty můžete nastavit teplotu a stupeň grilování.

Polohy	Funkce
Vyp.	Pečicí trouba nehřeje.
50–270	Teplovní rozmezí Údaj teploty se zobrazuje ve °C.
•, ••, •••	Stupně grilování Stupně grilování pro maloplošný  a velkoplošný  gril. • = stupeň 1, slabý •• = stupeň 2, střední ••• = stupeň 3, silný

Když pečicí trouba hřeje, svítí kontrolka nad voličem teploty. V přestávkách mezi ohřevem zhasne. U některých nastavení nesvítí.

### Stupně grilování

Při plošném grilování nastavte voličem teploty stupeň grilování.

## Varný prostor

Ve varném prostoru se nachází osvětlení pečicí trouby. Chladicí ventilátor chrání pečicí troubu před přehřátím.

### Osvětlení pečicí trouby

Během provozu svítí osvětlení trouby. Otočením voliče funkcí do libovolné polohy lze také osvětlení trouby zapnout, aniž by pečicí trouba hřála.

### Chladicí ventilátor

Chladicí ventilátor se zapíná a vypíná podle potřeby. Teplý vzduch uniká dvířky.

Aby varný prostor po pečení rychleji vychladl, chladicí ventilátor ještě určitou dobu běží.

### Pozor!

Nezakrývejte větrací štrbiny. Jinak hrozí přehřátí pečicí trouby.



# Vaše příslušenství

Příslušenství, které je součástí dodávky, je vhodné pro velké množství pokrmů. Dbejte na to, abyste příslušenství zasunuli do pečicí trouby vždy správně.

Abyste vám některé pokrmy podařily ještě lépe nebo pro ještě komfortnější používání větší pečicí trouby je k dispozici výběr zvláštního příslušenství.

## Vložení příslušenství

Příslušenství lze zasunout do pečicí trouby do 4 různých výšek. Příslušenství zasunujte vždy až nadoraz, aby se nedotýkalo skleněných dvířek.

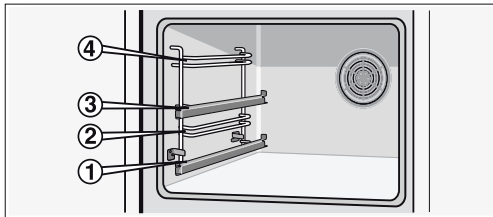

Když je příslušenství vytažené přibližně do poloviny, zaskočí. Nyní můžete snadno vyjmout pokrmy.

Při zasouvání do pečicí trouby dbejte na vyklenutí na zadní straně příslušenství. Jen tak správně zaskočí.

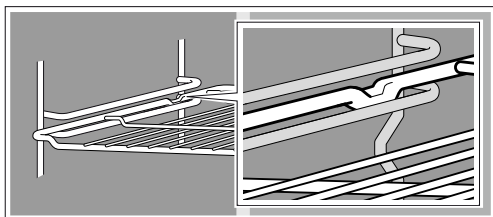

Pomocí výsuvných kolejnic ve výšce 1 a 3 můžete příslušenství vytáhnout.

Když jsou kolejnice úplně vysunuté, musíte je, v závislosti na provedení spotřebiče, zasunout zpět. Tak lze příslušenství

snadněji zasunout. Pro odjištění zajišťovacího mechanismu na kolejnice mírně zatlačte a zasuňte je do pečicí trouby.

**Upozornění:** Příslušenství se může horkem zdeformovat. Jakmile příslušenství vychladne, vrátí se do původního tvaru. Na funkci to nemá vliv.

Plech na pečení pevně držte na stranách oběma rukama a zasuňte ho vodorovně do rámu. Při zasouvání plechu na pečení dejte pozor, abyste s ním nehybali doprava nebo doleva. V tom případě by šel plech na pečení zasunout ztěžka. Mohlo by dojít k poškození smaltovaného povrchu.

Příslušenství lze zakoupit u zákaznického servisu, ve specializované prodejně nebo na internetu. Uveďte číslo „HZ“.



### Rošt

Pro nádoby, koláčové formy, pečeně, grilované pokrmy a hlubokozmrazené pokrmy.

Zasuňte rošt otevřenou stranou směrem ke dveřím pečicí trouby a obloukem směrem dolů.

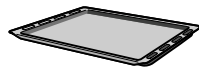

### Smaltovaný plech na pečení

Pro koláče a cukroví.

Plech na pečení zasouvajte sešikmenou stranou ke dvířkům.



### Univerzální pánve

Pro štavnaté koláče, pečivo, hlubokozmrazené pokrmy a velké pečeně. Můžete ji použít také k zachycování tuku, pokud grilujete přímo na roštu.

Univerzální pánve zasouvajte sešikmenou stranou ke dvířkům.

## Zvláštní příslušenství

Zvláštní příslušenství můžete zakoupit u zákaznického servisu nebo ve specializovaných prodejnách. V našich brožurách nebo na internetu naleznete různé výrobky vhodné pro vaši pečicí troubu. Dostupnost zvláštního příslušenství a možnost objednání přes internet se v jednotlivých zemích liší. Informace naleznete v prodejních podkladech.

Každé zvláštní příslušenství se nehodí pro všechny spotřebiče. Při nákupu uveďte prosím vždy celý název (E-Nr.) svého spotřebiče.

Zvláštní příslušenství	Číslo HZ	Funkce
Rošt	HZ434000	Pro nádoby, koláčové formy, pečeně, grilované pokrmy a hlubokozmrazené pokrmy.
Hliníkový plech na pečení	HZ430001	Pro koláče a cukroví. Plech na pečení zasouvajte sešikmenou stranou ke dvířkům.
Smaltovaný plech na pečení	HZ431001	Pro koláče a cukroví. Plech na pečení zasouvajte sešikmenou stranou ke dvířkům.
Univerzální vysoký plech	HZ432001	Pro štavnaté koláče, pečivo, hlubokozmrazené pokrmy a velké pečeně. Lze použít také k zachycení tuku nebo šťávy z masa pod roštěm. Univerzální vysoký plech zasuňte do pečicí trouby zkosenou stranou k dvířkům.

## Dvířka pečicí trouby - dodatečná bezpečnostní opatření

Při delší době pečení mohou být dvířka pečicí trouby velmi horká.

Pokud máte malé děti, je při provozu pečicí trouby nutná zvýšená opatnost.

Kromě toho je k dispozici ochranné opatření, které zabraňuje přímému kontaktu s dvířky pečicí trouby. Toto zvláštní příslušenství (440651) lze objednat u zákaznického servisu.

# Před prvním použitím

Zde je popsáno, co musíte udělat, než budete v pečicí troubě poprvé připravovat pokrmy. Nejprve si přečtěte kapitolu *Bezpečnostní pokyny*.

## Nastavení času

Po připojení svítí na ukazateli symbol ☹ a tři nuly. Nastavte čas.

### 1. Stiskněte tlačítko ☹.

Na ukazateli se zobrazí čas 12:00 a symbol ☹ bliká.

### 2. Tlačítkem + nebo - nastavte čas.

Za několik sekund se nastavený čas uloží.

# Nastavení pečicí trouby

Existují různé možnosti nastavení pečicí trouby. Zde vám vysvětlíme, jak nastavit požadovaný druh ohřevu a teplotu nebo stupeň grilování. Na pečicí troubě můžete pro přípravu pokrmu nastavit dobu trvání a čas konce.

## Druhy ohřevu a teplota

Příklad na obrázku: horní/dolní ohřev 190 °C.

1. Voličem funkcí nastavte požadovaný druh ohřevu.

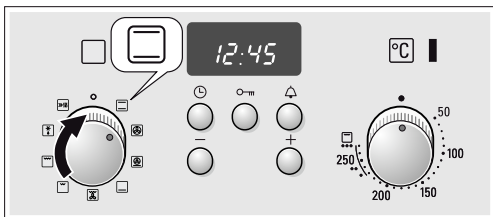

2. Voličem teploty můžete nastavit teplotu nebo stupeň grilování.

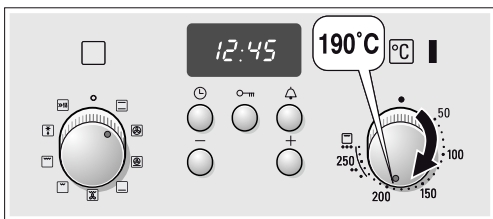

Trouba se rozehřeje.

## Vypnutí pečicí trouby

Nastavte volič funkcí na nulu.

## Změna nastavení

Druh ohřevu, teplotu a stupeň grilování můžete podle potřeby změnit.

## Rozehrání pečicí trouby

Aby se odstranila vůně novoty, rozehrávejte uzavřenou a prázdnou pečicí troubu. Ideální je jedna hodina při horním/dolním ohřevu ☹ na 240 °C. Zkontrolujte, zda v troubě nezůstaly zbytky obalů.

1. Voličem funkcí nastavte horní/dolní ohřev ☹.

2. Voličem teploty nastavte 240 °C.

Po uplynutí jedné hodiny pečicí troubu vypněte. Volič funkcí a volič teploty nastavte na nulu.

## Čištění příslušenství

Dříve než poprvé použijete příslušenství, důkladně ho vyčistěte horkým mycím roztokem a měkkým hadrem.

## Pečicí trouba se má automaticky vypnout

Zadejte dobu trvání (dobu pečení) pro svůj pokrm.

Příklad na obrázku: horní/dolní ohřev ☹, 200 °C, doba trvání 45 minut.

1. Voličem funkcí nastavte požadovaný druh ohřevu.

2. Voličem teploty můžete nastavit teplotu nebo stupeň grilování.

3. Stiskněte tlačítko Hodiny ☹.

Symbol Doba trvání h min bliká.

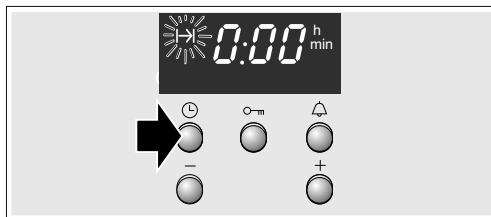

4. Pomocí tlačítka + nebo - nastavte dobu trvání.

Tlačítko + / navržená teplota = 30 minut

Tlačítko - / navržená hodnota = 10 minut

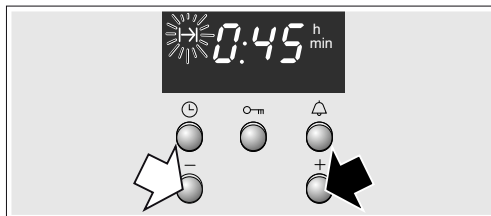

## Uplynutí doby pečení

Zazní akustický signál. Pečicí trouba se vypne. Dvakrát stiskněte tlačítko ☹ a vypnete volič funkcí.

## Změna nastavení

Stiskněte tlačítko Hodiny ☹. Tlačítkem + nebo - změňte dobu trvání.

## Přerušení nastavení

Stiskněte tlačítko Hodiny . Stiskněte tlačítko - tolikrát, dokud se na ukazateli nezobrazí nula. Vypnete volič funkci.

## Nastavení doby trvání, když je čas vypnutý

Dvakrát stiskněte tlačítko Hodiny a nastavte podle popisu v bodě 4.

## Pečicí trouba se má automaticky zapnout a vypnout

Nenechávejte potraviny v pečicí troubě příliš dlouho. Nechlazené maso a ryby podléhají rychle zkáze.

Příklad na obrázku: horní/dolní ohřev , 200 °C. Je 10:45. Příprava pokrmu trvá 45 minut, pokrm má být hotov ve 12:45 hod.

1. Voličem funkcí nastavte požadovaný druh ohřevu.
2. Voličem teploty můžete nastavit teplotu nebo stupeň grilování.
3. Stiskněte tlačítko Hodiny . Symbol Doba trvání bliká.
4. Pomocí tlačítka + nebo - nastavte dobu trvání.
5. Stiskněte tlačítko Hodiny tolikrát, dokud neblíká symbol Čas konce . Na ukazateli vidíte, kdy bude pokrm hotový.



6. Pomocí tlačítka + posuňte čas konce na později. Za několik sekund se nastavení uloží. Dokud se pečicí trouba nespustí, je na ukazateli zobrazen čas konce.



## Uplynutí doby pečení

Zazní akustický signál. Pečicí trouba se vypne. Dvakrát stiskněte tlačítko a vypnete volič funkci.

**Upozornění:** Dokud symbol bliká, nastavení můžete změnit. Pokud symbol svítí, bylo již nastavení uloženo.

## Rychloohřev

Pomocí rychloohřevu se pečicí trouba mimořádně rychle zahřeje na nastavenou teplotu.

Rychloohřev použijte u nastavení teplot nad 100 °C.

Abyste dosáhli rovnoměrného výsledku pečení, vložte pokrm do trouby až po skončení rychloohřevu.

1. Volič funkcí nastavte na .
2. Teplotu nastavte voličem teploty. Po několika sekundách začne pečicí trouba hřát. Kontrolka nad voličem teploty svítí.

## Ukončení rychloohřevu

Kontrolka nad voličem teploty zhasne. Vložte pokrm do pečicí trouby a nastavte požadovaný druh ohřevu.

## Přerušení rychloohřevu

Nastavte volič funkcí na nulu. Pečicí trouba je vypnutá.

## Nastavení času

Po prvním připojení nebo výpadku proudu bliká na ukazateli symbol a tři nuly. Nastavte čas. Volič funkcí musí být vypnutý.

### Takto provedete nastavení

1. Stiskněte tlačítko Hodiny . Na ukazateli se zobrazí 12.00 hod a bliká symbol .
2. Tlačítkem + nebo - nastavte čas. Po několika sekundách se čas uloží. Symbol zhasne.

### Změna času (např. z letního na zimní)

Dvakrát stiskněte tlačítko Hodiny a tlačítkem + nebo - změňte čas.

## Nastavení budíku

Budík můžete používat jako kuchyňský budík (minutku). Funguje nezávisle na pečicí troubě. Budík má odlišný signál. Díky tomu můžete sluchem rozlišit, zda uplynul čas nastavený na budíku nebo nastavená doba přípravy pokrmu v troubě. Budík můžete také nastavit, je-li aktivní dětská pojistka.

### Takto provedete nastavení

1. Stiskněte tlačítko Budík . Symbol bliká.

2. Tlačítkem + nebo - nastavte dobu budíku.

Tlačítko + navržená hodnota = 10 minut

Tlačítko - navržená hodnota = 5 minut

Po několika sekundách se budík zapne. Na ukazateli svítí symbol . Čas se viditelně odměřuje.

### Po uplynutí nastavené doby

Zazní akustický signál. Stiskněte tlačítko Budík . Ukazatel budíku zhasne.

## Změna nastavené doby budíku

Stiskněte tlačítko Budík . Tlačítkem + nebo tlačítkem - změňte čas.

## Zrušení nastavení

Stiskněte tlačítko Budík . Stiskněte tlačítko - tolikrát, dokud se na ukazateli nezobrazí nula.

## Budík a doba trvání se odměřují současně

Symbole svítí. Doba budíku se na ukazateli viditelně odměřuje. Zjištění zbývajících doby trvání  $\rightarrow$  I, času konce  $\rightarrow$  I nebo času  $\rightarrow$  I: Stiskněte tlačítko Hodiny tolikrát, dokud se nezobrazí příslušný symbol.

Na ukazateli se na několik sekund zobrazí zjišťovaná hodnota.

# Dětská pojistka

## Pečící trouba

Aby děti nemohly nedopatřením pečící troubu zapnout, je pečící trouba opatřena dětskou pojistkou.

### Zapnutí a vypnutí dětské pojistky

Volič funkcí musí být vypnutý.

Zapnutí: Držte stisknuté tlačítko Klíč -m, dokud se na ukazateli nezobrazí symbol -m. Trvá to cca 4 sekundy.

Vypnutí: Držte stisknuté tlačítko Klíč -m, dokud symbol -m nezhasne.

### Upozornění

- Budík a čas můžete kdykoli nastavit.
- Po výpadku proudu se nastavení dětské pojistky vymaže.

# Údržba a čištění

Při pečlivé údržbě a důkladném čištění zůstane vaše pečící trouba dlouho pěkná a funkční. Zde vám vysvětlíme, jak pečící troubu správně udržovat a čistit.

### Upozornění

- Nepatrné barevné rozdíly na čelní straně pečící trouby vznikají na základě různých materiálů, jako je sklo, plast nebo kov.
- Stíny na prosklených dvířkách, které působí jako šmouhy, jsou světelné odrazy osvětlení pečící trouby.
- Smalt se vypaluje při velmi vysokých teplotách. Tím mohou vzniknout nepatrné barevné rozdíly. To je normální a nemá to žádný vliv na funkci. Hrany tenkých plechů se nedají úplně smaltovat. Proto mohou být drsné. Antikoroziní ochrana tím není ovlivněna.

## Čistící prostředky

Abyste nedošlo k poškození různých povrchů nesprávnými čistícími prostředky, řiďte se následujícími údaji.

### Při čištění pečící trouby nepoužívejte

- agresivní nebo abrazivní čistící prostředky,
- čistící prostředky s vysokým obsahem alkoholu,
- drsné houbičky,
- vysokotlaké nebo parní čističe.
- Jednotlivé součásti nečistěte v myčce nádobí.

Nové houbičky před prvním použitím důkladně propláchněte.

### Čelní strana z ušlechtilé oceli

Omyjte malým množstvím mycího prostředku a vlhkým hadrem. Otírejte vždy rovnoběžně s vybroušením. Jinak může dojít k poškrábání. Osušte měkkým hadrem. Ihned odstraňte vápenaté, tukové, škrobové skvrny a skvrny od bílku. Nepoužívejte drhnoucí prostředky, drsné houbičky nebo hrubé čistící hadry. Čelní stranu z ušlechtilé oceli lze vyleštit pomocí speciálního ošetrovacího prostředku. Řiďte se pokyny výrobce. Speciální čistící prostředky na ušlechtilou ocel obdržíte u našeho zákaznického servisu nebo ve specializované prodejně.

### Smaltované a lakované povrchy



Vyčistěte malým množstvím mycího prostředku a vlhkým hadrem. Osušte měkkým hadrem.

<b>Knoflíky</b>	Vyčistěte malým množstvím mycího prostředku a vlhkým hadrem. Osušte měkkým hadrem.
<b>Sklo dvířek</b>	Lze vyčistit čistícím prostředkem na sklo. Nepoužívejte agresivní čistící prostředky nebo ostré kovové předměty. Mohly po poškrábání a poškodit povrch skla.
<b>Těsnění</b>	Vyčistěte malým množstvím mycího prostředku a vlhkým hadrem. Osušte měkkým hadrem.
<b>Dno, horní stěna a postranní stěny pečící trouby</b>	Vyčistěte teplou vodou nebo vodou s octem. Při silném znečištění: Čistící prostředky na pečící trouby používejte pouze na vychladlé povrchy. Nikdy nenanašete na zadní stěnu.
<b>Skleněný kryt osvětlení trouby</b>	Vyčistěte malým množstvím mycího prostředku a vlhkým hadrem. Osušte měkkým hadrem.
<b>Příslušenství</b>	Namočte do teplého mycího roztoku. Vyčistěte kartáčkem nebo houbičkou.
<b>Hliníkový plech na pečení (volitelně)</b>	Nemyjte v myčce nádobí. Nikdy nepoužívejte čistící prostředky na pečící trouby. Abyste zabránili poškrábání, nikdy se kovových povrchů nedotýkejte nožem nebo podobně ostrým předmětem. Vyčistěte ve vodorovné poloze malým množstvím mycího prostředku a vlhkým hadrem na sklo nebo hadrem z mikrovlákna. Osušte měkkým hadrem. Nepoužívejte drhnoucí prostředky, drsné houbičky nebo hrubé čistící hadry. Poškrábaly by pečící plech.
<b>Dětská pojistka (volitelně)</b>	Pokud jsou dvířka pečící trouby opatřena dětskou pojistkou, musí se pojistka před čištěním odstranit. Všechny plastové díly namočte do teplého mycího roztoku a omyjte houbičkou. Osušte měkkým hadrem. Při silném znečištění dětská pojistka nefunguje správně.
<b>Varná deska</b>	Pokyny pro údržbu a čištění naleznete v návodu k použití varné desky.

## Čištění samočisticích ploch v pečicí troubě

Zadní stěna je opatřena samočisticí keramickou vrstvou. Když je pečicí trouba v provozu, tato vrstva absorbuje a odstraňuje nečistoty, stříkající při pečení. Čím vyšší je teplota a čím déle je pečicí trouba v provozu, tím lepší je výsledek.

Jestliže jsou nečistoty patrné i po opakovaném provozu, postupujte následovně:

1. Nejprve vyčistěte v pečicí troubě smaltované plochy.
2. Pak nastavte 3D horký vzduch  nebo horní a dolní ohřev .
3. Prázdnou pečicí troubu nechte hřát při maximální teplotě cca 2 hodiny.

Keramická vrstva se zregeneruje. Nahnědlé a černé zbytky pak můžete odstranit vodou a měkkou houbičkou.

Malé rozdíly barvy u povrchové vrstvy nemají na samočisticí funkci vliv.

### Pozor!

- Nikdy nepoužívejte agresivní čisticí prostředky. Mohly by poškrábat a poškodit vysoce porézní povrchovou úpravu.
- Na samočisticí plochy nepoužívejte čisticí prostředky na pečicí trouby. Jestliže se tento čisticí prostředek dostane na tyto plochy omylem, okamžitě ho omyjte houbičkou a dostatečným množstvím vody.

## Vysazení a zavěšení dvířek pečicí trouby

Dvířka pečicí trouby lze za účelem čištění a demontáže skleněných tabulí vysadit.

Závěsy dvířek pečicí trouby mají zajišťovací páčky. Když jsou zajišťovací páčky zaklopené (obrázek A), jsou dvířka pečicí trouby zajištěná. Nelze je vysadit. Když jsou zajišťovací páčky pro vysazení dvířek pečicí trouby vyklopené (obrázek B), jsou závěsy zajištěné. Nemohou zaklapnout.

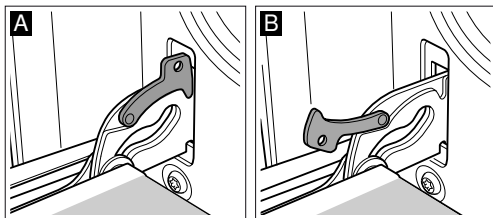

### Nebezpečí úrazu!

Pokud nejsou závěsy zajištěné, velkou silou zaklapnou. Dbejte na to, aby byly zajišťovací páčky vždy úplně zaklopené, resp. při vysazování dvířek pečicí trouby úplně vyklopené.

### Vysazení dvířek

1. Úplně otevřete dvířka pečicí trouby.
2. Vyklopte obě zajišťovací páčky vlevo a vpravo (obrázek A).
3. Zavřete až na doraz dvířka pečicí trouby. Oběma rukama je uchopte vlevo a vpravo. Ještě o kousek je přivřete a vytáhněte (obrázek B).

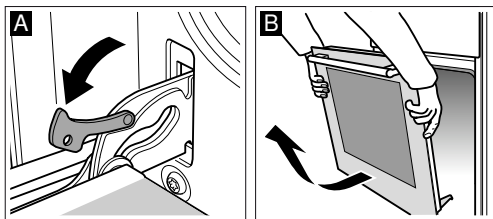

## Zavěšení dvířek

Dvířka pečicí trouby zavěste zpět opačným postupem.

1. Při zavěšování dvířek pečicí trouby dbejte na to, abyste oba závěsy zasunuli do otvorů rovně (obrázek A).
2. Výřezy na závěsech musí na obou stranách zaskočit (obrázek B).

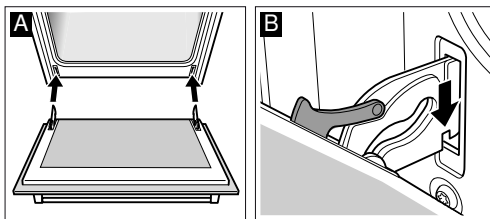

3. Znovu zaklopte obě zajišťovací páčky (obrázek C). Zavřete dvířka pečicí trouby.

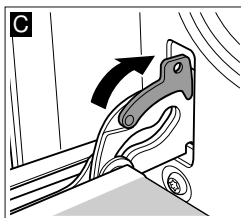

### Nebezpečí úrazu!

Pokud dvířka pečicí trouby nechtěně vypadnou nebo zaklapne závěs, nesahejte do závěsu. Zavolejte servis.

## Demontáž a montáž skla dveří

Kvůli snazšímu čištění můžete vyjmout skleněné tabulky ze dveří pečicí trouby.

### Demontáž

1. Vytěšte dveře pečicí trouby a položte na utěrku rukojeť směrem dolů.
2. Sundejte kryt nahoře na dveřích pečicí trouby. Kromě toho prsty zatlačte přílošku na levé a pravé straně (obrázek A).
3. Zvedněte horní sklo a vytáhněte (obrázek B).

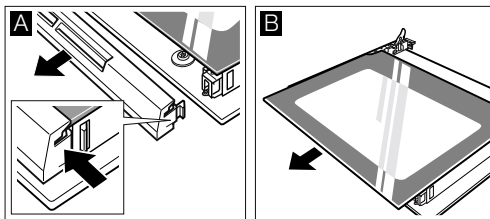

#### 4. Zvedněte sklo a vytáhněte (obrázek C).

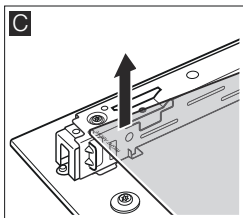

Vyčistěte skla čistícím prostředkem na sklo a měkkou utěrkou.

#### **⚠ Nebezpečí úrazu!**

Poškrábané sklo dvířek spotřebiče může prasknout. Nepoužívejte škrabku na sklo ani ostré nebo abrazivní čisticí prostředky.

#### Montáž

Při montáži dbejte na to, aby nápis „right above“ vlevo dole byl vzhůru nohama.

1. Zasuňte sklo šikmo dozadu (obrázek A).
2. Zasuňte horní sklo šikmo dozadu do obou držáků. Hladká plocha musí být na vnější straně (obrázek B).

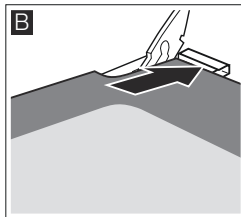
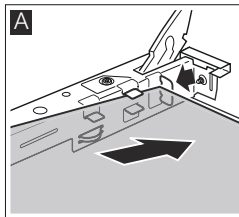

3. Nasaďte kryt a přitlačte.
4. Zavěste dveře pečicí trouby.

**Používejte pečicí troubu až tehdy, když jsou skla řádně namontovaná.**

## Co dělat v případě závady?

Jestliže se vyskytne závada, často se jedná jen o maličkost. Než zavoláte servis, podívejte se do následující tabulky. Třeba budete schopni závadu odstranit sami.

### Tabulka závad

Pokud se vám nějaký pokrm nepodaří optimálně, podívejte se prosím do kapitoly *Otestovali jsme pro vás v našem kuchyňském studiu*. Naleznete tam velké množství tipů a upozornění k vaření.

#### **⚠ Nebezpečí úrazu elektrickým proudem!**

Neodborné opravy jsou nebezpečné. Opravu smí vykonávat výhradně technik zákaznického servisu vyškolený naší společností.

Závada	Možná příčina	Odstranění/upozornění
Pečicí trouba nefunguje.	Vadná pojistka.	Podívejte se do pojistkové skříňky, je-li pojistka v pořádku.
	Výpadek proudu.	Zkontroluje, zda funguje kuchyňské světlo nebo jiné kuchyňské spotřebiče.
Ukazatel hodin bliká.	Výpadek proudu.	Znovu nastavte čas.
Pečicí trouba nehřeje.	Na kontaktech je prach.	Několikrát otočte knoflíky sem a tam.

#### **Pozor!**

Pokud je síťový kabel poškozený, musí ho vyměnit výrobce, jeho zákaznický servis nebo podobně kvalifikovaná osoba.

### Výměna žárovky na horní stěně pečicí trouby

Když žárovka přestane svítit, je nutné ji vyměnit. Tepelně odolné náhradní žárovky 40 W obdržíte u zákaznického servisu nebo ve specializované prodejně. Používejte pouze tyto žárovky.

#### **⚠ Nebezpečí úrazu elektrickým proudem!**

Vypněte pojistku v pojistkové skříňce.

1. Abyste zabránili poškození, vložte do studené pečicí trouby utěrku.
2. Otáčením doleva odšroubujte skleněný kryt.

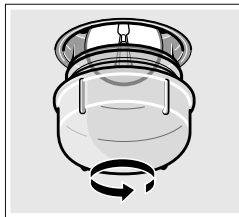

3. Žárovku vyměňte za stejný typ.
4. Znovu našroubujte skleněný kryt.
5. Vyměňte utěrku a zapněte pojistku.

### Skleněný kryt

Poškozený skleněný kryt je nutné vyměnit. Příslušné skleněné kryty obdržíte u zákaznického servisu. Uveďte číslo „E“ a „FD“ spotřebiče.

# Zákaznický servis

Potřebuje-li váš spotřebič opravu, obraťte se na náš servis. Vždy najdeme vhodné řešení, abychom přešli zbytečným návštěvám techniků.

## Číslo E a číslo FD

Při telefonátu uveďte číselné označení výrobku (E-Nr.) a výrobní číslo (FD-Nr.), abychom vám mohli poskytnout kvalifikovanou pomoc. Typový štítek s těmito čísly najdete na straně dvířek pečicí trouby. Abyste je v případě potřeby nemuseli dlouho hledat, můžete si údaje svého spotřebiče a telefonní číslo servisu poznamenat zde.

Číslo E

Číslo FD

## Zákaznický servis ☎

Mějte na paměti, že návštěva servisního technika není v případě chybné obsluhy bezplatná ani během záruční doby.

Kontaktní údaje všech zemí najdete v příloženém seznamu zákaznických servisů.

### Objednávka opravy a poradenství při poruchách

CZ 251.095.546

Důvěřujte kompetentnosti výrobce. Tím si zajistíte, že oprava bude provedena vyškolenými servisními technikými, kteří mají k dispozici originální náhradní díly pro váš spotřebič.

# Tipy jak šetřit energii a životní prostředí

Zde vám poradíme, jak můžete při pečení ušetřit energii a jak správně postupovat při likvidaci spotřebiče.

## Jak ušetřit energii

- Pečicí troubu předehřívejte pouze tehdy, když je to uvedeno v receptu nebo v tabulkách v návodu k použití.
- Používejte tmavé, černě lakované nebo smaltované formy na pečení. Mají mimořádně dobrou tepelnou vodivost.
- Dvířka pečicí trouby během pečení otevírejte co možná nejméně.
- Více koláčů pečte nejlépe po sobě. Pečicí trouba je ještě teplejší. Zkracuje se tak doba pečení druhého koláče. Můžete také vložít dvě truhlíkové formy vedle sebe.
- Při delší době pečení můžete pečicí troubu vypnout 10 minut před skončením doby pečení a využít k dopečení zbytkové teplo.

## Ekologická likvidace

Obal zlikvidujte v souladu s předpisy na ochranu životního prostředí.



Tento spotřebič je označen v souladu s evropskou směrnicí 2012/19/EU o nakládání s použitými elektrickými a elektronickými zařízeními (waste electrical and electronic equipment - WEEE).

Tato směrnice stanoví jednotný evropský (EU) rámec pro zpětný odběr a recyklování použitých zařízení.

## Opatření, která je nutno dodržovat při přepravě

Všechny pohyblivé součásti ve spotřebiči a na něm upevněte lepicí páskou, která nezanechává stopy. Veškeré příslušenství (např. plech na pečení) zasuňte do příslušných přihrádek s tenkou kartonovou lepenkou na hranách, abyste zabránili poškození spotřebiče. Mezi přední a zadní stěnu položte kartonovou lepenku nebo podobně, abyste zabránili narážení na vnitřní stranu skleněných dvířek. Dvířka pečicí trouby upevněte lepicí páskou k postranním stěnám spotřebiče.

Uschovejte originální obal spotřebiče. Spotřebič přepravujte pouze v originálním obalu. Dbejte na šipky na obalu, které udávají polohu spotřebiče při přepravě.

### Pokud již nemáte originální obal

Zabalte spotřebič do ochranného obalu, aby byla zajištěna dostatečná ochrana proti případnému poškození při přepravě.

Spotřebič přepravujte ve svislé poloze. Spotřebič nikdy nedejte za madlo dvířek nebo za přípojky na zadní straně, protože by mohlo dojít k jejich poškození. Na spotřebič nepokládejte těžké předměty.

# Otestovali jsme pro vás v našem kuchyňském studiu

Zde naleznete výběr pokrmů a pro ně vhodná nastavení. Je zde uvedeno, jaký druh ohřevu a jaká teplota je pro příslušný pokrm nejvhodnější. Dovězte se, které příslušenství máte použít a do jaké výšky je třeba ho zasunout. Dostanete od nás tipy k nádobám a přípravě pokrmů.

## Upozornění

- Hodnoty uvedené v tabulkách platí vždy pro studenou a prázdnou troubu.  
Troubu předehřívejte pouze tehdy, pokud je to v tabulkách uvedeno. Papír na pečení pokládejte na příslušenství až po předehřátí.

- Časové údaje v tabulkách jsou orientační hodnoty. Závisí na kvalitě a vlastnostech potravin.
- Používejte příslušenství, které je součástí dodávky. Doplňující příslušenství obdržíte jako zvláštní příslušenství ve specializované prodejně nebo u zákaznického servisu.  
Před použitím trouby vyjměte z varného prostoru příslušenství a nádoby, které nepotřebujete.
- Při vyjímání horkého příslušenství nebo nádoby z trouby používejte vždy chňapku.

## Koláče a pečivo

### Pečení na jedné úrovni

Při pečení koláčů a dortů dosáhnete nejlepších výsledků pomocí horního/dolního ohřevu .

Při pečení pomocí 3D horkého vzduchu  zasuňte příslušenství do následujících výšek zasunutí:

- Koláče v koláčové formě: výška zasunutí 2
- Koláče na plechu na pečení: výška zasunutí 3

### Pečení na více úrovních

Použijte 3D horký vzduch .

Výšky zasunutí při pečení na 2 úrovních:

- univerzální vysoký plech: výška zasunutí 3
- plech na pečení: výška zasunutí 1

Pokrmý zasunuté do pečicí trouby současně nemusí být hotové ve stejnou dobu.

V tabulkách najdete výběr pokrmů.

### Formy na pečení

Nejvhodnější jsou tmavé kovové formy na pečení.

Při použití světlých tenkostěnných kovových forem na pečení nebo skleněných forem se doba pečení prodlužuje a koláč nezhrdne tak rovnoměrně.

Pokud chcete použít silikonové formy, řiďte se podle pokynů a receptů výrobce. Silikonové formy jsou často menší než normální formy. Množství těsta a přísad může být odlišné.

### Tabulky

V tabulkách najdete optimální druh ohřevu pro různé koláče a pečivo. Teplota a doba pečení závisí na množství a vlastnostech těsta. Z tohoto důvodu jsou v tabulkách uvedena různá rozmezí. Nejprve vyzkoušejte nižší hodnotu. Nižší teplota podmiňuje stejnoměrnější zhnědnutí. Pokud je to nutné, přistě nastavte vyšší teplotu.

Když troubu přehřejete, doba pečení se zkrátí o 5 až 10 minut.

Další informace naleznete v části *Tipy pro pečení*, uvedené za tabulkami.

Koláče ve formě	Forma	Výška	Druh ohřevu	Teplota ve °C	Doba trvání v min
jednoduchý třený koláč	koláčová forma	2		160-180	55-65
jemný třený koláč (např. linecký koláč)	koláčová forma	2		155-175	65-75
korpus z křehkého těsta s okrajem	dortová forma	1		160-180	30-40
dortový korpus z třeného těsta	koláčová forma	2		160-180	25-35
piškotový dort	dortová forma	2		160-180	30-40
ovocný nebo tvarohový dort, křehké těsto*	tmavá dortová forma	1		170-190	70-90
jemný ovocný koláč z třeného těsta	dortová forma	2		150-170	55-65
pikantní koláče* (např. quiche/cibulový koláč)	dortová forma	1		180-200	50-60

\* Koláč nechte cca 20 minut v troubě vychladnout.

Koláče na plechu	Příslušenství	Výška	Druh ohřevu	Teplota ve °C	Doba trvání v min
třené nebo kynuté těsto se suchou horní vrstvou	univerzální vysoký plech	3		160-180	25-35
	Smaltovaný plech na pečení+ univerzální vysoký plech*	1+3		150-170	35-45
třené nebo kynuté těsto s čerstvým ovocem	univerzální vysoký plech:	3		140-160	40-50
	Smaltovaný plech na pečení+ univerzální vysoký plech*	1+3		130-150	50-60
piškotová roláda (předehřát)	univerzální vysoký plech:	2		170-190	15-20
vánočka, 500 g mouky	univerzální vysoký plech	2		160-180	25-35
štola, 500 g mouky	univerzální vysoký plech	3		160-180	50-60
štola, 1 kg mouky	univerzální vysoký plech	3		150-170	90-100
sladký závin	univerzální vysoký plech	2		180-200	55-65
pizza	univerzální vysoký plech	3		180-200	20-30
	Smaltovaný plech na pečení+ univerzální vysoký plech*	1+3		150-170	35-45

\* Při pečení na dvou úrovních zasuňte vždy univerzální vysoký plech nad normální plech.



## Chléb a housky

Pokud není uvedeno jinak, pečící troubu před pečením chleba vždy předehřejte.

Nikdy nelijte vodu přímo do horké trouby.

Chléb a housky	Príslušenství	Výška	Druh ohřevu	Teplota ve °C	Doba trvání v min
kynutý chléb, 1,2 kg mouky	univerzální vysoký plech:	2		270 190	8 35-45
kváskový chléb, 1,2 kg mouky	univerzální vysoký plech:	2		270 190	8 35-45
housky (např. žitné housky)	univerzální vysoký plech:	2		200-220	20-30

Drobné pečivo	Príslušenství	Výška	Druh ohřevu	Teplota ve °C	Doba trvání v min
cukroví	univerzální vysoký plech	3		150-170	10-20
	Smaltovaný plech na pečení+ univerzální vysoký plech*	1+3		130-150	25-35
pěnové cukroví	univerzální vysoký plech	3		70-90	135-145
větrníky	univerzální vysoký plech	2		200-220	30-40
makrónky	univerzální vysoký plech	3		110-130	30-40
	Smaltovaný plech na pečení+ univerzální vysoký plech*	1+3		100-120	35-45
listové těsto	univerzální vysoký plech	3		190-210	20-30
	Smaltovaný plech na pečení+ univerzální vysoký plech*	1+3		180-200	25-35

\* Při pečení na dvou úrovních zasuňte vždy univerzální vysoký plech nad normální plech.

## Tipy pro pečení

Chcete péct podle svého vlastního receptu.	Orientujte se podle podobných druhů pečiva v tabulkách pečení.
Jak zjistit, zda je třená bábovka již propečená.	Přibližně 10 minut před uplynutím doby pečení uvedené v receptu píchnete špejlí do koláče v místě, kde je nejvyšší. Jestliže po vytáhnutí špejle na dřevu neulpívá žádná těsto, je bábovka hotová.
Koláč „spadne“.	Příště použijte méně tekutiny nebo nastavte o 10 stupňů nižší teplotu pečící trouby. Dodržujte dobu tření uvedenou v receptu.
Koláč vyběhl uprostřed hodně do výšky a na okrajích je nižší.	Nevymazávejte okraj dortové formy. Po upečení koláč opatrně uvolněte nožem.
Koláč je nahoře příliš tmavý.	Zasuňte ho níže, zvolte nižší teplotu a pečte o něco déle.
Koláč je příliš suchý.	Do hotového koláče udělejte párátkem několik otvorů. Do nich nakapejte trochu ovocné šťávy nebo alkoholu. Příště zvolte o 10 stupňů vyšší teplotu a zkraťte dobu pečení.
Chleba nebo koláč (např. tvarohový koláč) vypadá dobře, ale uvnitř je mazlavý (příliš vlhký).	Příště použijte trochu méně tekutin a pečte je trochu déle při nižší teplotě. U koláčů se šťavnatou horní vrstvou nejprve předpečte korpus. Posypte ho mandlemi nebo strouhanou a pak přidejte horní vrstvu. Řiďte se recepty a dodržujte dobu pečení.
Pečivo hnědne nerovnoměrně.	Zvolte o něco nižší teplotu, pečivo se bude péct rovnoměrněji. Choulostivé pečivo pečte pomocí horního/dolního ohřevu  na jedné úrovni. I přečnivající papír na pečení může mít vliv na cirkulaci vzduchu. Velikost papíru na pečení vždy přizpůsobte plechu.
Ovocný koláč je zespodu příliš světlý.	Koláč příště zasuňte o jednu úroveň níže.
Štáva z ovoce přetéká.	Příště použijte hlubší univerzální vysoký plech, pokud ho máte.
Drobné pečivo se při pečení lepí k sobě.	Kousky pečiva by od sebe měly být vzdálené cca 2 cm. Mají tak dostatek místa, aby mohly hezky zvětšit svůj objem a opéci se ze všech stran.
Pekli jste na více úrovních. Pečivo na horním plechu je tmavší než na spodních.	K pečení na více úrovních používejte vždy 3D-horký vzduch . Zároveň zasunuté plechy nemusí být hotové současně.
Při pečení šťavnatých koláčů se vytváří kondenzovaná voda.	Při pečení může vznikat vodní pára. Uniká dvířky. Vodní pára se může srážet na ovládacím panelu nebo okolním nábytku a odkapávat jako kondenzovaná voda. To je podminěno fyzikálně.

## Maso, drůbež, ryby

### Nádoby

Můžete používat jakékoli žáruvzdorné nádoby. Na velké pečení je vhodný také univerzální vysoký plech.

Nejvhodnější jsou skleněné nádoby. Dbejte na to, aby poklička pasovala na pekáč a dobře přiléhala.

Pokud používáte smaltované pekáče, přidejte trochu více tekutiny.

V pekáčích z ušlechtilé oceli není maso opečené tolik dohněda a nemusí být hotové. Prodlužte dobu pečení.

Údaje v tabulkách:

Nádoba bez pokličky = odklopená

Nádoba s pokličkou = přiklopená

Nádoby postavte vždy doprostřed roštu.

Horké skleněné nádoby odstavte na suchou podložku. Kdyby byl podklad mokrá nebo studená, mohlo by sklo prasknout.

### Pečení

K libovému masu přidejte trochu tekutiny. Dno nádoby by mělo být pokryté do výšky cca 1/2 cm.

K dušenému hovězímu přidejte dostatečné množství tekutiny. Dno nádoby by mělo být pokryté do výšky 1 - 2 cm.

Množství tekutiny závisí na druhu masa a materiálu nádoby. Pokud maso připravujete ve smaltovaném pekáči, je nutno přidat o trochu více tekutiny než u skleněné nádoby.

Pekáče z ušlechtilé oceli jsou vhodné pouze částečně. Maso se peče pomaleji a méně zhnědne. Použijte vyšší teplotu a/nebo delší dobu pečení.

### Pokyny pro grilování

Grilujte vždy v zavřené troubě.

Před položením grilovaných kousků na rošt gril cca 3 min předehejte.

Grilované kousky pokládejte přímo na rošt. Když grilujete jediný kousek, je nejlépe ho položit do střední části roštu. Do výšky 1 zasuňte ještě univerzální vysoký plech. Šťáva z masa se v něm zachytí a pečící trouba zůstane čistší.

Plech na pečení a univerzální vysoký plech se nesmí zasouvat do výšky 4. Při vysokých teplotách by se mohly deformovat a při vytažování poškodit varný prostor.

Grilujte pokud možno kousky o stejné velikosti. Tak se opečou rovnoměrně a zůstanou hezky šťavnaté. Steaky solte teprve po grilování.

Grilované kousky po uplynutí 2/3 uvedené doby obraťte.

Grilovací topné těleso se stále znovu zapíná a vypíná. To je normální. Jak často k tomu dochází, závisí na nastaveném stupni grilování.

### Maso

Kusy masa v polovině doby obraťte.

Když je pečení hotová, měla by se nechat ještě 10 minut ve vypnuté, zavřené troubě. Tak se lépe rozloží šťáva z masa.

Po upečení zabalte roastbeef dolobalu a nechte 10 minut v pečící troubě odpočinout.

U vepřové pečeně s kůží tuto kůži křížem nařízněte. Pečení položte do nádoby nejprve kůži dolů.

Maso	Hmotnost	Příslušenství a nádoba	Výška	Druh ohřevu	Teplota ve °C, stupeň grilování	Doba trvání v min
<b>Hovězí maso</b>						
hovězí pečeně	1,0 kg	přiklopená	2		200-220	120
	1,5 kg		2		190-210	140
	2,0 kg		2		180-200	160
hovězí svíčková, růžová	1,0 kg	odklopená	1		210-230	70
	1,5 kg		1		200-220	80
roastbeef, růžový	1,0 kg	odklopená	1		230-250	50
steaky, 3 cm, růžové		rošt + univerzální vysoký plech	4+1		3	15
<b>Telecí maso</b>						
telecí pečeně	1,0 kg	odklopená	1		200-220	100
	1,5 kg		1		190-210	120
	2,0 kg		1		180-200	140
<b>Vepřové maso</b>						
bez kůže (např. krkovice)	1,0 kg	odklopená	1		190-210	120
	1,5 kg		1		180-200	150
	2,0 kg		1		170-190	170
s kůží (např. plec)	1,0 kg	odklopená	1		180-200	130
	1,5 kg		1		190-210	160
	2,0 kg		1		170-190	190
uzené kotlety s kostí	1,0 kg	přiklopená	1		210-230	80
<b>Jehněčí maso</b>						
jehněčí kýta bez kosti, středně propečená	1,5 kg	odklopená	1		170-190	120

Maso	Hmotnost	Příslušenství a nádoba	Výška	Druh ohřevu	Teplota ve °C, stupeň grilování	Doba trvání v min
<b>Mleté maso</b>						
sekaná	cca 750 g	odklopená	1		180-200	70
<b>Párky</b>						
párky		rošt + univerzální vysoký plech	4+1		3	15

**Drůbež**

Hodnoty uvedené v tabulce platí pro studenou pečicí troubu.

Hmotnosti uvedené v tabulce se vztahují na drůbež bez nádivky připravenou k pečení.

Pokud grilujete přímo na grilu, zasuňte do výšky 1 univerzální vysoký plech.

U kachny nebo husy propíchněte kůži pod křídly, aby mohl vytékat tuk.

Drůbež položte na rošt prsní stranou dolů. Drůbež vcelku po dvou třetinách času obraťte.

Drůbež bude opečená obzvláště dokřupava, když ji ke konci doby pečení potřete máslem, slanou vodou nebo pomerančovou šťávou.

Drůbež	Hmotnost	Příslušenství a nádoba	Výška	Druh ohřevu	Teplota ve °C, stupeň grilování	Doba trvání v min
půlky kuřete, 1-4 ks	po 400 g	rošt	2		210-230	40-50
části kuřete	po 250 g	rošt	3		210-230	30-40
kuře, celé, 1-4 ks	po 1 kg	rošt	2		200-220	55-85
kachna, celá	1,7 kg	rošt	2		170-190	80-100
husa, celá	3,0 kg	rošt	2		160-180	110-130
mladá krůta, celá	3,0 kg	rošt	2		180-200	80-100
2 krůti stehna	po 800 g	rošt	2		180-200	80-100

**Ryby**

Kousky ryb po uplynutí ¾ uvedené doby obraťte.

Celé ryby nemusíte obracet. Celou rybu položte do pečicí trouby v poloze na břiše hřbetní ploutví nahoru. Aby byla ryba stabilní, vložte do otvoru v břiše půlku bramboru nebo malou žáruvzdornou nádobku.

Pokud grilujete přímo na roštu, zasuňte navíc do výšky 1 univerzální vysoký plech. Štáva z ryby se v něm zachytí a pečicí trouba zůstane čistší.

Ryby	Hmotnost	Příslušenství a nádoba	Výška	Druh ohřevu	Teplota ve °C, stupeň grilování	Doba trvání v min
ryba, celá	à 300 g	rošt	3		2	20-25
	1,0 kg	rošt	2		190-210	40-50
	1,5 kg	rošt	2		180-200	60-70
plátky ryb, např. filety	à 300 g	rošt	4		2	20-25

## Tipy k pečení a grilování

Pro danou hmotnost pečené nejsou v tabulce uvedeny žádné údaje.	Údaje vyberte podle nejbližší nižší hmotnosti a prodlužte dobu.
Chcete zjistit, zda je pečené již hotové.	Použijte teploměr na maso (k dostání ve specializovaných obchodech) nebo udělejte „zkoušku lžící“. Zatlačte lžící na pečené maso. Pokud je pevné, je maso hotové. Jestliže povolí, potřebuje ještě trochu času.
Pečené je příliš tmavá a kůrka místy spálená.	Zkontrolujte výšku zasunutí a teplotu.
Pečené vypadá dobře, ale omáčka je spálená.	Příště použijte menší nádobu na pečení nebo přidejte více tekutiny.
Pečené vypadá dobře, ale omáčka je příliš světlá a vodová.	Příště použijte větší nádobu na pečení a přidejte méně tekutiny.
Při podlévání pečené vzniká vodní pára.	Stane se tak z fyzikálních důvodů a nejedná se o závadu. Velká část vodní páry uniká výstupem páry. Může se srážet na chladném předním ovládacím panelu nebo okolním nábytku a odkapávat jako kondenzovaná voda.

## Nákypy, gratinované pokrmy, toasty

Pokud grilujete přímo na grilu, zasuňte navíc do výšky 1 univerzální vysoký plech. Pečící trouba zůstane čistší.

Nádoby vždy pokládejte na rošt.

Doba tepelné úpravy nákypu závisí na velikosti nádoby a výšce nákypu. Údaje uvedené v tabulce jsou pouze orientační hodnoty.

Pokrm	Příslušenství a nádoba	Výška	Druh ohřevu	Teplota ve °C	Doba trvání v minutách
<b>Nákypy</b>					
nákyp, sladký	nákypová forma	2		170–190	50–60
těstovinový nákyp	nákypová forma	2		210–230	25–35
<b>Gratinované pokrmy</b>					
zapékané brambory ze syrových přísad, vysoké max. 2 cm	nákypová forma	2		150–170	50–60
<b>Toasty</b>					
opečené toasty, 4 ks	rošt	4		3	6–7
opečené toasty, 12 ks	rošt	4		3	4–5
zapečené toasty, 4 ks	rošt	3		3	7–10
zapečené toasty, 12 ks	rošt	3		3	5–8

## Hotové výrobky

Dodržujte pokyny výrobce uvedené na obale.

Pokud na příslušenství pokládáte papír na pečení, dbejte na to, aby byl vhodný pro příslušné teploty. Velikost papíru přizpůsobte pokrmu.

Výsledek pečení vždy silně závisí na příslušných potravinách. I polotovary mohou být nerovnoměrně předpečené.

Pokrm	Příslušenství	Výška	Druh ohřevu	Teplota ve °C	Doba trvání v min
závin s ovocnou náplní	univerzální vysoký plech	3		190-210	45-55
hranolky	univerzální vysoký plech	3		210-230	25-35
pizza	rošt	2		200-220	15-20
pizza-bagetka	rošt	2		190-210	15-20

## Upozornění

Při pečení hlubokozmrazených pokrmů se univerzální vysoký plech může zdeformovat. Důvodem je velký teplotní rozdíl, kterému je příslušenství vystavené. Deformace zmizí již během pečení.

## Speciální pokrmy

Při nízkých teplotách se vám s 3D-horkým vzduchem výborně podaří krémový jogurt nebo vláčné kynuté těsto.

Nejprve z varného prostoru vyjměte příslušenství, závěsné mřížky nebo teleskopické výsuvy.

### Příprava jogurtu

- Svařte 1 litr mléka (3,5 % tuku) a nechte ho vychladnout na 40 °C.
- Přimíchejte 150 g jogurtu (s teplotou z chladničky).
- Naplňte do šálků nebo malých skleniček se šroubovacím víčkem a zakryjte potravinovou fólií.

4. Varný prostor předehřejte dle uvedených údajů.

5. Šálky nebo skleničky postavte na dno varného prostoru a připravujte podle níže uvedených údajů.

### Kynutí těsta

- Kynuté těsto připravte jako obvykle, dejte ho do žáruvzdorné keramické nádoby a přiklopte.
- Varný prostor předehřejte dle uvedených údajů.
- Pečící troubu vypněte a těsto dejte vykynout do varného prostoru.

Pokrm	Nádoba		Druh ohřevu	Teplota	Doba trvání
jogurt	šálky nebo skleničky s šroubovacím víčkem	postavte na dno trouby		předehřát na 50 °C 50 °C	5 min 8 hod
kynutí těsta	žáruvzdorná nádoba	postavte na dno trouby		předehřát na 50 °C Spotřebič vypněte a kynuté těsto dejte do varného prostoru	5-10 min 20-30 min

## Rozmrazování

Časy rozmrazování se liší podle druhu a množství potravin.

Řiďte se údaji výrobce uvedenými na obale.

Zmrazené potraviny vyjměte z obalu a ve vhodné nádobě postavte na rošt.

Drůbež položte na talíř prsní stranou dolů.

Zmrazené potraviny	Příslušenství	Výška	Druh ohřevu	Teplota
např. šlehačkové dorty, krémové dorty, dorty s čokoládovou nebo cukrovou polevou, ovoce, kuře, uzeniny a maso, chléb a housky, koláče a jiné pečivo	Rošt	2		Volič teploty zůstává vypnutý

## Sušení

Pomocí 3D-horkého vzduchu  můžete výborně sušit.





Používejte pouze kvalitní ovoce a zeleninu a důkladně je umyjte.

Nechte je řádně okapat a osušte je.

Univerzální vysoký plech a rošt vyložte pečicím nebo pergamenovým papírem.

Šťavnaté ovoce nebo šťavnatou zeleninu několikrát obraťte.

Ihned po usušení sejměte z papíru.

Ovoce a bylinky	Příslušenství	Výška	Druh ohřevu	Teplota	Doba trvání
600 g plátků jablek	univerzální vysoký plech + rošt	3+1		80 °C	cca 5 hod
800 g plátků hrušek	univerzální vysoký plech + rošt	3+1		80 °C	cca 8 hod
1,5 kg švestek nebo blum	univerzální vysoký plech + rošt	3+1		80 °C	cca 8-10 hod
200 g očištěných bylinek	univerzální vysoký plech + rošt	3+1		80 °C	cca 1 1/2 hod

## Zavařování

Sklenice a gumičky pro zavařování musí být čisté a nepoškozené. Používejte pokud možno stejně velké sklenice. Údaje v tabulkách se vztahují na litrové oblé sklenice.

### Pozor!

Nepoužívejte větší ani vyšší sklenice. Víčka by mohla prasknout.

Zavařujte pouze kvalitní ovoce a zeleninu. Důkladně je umyjte.

Uvedené časové údaje v tabulkách jsou orientační hodnoty. Mohou být ovlivněny teplotou v místnosti, počtem sklenic, množstvím a teplotou obsahu sklenic. Dříve než pečicí troubu přepnete, resp. vypnete, zkontrolujte, zda to ve sklenicích řádně probublává.

### Příprava

1. Naplňte sklenice. Neplňte je až po okraj.
2. Očistěte okraje sklenic. Okraje musí být čisté.
3. Na každou sklenici položte mokrou gumičku a víčko.

4. Sklenice uzavřete pomocí spon.

Do trouby nevkládejte více než šest sklenic.

### Nastavení

1. Univerzální vysoký plech zasuňte do výšky 2. Sklenice postavte tak, aby se vzájemně nedotýkaly.
2. Do univerzálního vysokého plechu nalijte 1/2 litru horké vody (cca 80 °C).
3. Zavřete dvířka pečicí trouby.
4. Nastavte dolní ohřev .
5. Teplotu nastavte na 170 až 180 °C.

### Zavařování

#### Ovoce

Přibližně za 40 až 50 minut začnou v krátkých intervalech stoupat vzhůru bublinky. Vypněte pečicí troubu.

Nechte 25 až 35 minut „dojít“ a pak sklenice z trouby vyjměte. Při delším chladnutí v troubě by mohly vzniknout zárodky a podpořilo by se kvašení zavařeného ovoce.

Ovoce v litrových sklenicích	Od probublávání	Po vypnutí nechat dojít
jablka, rybíz, jahody	vypnout	cca 25 minut
třešně, meruňky, broskve, angrešt	vypnout	cca 30 minut
jablková povidla, hrušky, švestky	vypnout	cca 35 minut

### Zelenina

Jakmile ve sklenicích stoupají vzhůru bublinky, snižte teplotu na 120 až 140 °C. Doba trvání je v závislosti na druhu zeleniny

cca 35 až 70 minut. Po uplynutí této doby pečicí troubu vypněte a využijte zbytkové teplo.

Zelenina ve studeném nálevu v litrových sklenicích	Od probublávání	Po vypnutí nechat dojít
okurky	-	cca 35 minut
červená řepa	cca 35 minut	cca 30 minut
růžičková kapusta	cca 45 minut	cca 30 minut
fazole, kedlubna, červené zelí	cca 60 minut	cca 30 minut
hrách	cca 70 minut	cca 30 minut

### Vyjmutí sklenic

Po zavaření vyjměte sklenice z varného prostoru.

### Pozor!

Horké sklenice nestavte na studený nebo mokrý podklad. Mohly by prasknout.

# Akrylamid v potravinách

Akrylamid vzniká především při zahřátí připravovaných obilných a bramborových produktů na vysoké teploty, jako

např. smažených brambůrků, hranolků, toastů, housek, chleba nebo jemného pečiva (slané sušenky, perník, sladké sušenky).

## Tipy pro přípravu pokrmů bez akrylamidu

### Všeobecně

- Používejte co nejkratší doby pečení.
- Opékejte pokrmy dozlatova, ne příliš dotmava.
- Velký, hustý pokrm obsahuje méně akrylamidu.

### Pečení

Pomocí horního/dolního ohřevu max. 200 °C.  
Pomocí 3D-horkého vzduchu nebo horkého vzduchu max. 180 °C.

### Cukroví

Pomocí horního/dolního ohřevu max. 190 °C.  
Pomocí 3D-horkého vzduchu nebo horkého vzduchu max. 170 °C.  
Vejsce nebo vaječný žloutek omezuje tvorbu akrylamidu.

### Hranolky z pečicí trouby

Rozmístit na plechu rovnoměrně a v jedné vrstvě. Péct minimálně 400 g na jednom plechu, aby hranolky nebyly vysušené.

## Zkušební pokrmy

Tyto tabulky byly vytvořeny zkušebními ústavami pro usnadnění kontroly a testování různých spotřebičů.

Podle EN 50304/EN 60350 (2009), resp. IEC 60350.

### Pečení

Pečení na dvou úrovních:

Univerzální vysoký plech zasuňte vždy nad plech na pečení.

Stříkané pečivo (např. stříkané koláčky v cukrovém sirupu):

Pokrmy zasunuté do pečicí trouby současně nemusí být hotové ve stejnou dobu.

Zakrytý jablečný koláč, výška 1:







Tmavou dortovou formu zasuňte úhlopříčně.

Zakrytý jablečný koláč, výška 2:

Tmavou dortovou formu postavte do jiné polohy.

Koláč v kovové dortové formě:

Pečte pomocí horního/dolního ohřevu  ve výšce 1. Místo roštu použijte univerzální vysoký plech a dortovou formu postavte na něj.

Pokrm	Príslušenství a nádoba	Výška	Druh ohřevu	Teplota ve °C	Doba trvání v min
stříkané pečivo	univerzální vysoký plech	3		150-170	20-30
	Smaltovaný plech na pečení+ univerzální vysoký plech**	1+3		140-160	30-40
koláčky	univerzální vysoký plech	3		150-170	25-35
koláčky, předeheat	Smaltovaný plech na pečení+ univerzální vysoký plech**	1+3		140-160	30-40
vodový piškot	dortová forma	2		160-180	30-40
zakrytý jablečný koláč	univerzální vysoký plech + 2 dortové formy Ø 20 cm***	1		190-210	70-80
	2 rošty* + 2 dortové formy Ø 20 cm***	1+3		170-190	65-75



\* Další plechy a rošty obdržíte jako zvláštní příslušenství u zákaznického servisu nebo ve specializovaných prodejnách.

\*\* Při pečení na dvou úrovních zasuňte univerzální vysoký plech vždy do horní úrovně.

\*\*\* Formy na koláč postavte na příslušenství úhlopříčně.

### Grilování

Pokud pokládáte potraviny přímo na rošt, zasuňte navíc do výšky 1 univerzální vysoký plech. Zachytí se v něm tekutina a pečicí trouba zůstane čistší.

Pokrm	Príslušenství a nádoba	Výška	Druh ohřevu	Stupeň grilování	Doba trvání v min
opečené toasty 10 min předeheat	rošt	4		3	1/2-2
hovězí karbanátky, 12 ks* bez předeheat	rošt + univerzální vysoký plech	4+1		3	25-30

\* Po uplynutí 2/3 doby obraťte.

---

---

## Montážní návod

---

---

1

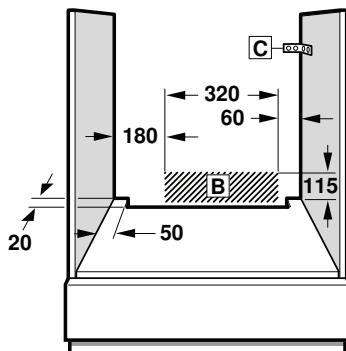
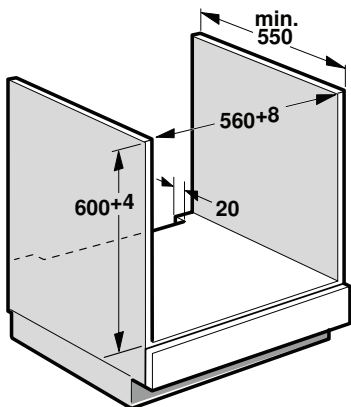
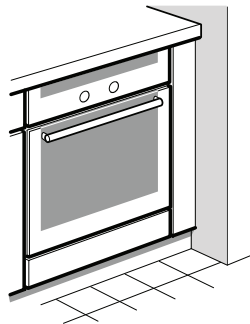
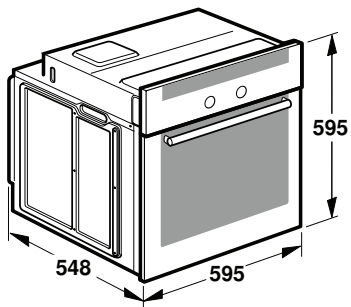



2

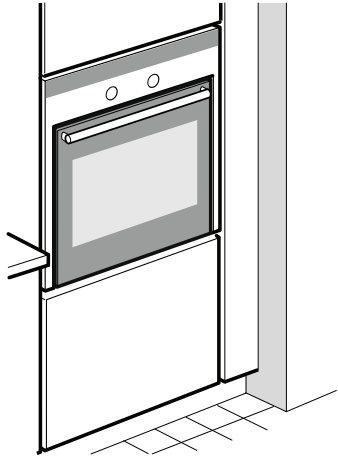
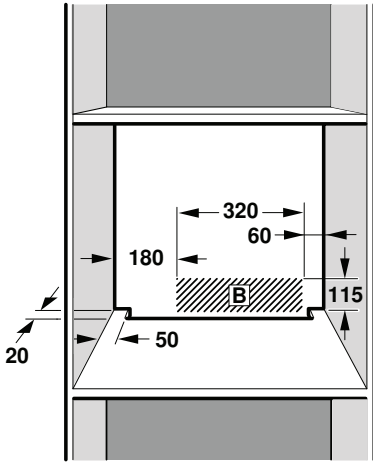
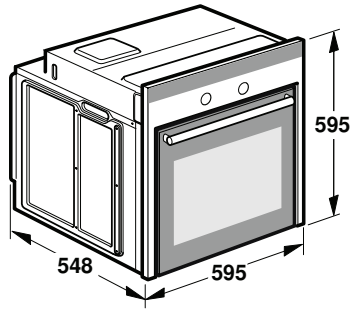
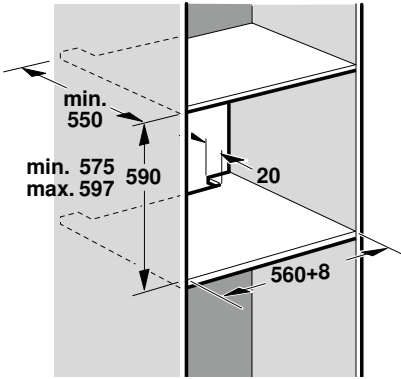

3

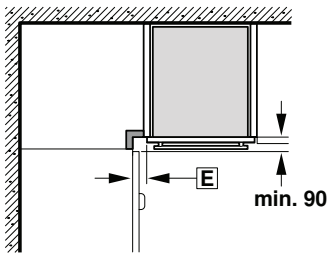

D

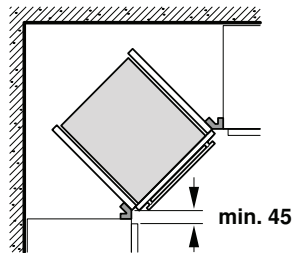

4

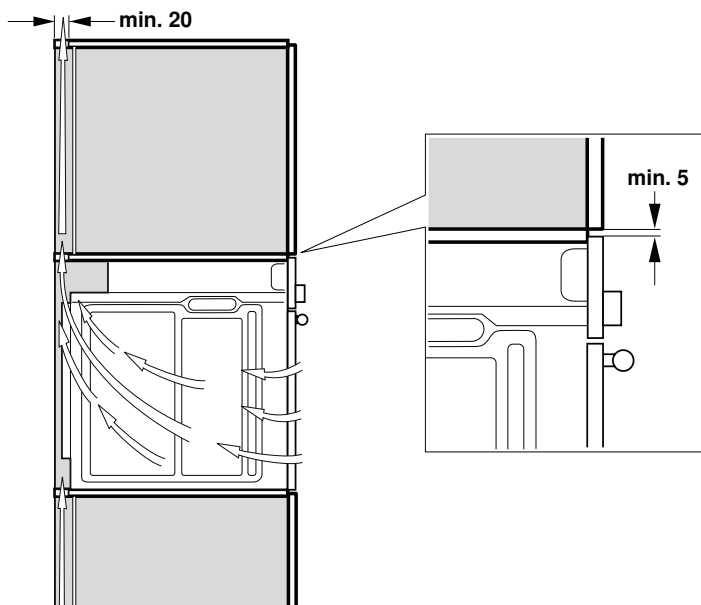

5

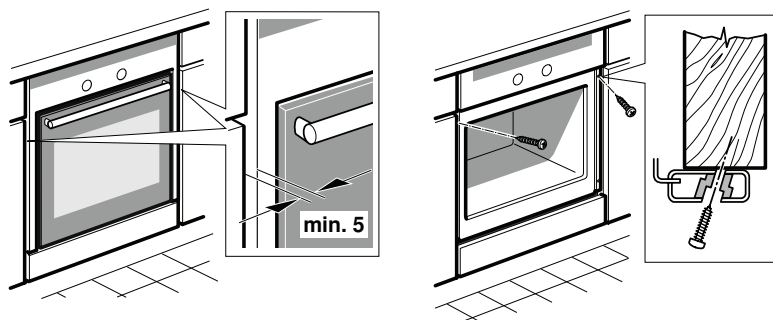

## Důležitá upozornění

Je-li spotřebič vestavěn pod varnou desku, dodržujte montážní návod pro varnou desku. Při vestavbě spotřebič nepřenášejte ani nedržte za madlo. Před vestavbou zkontrolujte, zda při přepravě spotřebiče nedošlo k jeho poškození. Při veškerých montážních pracích musí být spotřebič odpojen od sítě.

## Příprava nábytku - obrázek 1

- Jen odborná vestavba podle tohoto montážního návodu zaručí bezpečné používání. Za škody způsobené chybnou vestavbou ručí montážní firma.
- Vestavný nábytek musí být odolný vůči teplotě až do 90 °C, přilehlé přední hrany nábytku až do 70 °C.
- Všechny výřezové práce na nábytku a pracovní desce proveďte před nasazením spotřebičů. Odstraňte piliny, funkce elektrických součástí by mohla být negativně ovlivněna.
- Pozor při montáži! Části, které jsou přístupné při montáži, mohou mít ostré hrany. Abyste zabránili pořezání, používejte ochranné rukavice.
- Zásuvka pro připojení spotřebiče musí být umístěna v oblasti vyšrafované plochy **B** nebo mimo prostor zabudování spotřebiče.
- Mezi spotřebičem a přilehlými předními hranami nábytku musí být vzduchová mezera 5 mm.
- Neupevněný nábytek připevněte ke stěně běžně prodávaným úhelníkem **C**.

## Spotřebič pod pracovní deskou - obrázek 1

U mezidna nábytkového korpusu je nutný větrací výřez. Pracovní desku připevněte k vestavnému nábytku. Pokud vestavnou pečicí troubu montujete pod varnou desku, řiďte se montážním návodem pro varnou desku.

## Spotřebič ve vysoké skříňce - obrázek 2+4

Spotřebič lze zabudovat také do vysoké skříňky. Kvůli odvětrávání pečicí trouby musí být mezi stěnou a mezidnem mezera cca 20 mm. Spotřebič umístěte maximálně do takové výšky, abyste mohli bez problémů vyjmát plechy na pečení.

## Vestavba do rohu - obrázek 3

Při vestavbě do rohu je nutno brát v úvahu rozměr **D**. Rozměr **E** závisí na tloušťce přední hrany nábytku a na madle.

## Zapojení spotřebiče do elektrické sítě

- Před prvním použitím spotřebiče se ujistěte, že domovní elektroinstalace má ochranný vodič odpovídající platným bezpečnostním předpisům. Spotřebič smí zapojovat pouze kvalifikovaný elektrikář a zapojení musí odpovídat zákonným a úředním předpisům a dále předpisům místního provozovatele elektrické sítě. Chybějící ochranný vodič nebo chybná instalace může ve vzácných případech vést k věcným škodám nebo těžkým poraněním (smrt nebo úraz zásahem elektrického proudu). Výrobce neodpovídá za újmu na zdraví nebo poškození spotřebiče, které byly způsobeny chybným nebo neodborným zapojením do elektrické sítě.
- Při veškerých montážních pracích musí být spotřebič odpojen od sítě.
- Spotřebič odpovídá stupni ochrany I a smí být zapojen jen do uzemněné síťové zásuvky.
- Síťový kabel musí být minimálně typu H05 V V-F 3G a mít délku 1,5 mm<sup>2</sup>. Žlutozelený ochranný vodič je nejprve nutné připojit a na straně spotřebiče musí být o něco delší než oba ostatní vodiče.
- Podle bezpečnostních předpisů se musí použít zařízení pro odpojení všech pólů se vzdáleností kontaktů minimálně 3 mm. U zapojení do uzemněné a kdykoli snadno přístupné zásuvky není toto zařízení nutné.

- Při montáži musí být zajištěna ochrana proti dotyku.

- Určete v přípojovací zásuvce fázové vodiče a nulový vodič. V případě nesprávného připojení může dojít k poškození spotřebiče.

- Pečicí trouba musí být zapojená v souladu s údaji na typovém štítku.

- Spotřebič postavte při zapojování před vestavnou skříňku. Přívodní kabel musí být dostatečně dlouhý. Pozor! Při montáži dbejte na to, aby síťový kabel nebyl přiskřípnutý a nedotýkal se horkých částí spotřebiče.

- Veškeré práce na spotřebiči včetně výměny kabelu smí provádět pouze Technický zákaznický servis.

### **Pouze Velká Británie a Austrálie**

Nepřipojujte pomocí 13A zástrčky ani nepoužívejte jištění 13 A.

### **Pouze Švédsko, Finsko a Norsko**

Spotřebič lze připojit také pomocí přiložené zástrčky s ochranným kontaktem. Zástrčka musí být přístupná i po dokončení vestavby. Pokud tomu tak není, je nutné na straně instalace rovněž použít jistič všech pólů se vzdáleností kontaktů min. 3 mm.

### **Přišroubování pečicí trouby k vestavné skřínce - obrázek 5**

- Zasuňte spotřebič úplně do vestavné skříňky. Síťový kabel se nesmí vést přes ostré hrany nebo pod pečicí troubou, nesmí být přiskřípnutý, zalomený nebo zmáčknutý a nesmí se dotýkat horkých částí spotřebiče.

- Pečicí troubu ve vestavné skřínce vyrovnejte, aby byla uprostřed, a přišroubujte pomocí dvou přiložených šroubů (4 x 25).

- Pokud vestavná skříňka odpovídá námi uvedeným rozměrům, zůstane nad pečicí troubou větrací štěrbin. Pro zabezpečení dostatečného větrání tuto větrací štěrbinu nikdy nezakrývejte.

- Mezi spotřebičem a přilehlými stěnami nebo sousedním kuchyňským nábytkem je nutná bezpečnostní vzdálenost minimálně 5 mm.

### **Demontáž**

Spotřebič odpojte od sítě. Uvolněte upevňovací šrouby. Spotřebič mírně nazdvihněte a zcela vytáhněte.

# INFORMAČNÍ LIST

BSH domácí spotřebiče, s.r.o., Pekařská 695/10b, 155 00 Praha 5

Obchodní značka BSH



Značka	SIEMENS
Prodejní označení	HB 532E5
Třída účinnosti dutého prostoru	A (nejvyšší) - G (nejnižší)
Spotřeba energie (kWh) - konvenční ohřev	(při normalizované zátěži) 0,89
Spotřeba energie (kWh) - horký vzduch	(při normalizované zátěži) 0,79
Užitečný objem dutého prostoru (l)	67
Velikost zařízení (l):	
	malé: $12 \text{ l} \leq V < 35 \text{ l}$
	střední: $35 \text{ l} \leq V < 65 \text{ l}$
	velké: $65 \text{ l} \leq V$ ←
Doba potřebná k tepelné úpravě normalizované zátěže při konvenčním ohřevu (min.)	--
Doba potřebná k tepelné úpravě normalizované zátěže při horkém vzduchu (min.)	43
Hlučnost (dB (A) re 1 pW)	50
Spotřeba energie, jestliže není spuštěna žádná funkce a trouba je v režimu s nejnižší spotřebou energie	—
Plocha největšího plechu na pečení (cm <sup>2</sup> )	1210

Upozornění: vývojové změny vyhrazeny.

Případné technické změny, tiskové chyby a odlišnosti ve vyobrazení jsou vyhrazeny bez upozornění.  
Aktuální návod najdete na webových stránkách [www.siemens-home.com/cz](http://www.siemens-home.com/cz).

## **Ujištění dovozce o vydání prohlášení o shodě**

Vážený zákazníku,

dle § 13, odst.5 zákona č.22/97 Sb. Vás ujišťujeme, že na všechny výrobky distribuované společností BSH domácí spotřebiče s.r.o. našim obchodním partnerům bylo vydáno prohlášení o shodě ve smyslu zákona č. 22/97 Sb a nařízení vlády č.168/1997 Sb., 169/1997 Sb. a 177/1997 Sb. a příslušných nařízení vlády.

Toto ujištění dovozce o vydání prohlášení o shodě se vztahuje na všechny výrobky včetně plynových spotřebičů, které jsou obsaženy v aktuálním ceníku firmy BSH domácí spotřebiče s.r.o.

## **Prohlášení o hygienické nezávadnosti výrobků**

Všechny výrobky distribuované společností BSH domácí spotřebiče s.r.o. a přicházející do styku s potravinami splňují požadavky o hygienické nezávadnosti dle zákona č.258/2000 Sb., vyhlášky 38/2001 Sb. Toto prohlášení se vztahuje na všechny výrobky přicházející do styku s potravinami uvedené v aktuálním ceníku firmy BSH domácí spotřebiče s.r.o.

## **Záruční podmínky**

Na tento uvedený výrobek je poskytována záruční lhůta 24 měsíců (ode dne prodeje).

Základním průkazem práv spotřebitele ve smyslu Občanského zákoníku je pořizovací doklad (paragon, faktura, leasingová smlouva ap.). Pokud byl při prodeji vydán záruční list, je tento součástí výrobku s výrobním číslem uvedeným na přední straně tohoto záručního listu. Zejména v případech delší než zákonné záruční lhůty je proto záruční list jediným průkazným dokladem práv uživatele pro uznání prodloužené záruky. Ve vlastním zájmu ho proto uschovejte. Nedílnou součástí záručního listu je doklad o pořízení (paragon, faktura, leasingová smlouva apod.) Pro případ prodloužené záruční lhůty z důvodu dříve provedených oprav je nutno předložit i opravní listy z těchto oprav.

Bezplatný záruční servis je možno poskytnout jen v případě předložení pořizovacího dokladu nebo v případě prodloužené záruky i vyplněného záručního listu (musí obsahovat druh spotřebiče, typové označení, výrobní číslo, datum prodeje a označení prodávajícího v souladu s § 620 odst. 3 Občanského zákoníku). Záruční list vyplňuje prodejce a je v zájmu spotřebitele zkontrolovat správnost a úplnost uvedených údajů. Záruční list je platný pouze v originálu, na kopie nebude brán zřetel.

Záruční oprava se vztahuje výhradně na závady, které vzniknou průkazně v době platné záruční lhůty, a to vadou materiálu nebo výrobní vadou. Takto vzniklé závady je oprávněn odstranit pouze autorizovaný servis. Uplatnit záruku může spotřebitel u autorizovaného servisu nebo v prodejně, kde byl spotřebič zakoupen. Zvolí-li spotřebitel jiný, než nejbližší autorizovaný servis, bude na něm, aby nesl v souvislosti s tím zvýšené náklady.

### **Ze záručních oprav jsou vyloučeny zejména tyto případy:**

- výrobek byl instalován nebo používán v rozporu s návodem k obsluze, příp. s návodem na montáž
- údaje na záručním listu nebo dokladu o zakoupení se liší od údajů na výrobním štítku spotřebiče
- při chybějícím nebo poškozeném výrobním štítku spotřebiče
- je-li výrobek používán k jinému než výrobcem stanovenému účelu - spotřebič je určen k používání v domácnosti.
- záruka neplatí, je-li výrobek používán k profesionálním nebo komerčním účelům
- mechanické poškození (závady vzniklé při přepravě)
- poškození vzniklá nepozorností, živelnou pohromou nebo jinými vnějšími vlivy (např. vyšším napětím v elektrorozvodné síti, extrémně tvrdou vodou apod.)
- neodborným zásahem, nepovolenými konstrukčními změnami nebo opravou provedenou neoprávněnou osobou
- běžná údržba nebo čištění, instalace, programování, kontrola parametrů výrobku
- opotřebením vzniklé používáním spotřebiče

### **Rozšířená záruka nad rámec zákona**

U spotřebičů (pračky, myčky) sériově vybavených systémem Aqua-Stop (patent fy BSH) je výrobcem poskytnuta záruka na škody způsobené chybou tohoto systému. Na tyto škody poskytneme náhradu soukromému spotřebiteli a to po celou dobu životnosti spotřebiče.

### **Upozornění pro prodejce**

Prodejce je povinen dát zákazníkovi platný prodejní doklad, kde bude uvedeno datum prodeje a označení spotřebiče a na požádání zákazníka je povinen vystavit správně a úplně vyplněný záruční list v den prodeje výrobku. Při případné předprodejní reklamaci je třeba předložit řádně vyplněný reklamační protokol.

„Spotřebič není určený pro používání osobami (včetně dětí) se sníženými fyzickými, smyslovými a nebo mentálními schopnostmi, a nebo s nedostatkem zkušeností a vědomostí, pokud jim osoba zodpovědná za jejich bezpečnost neposkytne dohled a nebo je nepoučila o používání spotřebiče.“

## **Kontakt na servis domácích spotřebičů SIEMENS**

BSH domácí spotřebiče, s.r.o.

Pekařská 695/10b

155 00 Praha 5

tel.: +420 251 095 546

email: [opravy@bshg.com](mailto:opravy@bshg.com)

### **Objednávky příslušenství a náhradních dílů**

email: [dily@bshg.com](mailto:dily@bshg.com)

Aktuální informace o servisu naleznete na internetových stránkách  
[www.siemens-home.com/cz](http://www.siemens-home.com/cz).

Zde máte také možnost sjednat opravu pomocí online formuláře.







**Návod na obsluhu**

---

---

**HB 532E5**

---

---



# Obsah

<b>Dôležité bezpečnostné pokyny</b> .....	3	Výmena žiarovky na hornej stene rúry na pečenie .....	13
Príčiny poškodení .....	5	Sklenený kryt .....	13
<b>Vaša nová rúra na pečenie</b> .....	5	<b>Zákaznícky servis</b> .....	13
Ovládací panel .....	5	Číslo výrobku (E) a výrobné číslo (FD) .....	13
Volič funkcií .....	6	<b>Tipy na úsporu energie a ochranu životného prostredia</b> ...	13
Tlačidlá a displej .....	6	Úspora energie .....	13
Volič teploty .....	6	Likvidácia v súlade s predpismi na ochranu životného prostredia .....	13
Vnútorný priestor spotrebiča .....	6	Opatrenia, ktoré je potrebné rešpektovať pri transporte .....	13
<b>Vaše príslušenstvo</b> .....	7	<b>Testované pre vás v našom kuchynskom štúdiu</b> .....	14
Zasunutie príslušenstva .....	7	Koláče a pečivo .....	14
Osobitné príslušenstvo* .....	7	Tipy na pečenie .....	16
<b>Pred prvým použitím</b> .....	8	Mäso, hydina, ryby .....	16
Nastavenie času .....	8	Tipy na pečenie a grilovanie .....	18
Predhriatie rúry na pečenie .....	8	Nákypy, zapekané jedlá, toasty .....	18
Čistenie príslušenstva .....	8	Hotové výrobky .....	19
<b>Nastavenie rúry na pečenie</b> .....	8	Špeciálne jedlá .....	19
Druhy ohrevu a teploty .....	8	Rozmrazovanie .....	19
Rúra na pečenie sa má automaticky vypnúť .....	8	Sušenie .....	20
Rúra na pečenie sa má automaticky zapnúť a vypnúť .....	9	Zaváranie .....	20
Rýchloohrev .....	9	<b>Akrylamid v potravinách</b> .....	21
<b>Nastavenie času</b> .....	9	<b>Skúšobné jedlá</b> .....	21
<b>Nastavenie časovača</b> .....	10	Pečenie .....	21
<b>Detská poistka</b> .....	10	Grilovanie .....	22
Rúra na pečenie .....	10		
<b>Údržba a čistenie</b> .....	10		
Čistiace prostriedky .....	10		
Čistenie samočistiacich plôch v rúre .....	11		
Vyvesenie a zavesenie dvierok rúry .....	11		
Demontáž a montáž skiel dvierok .....	12		
<b>Čo robiť v prípade poruchy?</b> .....	12		
Tabuľka porúch .....	12		

Deklarovaná hodnota emisie hluku tohto spotrebiča je 50 dB (A), čo predstavuje hladinu A akustického výkonu vzhľadom na referenčný akustický výkon 1pW.

Ďalšie informácie o výrobkoch, príslušenstve, náhradných dieloch a servise nájdete na internete na:

[www.siemens-home.com](http://www.siemens-home.com) a v internetovom obchode: [www.siemens-eshop.com](http://www.siemens-eshop.com)

## **⚠ Dôležité bezpečnostné pokyny**

Tento návod si starostlivo prečítajte. Len potom môžete spotrebič obsluhovať bezpečne a správne. Návod na používanie a montážny návod si odložte na neskoršie použitie alebo pre nasledujúceho vlastníka spotrebiča.

Tento spotrebič je určený len na zabudovanie. Dodržiavajte špeciálny návod na montáž.

Po vybalení spotrebič preskúšajte. Pokiaľ vznikli škody pri transporte, spotrebič nepripájajte.

Spotrebiče bez zástrčky smú zapojovať pouze oprávnený odborník. Pokud je spotrebič nesprávne zapojený, nemá v prípade škody nárok na záruku.

Tento spotrebič je určený len na používanie v domácnosti a v zodpovedajúcom prostredí domácnosti. Spotrebič používajte

výhradne na prípravu pokrmov a nápojov. Spotrebič nenechávajte počas prevádzky bez dozoru. Spotrebič používajte len v uzavretých priestoroch.

Deti od 8 rokov a osoby so zníženými fyzickými, zmyslovými alebo duševnými schopnosťami, nedostatkom skúsenosti či vedomosti môžu tento spotrebič používať len pod dozorom alebo po poučení o bezpečnom používaní spotrebiča a o nebezpečenstvách, ktoré pri jeho používaní vznikajú.

Nikdy nedovoľte deťom, aby sa hrali so spotrebičom. Čistenie a používateľskú údržbu nesmú vykonávať deti bez dozoru.

Príslušenstvo vždy správne vsuňte do varného priestoru. *Pozri opis Príslušenstvo* vnúvoľde na používanie.

## Nebezpečenstvo požiaru!

- Horľavé predmety uložené vo varnom priestore sa môžu zapáliť. Vo varnom priestore nikdy neukladajte horľavé predmety. Ak sa vspotrebiči vyskytne dym, nikdy neotvárajte jeho dvierka. Vypnite spotrebič avyťahnite sieťovú zástrčku alebo vypnite poistku vpoistkovej skrinke.
- Pri otváraní dvierok spotrebiča vzniká prieran. Papier na pečenie sa môže dostať do kontaktu svyhrievacími prvkami avznietiť. Pri predhrievaní nekladte nikdy papier na pečenie na príslušenstvo bez upewnenia. Papier na pečenie zaťažte vždy nádobou alebo formou na pečenie. Papierom vyložte len potrebnú plochu. Papier na pečenie nesmie presahovať okraje príslušenstva.

## Nebezpečenstvo popálenia!

- Spotrebič sa veľmi zohreje. Nikdy sa nedotýkajte horúcich vnútorných plôch varného priestoru avyhrievacích prvkov. Spotrebič nechajte vždy vychladnúť. Zabráňte prístupu detí.
- Príslušenstvo alebo riad sa veľmi zohreje. Horúci riad apríslušenstvo vždy vyberajte zvárneho priestoru pomocou kuchynskej chňapky.
- Alkoholové výpary sa môžu vo varnom priestore vznietiť. Nikdy nepoužívajte na prípravu jedál veľké množstvo nápojov svysokým percentom alkoholu. Použite len malé množstvo nápojov svysokým percentom alkoholu. Opatrne otvorte dvierka spotrebiča.

## Nebezpečenstvo obarenia!

- Prístupné časti sa počas prevádzky zohrejú na vysokú teplotu. Nikdy sa nedotýkajte horúcich častí. Zabráňte prístupu detí.
- Po otvorení dvierok spotrebiča môže zrúry vystúpiť horúca para. Opatrne otvorte dvierka spotrebiča. Zabráňte prístupu detí.
- Zvody vhorúcom varnom priestore sa môže vytvoriť vodná para. Do horúceho varného priestoru nikdy nelejte vodu.

## Nebezpečenstvo poranenia!

Poškríabané sklo dvierok spotrebiča môže prasknúť. Nepoužívajte škrabky na sklo, ostré alebo abrazívne čistiace prostriedky.

## Nebezpečenstvo úrazu elektrickým prúdom!

- Neodborné opravy sú nebezpečné. Ak spotrebič nefunguje správne, vypnite poistku v poistkovej skrinke. Zavolajte servis. Opravu smie vykonať výhradne technik zákaznickeho servisu vyškolený našou spoločnosťou.
- Na horúcich častiach sa môže roztaviť izolácia káblov elektrických spotrebičov. Zabráňte, aby sa prírodné káble elektrických spotrebičov dostali do styku s horúcimi časťami spotrebiča.
- Pokiaľ by do spotrebiča vnikla vlhkosť, mohlo by to mať za následok úraz elektrickým prúdom. Nepoužívajte vysokotlakový ani parný čistič.
- Pri výmene žiarovky osvetlenia varného priestoru sú kontakty objímky žiarovky pod prúdom. Pred výmenou vyťahnite sieťovú zástrčku alebo vypnite poistku vpoistkovej skrinke.
- Vadný spotrebič môže spôsobiť úraz elektrickým prúdom. Vadný spotrebič nikdy nezapínejte. Vytáhněte síťovú zástrčku ze zásuvky alebo vypněte pojistku v pojistkovej skřínce. Zavolejte servis.

## Nebezpečenstvo požiaru!

- Voľné zvyšky jedál, tuk a výpek sa môžu počas procesu samočistenia vznietiť. Pred každým procesom samočistenia odstráňte zvárneho priestoru hrubé nečistoty.
- Varné nádoby sú po procese samočistenia zvonku veľmi horúce. Na rúčku dvierok nikdy nevešajte horľavé predmety, ako napr. utierky na riad. Prednú stranu spotrebiča udržiavajte voľnú. Zabráňte prístupu detí.

## Nebezpečenstvo popálenia!

- Varný priestor sa počas procesu samočistenia veľmi rozhorúči. Dvierka spotrebiča nikdy neotvárajte alebo blokovací háčik nikdy neposúvajte rukou. Spotrebič nechajte vychladnúť. Zabráňte prístupu detí.
-  počas samočistenia je vonkajší povrch spotrebiča veľmi horúci. V tomto čase sa nikdy nedotýkajte dvierok spotrebiča. Nechajte spotrebič vychladnúť. Zabráňte prístupu detí.

## Príčiny poškodení

### Pozor!

- Príslušenstvo, fólia, papier na pečenie alebo nádoba na dne varného priestoru: Na dno varného priestoru nekladte žiadne príslušenstvo. Dno varného priestoru nevykladajte fóliou alebo papierom na pečenie žiadneho druhu. Na dno varného priestoru nekladte žiadne nádoby, ak je teplota nastavená na viac ako 50 °C. Hromadí sa teplo. Časy pečenia a smaženia potom nesúhlasia a dochádza k poškodeniu smaltu.
- Voda v horúcom varnom priestore: Do horúceho varného priestoru nikdy nelejte vodu. Vznikne vodná para. Zmenou teploty sa môže poškodiť smalt.
- Vlhké potraviny: V zatvorenom varnom priestore neuchovávajú dlhší čas žiadne vlhké potraviny. Poškodil by sa smalt.
- Ovocná šťava: Pri pečení veľmi šťavnatých ovocných koláčov nenapíňte plech na pečenie príliš vysoko. Ovocná šťava

odkvapkávajúca z plechu na pečenie zanecháva fľaky, ktoré nemožno vyčistiť. Radšej použite hlbší univerzálny pekáč.

- Vychladnutie s otvorenými dvierkami spotrebiča: Varný priestor nechajte vychladnúť vždy uzavretý. Aj keď dvierka rúry len trochu otvoríte, môže časom dôjsť k poškodeniu susedných hrán kuchynskej linky.
- Silno znečistené tesnenie dvierok: Ak je tesnenie dvierok silno znečistené, dvierka spotrebiča sa pri prevádzke už správne nezatvárajú. Susedné hrany kuchynskej linky sa môžu poškodiť. Tesnenie rúry udržiavajte vždy včistote.
- Dvierka spotrebiča ako sedacia alebo odkladacia plocha: Nestavajte, nesadajte anevyšajte sa na otvorené dvierka spotrebiča. Na dvierka spotrebiča neodkladajte žiaden riad alebo príslušenstvo.
- Vsunutie príslušenstva: Podľa typu spotrebiča môže príslušenstvo poškrabať sklo dvierok pri zatváraní spotrebiča. Príslušenstvo vždy zasunite až na doraz do varného priestoru.
- Preprava spotrebiča: Spotrebič neprenášajte ani nedržte za držadlo na dvierkach. Držadlo na dvierkach by nevydržalo hmotnosť spotrebiča a mohlo by sa zlomiť.

## Vaša nová rúra na pečenie

Tu sa oboznámite so svojou novou rúrou na pečenie. Vysvetlíme vám funkcie ovládacieho panelu a jednotlivé

ovládacie prvky. Nájdete tu informácie o varnom priestore a príslušenstve.

### Ovládací panel

Podľa typu spotrebiča sú možné rôzne vyhotovenia.

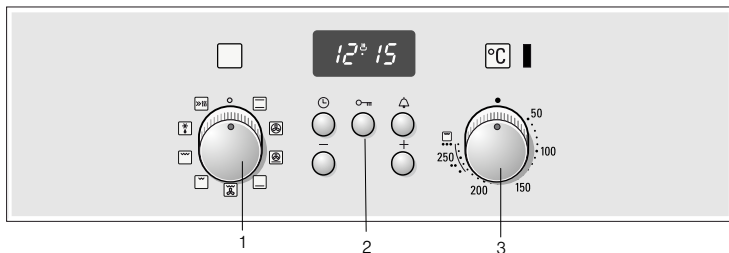

#### Vysvetlivky

1	Volič funkcií
2	Ovládacie tlačidlá a displej
3	Volič teploty

#### Spínače

Spínače možno v polohe vypnutia zatlačiť dovnútra. Stlačením možno spínače zasunúť a vysunúť.

## Volič funkcií

Voličom funkcií nastavíte druh ohrevu rúry na pečenie. Volič funkcií sa môže otáčať doľava alebo doprava.

Keď je nastavený druh ohrevu, svieti osvetlenie rúry.

Nastavenia	Funkcia
0 Vypnutie	Rúra na pečenie je vypnutá.
Horný/dolný ohrev	Pečenie je možné len na jednej úrovni. Toto nastavenie je veľmi vhodné na koláče a pizzu vo formách alebo na plechu a na chudé kúsky hovädziny, telaciny alebo diviny. Tepló prichádza rovnomerne zhora a zdola.
3D horúci vzduch*	Koláče, pizzu, suché pečivo, drobné pečivo a lístkové cesto môžete piecť súčasne na dvoch úrovniach.  Ventilátorom s kruhovým vyhrievacím telesom na zadnej stene rúry sa rovnomerne rozvádza zohriaty vzduch.
Nastavenie pre pizzu	Na rýchlu prípravu mrazených výrobkov bez predhrievania, napr. pizze, zemiakových hranolčekov alebo štrúdle. Spodné vyhrievacie prvky a kruhové vyhrievacie prvky na zadnej stene sa musia rozohriať.
Dolný ohrev	S dolným ohrevom môžete jedlá zdola dopiecť a opiecť dohnedá. Tepló prichádza zdola.
Grilovanie s cirkuláciou vzduchu	Grilovanie s cirkuláciou vzduchu sa zvlášť hodí na grilovanie rýb, hydiny a veľkých kusov mäsa. Vyhrievacie teleso grilu a ventilátor sa striedavo zapínajú a vypínajú. Ventilátor rozvádza zohriaty vzduch okolo jedál.
Plošné grilovanie, malá plocha	Tento druh ohrevu je vhodný na grilovanie malého množstva steakov, klobás, rýb a toastov. Rozohreje sa stredná časť vyhrievacieho telesa grilu.
Plošné grilovanie, veľká plocha	Môžete grilovať viac steakov, párkov, rýb a toastov. Rozohreje sa celá plocha pod vyhrievacím telesom grilu.
Rozmrazovanie	Príklad: mäso, hydina, chlieb a torty.  Ventilátor rozvádza zohriaty vzduch okolo jedál.
Rýchle zahriatie	Na rýchle zohrievanie jedál.

\* Druh ohrevu, pre ktorý bola určená trieda energetickej účinnosti podľa normy EN 50304.

## Tlačidlá a displej

Tlačidlami nastavíte rôzne prídavné funkcie. Na displeji sa zobrazujú nastavené hodnoty.

Tlačidlo	Použitie
Tlačidlo Hodiny	Služi na nastavenie denného času, času trvania $\rightarrow$ a času ukončenia $\rightarrow$ .
Tlačidlo Kľúč	Služi na zapínanie a vypínanie detskej poistky.
Tlačidlo Časovač	Služi na nastavenie časovača.
Tlačidlo mínus	Služi na zníženie hodnôt nastavenia.
Tlačidlo plus	Služi na zvýšenie hodnôt nastavenia.

## Volič teploty

Voličom teploty môžete nastaviť teplotu a stupeň grilovania.

Nastavenia	Funkcia
Vypnutie	Rúra nie horúca.
50-270	Rozsah teplôt
•, ••, •••	Stupne grilovania
	Stupne grilovania pre gril, malá  a veľká  plocha. • = stupeň 1, slabo •• = stupeň 2, stredne ••• = stupeň 3, silno

Keď rúra hreje, svieti kontrolka nad voličom teploty. V prestávkach medzi ohrevom zhasne. Pri niektorých nastaveniach nesvieti.

### Stupne grilovania

Pri plošnom grilovaní nastavte volič teploty na stupeň grilovania.

## Vnútrotný priestor spotrebiča

Vo varnom priestore sa nachádza osvetlenie rúry na pečenie. Chladiaci ventilátor chráni rúru na pečenie pred prehriatím.

### Osvetlenie rúry na pečenie

Počas prevádzky rúry svieti vo varnom priestore osvetlenie. Otočením voliča funkcií do ľubovoľnej polohy sa dá osvetlenie rúry zapnúť aj bez toho, aby sa rúra rozohrievala.

### Chladiaci ventilátor

Chladiaci ventilátor sa zapína a vypína podľa potreby. Teplý vzduch uniká dverkami.

Abý varný priestor po pečení rýchlejšie vychladol, chladiaci ventilátor ešte určitý čas beží.

### Pozor!

Nezakrývajte vetracie štrbiny. Inak hrozí prehriatie rúry na pečenie.



# Vaše príslušenstvo

Vaše dodané príslušenstvo je vhodné na prípravu mnohých jedál. Dbajte na to, aby ste príslušenstvo vždy správne zasunuli do varného priestoru.

Aby sa niektoré jedlá vydarili ešte lepšie alebo aby zabochádzanie svašou rúrou bolo ešte komfortnejšie, kdispozícii je výber osobitného príslušenstva.

## Zasunutie príslušenstva

Príslušenstvo môžete zasúvať do rúry v 4 rôznych výškach. Príslušenstvo zasuňte vždy až na doraz, aby sa nedotýkalo skla dvierok.

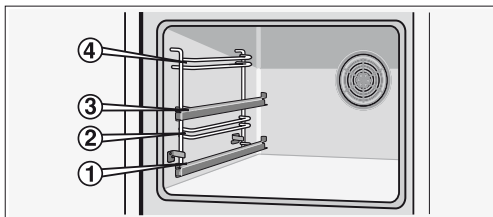

Keď je príslušenstvo vytiahnuté približne do polovice, zapadne. Teraz sa jedlá dajú ľahko vybrať.

Pri zasúvaní do rúry dávajte pozor, aby bol zárez na zadnej strane príslušenstva. Len tak zapadne správne.

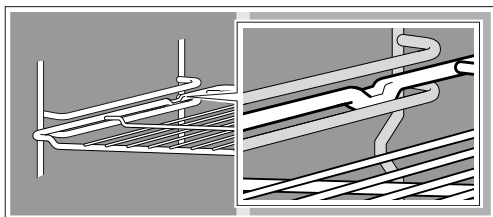

Pomocou vyťahovacích kolajničiek vo výške 1 a 3 môžete príslušenstvo vytiahnuť von.

Keď sú kolajničky celkom vytiahnuté, musia sa, v závislosti od vyhotovenia spotrebiča, znova zasunúť naspäť. Príslušenstvo sa tak dá ľahko zasunúť. Keď chcete blokovacie zariadenia otvoriť, kolajničky mierne zatlačte a posuňte do rúry.

Osobitné príslušenstvo*	Číslo HZ	Funkcia
Rošt	HZ434000	Na nádoby, koláčové formy, pečené mäso, grilované jedlá a hlboko zmrazené jedlá.
Hliníkový plech na pečenie	HZ430001	Na koláče a suché pečivo. Plech na pečenie zasuňte do rúry skosenou stranou k dvierkam.
Smaltovaný plech na pečenie	HZ431001	Na koláče a suché pečivo. Plech na pečenie zasuňte do rúry skosenou stranou k dvierkam.
Univerzálna panvica	HZ432001	Na prípravu šťavnatých koláčov, pečiva, hlboko zmrazených jedál a veľkých kusov mäsa. Môže sa použiť aj pod roštom na zachytenie tuku alebo šťavy z mäsa. Univerzálny pekáč zasúvajte do rúry skosenou stranou k dvierkam.

## Dvierka rúry - dodatočné bezpečnostné opatrenia

Pri dlhšom pečení sa môžu dvierka rúry veľmi rozohriať. Ak máte malé deti, dbajte pri prevádzke rúry na zvýšenú opatnosť.

Okrem toho je kdispozícii bezpečnostné zariadenie, ktoré zabráni dotyku dvierok rúry. Toto osobitné príslušenstvo (440651) dostanete v zákazníckom servise.

**Upozornenie:** Príslušenstvo sa môže teplom zdeformovať. Keď príslušenstvo vychladne, nadobudne naspäť svoj pôvodný tvar. Nemá to negatívny vplyv na jeho funkciu.

Plech na pečenie držte vždy na obidvoch stranách pevne obidvomi rukami azasuňte ho paralelne do rámu. Pri zasúvaní dávajte pozor, aby sa plech nepohyboval doprava alebo doľava. Ináč by sa dal plech len ťažko zasunúť. Smaltované plochy by sa mohli poškodiť.

Príslušenstvo si môžete dokúpiť v zákazníckom servise, v špecializovaných predajniach alebo prostredníctvom internetu. Prosím, uveďte číslo HZ.

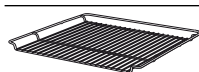

### Rošt

Na nádoby, koláčové formy, pečené mäso, grilované jedlá a hlboko zmrazené jedlá.

Rošt zasuňte otvorenou stranou k dvierkam rúry a ohnutím nadol.

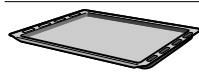

### Smaltovaný plech na pečenie

Na koláče a suché pečivo.

Plech na pečenie zasuňte zošikmením k dvierkam rúry.



### Univerzálny pekáč

Na prípravu šťavnatých koláčov, pečiva, hlboko zmrazených jedál a veľkých kusov mäsa. Pri grilovaní priamo na rošte možno pekáč používať aj ako záchytnú nádobu na tuk.

Univerzálny pekáč zasuňte zošikmením k dvierkam rúry.

## Osobitné príslušenstvo\*

Osobitné príslušenstvo si môžete kúpiť v zákazníckom servise alebo v špecializovaných predajniach. V našich brožúrach alebo na internete nájdete rôzne výrobky vhodné pre vašu rúru. Dostupnosť a možnosti objednania osobitného príslušenstva je v rôznych krajinách rozdielna. Informácie o tom nájdete v predajných podkladoch.

Nie každé osobitné príslušenstvo sa hodí ku každému spotrebiču. Uveďte pri kúpe vždy presné označenie (číslo výrobku – E-Nr.) vášho spotrebiča.

# Pred prvým použitím

Tu sa dozviete, čo musíte urobiť, než začnete prvý raz pripravovať jedlo vo vašej rúre na pečenie. Predtým si prečítajte kapitolu *Bezpečnostné pokyny*.

## Nastavenie času

Po pripojení sviety na ukazovateli symbol  a tri nuly. Nastavte čas.

### 1. Stlačte tlačidlo .

Na ukazovateli sa objaví denný čas 12:00 a bliká symbol .

### 2. Tlačidlom + alebo - nastavte denný čas.

Po niekoľkých sekundách sa nastavený čas uloží.

## Predhriatie rúry na pečenie

Aby sa odstránila vôňa novoty, uzavretú a prázdnu rúru na pečenie rozohrejte. Ideálna je jedna hodina horného/dolného ohrevu  pri teplote 240 °C. Dajte pozor, aby sa vo varnom priestore nenachádzali zvyšky obalu.

### 1. Voličom funkcií nastavte horný/dolný ohrev .

### 2. Voličom teploty nastavte 240 °C.

Po jednej hodine sa rúra na pečenie vypne. Volič funkcií a volič teploty otočte na nulu.

## Čistenie príslušenstva

Skôr ako prvýkrát začnete príslušenstvo používať, dôkladne ho vyčistite horúcim umývacím roztokom a mäkkou utierkou.

# Nastavenie rúry na pečenie

Rúru možno nastaviť rôznymi spôsobmi. Tu vám vysvetlíme, ako si nastavíte požadovaný druh ohrevu a teplotu alebo stupeň grilovania. Môžete nastaviť čas trvania prípravy a čas skončenia prípravy vášho jedla.

## Druhy ohrevu a teploty

Príklad na obrázku: horný/dolný ohrev 190 °C.

### 1. Voličom funkcií nastavte požadovaný druh ohrevu.

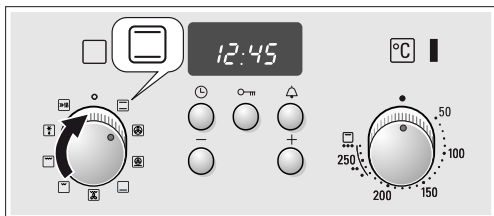

### 2. Voličom teploty môžete nastaviť teplotu alebo stupeň grilovania.

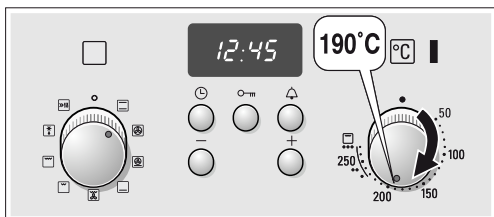

Rúra sa zohreje.

## Vypnutie rúry

Volič funkcií dajte do polohy na nulu.

## Zmena nastavení

Druh ohrevu, teploty a stupeň grilovania možno podľa potreby zmeniť.

## Rúra na pečenie sa má automaticky vypnúť

Zadajte čas trvania (čas pečenia) prípravy vášho jedla.

Príklad na obrázku: horný/dolný ohrev , 200 °C, čas trvania 45 minút.

### 1. Voličom funkcií nastavte požadovaný druh ohrevu.

### 2. Voličom teploty nastavte teplotu alebo stupeň grilovania.

### 3. Stlačte tlačidlo hodín .

Symbol času trvania  začne blikáť.

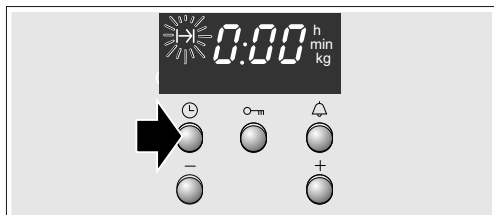

### 4. Tlačidlom + alebo - nastavte čas trvania.

Tlačidlo + / navrhovaná hodnota = 30 minút

Tlačidlo - / navrhovaná hodnota = 10 minút



## Čas pečenia uplynul

Zaznie signál. Rúra sa vypne. Dvakrát stlačte tlačidlo  a vypnete volič funkcií.

## Zmena nastavenia

Stlačte tlačidlo hodín . Čas trvania zmeňte tlačidlom + alebo -.

## Zrušenie nastavenia

Stlačte tlačidlo hodín ⌚. Stláčajte tlačidlo - dovtedy, kým sa na ukazovateli nezobrazí nula. Vypnite volič funkcií.



## Nastavenie času trvania, keď je zobrazenie denného času vypnuté

Dvackrát stlačte tlačidlo hodín ⌚ a nastavte podľa opisu v bode 4.

## Rúra na pečenie sa má automaticky zapnúť a vypnúť

Nenechajte potraviny príliš dlho stáť v rúre na pečenie. Ak mäso a ryby nie sú v chlade, môžu sa ľahko pokaziť.

Príklad na obrázku: horný/dolný ohrev , 200 °C. Je 10:45. Príprava jedla trvá 45 minút a o 12:45 má byť hotové.

1. Voličom funkcií nastavte požadovaný druh ohrevu.
2. Voličom teploty nastavte teplotu alebo stupeň grilovania.
3. Stlačte tlačidlo hodín ⌚.  
Symbol času trvania  začne blikať.
4. Tlačidlom + alebo - nastavte čas trvania.
5. Tlačidlo hodín ⌚ stláčajte dovtedy, kým nezačne blikať symbol skončenia .  
Na ukazovateli uvidíte, kedy bude jedlo hotové.

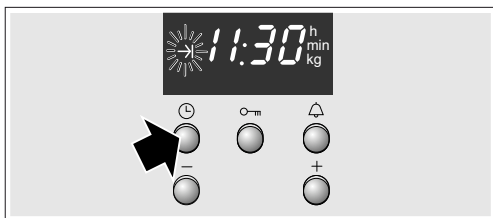

## 6. Tlačidlom + posuňte čas skončenia na neskôr.

Po niekoľkých sekundách sa nastavenie uloží. Na ukazovateli je zobrazený čas skončenia, kým sa rúra na pečenie nespustí.



## Čas pečenia uplynul

Zaznie signál. Rúra sa vypne. Dvackrát stlačte tlačidlo ⌚ a vypnite volič funkcií.

**Upozornenie:** Kým symbol blikať, nastavenie možno meniť. Keď symbol svieti, nastavenie je prevzaté.

## Rýchloohrev

Pomocou rýchloohrevu dosiahne vaša rúra na pečenie nastavenú teplotu mimoriadne rýchlo.

Rýchloohrev používajte pri nastavenej teplote nad 100 °C.

Aby bolo jedlo rovnomerne upečené, vložte ho do varného priestoru, až keď sa rýchloohrev ukončí.

1. Volič funkcií nastavte na .
2. Voličom teploty nastavte teplotu.

Po niekoľkých sekundách začne rúra na pečenie hriať. Kontrolka nad voličom teploty svieti.

## Ukončenie rýchloohrevu.

Kontrolka nad voličom teploty zhasne. Vložte jedlo do rúry na pečenie a nastavte požadovaný druh ohrevu.

## Prerušenie rýchloohrevu

Nastavte volič funkcií na nulu. Rúra na pečenie je vypnutá.

## Nastavenie času

Po prvom pripojení alebo po výpadku prúdu blikať na displeji symbol ⌚ a tri nuly. Nastavte čas. Volič funkcií musí byť vypnutý.

### Nastavenie

1. Stlačte tlačidlo hodín ⌚.  
Na ukazovateli sa objaví 12.00 hod. a blikať symbol ⌚.
2. Tlačidlom + alebo - nastavte denný čas.  
Po niekoľkých sekundách sa denný čas uloží. Symbol ⌚ zhasne.

### Zmena času (napr. z letného na zimný)

Dvackrát stlačte tlačidlo hodín ⌚ a tlačidlom + alebo - zmeňte čas.

# Nastavenie časovača

Časovač možno používať aj ako kuchynský časovač. Funguje nezávisle od rúry. Časovač má špecifický signál. Tak možno rozlíšiť, či uplynul čas na časovači alebo čas trvania pre rúru. Časovač možno nastaviť aj v prípade, keď je aktívna detská poistka.

## Nastavenie

### 1. Stlačte tlačidlo časovača .

Symbol  bliká.

### 2. Tlačidlom + alebo - nastavte čas na časovači.

Tlačidlo + navrhovaná hodnota = 10 minút

Tlačidlo - navrhovaná hodnota = 5 minút

O niekoľko sekúnd sa časovač zapne. Na displeji sa rozsvieti symbol . Čas viditeľne plynie.

## Po uplynutí času

Zaznie signál. Stlačte tlačidlo časovača . Zhasne ukazovateľ časovača.

## Zmena času na časovači

Stlačte tlačidlo časovača . Tlačidlom + alebo tlačidlom - zmeníte čas.

## Vymazanie nastavenia

Stlačte tlačidlo časovača . Stláčajte tlačidlo - dovtedy, kým sa na ukazovateli nezobrazí nula.

## Časovač a čas trvania sa odmeriavajú súčasne

Symboly svetia. Čas na časovači na ukazovateli viditeľne plynie.

Zistenie zostávajúceho času trvania  $\rightarrow$ , času skončenia  $\rightarrow$  alebo denného času  :

Tlačidlo hodín  stláčajte dovtedy, kým sa nezobrazí príslušný symbol.

Na ukazovateli sa na niekoľko sekúnd zobrazia zisťovaná hodnota.



# Detská poistka



## Rúra na pečenie

Rúra na pečenie je vybavená detskou poistkou, aby ju deti nemohli omylom zapnúť.

### Zapnutie a vypnutie detskej poistky

Volič funkcií musí byť vypnutý.

Zapnutie: Stlačte a pridržte tlačidlo Kľúč , kým sa na ukazovateli neobjaví symbol . Trvá to asi 4 sekundy.

Vypnutie: Tlačidlo Kľúč  podržte stlačené, kým symbol  nezmizne.

## Upozornenia

- Časovač a denný čas môžete kedykoľvek nastaviť.
- Po výpadku elektrickej energie sa nastavenie detskej poistky vymaže.

# Údržba a čistenie

Pri starostlivom ošetrovaní a čistení zostane vaša rúra dlho pekná a funkčná. Tu vám podávame opis, ako správne ošetríte a vyčistíte vašu rúru.

## Upozornenia

- Malé farebné odchýlky na prednej časti rúry sú spôsobené rôznosťou materiálov, ako je sklo, plast alebo kov.
- Tiene na skle dvierok, ktoré pôsobia ako šmuhy, sú svetelné odrazy osvetlenia rúry.
- Smalt sa pri veľmi vysokých teplotách pripáli. Preto môžu vzniknúť isté farebné odchýlky. Je to normálne a nemá to nijaký vplyv na funkčnosť. Hrany tenkých plechov nemožno dôkladne pokryť smaltom. Preto môžu byť drsné. Ochrana proti korózii tým nie je ovplyvnená.

## Čistiace prostriedky

Aby ste rozličné povrchy nepoškodili použitím nesprávneho čistiaceho prostriedku, dodržiavajte nasledovné údaje.

### Pri čistení rúry nepoužívajte

- ostré alebo abrazívne čistiace prostriedky,
- čistiace prostriedky so vysokým obsahom alkoholu,
- abrazívne špongie,
- vysokotlakové alebo parné čističe.
- Jednotlivé časti neumývajte vumývačke riadu.

Pred prvým použitím novú špongiu riadne premyte.

<b>Čelá z nehrdzavejúcej ocele</b>	Utrite malým množstvom umývacieho prostriedku a vlhkou handričkou. Utierajte vždy paralelne s prirodzenou textúrou. V opačnom prípade sa môže povrch poškriabať. Vysušte mäkkou handričkou. Vždy hneď odstráňte vápenaté, tukové, škrobové škrvy a škrvy od bielka. Nepoužívajte abrazívne prostriedky, drsné špongie alebo drsné čistiace utierky. Čelá z ušľachtilej ocele možno vyleštiť špeciálnymi ošetrovacími prostriedkami. Dodržiavajte pokyny výrobcu. Špeciálne prostriedky na nehrdzavejúcu oceľ si môžete zakúpiť v našom zákaznickom servise alebo špecializovanej predajni.
<b>Smaltované plochy a lakované povrchy</b>	Vyčistite malým množstvom umývacieho prostriedku a vlhkou handričkou. Vysušte mäkkou handričkou.
<b>Gombíky</b>	Vyčistite malým množstvom umývacieho prostriedku a vlhkou handričkou. Vysušte mäkkou handričkou.
<b>Sklo dvierok</b>	Môže sa čistiť čistiacim prostriedkom na sklo. Nepoužívajte agresívne čistiace prostriedky alebo ostré kovové predmety. Môžu poškriabať a poškodiť povrch skla.



**Tesnenie** Vyčistite malým množstvom umývacieho prostriedku a vlhkou handričkou. Vysušte mäkkou handričkou.

<b>Dno, horná stena a bočná stena rúry</b>	Vyčistite teplou vodou alebo octovou vodou. Pri silnom znečistení: čistiaci prostriedok na rúry použite len na vychladnuté plochy. Nikdy ho nenanášajte na zadnú stenu.
<b>Sklený kryt osvetlenia rúry</b>	Vyčistite malým množstvom umývacieho prostriedku a vlhkou handričkou. Vysušte mäkkou handričkou.
<b>Príslušenstvo</b>	Namočte do tepleho umývacieho roztoku. Vyčistite handričkou kefkou alebo špongiou.
<b>Hliníkový plech na pečenie (voliteľná možnosť)</b>	Neumývajte ho v umývačke na riad. Nikdy nepoužívajte čistiace prostriedky na rúry. Aby sa kovový povrch nepoškriabal, nikdy by nemal prísť do styku s nožom alebo iným ostrým predmetom. Vyčistite vodorovnými pohybmi malým množstvom čistiaceho prostriedku a vlhkou handričkou na čistenie skla alebo mikrovláknovou handričkou na čistenie mäkkou handričkou. Nepoužívajte abrazívne prostriedky, drsné špongie alebo drsné čistiace utierky. Mohli by plech na pečenie poškriabať.
<b>Detská poistka (voliteľná možnosť)</b>	Ak je na dverkách rúry umiestnená detská poistka, pred čistením sa musí odstrániť. Všetky plastové časti namočte do tepleho umývacieho roztoku a umyte špongiou. Vysušte mäkkou handričkou. Pri silnom znečistení už detská poistka nefunguje správne.
<b>Varný panel</b>	Pokyny na údržbu a čistenie nájdete v návode na používanie vášho varného panela.

## Čistenie samočistiacich plôch v rúre

Zadná stena je opatrená vrstvou samočistiacej keramiky. Táto vrstva počas prevádzky rúry nasáva a odbúrava striekance z pečenia mäsa a koláčov. Čím je vyššia teplota a čím dlhšie je rúra v prevádzke, tým lepší je výsledok.

Ak sú nečistoty viditeľné aj po viacnásobnej prevádzke rúry, postupujte nasledovne:

1. Najprv vyčistíte smaltované plochy v rúre.
2. Nastavte druh ohrevu 3D horúci vzduch  alebo horný a dolný ohrev .
3. Prázdnu rúru zohrievajte približne 2 hodiny na maximálnej teplote.

Keramiká vrstva sa zregeneruje. Hnedasté a čierne zvyšky potom môžete odstrániť vodou a mäkkou špongiou.

Nepatrné farebné rozdiely vrstvy nemajú na samočistiacu funkciu vplyv.

### Pozor!

- Nikdy nepoužívajte agresívne čistiace prostriedky. Môžu poškriabať a poškodiť vysokopopórznú povrchovú vrstvu.
- Samočistiace povrchy nikdy nečistíte čistiacim prostriedkom na rúry. Ak sa čistiaci prostriedok na rúry dostane omylom na tieto plochy, ihneď ho umyte špongiou a dostatočným množstvom vody.

## Vyvesenie a zavesenie dveriek rúry

Pred čistením a vybratím skiel dveriek môžete celé dverka rúry vyvesiť.

Závesy dveriek majú po jednej zaisťovacej páčke. Keď je zaisťovacia páčka sklopená (obrázok A), dverka rúry sú zaisťené. Nedajú sa vyvesiť. Keď sú zaisťovacie páčky dveriek rúry vyklonené (obrázok B), závesy sú zaisťené. Nemôžu zapadnúť.

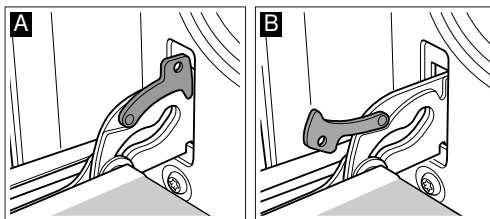

### ⚠ Nebezpečenstvo poranenia!

Keď závesy nie sú zaisťené, zapadnú s veľkou silou. Dbajte na to, aby boli zaisťovacie páčky vždy dobre sklopené, príp. aby boli pri vyvesení dveriek rúry celkom vyklonené.

### Vyvesenie dveriek

1. Dverka rúry na pečenie úplne otvorte.
2. Obidve zaisťovacie páčky vľavo a vpravo vyklonte (obrázok A).
3. Dverka rúry na pečenie zatvorte až na doraz. Držte ich obidvomi rukami vľavo a vpravo. Ešte trochu viac ich privrite a vytiahnite (obrázok B).

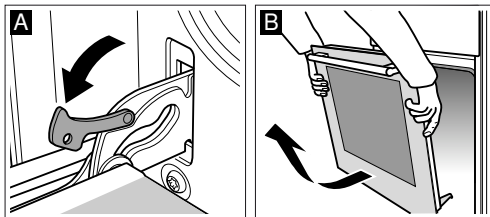

### Zavesenie dveriek

Dverka rúry v opačnom poradí znova zaveste.

1. Pri zavesení dveriek dbajte na to, aby sa obidva závesy zaviedli rovno do otvoru (obrázok A).
2. Zárez na závesoch musí na obidvoch stranách zapadnúť (obrázok B).

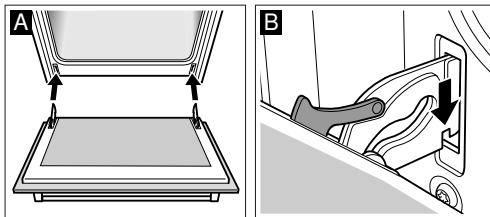

3. Obidve zaistovacie páčky opäť sklopte (obrázok C). Zavrite dverka rúrky.

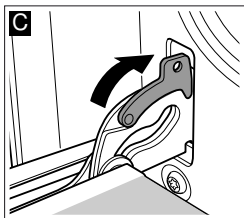

### ⚠ Nebezpečenstvo poranenia!

Keď dverka rúry neúmyselne vypadnú alebo záves zapadne, nesiahajte do závesu. Zavolajte zákaznícky servis.

## Demontáž a montáž skiel dveriek

Aby ste sklá dveriek rúry mohli lepšie vyčistiť, môžete ich z dveriek vybrať.

### Demontáž

1. Dverka rúry vyveste a položte na handru rúčkou dolu.
2. Stiahnite kryt v hornej časti dveriek rúry. Vľavo a vpravo zatlačte prstami príložku (obrázok A).
3. Vrchné sklo nadvihnite a vytiahnite (obrázok B).

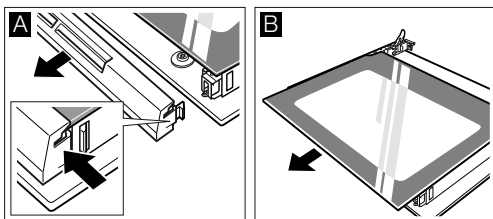

4. Sklo nadvihnite a vytiahnite (obrázok B).

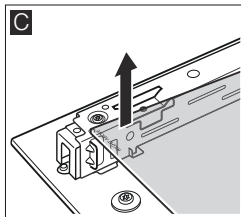

Sklá vyčistite prípravkom na čistenie skla a mäkkou utierkou.

### ⚠ Nebezpečenstvo poranenia!

Poškriabané sklo dveriek spotrebiča môže prasknúť. Nepoužívajte škrabky na sklo, ostré alebo abrazívne čistiace prostriedky.

### Montáž

Pri montáži dávajte pozor na to, aby nápis „right above“ vľavo dolu stál hore nohami.

1. Sklo zasuňte šikmo dozadu (obrázok A).
2. Vrchné sklo zasuňte šikmo dozadu do obidvoch držiakov. Hladká plocha musí byť von. (obrázok B).

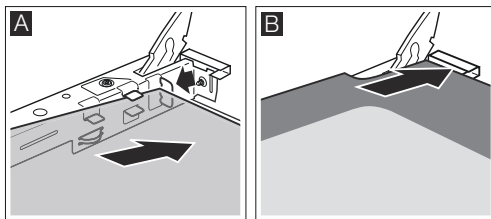

3. Nasaďte kryt aprítlačte.

4. Zaveste dverka rúry.

**Rúru na pečenie smiete používať až vtedy, keď sú sklá správne namontované.**

## Čo robiť v prípade poruchy?

Ak sa vyskytne porucha, často je spôsobená len nejakou maličkosťou. Než zavoláte zákaznícky servis, pozrite si tabuľku. Možno budete môcť poruchu odstrániť aj sami.

### Tabuľka porúch

Keď sa jedlo nevydarí optimálne, prečítajte si kapitolu *Testované pre vás v našom kuchynskom štúdiu*. Nájдете tam veľké množstvo tipov a upozornení týkajúcich sa varenia.

### ⚠ Nebezpečenstvo úrazu elektrickým prúdom!

Neodborné opravy sú nebezpečné. Opravu smie vykonávať výhradne technik zákazníckeho servisu vyškolený našou spoločnosťou.

Porucha	Možná príčina	Pomoc/upozornenie
Rúra na pečenie nefunguje.	Poistka je chybná.	Skontrolujte v poistkovej skrinke, či je poistka v poriadku.
	Výpadok prúdu.	Skontrolujte, či funguje kuchynské svetlo alebo iné kuchynské spotrebiče.
Zobrazenie času blíka	Výpadok prúdu.	Nanovo nastavte čas.
Rúra na pečenie neheje.	Na kontaktoch je prach.	Viacrát otočte spínačom tam a späť.

### Pozor!

Keď sa poškodí sieťový kábel, musí ho vymeniť výrobca, jeho zákaznícky servis alebo iná kvalifikovaná osoba.

## Výmena žiarovky na hornej stene rúry na pečenie

Keď žiarovka prestane svietiť, musí sa vymeniť. Tepelne odolné náhradné žiarovky 40 W dostanete v zákaznickom servise alebo v špecializovaných predajniach. Používajte len tieto žiarovky.

### **Nebezpečenstvo úrazu elektrickým prúdom!**

Vypnite poistku v poistkovej skrínke.

1. Aby ste zabránili škodám, vložte do studenej rúry na pečenie utierku.
2. Otáčaním doľava vyskrutkujte sklenený kryt.

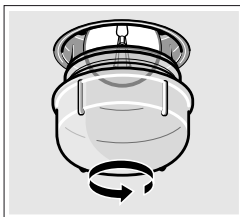

3. Žiarovku vymeňte za žiarovku rovnakého typu.
4. Znova naskrutkujte sklenený kryt.
5. Vyberte utierku a znova zapnite poistku.

### **Sklenený kryt**

Poškodený sklenený kryt je potrebné vymeniť. Vhodný sklenený kryt vám dodá zákaznický servis. Prosím, uveďte číslo výrobu „E“ a výrobné číslo „FD“ vášho spotrebiča.

## Zákaznícky servis

Ak potrebujete spotrebič opraviť, je tu pre vás náš zákaznický servis. Vždy nájdeme vhodné riešenie, aby sme predišli zbytočným návštevám technikov.

### **Číslo výrobu (E) a výrobné číslo (FD)**

Pri komunikácii so servisom vždy uveďte číslo výrobu (E-Nr.) a výrobné číslo (FD-Nr.) vášho spotrebiča, aby sme vás mohli kvalifikovane obsluhovať. Typový štítok s číslami nájdete nabok pri dvierkach rúry. Aby ste v prípade potreby nemuseli dlho hľadať, môžete si sem vписаť údaje vášho spotrebiča a telefónne číslo zákaznického servisu.

Č. výrobu (E)

Výrobné č.

### **Zákaznícky servis**

Majte na pamäti, že návšteva servisného technika nie je v prípade chybnéj obsluhy bezplatná ani počas záručnej lehoty.

### **Objednávka opravy a porada v prípade porúch**

Kontaktné údaje všetkých krajín nájdete v priloženej zozname služieb zákazníkom.

Spoľahnite sa na kompetentnosť výrobcu. Zabezpečte tým, aby oprava bola vykonaná vyškolenými servisnými technikmi, ktorí sú vybavení originálnymi náhradnými dielcami pre váš spotrebič.

## Tipy na úsporu energie a ochranu životného prostredia

Tu nájdete tipy na pečenie s úsporou energie a na správnu likvidáciu vášho spotrebiča.

### **Úspora energie**

- Rúru na pečenie predhrejte len vtedy, keď je tak uvedené v recepte alebo tabuľkách v návode na používanie.
- Používajte tmavé, čierne lakované alebo smaltované formy na pečenie. Takéto formy veľmi dobre zachytávajú teplo.
- Dvierka rúry otvárajte počas pečenia čo najzriedkavejšie.
- Ak pečiete viac koláčov, najvhodnejšie je piecť ich jeden po druhom. Rúra je ešte rozohriata. Vďaka tomu sa skrátí čas pečenia druhého koláča. Vsunúť môžete aj dve pozdĺžne formy vedľa seba.
- Pri dlhšom čase pečenia môžete rúru vypnúť 10 minút pred koncom pečenia a na dopečenie využiť zvyškové teplo.

### **Likvidácia v súlade s predpismi na ochranu životného prostredia**

Obal zlikvidujte v súlade s predpismi na ochranu životného prostredia.



Tento spotrebič je označený v súlade s európskou smernicou 2012/19/EU o nakladaní s použitými elektrickými a elektronickými zariadeniami (waste electrical and electronic equipment - WEEE).

Táto smernica stanoví jednotný európsky (EU) rámec pre spätný odber a recyklovanie použitých zariadení.

### **Opatrenia, ktoré je potrebné rešpektovať pri transporte**

Upevnite všetky pohyblivé časti vspotrebiči ana ňom lepiacou páskou, ktorú možno bez stopy odstrániť. Zasuňte všetky časti príslušenstva (napr. plech na pečenie) steným kartónom na hranách do príslušných priečinkov, aby sa predišlo poškodeniu spotrebiča. Medzi prednú a zadnú stranu vložte kartón alebo pod., aby sa zabránilo nárazom do vnútornej steny sklenených dvierok. Dvierka rúry upevnite na bočných stenách spotrebiča lepiacou páskou.

Odložte si pôvodný obal spotrebiča. Spotrebič prepravujte len v pôvodnom obale. Všimnite si prepravné šípky na obale.

## Ak už nemáte kdispozícii pôvodný obal

Spotrebič zabaľte do ochranného obalu, aby ste zabezpečili dostatočnú ochranu pre prípadnými prepravnými poškodeniami.

Spotrebič prepravujte vo vzpriamenej polohe. Nedržte spotrebič za rúčku dvierok alebo za pripojenia na zadnej strane, mohli by sa poškodiť. Na spotrebič nekladte ťažké predmety.

# Testované pre vás v našom kuchynskom štúdiu

Tu nájdete rôzne jedlá a optimálne nastavenia na ich prípravu. Ukážeme vám, aký druh ohrevu a teplota sa najlepšie hodia na prípravu vášho jedla. Získate údaje o vhodnom príslušenstve a výške zasunutia. Dostanete od nás tipy ohľadom riadu a prípravy jedál.

## Upozornenia

- Hodnoty uvedené v tabuľke platia vždy pre vloženie jedla do studeného a prázdneho varného priestoru. Predhrievanie použite len vtedy, keď je to uvedené v tabuľkách. Príslušenstvo vyložte papierom na pečenie až po predhriatí.
- Časové údaje v tabuľkách sú orientačné hodnoty. Závisia od kvality a vlastností potravín.
- Používajte dodané príslušenstvo. Ďalšie príslušenstvo dostanete ako osobitné príslušenstvo v špecializovaných predajniach alebo v zákazníckom servise. Pred použitím rúry vyberte z varného priestoru príslušenstvo a nádoby, ktoré nepotrebuje.
- Vždy keď vyberáte horúce príslušenstvo alebo nádobu z varného priestoru, používajte chňapku na hrniec.

## Koláče a pečivo

### Pečenie na jednej úrovni

Pri pečení koláčov a tort dosiahnete najlepší výsledok použitím horného/dolného ohrevu .

Pri pečení použitím 3D horúceho vzduchu  zasuňte príslušenstvo do nasledovnej výšky:

- koláče v koláčovej forme: výška zasunutia 2
- koláče na plechu na pečenie: výška zasunutia 3

### Pečenie na viacerých úrovniach

Použite 3D horúci vzduch .

Výšky zasunutia pri pečení na 2 úrovniach:

- univerzálny pekáč: výška zasunutia 3
- plech na pečenie: výška zasunutia 1

Jedlá vložené do rúry súčasne nemusia byť hotové rovnomerom čase.

V tabuľkách nájdete výber jedál.

### Formy na pečenie

Najvhodnejšie sú tmavé formy z kovu.

Pri svetlých formách na pečenie z tenkostenného kovu alebo sklenených pekáčov sa čas pečenia predlži a koláč nezhdne tak rovnomerne.









Keď chcete používať silikónové formy, orientujte sa podľa údajov na receptoch výrobcu. Silikónové formy sú zvyčajne menšie ako normálne formy. Množstvo cesta a údaje o príprave sa môžu líšiť.

### Tabuľky

V tabuľkách nájdete optimálny druh ohrevu pre rôzne koláče a pečivo. Teplota a čas pečenia závisia od druhu a množstva cesta. Preto sú v tabuľke uvedené časové rozsahy. Skúste začať najprv s nižšou hodnotou. Nižšia teplota zaručí rovnomernejšie zhnednutie. Ak je to potrebné, nabadúce nastavte vyššiu hodnotu.

Keď použijete predhriatie, uvedené časy pečenia sa skrátia o 5 až 10 minút.

Ďalšie informácie nájdete v časti *Tipy na pečenie*, uvedené za tabuľkami.

Koláče vo formách	Formy	Výška	Druh ohrevu	Teplota, °C	Čas trvania, minúty
Jednoduchý trený koláč	forma na kráľovský koláč	2		160-180	55-65
Koláč ztreného cesta, jemný (napr. tzv. krehký koláč)	forma na kráľovský koláč	2		155-175	65-75
Korpus zjemného cesta sokrajom	forma s vyberacím dnom	1		160-180	30-40
Tortový korpus ztreného cesta	forma na ovocnú tortu	2		160-180	25-35
Piškótová torta	forma s vyberacím dnom	2		160-180	30-40
Ovocná alebo tvarohová torta zjemného cesta*	tmavá forma s vyberacím dnom	1		170-190	70-90
Jemný ovocný koláč ztreného cesta	forma s vyberacím dnom	2		150-170	55-65
Pikantný koláč* (napr. quiche/cibuľový koláč)	forma s vyberacím dnom	1		180-200	50-60

\* Koláč necháme vspotrebiči vychladnúť cca 20 minút.



Koláč na plechu	Príslušenstvo	Výška	Druh ohrevu	Teplotný údaj v °C	Čas trvania, minúty
Trené alebo kysnuté cesto so suchým obložением	univerzálny pekáč	3	☐	160-180	25-35
	smaltovaný plech na pečenie + univerzálny pekáč*	1+3	☒	150-170	40-50
Trené alebo kysnuté cesto s čerstvým ovocím	univerzálny pekáč	3	☐	140-160	40-50
	smaltovaný plech na pečenie + univerzálny pekáč*	1+3	☒	130-150	50-60
Piškótová roláda (predhriat)	univerzálny pekáč	2	☐	170-190	15-20
Vianočka, 500 g múky	univerzálny pekáč	2	☐	160-180	25-35
Nemecká vianočka, 500 g múky	univerzálny pekáč	3	☐	160-180	50-60
Nemecká vianočka, 1 kg múky	univerzálny pekáč	3	☐	150-170	90-100
Štrúdlá, sladká	univerzálny pekáč	2	☐	180-200	55-65
Pizza	univerzálny pekáč	3	☐	180-200	20-30
	smaltovaný plech na pečenie + univerzálny pekáč*	1+3	☒	150-170	35-45

\* Pri pečení na dvoch úrovniach zasuňte univerzálny pekáč vždy na hornú úroveň.

#### Chlieb ažemle

Ak nie je uvedené ináč, pred pečením chleba nechajte rúru vždy predhriať.



Vodu nikdy nelejte priamo do horúcej rúry.

Chlieb ažemle	Príslušenstvo	Výška	Druh ohrevu	Teplota, °C	Čas trvania, minúty
Kysnutý chlieb, 1,2 kg múky	univerzálny pekáč:	2	☐	270	8
				190	35-45
Kváskový chlieb, 1,2 kg múky	univerzálny pekáč:	2	☐	270	8
				190	35-45
Žemle (napr. ražné žemle)	univerzálny pekáč:	2	☐	200-220	20-30

Drobné pečivo	Príslušenstvo	Výška	Druh ohrevu	Teplotný údaj v °C	Čas trvania, minúty
Suché pečivo	univerzálny pekáč	3	☐	150-170	10-20
		smaltovaný plech na pečenie + univerzálny pekáč*	1+3	☒	130-150
Penové zákusky	univerzálny pekáč	3	☒	70-90	135-145
Veterníky	univerzálny pekáč	2	☐	200-220	30-40
Makrónky	univerzálny pekáč	3	☐	110-130	30-40
		smaltovaný plech na pečenie + univerzálny pekáč*	1+3	☒	100-120
Lístkové cesto	univerzálny pekáč	3	☒	190-210	20-30
		smaltovaný plech na pečenie + univerzálny pekáč*	1+3	☒	180-200

\* Pri pečení na dvoch úrovniach zasuňte univerzálny pekáč vždy na hornú úroveň.

## Tipy na pečenie

Chcete piecť podľa vlastného receptu.	Zamerajte sa na podobné druhy pečiva v tabuľke s údajmi o pečení.
Nasledovným spôsobom zistíte, či je trený koláč prepečený.	Približne 10 minút pred uplynutím času pečenia uvedeného v recepte pichnite špajlou do koláča v mieste, kde je najvyšší. Ak sa na drevo cesto neprilepí, koláč je hotový.
Koláč je splasnutý	Nabudúce použite menej tekutiny alebo nastavte o 10 stupňov nižšiu teplotu rúry na pečenie. Dodržiavajte časy trenia cesta udané v recepte.
Koláč je v strede vysoký a na okrajoch nižší.	Okraj tortovej formy s vyberacím dnom nevy mastujte. Po pečení koláč opatrne uvoľnite nožom.
Koláč je zospodu priveľmi tmavý.	Vložte ho na nižšiu úroveň, zvoľte nižšiu teplotu a koláč pečte dlhšie.
Koláč je priveľmi vysušený.	Do hotového koláča napichajte špáradlom malé otvory. Do nich nakvapkajte trochu ovocnej šťavy alebo alkoholu. Nabudúce zvoľte o 10 stupňov vyššiu teplotu a skráťte čas pečenia.
Chlieb alebo koláč (napr. tvarohový koláč) vyzerať dobre, ale vo vnútri je mazľavý (príliš vlhký).	Nabudúce použite trochu menej tekutiny a pečte pri nižšej teplote o trochu dlhšie. Ak pečiete koláč so šľavnatým obložením, predpečte najprv korpus. Posypte ho mandľami alebo strúhankou a na to nakladte obloženie. Riadte sa receptami a dodržiavajte čas pečenia.
Pečivo hneď nerovnomerne.	Zvoľte nižšiu teplotu, pečivo sa bude piecť rovnomernejšie. Chúlostivé pečivo pečte pomocou horného/dolného ohrevu  na jednej úrovni. Aj prečnievajúci papier na pečenie môže mať vplyv na cirkuláciu vzduchu. Papier na pečenie vždy odstrihajte tak, aby bol zarovnaný s plechom.
Ovocný koláč je zospodu priveľmi svetlý.	Nabudúce vložte koláč na nižšiu úroveň.
Ovocná šľava ním preteká.	Nabudúce použite, ak máte k dispozícii, hlbší univerzálny pekáč.
Drobné pečivo z kysnutého cesta sa pri pečení po stranách zlepje.	Kúsky pečiva by od seba mali byť vzdialené cca 2 cm. Bude tak dostatok miesta, aby pečivo pekne vykyslo a zo všetkých strán zhnedlo.
Ak ste piekli na viacerých úrovniach: Na hornom plechu je pečivo tmavšie ako na spodnejšom.	Pri pečení na viacerých úrovniach používajte vždy 3D-horúci vzduch  . Súčasne vložené plechy do rúry nemusia byť hotové v rovnakom čase.
Pri pečení šľavnatých koláčov sa vytvára kondenzovaná voda.	Pri pečení môže vzniknúť vodná para, Uniká cez dvierka. Vodná para sa môže zrážať na ovládacom paneli alebo na susediacom nábytku a odkvapkávať ako kondenzovaná voda. Je to fyzikálne podmienené.

## Mäso, hydina, ryby

### Nádoba

Môžete používať akýkoľvek riad odolný voči teplu. Na prípravu väčších pečeniek je vhodný aj univerzálny pekáč.

Najlepšie je používať sklenený riad. Dbajte na to, aby pokrievka pasovala na pekáč a dobre priliehala.

Keď používate smaltované pekáče, pridajte viac tekutiny.

V pekáčoch z ušľachtilej ocele sa mäso neopečie tak dohned a nemusí byť v predpokladanom čase ešte hotové. Predĺžte čas prípravy.

Údaje v tabuľkách:

Nádoba bez pokrievky = odklopená

Nádoba s pokrievkou = priklopená

Nádobu vždy položte do stredu roštu.

Horúci sklenený riad položte na suchú podložku. Ak je podložka mokrá alebo studená, sklo môže puknúť.

### Pečenie

K chudému mäsu pridajte trochu tekutiny. Dno nádoby by malo byť pokryté do výšky ½ cm.

Na dusenie mäsa pridajte dostatok tekutiny. Dno nádoby by malo byť pokryté do výšky 1 - 2 cm.

Množstvo tekutiny závisí od druhu mäsa a materiálu nádoby. Pokiaľ mäso pripravujete v smaltovanom pekáči, je potrebné pridať trochu viac tekutiny než pri sklenenej nádobe.

Pekáče z ušľachtilej ocele sú vhodné len výnimočne. Mäso sa dusí pomalšie a menej zhnedne. Použite vyššiu teplotu a/alebo dlhší čas prípravy.

## Pokyny na grilovanie

Grilujte vždy v zatvorenej rúre.

Prv než položíte kúsky na grilovanie na rošt, nechajte predhriať gril cca 3 minúty.

Kúsky na grilovanie položte priamo na rošt. Keď grilujete jeden kúsok, položte ho na strednú časť roštu. Do výšky 1 zasuňte ešte univerzálny pekáč. Zachytí sa v ňom mäsová šťava arúra zostane čistá.

Plech na pečenie alebo univerzálny pekáč nezasúvajte do výšky 4. Pri vysokých teplotách by sa mohli zdeformovať aprí vytahovaní poškodiť varný priestor.

Pripravované kúsky by mali byť rovnako hrubé. Tak rovnomerne zhnednú azostanú šťavnaté. Steaky osolte až po grilovaní.

Grilované kúsky po uplynutí %uvedeného času obráťte.

Rozohrievacie teleso grilu sa stále zapína avypína. Je to normálne. Ako často k tomu dochádza, závisí od nastaveného stupňa grilovania.

## Mäso

Po uplynutí polovice času mäso obráťte.

Keď je pečené mäso hotové, malo by sa nechať ešte 10 minút vo vypnutej, zatvorenej rúre. Bude sa tak lepšie krájať.

Po upečení zabaľte roastbeef do alobalu a nechajte 10 minút v rúre na pečenie odpočinúť.

V prípade bravčového pečeného mäsa s kožou túto kožu krížom narežte. Mäso položte do nádoby najprv kožou nadol.

Mäso	Hmotnosť	Príslušenstvo ariad	Výška	Druh ohrevu	Teplota °C, stupeň grilovania	Čas trvania, minúty
<b>Hovädzie mäso</b>						
Hovädzie pečené	1,0 kg	zakryté	2		200-220	120
	1,5 kg		2		190-210	140
	2,0 kg		2		180-200	160
Hovädzie filé, do ružova	1,0 kg	odkryté	1		210-230	70
	1,5 kg		1		200-220	80
Roastbeef, do ružova	1,0 kg	odkryté	1		230-250	50
Steaky, 3 cm, do ružova		rošt + univerzálny pekáč	4+1		3	15
<b>Teľacie mäso</b>						
Teľacie pečené mäso	1,0 kg	odkryté	1		200-220	100
	1,5 kg		1		190-210	120
	2,0 kg		1		180-200	140
<b>Bravčové mäso</b>						
bez kože (napr . karkovička)	1,0 kg	odkryté	1		190-210	120
	1,5 kg		1		180-200	150
	2,0 kg		1		170-190	170
s kožou (napr . pliecko)	1,0 kg	odkryté	1		180-200	130
	1,5 kg		1		190-210	160
	2,0 kg		1		170-190	190
Bravčové údené skostou	1,0 kg	zakryté	1		210-230	80
<b>Jahňacie mäso</b>						
Jahňacie stehno bez kosti, stredne prepečené	1,5 kg	odkryté	1		170-190	120
<b>Mleté mäso</b>						
Fašírka	cca 750 g	odkryté	1		180-200	70
<b>Párky</b>						
Párky		rošt + univerzálny pekáč	4+1		3	15

## Hydina

Hodnoty uvedené v tabuľke platia pre jedlá vložené do studenej rúry na pečenie.

Údaje ohmotnosti v tabuľke sa vzťahujú na neplnenú hydinu pripravenú na pečenie.

Keď grilujete priamo na rošte, zasuňte univerzálny pekáč do výšky 1.

Ak pečiete kačku alebo hus, kožu pod krídlami prepichnete, aby mohla vytekať masť.

Hydinu položte prsiami dolu na rošt. Po uplynutí dvoch tretín času celú hydinu obráťte.

Hydina bude zvlášť chrumkavá a hnedá, keď ju ku koncu pečenia potriete maslom, slanou vodou alebo pomarančovou šťavou.

Hydina	Hmotnosť	Príslušenstvo ariad	Výška	Druh ohrevu	Teplota °C, stupeň grilovania	Čas trvania, minúty
Polovice kurčafa, 1-4 kusy	po 400 g	rošt	2		210-230	40-50
Časti kurčafa	po 250 g	rošt	3		210-230	30-40
Kurča, celé, 1-4 kusy	po 1 kg	rošt	2		200-220	55-85
Kačka, vcelku	1,7 kg	rošt	2		170-190	80-100
Hus, vcelku	3,0 kg	rošt	2		160-180	110-130
Mladá morka, vcelku	3,0 kg	rošt	2		180-200	80-100
2 morčacie stehná	po 800 g	rošt	2		180-200	80-100

## Ryby

Kúsiky rýb po uplynutí 2/3 času obráťte.

Celé ryby sa nemusia obracať. Celú rybu vsuňte do rúry v polohe na brucho, chrbtovou plutvou nahor. Dajte polovicu

zemiaka alebo malú ziaruvzdornú nádobu do brucha, aby bola ryba stabilná.

Keď grilujete priamo na rošte, zasuňte navyše univerzálny pekáč do výšky 1. Zachytiť sa vňom šťava z rýb arúra zostane čistá.

Ryby	Hmotnosť	Príslušenstvo ariad	Výška	Druh ohrevu	Teplota °C, stupeň grilovania	Čas trvania v minútach
Ryby, vcelku	à 300 g	rošt	3		2	20-25
	1,0 kg	rošt	2		190-210	40-50
	1,5 kg	rošt	2		180-200	60-70
Plátky rýb, napr. kotlety	à 300 g	rošt	4		2	20-25

## Tipy na pečenie a grilovanie

Pre hmotnosť pečienky nie sú v tabuľke žiadne údaje. Údaje vyberte podľa najbližšej nižšej hmotnosti a čas predĺžte.

Chcete zistiť, či je pečienka hotová. Použite sondu na pečenie (dá sa kúpiť) alebo vykonajte „skúšku lyžičkou“. Lyžicou stlačte mäso. Ak je pevné, je hotové. Ak sa poddá, potrebuje ešte trochu času.

Mäso je príliš tmavé a kôrka miestami spálená. Skontrolujte výšku vsunutia a teplotu.

Mäso vyzerá dobre, ale šťava je pripálená. Nabudúce použite menšiu nádobu na pečenie alebo pridajte viac tekutiny.

Mäso vyzerá dobre, ale šťava je príliš svetlá a vodnatá. Nabudúce použite väčšiu nádobu na pečenie alebo pridajte menej tekutiny.

Pri zalievaní mäsa vzniká vodná para. Je to fyzikálne podmienené a normálne. Veľká časť vodnej pary uniká výstupom pary. Vodná para sa môže zrážať na chladnejšom čelnom ovládacom paneli alebo na susediacom nábytku a odkvapkávať ako kondenzovaná voda.

## Nákypy, zapekané jedlá, toasty

Keď grilujete priamo na rošte, zasuňte navyše univerzálny pekáč do výšky 1. Vnútrotný priestor rúry tak zostane čistejší.

Nádobu vždy položte na rošt.

Čas prípravy nákypu závisí od veľkosti nádoby a od výšky nákypu. Údaje uvedené v tabuľke sú len orientačné hodnoty.

Jedlo	Príslušenstvo a riad	Výška	Druh ohrevu	Teplota, °C	Čas trvania, minúty
<b>Nákypy</b>					
Nákyp, sladký	nákypová forma	2		170-190	50-60
Rezancový nákyp	nákypová forma	2		210-230	25-35
<b>Zapekané jedlá</b>					
Gratinované zemiaky, výška max. 2 cm	zo surových príasad, nákypová forma	2		150-170	50-60

Jedlo	Príslušenstvo a riad	Výška	Druh ohrevu	Teplota, °C	Čas trvania, minúty
<b>Toasty</b>					
Opieť toasty do hnedá, 4 kusov	rošt	4		3	6-7
Opieť toasty do hnedá, 12 kusov	rošt	4		3	4-5
Zapieť toasty, 4 kusy	rošt	3		3	7-10
Zapieť toasty, 12 kusov	rošt	3		3	5-8

## Hotové výrobky

Riadte sa pokynmi výrobcu uvedenými na obale.

Ak nádobu vyložíte papierom na pečenie, dajte na to, aby bol vhodný na príslušnú teplotu. Veľkosť papiera prispôbte nádobe.

Výsledok prípravy vo veľkej miere závisí od potraviny. Aj polotovary môžu byť nerovnomerne predpečené.

Jedlo	Príslušenstvo	Výška	Druh ohrevu	Teplotný údaj v °C	Čas trvania v minútach
Štrúdľa sovočnou plnkou	univerzálny pekáč	3		190-210	45-55
Zemiakové hranolčeky	univerzálny pekáč	3		210-230	25-35
Pizza	rošt	2		200-220	15-20
Pizzová bageta	rošt	2		190-210	15-20

## Upozornenie

Pri pečení zmrazených jedál sa môže univerzálny pekáč zdeformovať. Dôvodom sú veľké teplotné rozdiely, ktorým je príslušenstvo vystavené. Deformácia znova zmizne už počas pečenia.

## Špeciálne jedlá

Pri nízkych teplotách sa vám s 3D-horúcim vzduchom výborne podarí krémový jogurt alebo vláčne kysnuté cesto.

Najprv z varného priestoru vyberte príslušenstvo, závesné mriežky alebo teleskopické výšuvy.

### Príprava jogurtu

1. Prevarte 1 liter mlieka (3,5 % tuku) a nechajte ho vychladnúť na 40 °C.
2. Primiešajte 150 g jogurtu (s teplotou z chladničky).
3. Naplňte do šálok alebo malých pohárov so skrutkovacím viečkom a zakryte potravinovou fóliou.

4. Varný priestor predhrejte podľa uvedených údajov.

5. Šálky alebo poháre postavte na dno varného priestoru a pripravujte podľa nižšie uvedených údajov.

### Kysnutie cesta

1. Kysnuté cesto pripravte ako zvyčajne, dajte ho do ohňovzdornej keramickej nádoby a priklopte.
2. Varný priestor predhrejte podľa uvedených údajov.
3. Rúru na pečenie vypnite a cesto dajte vykysnúť do varného priestoru.

Jedlo	Nádoba	Druh ohrevu	Teplota	Čas trvania
Jogurt	Šálky alebo poháre so skrutkovacím viečkom	položte na dno varného priestoru	predhriaf na 50 °C 50 °C	5 min 8 hod
Kysnutie cesta	Žiaruvzdornú nádobu	položte na dno varného priestoru	predhriaf na 50 °C Spotrebič vypnite a kysnuté cesto dajte do varného priestoru	5-10 min 20-30 min

## Rozmrazovanie

Čas rozmrazovania závisí od druhu a množstva potravín. Prosím, riadte sa pokynmi výrobcu uvedenými na obale.

Potraviny vyberte z obalu a vo vhodnej nádobe postavte na rošt.

Hydinu položte na tanier prsiami nadol.

Zmrazené potraviny	Príslušenstvo	Výška	Druh ohrevu	Teplota
Napr. šľahačkové torty, krémové torty, torty s čokoládovou alebo cukrovou polevou, ovocie, kurča, údeniny a mäso, chlieb, žemle, koláče a iné pečivo	Rošt	2		Volič teploty zostane vypnutý





## Sušenie

Pomocou 3D-horúceho vzduchu  môžete výborne sušiť. Používajte len kvalitné ovocie a zeleninu a dôkladne ju umyte. Nechajte ju dobre odkvapkať a osušte ju.

Univerzálny pekáč a rošt vložte papierom na pečenie alebo pergamenovým papierom.

Veľmi šľavnaté ovocie alebo zeleninu viackrát obráťte.

Usušené ovocie alebo zeleninu okamžite po vysušení uvoľnite z papiera.

Ovocie a bylinky	Príslušenstvo	Výška	Druh ohrevu	Teplota	Čas trvania
600 g plátkov jablk	univerzálny pekáč + rošt	3+1		80 °C	cca 5 hod
800 g plátkov hrušiek	univerzálny pekáč + rošt	3+1		80 °C	cca 8 hod
1,5 kg sliviek alebo ringlôt	univerzálny pekáč + rošt	3+1		80 °C	cca 8-10 hod
200 g kuchynských bylínok, očistených	univerzálny pekáč + rošt	3+1		80 °C	cca 1 ½ hod

## Zaváranie

Poháre a gumičky na zaváranie musia byť čisté a nepoškodené. Použite poháre podľa možnosti podobnej veľkosti. Údaje v tabuľke sa vzťahujú na litrové okrúhle poháre.

### Pozor!

Nepoužívajte väčšie alebo vyššie poháre. Viečka by mohli prasknúť.

Používajte len kvalitné ovocie a zeleninu. Dôkladne ich umyte.

Uvedené časy v tabuľke sú len orientačné. Môžu závisieť od teploty v miestnosti, množstva pohárov a množstva a teploty obsahu pohárov. Skôr než rúru na pečenie prepnete, resp. vypnete, uistite sa, že tekutina v pohároch skutočne perlí.

### Príprava

1. Naplňte poháre. Neplňte ich až po okraj.
2. Utrite okraje pohárov. Okraje musia byť čisté.
3. Na každý pohár položte mokrú gumičku a viečko.
4. Poháre uzavrite pomocou spôn.

Do varného priestoru nedávajte viac ako šesť pohárov.

### Nastavenie

1. Univerzálny pekáč zasuňte do výšky 2. Poháre poukladajte tak, aby sa navzájom nedotýkali.
2. Do univerzálného pekáča nalejte ½ litra horúcej vody (cca 80 °C).
3. Zavrite dvierka rúrky.
4. Nastavte dolný ohrev .
5. Teplotu nastavte na 170 až 180 °C.

### Zaváranie

#### Ovocie

Približne o 40 až 50 minút začnú v krátkych intervaloch stúpať nahor bublinky. Rúru na pečenie vypnite.

Poháre vyberte z varného priestoru po 25 až 35 minútach dohrievania. Pri dlhšom chladnutí vo varnom priestore by sa mohli vytvoriť zárodky a podporilo by sa kvasenie zavareného ovocia.

Ovocie v litrových pohároch	od perlenia	po vypnutí
Jablká, ríbezle, jahody	vypnúť	cca 25 minút
Čerešne, marhule, broskyne, egreše	vypnúť	cca 30 minút
Jablčná kaša, hrušky, slivky	vypnúť	cca 35 minút

### Zelenina

Akonáhle v pohároch stúpajú nahor bublinky, znížte teplotu na 120 až 140 °C. Čas trvania je v závislosti od druhu zeleniny

cca 35 až 70 minút. Po uplynutí tohto času rúru na pečenie vypnite a využite zvyškové teplo.

Zelenina v studenom náleve v litrových pohároch	od perlenia	po vypnutí
Uhorky	-	cca 35 minút
Červená repa	cca 35 minút	cca 30 minút
Ružičkový kel	cca 45 minút	cca 30 minút
Fazuľa, kaleráb, červená kapusta	cca 60 minút	cca 30 minút
Hrášok	cca 70 minút	cca 30 minút

### Vyberte poháre

Po zavarení vyberte poháre z varného priestoru.

### Pozor!

Horúce poháre neukladajte na studenú alebo mokrú podložku. Mohli by prasknúť.

# Akrylamid v potravinách

Akrylamid vzniká predovšetkým pri zohriatí pripravovaných obilninových a zemiakových produktov na vysoké teploty, napr. vyprážaných zemiačikov, hranolčekov, hriankov, žemlí,

chleba alebo jemného pečiva (slané sušienky, perník, sladké sušienky).

## Tipy na prípravu pokrmov bez akrylamidu

<b>Všeobecne</b>	<ul style="list-style-type: none"><li>■ Používajte čo najkratšie časy pečenia.</li><li>■ Opekajte pokrmy dozlatova, nie príliš dotmava.</li><li>■ Veľký, hustý pokrm obsahuje menej akrylamidu.</li></ul>
<b>Pečenie</b>	Pomocou horného/dolného ohrevu max. 200 °C. Pomocou 3D-horúceho vzduchu alebo horúceho vzduchu max. 180 °C.
Suché pečivo	Pomocou horného/dolného ohrevu max. 190 °C. Pomocou 3D-horúceho vzduchu alebo horúceho vzduchu max. 170 °C. Vaje alebo vaječný žĺtok obmedzuje tvorbu akrylamidu.
Hranolčky z rúry na pečenie	Rozmiestniť na plech rovnomerne a v jednej vrstve. Piecť minimálne 400 g na jednom plechu, aby hranolčky neboli vysušené.

## Skúšobné jedlá

Tieto tabuľky boli zostavené pre kontrolné inštitúty na uľahčenie kontroly a testovania rôznych spotrebičov.

Podľa EN 50304/EN 60350 (2009), resp. IEC 60350.

### Pečenie

Pečenie na 2 úrovniach:

Univerzálny pekáč zasuňte vždy nad plech na pečenie.

Striekané pečivo (ako striekané koláče vcukrovom sirupe):

Jedlá vložené do rúry súčasne nemusia byť hotové v rovnakom čase.

Zakrytý jablkový koláč, výška 1:

Zmeňte polohu tmavej formy s vyberacím dnom, zasuňte diagonálne.







Zakrytý jablkový koláč, výška 2:

Zmeňte polohu tmavej formy s vyberacím dnom.

Koláč vo forme s vyberacím dnom z kovu:

Pečte pomocou horného/dolného ohrevu  na úrovni 1.

Namiesto roštu použite univerzálny pekáč a formu s vyberacím dnom naň postavte.

Jedlo	Príslušenstvo a riad	Výška	Druh ohrevu	Teplotný údaj v °C	Čas trvania, minúty
Striekané pečivo	univerzálny pekáč	3		150-170	20-30
	smaltovaný plech na pečenie + univerzálny pekáč**	1+3		140-160	35-45
Malé koláče	univerzálny pekáč	3		150-170	25-35
Malé koláče, predhriat	smaltovaný plech na pečenie + univerzálny pekáč**	1+3		140-160	30-40
Vodová piškóta	forma s vyberacím dnom	2		160-180	30-40
Zakrytý jablkový koláč	univerzálny pekáč + 2 formy s vyberacím dnom Ø 20 cm***	1		190-210	70-80
	2 rošty* + 2 formy s vyberacím dnom Ø 20 cm***	1+3		170-190	65-75



\* Ďalšie rošty dostanete ako osobitné príslušenstvo v zákazníckom servise alebo v špecializovaných predajniach.

\*\* Pri pečeni na dvoch úrovniach zasuňte univerzálny pekáč vždy na hornú úroveň.

\*\*\* Koláčové formy rozmiestnite na príslušenstvo diagonálne.

## Grilovanie

Keď položíte potraviny priamo na rošt, zasuňte navyše univerzálny pekáč do výšky 1. Zachytí sa v ňom tekutina a rúra zostane čistá.

Jedlo	Príslušenstvo ariad	Výška	Druh ohrevu	Stupeň grilovania	Čas trvania vminútach
Zapekanie toastov do hneda 10 min. predhriať	rošt	4		3	1/2-2
Beefburger, 12 kusov* bez predhriatia	rošt + univerzálny pekáč	4+1		3	25-30

\* Po uplynutí 2/3 času obrátiť



---

---

## **Montážny návod**

---

---

1

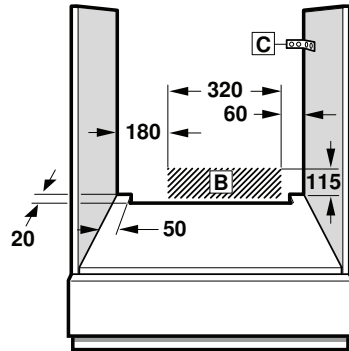
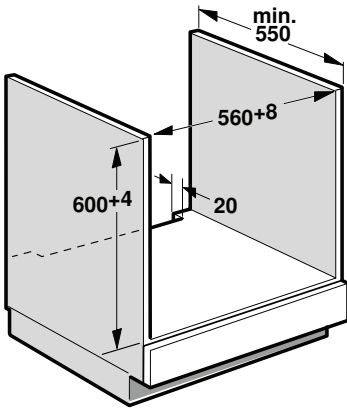
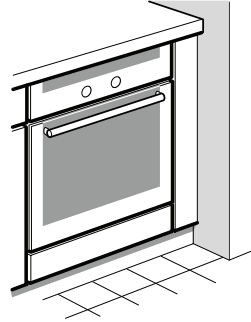
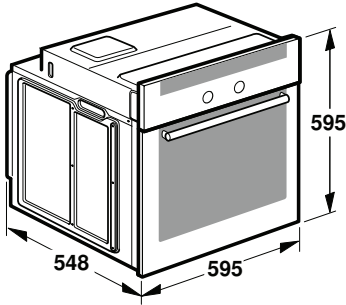

2

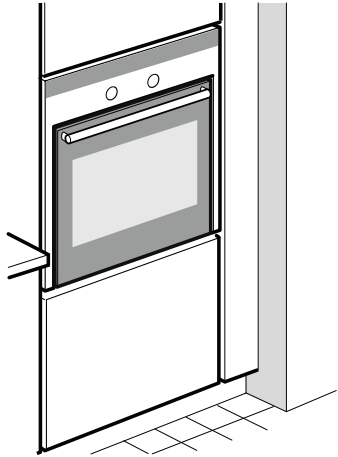
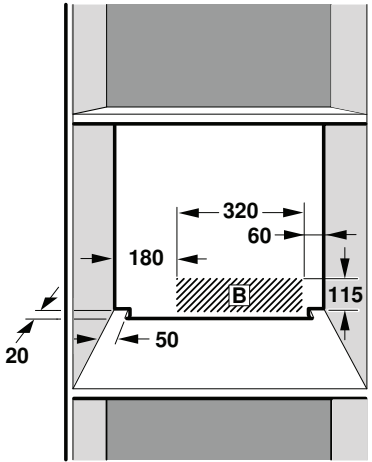
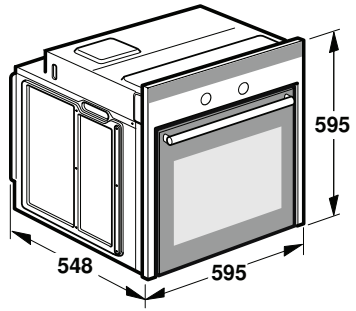
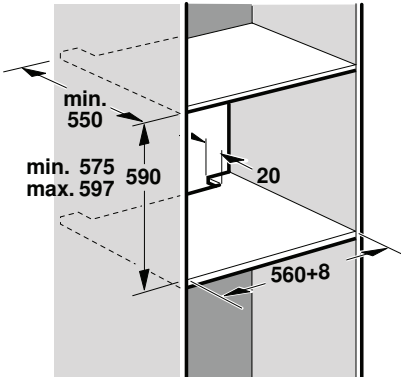

3

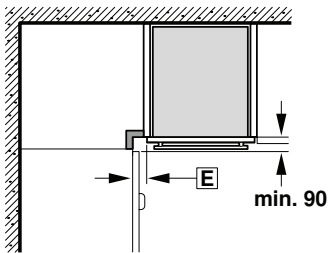

D

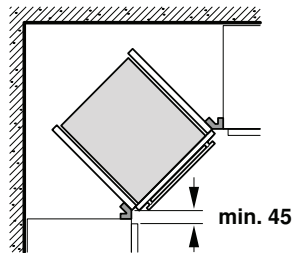

4

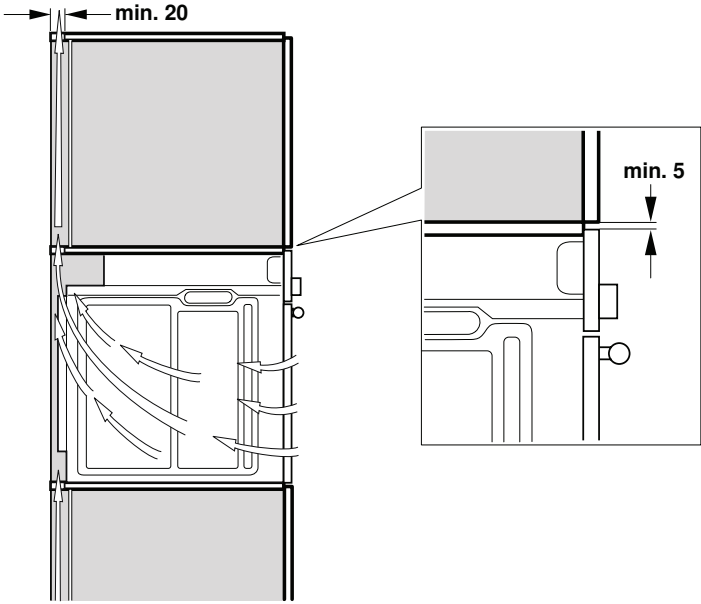

5

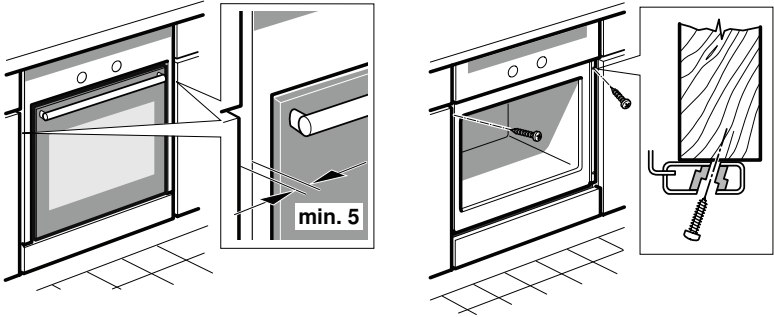

## Dôležité pokyny

Ak je spotrebič zabudovaný pod varným panelom, dodržiavajte montážny návod pre varný panel. Rúčku dvierok nepoužívajte na prenášanie alebo montáž spotrebiča. Pred montážou skontrolujte, či spotrebič nemá prepravné poškodenia. Pri všetkých montážnych prácach musí byť spotrebič odpojený od siete.

## Príprava kuchynskej linky - obrázok 1

- Len pri odbornej montáži zodpovedajúcej tomuto montážnemu návodu je zaručená bezpečnosť pri používaní. Za škody, ktoré vzniknú na základe neodbornej montáže, ručí montážna firma.
- Kuchynská linka musí byť odolná voči teplote až do 90 °C, susedné predné steny linky do 70 °C.
- Všetky výrezové práce na kuchynskej linke a pracovnej doske urobte pred nasadením spotrebičov. Odstráňte triesky, inak môžu nepriaznivo ovplyvniť funkciu elektrických súčiastok.
- Pozor pri montáži! Časti, ktoré sú prístupné pri montáži, môžu mať ostré hrany. Aby ste predišli rezným poraneniam, používajte ochranné rukavice.
- Zásuvka na pripojenie spotrebiča musí byť umiestnená v oblasti vyšrafovej plochy **B** alebo mimo priestoru zabudovania spotrebiča.
- Medzi spotrebičom a hraničiacimi prednými hranami kuchynskej linky musí byť vzduchová medzera 5 mm.
- Neupevnené časti kuchynskej linky pripevnite bežne predávaným uholníkom **C** na stenu.

## Spotrebič pod pracovnou doskou - obrázok 1

Medzidno nábytkového korpusu si vyžaduje vetrací výrez. Pracovnú dosku upevnite na kuchynskú linku. Ak je spotrebič zabudovaný pod varným panelom, dodržiavajte montážny návod pre varný panel.

## Spotrebič vo vysokej skrinke - obrázok 2+4

Spotrebič možno zabudovať aj do vysokej skrinky. Aby sa rúra mohla vetrať, medzi deliacimi plochami a stenou musí byť medzera asi 20 mm. Spotrebič namontujte len do takej výšky, aby ste plechy na pečenie mohli bez problémov vyberať.

## Zabudovanie do rohu – obrázok 3

V prípade zabudovania do rohu zohľadnite rozmery **D**. Rozmer **E** závisí od hrúbky prednej steny linky pod rúčkou.

## Pripojenie spotrebiča do siete

- Pred prvým použitím spotrebiča sa ubezpečte, že domáce elektrické vedenie má ochranný vodič zodpovedajúci platným bezpečnostným predpisom. Pripojenie spotrebiča smie uskutočniť len kvalifikovaný elektrotechnik a musí zodpovedať zákonným a úradným predpisom, ako aj predpisom miestneho prevádzkovateľa elektrickej siete. Absencia ochranného vodiča alebo nesprávne inštalácia môže viesť v zriedkavých prípadoch k materiálnym škodám alebo ťažkým poraneniam (smrť alebo poranenie následkom zasiahnutia elektrickým prúdom). Za osobné škody a škody na spotrebiči, ktoré boli zapríčinené chybným alebo neodborným elektrickým pripojením, výrobca nepreberá záruku.
- Pri všetkých montážnych prácach musí byť spotrebič odpojený od siete.
- Spotrebič zodpovedá triede ochrany I a smie sa pripojiť len do uzemnenej sieťovej zásuvky.
- Musí byť použitý sieťový prípojný vodič minimálne typu H05 V V-F 3G 1,5 mm<sup>2</sup>. Žltó-zelený ochranný vodič sa musí najprv pripojiť a na strane spotrebiča musí byť o niečo dlhší než ostatné dva drôty.
- Podľa bezpečnostných predpisov musí byť k dispozícii istič všetkých pólov so vzdialenosťou medzi kontaktmi minimálne 3 mm.

Ak je pripojenie uskutočnené prostredníctvom uzemnenej a vždy ľahko prístupnej zásuvky, istič nie je potrebný.

- Počas montáže musí byť zabezpečená ochrana proti dotyku.

- Identifikujte v pripájacej zásuvke fázový a neutrálny (nulový) vodič. V prípade nesprávneho pripojenia môže dôjsť k poškodeniu spotrebiča.

- Rúra na pečenie musí byť pripojená podľa údajov na typovom štítku.

- Keď chcete spotrebič pripojiť, odsuňte ho od nábytku. Prípojný kábel musí mať príslušnú dĺžku. Pozor! Počas montáže dbajte na to, aby sa sieťový kábel nezacvikol a neprišiel do kontaktu s horúcimi časťami spotrebiča.

- Všetky práce na spotrebiči, vrátane výmeny kabeláže, smie uskutočniť len zákazníkovi technický servis.

### **Len Veľká Británia a Austrália**

Nepripájajte pomocou 13 A zástrčky ani nepoužívajte istenie 13 A.

### **Len Švédsko, Fínsko a Nórsko**

Spotrebič je možné pripojiť tiež pomocou priloženej zástrčky s ochranným kontaktom. Zástrčka musí byť prístupná aj po dokončení montáže. Pokiaľ to tak nie je, je nevyhnutné na strane inštalácie taktiež použiť istič všetkých pólov so vzdialenosťou kontaktov min. 3 mm.

### **Priskrutkovanie rúry k nábytkovému korpusu - obrázok 5**

- Vsúňte spotrebič celkom do nábytkového korpusu. Sieťový kábel sa nesmie viesť cez ostré hrany alebo popod rúru na pečenie, nesmie sa zacviknúť, zlomiť alebo stlačiť a nesmie prísť do styku s horúcimi časťami spotrebiča.

- Rúru na pečenie vyrovnajte do stredu nábytkového korpusu a pomocou priložených skrutiek (4x25) priskrutkujte.

- Ak nábytkový korpus zodpovedá nami uvedeným rozmerom, musí nad rúrou zostať vetracia štrbina. Aby bolo zabezpečené dostatočné vetranie, túto vetráciu štrbinu nikdy nezakrývajte.

- Medzi spotrebičom a susednými prednými hranami kuchynskej linky musí byť vzduchová medzera minimálne 5 mm.

### **Demontáž**

Spotrebič odpojte od siete. Uvoľnite upevňovacie skrutky. Spotrebič mierne nadvihnite a celkom vytriahnite.

# INFORMAČNÝ LIST

BSH domácí spotřebiče s.r.o., org. zložka Bratislava, Galvaniho 17/C, 821 04 Bratislava  
Obchodná značka BSH



Značka	SIEMENS
Predajné označenie	HB 532E5
Trieda účinnosti dutého priestoru	A (najvyššia) - G (najnižšia)
Spotreba energie (kWh) - konvenčný ohrev	(pri normalizovanej záťaži) 0,89
Spotreba energie (kWh) - horúci vzduch	(pri normalizovanej záťaži) 0,79
Užitočný objem dutého priestoru (l)	67
Veľkosť zariadenia (l):	
	malé: $12 \text{ l} \leq V < 35 \text{ l}$
	stredné: $35 \text{ l} \leq V < 65 \text{ l}$
	veľké: $65 \text{ l} \leq V$
Čas potrebný na tepelnú úpravu normalizovanej záťaže pri konvenčnom ohreve (min.)	-
Čas potrebný na tepelnú úpravu normalizovanej záťaže pri horúcom vzduchu (min.)	43
Hlučnosť (dB (A) re 1 pW)	50
Spotreba energie, ak nie je spustená žiadna funkcia a rúra je v režime s najnižšou spotrebou energie	—
Plocha najväčšieho na pečenie (cm <sup>2</sup> )	1210

Upozornenie: vývojové zmeny vyhradené.

Prípadné technické zmeny, tlačové chyby a odlišnosti vo vyobrazení sú vyhradené bez upozornenia.  
Aktuálny návod nájdete na webových stránkach [www.siemens-home.com/sk](http://www.siemens-home.com/sk).

Dovozca: **BSH domáci spotrebiče s.r.o.**  
org. zložka Bratislava  
Galvaniho 17/C, 821 04 Bratislava

Výrobok:	Produktové číslo: E-Nr.  Poradové číslo: FD
Dátum predaja, pečiatka, podpis	Dátum montáže, pečiatka, podpis

Predajca je povinný úplne a čitateľne vyplniť všetky požadované údaje v záručnom liste v deň predaja spotrebiča. Neoddeliteľnou súčasťou tohto záručného listu je daňový doklad o predaji výrobku.

Záručný list je dokladom práv spotrebiteľa v zmysle Občianskeho zákonníka. Je súčasťou výrobku s výrobným číslom uvedeným na prednej strane tohto záručného listu, zvlášť v prípadoch dlhších než zákonom daná záručná lehota je záručný list jedným z dokázateľných prostriedkov práv užívateľa. Je v záujme spotrebiteľa, aby si skontroloval správnosť a úplnosť všetkých uvedených údajov, ako i to, či dostal od predajcu záručný list so správnym označením pre uvedený druh výrobku.

Odporúča sa, aby výrobky montoval a uviedol do prevádzky autorizovaný servis, ktorý poskytuje záruku odbornej montáže, predvedenie a preskúšanie výrobku.

Montáž a inštalácia spotrebiča musí byť vykonaná v súlade s vyhláškou ÚBP SR č. 718/2002 Z. z. súvisiacich predpisov a noriem v platnom znení.

Pred montážou výrobku je nutné, aby boli splnené všetky podmienky pre pripojenie na inžinierske siete podľa platných noriem a podľa návodu na použitie.

#### Zápisy o uskutočnených opravách:

Dátum objed. opravy	Dátum dokončenia	Číslo oprav. listu	Stručný opis poruchy



## Upozornenie pre predajcov

Predajca je povinný dať zákazníčkovi platný doklad o predaji, kde bude uvedený dátum predaja a označenie spotrebiča, a súčasťou dokladu o kúpe tovaru je správne a úplne vyplnený záručný list v deň predaja výrobku. V prípade predpredajnej reklamácie je potrebné predložiť riadne vyplnený reklamačný protokol.

### Záručné podmienky

- na výrobok sa poskytuje záručná lehota **24 mesiacov** odo dňa zakúpenia výrobku kupujúcim
- spotrebiteľ je oprávnený chybu vytknúť do šiestich mesiacov od jej zistenia, najneskôr však do uplynutia záručnej lehoty
- pri reklamácií je podmienkou predložiť platný daňový doklad o kúpe výrobku (napr. pokladničný blok, faktúru a pod.)
- ak je výrobok používaný na iný než výrobcom stanovený účel alebo je výrobok používaný v rámci predmetu obchodnej činnosti, poskytuje sa záručná lehota 6 mesiacov odo dňa zakúpenia, keďže spotrebiče sú určené výhradne na použitie v domácnosti
- za chybu výrobku sa nepovažuje jeho nadmerné opotrebovanie a z toho vyplývajúce absencie niektorých pôvodných vlastností, ktoré boli spôsobené napr. zanedbaním bežnej údržby, čistenia, nadmerným používaním výrobku
- záručná lehota neplynie počas obdobia, keď kupujúci nemôže užívať tovar pre jeho chyby, za ktoré zodpovedá predávajúci
- ak nebude zistená žiadna porucha, na ktorú sa vzťahuje bezplatná záručná oprava, alebo bude zistená porucha nezavinená výrobcom, hradí náklady spojené s vyslaním servisného technika osoba, ktorá uplatnila nárok na túto opravu
- záručné opravy vykonávajú autorizované servisné strediská podľa zoznamu uvedeného v tomto záručnom liste

### Právo na bezplatnú opravu výrobku na náklady BSH domáci spotrebiče s.r.o., organizačná zložka Bratislava, zaniká, ak:

- je nečitateľný výrobný štítok alebo na výrobku chýba,
- údaje na doklade o predaji sa líšia od údajov uvedených na výrobnom štítku spotrebiča,
- výrobok bol namontovaný v rozpore s návodom na montáž, prípadne nebol dodržaný súlad s platnými STN alebo s návodom na obsluhu,
- výrobok bol neodborne namontovaný alebo nebol uvedený do prevádzky organizáciou oprávnenou v zmysle vyhlášky ÚBP SR č. 718/2002 Z. z., platí pre plynové spotrebiče a spotrebiče s elektrickým napájaním 400 V, ako i pre spotrebiče dodávané bez elektrického kábla, prípadne bez elektrickej koncovky,
- bola vykonaná konštruktívna zmena alebo zásah do výrobku neoprávnenou osobou,
- porucha na výrobku vznikla použitím neoriginálnych náhradných dielov alebo príslušenstva,
- ide o poškodenie: mechanické, nadmernou záťažou, v dôsledku vodného kameňa, neodborného zapojenia, živelnou pohromou, vonkajšími vplyvmi a pod.

### Vyhĺasenie o hygienickej neškodnosti výrobku

**Všetky výrobky** distribuované spoločnosťou BSH domáci spotrebiče s.r.o., organizačná zložka Bratislava, prichádzajúce do styku s potravinami **spĺňajú požiadavky** o hygienickej neškodnosti podľa **európskej normy EC 1935/2004**. Toto vyhlásenie sa vzťahuje na všetky výrobky prichádzajúce do styku s potravinami uvedené v aktuálnom cenníku BSH domáci spotrebiče s.r.o., organizačná zložka Bratislava.

Symbol uvedený na výrobku alebo jeho obale upozorňuje na to, že výrobok po skončení jeho životnosti nepatrí k bežnému domácejmu odpadu, ale ho treba odovzdať do špeciálnej zberne odpadu na recyklovanie elektrických alebo elektronických spotrebičov.

Vašou podporou správnej likvidácie pomáhate opäť získať cenné suroviny a chrániť tak životné prostredie. Ďalšie informácie o recyklovaní tohto výrobku získate na miestnom úrade, v zberni odpadu alebo v združení Envidom, ktoré zabezpečuje zber, prepravu, spracovanie, recykláciu a ekologické zneškodňovanie elektroodpadu v zmysle zákona.



# ZOZNAM SERVISOV DOMÁCICH SPOTREBIČOV SIEMENS

Servisné stredisko	Ulica	Mesto	Telefón	E-mail + web
Peter Špik	Partizánska 14	Bardejov 085 01	054/474 62 27 0903 527 102	spikservis@gates.sk www.spikelektro.sk
Martin Ščasný, servis domácich spotrebičov	Hnilecká 11	Bratislava 821 06	02/38 10 33 55 0918 996 988	servis@bsservis.sk www.bsservis.sk
Martin Ščasný, servis domácich spotrebičov	Trhová 36	Bratislava 841 02	02/38 10 33 55 0918 522 734	servis@bsservis.sk www.bsservis.sk
TECHNO SERVIS BRATISLAVA spol. s r. o.	Kopčianska 8, 10	Bratislava 851 01	02/64 46 36 43 0907 778 406	technoservis@nextra.sk www.technoservis.sk
Viva elektro servis, s. r. o.	Mýtna 17	Bratislava 811 07	02/45 95 88 55 0905 722 111	servis@vivaservis.sk www.vivaservis.sk
LASER Komárno spol. s r. o.	Mesačná 20	Komárno 945 01	035/770 26 88 0915 222 454	servis@laser-kn.sk www.laser-kn.sk
Ing. Ľubor Kolesár Kubis	Thurzova 12	Košice 040 01	055/622 14 77 0905 894 769	kubisservis@mail.t-com.sk
ELEKTROSERVIS VALTIM	Ul. Obrancov mieru 9	Michalovce 071 01	056/642 32 90 0903 855 309	valiskalubomir@stonline.sk
EXPRES servis Anna Elmanová	Spojovacia 7	Nitra 949 01	037/652 45 97 0903 524 108	expresservis@naex.sk
Domoss Technika a. s.	Žilinská 47	Piešťany 920 01	033/774 48 10 033/774 24 17	servis@domoss.sk www.domoss.sk
TATRACHLAD POPRAD s. r. o.	Továrenská ul. č. 3	Poprad 058 01	052/772 20 23 0903 906 828	tatrachlad@tatrachlad.sk www.tatrachlad.sk
BARAN servis – Baran Luboš	Švábska 6695/57A	Prešov 080 05	051/772 14 39 0905 904 572	baranservis@mail.t-com.sk www.baranservis.sk
ELEKTROSERVIS Pavlíček Peter	V. Clementisa 6	Prievidza 971 01	046/548 57 78 0905 264 822	pavlicek_elektroservis@stonline.sk www.peterpavlicek-elektroservis.sk
N.B.ELEKTROCENTRUM	B. Bartóka 24	Rimavská Sobota 979 01	047/581 18 77 0905 664 258	nbelektrocentrum@stonline.sk
Elpra spol. s r. o.	Liptovská Lužná 496	Ružomberok 034 72	044/439 64 13 0905 577 817	elpra@speednet.sk
BSC – servis centrum spol. s r. o.	Hlavná ul. č. 5	Sučany 038 52	043/400 34 24 0902 272 727	bsc@bsc-serviscentrum.sk www.bsc-serviscentrum.sk
Jozef Rožník	Žabinská 325	Trenčín 911 05	0903 702 458	roznik@bshservis.sk www.bshservis.sk
STAFEXPRESS-ELEKTROSERVIS	Hviezdoslavova 34	Zvolen 960 01	045/540 07 98 0905 259 983	stafexpress.zvservis@mail.t-com.sk
M-SERVIS Mareš Jaroslav	Komenského 38	Žilina 010 01	041/564 06 27	mservis@zoznam.sk www.m-servis.sk



**Dodavatel CZ:**

BSH domácí spotřebiče s.r.o.  
Pekařská 695/10a  
155 00 Praha 5

**Dodávateľ SK:**

BSH domácí spotřebiče s.r.o.  
organizačná zložka Bratislava  
Galvaniho 17/C  
821 04 Bratislava



Seznam servisních partnerů a informace o záručních podmínkách naleznete na:

[www.siemens-home.com/cz](http://www.siemens-home.com/cz)  
infolinka: +420 251 095 555

Zoznam servisných partnerov a informácie o záručných podmienkach nájdete na:

[www.siemens-home.com/sk](http://www.siemens-home.com/sk)  
infolinka: +421 244 452 041