

ECOVACS

ECO D58

Deepoo



**NÁVOD K POUŽITÍ / NÁVOD NA POUŽITIE
INSTRUKCJA OBSŁUGI / INSTRUCTION MANUAL
HASZNÁLATI ÚTMUTATÓ / NAVODILA ZA UPORABO**

**Robotický vysavač / Robotický vysávač
Odkurzacz automatyczny / Robot Vacuum Cleaner
Robot porszívó / Robot - sesalnik**



NÁVOD K POUŽITÍ





Robotický vysavač

Děkujeme za zakoupení patentovaného robotického vysavače **ECOVACS**.
Doufáme, že s ním budete spokojeni! Ještě jednou děkujeme za Váš výběr!

V případě dalších dotazů se obraťte na naše odborníky na info@ecovacs.cz

Děkujeme za Váš výběr!

OBSAH

1. BEZPEČNOSTNÍ POKYNY	4	10. VIRTUÁLNÍ ZEĎ	20
Napájení produktu	5	Umístění baterií	20
Poznámky před čištěním	7	Použití virtuální zdi	20
2. OBSAH BALENÍ	8	11. MAGNETICKÁ PÁSKA	21
3. TECHNICKÉ PARAMETRY	9	12. KAŽDODENNÍ ULOŽENÍ	22
4. NÁZVY ČÁSTÍ PŘÍSTROJE	9	13. ÚDRŽBA	22
Tělo vysavače	10	Čištění těla vysavače	22
LCD displej a ovládací panel	11	Vyprázdnění a čištění filtru, zásobníku na nečistoty	23
5. NABÍJECÍ STANICE	11	Čištění hlavního kartáče	25
Umístění nabíjecí stanice	11	Čištění bočního kartáčku	27
Nabíjení robotického vysavače	12	Čištění čidel proti pádu	27
6. ZAPNUTÍ / PAUZA / VYPNUTÍ	14	Čištění čidla znečištění	28
Zapnutí	14	Návod k použití háčku na čištění	28
Přerušování úklidu - pauza	14	14. VAROVNÉ SIGNÁLY	29
Vypnutí	14	15. BĚŽNÉ ZÁVADY	30
7. VOLBA REŽIMU	15	16. ČASTO KLADENÉ OTÁZKY	31
 Režim automatický úklid	15		
 Režim podél stěn	15		
 Režim lokální úklid	16		
 Režim intenzivní úklid	16		
 Režim hledání nabíjecí stanice ...	16		
8. PLÁNOVANÝ ÚKLID	17		
Nastavení času úklidu	17		
Nastavení aktuálního času	18		
Nastavení frekvence úklidu	18		
9. DÁLKOVÉ OVLADÁNÍ	19		
Umístění baterie	19		
Použití dálkového ovládání	19		

1. BEZPEČNOSTNÍ POKYNY

Prosíme, řiďte se následujícími bezpečnostními opatřeními:

- Přečtěte si pozorně obsah tohoto návodu k použití a sestavte vysavač přesně podle daných instrukcí.
- Tento návod si pečlivě uschovejte.
- Pokud přístroj dáte někomu jinému, ujistěte se, že jste jej předali i s tímto návodem.
- Nedůsledné zacházení s tímto přístrojem může způsobit zranění osoby a poškození přístroje.
- Neotvírejte přístroj, jednotlivé části vysavače neopravujte sami, stejně tak neopravujte dálkový ovladač nebo virtuální zeď.
- Tento přístroj slouží výhradně k domácímu použití, není vhodný pro průmyslové ani venkovní použití.
- Prosíme, netlačte na LCD displej.

Bez ochranné zábrany

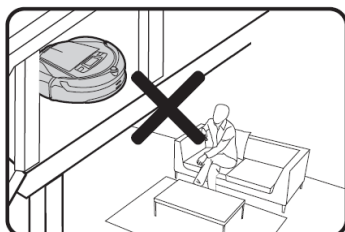

Umístění zábrany

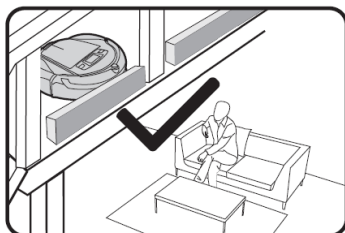

VAROVÁNÍ:

- Je-li v čistěném prostoru nějaký větší výškový rozdíl (jako např. schodiště, galerie ...), na kterém není koberec, měli byste zkontrolovat, že vysavač dokáže tento výškový rozdíl zjistit bez toho, aby spadl přes okraj.

Bude pravděpodobně nutné umístit na okraj zábranu, aby vysavač nespadol přes hranu.

Ujistěte se ale, že překážka je dostatečně nízká natolik, abyste o ní nezakopli a nezpůsobili si zranění.

Poznámka:

- Zařízení nerozebírejte. Součástky uvnitř vysavače, jako např. dálkové ovládání či virtuální zeď, nelze opravit bez odborníka.
- Toto zařízení je určeno pouze k použití v domácnosti, není navrženo do průmyslových či venkovních prostor.
- Netlačte prosím na displej LCD.

NAPÁJENÍ PRODUKTU

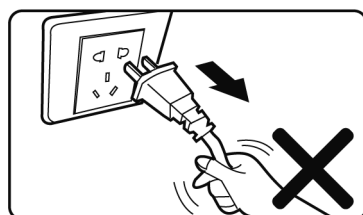
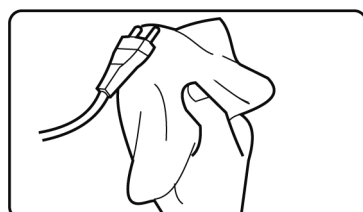
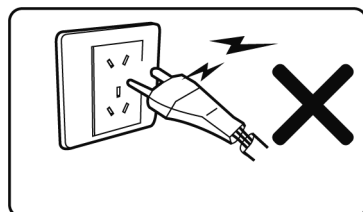
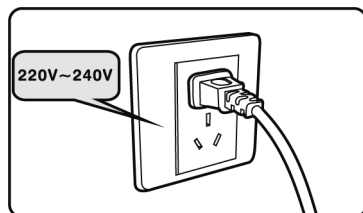

- Nepoužívejte poškozenou zástrčku ani přívodní kabel, ale zkontaktujte náš autorizovaný servis.
- Nikdy netahejte za přívodní kabel nabíjecí stanice za účelem přenášení či posunování.
- Přívodní kabel nikdy příliš nezamotávejte, nepřetáčejte a ani jej neblokujte přivřením do dveří. Nepokládejte na něj těžké věci.
- Nadbytečnou délku přívodního kabelu smotejte a zajistěte úchytkou na přívodním kabelu.
- Nenechávejte přívodní kabel dotýkat horkých nebo ostrých povrchů.
- Netahejte za kabel, ale za zástrčku.
- Nesahejte na zástrčku ani na přístroj mokřýma rukama.
- Vytáhněte zástrčku ze zásuvky, jestliže už nebudete používat nabíjecí stanici.
- Pro odstraňování prachu ze zástrčky používejte suchý hadřík.

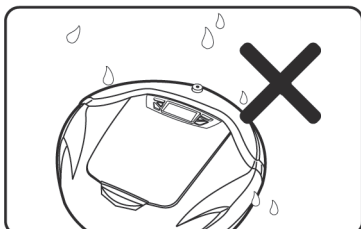
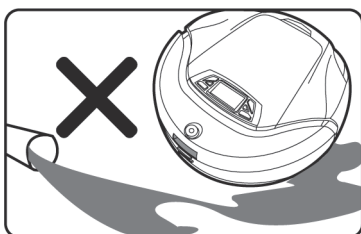
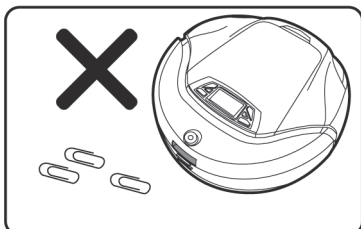
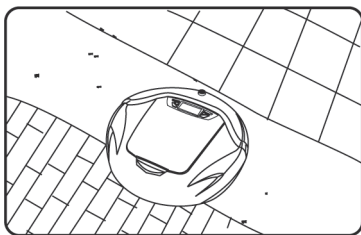

- Tento robotický vysavač je možné použít pro domácí vysávání, včetně dřevěných podlah, keramických dlaždiček, linolea a koberců s krátkým nebo středně dlouhým vlasem, avšak přístroj nesmí být použit na koberce s dlouhým vlasem.
- Vysavač nepoužívejte:
 - Pokud je na podlaze voda (včetně hořlavých kapalin), stejně tak na vlhkou podlahu
 - Na WC, v koupelně či v jiných vlhkých místnostech
 - Na schodišti
 - V místnostech, kde je kotel nebo otevřený oheň
- Následující předměty jsou přísně zakázány vysávat:
 - Nevyhaslé saze, hořící cigaretové nedopalky a sirky, protože tyto předměty by způsobily požár
 - Ostré předměty jako střepy, špendlíky, sponky na papír, kameny, sádra a velké kusy papíru. Tyto předměty by mohly zablokovat přístroj.
 - Vodu nebo jiné tekutiny, především saponát, petrolej, benzín, barvu, alkohol, voňavku, stejně tak jako roztok pro čištění koberců nebo podlah. Vnitřní část vysavače by se mohla namočit a tím způsobit poškození.
 - Toner laserových tiskáren a kopírek může způsobit požár a výbuch.

- Prosíme, chraňte přístroj před zdroji horka, jako je trouba nebo ohniště, protože žár může poškodit povrch vysavače.
- Nepoužívejte přístroj v prostředích, kde hrozí výbuch. Například na benzinových stanicích, v olejových skladištích, v chemických továrnách a podobně.
- Nikdy nepoužívejte robotický vysavač venku. Protože déšť nebo pevné částice prachu se mohou dostat dovnitř přístroje a poškodit jej.
- Nikdy sami neopravujte ani nevyměňujte žádné součásti přístroje.
- S přístrojem neházejte, ani jej mechanicky nenamáhejte.
- Přístroj nenavlhčujte, v opačném případě by zkrat mohl způsobit požár nebo úraz elektrickým proudem.
- Přístroj pravidelně udržujte a uchovávejte jej na čistém místě.
- Vysavač nevystavujte extrémnímu horku nebo chladu. Není dovolené nechávat tento přístroj dlouhodobě v prostředí o teplotě pod bodem mrazu nebo nad 30°C.
- Neponořujte vysavač do žádné tekutiny, ani jej nevystavujte vysoké vlhkosti.
- Neumisťujte přístroj do blízkosti zapálené cigarety nebo ohně.

POZNÁMKY PŘED ČIŠTĚNÍM

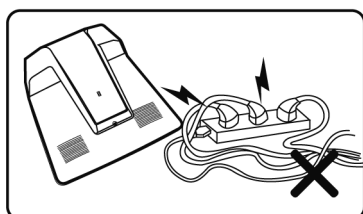
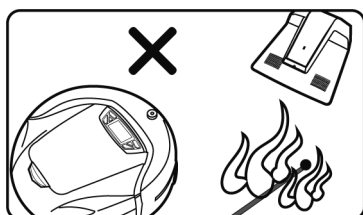
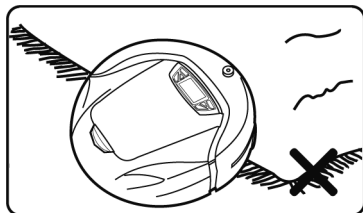

- Udělejte opatření, které zabrání vysavači přerušení úklidu:
- Umístěte na bezpečné místo předměty, které se dají snadno převrhnout (vázy).
- Zabezpečte okraje kobereců.
- Visící ubrusy a záclony by se neměly dotýkat země.
- Hořlavé předměty musí být umístěny dále od zdroje ohně.
- Volně položené přívodní kabely srovnejte či zabezpečte proti kolizi s vysavačem.
- Posbírejte noviny, knihy, časopisy a větší kusy papíru rozházené po zemi.

- Tento přístroj není určen pro používání osobami (včetně dětí) se sníženými fyzickými nebo psychickými schopnostmi, nebo osobami s nedostatkem zkušeností a znalostí obsluhy, pokud jim nebyl poskytnut dohled nebo instruktážní výklad týkající se obsluhy přístroje a to osobou zodpovědnou za bezpečnost těchto lidí.
- O přístroj se dobře starejte a držte jej mimo dosah dětí a osob, které nejsou schopné rozpoznat hrozící nebezpečí. Zvýšenou pozornost mějte v době, kdy přístroj začne pracovat.
- Osobě uvnitř pokoje, který uklízíte řekněte, že vysavač pracuje, abyste se vyhnuli nehodám, jako je klopýtnutí o přístroj.
- Nezacházejte s přístrojem jako s hračkou. Zvýšená pozornost je potřeba, když je v okolí dítě nebo domácí zvíře.
- Igelitový obal skrývá nebezpečí udušením a je potřeba ho držet mimo dosah dětí.

Obal



- Nezacházejte s obalem přístroje jako s běžným domácím odpadem a nevyhazujte jej do domácího odpadu.
- Prosíme, dopravte obal do odpovídajícího sběrného místa k recyklaci.

Nesahejte na poškozený displej

- Je-li displej poškozen, nedotýkejte se jej. Mohlo by dojít ke zranění.

2. OBSAH BALENÍ

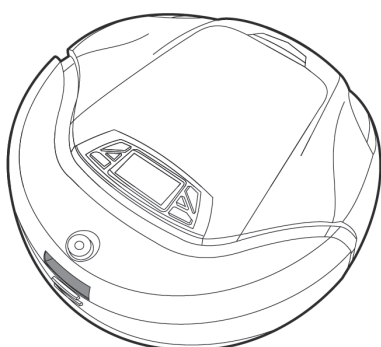

Robot (tělo robota)

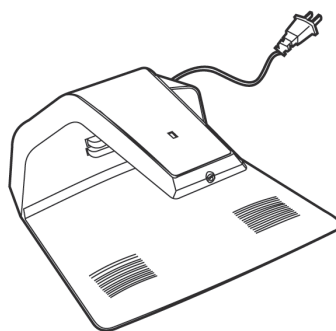

Nabíjecí stanice

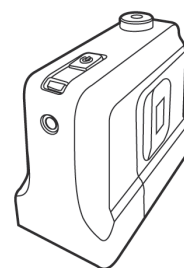

Virtuální zeď

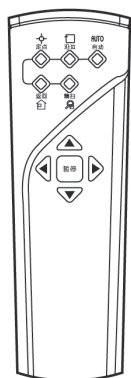

Dálkový ovladač



Návod k použití

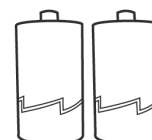

Baterie pro virtuální zeď

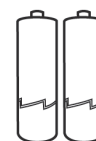

Baterie pro dálkové ovl.

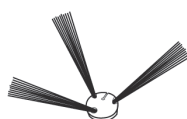

Postranní kartáček

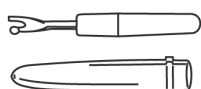

Háček na čištění
rotačního kartáče



Magnetická páska



Zmagnetovač

3. TECHNICKÉ PARAMETRY

Vysavač		Nabíjecí stanice	
Pracovní napětí	DC 14.4 V	Vstupní napětí	AC 220 - 240 V
Akumulátor	14,4V 2100 mAh		
Předepsaný výkon	30 W	Výstupní napětí	DC 17,5 V
Rychlost	0,25 m/s	Frekvence	50 Hz
Kapacita zásobníku na nečistoty	0,4 l	Příkon	30 W
Hlučnost	≤ 62 dB	Výstupní proud	0,8 A
Doba nabíjení	Asi 3 hodiny	Virtuální zeď	
Maximální doba úklidu s plně nabitým akumulátorem	Až 60 minut	Napájecí napětí	DC 3 V
Maximální plocha úklidu s plně nabitou baterií	120 - 150 m ²	Dálkový ovladač	
Velikost	335 × 335 × 98 mm	Napájecí napětí	DC 3 V
Hmotnost (NETTO)	2,8 kg	Dosah dálkového ovladače	≤ 5 metrů

Změna technické specifikace výrobku vyhrazena výrobcem.

4. NÁZVY ČÁSTÍ PŘÍSTROJE

Popis částí

P0	Síťový vypínač
P1	Ovládací tlačítka
P2	LCD displej
P3	Boční čidlo
P4	Přijímač IR signálu
P5	Kontakty pro nabíjení
P6	Nárazník
P7	Výstup vzduchu
P8	Čidla proti pádu
P9	Boční kartáček
P10	Hlavní kartáč
P11	Gumová stěrka
P12	Otočné přední kolečko
P13	Pohonná kola s odpružením
P14	Čidlo znečištění/čidlo plného zásobníku

P15	Zásobník na nečistoty
P16	Kontrolka nabíjení a stavu
P17	Tlačítko pro přístup k zásobníku
P18	Rukojeť zásobníku nanečistoty
P19	Štěrbina pro nečistoty
P20	Antibakteriální filtr
P21	Spona uzavírání zásobníku

Nabíjecí stanice

P22	Kontakty nabíjení
P23	Větrací otvory
P24	Přívodní kabel
P25	Kontrolka provozu
P26	Vysílač IR signálu
P27	Protiskluzná plocha

TĚLO VYSAVAČE

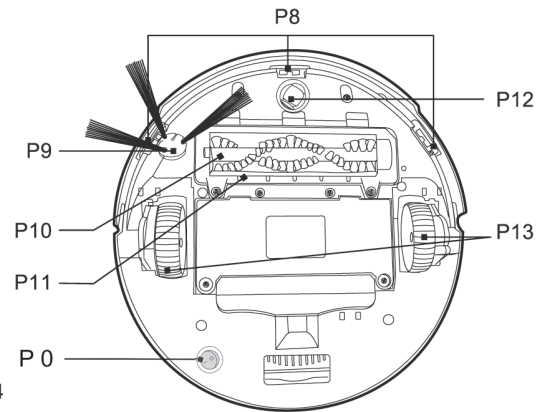
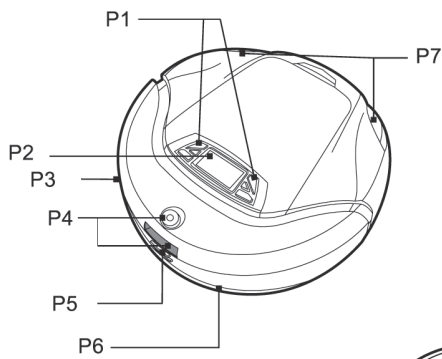

Pohled
zespodu

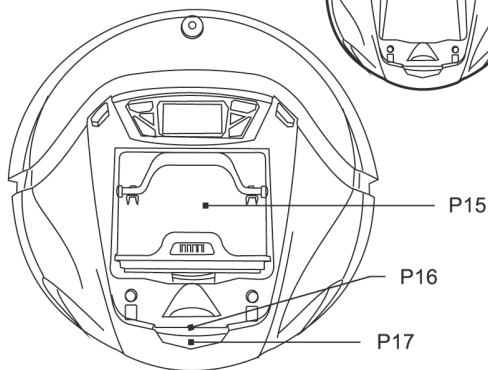
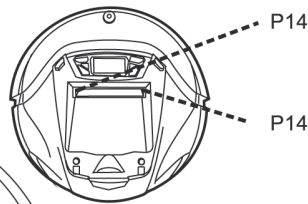

Vrchní pohled

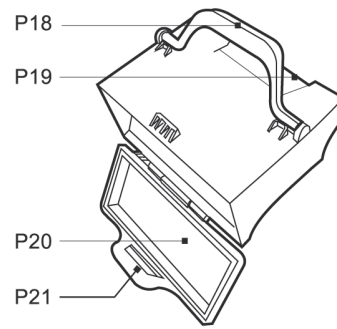

Zásobník na nečistoty

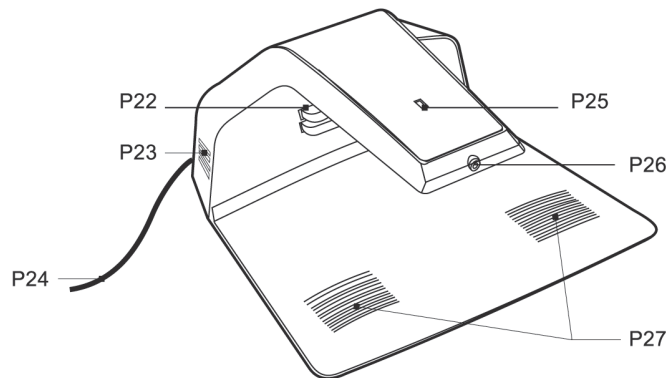

Nabíjecí stanice

LCD DISPLEJ A OVLÁDACÍ PANEL

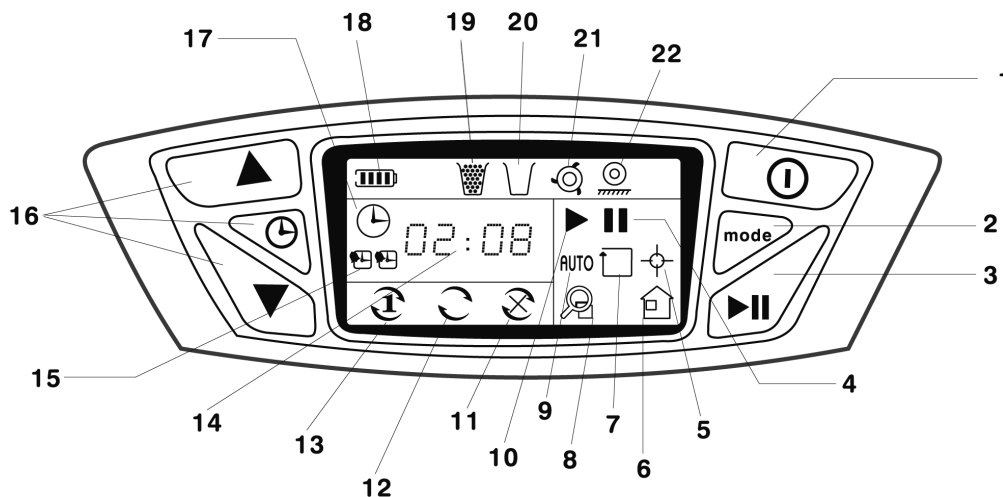

- | | |
|--|--|
| 1) Hlavní spínač | 13) 1 x naplánovaný úklid |
| 2) Volba režimu | 14) Zobrazení času |
| 3) Start/Pauza | 15) Zobrazení naplánovaného úklidu až ve dvou časech |
| 4) Zobrazení stavu pauzy | 16) Tlačítka pro nastavení času |
| 5) Režim lokální úklid | 17) Režim nastavení aktuálního času |
| 6) Režim hledání nabíjecí stanice | 18) Signalizace stavu akumulátoru |
| 7) Režim podél stěn | 19) Doporučení vyprázdnit zásobník na nečistoty |
| 8) Režim intenzivní úklid | 20) Signalizace chybějícího zásobníku na nečistoty |
| 9) Režim automatický úklid | 21) Signalizace uvízlého vysavače |
| 10) Zobrazení stavu provozu | 22) Indikátor nadzdvížení kola |
| 11) Zrušení naplánovaného úklidu | |
| 12) Signalizace opakovaného naplánovaného úklidu | |

5. NABÍJECÍ STANICE

UMÍSTĚNÍ NABÍJECÍ STANICE

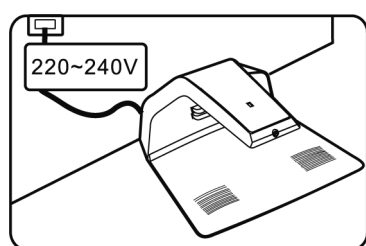

Umístěte nabíjecí stanici na rovné místo tak, aby se zadní část dotýkala stěny pokoje. Prosíme, dvakrát zkontrolujte hodnotu napájecího napětí na nabíjecí stanici a ujistěte se, že se hodnota shoduje s napětím sítě.

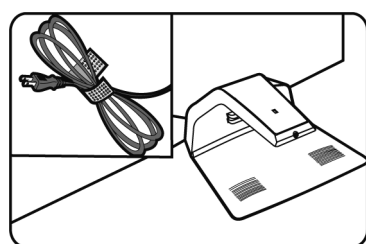

Smotejte přívodní kabel. Nenechávejte jej rozmotaný ležet na nabíjecí stanici, ani jej nezachycujte za spodní část základny, takové umístění by mohlo omezit vysavač, když bude vjíždět do nabíjecí stanice.

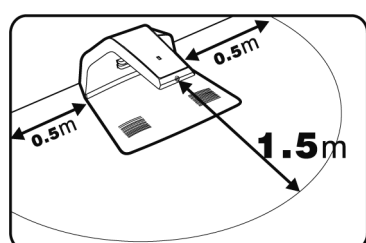

V okruhu do alespoň 1,5 metru před nabíjecí stanicí nesmí ležet žádné předměty. Navíc před přijímačem IR signálu nesmí být žádný zdroj silného světla, nebo ležet předmět se silnou odrazovou schopností (například broušené sklo, hladká keramická váza a podobně). V tom případě robotický vysavač nenalezne nabíjecí stanici.

Abyste zabránili možnému nebezpečí, neumísťujte nabíjecí stanici v blízkosti schodů. V případě, že má robotický vysavač dlouhodobě problém najít nabíjecí stanici, kontaktujte naše odborníky na emailu info@ecovacs.cz

NABÍJENÍ ROBOTICKÉHO VYSAVAČE

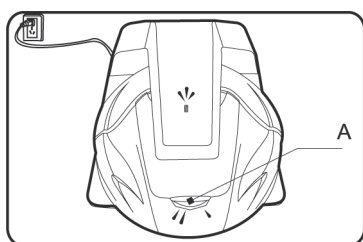
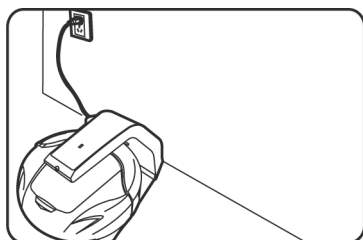

A) Kontrolka bliká

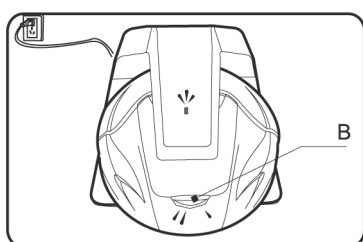

B) Kontrolka svítí

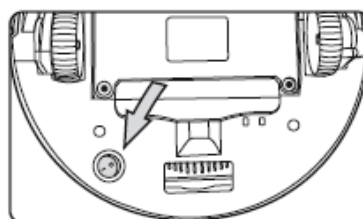

- Před prvním použitím ponechejte robotický vysavač řádně nabít.
- Nejdříve zapněte síťový vypínač na spodní straně.

- Doba nabíjení je asi 3 hodiny.
- Nabíjení je povoleno pouze v rozmezí teplot od 0°C do 45°C, extrémní horko nebo chlad by prodloužily dobu nabíjení nebo dokonce způsobily poškození akumulátoru.
- Napájení zajišťuje Ni-MH dobíjecí akumulátor uvnitř vysavače a je speciálně vyvinut, aby společně s nabíjecí stanicí zaručil opakované nabíjení.

- **Nabíjení** akumulátoru je signalizováno blikáním kontrolky nabíjení
- **Po nabíjení** akumulátoru tato kontrolka trvale svítí.

- Pokud robotický vysavač nepracuje, musí být umístěn v nabíjecí stanici a řádně připojen na konektory nabíjení. Nabíjecí stanice musí být zapojena do sítě napájení.
- V případě, že toto nebudete doržovat, může dojít ke zničení akumulátoru a tím ke ztrátě záruky na baterii. Životnost akumulátoru je úměrná zacházením se spotřebičem podle tohoto návodu k použití.

Tipy:

- ▶ Abyste zaručili, že bude akumulátor plně nabit, doporučujeme ho nechat nabíjet i přesto, že kontrolka nabíjení stále svítí. Nabíjecí systém se přepne na udržování nabíjení slabým proudem.

V závislosti na druhu vysávaného povrchu je robotický vysavač schopen po plném nabití akumulátoru pracovat max. až 60 min.

- ▶ Kapacita akumulátoru, který se po delší dobu nepoužívá, se sníží a bude mít vliv na kratší provozní dobu vysavače.
- ▶ Pokud robotický vysavač nebudete dlouhou dobu používat, doporučujeme akumulátor vyjmout a uskladnit ho na chladném a suchém místě.

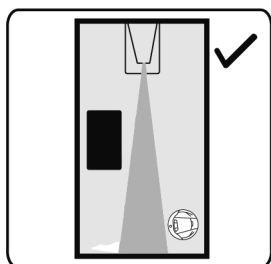
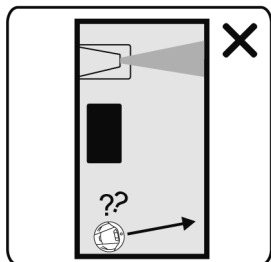
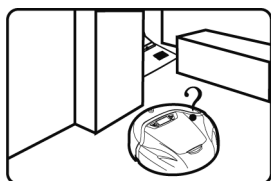

Automatické nabíjení

- Když vysavač skončí úklid nebo se vybije baterie, bude hledat nabíjecí stanici pohybem, jakým se pohybuje v režimu automatického úklidu.
- Vysavači zabere nějakou dobu, než najde nabíjecí stanici. Zpravidla je zbývající čas závislý na výši zbylé energie akumulátoru a druhu povrchu. Zbývající čas pro vyhledávání nabíjecí stanice je maximálně okolo 10 minut.
- Vysavač se může vrátit do nabíjecí stanice za běžných okolností. Za extrémních podmínek, jako je rozlehlý a strukturovaný dům, může být pro robota obtížné najít nabíjecí stanici. V takovém případě byste mu měli pomoci dostat se zpět do stanice.
- Jestli máte nastavený naplánovaný úklid, vysavač z nabíjecí stanice v nastavený čas odjede, aby uklidil.

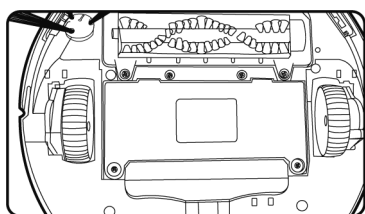

Výměna akumulátoru a jeho likvidace

- Pokud potřebujete vyměnit akumulátor, obraťte se na náš autorizovaný servis. Nahrazení stávajícího akumulátoru za jiný model může způsobit poškození vysavače i akumulátoru.
- Potenciální nebezpečí hrozí, pokud použijete akumulátor či nabíjecí stanici od jiného výrobce. Na zničení či poškození z tohoto důvodu se nevztahuje záruka.
- Prosíme, zlikvidujte použitý akumulátor správným způsobem, protože obsahuje nebezpečné látky, které mohou poškodit životní prostředí.
- Řiďte se místní vyhláškou o životním prostředí a zlikvidujte akumulátor odevzdáním na sběrném místě.

PŘED PRVNÍM POUŽITÍM



- Dávejte dobrý pozor, když vysavač poprvé pracuje. Prosíme, odstraňte překážky, pokud stojí v cestě vysavači. Pokuste se vyhnout situaci, kdy by robotický vysavač přestal pracovat.
- Udělejte opatření pro případ, aby se pohyb robotického vysavače přerušil, jako například:
 - Umístěte na bezpečné místo předměty, které se dají snadno převrhnout.
 - Zabezpečte okraje kobereců.
 - Visící ubrusy a záclony by se neměly dotýkat země.
 - Hořlavé předměty musí být umístěny dále od zdroje ohně.
 - Volně položené přívodní kabely srovnejte či zabezpečte proti kolizi s vysavačem.
 - Posbírejte noviny, knihy, časopisy a větší kusy papíru rozházené po zemi.
- Před vysáváním se ujistěte, že hlavní kartáč je správně umístěn ve vysavači.
- Před vysáváním se ujistěte, že hlavní kartáč je správně umístěn ve vysavači.
- Ověřte, zda je zásobník na nečistoty prázdný a dobře upevněný.
- Podívejte se, jestli jsou čidla proti pádu čisté.
- Jestliže potřebujete vysát pouze jeden pokoj, prosíme, zavřete dveře.
- Jestliže pokoj, kde budete vysávat potřebuje rozdělit, můžete umístit virtuální zeď a tím omezit velikost prostoru.

Robotický vysavač není schopen zaznamenat výškový rozdíl (vzhledem k povrchu na kterém je) menší než 8 cm hrozí, že spadne se schodů. Deepoo nezaznamená schodiště, je-li jeho výška menší než 8 cm. Učiňte proto taková opatření, abyste předešli pádu zařízení. Je-li na schodišti silně odrazivý povrch, jako např. zrcadlo, sklo, atd., může to taktéž způsobit disfunkci výškového senzoru a způsobit pád. Je-li toto váš případ, dejte na tento materiál neodrazivou látku či podobný materiál. Je-li to nutné, použijte k tomu, aby Deepoo nespádl, virtuální zed'.

6. ZAPNUTÍ / PAUZA / VYPNUTÍ

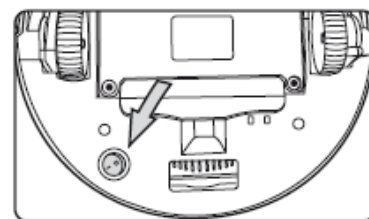
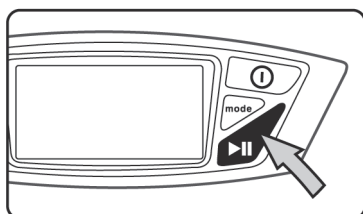
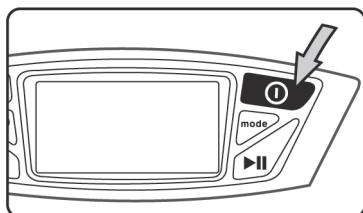
ZAPNUTÍ



- Nejdříve zapněte vypínač na spodní straně. Prosim, vypněte vysavač tímto vypínačem, pokud ho nemáte v plánu používat týden anebo déle.
- Stiskněte  tlačítko na vysavači pro zapnutí. Ozve se krátké zvukové znamení a zároveň se LCD displej asi na 5 vteřin rozsvítí a pak zhasne.
- Potom stiskněte  tlačítko pro **start** robotického vysavače.

PŘERUŠENÍ ÚKLIDU - PAUZA

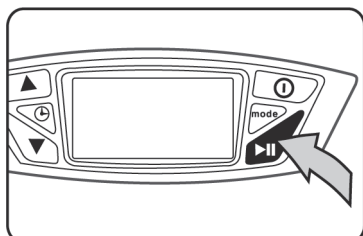



- Stiskem tlačítka , pozastavíte práci vysavače v daném okamžiku.

Tipy:

- ▶ Jiný způsob jak přejít do stavu pauzy je ten, že stisknete jakékoliv tlačítko na vysavači, nebo ho nadzvednete během jeho práce.
- ▶ Při zobrazení stavu **pauzy** můžete obnovit režimu úklidu, stisknete opět tlačítko , vysavač začne znovu pracovat.

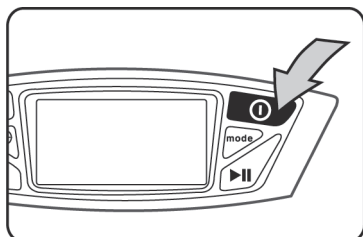
VYPNUTÍ



- ▶ Pokud chcete, aby vysavač přestal pracovat, stiskněte tlačítko  ve stavu pauzy, tím ho vypnete.

Tipy:

- ▶ Po ukončení úklidu dejte vysavač do nabíjecí stanice, hrozí totiž nebezpečí, že na něj někdo jiný stoupne nebo o něj zakopne.
- ▶ Když skončíte úklid, dejte vysavač do nabíjecí stanice a nechte ho nabíjet.
- ▶ Nenechávejte vysavač ve stavu pauzy příliš dlouho, protože akumulátor ve stavu pauzy zůstane nabit pouze po dobu zhruba 20 hodin. Doporučujeme tedy vysavač vypnout, jestliže už jej nebudete používat.

7. VOLBA REŽIMU

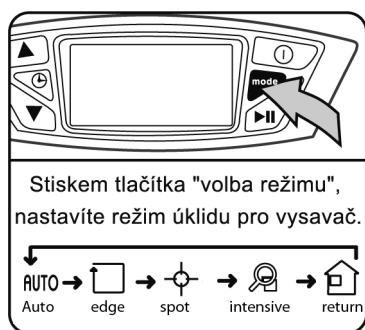

Popis stavů

Význam tří často používaných stavů je následující:

Stav práce: vysavač pracuje-uklízí

Stav pohotovostního režimu nastane ve třech případech:

1. stiskem tlačítka nebo jakékoliv jiného tlačítka na vysavači přejde do stavu pauzy
2. nadzvednutím vysavače

Status vypnutí: vysavač není zapnutý a nepracuje. Stiskem tlačítka během pohotovostního režimu se vysavač vypne.

REŽIM AUTOMATICKÝ ÚKLID

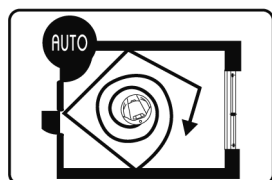
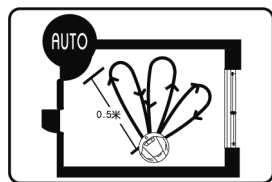
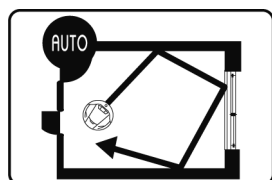

Popis pohybu: nejdříve jede vysavač rovně, po nárazu do překážky změní směr pohybu. Tento úklid bude pokračovat, dokud nedojte k vybití akumulátoru. Přejde pak do režimu vyhledávání nabíjecí stanice.

Jestliže vysavač zaznamená, že je v jeho směru je větší nános prachu, začne jezdit ve směru „vějíře“ nebo „spirály“.

► Za normálních okolností při zaznamenání většího znečištění se bude vysavač pohybovat ve tvaru spirály, pokud bude znečištění menší, bude se pohybovat ve tvaru vějíře.

► Pokud si vyberete tento režim, účinnost úklidu bude maximální vzhledem k velikosti místnosti, kterou vysáváte. Doporučujeme tento režim používat pro běžný domácí úklid.

REŽIM PODÉL STĚN

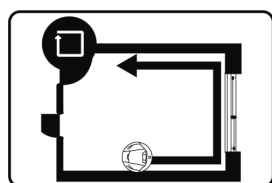

Popis pohybu: Nejdříve jede vysavač rovně, jakmile vysavač zaznamená předmět, pojedje podél něj, (např. podél zdi) tak dlouho, dokud nezaznamená jinou překážku, poté změní směr.

► Díky tomuto režimu je vysavač schopen vyčistit prostory v okrajích zdí, stolů, pohovek a postelí.

► Úklid v tomto režimu trvá asi 25 minut, poté se vysavač sám vrátí do nabíjecí stanice.

REŽIM LOKÁLNÍ ÚKLID

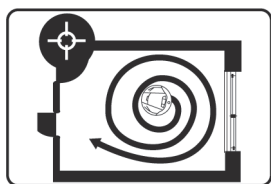

Popis pohybu: V tomto režimu se vysavač pohybuje do spirály a začíná z jejího středu. Zaměří se na jednu určitou oblast, kterou uklidí. Pokryje tak plochu kola s průměrem 1,2 m.

Tento režim je vhodný pro úklid menší plochy s větším znečištěním. Vysavač vezměte a umístěte na znečištěnou plochu.

► Za normálních okolností čištění jedné vybrané plochy trvá asi 2 minuty. Pokud během práce vysavač stále naráží na překážky nebo zaznamená schodiště, začne se přemisťovat jinam, aby mohl pokračovat v práci ve zvoleném režimu.

► Po skončení úklidu by měl vysavač zůstat stát na místě, kde skončil a vydá zvukový signál.

REŽIM INTENZIVNÍ ÚKLID

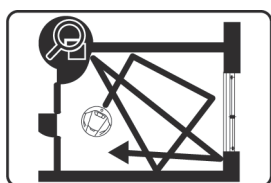

Popis pohybu: Při použití tohoto programu se vysavač zaměřuje na více znečištěnou podlahu, kterou vysává několikrát v různých směrech svého pohybu. Proto používá především pohyb do „spirály“ či „vějíře“. Po ukončení úklidu se vrací do nabíjecí stanice.

► Doporučujeme zvolit tento režim, když je podlaha více znečištěná, protože má nejvyšší účinnost a nejlepší výsledky.

REŽIM HLEDÁNÍ NABÍJECÍ STANICE

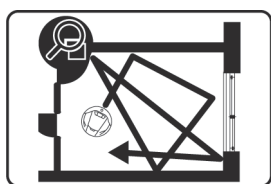

Popis pohybu: Vysavač sám začne vyhledávat nabíjecí stanici, jestliže zaznamená, že je akumulátor vybitý. Po naleznutí nabíjecí stanice a připojení ke kontaktům pro nabíjení začne nabíjení, které je signalizované blikáním zelené kontrolky nabíjení.







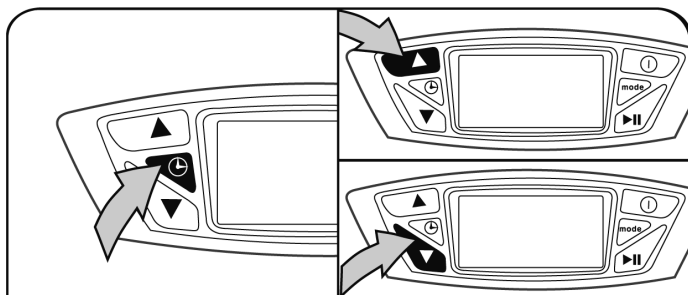

► V režimu hledání nabíjecí stanice , hlavní kartáč přestane pracovat a vysavač již neuklízí.

8. PLÁNOVANÝ ÚKLID

NASTAVENÍ ČASU ÚKLIDU

První čas úklidu



- 1) Když je vysavač zapnutý, podržte tlačítko  asi tři vteřiny a potom začnete nastavovat první čas úklidu. Symbol  na LCD displeji svítí a číslice pro nastavení času blikají.
- 2) Nastavte hodinu a minutu pomocí  a , každým stisknutím  se zvýší hodina nebo minuta, stisknutím  se hodina nebo minuta sníží. Pro potvrzení a posun na další volbu stiskněte .
- 3) Když dokončíte nastavení prvního času úklidu, stiskněte znovu  a potom začnete nastavovat druhý čas úklidu.





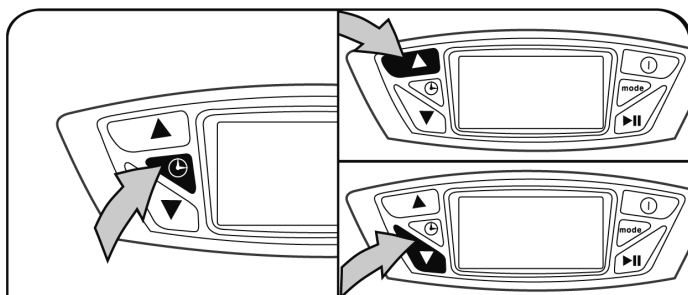

Příklad:

Nastavený čas prvního úklidu je 12:07pm, na displeji LCD se zobrazí:



Druhý čas úklidu



- 1) Symbol druhého času úklidu  se rozsvítí na displeji a číslice pro nastavení času blikají.
- 2) Nastavte hodinu a minutu pomocí  a , každým stisknutím  se zvýší hodina nebo minuta, stisknutím  se hodina nebo minuta sníží. Pro potvrzení a posun na další volbu stiskněte .
- 3) Když dokončíte nastavení druhého času úklidu, stiskněte znovu  a potom začnete nastavovat aktuální čas.

Příklad:

Nastavený čas druhého úklidu je 2:08 am, na displeji LCD se zobrazí:



NASTAVENÍ AKTUÁLNÍHO ČASU

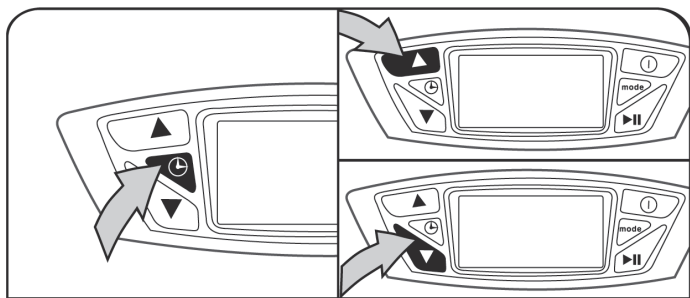

- 1) Po nastavení druhého času úklidu se přepne nastavování na nastavení aktuálního času. Symbol zhasne a rozsvítí se symbol .
- 2) Nastavte hodinu a minutu pomocí a , každým stisknutím se zvýší hodina nebo minuta, stisknutím se hodina nebo minuta sníží. Pro potvrzení a posun na další volbu stiskněte .
- 3) Když dokončíte nastavení aktuálního času stiskem přejdete k volbě frekvence úklidu.

Příklad:

Nastavený aktuální čas je 12:07 pm, na displeji LCD se zobrazí:



TIPY:

- ▶ Pokud chcete zrušit první nebo druhý čas úklidu nastavte prosím čas úklidu na 00:00. Poté symbol na displeji zmizí.
- ▶ Interval mezi prvním a druhým úklidem musí být minimálně 4 hodiny aby bylo zabezpečeno plné nabití akumulátoru.
- ▶ Pokud je vysavač vypnutý, nevyjede v čase naplánovaného úklidu. Pokud máte nastaven plánovaný úklid, zapněte vysavač a ponechte ho v pohotovostním režimu, jinak vysavač nevyjede na úklid. Ujistěte se, zda je vysavač umístěn v nabíjecí stanici a je k ní správně připojen.
- ▶ Zkontrolujte zda je zástrčka nabíjecí stanice zapojena do elektrické sítě napájení. V jiném případě vysavač nevyjede v naplánovaný čas úklidu, protože nebude nabitý.

NASTAVENÍ FREKVENCE ÚKLIDU

Tipy:

- ▶ Když nastane čas úklidu, vysavač začne uklízet v režimu automatického úklidu.
- ▶ Pokud v okamžiku naplánovaného času vysavač právě uklízí v režimu lokální úklid nebo režimu podél stěn, v tento čas úklid neproběhne. Úklid proběhne v následujícím naplánovaném čase úklidu.

Stiskem tlačítka přepnete frekvence úklidu v následujícím pořadí.

- pro naplánovaný úklid - jedenkrát
- pro naplánovaný úklid každý den
- pro zrušení naplánovaného úklidu, vysavač bude pracovat pouze podle vaší manuální obsluhy

Opakovaným stiskem tlačítka můžete nastavit frekvenci naplánovaného úklidu.



9. DÁLKOVÉ OVLADÁNÍ

UMÍSTĚNÍ BATERIE

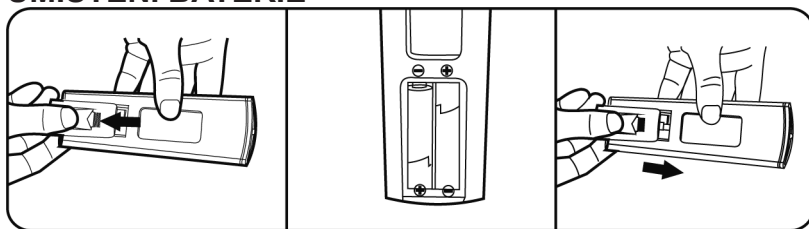

Tipy:

- ▶ Do dálkového ovládání je potřeba dvě alkalické baterie AAA (jsou součástí balení).
- ▶ Ujistěte se, že dálkový ovladač má umístěny baterie napájení před tím, než ho použijete. Pokud ne, vložte baterie do dálkového ovladače.
- ▶ Při instalaci baterií prosíme dodržte správnou polaritu baterií.
- ▶ Baterie vyměňte, jestliže jsou vybité a ujistěte se, že používáte stejný typ nových baterií.
- ▶ Baterie vyjměte, jestliže dálkový ovladač nebudete delší dobu používat, abyste předešli unikání elektrolytu, což může způsobit poškození ovladače.
- ▶ Nedávejte dálkový ovladač do extrémně horkého nebo vlhkého prostředí.
- ▶ Nikdy nevystavujte vysílač IR signálu slunečnímu nebo silnému světelnému zařízení, mohlo by dojít k jeho poškození.
- ▶ Likvidace použitých baterií musí být v souladu s místní ekologickou vyhláškou.

POUŽITÍ DÁLKOVÉHO OVLÁDÁNÍ



Prostřednictvím dálkového ovládání můžete ovládat vysavač.

- Nasměrujte vysavač na určené místo pomocí směrových tlačítek na ovladači.
- Vyberte odpovídající režim úklidu podle stavu podlahy a stiskněte odpovídající tlačítko.

AUTO Režim automatický úklid/ Režim podél stěn/ Režim lokální úklid/ Režim intenzivní úklid/ Režim hledání nabíjecí stanice

Pro podrobnější popis funkce se prosím podívejte do popisu režimů na straně „7. Volba režimu“ na stránce 15

Tlačítko pauza: dočasně pozastaví aktuální činnost vysavače a ten zůstane stát na místě. Pro opětovné spuštění stiskněte tlačítko režimu úklidu.

Směrová ovládací tlačítka jsou 4: dopředu, dozadu, doleva a doprava. V pohotovostním režimu můžete určovat vysavači směr prostřednictvím dálkového ovládání.

- Můžete volit režim úklidu, režim hledání nabíjecí stanice a směr pohybu z dosahu maximálně 5 m pomocí příslušného tlačítka na DO.
- Pokud je vysavač v úklidovém režimu nebo v režimu hledání nabíjecí stanice, prosíme, stiskněte nejdřív tlačítko pauza a teprve potom zvolte směr pohybu.

• Když nastavujete směr pohybu vysavače, není schopen při tom uklízet.

• Při používání namiřte vysílač dálkového ovládání na přijímač signálu na vysavači.

• Když je vysavač v blízkosti nabíjecí stanice, virtuální zdi, zdroje se silným světelným zářením, nebo jiného vysílače IR signálu, nebude dálkový ovládání správně fungovat. V takovém případě prosím nastavte režim uklízení manuálně přímo na vysavači.

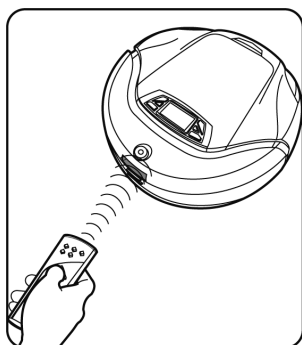

10. VIRTUÁLNÍ ZEĎ

UMÍSTĚNÍ BATERIÍ

Tipy:

- Do dálkového ovládání je potřeba dvě alkalické baterie R20 (jsou součástí balení).
- Ujistěte se, že dálkový ovladač má umístěny baterie napájení před tím, než ho použijete. Pokud ne, vložte baterie do dálkového ovladače.
- Je potřeba dvě alkalické baterie R20.
- Při instalaci baterií prosíme dodržte správnou polaritu baterií.
- Baterie vyměňte, jestliže jsou vybité a ujistěte se, že používáte stejný typ nových baterií.
- Baterie vyjměte, jestliže virtuální zeď nebudete delší dobu používat, abyste předešli unikání elektrolytu, což může způsobit poškození virtuální zdi.
- Nikdy nevystavujte vysílač IR signálu slunečnímu nebo silnému světelnému zařízení, mohlo by dojít k jeho poškození.
- Likvidace použité baterie musí být v souladu s místní ekologickou vyhláškou.

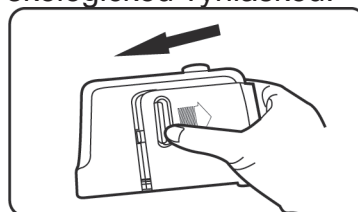
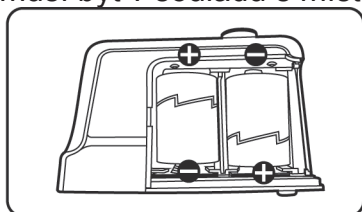
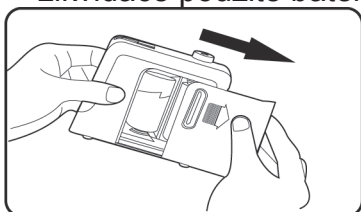
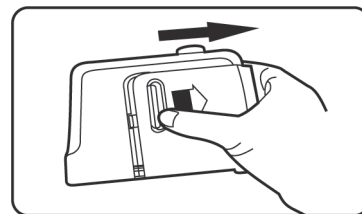

POUŽITÍ VIRTUÁLNÍ ZDI

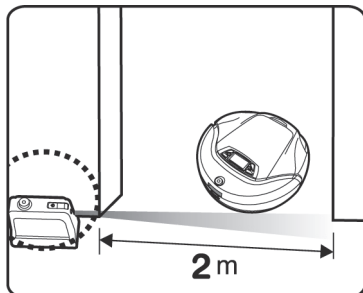

Může se použít k tomu, aby omezila pohyb vysavače a nedovolila mu vstup do míst, které nechcete uklidit. Používá k tomu neviditelnou IR signálovou bariéru, aby vytvořila asi 2 m dlouhý optický pás, za nějž vysavač nevjede (jako například vchod do pokoje, chodbu a schodiště). Virtuální zeď také můžete použít, když chcete udržet vysavač daleko od žárů domácích spotřebičů, počítače, kytek nebo cenného předmětu (vázy, atd.).

- Můžete také použít současně několik zdí, jestliže je to nezbytné.
- Paprsek virtuální zdi má kuželovitý tvar a přes tento paprsek se vysavač nedostane.

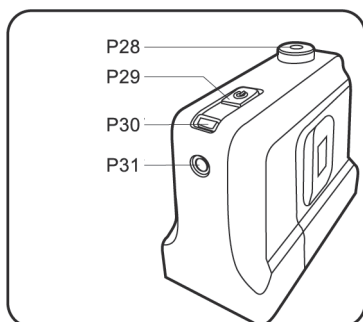

Jestliže zaznamenáte, že kontrolka provozu svítí slaběji nebo, že se vysavač dostal do blokových míst, prosíme, zkontrolujte baterie ve virtuální zdi. Pokud je to nezbytné, vyměňte je.

Spínač ZAP/VYP: stiskněte toto tlačítko a virtuální zeď začne pracovat.

Kontrolka provozu: svítí červeně když je virtuální zeď zapnutá, to znamená, že vytváří neviditelnou bariéru a nepustí vysavač do blokování místa.

Vysílač IR signálu: vytváří neviditelnou bariéru

Přijímač IR signálu: přijímá IR signál.

P28 Přijímač IR signálu

P29 Spínač ZAP/VYP

P30 Kontrolka provozu

P31 Vysílač IR signálu IR

Poznámka

- ▶ Když používáte virtuální zed', prosíme, namířte stranu s označením ECOVACS vybraným směrem.
- ▶ Pro nejlepší výsledky omezení prostoru jedné místnosti umístěte virtuální zed' až za místo vchodu do jiných pokojů.
- ▶ Virtuální zed' se po 2 hodinách automaticky vypne, aby se šetřily baterie. Pokaždé, když vysavač začne plnit nový úklid a je potřeba použít virtuální zed', prosíme, zkontrolujte jestli je virtuální zed' zapnutá a svítí kontrolka provozu.

11. MAGNETICKÁ PÁSKA

Použití magnetické pásky

Magnetická páska se používá ktrvalému omezení prostoru pro úklid.
Vysavač za ohraničený prostor nevjede.

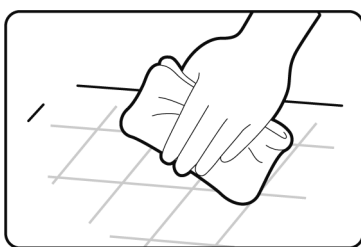

- Povrch, na který chcete nalepit pásku, očistěte suchým hadříkem.

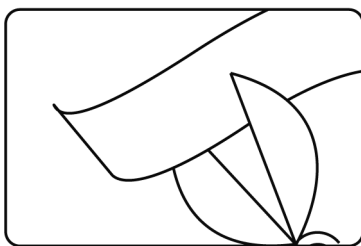

- Odmotejte potřebnou délku pásky a ustříhněte ji.

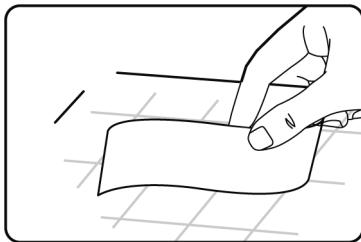

- Odlepte ochrannou pásku ze spodní strany a nalepte magnetickou pásku na podlahu.

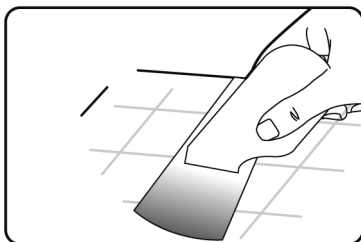

- Pásku po nalepení několikrát přejeďte zmagnetovávačem, který je součástí balení vysavače.

Poznámka

- ▶ Pásku nelepte v okruhu 1,5 m od nabíjecí stanice. Deepoo by se nemusel vrátit do nabíjecí stanice.
- ▶ Ujistěte se, že povrch je suchý, jinak páska nebude držet.
- ▶ V případě, že slábne účinnost magnetické pásky, použijte zmagnetovávač a několikrát jím pásku přejeďte.
- ▶ Pokud je na povrchu několik různě vyvýšených ploch, vždy magnetickou pásku přilepte na nejvyšší plochu
- ▶ Magnetická páska může být přilepena na linoleum, dlažbu a jiné tvrdé podlahy. Nelepte ji na koberec, snadno by se odlepila.
- ▶ Magnetickou pásku skladujte v suchém chladném prostředí.

12. KAŽDODENNÍ ULOŽENÍ

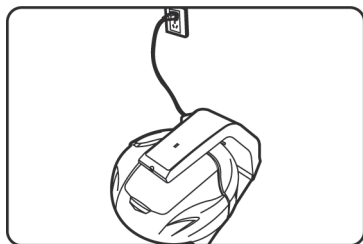

- Přestože vysavač už skončil úklid, měl by zůstat v nabíjecí stanici. Po nabití se nabíjecí systém přepne na udržování nabití akumulátoru slabým proudem.
- Jestliže jej nebudete delší dobu používat (alespoň 3 měsíce), nabijte akumulátor vysavače a uložte jej zpět do původního obalu. Uložte obal s vysavačem na suché místo, mimo sluneční záření a vlhkost.

13. ÚDRŽBA

ČIŠTĚNÍ TĚLA VYSAVAČE

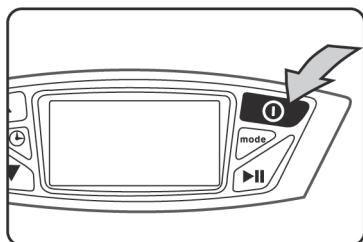

- Před čištěním vysavač vypněte.
- Před čištěním nabíjecí stanice vytáhněte zástrčku ze zásuvky.
- Pro čištění povrchu nepoužívejte benzín ani olej. Ujistěte se, že používáte suchý nebo navlhčený hadřík na utírání. Voda se nesmí používat - dostala by se dovnitř přístroje.

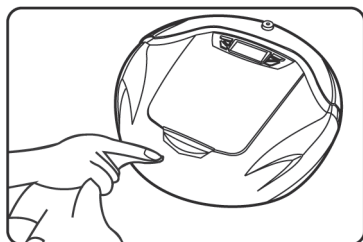

VYPRÁZDNĚNÍ A ČIŠTĚNÍ FILTRU, ZÁSOBNÍKU NA NEČISTOTY

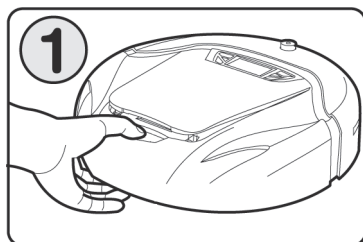

1 Vypněte vysavač
Stiskněte tlačítko pro přístup k zásobníku. otevřete kryt zásobníku na nečistoty.

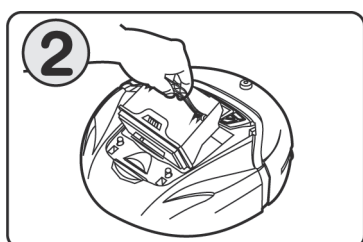

2 Uchopte rukojeť zásobníku a vyjměte jej.

Abyste se vyhnuli vysypání prachu ze zásobníku, neste jej štěrbinou na nečistoty nahoru. Tento krok dělejte uvážlivě.

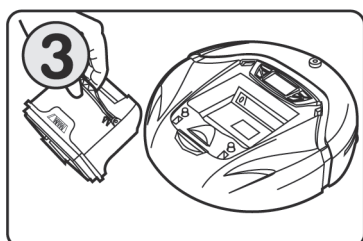

3 Obráťte zásobník dnem vzhůru a lehce jej vyklepněte do odpadkového koše. Můžete s ním jemně poklepat, aby se dostaly ven všechny nečistoty.

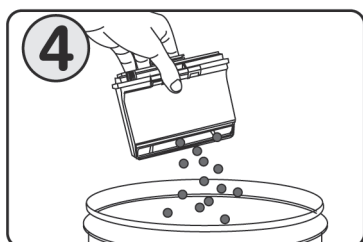

4 Pokud je na filtru příliš mnoho prachu, můžete otevřít sponu uzavírání zásobníku a otevřít ho.

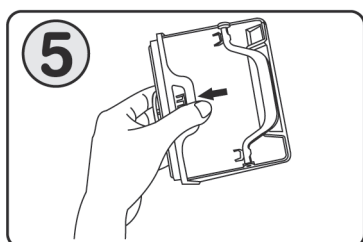

5 Vyčistěte prach z antibakteriálního filtru. K tomu můžete použít klasický vysavač.
Pokud zjistíte, že je uvnitř zásobníku příliš mnoho prachu, můžete jej dát pod tekoucí vodu, aby se vyčistil (pak jej řádně usušte na slunci). Vložte zpět do těla vysavače tehdy, až jsou zásobník i filtr úplně suché.

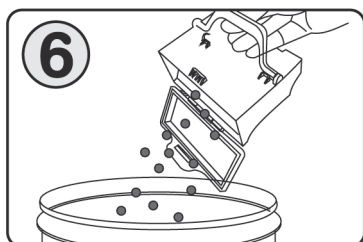

6 Zavřete zásobník, uslyšíte cvaknutí, které potvrdí správné uzavření. Vložte zásobník na nečistoty zpět do těla robota a uzavřete krytem.

Tipy:

Pokud nebude zásobník na nečistoty řádně umístěn, vysavač vydá varovný tón, na displeji se rozsvítí varovný indikátor  pro vložení zásobníku a kontrolka stavu bude blikat červeně.

Na displeji se zobrazí

Pokud nebude zásobník na nečistoty řádně umístěn, vysavač vydá varovný tón, na displeji se rozsvítí varovný indikátor pro vložení zásobníku a kontrolka stavu bude blikat červeně.

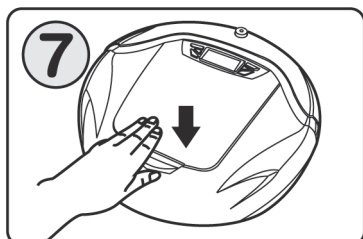

Čištění zásobníku na nečistoty a antibakteriálního filtru

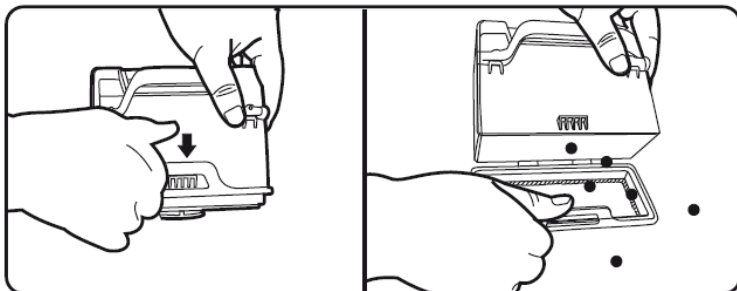

Nadzvedněte sponu uzavírání pro otevření zásobníku na nečistoty

Z filtru odstraňte nečistoty.

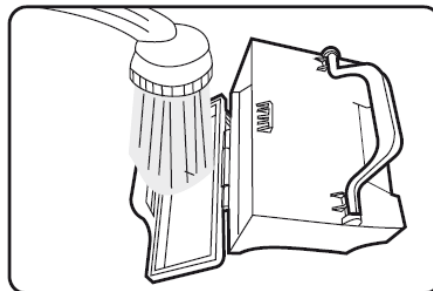

Pokud je na filtru větší množství nečistot můžete jej omýt pod tekoucí vodou. Poté jej ponechte řádně vysušit (např. volně na slunném místě) alespoň 24 hodin. Po kompletním vysušení filtru a zásobníku jej umístěte zpět do vysavače.

Výměna antibakteriálního filtru

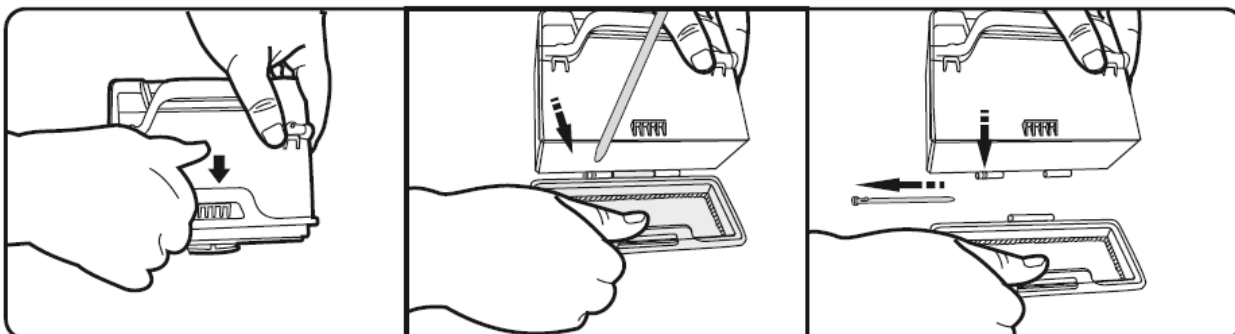

1. Otevřete kryt zásobníku na těle vysavače a vyjměte zásobník na nečistoty.
2. Nadzvedněte sponu uzavírání pro otevření zásobníku a vyčistěte zásobník.
3. Vytáhněte osu ze zásobníku spojující filtr a zásobník.
4. Odejměte filtr od zásobníku a vložte nový filtr. Tento opět zajistěte osou. Poté zásobník umístěte zpět do vysavače.

ČIŠTĚNÍ HLAVNÍHO KARTÁČE

TIPY: VYČISTĚTE HLAVNÍ KARTÁČ PO TOM, CO BYL V PROVOZU 3KRÁT. NEČIŠTĚNÍ KARTÁČE MŮŽE ZPŮSOBIT ZASTAVENÍ A NEFUNKČNOST VYSAVAČE.

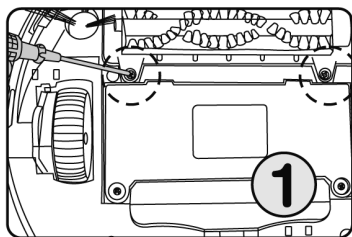

Demontujte šrouby rámu hlavního kartáče.

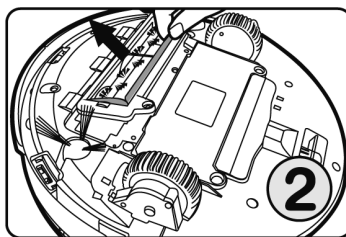

Sundejte rám hlavního kartáče.

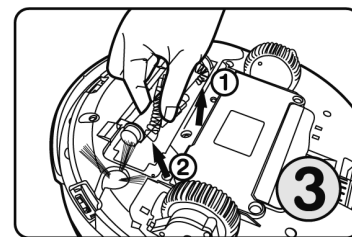

Vytáhněte jeden konec hlavního kartáče z uložení. Začněte stranou u bočního kartáče.

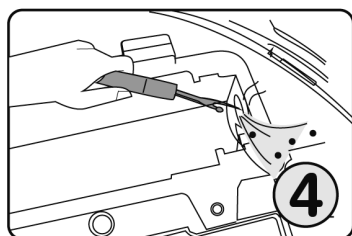

Odstraňte vlasy a prach, které jsou v uložení kartáče.

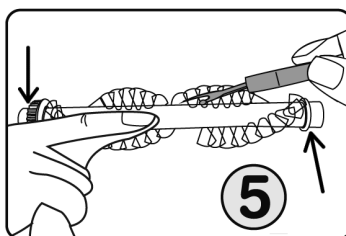

Odstraňte vlasy a namotané nečistoty z hlavního kartáče (pomocí přiloženého čistícího háčku).

DŮLEŽITÉ !!

Čistěte okolí ložiska hlavního kartáče od namotaných vlasů a chlupů (místa ukazují šipky).

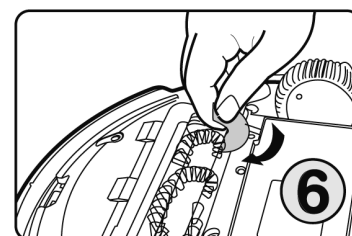

Utřete prach na částech pod kartáčem.

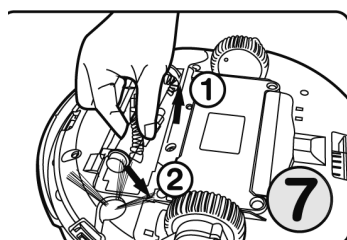

Vložte hlavní kartáč zpět do těla vysavače, začněte nasazením pohonného řemínku na kartáč a poté usazením do uložení.

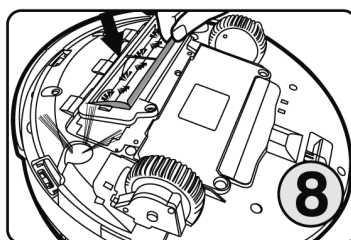

Umístěte rám zpět.

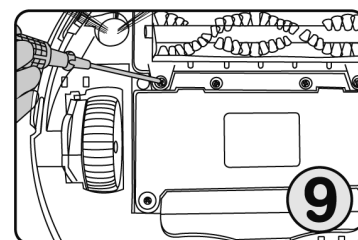

Zašroubujte šrouby.

DŮLEŽITÉ UPOZORNĚNÍ !!!

Pro správnou funkci vysavače Ecovacs ho musíte pravidelně čistit.

Důkladně čistěte především hlavní kartáč, zejména okolí ložisek (šipky ukazují místo zachytávání). V této části se zachytávají vlasy a chlupy, které znesnadňují otáčení kartáče a vysavač tuto situaci vyhodnotí jako poruchu.

Toto znečištění se projeví hlučnějším provozem, přerušovaným otáčením kartáčů a následně i zastavením vysavače doprovázeným zvukovým signálem společně s červeně blikající kontrolkou stavu.

Při čištění odejměte gumové prachovky chránící ložisko a namotané vlasy vyjměte (použijte ostrý nůž nebo nůžky a pinzetu).

Dejte si pozor ať při sestavování nezapomenete umístit zpět gumové prachovky na ložiska.

Na poruchy způsobené znečištěním nebo zanesením hlavního kartáče a ložisek se nevztahuje záruka. Čištění bočního kartáčku

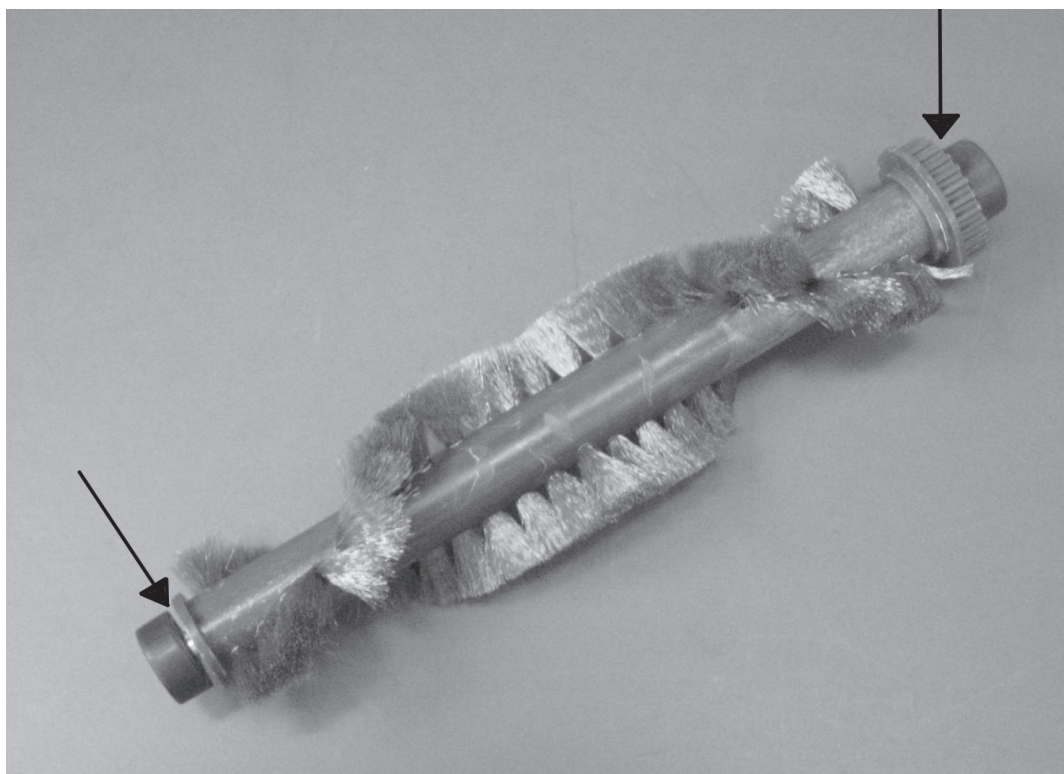

ČIŠTĚNÍ BOČNÍHO KARTÁČKU

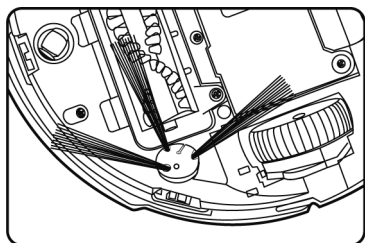

Boční kartáček se snadno opotřebuje. Doporučujeme pokaždé zkontrolovat, jestli pracuje a zda nejsou vlasce zamotány. Pokud je to nezbytné, vyměňte jej.

⚠️ Poznámka

Vysavač oznámí varovným signálem, že se boční kartáček zamotá a na LCD displeji se objeví varovný signál

Výměna bočního kartáče

Při poškození bočního kartáče ho vyměňte.

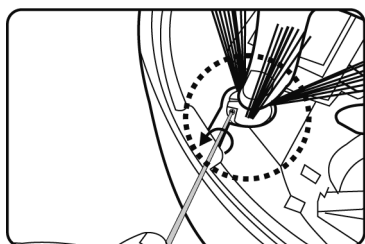

Odšroubujte šroub z boční strany kartáče a vyjměte ho směrem vzhůru. Pro vyjmutí jej podeberte ze spodní části menším šroubovákem.

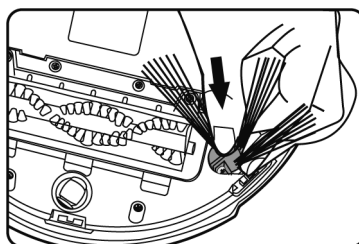

Na osu nasadte nový kartáček.

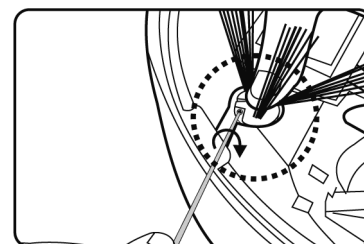

Zašroubujte šroub uchycující kartáč.

Čištění pohonných kol

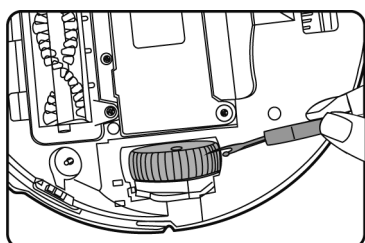

Použijte háček na čištění pro odstranění prachu nebo chlupů z pohonných kol.

⚠️ Poznámka

Jestliže se do kol dostanou chlupy nebo kus látky a na LCD displeji se objeví varovný signál

ČIŠTĚNÍ ČIDEL PROTI PÁDU

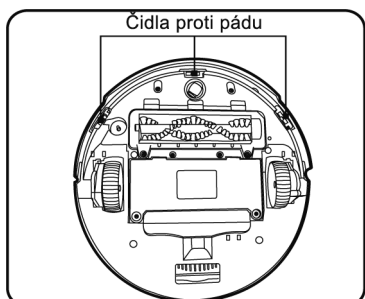

Čidla proti pádu jsou umístěna na přední části vysavače (viz obr.). Jsou schopna zaznamenat až 8 cm výškový rozdíl. Doporučujeme utřít je suchým bavlněným hadříkem po každém úklidu, aby se zabránilo zanášení prachem, což by ovlivnilo jejich činnost a může způsobit až nefunkčnost čidel.

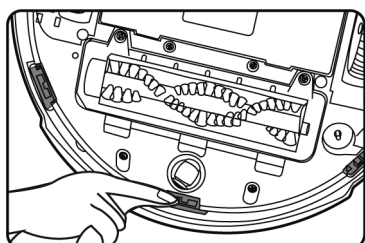

1. Vypněte vysavač a odstraňte nečistoty ze zásobníku.
2. Obráťte vysavač a dejte jej na rovný suchý povrch.
3. Utřete povrch tří čidel proti pádu suchým bavlněným hadříkem.

ČIŠTĚNÍ ČIDLA ZNEČIŠTĚNÍ

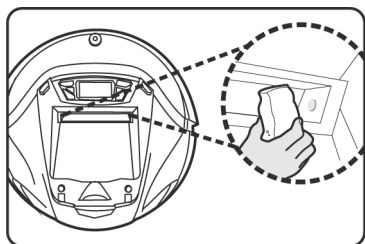

Čidlo znečištění je uloženo vepředu na vstupu pro nečistoty. Je schopné zaznamenat vyšší koncentraci prachu a vysavač pak zvýší efektivnost úklidu. Doporučujeme čistit čidlo pokaždé, když čistíte zásobník na nečistoty. Zvýšíte tím efektivitu úklidu.

1. Vypněte vysavač.
2. Vyjměte zásobník na nečistoty a vyčistěte čidlo i zásobník.

NÁVOD K POUŽITÍ HÁČKU NA ČIŠTĚNÍ

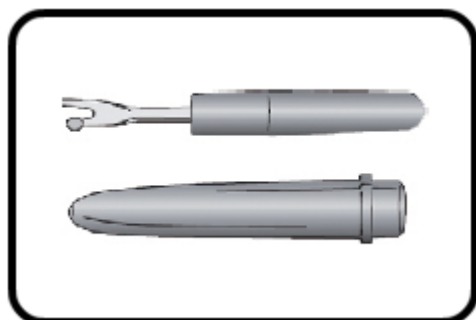

Háček na čišťení rotačního kartáče.

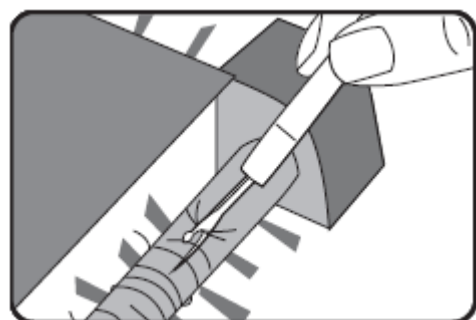

Použití 1

Použijte ostří háčku k odstranění namotaných vlasů a malých částí nečistot.

Poznámka: používejte ostří háčku na vyčistění osy rotačního kartáče.

Použití 2

Ostří háčku můžete také použít k vyčistění štětín kartáče od nečistot nebo vlasů.

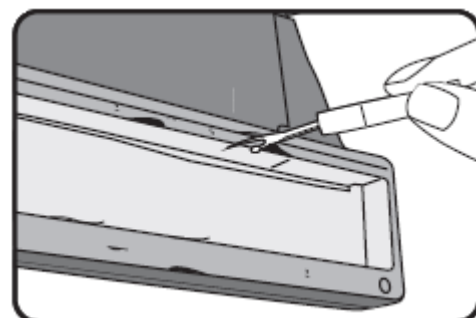

Použití 3

Použijte hřbet háčku na setření nečistot z gumové stěrky.







Bezpečnostní upozornění:

1. Udržujte mimo dosah dětí a domácích zvířat
2. Zacházejte s čisticím háčkem opatrně, abyste předešli zranění.

14. VAROVNÉ SIGNÁLY

Vysavač přestane pracovat při níže uvedených situacích; zobrazí se signalizace varovného signálu a zároveň zazní zvukový signál. Navíc na LCD displeji bude blikat červená kontrolka. Prosíme, sledujte co se zobrazuje na LDC displeji.

Symbol	Příčina poruchy	Řešení	Poznámka
	<ol style="list-style-type: none"> 1) V zásobníku na nečistoty je příliš mnoho prachu. 2) Na čidle znečištění je příliš mnoho prachu. 	<ol style="list-style-type: none"> 1) Vysypte zásobník na nečistoty. 2) Setřete prach z čidel znečištění. 	Pro zvýšení účinnosti úklidu se může po několika úklidech zobrazit tento symbol doporučující vyčištění a to i v případě, že podlaha není moc špinavá a zásobník není plný.
	<ol style="list-style-type: none"> 1) Zásobník na nečistoty není umístěn ve vysavači. 2) Zásobník na nečistoty není správně umístěn. 	<ol style="list-style-type: none"> 1) Vložte zásobník na nečistoty do vysavače. 2) Znovu nainstalujte zásobník na nečistoty a zatlačte jej. 	
	<ol style="list-style-type: none"> 1) hlavní kartáč nebo pohonná kola jsou zaneseny chlupy nebo se do nich dostal kousek látky. 2) boční kartáček je zablokovaný. 	<ol style="list-style-type: none"> 1) Vyčistěte hlavní kartáč (podle strany 25) 2) Vyčistěte boční kartáček a dejte jej zpět. Vyměňte jej, jestli je to nezbytné. 	
	Pohonné kolo je zastaveno.	Uvolněte kolo a vyčistěte prostor kolem něj.	Toto varování se zobrazí při nadzvednutí a vysavač se zastaví. Zastavení zabrání možnému nebezpečí při nadzvednutí dětmi nebo domácím zvířetem.
	Vybitý akumulátor	Vraťte vlastnoručně vysavač do nabíjecí stanice.	

15. BĚŽNÉ ZÁVADY

Číslo	Problém	Řešení
1	Když je vysavač zapnutý, pohybuje se stále směrem dozadu.	Vysavač vypněte. 1) Zkontrolujte, jestli na čidlech proti pádu není prach, který způsobuje špatný přenos signálu. Pro vyčištění použijte suchý hadřík. 2) Paměť přístroje je narušena. Dejte ruku na pravou část, na střed a na levou část vysavače (zakryjte čidla proti pádu) abyste zjistili, jestli to způsobuje sám přístroj. 3) Některé koberce a povrchy (např tmavé, černé koberce ...), absorbují paprsek vysílaný čidly pro detekci schodů a vysavač jede pouze dozadu a po chvíli se zastaví. Toto je doprovázeno červenou signalizací na vysavači a vysavač se zastaví. Na tyto koberce nelze vysavač použít.
2	Vysavač má potíže.	Vysavač se mohl dostat do nesnází při úklidu. V takovém případě se vysavač bude snažit sám dostat z této situace, ale při neúspěchu zůstane na tom místě a spustí varovný signál. Pomozte mu zbavit se potíží. Potíže mohou být následující: 1) Zamotal se do přívodního kabelu. 2) Dostala se do něj visící záclona nebo jiný materiál.
3	Vysavač není schopen rozpoznat schody.	Vysavač je schopný zaznamenat většinu schodů s výškovým rozdílem 8 cm. Ale jeho schopnost rozeznání se zhorší, když se dostane do míst s nižším výškovým rozdílem nebo na podlahu s vysokou odrazovou schopností, nebo tmavými koberci. V takovém případě doporučujeme nainstalovat virtuální zeď či magnetickou pásku.
4	Kvalita uklízení se snižuje.	Vypněte vysavač a vyjměte zásobník na nečistoty, potom postupujte následovně: 1) Zkontrolujte, jestli v antibakteriálním filtru není příliš mnoho prachu a nepotřebuje vyčistit. 2) Zkontrolujte, jestli není ucpána štěrbina sání pro vstup nečistot. 3) Vyjměte hlavní kartáč a vyčistěte jej. Ujistěte se, že žádný konec kartáče není zanesený chlupy ani vlákny. Nasaďte kartáč zpět. 4) Zkontrolujte, jestli v blízkosti pohonných kol nejsou nánosy nečistot či namotané vlasy. 5) Vyčistěte čidlo znečištění. Jestliže problém přetrvává i po těchto opravách, kontaktujte prosím naše odborníky (info@ecovacs.cz).
5	Vysavač má velkou hlučnost.	Vypněte vysavač a potom vyjměte zásobník na nečistoty. Po vysypání nečistot převraťte vysavač. 1) Zkontrolujte, jestli není zablokované sání hlavního kartáče. 2) Zkontrolujte a vyčistěte hlavní kartáč (oba konce). 3) Zkontrolujte a vyčistěte boční kartáček. Jestliže potíže i po těchto opravách přetrvávají, kontaktujte prosím naše odborníky (info@ecovacs.cz).
6	Vysavač nepracuje podle zvoleného režimu.	Akumulátor je vybitý a vysavač se přepne do režimu hledání nabíjecí stanice.

V případě problémů kontaktujte naše odborníky na info@ecovacs.cz

16. ČASTO KLADENÉ OTÁZKY

1) Jak dlouho dokáže vysavač vyhledávat nabíjecí stanici při vyhodnocení slabého akumulátoru ?

Odpověď: Zpravidla je zbývající čas závislý na výši energie akumulátoru a druhu povrchu. Zbývající čas pro vyhledávání nabíjecí stanice je maximálně okolo 10 minut.

2) Jak dlouho vydrží vysavač pracovat po plném nabití akumulátoru?

Odpověď: Liší se podle typu podlahy, pro hladkou podlahu, dřevěnou podlahu a podlahu z kachlíček je pracovní čas až 60 minut, pro podlahu s kobercem s krátkým vlasem to naopak může být jen 20 minut.

3) Je možné nechat vysavač uklízet, aniž by na něj někdo dohlížel?

Odpověď: Ano. Ale měli by jste upozornit osoby v místnosti či okolí o této situaci, aby o něj nezakopli.

4) Na které části vysavače se zaměřit při řešení problémů, které části by mohli způsobit poškození vysavače?

Odpověď: Vysavač je vybaven součástkami citlivými na světlo pro rozpoznání výškových rozdílů do 8 cm; aby robot nespadol dolů. Dbejte na jejich pravidelnou údržbu.

5) Umí vysavač vyčistit prostor pod nábytkem?

Odpověď: Vysavač má nízkou výšku, může vjet pod stůl, postel, pohovku nebo skříň, pokud je pod nábytkem výška alespoň 10 cm.

6) Jak dlouhá je životnost akumulátoru?

Odpověď: Za normálních okolností může být opětovně nabit až 500krát.

7) Proč vysavač nepracuje podle nastaveného režimu?

Odpověď: Protože akumulátor je vybitý, vysavač se automaticky přepne do režimu hledání nabíjecí stanice.

8) Jak velkou plochu vysavač uklidí při plně nabitém akumulátoru? (při režimu automatický úklid)

Odpověď: Za normálních okolností je to kolem 120 - 150 m², ale liší se podle typu podlahy.

9) Proč vysavač přestane pracovat, když narazí na překážku?

Odpověď: Za normálních okolností vysavač po nárazu na překážku změni směr. Pokud pohybuje vysavačem pomocí dálkového ovládání, po nárazu do překážky se zastaví a přestane se pohybovat. Poté stiskněte jiné tlačítko pro pokračování v pohybu vysavače.

10) Proč za sebou vysavač nechává nepořádek během úklidu?

Odpověď:

- Zkontrolujte, jestli není v zásobníku na nečistoty příliš mnoho nečistot (může nastat situace kdy na podlaze bude příliš mnoho prachu a vysavač nebude signalizovat plný zásobník, přestože bude plný zásobník). Proto je potřeba vysypat zásobník na nečistoty.
- Zkontrolujte, jestli není potřeba vyčistit hlavní kartáč, protože může být zanesený vlasy a prachem.

11) Proč vysavač nezačne uklízet v nastaveném čase?

Odpověď:

- Zkontrolujte zda je dostatečně nabitý akumulátor. Načasované uklízení nefunguje, když se vysavač po úklidu vrací do nabíjecí stanice.
- Zkontrolujte, jestli je vysavač v pohotovostním režimu.
- Zda je umístěn v nabíjecí stanici.

12) Proč se vysavač nenabíjí, přestože je v nabíjecí stanici? Kontrolka nabíjení také nesvíí.

Odpověď:

- a. Zkontrolujte, jestli je baterie správně umístěna, jestliže je kryt uvolněný, připevněte ho.
- b. Zkontrolujte, jestli je v zásuvce napětí.
- c. Obrat'te se prosím na autorizovaný servis, jestliže potíže stále přetrvávají.

13) Proč nefunguje dálkový ovladač?

Odpověď:

- a. Vzdálenost, na kterou ovladač funguje, je maximálně 5 m. Jestliže je vzdálenost větší, ovladač nereaguje.
- b. Zkontrolujte baterii v dálkovém ovladači a ujistěte se, že je správně umístěna.
- c. Ujistěte se, že je vysavač zapnutý a nechte jej nabít, pokud se na LCD displeji objeví symbol vybitého akumulátoru.
- d. Čistým hadříkem utřete vysílač IR signálu na dálkovém ovládání a přijímač IR signálu na vysavači.
- e. Jestliže je robot příliš blízko virtuální zdi nebo nabíjecí stanice, signál dálkového ovladače je rušený.

14) Proč nefunguje virtuální zeď?

Odpověď:

- a. Zkontrolujte správné umístění virtuální zdi, dosah signálu je kolem 2 m směrem vpřed. Tímto signálem by měl vzniknout ohraničený prostor, kam by vysavač neměl jet.
- b. Signál je rušený, jestliže je virtuální zeď příliš blízko nabíjecí stanice.
- c. Zkontrolujte, jestli je prostor dostatečně omezen virtuální zdí, v jiném případě doporučujeme zakoupit další virtuální zeď.

15) Je pro vysavač složité vyčistit roh, který má kulatý tvar?

Odpověď: Robot je sám schopen rozpoznat stěnu. Umí uklidit prostor podél stěny v režimu automatický úklid nebo

v režimu podél stěn. Jeho boční kartáček umí z těchto prostor efektivně vymést prach. V úzkém prostoru mezi dvěma stěnami se za vysavačem může nahromadit prach, který musíte zamést ručně.

16) Proč vysavač někdy během úklidu zpomalí?

Odpověď: Když vysavač zaznamená, že je na podlaze příliš mnoho nečistot a prachu, automaticky se přepne do pomalejšího režimu.

17) Existuje nějaké nebezpečí pro nábytek a děti, když vysavač uklízí?

Odpověď: Ne. Ve předu na robotovi je měkký gumový nárazník vyrobený z PPC. Vysavač změni směr, když se dotkne nábytku nebo dítěte.

18) Má vysavač při provozu nějaký vliv na domácí zvíře?

Odpověď: Vysavač při uklízení nedělá moc velký hluk, takže nevydává žádný pronikavý zvuk, který by mohl u zvířete způsobit podráždění nebo dokonce nedůvěru. Jestliže doma nějaké zvíře chováte, doporučujeme ho při prvním použití seznámit s vysavačem.

19) Co je potřeba si uvědomit při vysávání koberece?

Odpověď: Vysavač není schopen vysát koberec s dlouhým vlasem delším než 2 cm. Před úklidem je potřeba koberec přichytit.

20) Vadí vysavači, jestliže zůstane v nabíjecí stanici když se nepoužívá déle než 7 dní??

Odpověď: Ano. Akumulátor vysavače se stále nabíjí malým proudem. Pokud dlouhou dobu nebudete používat vysavač, vyjměte ho z nabíjecí stanice. Zabraňte hraní dětem s vysavačem.

21) Hrozí nějaké nebezpečí při nesprávném dotyku kontaktů nabíjení mezi vysavačem a nabíjecí stanicí?

Odpověď: Ne. Dva kontakty nabíjecí stanice nejsou pod napětím bez správně zapojeného vysavače. Maximální napětí je 24 V, což je bezpečné i při nabíjení.

22) Jak se dá zabránit tomu, aby se do hlavního kartáče nezamotal přívodní kabel?

Odpověď: Vysavač se pravděpodobně zamotal při práci, kdy přívodní kabel ležel rozmotaný na podlaze. V takovém případě se vysavač bude snažit z této situace dostat. Když se mu to nepodaří ani na několikátý pokus, ozve se varovný signál.

23) Jak můžu pozastavit naplánovaný úklid, když budu nějakou dobu mimo domov?

Odpověď: Můžete zrušit naplánovaný úklid. Podívejte se na stranu 18.

24) Jak můžu vysavač přemístit?

Odpověď: Můžete jej oběma rukama zvednout a položit jinam. Postupujte opatrně a nenahýbejte vysavač, jinak prach a nečistoty mohou ze zásobníku vypadnout.

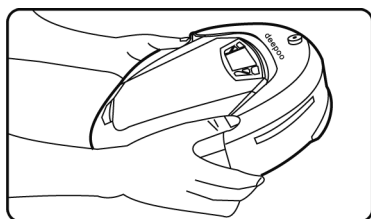

25) Jak se dá zvýšit efektivita práce vysavače?

Odpověď: Umístěte vysavač a nabíjecí stanici do stejné místnosti, protože tak zkrátíte dobu, kdy bude vysavač nabíjecí stanici hledat a prodloužíte tím dobu úklidu. Jestliže potřebujete, aby vysavač uklidil všechny místnosti v domě, umístěte nabíjecí stanici doprostřed, aby se sem vysavač mohl pohodlně vracet.

26) Co dělat v případě, když vysavač nasál tekutinu?

Odpověď:

- a. Vypněte jej a vyjměte zásobník na nečistoty, vysypte jej a vysušte.
- b. Vytáhněte antibakteriální filtr a vysušte jej dosucha.
- c. Vyjměte hlavní kartáč a vyčistěte jej, potom hadříkem utřete kartáč i vnitřní část jeho uložení ve vysavači. Počkejte, než kartáč uschne a potom jej upevněte zpět.
- d. Nechte přístroj, aby se sám vysušil - alespoň 12 hodin (ujistěte se, že hlavní část je suchá a potom vysavač zapněte).
Jestliže předchozí rady nepomohly a potíže přetrvávají, obraťte se prosím na autorizovaný servis.



VAROVÁNÍ: NEVYSTAVUJTE SPOTŘEBIČ DEŠTI NEBO VLHKOSTI ABYSTE PŘEDEŠLI VZNIKU POŽÁRU NEBO ÚRAZU ELEKTRICKÝM PROUDEM. VŽDY SPOTŘEBIČ VYPNĚTE ZE ZÁSUVKY KDYŽ JEJ NEPOUŽÍVÁTE NEBO PŘED OPRAVOU. V PŘÍSTROJI NEJSOU ŽÁDNÉ ČÁSTI OPRAVITELNÉ SPOTŘEBITELEM. VŽDY SE OBRACEJTE NA KVALIFIKOVANÝ AUTORIZOVANÝ SERVIS. PŘÍSTROJ JE POD NEBEZPEČNÝM NAPĚTÍM .

Informace o ochraně životního prostředí

Udělalí jsme to nejlepší pro snížení množství obalů a zajistili jsme jejich snadné rozdělení na 3 materiály: lepenka, papírová drť a roztažený polyetylén. Tento přístroj obsahuje materiály, které mohou být po demontáži specializovanou společností recyklovány. Dodržujte prosím místní nařízení týkající se nakládání s balícími materiály, vybitými bateriemi a starým zařízením.

Likvidace starého elektrozařízení a použitých baterií a akumulátorů



Tento symbol na výrobku, jeho příslušenství nebo na jeho obalu označuje, že s výrobkem nesmí být nakládáno jako s domácím odpadem. Po ukončení životnosti odevzdejte prosím výrobek nebo baterii (pokud je přiložena) v příslušném místě zpětného odběru, kde bude provedena recyklace tohoto elektrozařízení a baterií. V Evropské unii a v ostatních evropských zemích existují místa zpětného odběru vysloužilého elektrozařízení. Tím, že zajistíte správnou likvidaci výrobku, můžete předejít možným negativním následkům pro životní prostředí a lidské zdraví, které se mohou v opačném případě projevit jako důsledek nesprávné manipulace s tímto výrobkem nebo baterií či akumulátorem. Recyklace materiálů přispívá k ochraně přírodních zdrojů. Z tohoto důvodu prosím nevyhazujte vysloužilé elektrozařízení a baterie / akumulátory do domovního odpadu.

Informace o tom, kde je možné vysloužilé elektrozařízení zdarma odložit, získáte u vašeho prodejce, na obecním úřadě nebo na webu www.elektrowin.cz. Informace o tom, kde můžete zdarma odevzdat použité baterie nebo akumulátory, získáte také u vašeho prodejce, na obecním úřadě a na webu www.ecobat.cz.

Dovozce zařízení je registrován u kolektivního systému Elektrowin a.s. (pro recyklaci elektrozařízení) a u kolektivního systému ECOBAT s.r.o. (pro recyklaci baterií a akumulátorů).

NÁVOD NA POUŽITIE

Robotický vysávač

Ďakujeme za zakúpenie patentovaného robotického vysávača **ECOVACS**.
Dúfame, že s ním budete spokojní! Ešte raz ďakujeme za Váš výber!

V prípade ďalších otázok sa obráťte na našich odborníkov na info@ecovacs.cz

Ďakujeme za Váš výber!

OBSAH

1. BEZPEČNOSTNÉ POKYNY.....	37	10. VIRTUÁLNA STENA	53
Napájanie produktu	38	Umiestnenie batérií	53
Možnosti využitia prístroja	39	Použitie virtuálnej steny	53
Poznámky pred čistením	40	11. MAGNETICKÁ PÁSKA	54
2. OBSAH BALENIA.....	41	12. KAŽDODENNÉ ULOŽENIE.....	55
3. TECHNICKÉ PARAMETRE	42	13. ÚDRŽBA	55
4. NÁZVY ČASTÍ PRÍSTROJA.....	42	Čistenie tela vysávača	55
Telo vysávače	43	Vyprázdnenie a čistenie filtra	
LCD displej a ovládací panel	44	a zásobníka na nečistoty	55
5. NABÍJACIA STANICA	44	Čistenie hlavnej kefy	57
Umiestnenie nabíjacej stanice	44	Čistenie bočnej kefy	60
Nabíjanie robotického vysávača	45	Čistenie snímača proti pádu	60
6. ZAPNUTIE/PAUZA/VYPNUTIE	47	Čistenie senzoru znečistenia	61
Zapnutie	47	Návod na použitie háčika	
Pauza	47	na čistenie	61
Vypnutie	47	14. VAROVNÉ SIGNÁLY	62
7. VOĽBA REŽIMU	48	15. BEŽNÉ CHYBY.....	63
 Režim automatické upratovanie ..	48	16. ČASTO KLADENÉ OTÁZKY.....	64
 Režim pozdĺž stien	48		
 Režim lokálne upratovanie	49		
 Režim intenzívne upratovanie ...	49		
 Režim hľadania nabíjacej stanice	49		
8. PLÁNOVANÉ UPRAŤOVANIE	50		
Nastavenie času upratovania	50		
Nastavenie aktuálneho času	51		
Nastavenie frekvencie upratovania ...	51		
9. DIAĽKOVÉ OVLÁDANIE.....	52		
Umiestnenie batérií	52		
Použitie diaľkového ovládania	52		

1. BEZPEČNOSTNÉ POKYNY

Prosíme, riadte sa nasledujúcimi bezpečnostnými opatreniami:

- Prečítajte si pozorne obsah tohto návodu na použitie a zostavte vysávač presne podľa daných inštrukcií.
- Tento návod si starostlivo uschovajte. Ak prístroj dáte niekomu inému, uistite sa, že ste ho odovzdali is týmto návodom.
- Nedôsledné zaobchádzanie s týmto prístrojom môže spôsobiť zranenie osoby a poškodenia prístroja.
- Neotvárajte prístroj, jednotlivé časti vysávača neopravujte sami, rovnako tak neopravujte diaľkový ovládač alebo virtuálne múr.
- Tento prístroj slúži výhradne na domáce použitie, nie je vhodný pre priemyselné ani vonkajšie použitie.
- Prosíme, netlačte na LCD displej.

Bez ochranej zábrany

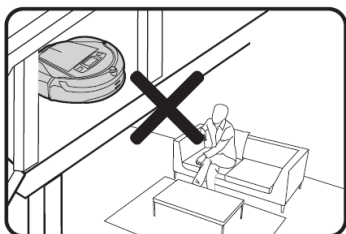

Umiestnenie zábrany

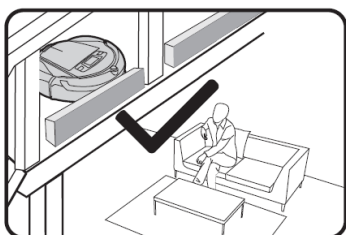

VAROVANIE:

- Ak je v čistenom priestore nejaký väčší výškový rozdiel (ako napr schodište, galéria ...), na ktorom nie je koberec, mali by ste skontrolovať, že vysávač dokáže tento výškový rozdiel zistiť bez toho, aby spadol cez okraj.
 - Bude pravdepodobne nutné umiestniť na okraj zábranu, aby vysávač nespadol cez hranu.
 - Uistite sa ale, že prekážka je dostatočne nízka natoľko, aby ste o nej nezakopli a nespôsobili si zranenie.
- Poznámka:**
- Zariadenie nerozoberajte. Súčiastky vo vnútri vysávača, ako napr diaľkové ovládanie či virtuálna stena, nemožno opraviť bez odborníka.
 - Toto zariadenie je určené len na použitie v domácnosti, nie je navrhnuté do priemyselných alebo vonkajších priestorov.
 - Netlačte prosím na displej LCD.

NAPÁJANIE PRODUKTU

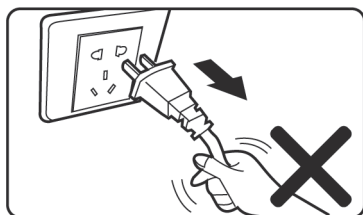
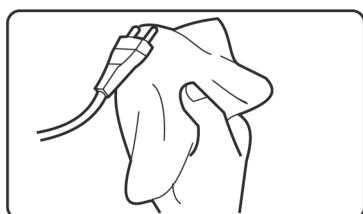
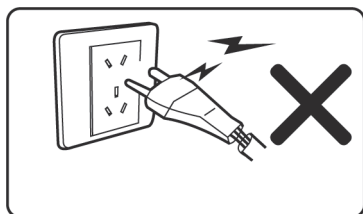
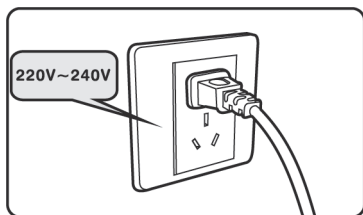

- Nepoužívajte poškodenú zástrčku ani prívodný kábel, ale skontaktujte náš autorizovaný servis.
- Nikdy neťahajte za prívodný kábel nabíjacej stanici za účelom prenášania alebo posunovanie.
- Prívodný kábel nikdy príliš nezamotávajte, nepretáčajte a ani ho neblokujte privretím do dverí. Nekladte na neho ťažké veci.
- Nadmernú dĺžku prívodného kábla môžete navinúť na úchyt na káblu.
- Nenechávajte prívodný kábel, aby sa dotýkal horúcich alebo ostrých povrchov.
- Neťahajte za kábel, ale za zástrčku.
- Nesiahajte na zástrčku ani na prístroj mokrymi rukami.
- Vytiahnite zástrčku zo zásuvky, ak už nebudete používať nabíjaciu stanicu.
- Pre odstraňovanie prachu zo zástrčky používajte suchú handričku.

MOŽNOSTI VYUŽITIA PRÍSTROJA

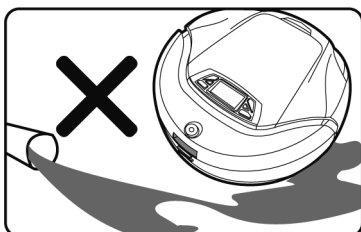
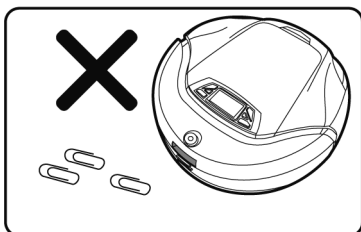
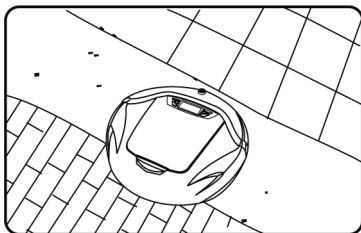

- Tento robotický vysávač je možné použiť pre domáce vysávanie, vrátane drevených podláh, keramických dlaždičiek, linolea a kobercov s krátkym alebo stredne dlhým vlasom, ale prístroj nesmie byť použitý na koberce s dlhým vlasom.
- Vysavač nepoužívajte:
 - Ak je na podlahe voda (vrátane horľavých kvapalín), rovnako tak na vlhkú podlahu
 - Na WC, v kúpeľni či v iných vlhkých miestnostiach
 - Na schodisku
 - V miestnostiach, kde je kotol alebo otvorený oheň
- Nasledujúce predmety sú prísne zakázané vysávať:
 - Nevyhasnuté sadze, horiace cigaretové ohorky a zápalky, pretože tieto predmety by spôsobili požiar
 - Ostré predmety ako črepy, špendlíky, sponky na papier, kamene, sadra a veľké kusy papiera. Tieto predmety by mohli zablokovať prístroj.
 - Vodu alebo iné tekutiny, predovšetkým saponát, petrolej, benzín, farba, alkohol, voňavka, rovnako tak ako roztok na čistenie kobercov alebo podláh. Vnútrná časť vysávača by sa mohla namočiť a tým spôsobiť poškodenie.
 - Toner laserových tlačiarní a kopírok môže spôsobiť požiar a výbuch.

- Prosíme, chráňte prístroj pred zdrojmi tepla, ako je rúra alebo ohnisko, pretože žiara môže poškodiť povrch vysávača.
- Nepoužívajte prístroj v prostrediach, kde hrozí výbuch. Napríklad na benzínových staniaciach, v olejových skladoch, v chemických továrňach a podobne.
- Nikdy nepoužívajte robotický vysávač vonku. Pretože dážď alebo pevné častice prachu sa môžu dostať dovnútra prístroja a poškodiť ho.
- Nikdy sami neopravujte ani nevymieňajte žiadne časti prístroja.
- S prístrojom nehádzte ani ho mechanicky nepoškodzujte.
- Prístroj nenavlhčujte, v opačnom prípade by skrat mohol spôsobiť požiar alebo úraz elektrickým prúdom.
- Prístroj pravidelne udržiavajte a uchovávajte ho na čistom mieste.
- Vysávač nevystavujte extrémnemu teplu alebo chladu. Nie je dovolené nechávať tento prístroj dlhodobo v prostredí s teplotou pod bodom mrazu, alebo nad 30°C.
- Neponárajte vysávač do žiadnej tekutiny, ani ho nevystavujte vysokej vlhkosti.
- Neumiestňujte prístroj do blízkosti zapálenej cigarety alebo ohňa.

POZNÁMKY PRED ČISTENÍM

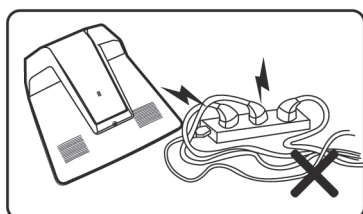
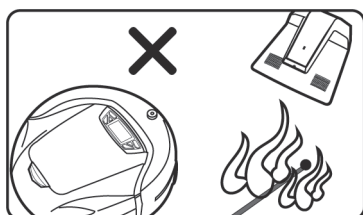
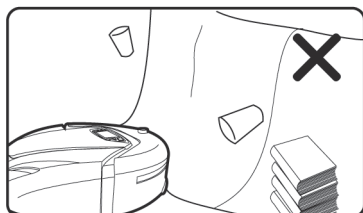
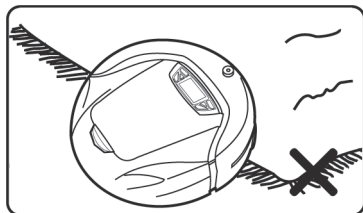

- Urobte opatrenia, ktoré zabránia vysávači prerušeniu upratovania:
 - Umiestnite na bezpečné miesto predmety, ktoré sa dajú ľahko prevrátiť (vázy).
 - Zabezpečte okraje kobercov.
 - Visiace obrusy a záclony by sa nemali dotýkať zeme.
 - Horľavé predmety musí byť umiestnené ďalej od zdroja ohňa.
 - Voľne položené prírodné káble zrovnajte alebo zabezpečte proti kolízii s vysávačom.
 - Pozbierajte noviny, knihy, časopisy a väčšie kusy papiera rozhádzané po zemi.
 - Pred vysávaním sa uistite, že hlavná kefa je správne umiestnený vo vysávači.
 - Pozbierajte noviny, knihy, časopisy a väčšie kusy papiera rozhádzané po zemi.
- Pred vysávaním sa uistite, že hlavná kefa je správne umiestnená vo vysávači.
- Skontrolujte, či je zásobník na nečistoty prázdny a dobre upevnený.
- Pozrite sa, či sú senzory proti pádu čisté.
- Ak potrebujete vysať iba jednu izbu, prosíme, zatvorte dvere. Ak izba, kde budete vysávať potrebuje rozdeliť, môžete umiestniť virtuálnu stenu a tým obmedziť veľkosť priestoru

- Tento prístroj nie je určený pre používanie osobami (vrátane detí) so zníženými fyzickými alebo psychickými schopnosťami, alebo osobami s nedostatkom skúseností a znalostí obsluhy, pokiaľ im alebo poskytnutý dohľad alebo inštruktážny výklad týkajúci sa obsluhy prístroja a to osobou zodpovednou za bezpečnosť týchto ľudí.
- O prístroj sa dobre starajte a držte ho mimo dosahu detí a osôb, ktoré nie sú schopné rozpoznať hroziace nebezpečenstvo. Zvýšenú pozornosť majte v čase, keď prístroj začne pracovať.
- Osobe vnútri izby, ktorý upratujete povedzte, že vysávač pracuje, aby ste sa vyhli nehodám, ako je zakopnutia o prístroj. Nezachádzajte s prístrojom ako s hračkou. Zvýšená pozornosť je potrebné, keď je v okolí dieťa alebo domáce zvieratá.
- Igelitový obal skrýva nebezpečenstvo udusením a je potreba ho držať mimo dosahu detí

Obal



- Nezachádzajte s obalom prístroja ako s bežným domácim odpadom a nevyhadzujte ho do domáceho odpadu.
- Prosíme, dopravte obal do príslušného zberného miesta na recykláciu

Nesiahajte na poškodený displej

Ak je displej poškodený, nedotýkajte sa ho. Mohlo by dôjsť k zraneniu.

2. OBSAH BALENIA

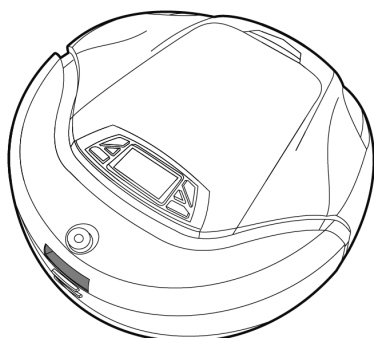

Robot (telo robota)

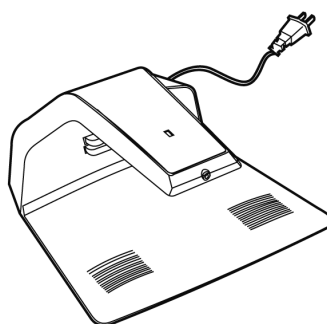

Nabíjacia stanica

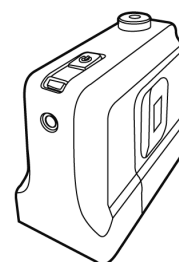

Virtuálny múr

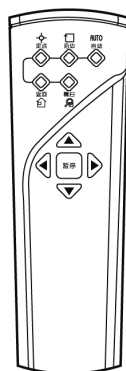

Diaľkový ovládač



Návod na použitie

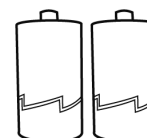

Batérie pre virtuálnu stenu

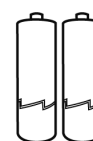

Batérie pre diaľkové ovládanie



Postranné kefa

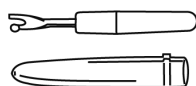

Háčik na čistenie rotačnej kefy



Magnetická páska



Zmagnetovávač

3. TECHNICKÉ PARAMETRE

Vysávač		Nabíjacia stanica	
Pracovné napätie	DC 14.4 V	Vstupné napätie	AC 220 - 240 V
Akumulátor	14,4 V, 2100 mAh		
Predpísaný výkon	30 W	Výstupné napätie	DC 17,5 V
Rýchlosť	0,25 m/s	Frekvencia	50 Hz
Kapacita zásobníku na nečistoty	0,4 l	Príkon	30 W
Hlučnosť	≤ 62 dB	výstupný prúd	0,8 A
Doba nabíjania	Asi 3 hodiny	Virtuálna stena	
Maximálna doba úklidu s plne nabitým akumulátorom	Až 60 minút	Napájacie napätie	DC 3 V
Maximálna plocha upratovania s plne nabitou batériou	120 - 150 m ²	Diaľkový ovládač	
Veľkosť	335 × 335 × 98 mm	Napájacie napätie	DC 3 V
Hmotnosť (NETTO)	2,8 Kg	Dosah diaľkového ovládača	≤ 5 metrov

Výrobca si vyhradzuje právo na zmenu technickej špecifikácie výrobku.

4. NÁZVY ČASTÍ PRÍSTROJA

Popis častí

- P0 Sieťový vypínač
- P1 Ovládacie tlačidlá
- P2 LCD displej
- P3 Bočné senzory
- P4 Prijímač IR signálu
- P5 Kontakty pre nabíjanie
- P6 Nárazník
- P7 Výstup vzduchu
- P8 Senzor proti pádu
- P9 Bočná kefa
- P10 Hlavná kefa
- P11 Gumová stierka
- P12 Otočné predné koliesko
- P13 Pohonné kolesá s odpružením
- P14 senzor znečistenia/senzor plného zásobníka

- P15 Zásobník na nečistoty
- P16 Kontrolka nabíjania a stavu
- P17 Tlačidlo pre prístup k zásobníku na nečistoty
- P18 Rukoväť zásobníka na nečistoty
- P19 Štrbina pre nečistoty
- P20 Antibakteriálny filter
- P21 Spona uzatváranie zásobníka

Nabíjacia stanica

- P22 Kontakty nabíjania
- P23 Vetracie otvory
- P24 Prívodný kábel
- P25 Kontrolka prevádzky
- P26 Vysielač IR signálu
- P27 Proti sklzná plocha

TĚLO VYSAVAČE

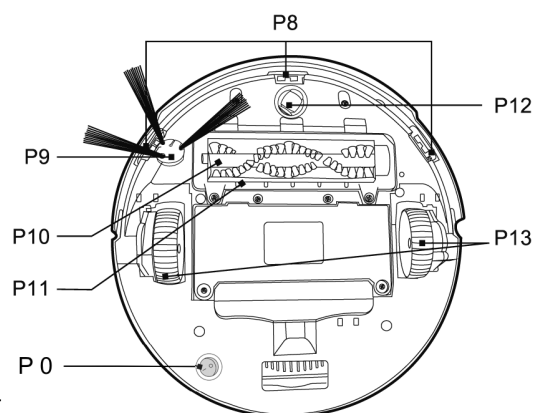
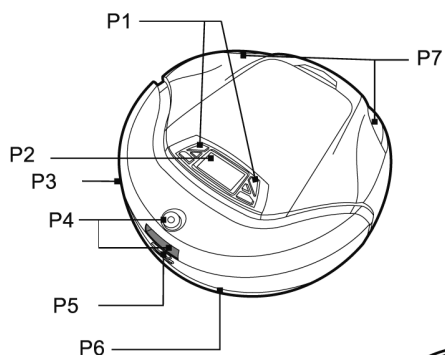

Pohľad zospodu

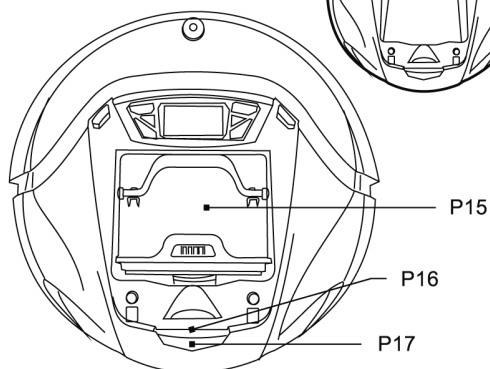
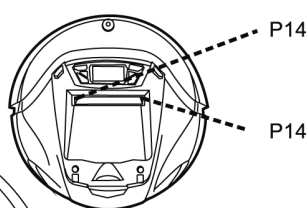

Vrchný pohľad

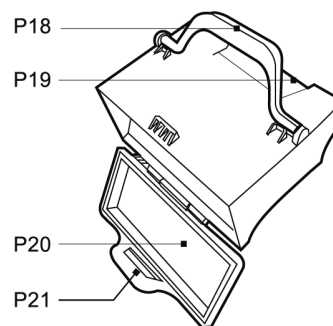

Zásobník na nečistoty

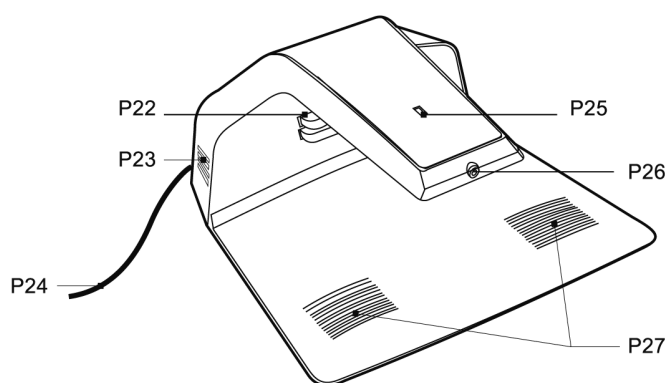

Telo vysávača

LCD DISPLEJ A OVLÁDACÍ PANEL

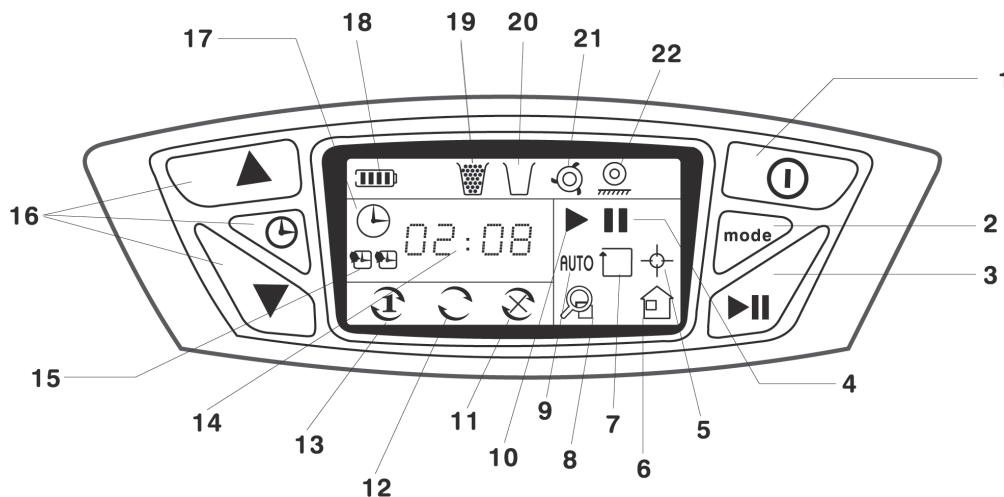

- | | |
|--|---|
| 1) Hlavný spínač | 13) 1 x Naplánované upratovani |
| 2) Voľba režimu | 14) Zobrazenie času |
| 3) Štart/Pauza | 15) Zobrazenie naplánovaného upratovani až v dvoch časoch |
| 4) Zobrazenie stavu pauzy | 16) Tlačidlá pre nastavenie času |
| 5) Režim lokálne upratovanie | 17) Režim nastavenia aktuálneho času |
| 6) Režim hľadanie nabíjacej stanice | 18) Signalizácia stavu akumulátora |
| 7) Režim pozdĺž stien | 19) Odporúčanie vyprázdniť zásobník na nečistoty |
| 8) Režim intenzívne upratovanie | 20) Signalizácia chýbajúceho zásobníka na nečistoty |
| 9) Režim automatické upratovanie | 21) Signalizácia zaseknutého vysávača |
| 10) Zobrazenie stavu prevádzky | 22) Indikátor naddvihnutia kola |
| 11) Zrušenie naplánovaného upratovania | |
| 12) Signalizácia opakovaného naplánovaného upratovania | |

5. NABÍJACIA STANICA

UMIESTNENIE NABÍJACEJ STANICE

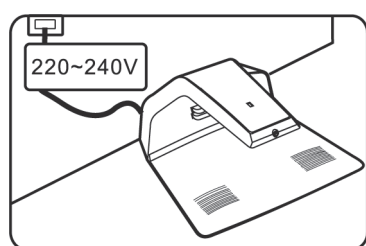

Umiestnite nabíjaciu stanicu na rovnaké miesto tak, aby sa zadná časť dotýkala steny izby.

Prosíme, dvakrát skontrolujte hodnotu napájacieho napätia na nabíjacej stanici a uistite sa, že sa hodnota zhoduje s napätím siete.

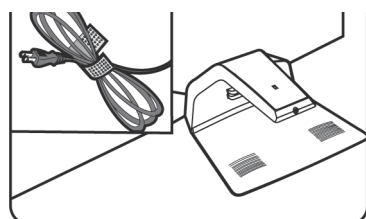

Namotajte prívodný kábel na držiak. Nenechávajte ho rozmotaný ležať na nabíjacej stanici ani ho nezachycujte za spodok základne, takéto umiestnenie by mohlo obmedziť vysávač, keď bude vchádzať do stanice.

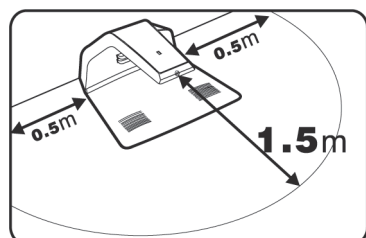

V okruhu do aspoň 1,5 metra pred nabíjacou stanicou nesmú ležať žiadne predmety. Navyše pred prijímačom IR signálu nesmie byť žiadny zdroj silného svetla, alebo ležať predmet sa silnou odrazovou schopnosťou (napríklad brúsené sklo, hladká keramická váza a podobne) v tom prípade vysávač nenájde nabíjacej stanici.

Aby ste zabránili možnému riziku, neumiestňujte nabíjaciu stanicu v blízkosti schodov. V prípade, že má robotický vysávač dlhodobý problém nájsť nabíjaciu stanicu, kontaktujte našich odborníkov na emailu info@ecovacs.cz

NABÍJANIE ROBOTICKÉHO VYSÁVAČA

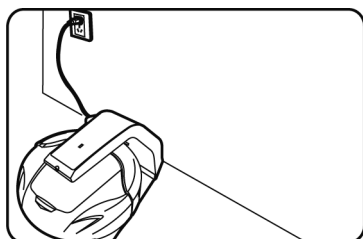

- Pred prvým použitím ponechajte robotický vysávač riadne nabiť.
- Najskôr zapnite sieťový vypínač na spodnej strane.

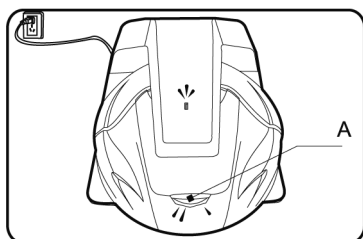
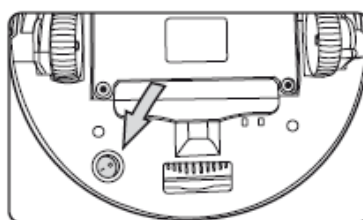

A) Kontrolka svieti

- Doba nabíjania je asi 3 hodiny.
- Nabíjanie je povolené len v rozmedzí teplôt od 0°C do 45°C, extrémne horúco alebo chlad by predĺžili dobu nabíjania alebo dokonca spôsobili poškodenie akumulátora.

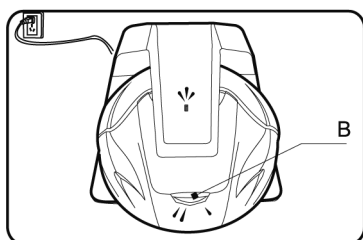

B) Kontrolka bliká

- **Nabíjanie** akumulátora je signalizované blikaním kontrolky nabíjania.
- **Po nabití** akumulátora táto kontrolka trvale svieti.
- Ak robotický vysávač nepracuje, musí byť umiestnený v nabíjacej stanici a riadne pripojený na konektory nabíjania. Nabíjacia stanica musí byť zapojená do siete napájania.
- V prípade, že to nebudete doržiavať, môže dôjsť k zničeniu akumulátora a tým k strate záruky na batériu. Životnosť akumulátora je úmerná zaobchádzaním so spotrebičom podľa tohto návodu na použitie.

Tipy:

- ▶ Aby ste zaručili, že bude akumulátor plne nabitý, odporúčame ho nechať nabíjať aj keď kontrolka nabíjania stále svieti. Nabíjací systém sa prepne na udržiavanie nabíjania slabým prúdom.
- ▶ V závislosti na druhu vysávaného povrchu je robotický vysávač schopný po plnom nabití akumulátora pracovať maximálne až 60 min.
- ▶ Kapacita batérie, ktorá sa po dlhšej dobe nepoužívania sa zníži a bude mať vplyv na kratšiu prevádzkovú dobu vysávača

Automatické nabíjanie

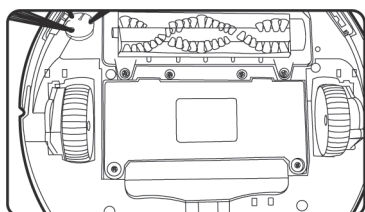
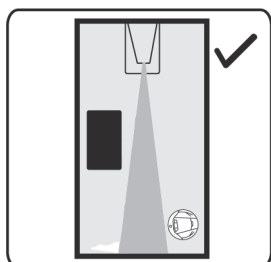
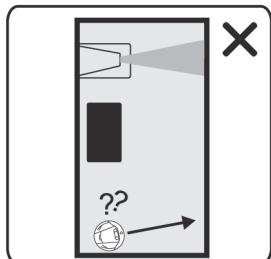
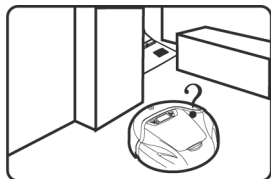

- Keď vysávač skončí upratovanie alebo sa vybije batéria, bude hľadať nabíjaciu stanicu pohybom, akým sa pohybuje v režime automatického upratovania.
- Vysávači zaberie nejaký čas, než nájde nabíjaciu stanicu.
- Spravidla je zostávajúci čas závislý na výške zvyšnej energie akumulátora a druhu povrchu. Zostávajúci čas pre vyhľadávanie nabíjacej stanice je maximálne okolo 10 minút.
- Vysávač sa môže vrátiť do nabíjacej stanice za bežných okolností. Za extrémnych podmienok, ako je rozľahlý a štruktúrovaný dom, môže byť pre robota ťažké nájsť nabíjaciu stanicu. V takom prípade by ste mu mali pomôcť dostať sa späť do stanice.
- Ak máte nastavený naplánovaný upratovanie, vysávač z nabíjacej stanice v nastavený čas odíde, aby upratoval.

Výmena akumulátora a jeho likvidácia

- Ak potrebujete vymeniť akumulátor, obráťte sa na náš autorizovaný servis. Nahradenia súčasného akumulátora za iný model môže spôsobiť poškodenie vysávača i akumulátora.
- Potenciálne nebezpečenstvo hrozí, ak použijete akumulátor alebo nabíjaciu stanicu od iného výrobcu. Na zničenie či poškodenie z tohto dôvodu sa nevzťahuje záruka.
- Prosíme, zlikvidujte použitý akumulátor správnym spôsobom, pretože obsahuje nebezpečné látky, ktoré môžu poškodiť životné prostredie.
- Riadte sa miestne vyhláškou o životnom prostredí a zlikvidujte akumulátor odovzdaním na zbernom mieste.

Pred prvým použitím

- Dávajte dobrý pozor, keď vysávač prvýkrát pracuje. Prosím odstráňte prekážky, pokiaľ stojí v ceste vysávači. Pokúste sa vyhnúť situácii, kedy by robotický vysávač prestal pracovať.
- Urobte opatrenia pre prípad, aby sa pohyb robotického vysávača prerušil, ako napríklad:
 - Umiestnite na bezpečné miesto predmety, ktoré sa dajú ľahko prevrátiť.
 - Zabezpečte okraje kobercov.
 - Visiace obrusy a záclony by sa nemali dotýkať zeme.
 - Horľavé predmety musia byť umiestnené ďalej od zdroja ohňa.
 - Voľne položené prírodné káble zrovnajte či zabezpečte proti kolízii s vysávačom.
 - Pozbierajte noviny, knihy, časopisy a väčšie kusy papiera rozhádzané po zemi.
- Pred vysávaním sa uistite, že hlavná kefa je správne umiestnený vo vysávači.
- Pred vysávaním sa uistite, že hlavná kefa je správne umiestnený vo vysávači.
- Skontrolujte, či je zásobník na nečistoty prázdny a dobre upevnený.
- Pozrite sa, či sú čidlá proti pádu čisté.
- Ak potrebujete vysať len jednu izbu, prosíme, zatvorte dvere.
- Ak izba, kde budete vysávať potrebuje rozdeliť, môžete umiestniť virtuálne stenu a tým obmedziť veľkosť priestoru.

Robotický vysávač nie je schopný zaznamenať výškový rozdiel (vzhľadom k povrchu na ktorom je) menší ako 8 cm hrozí, že spadne zo schodov. Deepoo nezaznamená schodisko, ak je jeho výška menšia ako 8 cm. Urobte preto také opatrenia, aby ste predišli pádu zariadenia. Ak je na schodisku silno odrazivý povrch, ako napríklad zrkadlo, sklo, atď, môže to taktiež spôsobiť disfunkciu výškového senzora a spôsobiť pád. Ak je toto váš prípad, dajte na tento materiál neodrážajúci látka alebo podobný materiál. Ak je to nutné, použite na to, aby Deepoo nespadol, virtuálne stenu.

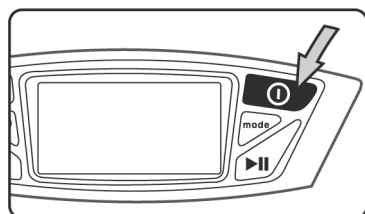

6. ZAPNUTIE/PAUZA/VYPNUTIE

ZAPNUTIE



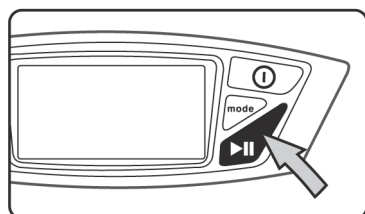
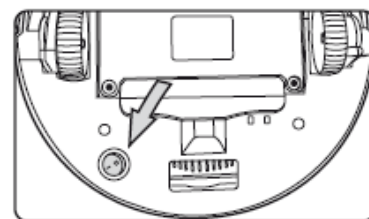

- Najskôr zapnite vypínač na spodnej strane. Prosím, vypnite robot týmto vypínačom, ak ho nemáte v pláne používať týždeň alebo dlhšie.

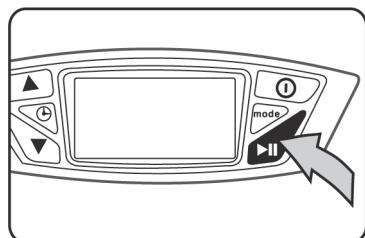

- Stlačte  tlačidlo na vysávači pre zapnutie. Ozve sa krátke zvukové znamenie a zároveň sa LCD displej asi na 5 sekúnd rozsvieti a potom zhasne.
- Potom stlačte  tlačidlo pre **start** robotického vysávača.

PAUZA





- Stlačením tlačidla , pozastavíte prácu vysávača v danom okamihu.

Tipy:

- ▶ Pri zobrazení stavu pauzy môžete obnoviť režimu upratovania, stlačte opäť tlačidlo , vysávač začne znovu pracovať. Iný spôsob ako prejsť do stavu pauzy je ten, že stlačíte akékoľvek tlačidlo na vysávači alebo ho naddvihnete počas jeho práce.

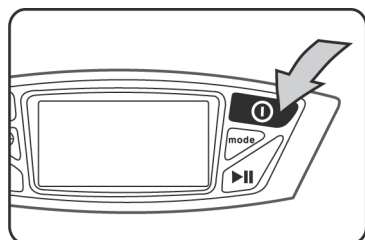
VYPNUTIE



Ak chcete, aby vysávač prestal pracovať, stlačte tlačidlo  v stave pauzy, tým ho vypnite.

Tipy:

- ▶ Ak chcete, aby vysávač prestal pracovať, stlačte tlačidlo , tým ho vypnite.
- ▶ Po skončení upratovania dajte vysávač do nabíjacej stanice, hrozí totiž nebezpečenstvo, že na neho niekto iný stúpne alebo o neho zakopne.
- ▶ Keď skončíte upratovanie, dajte robot do nabíjacej stanice a nechajte ho nabíjať.
- ▶ Nenechávajte vysávač v stave pauzy príliš dlho, pretože akumulátor v stave pauzy zostane nabitý len po dobu približne 20 hodín. Odporúčame preto vysávač vypnúť, ak už ho nebudete používať.

7. VOĽBA REŽIMU

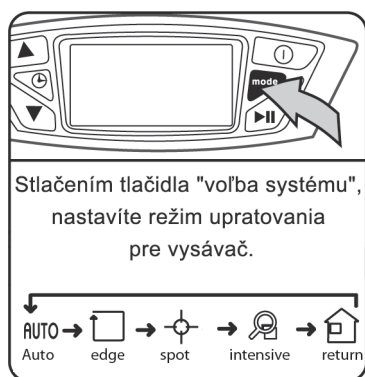

Popis stavov

Význam troch často používaných stavov je nasledovné:

Stav práce: vysávač pracuje - upratuje

Stav pohotovostného režimu nastane v troch prípadoch:

1. stlačením tlačidla alebo akéhokoľvek iného tlačidla na vysávači prejde do stavu pauzy
2. nadvihnutím vysávača

Štatus vypnutia: vysávač nie je zapnutý a nepracuje. Stlačením tlačidla počas pohotovostného režimu sa vysávač vypne.

REŽIM AUTOMATICKÉ UPRATOVANIE

Popis pohybu: Najskôr ide vysávač rovno, po náraze do prekážky zmení smer pohybu. Toto upratovanie bude pokračovať, kým nedojte na vybitie akumulátora. Prejde potom do režimu vyhľadávania nabíjacej stanice.

Ak vysávač zaznamená, že je v jeho smere väčší nános prachu, začne jazdiť v smere „vejára“ alebo špirály.

► Za normálnych okolností pri zaznamenaní väčšieho znečistenia sa bude vysávač pohybovať v tvare špirály, ak bude znečistenie menšie, bude sa pohybovať v tvare vejára.

► Ak si vyberiete tento režim, účinnosť upratovania bude maximálna vzhľadom k veľkosti miestnosti, ktorú výšavám. Odporúčame tento systém používať pre bežné domáce upratovanie.

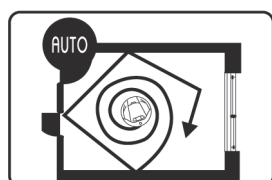
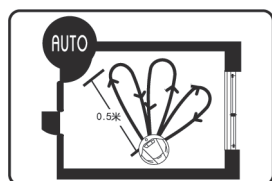
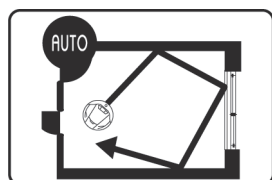

REŽIM POZDĽŽ STIEN

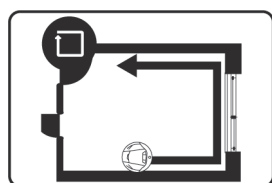

Popis pohybu: Najskôr jede vysávač rovno, akonáhle vysávač zaznamená predmet, pôjde pozdĺž neho, napríklad pozdĺž múru tak dlho, kým nezaznamená inú prekážku, potom zmení smer.

► Vďaka tomuto systému je vysávač schopný vyčistiť priestory v okrajoch stien, stolov, pohoviek a posteľou.

► Upratovanie v tomto režime trvá asi 25 minút, potom sa vysávač sám vráti do nabíjacej stanice.

REŽIM LOKÁLNE UPRATOVANIE

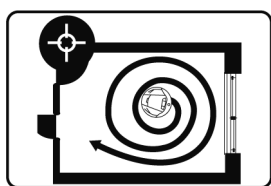

Popis pohybu: V tomto režime sa vysávač pohybuje do špirály a začína z jeho stredy. Zameria sa na jednu určitú oblasť, ktorú upraje. Pokryje tak plochu kolies s priemerom 1,2 m.

- ▶ Tento režim je vhodný pre určitú menšiu plochu s väčším znečistením. Vysávač vezmite a umiestnite na znečistenú plochu.
- ▶ Za normálnych okolností čistenie jednej vybranej plochy trvá asi 2 minúty. Ak počas práce vysávač stále naráža na prekážky alebo zaznamená schodisko, začne sa presúvať inam, aby mohol pokračovať v práci vo zvolenom režime.
- ▶ Po skončení upratovania by mal vysávač zostať stáť na mieste, kde skončil a vydá zvukový signál.

REŽIM INTENZÍVNE UPRATOVANIE

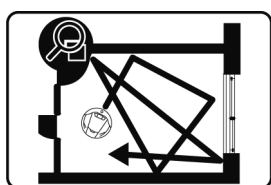

Popis pohybu: Popis pohybu: Pri použití tohoto programu sa vysávač zameriava na viac znečistenú podlahu, ktorú vysáva niekoľkokrát v rôznych smeroch svojho pohybu. Preto používa predovšetkým pohyb do „špirály“ alebo „vejára“. Po ukončení upratovania sa vracia do nabíjacej stanice.

- ▶ Odporúčame zvoliť tento režim, keď je podlaha viac znečistená, pretože má najvyššiu účinnosť a najlepšie výsledky

REŽIM HĽADANIA NABÍJACEJ STANICE

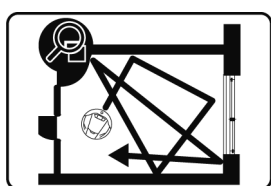







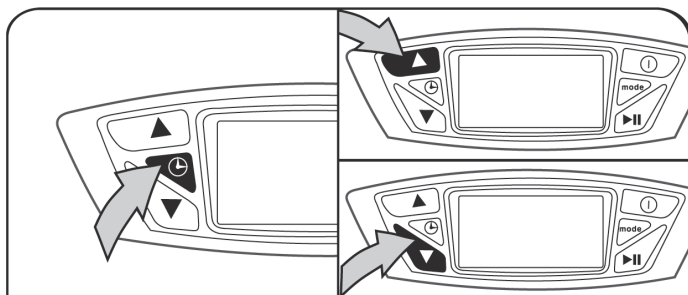

Popis pohybu: Vysávač sám vyhľadá nabíjaciu stanicu ak zaznamená, že je akumulátor vybitý. Po nájdení nabíjacej stanice a pripojení ku kontaktom pre nabíjanie začne nabíjanie, ktoré je signalizované blikaním zelenej kontrolky nabíjania. V režime hľadania nabíjacej stanice , hlavná kefa prestane pracovať a vysávač už neupratuje.

8. PLÁNOVANÉ UPRATOVANIE

NASTAVENIE ČASU UPRATOVANIA

Prvý čas upratovania



- 1) Keď je vysávač zapnutý, podržte tlačidlo  asi tri sekundy a potom začnite nastavovať prvý čas upratovania. Symbol  na LCD displeji svieti a číslice pre nastavenie času blikajú.
- 2) Nastavte hodinu a minútu pomocou  a , každým stlačením  sa zvýši hodina alebo minúta, stlačením  sa hodina alebo minúta zníži. Pre potvrdenie a posun na ďalšiu voľbu stlačte .
- 3) Keď dokončíte nastavenie prvého času upratovania, stlačte znova  a potom začnite nastavovať druhý čas upratovania.





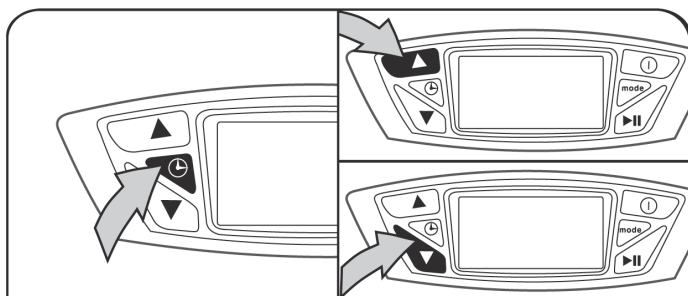

PRÍKLAD:

Nastavený čas prvého upratovania je 12:07pm, na displeji LCD sa zobrazí:



Druhý čas upratovania



- 1) Symbol druhého času upratovania  sa rozsvieti na displeji a číslice pre nastavenie času blikajú.
- 2) Nastavte hodinu a minútu pomocou  a , každým stlačením  sa zvýši hodina alebo minúta, stlačením  sa hodina alebo minúta zníži. Pre potvrdenie a posun na ďalšiu voľbu stlačte .
- 3) Keď dokončíte nastavenie druhého času upratovania času, stlačte znova  a potom začnite nastavovať aktuálny čas.

Príklad:

Nastavený čas druhého upratovania je 2:08 am, na LCD displeji sa zobrazí:



NASTAVENIE AKTUÁLNEHO ČASU

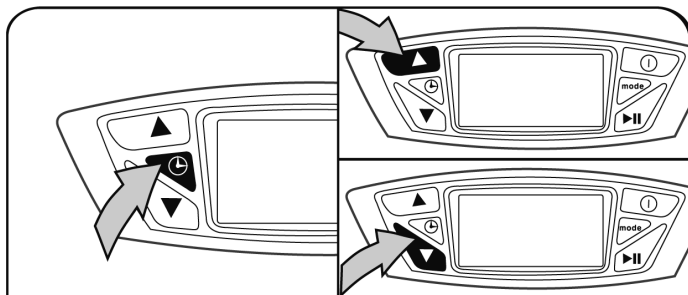

- 1) Po nastavení druhého času upratovania sa prepne nastavovanie na nastavenie aktuálneho času. Symbol zhasne a rozsvieti sa symbol .
- 2) Nastavte hodinu a minútu pomocou a , každým stlačením sa zvýši hodina alebo minúta, stlačením sa hodina alebo minúta zníži. Pre potvrdenie a posun na ďalšiu voľbu stlačte .
- 3) Keď dokončíte nastavenie aktuálneho času stiskom prejdete k voľbe frekvencie upratovania.

Príklad:

Nastavený aktuálny čas je 12:07 pm, na displeji LCD sa zobrazí:



Tipy:

- ▶ Ak chcete zrušiť prvý alebo druhý čas upratovania nastavte čas upratovania na 00:00. Potom symbol na displeji zmizne.
- ▶ Interval medzi prvým a druhým upratovaním musí byť minimálne 4 hodiny, aby bolo zabezpečené plné nabitie akumulátora.
- ▶ Ak je vysávač vypnutý, nevyjde v čase naplánovaného upratovania. Ak máte nastavené plánované upratovanie zapnite vysávač a nechajte ho v pohotovostnom režime, inak vysávač nevyjde na upratovanie. Uistite sa, či je vysávač umiestnený v nabíjacej stanici a je k nej správne pripojený.
- ▶ Skontrolujte či je zástrčka nabíjacej stanice zapojená do elektrickej siete napájania. V inom prípade vysávač nevyjde v naplánovaný čas upratovania, pretože nebude nabitý.

NASTAVENIE FREKVENCIE UPRAŤOVANIA

Tipy:

- ▶ Keď nastane čas upratovania, vysávač začne upratovať v režime automatického upratovania.
- ▶ Ak v čase naplánovaného času vysávač práve upratuje v režime lokálnej upratovanie alebo režimu pozdĺž stien, v tento čas upratovanie neprebehne. Upratovanie prebehne v nasledujúcom naplánovanom čase upratovania.

Stlačením tlačidla prepnete frekvenciu upratovania v nasledujúcom poradí.

- pre naplánované upratovanie - jedenkrát
- pre naplánované upratovanie každý ďalší deň
- pre zrušenie naplánovaného upratovania, vysávač bude pracovať iba podľa vašej manuálnej obsluhy

Opakovaným stlačením tlačidla môžete nastaviť frekvenciu naplánovaného upratovania.



9. DIALKOVÉ OVLÁDANIE

UMIESTNENIE BATÉRIÍ

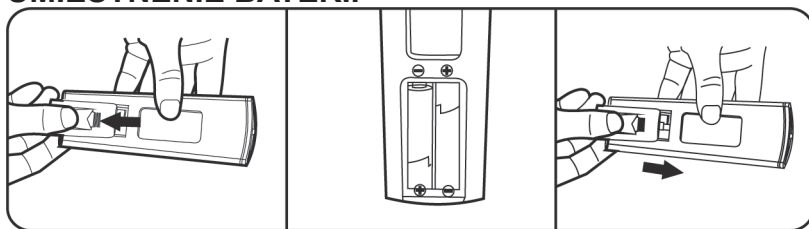

Tipy:

- ▶ Sú potrebné dve alkalické batérie AAA
- ▶ Do diaľkového ovládania je potreba dve alkalické batérie AAA (sú súčasťou balenia).
- ▶ Uistite sa, že diaľkový ovládač má umiestnené batérie napájania pred tým, než ho použijete. Ak nie, vložte batérie do diaľkového ovládača.
- ▶ Pri inštalácii batérií prosíme dodržte správnu polaritu batérií.
- ▶ Batérie vymeňte, ak sú vybité a uistite sa, že používate rovnaký typ nových batérií.
- ▶ Batérie vyberte, ak diaľkový ovládač nebudete dlhšiu dobu používať, aby ste predišli úniku elektrolytu, čo môže spôsobiť poškodenie ovládača.
- ▶ Nedávajte diaľkový ovládač do extrémne horúceho alebo vlhkého prostredia.
- ▶ Nikdy nevystavujte vysielateľ IR signálu slnečnému alebo silnému svetelnému zariadeniu, mohlo by dôjsť k jeho poškodeniu.
- ▶ Likvidácia použitých batérií musí byť v súlade s miestnou ekologickou vyhláškou.

POUŽITIE DIALKOVÉHO OVLÁDANIA

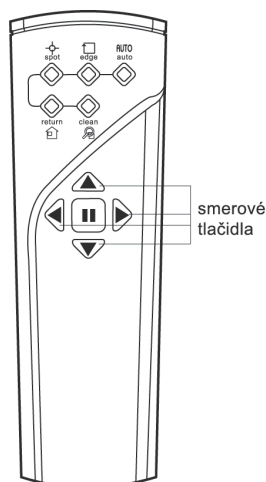

Prostredníctvom diaľkového ovládania môžete ovládať vysávač.

- Nasmerujte vysávač na určené miesto pomocou smerových tlačidiel na ovládači.
 - Zvoľte zodpovedajúci režim upratovania podľa stavu podlahy a stlačte príslušné tlačidlo: **AUTO** Režim automatické upratovanie/ **↑** Režim pozdĺž stien/ **○** Režim lokálne upratovanie/ **🔍** Režim intenzívne upratovanie/ **🏠** Režim hľadania nabíjacej stanice
- Pre podrobnejší opis funkcie sa prosím pozrite do popisu režimov na strane 48.

Tlačidlo pauza: dočasne pozastaví aktuálnu činnosť vysávača a ten zostane stáť na mieste. Pre pokračovanie stlačte tlačidlo režimu.

Smerové ovládacie tlačidlá sú 4: dopredu, dozadu, doľava a doprava. V pohotovostnom režime môžete určovať vysávaču smer prostredníctvom diaľkového ovládania.

- Môžete voľiť režim upratovania, režim hľadania nabíjacej stanice a smer pohybu z dosahu maximálne 5 m pomocou príslušného tlačidla na diaľkovom ovládači.
- Ak je vysávač v upratovacom režime alebo v režime hľadania nabíjacej stanice, prosíme, stlačte najprv tlačidlo pauza a až potom zvoľte smer pohybu.
- Keď nastavujete smer pohybu vysávača, nie je schopný pri tom upratovať.
- Pri používaní namierte vysielateľ diaľkového ovládania na prijímač signálu na vysávači.
- Keď je vysávač v blízkosti nabíjacej stanice, virtuálnej steny, zdrojov sa silným svetelným žiarením, alebo iného vysielateľa IR signálu, nebude diaľkové ovládanie správne fungovať. V takomto prípade prosím nastavte režim upratovania manuálne priamo na vysávači.

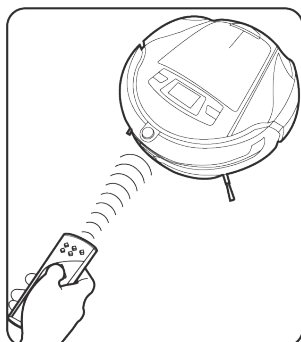

10. VIRTUÁLNA STENA

UMIESTNENIE BATÉRIÍ

Tipy:

- Sú potrebné dve alkalické batérie R20
- Do diaľkového ovládania je potreba dve alkalické batérie R20 (sú súčasťou balenia).
- Uistite sa, že diaľkový ovládač má umiestnené batérie napájania pred tým, než ho použijete. Ak nie, vložte batérie do diaľkového ovládača.
- Sú potrebné dve alkalické batérie R20.
- Pri inštalácii batérií prosíme dodržte správnu polaritu batérií.
- Batérie vymeňte ak sú vybité a uistite sa, že používate rovnaký typ nových batérií.
- Batérie vyberte ak virtuálnu stenu nebudete dlhšiu dobu používať, aby ste predišli úniku elektrolytu, čo môže spôsobiť poškodenie virtualnej zdi.
- Nikdy nevystavujte vysielateľ IR signálu slnečnému alebo silnému svetelnému zariadeniu, mohlo by dôjsť k jeho poškodeniu.
- Likvidácia použitých batérií musí byť v súlade s miestnou ekologickou vyhláškou.

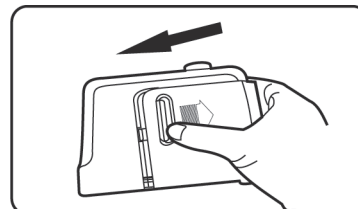
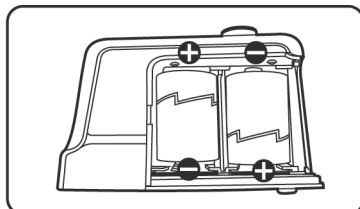
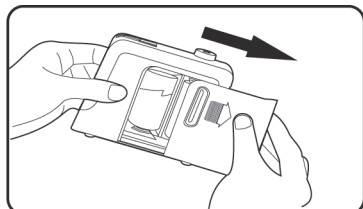
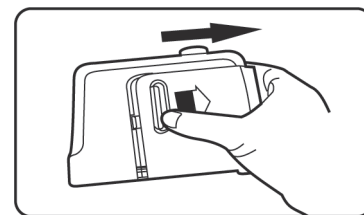

POUŽITIE VIRTUÁLNEJ STENY

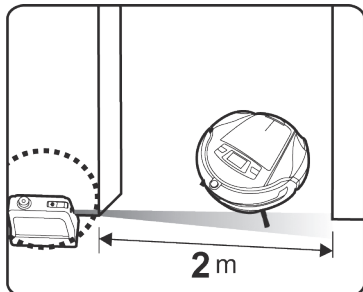

Môže sa použiť na to, aby sa obmedzil pohyb vysávača a nedovolila mu vstup do miest, ktoré nechcete upratať. Používa na to neviditeľnú IR signálovú bariéru, aby vytvorila asi 2 m dlhý optický pás, za ktorý vysávač nevjedie (ako napríklad vchod do izby, chodbu a schodisko). Virtuálny múr tiež môžete použiť, keď chcete udržať vysávač ďaleko od žiary domácich spotrebičov, počítača alebo cenného predmetu (vázy...).

- Môžete tiež použiť súčasne niekoľko stien, ak je to potrebné.
- Lúč virtuálnej steny má kužeľovitý tvar a cez tento lúč sa vysávač nedostane.

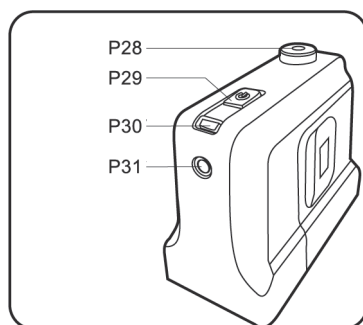

Ak spozorujete, že kontrolka prevádzky svieti slabšie alebo, že sa vysávač dostal do blokovaných miest, prosíme, skontrolujte batérie vo virtuálnej stene. Ak je to potrebné, vymeňte ich.

Spínač ZAP/VYP: stlačte toto tlačidlo a virtuálnu stenu začne pracovať.

Kontrolka prevádzky: svieti červeno, keď je virtuálna stena zapnutá, to znamená, že vytvára neviditeľnú bariéru a nepustí vysávač do zablokovaného miesta.

Vysielač IR signálu: vytvára neviditeľnú bariéru.

Prijímač IR signálu: prijíma IR signál.

P28 Prijímač IR signálu

P29 Spínač ZAP/VYP

P30 Kontrolka prevádzky

P31 Vysielač IR signálu IR

⚠ Poznámka

- ▶ Keď používate virtuálnu stenu, prosíme, namierte stranu s označením ECOVACS vybraným smerom.
- ▶ Pre najlepšie výsledky obmedzenia priestoru jednej miestnosti umiestnite virtuálnu stenu pred vchod do tejto izieb.

Virtuálny múr sa po 2 hodinách automaticky vypne, aby sa šetrili batérie. Zakaždým, keď vysávač začne plniť nový upratovanie a je potreba použiť virtuálnu stenu, prosíme, skontrolujte či je virtuálna stena zapnutá a svieti kontrolka prevádzky.

11. MAGNETICKÁ PÁSKA

Použitie magnetickej pásky

Magnetická páska sa používa na trvalé obmedzenie priestoru pre upratovanie. Vysávač za ohraničený priestor nevojde.

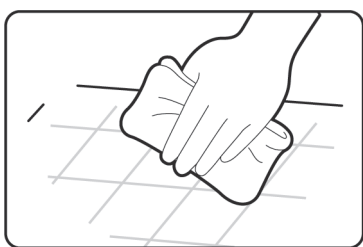

- Povrch na ktorý chcete nalepiť pásku, očistite suchou handričkou.

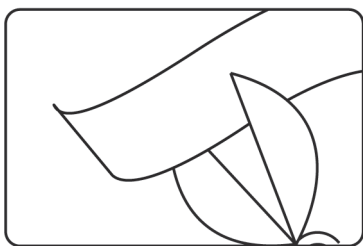

- Odmotajte potrebnú časť pásky a odstrihnite ju.

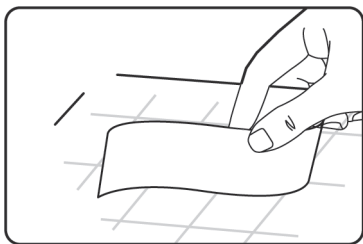

- Odlepte ochrannú pásku zo spodnej strany a nalepte magneticкую pásku na podlahu.

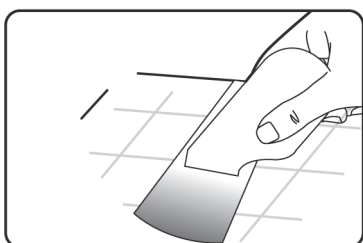

- Po inštalácii pásky (jej vrchnej časti) niekoľkokrát prejdite zmagnetovávačom, ktorý je súčasťou balenia vysávača.

⚠ Poznámka

- ▶ Pásku nelepte v okruhu 1,5 m od nabíjacej stanice. Deepoo by sa nemusel vrátiť do nabíjacej stanice.
 - ▶ Uistite sa, že povrch je suchý, inak páska nebude držať.
 - ▶ V prípade, že slabne efektívnosť magnetickej pásky, použite zmagnetovávač a niekoľkokrát ním pásku prejdite.
 - ▶ Ak je na povrchu niekoľko rôzne vyvýšených plôch, vždy magneticкую pásku prilepte na najvyššej plochu
 - ▶ Magnetická páska môže byť prilepená na linoleum, dlažbu a iné tvrdé podlahy.
- Nelepte ju na koberec, ľahko by sa odlepila.

12. KAŽDODENNÉ ULOŽENIE

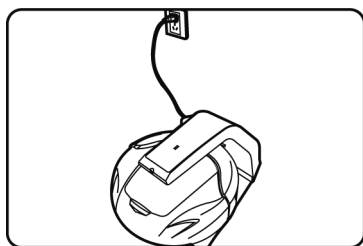

- Napriek tomu, že vysávač už skončil upratovanie, mal by zostať v nabíjacej stanici. Po nabití sa nabíjací systém prepne na udržiavanie akumulátora slabým prúdom.
- Ak ho nebudete dlhšiu dobu používať (aspoň 3 mesiace), na bite akumulátor vysávača a uložte ho späť do pôvodného obalu. Uložte obal s vysávačom na suché miesto, mimo slnečné žiarenie a vlhkosť.

13. ÚDRŽBA

ČISTENIE TELA VYSÁVAČA

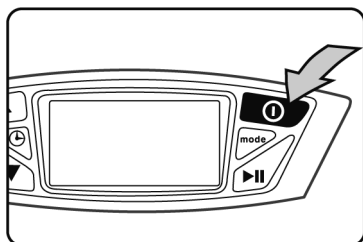

- Pred čistením vysávač vypnite.
- Pred čistením nabíjacej stanice vyťahnite zástrčku zo zásuvky.
- Na čistenie povrchu nepoužívajte benzín ani olej, ale môžete použiť vodu alebo neutrálny čistiaci prostriedok. Uistite sa, že používate suchý alebo navlhčenú handričku na utieranie.

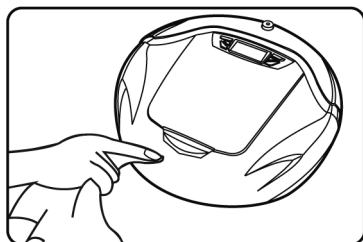

VYPRÁZDNIENIE A ČISTENIE FILTRA A ZÁSOBNÍKA NA NEČISTOTY

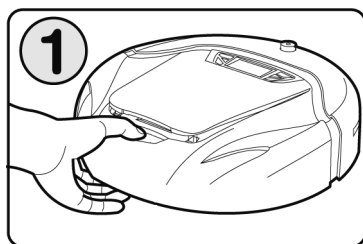

- Vypnite vysávač.
- Stlačte tlačidlo pre prístup k zásobníku.
- Otvorte kryt zásobníka na nečistoty.

Čistenie zásobníka na nečistoty a antibakteriálneho filtra

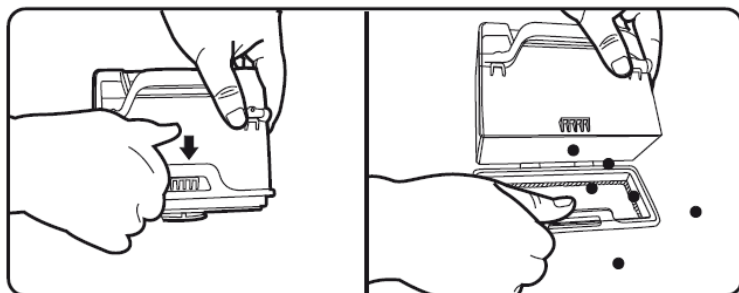

Nadvihnite sponu uzáveru pre otvorenie zásobníka na nečistoty.

Z filtra odstráňte nečistoty.

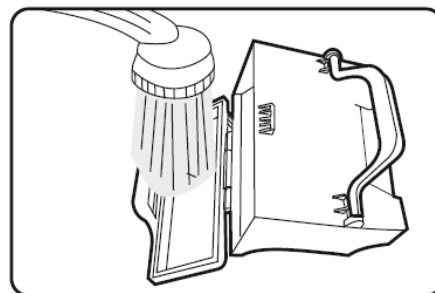

Ak je na filtri väčšie množstvo nečistôt, môžete ho umyť pod tečúcou vodou. Potom ho nechajte riadne vysušiť (napr. voľne na slnečnom mieste) aspoň 24 hodín. Po kompletnom vysušení filtra a zásobníka ho umiestnite späť do vysávača.

Výmena antibakteriálneho filtra

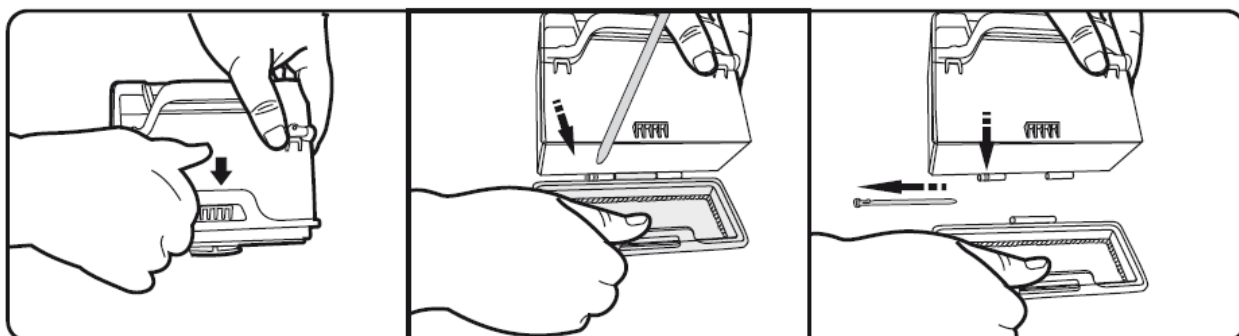

1. Otvorte kryt zásobníka na tele vysávača a vyberte zásobník na nečistoty.
2. Nadvihnite sponu uzáveru pre otvorenie zásobníka a vyčistite zásobník.
3. Vytiahnite osu zo zásobníka spájajúcu filter a zásobník.
4. Odoberte filter od zásobníka a vložte nový filter. Tento opäť zaistite osou. Potom zásobník umiestnite späť do vysávača.

ČISTENIE HLAVNEJ KEFY

Tipy: vyčistite hlavnú kefu po tom, čo bol v prevádzke 3krát. Nečistenie kefy môže spôsobiť zastavenie a nefunkčnosť vysávača.

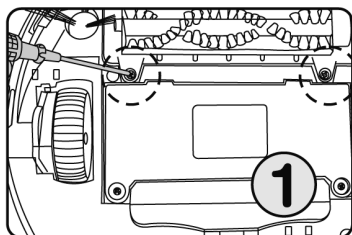

Odskrutkujte skrutky rámu hlavnej kefy.

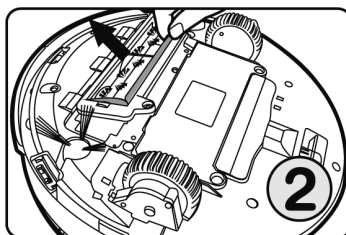

Zložte rám hlavnej kefy.

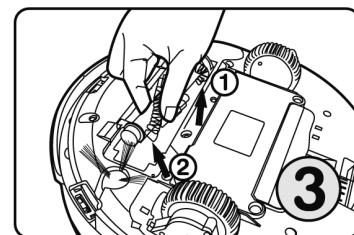

Vytiahnite jeden koniec hlavnej kefy z uloženia. Začnite stranou pri bočnej kefy

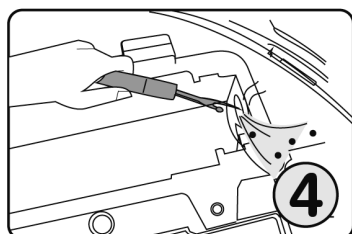

Odstráňte vlasy a prach, ktoré sú v uloženie kefy.

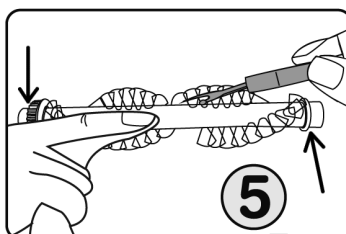

Odstráňte vlasy a namotané nečistoty z hlavnej kefy (pomocou priloženého háčka na čistenie hlavnej kefy). Čistite okolie ložiska hlavnej kefy od namotaných vlasov a chlupov (miesta ukazujú šípky)

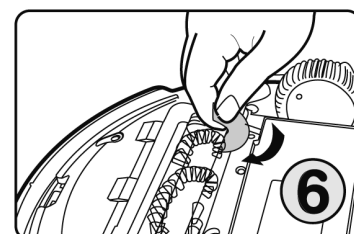

Utrite prach na častiach pod kefou.

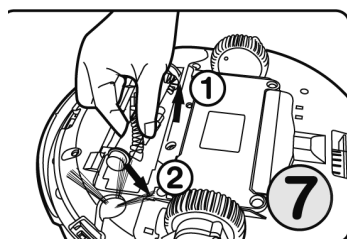

Vložte hlavnú kefu späť do tela vysávača, začnite nasadením pohonného remienka na kefu a potom usadením do uloženia.

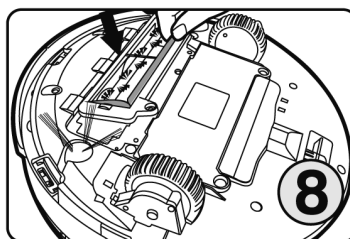

Umiestnite rám späť.

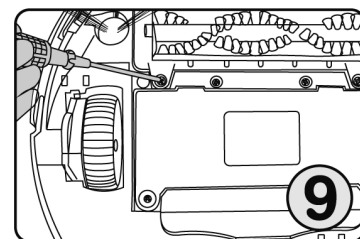

Zaskrutkujte skrutky.

Čistenie hlavnej kefy

Tipy: vyčistite hlavnú kefu po tom, čo bol v prevádzke 3krát. Nečistenie kefy môže spôsobiť zastavenie a nefunkčnosť vysávača.

DÔLEŽITÉ UPOZORNENIE!!!

Pre správnu funkciu vysávača Ecovacs ho musíte pravidelne čistiť.

Dôkladne čistite predovšetkým hlavnú kefu, najmä okolie ložísk (šípky ukazujú miesto zachytávania). V tejto časti sa zachytávajú vlasy a chlpy, ktoré sťažujú otáčanie kefy a vysávač túto situáciu vyhodnotí ako poruchu.

Toto znečistenie sa prejaví hlučnejšou prevádzkou, prerušovaným otáčaním kefy a následne aj zastavením vysávača sprevádzaným zvukovým signálom spoločne s červeno blikajúcou kontrolkou stavu.

Pri čistení odoberte gumové prachovky chrániace ložisko a namotané vlasy vyberte (použite ostrý nôž alebo nožnice a pinzetu).

Dajte si pozor , aby ste pri zostavovaní nezabudli umiestniť späť gumové prachovky na ložiská.

Na poruchy spôsobené znečistením alebo zanesením hlavnej kefy a ložísk sa nevzťahuje záruka.

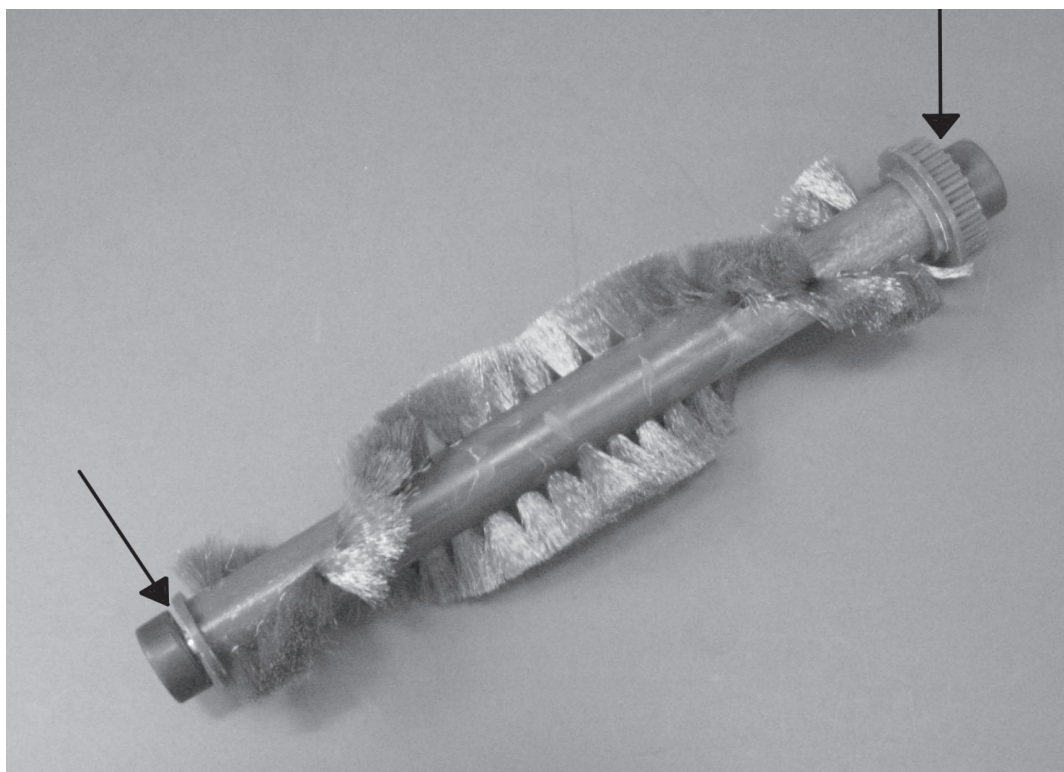

Uchopte rukoväť zásobníka a vyberte ho.

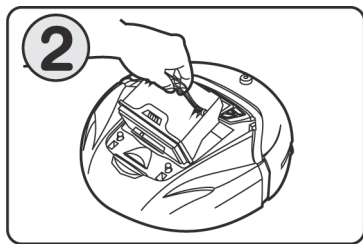

Aby ste sa vyhli vysypaniu prachu zo zásobníka, neste ho štrbinou na nečistoty hore. Tento krok robte diskretné.

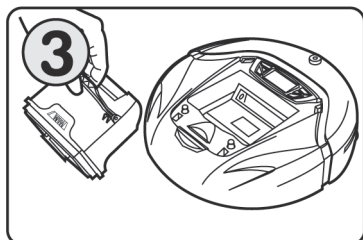

Obráťte zásobník dnom nahor a jemne ho vyklepnite do odpadkového koša. Môžete s ním jemne poklepať, aby sa dostali von všetky nečistoty.

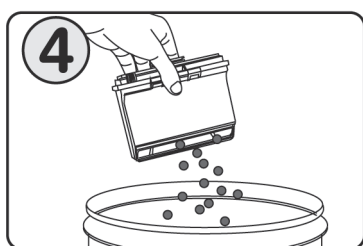

Ak je na filtri príliš veľa prachu, môžete otvoriť sponu uzatváranie zásobníka a otvoriť ho.

Vyčistite prach z antibakteriálneho filtra. K tomu môžete použiť klasický vysávač

Ak zistíte, že je vnútri zásobníka príliš veľa prachu, môžete ho dať pod tečúcu vodu, aby sa vyčistil (potom ho riadne vysušte na slnku). Vložte späť do tela vysávača vtedy, až sú zásobník aj filter úplne suchý.

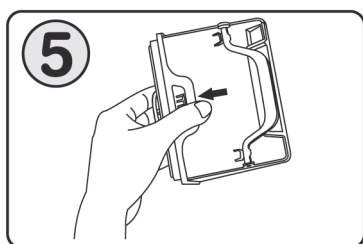

Zatvorte zásobník, budete počuť cvaknutie, ktoré potvrdí správne uzatvorenie. Vložte zásobník na nečistoty späť do tela robota a uzavrite krytom.

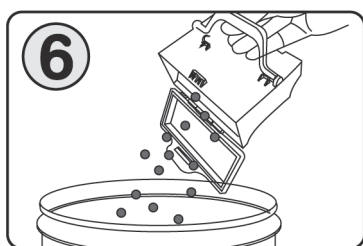

Tipy:

Ak nebude zásobník na nečistoty riadne umiestnený, vysávač vydá varovný tón, na displeji sa rozsvieti varovný indikátor  pre vloženie zásobníka a kontrolka stavu bude blikať červene.

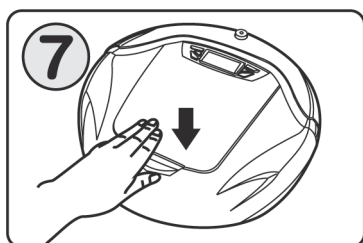

ČISTENIE BOČNEJ KEFY

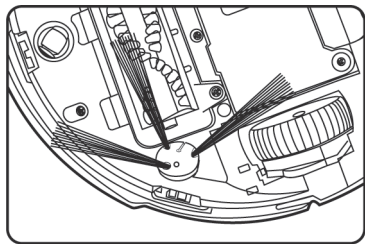

Bočná kefa sa ľahko opotrebuje. Odporúčame zakaždým skontrolovať, či pracuje a či nie sú vlasy zamotané. Pokiaľ je to nutné, vymeňte ju.

⚠️ Poznámka

Vysávač oznámi varovným signálom, že sa bočná kefa zamotá a na LCD displeji sa objaví

Výmena bočnej kefy

Pri poškodení bočnej kefy ju vymeňte.

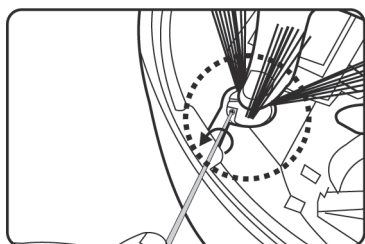

Odstukujte skrutku z bočnej strany kefy a vyberte ju smerom hore. Pre vybratie ich podoberte zo spodnej časti menším skrutkovačom.

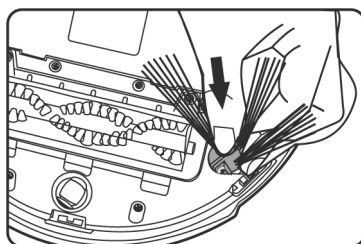

Na osu nasadte novú kefu.

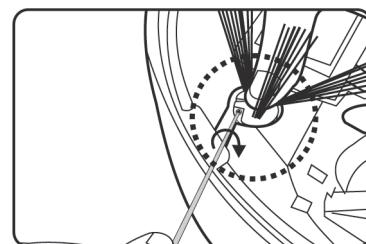

Zaskrutkujte skrutku uchycujúcu kefu.

Zaskrutkujte skrutku uchycujúcu kefu

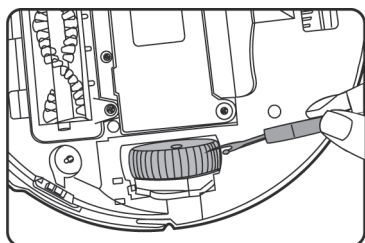

Použite háčik na čistenie pre odstránenie prachu alebo chlpy z pohonných kolies.

⚠️ Poznámka

Ak sa do kolies dostanú chlpy alebo kus látky a na LCD displeji sa objaví varovný signál

ČISTENIE SNÍMAČA PROTI PÁDU

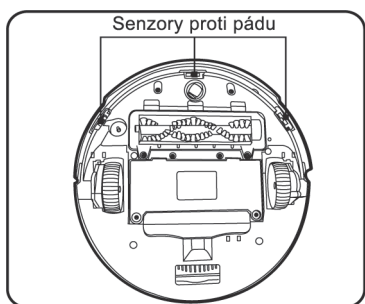

Senzory proti pádu sú umiestnené na prednej časti vysávača (viď obrázok). Sú schopné zaznamenať až 8 cm výškový rozdiel. Odporúčame utrieť ich suchou bavlnenou handričkou po každom upratovaní, aby sa zabránilo zanášaniam prachom, čo by ovplyvnilo ich činnosť a môže spôsobiť až nefunkčnosť čidiel.

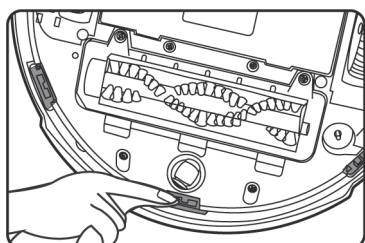

1. Vypnite vysávač a odstráňte nečistoty zo zásobníka.
2. Obráťte robota a dajte ho na rovný suchý povrch.
3. Utrite povrch troch senzorov proti pádu suchou bavlnenou handričkou.

ČISTENIE SENZORU ZNEČISTENIA

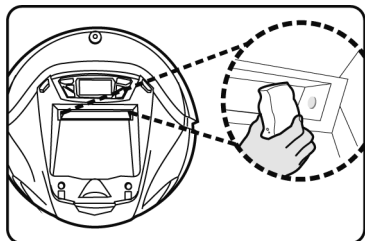

Senzor umiestnenia zásobníka je uložený vpredu na vstupe pre nečistoty. Je schopné zaznamenať vyššiu koncentráciu prachu a vysávač potom zvýši efektívnosť upratovania pohybom do „vejára“ alebo „špirály“. Odporúčame čistiť senzor zakaždým, keď čistíte zásobník na nečistoty. Zvýšite tým efektívnosť upratovania.

1. Vypnite vysávač.
2. Vyberte zásobník na nečistoty a vyčistite čidlo i zásobník.

NÁVOD NA POUŽITIE HÁČIKA NA ČISTENIE

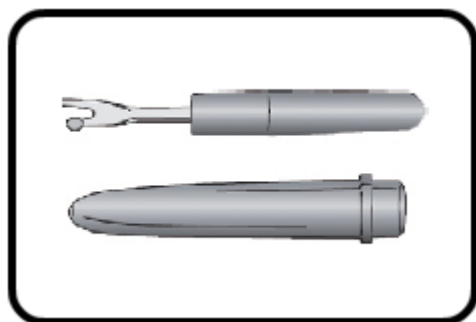

Háčik na čistenie rotačnej kefy.

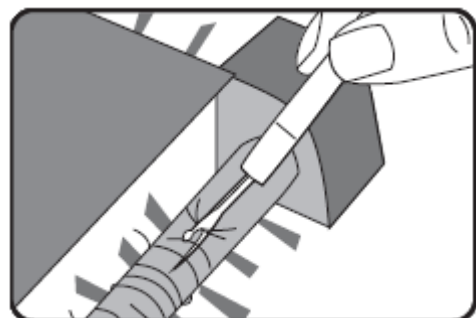

Použitie 1

Použite ostrie háčika na odstránenie namotaných vlasov a na zbavenie sa malých častí nečistôt. Poznámka: používajte ostrie háčika na vyčistenie osi rotačnej kefy.

Použitie 2

Ostrie háčika môžete tiež použiť na čistenie štetín kefy od nečistôt alebo vlasov.

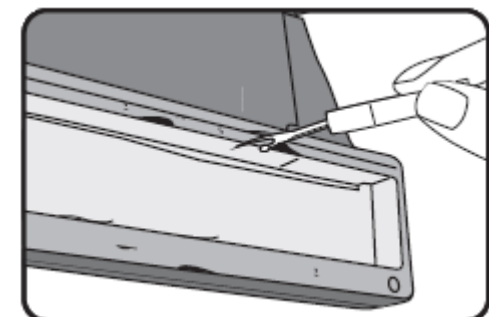

Použitie 3

Použite chrbát háčika na vyšetrovanie nečistôt z gumenej stierky.







Bezpečnostné upozornenie:

1. Udržujte mimo dosahu detí a domácich zvierat
2. Zaobchádzajte s čistiacim háčikom opatrne, aby ste predišli zraneniu.

14. VAROVNÉ SIGNÁLY

Vysávač prestane pracovať pri nižšie uvedených situáciách; zobrazí sa signalizácia varovného signálu na LCD displeji a zároveň zaznie zvukový signál. Navyše na vysávači bude blikať červená kontrolka. Prosíme, sledujte čo sa zobrazuje na LCD displeji.

Symbol	Príčina poruchy	Riešenie	Poznámka
	<ol style="list-style-type: none"> 1) V zásobníku na nečistoty je príliš mnoho prachu. 2) Na senzore znečistenia je príliš mnoho prachu 	<ol style="list-style-type: none"> 1) Vysypte zásobník na nečistoty. 2) Zotrite prach zo senzoru na znečistenie. 	Pre zvýšenie účinnosti upratovania sa môže po niekoľko úklidoch zobrazíť tento symbol, ktorý odporúča vyčistenie senzorov a to aj v prípade, že podlaha nie je moc špinavá a zásobník nie je plný.
	<ol style="list-style-type: none"> 1) Zásobník na nečistoty nie je umiestnený vo vysávači. 2) Zásobník na nečistoty nie je správne umiestnený 	<ol style="list-style-type: none"> 1) Vložte zásobník na nečistoty do vysávača. 2) Znovu nainštalujte zásobník na nečistoty a zatlačte ich. 	
	<ol style="list-style-type: none"> 1) hlavná kefa alebo pohonné kolesá sú zanesené chlpmi alebo sa do nich dostal kúsok látky. 2) bočná kefa je zablokovaná 	<ol style="list-style-type: none"> 1) Vyčistite hlavnú kefu (podľa strany 57) 2) Vyčistite bočnú kefu a dajte ich späť. Vymeňte ich ak je to nutné. 	
	Pohonné koleso je zastavené	Uvoľnite koleso a vyčistite priestor okolo neho.	Toto upozornenie sa zobrazí pri nadvihnutí a vysávač sa zastaví. Zastavenie zabráni možnému riziku pri nadvihnutí deťmi alebo domácim zvieratám.
	Vybitý akumulátor.	Vráťte vlastnoručne vysávač do nabíjacej stanice.	

15. BEŽNÉ CHYBY

Číslo	Problém	Riešenie
1	Keď je vysávač zapnutý, pohybuje sa stále smerom dozadu.	Vysávač vypnite. 1) Skontrolujte, či na senzoch proti pádu nie je prach, ktorý spôsobuje zlý prenos signálu. Pre vyčistenie použite suchú handričku. 2) Pamäť prístroja je narušená. Dajte ruku na pravú časť, na stred a na ľavú časť vysávača (zakryte senzory proti pádu) aby ste zistili, či to spôsobuje sám prístroj. 3) Niektoré koberce a povrchy (napr. tmavé, čierne koberce), absorbujú signál vysielaný snímačmi pre detekciu schodov a vysávač ide iba dozadu a po chvíli sa zastaví. Toto je sprevádzané červenou signalizáciou na vysávači a vysávač sa zastaví. Na tieto koberce nemožno vysávač použiť..
2	Vysávač má problémy.	Vysávač sa mohol dostať do problémov pri upratovaní. V takomto prípade sa vysávač bude snažiť sám dostať z tejto situácia, ale pri neúspechu zostane na tom mieste a spustí varovný signál. Pomôžte mu zbaviť sa problémov. Problémy môžu byť nasledujúce: 1) Zamotal sa do prívodného kábla. 2) Dostala sa do neho visiaca záclona alebo iný materiál.
3	Vysávač nie je schopný rozpoznať schody.	Vysávač je schopný zaznamenať väčšinu schodov s výškovým rozdielom 8 cm. Ale jeho schopnosť rozoznania sa zhorší, keď sa dostane do miest s nižším výškovým rozdielom alebo na podlahu s vysokou odrazovou schopnosťou, alebo tmavými kobercami. V takomto prípade odporúčame môžete nainštalovať virtuálnu stenu.
4	Kvalita upratovania sa znižuje.	Vypnite vysávač a vyberte zásobník na nečistoty, potom postupujte nasledovne: 1) Skontrolujte, či v antibakteriálnom filtre nie je príliš mnoho prachu a nepotrebuje vyčistiť. 2) Skontrolujte, či nie je upchatá štrbina satia pre vstup nečistôt. 3) Vyberte hlavnú kefu a vyčistite ju. Uistite sa, že žiadny koniec kefy nie je zanesený chlpmi ani vláknami. Nasaďte kefu späť. 4) Skontrolujte, či v blízkosti pohonných kolies nie sú nánosy nečistôt či namotané vlasy. 5) Vyčistite senzor znečistenia. 6) Ak problém pretrváva i po týchto opravách, kontaktujte prosím našich odborníkov (info@ecovacs.cz).
5	Vysávač má veľkú hlučnosť.	Vypnite vysávač a potom vyberte zásobník na nečistoty. Po vysypaní nečistôt prevráťte vysávač. 1) Skontrolujte, či nie je zablokované satie hlavnej kefy. 2) Skontrolujte a vyčistite hlavnú kefu (oba konce) 3) Skontrolujte a vyčistite bočnú kefu 4) Ak problémy i po týchto opravách pretrvávajú, kontaktujte prosím našich odborníkov (info@ecovacs.cz).
6	Vysávač nepracuje podľa zvoleného režimu.	Akumulátor je vybitý a vysávač sa prepne do režimu hľadania nabíjacej stanice.

V prípade problémov kontaktujte prosím našich odborníkov (info@ecovacs.cz).

16. ČASTO KLADENÉ OTÁZKY

1) Ako dlho dokáže vysávač vyhľadávať nabíjaciu stanicu pri vyhodnotení slabého akumulátoru ?

Odpoveď: Obvykle je zostávajúci čas závislý na objeme energie akumulátoru a druhu povrchu podlahy. Zostávajúci čas pre vyhľadávanie nabíjacej stanice je maximálne 10 minút.

2) Jak dlho vydrží vysávač pracovať po plnom nabití akumulátoru?

Odpoveď: Líši sa podľa typu podlahy; pre hladkou podlahu, drevenú podlahu a podlahu z kachličiek je pracovný čas 60 minút; pre podlahu s kobercom s krátkym vlasom to naopak môže byť 20 minút.

3) Je možné nechať vysávač upratovať, bez toho, že by na neho niekto dohliadal?

Odpoveď: Áno. Ale mali by ste upozorniť osoby v miestnosti či okolí o tejto situácii, aby o neho nezakopli.

4) Na ktoré časti vysávača sa zamerať pri riešení problémov, ktoré časti by mohli spôsobiť poškodenie vysávača ?

Odpoveď: Vysávač je vybavený súčiastkami citlivými na svetlo pre rozpoznanie výškových rozdielov do 8 cm; aby robot nespadol dole. Dbajte na ich pravidelnú údržbu.

5) Vie vysávač vyčistiť priestor pod nábytkom?

Odpoveď: Vysávač má nízku výšku, môže vojsť pod stôl, posteľ, pohovku alebo skriňu, kým je pod nábytkom výška aspoň 10 cm.

6) Ako dlhá je životnosť akumulátoru?

Odpoveď: Za normálnych okolností môže byť opätovne nabitý až 500krát.

7) Prečo vysávač nepracuje podľa nastaveného režimu?

Odpoveď: Pretože akumulátor je vybitý, vysávač sa automaticky prepne do režimu hľadania nabíjacej stanice.

8) Ako veľkú plochu vysávač uprace pri plne nabitom akumulátore? (pri režime automatické upratovanie)

Odpoveď: Za normálnych okolností je to okolo 120 - 150m², ale líši sa podľa typu podlahy.

9) Prečo vysávač prestane pracovať keď narazí na prekážku?

Odpoveď: Za normálnych okolností vysávač po náraze na prekážku zmení smer. Ak pohybuje vysávačom pomocou diaľkového ovládania, po náraze do prekážky sa zastaví a prestane sa pohybovať. Potom stlačte iné tlačidlo pre pokračovanie v pohybe vysávača.

10) Prečo za sebou vysávač necháva neporiadok behom upratovania?

Odpoveď:

- a. Skontrolujte, či nie je v zásobníku na nečistoty príliš mnoho nečistôt (môže nastať situácia kedy na podlahe bude príliš mnoho prachu a vysávač nebude signalizovať plný zásobník, aj keď bude plný zásobník). Preto je potreba vysypať zásobník na nečistoty.
- b. Skontrolujte, či nie je potreba vyčistiť hlavnú kefu, pretože môže byť zanesený vlasmi a prachom.

11) Prečo vysávač nezačne upratovať v nastavenom čase?

Odpoveď:

- a. Skontrolujte či je dostatočne nabitý akumulátor. Načasované upratovanie nefunguje, keď sa vysávač po upratovaní vracia do nabíjacej stanice.
- b. Skontrolujte, či je vysávač v pohotovostnom režime.
- c. Či je umiestnený v nabíjacej stanici.

12) Prečo sa vysávač nenabíja, aj keď je v nabíjacej stanici? Kontrolka nabíjania tiež nesvieti.

Odpoveď:

- Skontrolujte, či je batéria správne umiestnená, čiže je kryt uvoľnený, pripevnite ho.
- Skontrolujte, či je v zásuvke napätie.
- Obráťte sa prosím na autorizovaný servis, ak problémy stále pretrvávajú.

13) Prečo nefunguje diaľkový ovládač?

Odpoveď:

- Vzdialenosť, na ktorú ovládač funguje, je maximálne 5 m. Ak je vzdialenosť väčšia, ovládač nereaguje.
- Skontrolujte batérie v diaľkovom ovládači a uistite sa, že je správne umiestnená.
- Uistite sa, že je vysávač zapnutý a nechajte ho nabíť, pokiaľ sa na LCD displeji objaví symbol vybitého akumulátora.
- Čistou handričkou utrite vysielač IR signálu na diaľkovom ovládaní a prijímač IR signálu na vysávači.
- Ak je robot príliš blízko virtuálnej steny alebo nabíjacej stanice, signál diaľkového ovládača je rušený.

14) Prečo nefunguje virtuálna stena?

Odpoveď:

- Skontrolujte správne umiestnenie virtuálnej steny, dosah signálu je okolo 2 m smerom vpred. Týmto signálom by mal vzniknúť ohraničený priestor, kam by vysávač nemal ísť.
- Signál je rušený, čiže je virtuálna stena príliš blízko nabíjacej stanice.
- Skontrolujte, či je priestor dostatočne obmedzený virtuálnou stenou, v inom prípade odporúčame zakúpiť ďalšiu virtuálnu stenu.

15) Je pre vysávač zložité vyčistiť roh, ktorý má guľatý tvar?

Odpoveď: Robot je sám schopný rozpoznať stenu. Vie upratať priestor pozdĺž steny v režime automatické upratovanie alebo v režime pozdĺž stien. Jeho bočná kefa vie z týchto priestorov efektívne vymiesť prach. V úzkom priestore medzi dvoma stenami sa za vysávačom môže nahromadiť prach, ktorý musíte zamiešať ručne.

16) Prečo vysávač niekedy v priebehu upratovania spomalí?

Odpoveď: Keď vysávač zaznamená, že je na podlahe príliš mnoho nečistôt a prachu, automaticky sa prepne do pomalšieho režimu.

17) Existuje nejaké nebezpečenstvo pre nábytok a deti, keď vysávač upratuje?

Odpoveď: Nie. Vpredu na robote je mäkký gumový nárazník vyrobený z PPC. Vysávač zmení smer, keď sa dotkne nábytku alebo dieťaťa.

18) Má vysávač pri prevádzke nejaký vplyv na domáce zvieratá?

Odpoveď: Vysávač pri upratovaní nerobí moc veľký hluk, takže nevydáva žiadny prenikavý zvuk, ktorý by mohol u zvieratá spôsobiť podráždenie alebo dokonca nedôveru. Ak doma nejaké zvieratá chováte, odporúčame ho pri prvom použití zoznámiť ho s vysávačom.

19) Čo je potreba si uvedomiť pri vysávaní koberca?

Odpoveď: Vysávač nie je schopný vysávať koberec s dlhým vlasom - viac dlhšom než 2 cm. Pred upratovaním je potreba koberec prichytiť.

20) Vadí vysávaču, ak zostane v nabíjacej stanici keď sa nepoužíva dlhšie ako 7 dní ??

Odpoveď: Áno. Akumulátor vysávača sa stále nabíja malým prúdom. Pokiaľ dlhú dobu nebudete používať vysávač, vyberte ho z nabíjacej stanice. Zabráňte hraniu deťom s vysávačom.

21) Hrozí nejaké nebezpečie pri nesprávnom dotyku kontaktov nabíjania medzi vysávačom a nabíjacou stanicou?

Odpoveď: Nie. Dva kontakty nabíjacej stanice nie sú pod napätím bez správne zapojeného vysávača. Maximálne napätie je 24 V čo je bezpečné i pri nabíjaní.

22) Ako sa dá zabrániť tomu, aby sa do hlavnej kefy nezamotal prívodný kábel?

Odpoveď: Vysávač sa pravdepodobne zamotal pri práci, kedy prívodný kábel ležal rozmotaný na podlahe. V takomto prípade sa vysávač bude snažiť sa z tejto situácie dostať. Keď sa mu to nepodarí ani na niekoľký pokus, ozve sa varovný signál.

23) Ako môžem pozastaviť naplánované upratovanie, keď budem nejakú dobu mimo domov?

Odpoveď: Môžete zrušiť naplánované upratovanie. Pozrite sa na stranu 50.

24) Ako môžem vysávač premiestniť?

Odpoveď: Môžete ho oboma rukami zdvihnúť a položiť inde. Postupujte opatrne a nenahýbajte vysávač, inak prach a nečistoty môžu zo zásobníku vypadnúť.

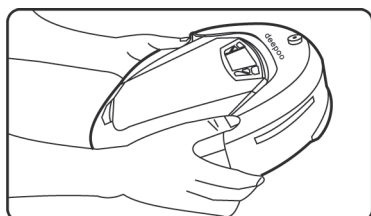

25) Ako sa dá zvýšiť efektívnosť práce vysávača?

Odpoveď: Umiestnite vysávač a nabíjacej stanice do rovnakej miestnosti, pretože tak skráťte dobu, kedy bude vysávač nabíjacej stanice hľadať a predĺžite tým dobu upratovania. Ak potrebujete, aby vysávač upratol všetky miestnosti v dome, umiestnite nabíjaciu stanicu doprostred, aby sa sem vysávač mohol pohodlne vracat'.

26) Čo robiť v prípade, keď vysávač nasal tekutinu?

Odpoveď:

- a. Vypnite ho a vyberte zásobník na nečistoty, vysypte ho a vysušte.
- b. Vytiahnite antibakteriálny filter a vysušte ho dosucha.
- c. Vyberte hlavnú kefu a vyčistite ju, potom handričkou utrite kefu i vnútornú časť jeho uloženia vo vysávači. Počkajte, než kefa uschne a potom ho upevnite späť.
- d. Nechajte prístroj, aby sa sám vysušil - aspoň 12 hodín (uistite sa, že hlavné časť je suchá a potom vysávač zapnite).

Ak predchádzajúce rady nepomohli a problémy pretrvávajú, obráťte sa prosím na autorizovaný servis.



VAROVANIE: NEVYSTAVUJTE SPOTREBIČ DAŽĎU ALEBO VLHKOSTI, ABY STE PREDIŠLI VZNIKU POŽIARU ALEBO ÚRAZU ELEKTRICKÝM PRÚDOM. PRED OPRAVOU ALEBO VŽDY, KEĎ SPOTREBIČ NEPOUŽÍVATE, VYPNITE HO ZO ZÁSUVKY V PRÍSTROJI NIESÚ ŽIADNE ČASTI OPRAVITEĽNÉ SPOTREBITEĽOM. VŽDY SA OBRACAJTE NA KVALIFIKOVANÝ AUTORIZOVANÝ SERVIS. SPOTREBIČ JE POD NEBEZPEČNÝM NAPÄTÍM.

Informácie o ochrane životného prostredia

Urobili sme to najlepšie pre zníženie množstva obalov a zaistili sme ich jednoduché rozdelenie na 3 materiály: lepenka, papierová drť a rozťahnutý polyetylén. Tento prístroj obsahuje materiály, ktoré môžu byť po demontáži špecializovanou spoločnosťou recyklované. Dodržujte prosím miestne nariadenia týkajúce sa nakladania s baliacimi materiálmi, vybitými batériami a starým zariadením.

Likvidácia starého elektrozariadenia a použitých batérií a akumulátorov



Tento symbol na výrobku, jeho príslušenstve alebo na jeho obale označuje, že s výrobkom nesmie byť nakladané ako s domácim odpadom. Po skončení životnosti odovzdajte prosím výrobok alebo batériu (ak je priložená) v príslušnom mieste spätného odberu, kde bude vykonaná recyklácia tohto elektrozariadenia a batérií. V Európskej únii a v ostatných európskych krajinách existujú miesta spätného odberu odslúženého elektrozariadenia. Tým, že zaistíte správnu likvidáciu výrobku, môžete predísť možným negatívnym následkom pre životné prostredie a ľudské zdravie, ktoré sa môže v opačnom prípade prejaviť ako dôsledok nesprávnej manipulácie s týmto výrobkom alebo batériou, alebo akumulátorom. Recyklácia materiálov prispieva k ochrane prírodných zdrojov. Z tohto dôvodu prosím nevyhadzujte odslúžené elektro-zariadenie a batérie / akumulátory do domového odpadu. Informácie o tom, kde je možné odslúžené elektrozariadenie zadarmo odložiť, získate u vášho predajcu, na obecnej úrade alebo na webe www.envidom.sk. Informácie o tom, kde môžete bezplatne odovzdať použité batérie alebo akumulátory, získate aj u vášho predajcu, na obecnej úrade a na webe www.sewa.sk.

Dovozca zariadenia je registrovaný u kolektívneho systému ENVIDOM (pre recykláciu elektrozariadení) au kolektívneho systému SEWA, a.s. (pre recykláciu batérií a akumulátorov).





INSTRUKCJA OBSŁUGI

Odkurzacz automatyczny

Szanowni Państwo, serdecznie dziękujemy za zakup naszego odkurzacza automatycznego **ECOVACS**. Przed rozpoczęciem użytkowania należy uważnie przeczytać instrukcję

Dziękujemy Ci za wybranie naszego produktu!

SPIS TREŚCI

1. WSKAZÓWKI BEZPIECZEŃSTWA ...	70	10. WIRTUALNA ŚCIANA	87
Zasilanie produktu	71	Umieszczenie baterii	87
Uwagi przed czyszczeniem	73	Korzystanie z wirtualnej ściany	88
2. ZAWARTOŚĆ OPAKOWANIA.....	75	11. TAŚMA MAGNETYCZNA	88
3. PARAMETRY TECHNICZNE	76	12. CODZIENNE SKŁADOWANIE	89
4. ELEMENTY URZĄDZENIA.....	76	13. KONSERWACJA	89
Jednostka główna	77	Czyszczenie korpusu	89
Wyświetlacz LCD i panel sterowania	78	Opróżnienie zbiornika na kurz	89
5. STACJA ŁADUJĄCA	78	Czyszczenie szczotki głównej	91
Umieszczenie stacji ładującej	78	Czyszczenie filtra i zbiornika na kurz	93
Ładowanie odkurzacza		Czyszczenie szczotki bocznej	94
automatycznego	79	Czyszczenie czujników	
Automatyczne ładowanie	80	zapobiegających przed upadkiem	94
6. WŁĄCZENIE/PAUZA/WYŁĄCZENIE .	81	Czyszczenie czujników	
Włączenie	81	zanieczyszczenia	95
Pauza	81	Instrukcje użytkowania haczyka	
Wyłączenie	81	czyszczącego	95
7. WYBÓR TRYBU	82	14. SYGNAŁY OSTRZEGAWCZE	96
 Tryb automatyczny	82	15. USTERKI EKSPLOATACYJNE	97
 Tryb sprzątanie wzdłuż ścian	82	16. INNE PROBLEMY.....	98
 Tryb miejscowy	83		
 Tryb czyszczenia dokładny	83		
 Tryb szukania stacji ładującej	83		
8. ZAPLANOWANE SPRZĄTANIE	84		
Ustawienie czasu sprzątania	84		
Ustawienie aktualnego czasu	85		
Ustawienie częstotliwości sprzątania	85		
9. PILOT ZDALNEGO STEROWANIA ..	86		
Umieszczenie baterii	86		
Korzystanie z pilota zdalnego			
sterowania	86		

1. WSKAZÓWKI BEZPIECZEŃSTWA

Uwaga

- ▶ Nie należy otwierać urządzenia. Poszczególnych części odkurzacza nie należy naprawiać samemu, jak również nie naprawiać pilota zdalnego sterowania lub wirtualnej ściany.
- ▶ To urządzenie jest przeznaczone wyłącznie do użytku domowego, nie nadaje się do zastosowań przemysłowych lub na zewnątrz.
- ▶ Proszę nie naciskać wyświetlacza LCD.

Instrukcja obsługi

Proszę kierować się następującymi wskazówkami dotyczącymi bezpieczeństwa:

- Należy zapoznać się z treścią niniejszej instrukcji i używać odkurzacza zgodnie z tymi instrukcjami.
- Instrukcję obsługi schowaj w bezpiecznym miejscu. Jeśli dajesz komuś urządzenie, upewnij się, że dałeś je wraz z niniejszą broszurą
- Nieodpowiednie użytkowanie tego urządzenia może być przyczyną uszkodzenia urządzenia oraz jego obudowy.

Bez barierek ochronnej

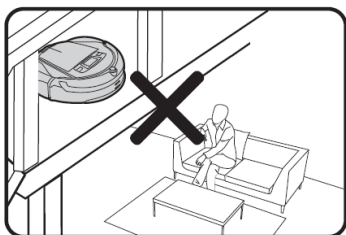

Ustawienie barierek

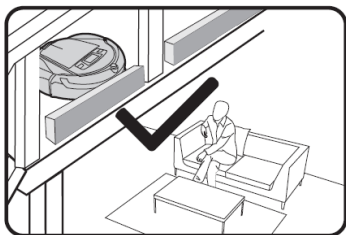

UWAGA:

- W sprzątanym pomieszczeniu, w których znajdują się schody lub inny uskok, i w których nie ma dywanu powinno się sprawdzić czy odkurzacza prawidłowo wykryje uskok bez spadnięcia z wysokości.
- Może być konieczne ustawienie fizycznej barierek, aby zapobiec spadnięciu z wysokości.
- Upewnij się, że barierek jest wystarczająco wysoka.

UWAGA

- Nie zaleca się rozkręcać wyposażenia. Nie należy samemu próbować naprawiać robota i akcesoriów.
- Ten produkt jest przeznaczony do użytku domowego, nie nadaje się do użytku przemysłowego i na zewnątrz.
- Proszę nie wciskać wyświetlacza LCD.

ZASILANIE PRODUKTU

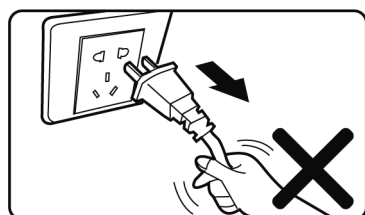
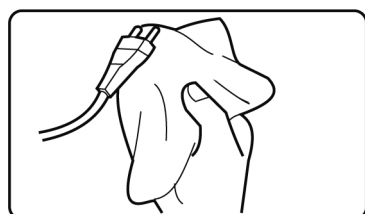
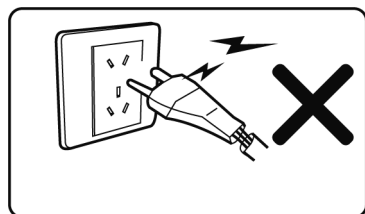
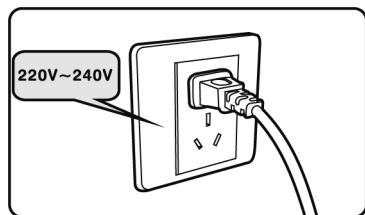

- Zasilanie zapewnia akumulator Ni-MH umieszczony wewnątrz odkurzacza i zaprojektowany specjalnie do pracy ze stacją ładującą.
- Sprawdź dokładnie wartość napięcia zasilania stacji ładującej i sprawdź, czy jest używan zgodnie z instrukcją.
- Nie wolno używać uszkodzonej wtyczki lub przewodu zasilającego, w takim wypadku skontaktuj się z naszym autoryzowanym serwisem.
- Nigdy nie należy ciągnąć za przewód zasilania stacji ładującej w celu przenoszenia.
- Nie należy skręcać lub przekręcać kabla zasilania oraz nie blokować podczas zamykania drzwi. Nie należy umieszczać ciężkich rzeczy na odkurzaczu.
- Nie należy pozwolić, aby przewód zasilający dotykał gorących lub ostrych powierzchni.
- Nie należy ciągnąć za kabel, tylko za wtyczkę.
- Nie należy dotykać wtyczki lub urządzenia mokrymi rękami.
- Jeżeli stacja ładująca nie jest używana należy wyciągnąć wtyczkę z gniazdka.
- Do usuwania kurzu z wtyczki, należy używać suchej szmatki.

Użytkowanie urządzenia

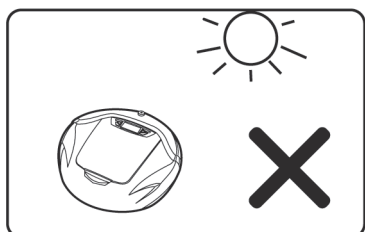
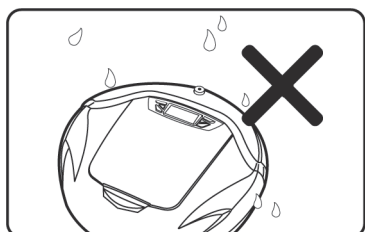
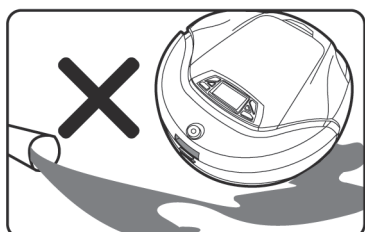
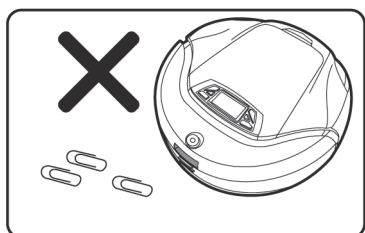
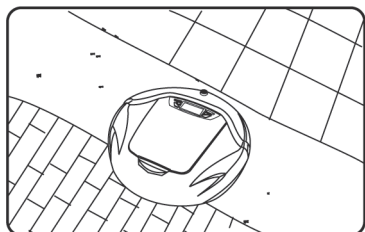

- Ten odkurzacz automatyczny może być stosowany tylko i wyłącznie w domu. Robot jest przystosowany do podłóg drewnianych, płytek ceramicznych, linoleum, wykładzin i dywanów o krótkim i średnio długim włosiu.
 - W następujących przypadkach urządzenie nie może być stosowane:
 - Na mokrej lub wilgotnej podłodze
 - W toalecie, w łazience lub w innych wilgotnych pomieszczeniach
 - Na schodach
 - W pomieszczeniach, gdzie jest piec lub otwarty ogień
 - Nie wolno odkurzać:
 - Gorącej sadzy, palących się niedopałków i zapalek. Obiekty te mogłyby spowodować pożar
 - Ostrych przedmiotów, takich jak kawałki szkła, szpilki, spinacze, kamienie, gips i duże kawałki papieru. Obiekty te mogą zablokować urządzenie.
 - Wody lub innych płynów, zwłaszcza detergentów, nafty, benzyny, farby, alkoholu, perfum, jak również roztworów do czyszczenia dywanów i podłóg. Wewnętrzna część odkurzacza mogłaby się zamoczyć, i tym samym spowodować jego uszkodzenie.
 - Tonerów drukarek laserowych i kopiarek, które mogą spowodować pożar i wybuch.
-
- Należy chronić urządzenie przed źródłami ciepła, takimi jak piec lub kominek, ponieważ ciepło może uszkodzić obudowę robota.
 - Nie należy używać urządzenia w środowiskach zagrożonych wybuchem. Na przykład, na stacjach benzynowych, magazynach ropy naftowej, zakładach chemicznych i tym podobne.
 - Nigdy nie używaj odkurzacza automatycznego na zewnątrz. Deszcz lub stałe cząstki pyłu mogą dostać się do środka urządzenia i spowodować jego uszkodzenie.
 - Nie naprawiaj we własnym zakresie lub nie zmieniaj żadnych elementów.
 - Nie rzucaj urządzeniem i nie obciążaj go mechanicznie.
 - Nie nawilżaj urządzenia, w przeciwnym razie mogłoby to spowodować zwarcie, pożar lub porażenie prądem.
 - Urządzenie regularnie utrzymuj i przechowuj w czystym miejscu.
 - Nie wolno wystawiać odkurzacza na działanie ekstremalnych temperatur lub na zimno. Nie wolno pozostawiać urządzenia długo w temp. otoczenia poniżej zera lub powyżej 30°C.
 - Nie zanurzaj odkurzacza w żadnym płynie lub nie wystawiaj na działanie wysokiej wilgotności.
 - Nie należy umieszczać urządzenia w pobliżu zapalonego papierosa lub ognia.

UWAGI PRZED CZYSZCZENIEM

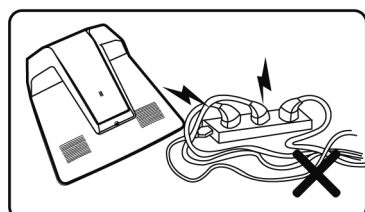
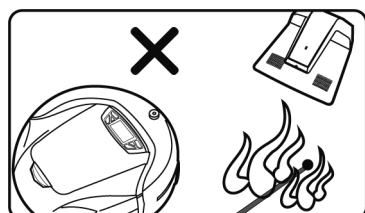
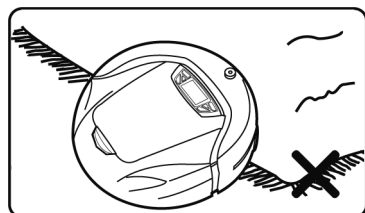

- Zwróć szczególną uwagę podczas pierwszego uruchomienia. Usuń przeszkody stojące na drodze, gdy odkurzacz pracuje. Staraj się unikać sytuacji, w której odkurzacz przestaje działać.
- W przypadku, gdy ruch odkurzacza jest przerwany:
 - Umieść w bezpiecznym miejscu przedmioty, które mogą zostać łatwo przewrócone.
 - Zabezpiecz krawędzie wykładzin.
 - Wiszące obrusy i zasłony nie powinny dotykać ziemi.
 - Elementy palne muszą być umieszczone z dala od źródła ognia.
 - Luźno położone kable zasilające wyrównaj i zabezpiecz przed odkurzaczem.
 - Pozbieraj gazety, książki, czasopisma i duże kartki papieru porzucane na ziemi.
- Przed odkurzaniem, upewnij się, że główna szczotka jest prawidłowo umieszczona w odkurzacz.
- Upewnij się, że zbiornik na nieczystości jest pusty i dobrze zamocowany.
- Sprawdź, czy czujniki zapobiegające upadkowi są czyste.
- Jeśli potrzebujesz odkurzyć tylko jeden pokój, zamknij drzwi.
- Jeśli pomieszczenie, gdzie chcesz odkurzać musisz podzielić, można umieścić wirtualną ścianę ograniczając tym samym ilość miejsca.

Bezpieczeństwo dzieci



- To urządzenie nie jest przeznaczone do użytku przez osoby (w tym dzieci) o ograniczonej zdolności fizycznej lub psychicznej, a także osoby z brakiem doświadczenia i wiedzy, jeżeli nie są pod nadzorem lub nie były poinstruowane o obsłudze tego urządzenia przez osobę odpowiedzialną za ich bezpieczeństwo.



- Dbaj o urządzenie i przechowuj w miejscu niedostępnym dla dzieci i ludzi, którzy nie są w stanie rozpoznać zagrożenia. Zwróć uwagę w momencie, gdy urządzenie zacznie działać.
- Osobie wewnątrz odkurzanego pomieszczenia powiedz, że odkurzacz działa, w celu uniknięcia wypadków takich jak kopnięcie urządzenia.
- Nie wolno obchodzić się z urządzeniem, jak z zabawką. Większa uwaga jest potrzebna, gdy wokół znajdują się dzieci i zwierzęta.
- Opakowanie z tworzywa sztucznego niesie w sobie niebezpieczeństwo uduszenia i należy przechowywać je w miejscu niedostępnym dla dzieci.

Wymiana akumulatora i jego utylizacja

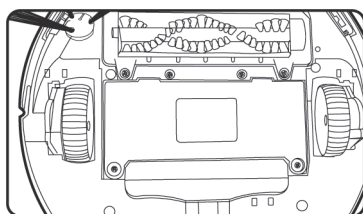

- Jeśli chcesz zmienić akumulator, prosimy o kontakt z autoryzowanym serwisem. Zastąpienie istniejącego modelu baterii na inny może spowodować uszkodzenie odkurzacza i akumulatora.
- Potencjalne ryzyko zagrożenia występuje w przypadku korzystania z akumulatora i stacji ładującej od innego producenta. Zniszczenie lub uszkodzenie w takim przypadku nie jest objęte gwarancją.
- Należy pozbywać się zużytych akumulatorów zgodnie z przepisami, ponieważ zawierają niebezpieczne substancje, które mogą szkodzić środowisku naturalnemu.
- Postępować zgodnie z lokalnymi dyrektywami w sprawie środowiska i zbywania akumulatorów przez przekazanie sprzedawcy lub do punktu zbiorczego.

Opakowanie



- Nie obchodź się z opakowaniem urządzenia, jako z normalnym odpadem domowym, i nie wyrzucaj go do śmieci.
- Przetransportuj opakowanie do odpowiedniego punktu zbiórki w celu recyklingu.

Gdy urządzenie jest uszkodzone

- Jeżeli przewód zasilający lub wtyczka są uszkodzone, nie naprawiaj lub nie demontuj ich samemu.
- Skontaktuj się z naszym autoryzowanym serwisem, żeby usterka była profesjonalnie usunięta.

2. ZAWARTOŚĆ OPAKOWANIA

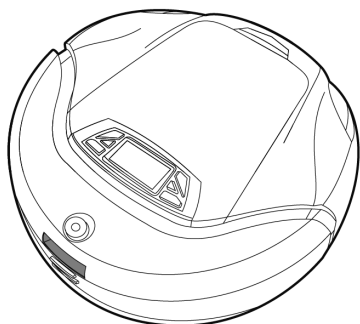

Robot (korpus robota)

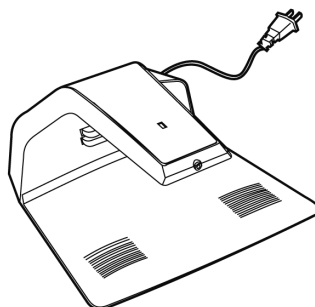

Stacja ładująca

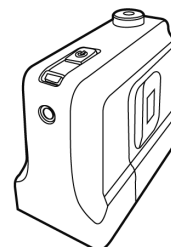

Wirtualna sciana

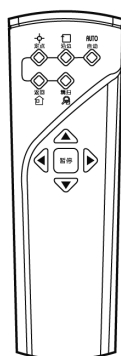

Pilot zdalnego sterowania



Instrukcja obsługi

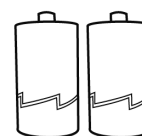

Baterie do wirtualnej sciany

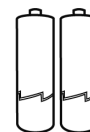

Baterie do pilota
zdalnego sterowania

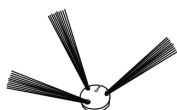

Boczne szczotki

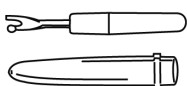

Haczyk na czyszczenie
szczotki obrotowej



Taśma magnetyczna



Magnetyzator

3. PARAMETRY TECHNICZNE

Odkurzacz		Stacja ładująca	
Napięcie zasilania	DC 14.4 V	Napięcie wejściowe	AC 220 - 240 V
Moc znamionowa	30 W	Napięcie wyjściowe	DC 17,5 V
Prędkość	0,25 m/s	Częstotliwość	50 Hz
Pojemność zbiornika na zanieczyszczenia	0,4 L	Moc	30 W
Głośność	≤ 62 dB	prąd wyjściowy	0,8 A
Czas ładowania	Ok. 3 godziny	Wirtualna ściana	
Maksymalny czas działania przy pełnym naładowaniu akumulatora	Ok. 60 minut	Napięcie zasilania	DC 3 V
Maksymalna powierzchnia czyszczenia z w pełni naładowaną baterią	120 - 150 m ²	Pilot zdalnego sterowania	
Rozmiar	335 × 335 × 98 mm	Napięcie zasilania	DC 3 V
Waga (NETTO)	2,8 Kg	Zasięg pilota	≤ 5 metrów

Producent zastrzega sobie prawo do wprowadzenia zmian technicznych w prezentowanych produktach.

4. ELEMENTY URZĄDZENIA

Opis elementów

- P0 Włącznik/Wyłącznik
- P1 Przyciski sterujące
- P2 Wyświetlacz LCD
- P3 Czujnik boczny
- P4 Odbiornik sygnału IR
- P5 Kontakt do ładowania
- P6 Zderzak
- P7 Wyjście powietrza
- P8 Czujniki przeciw upadnięciu
- P9 Boczna szczotka
- P10 Główna szczotka
- P11 Gumowa łopatką
- P12 Przednie koła skrętne
- P13 Koła napędowe z zawieszeniem
- P14 Czujnik zanieczyszczenia/czujnik napełnionego zbiornika

- P15 Zbiornik na kurz
- P16 Kontrolka ładowania i stanu
- P17 Przycisk dostępu do zbiornika
- P18 Rękojeść zbiornika
- P19 Szczelina na nieczystości
- P20 Filtr antybakteryjny
- P21 Klamra zamykania zbiornika

Stacja ładowania

- P22 Kontakty ładowania
- P23 Otwory wentylacyjne
- P24 Kabel zasilający
- P25 Kontrolka eksploatacji
- P26 Nadajnik sygnału IR
- P27 Powierzchnia przeciwpoślizgowa

JEDNOSTKA GŁÓWNA

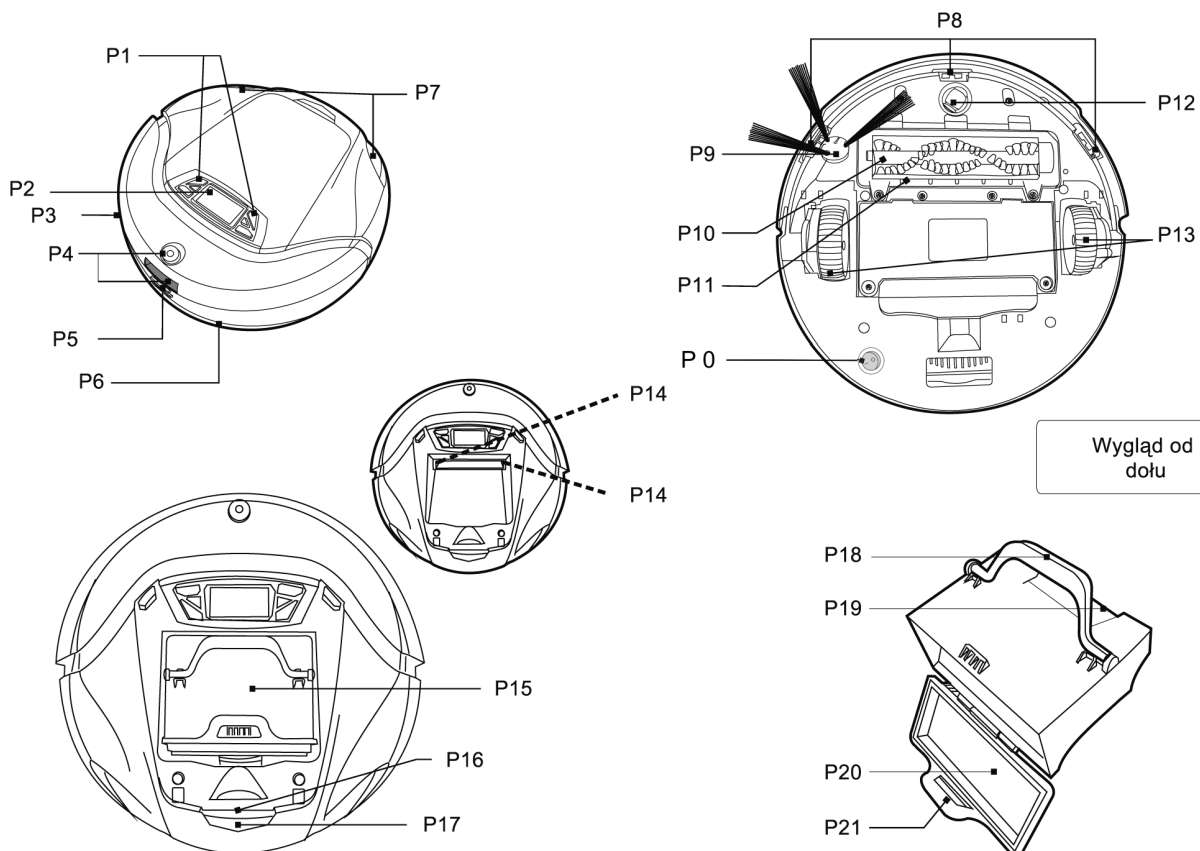

Wygląd z wierzchu

Wygląd od dołu

Zbiornik na kurz

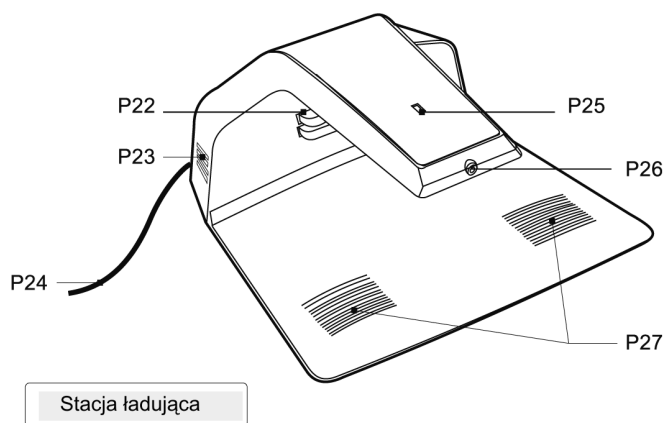

Stacja ładująca

WYŚWIETLACZ LCD I PANEL STEROWANIA

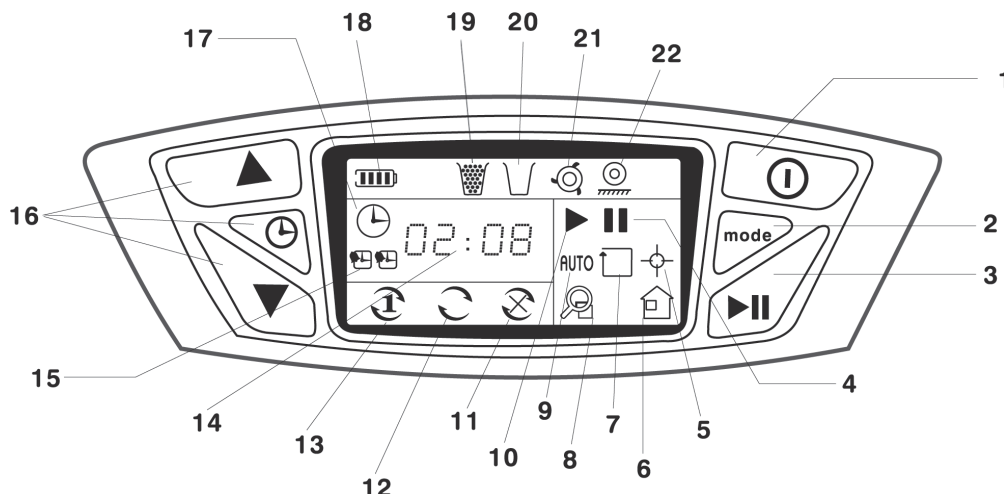

- | | |
|---|--|
| 1) Główny włącznik | 13) 1 x zaplanowane sprzątanie |
| 2) Wybór trybu | 14) Wyświetlenie czasu |
| 3) Start/Pauza | 15) Wyświetlenie zaplanowanego sprzątania aż w dwóch czasach |
| 4) Wyświetlenie stanu pauzy | 16) Przyciski ustawienia czasu |
| 5) Tryb sprzątanie lokalne | 17) Tryb ustawienia aktualnego czasu |
| 6) Tryb szukania stacji ładowania | 18) Stan baterii |
| 7) Tryb wzdłuż ścian | 19) Zalecenie opróżnić zasobnik na zanieczyszczenia |
| 8) Tryb sprzątanie intensywne | 20) Włóż zasobnik na zanieczyszczenia |
| 9) Tryb sprzątanie automatyczne | 21) Sygnalizacja zablokowanego odkurzacza |
| 10) Wyświetlenie stanu eksploatacji | 22) Wskaźnik podniesienia koła |
| 11) Anulowanie zaplanowanego sprzątania | |
| 12) Aktywne zaplanowane sprzątanie | |

5. STACJA ŁADUJĄCA

UMIESZCZENIE STACJI ŁADUJĄCEJ

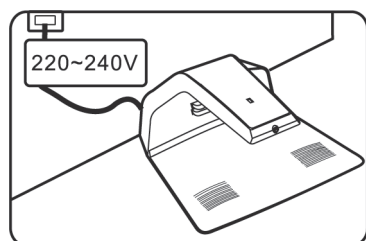

Umieść stację ładującą na płaskiej powierzchni tak, aby z tyłu dotykała ściany pokoju. Sprawdź wymagane napięcie, aby upewnić się, że przestrzegasz danej instrukcji.

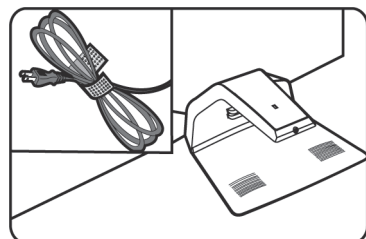

Kabel zasilający nawiń na uchwyt. Nie zostawiaj go leżącego na stacji ładującej, albo nie dawaj na dolną podstawę, takie rozmieszczenie mogłyby ograniczać odkurzacza gdy będzie wjeżdżał do stacji

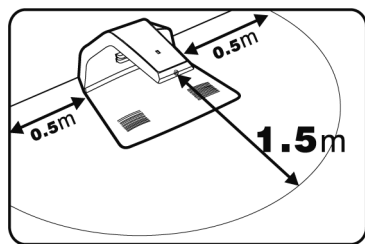

W promieniu co najmniej 1,5 m od stacji ładującej nie może znajdować się jakiegokolwiek przedmiot. Dodatkowo, przed odbiornikiem sygnałów podczerwieni nie może być źródła silnego światła, lub nie może leżeć obiekt z silną zdolnością odbicia. Na przykład, szkło szlifowane, gładkie wazy ceramiczne i tak dalej. W innym przypadku, odkurzacz może nie odnaleźć stacji ładującej.

W celu uniknięcia potencjalnego zagrożenia, nie należy umieszczać stacji ładującej w pobliżu schodów.

ŁADOWANIE ODKURZACZA AUTOMATYCZNEGO

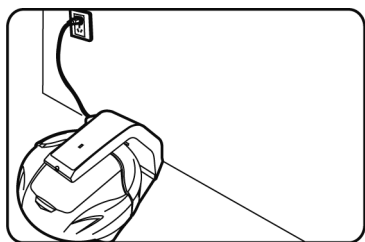

- Przed pierwszym użyciem odkurzacza automatycznego należy go naładować.
- Włącz przycisk zasilania znajdujący się pod spodem

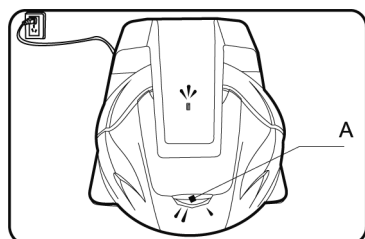
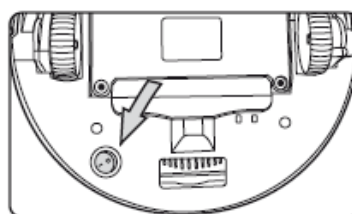

A) Kontrolka miga

- Czas ładowania to około 3 godzin.
- Ładowanie jest dozwolone wyłącznie w zakresie temperatur od 0°C do 45°C, ekstremalne zimno lub ciepło wydłużają czas ładowania, a nawet mogą doprowadzić do uszkodzenia baterii.

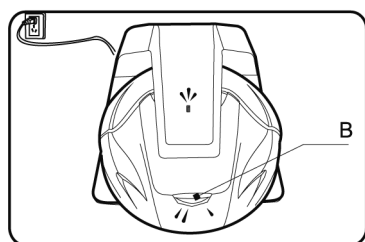

B) Kontrolka świeci

Rady:

- ▶ Aby zagwarantować, że akumulator jest w pełni naładowany, zalecamy ładować go do momentu gdy kontrolka ładowania będzie się świecić. W tym samym czasie system ładowania przełącza się na utrzymywanie ładowania słabym prądem.
- ▶ W zależności od rodzaju odkurzonej powierzchni, odkurzacz jest w stanie pracować na pełnym naładowaniu akumulatora maksymalnie 60 minut.
- ▶ Pojemność akumulatora obniży się, po długim okresie nie używania, będzie to mieć wpływ na czas eksploatacji odkurzacza.

AUTOMATYCZNE ŁADOWANIE

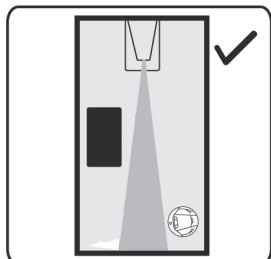
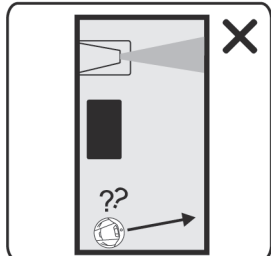
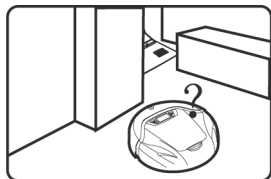



- Gdy odkurzacz skończy sprzątanie lub rozładują się baterie, sam będzie szukać stacji ładującej. Aby odkurzacz łatwiej odnalazł stacją ładującą, konieczne jest aby położyć stację obok ściany i zagwarantować upewnić się, że w odległości 1,5 m przed odbiornikiem sygnału IR nie ma żadnych przeszkód. Sprawdź, jeśli przed stacją ładowania nie ma żadnego źródła silnego światła, lub nie leży żaden przedmiot z silną zdolnością odbicia (na przykład kryształ, gładkie wazy ceramiczne i tak dalej).
- Zajmie mu trochę czasu zanim znajdzie stację ładującą. Czas jest zwykle uzależniony od ilości energii w akumulatorze i rodzaju powierzchni. Czas wyszukiwania stacji ładującej wynosi maksymalnie 10 minut.
- Odkurzacz może powrócić do stacji ładującej w normalnych okolicznościach. W ekstremalnych warunkach, takich jak duży i członowy dom może być trudne dla robota znaleźć stację ładującą, w tym przypadku należy mu pomóc wrócić do stacji.
- Zwróć podczas pierwszego ładowania. Jeśli stwierdzisz, że robot powraca do określonego miejsca zamiast do stacji ładującej, możesz mu pomóc dostać się z powrotem do stacji ładującej i pozwolić mu na ładowanie.
- W trybie szukania stacji ładującej 🏠, główna szczotka przestanie pracować i odkurzacz nie będzie już sprzątać.
- Odkurzacz powinien pozostać w stacji ładującej po zakończeniu ładowania. Po ładowaniu system ładowania przełączy się na zasilanie akumulatora słabym prądem do czasu aż odkurzacz ponownie rozpocznie pracę. Jeśli masz ustawione regularne sprzątanie, odkurzacz w ustawionym czasie odjedzie ze stacji ładującej w celu rozpoczęcia sprzątanía.

6. WŁĄCZENIE/PAUZA/WYŁĄCZENIE

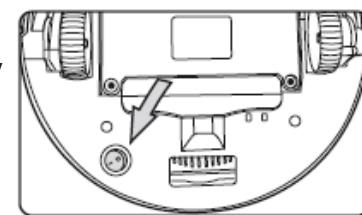
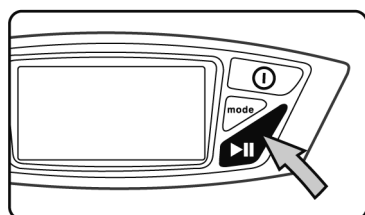
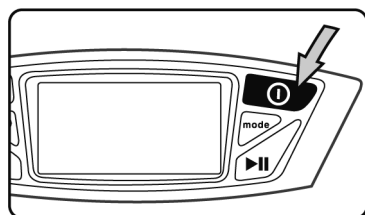
WŁĄCZENIE



- Włącz przycisk zasilania znajdujący się pod spodem. Wyłącz robota tym przyciskiem jeżeli nie planujecie używać go przez tydzień lub dłużej.
- Naciśnij  przycisk na odkurzaczu celem włączenia. Usłyszysz krótki dźwiękowy sygnał i równocześnie ekran LCD zaświeci się na 5 sekund, a następnie zgaśnie.
- Potem naciśnij  przycisk, aby rozpocząć pracę odkurzacza.

PAUZA

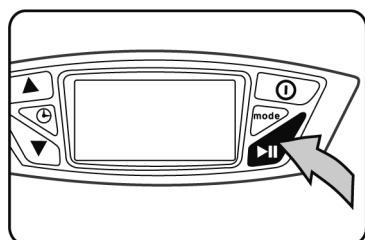

- Naciskając przycisk , wstrzymasz pracę odkurzacza w danym momencie.

Rady:

- ▶ Podczas wyświetlania stanu pauzy, można przywrócić tryb czyszczenia, naciśnij przycisk , odkurzacz zaczyna działać ponownie.
- ▶ Innym sposobem przejścia do stanu pauzy jest naciśnięcie dowolnego przycisku na odkurzaczu, lub podniesienie go w czasie jego pracy.

WYŁĄCZENIE

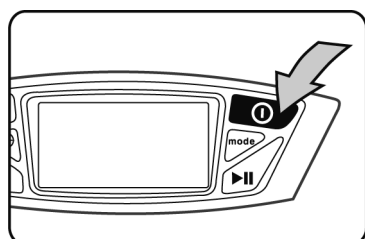

- Naciśnij przycisk , odkurzacz zostanie zatrzymany

Rady:

- ▶ Jeśli chcesz, aby odkurzacz przestał pracować, naciśnij przycisk  w stanie pauzy, odkurzacz zostanie wyłączony.
- ▶ Po zakończeniu odkurzania, włóż odkurzacza do stacji ładowania, w innym przypadku istnieje zagrożenie, że na odkurzacza ktoś nadeptnie lub go kopnie.
- ▶ Po zakończeniu pracy, włóż odkurzacza do stacji ładowania i pozostaw do naładowania.
- ▶ Nie pozostawiaj odkurzacza w stanie pauzy zbyt długo, ponieważ podczas pauzy akumulator pozostaje naładowany przez około 20 godzin. Zalecamy odkurzacza wyłączyć, jeśli nie będziesz go używać.

7. WYBÓR TRYBU

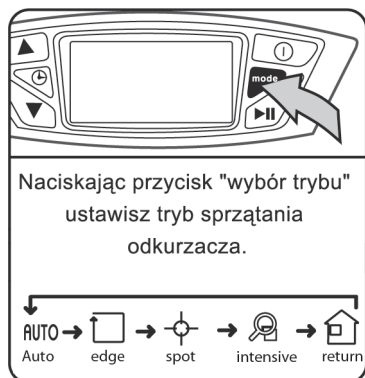

Instrukcja dotycząca stanu

Urządzenie może znajdować się w trzech możliwych pozycjach podczas użytkowania:

Stan pracy: odkurzacz wykonuje pracę - odkurza

Stan gotowości:

1. przycisk odkurzacz przestanie działać.
2. naciśnij przycisk lub inny przycisk na odkurzaczu podczas pracy spowoduje to zatrzymanie.
3. podnieś odkurzacz

Stan wyłączenia: odkurzacz nie jest włączony i nie pracuje. Naciskając przycisk podczas trybu gotowości odkurzacz zostanie wyłączony.

TRYB AUTOMATYCZNY

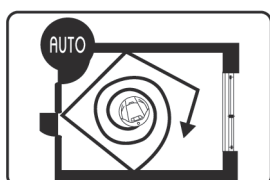
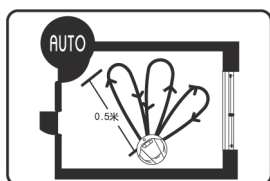
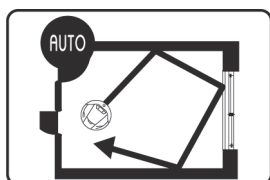

Opis ruchu: najpierw odkurzacz jedzie prosto, po natrafieniu na przeszkodę zmienia kierunek ruchu. Sprzątanie będzie trwało aż do wyczerpania akumulatora. Następnie przejdzie do trybu wyszukiwania stacji ładującej.

Jeśli robot zarejestruje na swojej drodze większe zanieczyszczenie będzie poruszać się jak „wachlarz” lub ruchem spiralnym.

- Po wybraniu tego trybu, skuteczność czyszczenia będzie maksymalna w stosunku do wielkości pomieszczenia, które odkurzasz. Zalecamy ten program używać do normalnego czyszczenia w warunkach domowych.

TRYB SPRZĄTANIE WZDŁUŻ ŚCIAN

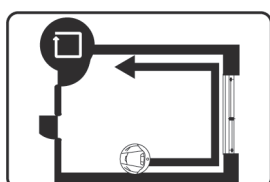

Opis ruchu: Gdy w tym trybie odkurzacz rejestruje przedmiot, przejdzie obok niego np. wzdłuż ściany tak długo, aż spotka inną przeszkodę a następnie zmienia kierunek.

- Dzięki temu trybowi robot jest w stanie wyczyścić przestrzeń wzdłuż na okrajach ściany, stołów, sof, łóżek.
- Czyszczenie w trybie trwa około 25 minut, następnie odkurzacz sam wróci do stacji ładowania.

TRYB MIEJSCOWY

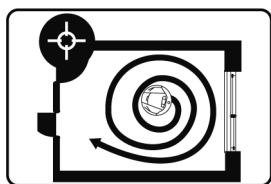

Opis trybu: W tym trybie odkurzacz porusza się jak spirala i zaczyna od środka. Skupi się na określonym obszarze, który sprząta. Obejmuje tak obszar o średnicy 1,2 m.

- ▶ Ten tryb jest odpowiedni na mniejszą powierzchnię z większym zanieczyszczeniem.
- ▶ W normalnych okolicznościach czyszczenie jednej wybranej powierzchni zajmuje około 2 minut. Jeśli podczas pracy odkurzacz napotka na przeszkody lub zarejestruje schody, zacznie się przemieszczać gdzie indziej, aby kontynuować pracę w wybranym trybie.
- ▶ Po zakończeniu sprzątnięcia odkurzacz pozostanie na miejscu gdzie skończył a następnie wyda sygnał dźwiękowy.

TRYB CZYSZCZENIA DOKŁADNY

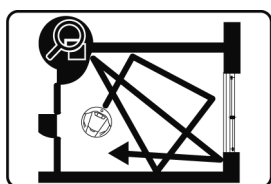

Opis kierunku: W tym trybie robot jeździ tak samo jak w trybie automatycznym do momentu wyładowania się akumulatora, w tym wypadku sam powróci do stacji ładującej.

- ▶ Tryb odpowiedni dla większości powierzchni.
- ▶ Polecamy wybrać ten tryb, gdy podłoga jest bardziej zanieczyszczona, ponieważ posiada najwyższą wydajność i najlepsze wyniki.

TRYB SZUKANIA STACJI ŁADUJĄCEJ

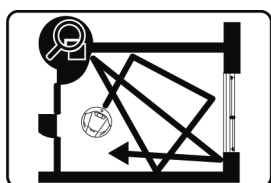

Opis ruchu: Odkurzacz sam znajdzie drogę do stacji ładującej, jeżeli zarejestruje, że akumulator jest wyładowany. Po znalezieniu stacji ładującej i podłączeniu do styków rozpocznie się ładowanie, które jest sygnalizowane miganiem zielonej kontrolki ładowania.

8. ZAPLANOWANE SPRZĄTANIE





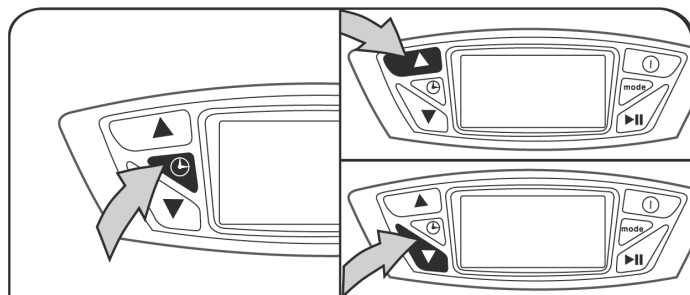



USTAWIENIE CZASU SPRZĄTANIA

Pierwszy czas sprzątania



Rady:

- Ustawienie wartości: godzina w zakresie 0 - 23, minuta 0 - 59
- W normalnych okolicznościach, wyświetlacz LCD pokazuje aktualny czas.

- 1) Gdy odkurzacz jest włączony, przytrzymaj przycisk  około trzech sekund a następnie zacznij ustawiać pierwszy czas sprzątania. Symbol  na wyświetlaczu LCD zaświeci a numery ustawienia będą migać.
- 2) Ustaw godzinę i minutę za pomocą  i , przez każde naciśnięcie  podwyższy się godzina lub minuta, naciskając  godzina lub minuta obniży się. Aby potwierdzić i przejść do następnej opcji, naciśnij .
- 3) Po zakończeniu ustawiania pierwszego czasu, naciśnij ponownie  a następnie zacznij ustawiać drugi czas czyszczenia.

PRZYKŁAD:

Ustawiony czas pierwszego czyszczenia 12:07 pm, na wyświetlaczu pojawi się LCD:





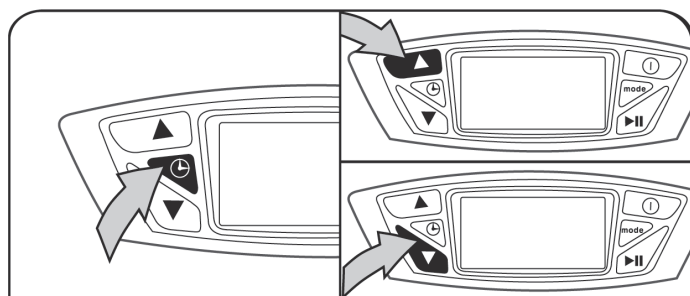



Drugi czas czyszczenia



Rady:

- Ustawienie wartości: godzina w zakresie 0 - 23, minuta 0 - 59
- W normalnych okolicznościach, wyświetlacz LCD pokazuje aktualny czas.
- Jeśli chcesz ustawić tylko jeden czas sprzątania, drugi ustaw na 00:00.

- 1) Symbol drugiego czasu czyszczenia  na wyświetlaczu LCD świeci a numery ustawienia czasu migają.
- 2) Ustaw godzinę i minutę za pomocą  i , przez każde naciśnięcie  podwyższy się godzina lub minuta, naciskając  godzina lub minuta obniży się. Aby potwierdzić i przejść do następnej opcji, naciśnij .
- 3) Po zakończeniu ustawiania drugiego czasu, naciśnij ponownie  a następnie zacznij ustawiać aktualny czas.

Przykład:

Ustawiony czas drugiego czyszczenia 2:08 am, na wyświetlaczu LCD pojawi się:



USTAWIENIE AKTUALNEGO CZASU

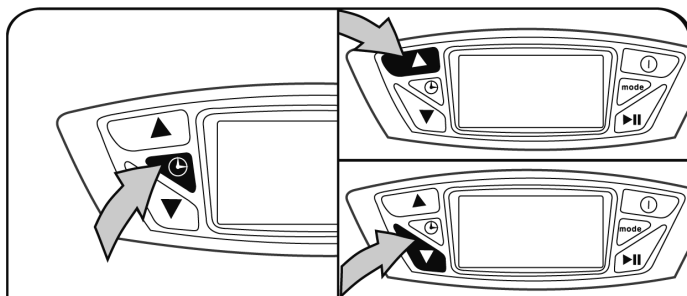

Rady:

- Ustawienie wartości: godzina w zakresie 0 - 23, minuta 0 - 59
- W normalnych okolicznościach, wyświetlacz LCD pokazuje aktualny czas.

- 1) Po ustawieniu drugiego czasu czyszczenia, ustawienie przełączy się do aktualnego ustawienia czasu. Symbol zgaśnie i zaświeci się symbol .
- 2) Ustaw godzinę i minutę za pomocą i , przez każde naciśnięcie podwyższy się godzina lub minuta, naciskając godzina lub minuta obniży się. Aby potwierdzić i przejść do następnej opcji, naciśnij .
- 3) Po zakończeniu ustawiania aktualnego czasu naciskając przejdziesz do wyboru częstotliwości czyszczenia.

Przykład:

Ustawiony aktualny czas 12:07 pm, na wyświetlaczu LCD pojawi się:

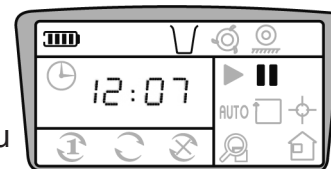

Rady:

- ▶ Jeśli chcesz zrezygnować z pierwszego lub drugiego czasu czyszczenia, proszę powtórzyć ustawianie czasu i nastawić czas czyszczenia na do 00:00. Wtedy symbol na wyświetlaczu zniknie.
- ▶ Przerwa między pierwszym i drugim czyszczeniem musi wynosić co najmniej 4 godziny.

! Uwaga

- ▶ Jeżeli odkurzacz jest wyłączony, nie wyjedzie w planowanym czasie czyszczenia. Jeśli ustawisz czyszczenie, włącz odkurzacz i pozostaw go w trybie gotowości, w przeciwnym razie nie wyjedzie. Upewnij się, że odkurzacz jest umieszczony w stacji ładującej i jest do niej prawidłowo podłączony.
- ▶ Sprawdź, czy wtyczka stacji ładującej jest podłączona do zasilania sieciowego. W innym przypadku odkurzacz nie rozpocznie pracy w planowanym czasie z powodu wyladowania akumulatora.

USTAWIENIE CZĘSTOTLIWOŚCI SPRZĄTANIA

Rady:

- ▶ Gdy przyjdzie czas czyszczenia, odkurzacz rozpocznie pracę w trybie odkurzania automat.
- ▶ Jeżeli w momencie zaplanowanego czasu, odkurzacz właśnie odkurza w trybie czyszczenia lokalnego lub w trybie wzdłuż ścian, sprzątanie nie odbędzie się w tym czasie. Czyszczenie odbędzie się w następnym zaplanowanym czasie czyszczenia.

Naciskając przycisk przełączysz częstotliwość czyszczenia w następującej kolejności.

- zaplanowane czyszczenie - jednorazowo
- zaplanowane czyszczenie każdego dnia
- anulowanie zaplanowanego czyszczenia, odkurzacz będzie pracował według obsługi manualnej

Wielokrotnie naciskając przycisk możesz ustawić częstość zaplanowanego czyszczenia.



9. PILOT ZDALNEGO STEROWANIA

UMIESZCZENIE BATERII

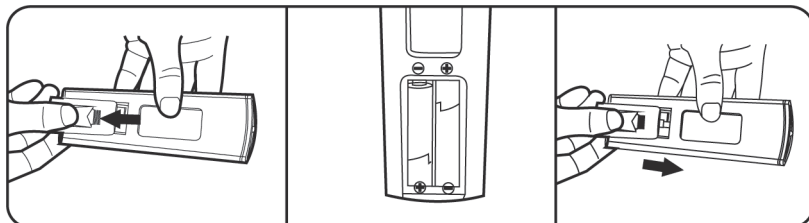

Rady:

- ▶ Wymagane są dwie baterie alkaliczne AAA
- ▶ Podczas instalacji, należy przestrzegać prawidłowej biegunowości baterii.
- ▶ Wymień baterie, jeśli są wyladowane i upewnij się, że używasz ten sam rodzaj nowych baterii.
- ▶ Wyjmij baterie, jeśli pilot nie będzie przez dłuższy czas używany, aby zapobiec wyciekowi elektrolitu, co może spowodować uszkodzenie pilota.
- ▶ Nie kładź pilota w skrajnie gorącym lub wilgotnym środowisku.
- ▶ Nie należy wystawiać nadajnika podczerwieni na bezpośrednie światło słoneczne lub silne urządzenia oświetleniowe, może on ulec uszkodzeniu.
- ▶ Zużyte baterie muszą być zutylizowane zgodnie z przepisami.

KORZYSTANIE Z PILOTA ZDALNEGO STEROWANIA

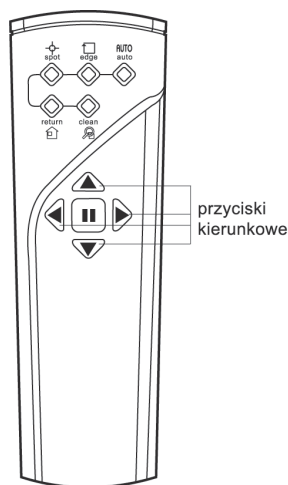

Poprzez zdalne sterowanie możesz kierować ruchem odkurzacza.

- Nakieruj odkurzacza na wyznaczone miejsce, korzystając z przycisków kierunkowych na pilocie.
- Wybierz odpowiedni tryb sprzątania naciskając odpowiedni przycisk: **AUTO Tryb automatyczny**/ **Tryb wzdłuż ścian**/ **Tryb miejscowy**/ **Tryb dokładny**/ **Tryb szukania stacji ładującej**. Bardziej szczegółowy opis funkcji z opisem trybów znajduje się na stronie 82.

Przycisk pauzy: czasowo zawiesza bieżącą operację odkurzacza i odkurzacza stoi w miejscu.

Przycisków kierunkowych jest 4: przód, tył, lewo i prawo.

W trybie gotowości, można określić kierunek odkurzacza poprzez zdalne sterowanie.

- Można wybrać tryb czyszczenia, tryb wyszukiwania stacji ładującej i kierunek ruchu z odległości maksymalnie 5 m za pomocą przycisków na pilocie zdalnego sterowania.
- Jeśli odkurzacza jest w trybie czyszczenia lub trybie wyszukiwania stacji ładującej, proszę naciśnij najpierw przycisk pauzy, a następnie wybierz kierunek ruchu.
- Przy ustalaniu kierunku ruchu odkurzacza nie jest w stanie czyścić.
- Upewnij się przed jego użyciem czy pilot posiada baterie. Podczas użycia nakieruj nadajnik zdalnego sterowania na odbiornik sygnału na odkurzaczu.
- Gdy odkurzacza jest w pobliżu stacji ładującej, wirtualnej ściany, źródła z silnym promieniowaniem, lub jakiegokolwiek innego nadajnika sygnału IR, pilot nie będzie poprawnie działać. W takim przypadku należy ustawić tryb ręcznego sprzątania bezpośrednio na odkurzaczu.

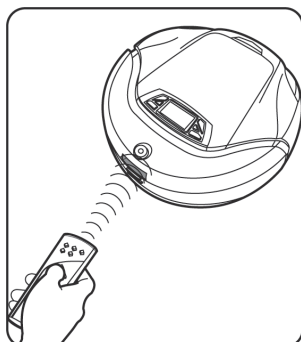

10. WIRTUALNA ŚCIANA

UMIESZCZENIE BATERII

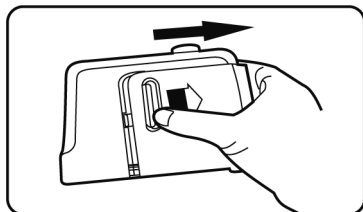

Rady:

- Wymagane są dwie baterie alkaliczne R20.
- Podczas instalacji, należy przestrzegać prawidłowej biegunowości baterii.
- Wymień baterie, jeśli są wyladowane i upewnij się, że używasz ten sam rodzaj nowych baterii.
- Wyjmij baterie, jeśli wirtualna ściana nie będzie przez dłuższy czas używana, aby zapobiec wyciekowi elektrolitu, co może spowodować uszkodzenie wirtualnej ściany.
- Nie należy wystawiać nadajnika podczerwieni na bezpośrednie światło słoneczne lub silne urządzenia oświetleniowe, może on ulec uszkodzeniu.
- Zużyte baterie muszą być zutylizowane zgodnie z przepisami.

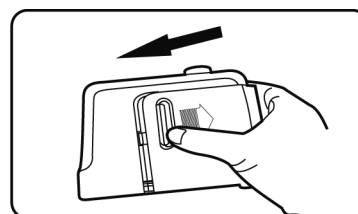
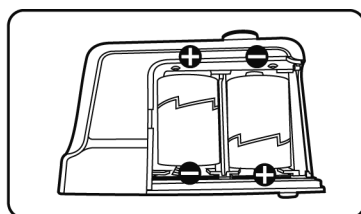
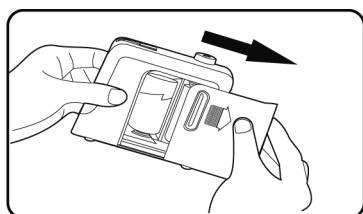

⚠ Uwaga

- ▶ Korzystając z wirtualnej ściany, należy nakierować stronę ze znakiem ECOVACS w wybranym kierunku.
- ▶ Aby uzyskać najlepsze wyniki ograniczenia przestrzeni jednego pomieszczenia umieść wirtualną ścianę aż za miejsce wejścia do innych pomieszczeń.
- ▶ Ściana wirtualna po 2 godzinach wyłączy się automatycznie, aby oszczędzać baterie. Za każdym razem, gdy odkurzacz rozpocznie nowe czyszczenie i niezbędne jest korzystanie z wirtualnej ściany, proszę sprawdzić, czy wirtualna ściana jest włączona i świeci kontrolka eksploatacji.
- ▶ Jeśli odkurzacz był wstrzymany (pauza) przez dłuższy czas, upewnij się, że poprawnie wyłączyłeś odkurzacz, aby uniknąć ewentualnego zagrożenia.

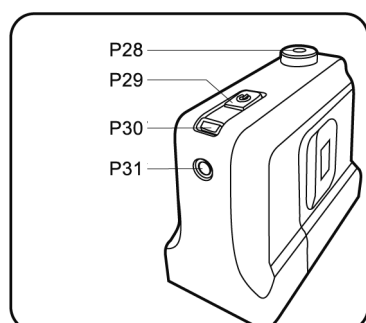

Przycisk WŁ/WYŁ: naciśnij ten przycisk, aby uruchomić wirtualną ścianę zapobiegnie to dostaniu się odkurzacza do zablokowanych miejsc.

Kontrolka eksploatacji: świeci na czerwono, gdy wirtualna ściana jest włączona, znaczy to, że tworzy się niewidzialna bariera, która nie pozwoli odkurzaczowi wjechać do zablokowanego miejsca.

Nadajnik sygnału IR: wytwarza niewidzialną barierę

Odbiornik sygnału IR: odbiera sygnał podczerwieni

P28 Odbiornik sygnału IR

P29 Przycisk WŁ/WYŁ

P30 Kontrolka eksploatacji

P31 Nadajnik sygnału IR

KORZYSTANIE Z WIRTUALNEJ ŚCIANY

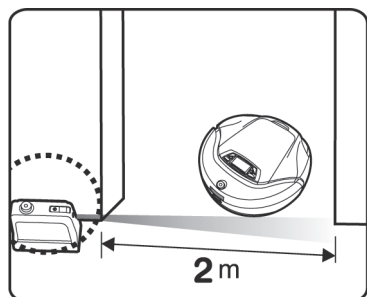

Może być stosowana w celu ograniczenia ruchu odkurzacza i zablokowania dostępu do miejsc, których nie chcesz sprzątać. Jest do tego używany do tego niewidoczna bariera sygnałowa podczerwieni, aby wytworzyć optyczną barierę długości około 2 m, która tworzy granicę zablokowanego obszaru, jak na przykład wejście do pokoju, korytarz i schody. Wirtualne ściany mogą być stosowane, jeżeli chcesz trzymać odkurzacza daleko sprzętów gospodarstwa domowego, które wytwarzają ciepło, komputerów i innych cennych obiektów.

- Wirtualną ścianę możesz umieścić na początku zablokowanej strefy. W razie potrzeby możesz także użyć kilku równoległych ścian.
- Promień wirtualnej ściany ma stożkowy kształt wiązki i przez ten promień odkurzacza nie może przejechać.

Jeśli zauważysz, że światło eksploatacji świeci się światło eksploatacji słabiej lub, że odkurzacza dostał się do zablokowanych miejsc, należy sprawdzić baterie w wirtualnej ścianie. Jeśli to konieczne, należy je wymienić.

11. TAŚMA MAGNETYCZNA

Zastosowanie taśmy magnetycznej

Taśma magnetyczna jest używana do ograniczenia przestrzeni czyszczenia.

Odkurzacza nie wjedzie za ograniczony obszar.

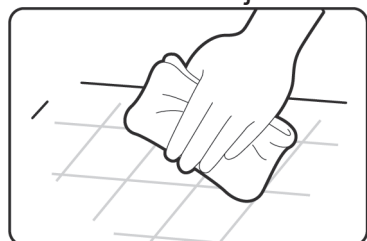

- Oczyszczyć powierzchnię czystą i suchą szmatką w miejscu, gdzie chcesz umieścić taśmę.

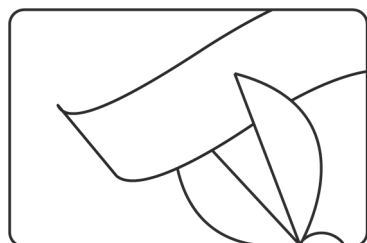

- Odwiń niezbędną część taśmy i odetnij.

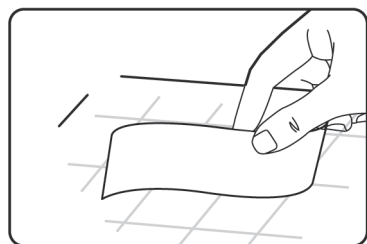

- Oderwij taśmę ochronną ze spodniej strony i naklej taśmę magnetyczną na podłodze.

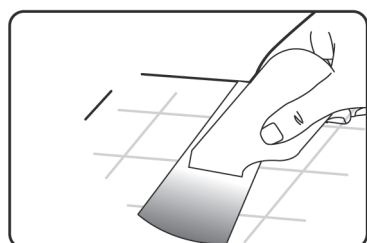

- Po zainstalowaniu taśmy kilka razy przejedź magnetyzatorem, który znajduje się w opakowaniu odkurzacza.

Uwaga

- ▶ Taśmy nie naklejaj w odległości 1,5 m od stacji dokującej. Urządzenie nie mogłoby powrócić do stacji ładującej.
- ▶ Upewnij się, że powierzchnia jest sucha, inaczej taśma nie będzie się trzymać.
- ▶ W przypadku, gdy słabnie działanie taśmy magnetycznej, należy używać urządzenia magnetyzatora i taśmę namagnetyzować.
- ▶ Jeśli powierzchnia nie jest płaska, taśmę magnetyczną należy przykleić na najwyższą powierzchnię.
- ▶ Taśma magnetyczna może być naklejona na linoleum, płytki i inne twarde podłogi. Nie należy naklejać jej na dywan, ponieważ może się z łatwością odkleić.
- ▶ Taśmą magnetyczną należy przechowywać w chłodnym i suchym miejscu.

12. CODZIENNE SKŁADOWANIE

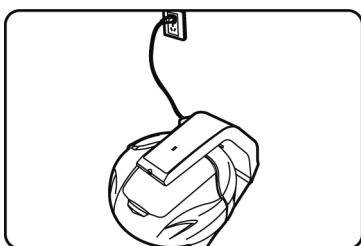

- Odkurzacz powinien pozostać w stacji ładującej po zakończeniu sprzątania. Po naładowaniu system ładowania przełączy się do utrzymania akumulatora słabym prądem.
- Jeśli nie będziesz używać odkurzacza przez dłuższy czas (co najmniej 3 miesiące), naładuj akumulator i włóż go do oryginalnego opakowani. Włóż opakowanie z odkurzaczem na suche miejsce z dala od światła słonecznego i wilgoci.

13. KONSERWACJA

CZYSZCZENIE KORPUSU

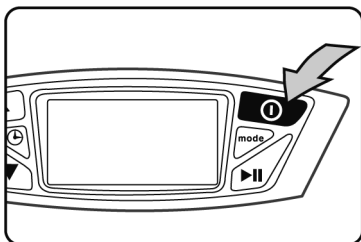

- Przed czyszczeniem należy odkurzacz wyłączyć.
- Przed czyszczeniem stacji ładującej wyjmij wtyczkę z gniazdka.
- Do czyszczenia powierzchni nie należy używać benzyny lub oleju, ale można użyć roztworu wody i neutralnego detergentu. Użyj lekko zwilżonej lub suchej szmatki do wycierania. Sama woda nie powinna być wykorzystywana - dostałaby się do wewnątrz urządzenia.

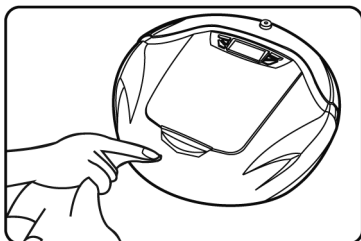

OPRÓŻNIENIE ZBIORNIKA NA KURZ

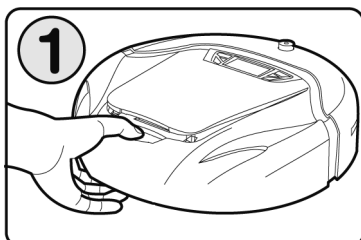

- wyłącz odkurzacz
- naciśnij przycisk dostępu do zbiornika
- otwórz osłonę zasobnika na kurz

Chwyć uchwyt zbiornika i wyjmij.

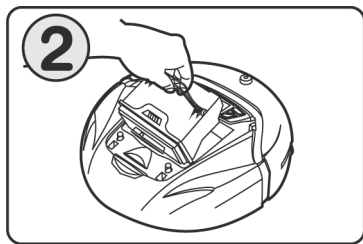

Aby uniknąć rozsypania się kurzu z zasobnika, nieś go otworem do góry. Ten krok wykonuj uważnie.

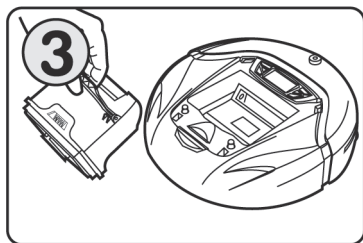

Obróć zbiornik do góry dnem i delikatnie wytrzep go do kosza. Możesz delikatnie potrząsać, aby wydostać wszystkie zanieczyszczenia.

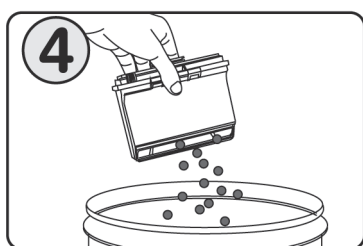

Jeżeli na filtrze jest zbyt dużo kurzu, można otworzyć klamrę zamka zasobnika i go otworzyć.

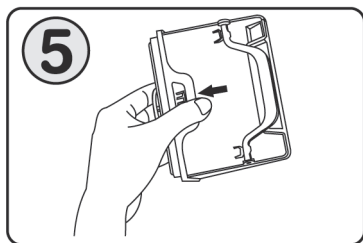

Wyczyść kurz z filtra.

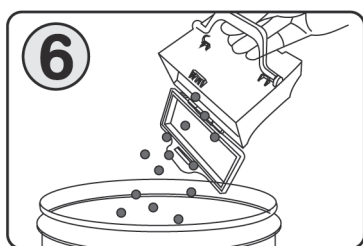

Zamknij zbiornik, usłyszysz pstryknięcie, które potwierdzi prawidłowe zamknięcie. Włóż zbiornik na kurz z powrotem do korpusu robota i zamknij osłonę.

Rady:

Jeżeli zasobnik na kurz nie będzie ustawiony prawidłowo, odkurzacz wyda ostrzegawczy sygnał dźwiękowy, na wyświetlaczu zaświeci się wskaźnik ostrzeżenia o umieszczeniu zasobnika i wskaźnik stanu zacznie migać na czerwono.

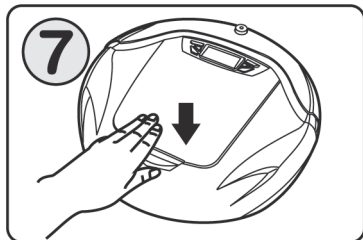

CZYSZCZENIE SZCZOTKI GŁÓWNEJ

Rady: wyczyść szczotkę główną po 3-tym użyciu.

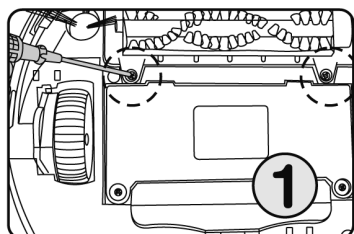

Zdemontuj śruby ramy szczotki głównej

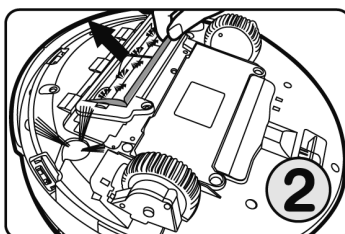

Zdejmij ramę szczotki głównej

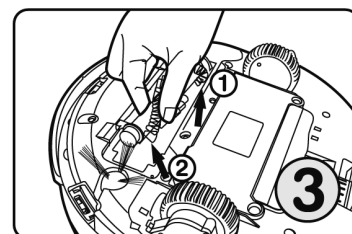

Wyciągnij jeden koniec szczotki głównej. Zacznij na boku szczotki bocznej

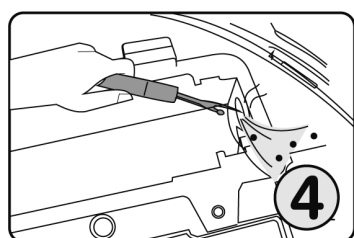

Usuń włosy i kurz, które znajdują się w miejscu uchwycenia szczotki

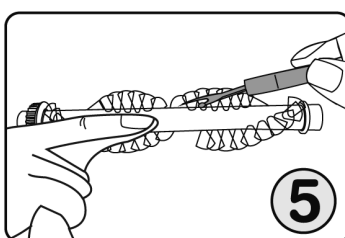

Usuń włosy i nawinięte nieczystości z głównej szczotki (za pomocy dołączonego haka do czyszczenia szczotki obrotowej)

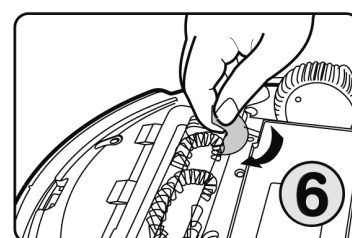

Wytrzyj kurz z elementów pod szczotką

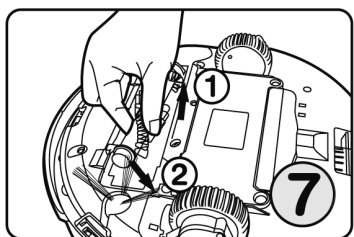

Umieść szczotkę główną z powrotem do korpusu odkurzacza, rozpocznij wkładając pas napędowy na szczotkę i włóż z powrotem

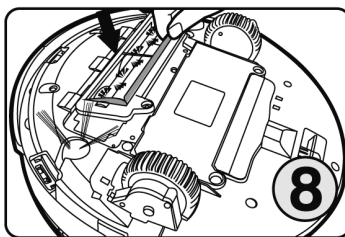

Umieść ramę z powrotem

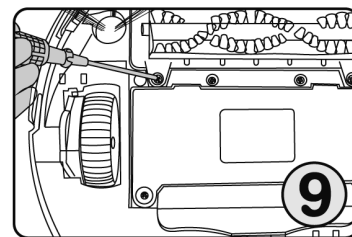

Zakręć śruby

WAŻNA UWAGA!

Aby odkurzacz prawidłowo funkcjonował należy go regularnie czyścić.

Należy dokładnie oczyścić główną szczotkę, szczególnie wokół łożyska (strzałki na zdjęciu wskazują dokładnie to miejsce). Wplątane włosy lub sierść mogą utrudniać lub uniemożliwiać ruch szczotki, w rezultacie może to spowodować unieruchomienie robota.

Zanieczyszczenie będzie powodowało zwiększenie poziomu hałasu podczas pracy a szczotki obrotowe zostaną zatrzymane. Będzie temu towarzyszyć sygnał dźwiękowy a także migająca na czerwono lampka kontrolna umieszczona na obudowie.

W trakcie czyszczenia konieczne jest, aby zdjąć gumową nasadkę chroniącą łożyska i usunąć nawinięte włosy (można użyć ostrego noża lub nożyczek).

Nie zapomnij założyć gumowej nasadki po zakończeniu czyszczenia.

Jakiegolwiek uszkodzenia spowodowane zanieczyszczeniem szczotki głównej oraz łożysk nie są objęte gwarancją.

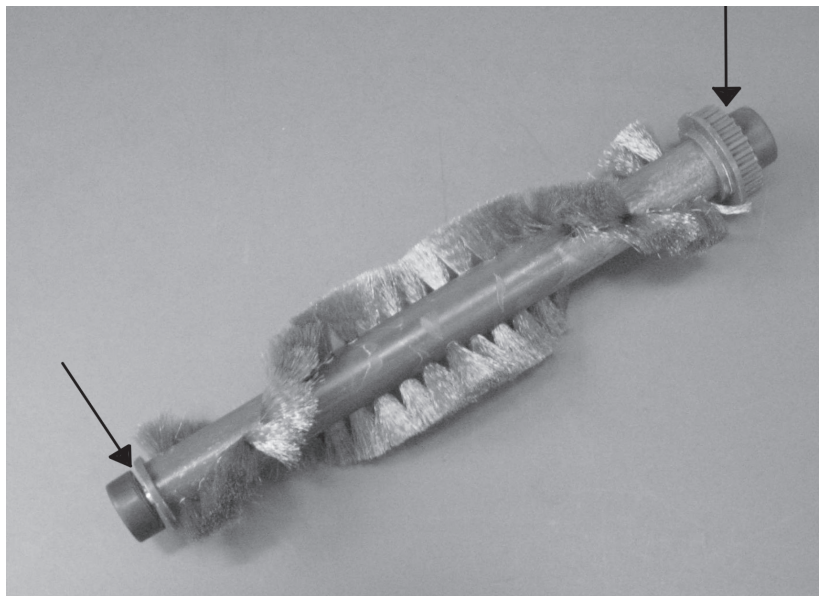

CZYSZCZENIE FILTRA I ZBIORNIKA NA KURZ

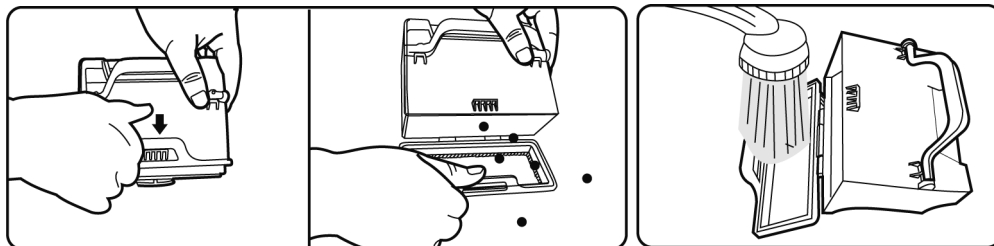

Zwolnij klamrę z tyłu zbiornika.

Wysyp kurz z filtra antybakteryjnego

Zwolnij klamrę z tyłu zbiornika. Wysyp kurz z filtra antybakteryjnego. Jeśli okaże się, że w zbiorniku jest za dużo kurzu, możesz włożyć go pod strumień bieżącej wody, że by się oczyścił (osusz właściwie na słońcu). Włóż go z powrotem do korpusu robota dopiero wtedy, aż zbiornik i filtr będą zupełnie suche.

Wymiana filtra

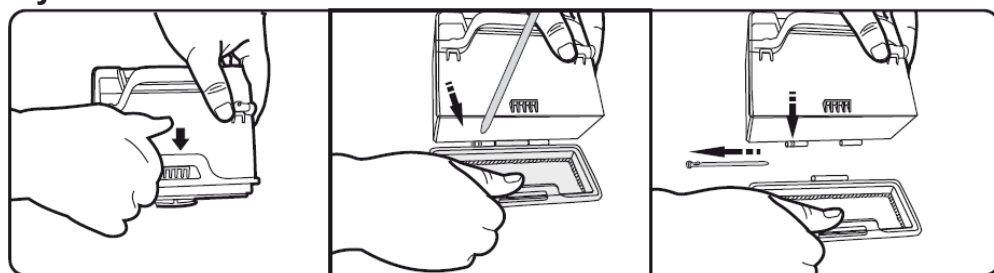

1. Otwórz pokrywę i wyciągnij pojemnik na kurz.
2. Otwórz zatrzask na spodzie pojemnika i opróżnij go.
3. Wyciągnij zawias przytrzymujący pokrywę.
4. Wmień filtr i zamontuj pokrywę a następnie umieść pojemnik w odkurzaczu.

CZYSZCZENIE SZCZOTKI BOCZNEJ

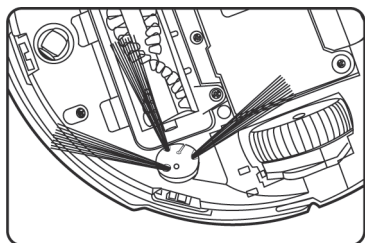

Szczotka boczna zużywa się łatwo. Polecamy zawsze sprawdzić, czy nie jest skręcona. Jeśli to konieczne, wymień ją.

⚠ Uwaga

Odkurzacz powiadomi Cię sygnałem ostrzegawczym, kiedy szczotka boczna się zaplącała i wyświetlacz LCD pokaże .

Wymiana szczotki bocznej

Po uszkodzeniu szczotki bocznej należy ją wymienić.

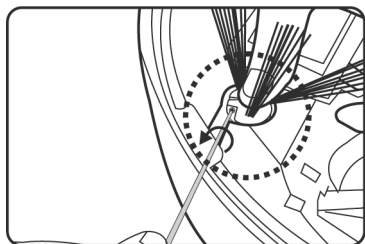

Odkręcić śrubę na bocznej stronie szczotki i wyjąć ją w kierunku do góry. Aby wyjąć ją pomóc sobie małym śrubokrętem.

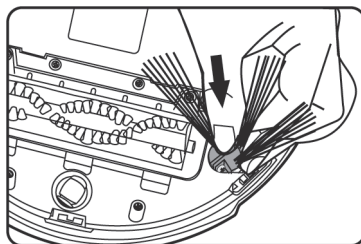

Na oś nasadź nową szczotkę.

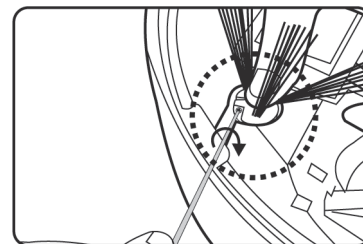

Na oś nasadź nową szczotkę.

Czyszczenie kół napędowych

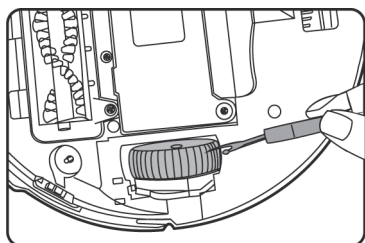

Użyj haczyk do czyszczenia, aby usunąć kurz, sierść, włosy z kół napędowych.

⚠ Uwaga

Jeżeli do kół dostaną się włosy lub kawałek szmatki, wyświetlacz LCD pokaże ostrzeżenie .

CZYSZCZENIE CZUJNIKÓW ZAPOBIEGAJĄCYCH PRZED UPADKIEM

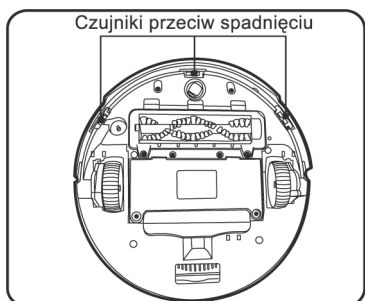

Czujniki zapobiegające przed upadkiem są umieszczone w przedniej części odkurzacza. Są zdolne zarejestrować 8 cm różnicę wysokości. Zalecamy wytrzeć je suchą bawełnianą szmatką po każdym sprzątaniu, aby zapobiec zbieraniu się kurzu, który miałby wpływ na ich działanie.

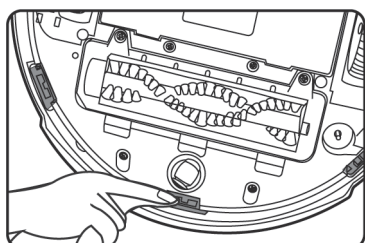

1. Wyłącz odkurzacz i usuń zanieczyszczenia ze zbiornika.
2. Odwróć robota i umieść go na płaskiej suchej i powierzchni.
3. Wytrzyj powierzchnię trzech czujników przeciw spadnięciu suchą szmatką bawełnianą.

CZYSZCZENIE CZUJNIKÓW ZANIECZYSZCZENIA

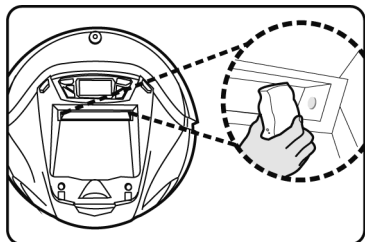

Czujnik zanieczyszczenia jest umieszczony z przodu na wejściu zanieczyszczeń. Jest zdolny zarejestrować wyższą koncentrację kurzu i odkurzacz zwiększy efektywność odkurzania. Zalecamy czyszczenie czujnika za każdym razem, gdy czyścisz zbiornik zanieczyszczeń. Podwyższysz tak efektywność odkurzania.

1. Wyłącz odkurzacz
2. Wyjmij zasobnik na nieczystości i wyczyść czujnik i zasobnik

INSTRUKCJE UŻYTKOWANIA HACZYKA CZYSZCZĄCEGO

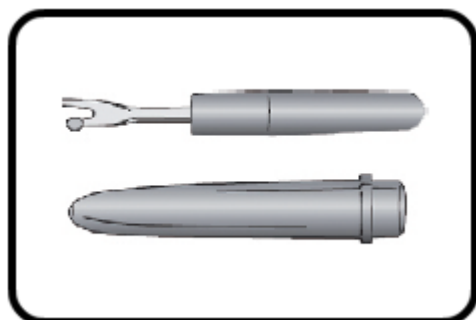

Haczyk do czyszczenia szczotek obrotowych.

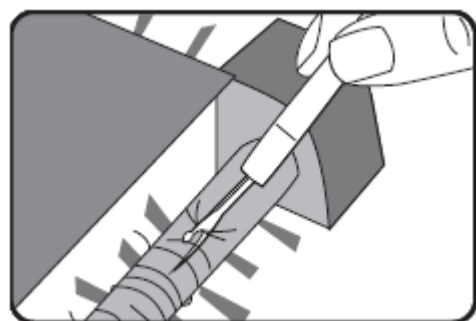

Zastosowanie 1

Użyj ostrze haka do usunięcia nawiniętych włosów i do usuwania drobnych nieczystości.

Uwaga: Użyj ostrze haka do wyczyszczenia osi szczotki obrotowej.

Zastosowanie 2

Ostrze haczyka możesz również użyć do wyczyszczenia włosa szczotki z zanieczyszczeń lub włosów.

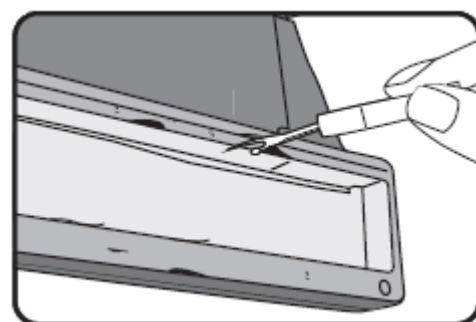

Zastosowanie 3

Użyj grzbietu haka na starcie zanieczyszczeń z gumowej łopatki.







Bezpieczeństwo:

1. Trzymaj z dala od dzieci i zwierząt
2. Z haczykiem do czyszczenia obchodź się starannie, aby uniknąć zranienia.

14. SYGNAŁY OSTRZEGAWCZE

Uwaga

Odkurzacz przestanie działać w następujących okolicznościach, wyświetli się sygnalizacja alarmu ostrzegawczego, a także zabrmi dźwięk sygnału. Dodatkowo ekran LCD będzie migać na czerwono. Proszę obserwować to, co jest wyświetlane na ekranie LCD.

Symbol	Przyczyna usterki	Rozwiązanie	Uwaga
	<ol style="list-style-type: none"> 1) W zbiorniku na zanieczyszczenia jest zbyt dużo kurzu. 2) Na czujniku zanieczyszczenia jest zbyt dużo kurzu. 	<ol style="list-style-type: none"> 1) Wysyp zbiornik na zanieczyszczenia. 2) Wytrzyj kurz z czujników zanieczyszczenia. 	Aby zwiększyć skuteczność czyszczenia, może pojawić się sygnał zalecający czyszczenie nawet jeśli podłoga nie jest bardzo brudna i zbiornik nie jest pełny.
	<ol style="list-style-type: none"> 1) Zasobnik na nieczystości nie jest umieszczony w odkurzaczu. 2) Zbiornik na nieczystości nie jest dobrze włożony. 	<ol style="list-style-type: none"> 1) Włóż zbiornik na nieczystości do odkurzacza. 2) Ponownie zainstaluj zbiornik na zanieczyszczenia i lekko naciśnij. 	
	<ol style="list-style-type: none"> 1) Główna szczotka lub koła napędowe są blokowane przez włosy lub dostały się do nich kawałki materiałów. 2) Boczna szczotka jest zablokowana. 	<ol style="list-style-type: none"> 1) Wyczyść główną szczotkę (według strony 91) 2) Wyczyść boczną szczotkę i włóż ją z powrotem. Wymień ją, jeśli jest to konieczne. 	
	Koło napędowe jest zatrzymane.	Zwolnij koło i wyczyść przestrzeń wokół niego.	Ostrzeżenie to pojawia się po podniesieniu, odkurzacz zostanie zatrzyman. Zatrzymanie zapobiegnie ewentualnym zagrożeniom po podniesieniu przez dzieci
	Wyładowany akumulator	Włóż odkurzacz do stacji ładującej.	

15. USTERKI EKSPLOATACYJNE

Numer	Problem	Rozwiązanie
1	Gdy jest włączony, porusza się ciągle do tyłu.	Wyłącz odkurzacz. 1) Sprawdź, czy na czujnikach przeciwko spadnięciu nie ma kurzu, co powoduje zły sygnał. Do czyszczenia należy użyć zwilżonej ściereczki. 2) Wykrywanie zderzenia jest zakłócone. Umieść rękę na prawą, środkową i na lewą część zderzaka, aby sprawdzić czy robot sam się odbije.
2	Odkurzacz ma problemy.	Odkurzacz może mieć kłopoty podczas czyszczenia. W tym przypadku odkurzacz będzie próbował wydostać się z tej sytuacji, ale gdy się to nie powiedzie pozostaje na miejscu i uruchamia sygnał ostrzegawczy. Pomóż mu pozbyć się problemu. Problemy mogą być następujące: 1) Może zaplątać się w kabel zasilający. 2) Mogły dostały się pod niego wiszące zasłony lub inny materiał.
3	Odkurzacz nie jest w stanie wykryć schodów.	Odkurzacz jest w stanie zarejestrować większość schodów o różnicy wysokości 8 cm. Ale jego zdolności rozeznania pogorszy się, gdy dostanie się do miejsca o niższej różnicy wysokości lub na podłodze o wysokim współczynniku odbicia, lub na ciemnym dywanie. W takim przypadku można zainstalować wirtualne ściany.
4	Jakość czyszczenia jest zmniejszona.	Wyłącz odkurzacz i usuń zbiornik z zanieczyszczeniami, a następnie wykonaj następujące kroki: 1) Sprawdź, czy filtr antybakteryjny nie jest i nie wymaga oczyszczenia. 2) Sprawdź, czy nie jest zatkany wlot wejścia zanieczyszczeń. 3) Wyjmij główną szczotkę i wyczyść ją. Upewnij się, że żaden koniec szczotki nie jest zaplątany włosami ani włóknami. Wsadź z powrotem szczotkę. 4) Sprawdź, czy w pobliżu kół napędowych nie ma zanieczyszczeń i lub nawiniętych włosów. 5) Wyczyść czujnik zanieczyszczenia. Jeśli problem nie ustąpi po tych poprawkach, proszę skontaktuj się z serwisem.
5	Odkurzacz ma wysoki poziom hałasu.	Wyłącz odkurzacz, a następnie wyjmij zasobnik na zanieczyszczenia. Po wysypaniu zanieczyszczeń, odwrócić robota. 1) Sprawdź, czy nie jest zablokowane ssanie głównej szczotki. 2) Sprawdź i wyczyść główną szczotkę (obydwa końce). 3) Sprawdź i oczyść boczną szczotkę. 4) Jeśli problem nie ustąpi po tych poprawkach, proszę skontaktuj się z serwisem.
6	Odkurzacz nie działa zgodnie z wybranym trybem..	Akumulator jest wyładowany a odkurzacz przełączy się do trybu szukania stacji ładującej.

16. INNE PROBLEMY

1) Jak długo czasu odkurzacz potrzebuje, aby znalazł stację ładującą?

Odpowiedź: Zajmie mu trochę czasu zanim znajdzie stację ładującą. Czas zwykle jest zależny od ilości energii w akumulatorze i rodzaju powierzchni. Czas do wyszukiwania stacji ładowania wynosi maksymalnie 10 minut.

2) Jak długo odkurzacz będzie pracować po całkowitym naładowaniu akumulatora?

Odpowiedź: Zależy od typu podłogi, gładka podłoga, drewniana podłoga i podłoga z płytek czas pracy to 60 minut, w przypadku podłogi z dywanem z krótkim włosiem czas pracy wynosi 20 minut.

3) Możliwe jest pozostawienie odkurzacza bez nadzoru?

Odpowiedź: Tak. Ale powinieneś ostrzec osoby w pokoju i otoczeniu, aby na niego uważali.

4) Na które części odkurzacza należy się skoncentrować podczas rozwiązywania problemów, które części mogłyby spowodować uszkodzenie odkurzacza?

Odpowiedź: Odkurzacz jest wyposażony w elementy wrażliwe na światło do wykrycia różnic wysokości do 8 cm, aby robot nie spadł. Zapewnij ich regularną konserwację.

5) Czy odkurzacz wyczyścić przestrzeń pod meblami?

Odpowiedź: Odkurzacz ma niską wysokość, może wejść pod stół, łóżko, kanapę i szafkę, wysokość pod meblami musi być co najmniej 10 cm.

6) Jaka jest żywotność akumulatora?

Odpowiedź: W normalnych warunkach, może być ponownie naładowany 500 razy i zachowa swoją maksymalną żywotność. Po tym czasie skuteczność ładowania będzie zmniejszona.

7) Dlaczego odkurzacz nie pracuje według ustawionego trybu?

Odpowiedź: Ponieważ akumulator jest rozładowany, odkurzacz automatycznie przełączy się do trybu szukania stacji ładowania.

8) Jak wielki obszar odkurzacz odkurzy z naładowaną baterią? (w trybie automatycznym)

Odpowiedź: W normalnych okolicznościach 120 - 150 m², ale zależy to od rodzaju podłogi.

9) Dlaczego odkurzacz przestaje działać, gdy trafi na przeszkody?

Odpowiedź: W normalnych okolicznościach, odkurzacz po natrafieniu na przeszkodę zmieni kierunek lub zawróci. Jednakże, jeżeli jest sterowany pilotem zdalnego sterowanie, nie może uniknąć przeszkody.

10) Dlaczego podczas sprzątania odkurzacz pozostawia za sobą zanieczyszczenia?

Odpowiedź:

- a. Skontroluj, czy w zbiorniku na zanieczyszczenia nie zbyt dużo zanieczyszczeń (może zdarzyć się sytuacja, gdy na podłodze będzie zbyt dużo kurzu i odkurzacz nie będzie sygnalizować pełnego zbiornika, pomimo że zbiornik będzie pełny). Dlatego konieczne jest aby opróżnić zasobnik na nieczystości.
- b. Sprawdź czy nie potrzeba wyczyścić głównej szczotki, ponieważ może być zaplątana włosami..

11) Dlaczego odkurzacz nie zaczyna odkurzać w ustawionym czasie?

Odpowiedź:

- a. Skontroluj czy akumulator jest wystarczająco naładowany. Zaplanowane sprzątanie nie zadziała, gdy robot jest w trakcie sprzątania lub wraca do stacji ładującej.
- b. Sprawdź czy robot jest w stanie gotowości.
- c. Sprawdź czy robot jest umieszczony w stacji ładującej?

12) Dlaczego odkurzacz nie ładuje się, chociaż znajduje się w stacji ładującej? Dioda ładowania również nie świeci.

Odpowiedź:

- a. Skontroluj, czy bateria jest dobrze umieszczona, jeśli osłona jest odkręcona należy ją przykręcić.
- b. Sprawdź czy w gniazdku jest napięcie.
- c. Proszę skontaktować się z autoryzowanym przedstawicielem serwisu, jeżeli problemy nadal występują.

13) Dlaczego nie działa pilot zdalnego sterowania?

Odpowiedź:

- a. Odległość, na której pilot jest skuteczny wynosi maksymalnie 5 m. Jeżeli odległość jest większa, pilot nie reaguje.
- b. Sprawdź baterie w pilocie zdalnego sterowania i sprawdź, czy są prawidłowo umieszczone.
- c. Upewnij się, że robot jest włączony i naładuj go, gdy na wyświetlaczu LCD pojawia się symbol niskiego poziomu naładowania akumulatora.
- d. Czystą tkaniną wytrzyj nadajnik podczerwieni zdalnego sterowania i odbiornik sygnałów podczerwieni na odkurzacz.
- e. Jeśli robot znajduje się zbyt blisko wirtualnej ściany lub stacji ładującej, sygnał zdalnego sterowania jest zakłócony.

14) Dlaczego nie działa wirtualna ściana?

Odpowiedź:

- a. Sprawdź poprawną lokalizację wirtualnej ściany zasięg sygnału wynosi około 2 m do przodu. Sygnał powinien zablokować obszar do którego odkurzacz nie powinien wkraczać.
- b. Sygnał jest zakłócony, jeśli wirtualna ściana znajduje się zbyt blisko stacji ładującej.
- c. Sprawdź, czy obszar jest wystarczająco ograniczony wirtualną ścianą, w przeciwnym wypadku zalecamy zakup dodatkowej wirtualnej ściany.

15) Czy trudno jest odkurzyć róg, który ma okrągły kształt?

Odpowiedź: Robot jest w stanie rozpoznać ścianę. Umie posprzątać wzdłuż ściany w trybie automatycznym lub w trybie wzdłuż ścian. Szczotki boczne potrafią z takiego obszaru wymieść kurz. W wąskiej przestrzeni pomiędzy dwoma ścianami, z tyłu odkurzacza może się nagromadzić kurz, który należy ręcznie zmiatać.

16) Dlaczego czasem w trakcie odkurzania urządzenie spowalnia?

Odpowiedź: Gdy odkurzacz zarejestruje, że na podłodze jest zbyt dużo brudu i kurzu, automatycznie przełącza się na wolniejszy tryb.

17) Czy istnieje zagrożenie dla mebli i dzieci podczas czyszczenia?

Odpowiedź: Nie. W przedniej części robota znajduje się miękki gumowy zderzak wykonany z PPC. Odkurzacz zmienia kierunek, gdy dotknie mebli lub dziecka.

18) Czy podczas eksploatacji odkurzacz ma wpływ na zwierzęta domowe?

Odpowiedź: Robot podczas sprzątania nie robi wiele hałasu, również nie wydaje żadnych przenikliwych dźwięków, które by

mogły spowodować podrażnienie zwierząt, czy nawet nieufność. Jeżeli posiadasz zwierzęta w domu, zalecamy najpierw oswoić je z odkurzaczem podczas pierwszego użycia.

19) Jak należy postępować podczas odkurzania dywanów?

Odpowiedź: Odkurzacze nie poradzi sobie z dywanem od długości włosa powyżej 2 cm. Przed rozpoczęciem sprzątania należy zagiąć krawędzie.

20) Czy przeszkadza, jeżeli odkurzacze pozostaje w stacji ładującej, kiedy nie jest używany na więcej niż 7 dni?

Odpowiedź: Tak. Akumulator odkurzacza stale ładuje się małym strumieniem prądu. Jeżeli nie używasz odkurzacza przez dłuższy czas, wyjmij go ze stacji ładującej. Nie dopuść, aby dzieci bawiły się odkurzaczem.

21) Czy grozi jakieś niebezpieczeństwo przy niewłaściwym dotyku kontaktów ładowania między robotem i stacją ładującą?

Odpowiedź: Nie. Dwa kontakty stacji ładowania nie są pod napięciem bez podłączonego odkurzacza. Maksymalne napięcie wynosi 24 V, jest bezpieczne nawet podczas ładowania.

22) Jak można nie dopuścić do tego, aby do głównej szczotki nie wplątał się kabel?

Odpowiedź: Istnieje prawdopodobieństwo, że odkurzacze zapląta zamotał się przy pracy, gdy kabel będzie leżał rozwinięty na podłodze. W tym przypadku odkurzacze będzie próbował wyjść z tej sytuacji. Gdy mu się to nie uda, będzie próbował nawet kilka razy, usłyszysz sygnał ostrzegawczy.

23) Jak mogę przerwać zaplanowane sprzątanie, gdy nie będzie mnie w domu przez jakiś czas?

Odpowiedź: Możesz anulować zaplanowane czyszczenie. Patrz na stronie 84.

24) Jak mogę przenieść odkurzacze?

Odpowiedź: Możesz go dwiema rękami podnieść i odstawić w inne miejsce. Postępuj ostrożnie i nie przechylaj odkurzacza, w takim przypadku nieczystości mogą wypaść na podłogę.

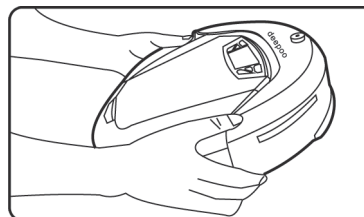

25) W jaki sposób można podwyższyć wydajność pracy odkurzacza?

Odpowiedź: Umieść odkurzacze i stację ładującą w tym samym pomieszczeniu, ponieważ skraca się czas szukania stacji ładującej oraz przedłuża czas odkurzania. W domu należy umieścić stację ładującą centralnie, żeby odkurzacze mógł łatwo wracać.

26) Co robić w przypadku, gdy odkurzacze zasysał płyn?

Odpowiedź:

- a. Wyłącz go i wyjmij zbiornik z zanieczyszczeniami, wysyp i wysusz zbiornik
- b. Wyjmij filtr antybakteryjny i wysusz.
- c. Wyjmij główną szczotkę i oczyść, a następnie wytrzyj szmatką szczotkę i wewnętrzną część odkurzacza. Poczekaj, aż szczotka wyschnie, a następnie przymocuj z powrotem.
- d. Pozostaw urządzenie, aby samo wyschło - co najmniej 12 godzin (upewnij się, że główna część jest sucha, a następnie włącz odkurzacze). Jeśli poprzednie rady nie pomogły i problemy nie ustąpiły, należy skontaktować się z autoryzowanym serwisem.



OSTRZEŻENIE: ABY UNIKNĄĆ NIEBEZPIECZEŃSTWA POŻARU LUB PORAŻENIA PRĄDEM ELEKTRYCZNYM, NIE WOLNO WYSTAWIAĆ SPRZĘTU NA DZIAŁANIE DESZCZU BĄDŹ WILGOCI. URZĄDZENIE ODBIORCZE ZAWSZE WYŁĄCZYĆ Z GNIAZDKA, KIEDY NIE JEST UŻYWANE LUB PRZED NAPRAWĄ. W URZĄDZENIU NIE MA ŻADNYCH CZĘŚCI, KTÓRE BY MÓGŁ ODBIORCASAMODZIELNIE NAPRAWIAĆ. NAPRAWĘ SPRZĘTU NALEŻY ZLECIĆ ODPOWIEDNIO PRZYGOTOWANEMU SERWISU AUTORYZACYJNEMU. URZĄDZENIE ZNAJDUJE SIĘ POD NIEBEZPIECZNYM NAPIĘCIEM.

Informacje o ochronie środowiska naturalnego

Wykonaliśmy to najlepsze, aby obniżyć ilość opakowań i stwierdziliśmy ich łatwe rozdzielanie na 3 materiały: tektura, masa papierowa i rozciągnięty polietylen. Urządzenie to zawiera materiały, które mogą być po demontażu utylizowane wyspecjalizowaną spółką. Prosimy, aby Państwo dotrzymywali miejscowe przepisy dotyczące obchodzenia się z papierami pakowymi, wyładowanymi bateriami i starymi urządzeniami.

Likwidacja zużytego sprzętu elektrycznego / elektronicznego oraz utylizacja baterii i akumulatorów



Ten symbol znajdujący się na produkcie, jego wyposażeniu lub opakowaniu oznacza, że z produktem nie można obchodzić jak z odpadami domowymi. Kiedy urządzenie lub bateria / akumulator będą nadawały się do wyrzucenia prosimy, aby Państwo przewieźli ten produkt na odpowiednie miejsce zbiorcze, gdzie zostanie przeprowadzona jego utylizacja

Na terenie Unii Europejskiej oraz w innych europejskich krajach znajdują się miejsca zbiórki zużytych urządzeń elektrycznych i elektronicznych oraz baterii i akumulatorów.

Dzięki zapewnieniu właściwej utylizacji produktów mogą Państwo zapobiec możliwym negatywnym skutkom dla środowiska naturalnego i ludzkiego zdrowia. Mogłyby one wystąpić w wypadku nieodpowiedniego postąpienia z odpadami elektronicznymi i elektrycznymi lub zużytymi bateriami i akumulatorami.

Utylizacja materiałów pomaga chronić źródła naturalne. Z tego powodu, prosimy nie wyrzucać starych elektrycznych i elektronicznych urządzeń oraz akumulatorów i baterii razem z odpadami domowymi.

Aby uzyskać więcej informacji o sposobach utylizacji starych urządzeń, należy skontaktować się z władzami lokalnymi, przedsiębiorstwem zajmującym się utylizacją odpadów lub sklepem, w którym został produkt kupiony.





INSTRUCTION MANUAL

Robot Vacuum Cleaner

Thanks for purchasing **ECOVACS**  patented Robot Vacuum Cleaner.
Hope you can enjoy it! Thanks again for your choice!

THANK YOU for your choice!

Content

1. SAFETY INSTRUCTION	104	10. VIRTUAL WALL	121
Power Supply for the Product	105	Battery Placement	121
Notes before Cleaning	107	Use of virtual wall	122
2. CONTENT:	109	11. BORDER TAPE	122
3. TECHNICAL SPECIFICATION	110	12. DAY-TO-DAY STORAGE	123
4. NAME OF PARTS	110	13. MAINTENANCE	123
The host	111	The Host Cleaning	123
LCD and Control Panel	112	Dust box cleaning	123
5. BATTERY CHARGING	112	Main brush cleaning	125
Placement of charge block	112	Sponge filter and dust box cleaning ..	127
Robot Charging	113	Side brush cleaning	128
Automatically charging	114	Up-ground height sensor cleaning ..	128
6. POWER ON/PAUSE/POWER OFF...	115	Dust sensor cleaning	129
Get power supply and power on	115	User Manual: Cleaning Tools	129
Pause	115	14. ALARM FUNCTION	130
Power off	115	15. COMMON FAILURE	131
7. MODE SELECTION	116	16. OTHER PROBLEMS	132
 Automatic Cleaning Mode	116		
 Border Cleaning Mode	116		
 Fixed Point Cleaning Mode	117		
 Squelch Cleaning Mode	117		
 Go Back Charging Mode	117		
8. APPOINTMENT TIMING	118		
Appointment time setting	118		
Current time setting	119		
Set Frequency and Cancel Timing ..	119		
9. REMOTE CONTROL	120		
Battery placement	120		
Use of Remote Control	120		

1. SAFETY INSTRUCTION

Note

- ▶ Do not open the equipment. The components inside the robot host are beyond repair by user himself, such as remote control and virtual wall.
- ▶ This product is only for domestic use, not suitable for industry or outdoor surroundings.
- ▶ Please do not press LCD.

The User Guide

Please conform to the basic safety precautions as follows:

- Read the content in this user guide carefully and install the robot according to the detailed instructions.
- Safekeeping this guide. If you transfer this machine to another person, please make sure attach this booklet.
- Any inconsistent operation with this guide would probably cause serious damage to both human being and the machine itself.

NO Guardrail

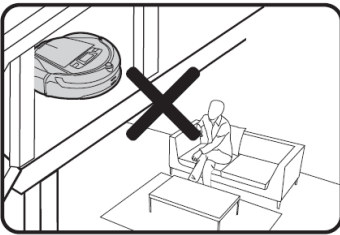

Set up Guardrail

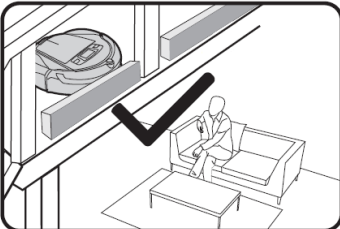

WARNING:

- Where there is a drop off in the cleaning area due to a step or stairs and they are not carpeted, you should operate the unit to see that the unit can detect the step without falling over the edge. It may become necessary to place a physical barrier at the edge to keep the unit from falling over the drop but make sure the physical barrier is high enough so that you or a family member will not trip on the barrier and cause themselves injury.

Note:

- Do not open the equipment. The components inside the robot host are beyond repair by user himself, such as remote control and virtual wall.
- This product is only for domestic use, not suitable for industry or outdoor surroundings.
- Please do not press LCD.

POWER SUPPLY FOR THE PRODUCT

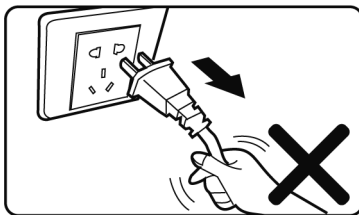
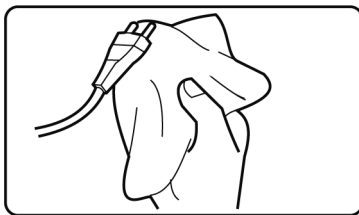
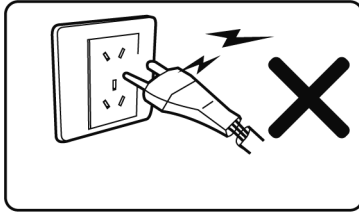
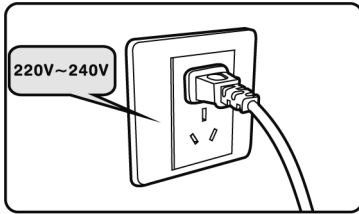

- The power supply is from a Ni-MH chargeable battery inside the host of the robot and it is specially assigned with a charging block to do recyclable charge.
- Please double check the marked supply voltage on the charging block and make sure it is applied according to the instructions.
- Do not use the damaged power cord or plug, while contact our after-sales service or find our authorized supplier to maintain.
- As the charging block is heavy, please never drag the block via pulling it's power cord.
- Remember never to twist and swing or screw the power cord excessively, neither to block it when close the door.
- We should not put heavy things on it as well.
- Do not let power cord touch hot or sharp surfaces.
- Do not draw out the plug by pulling the cord.
- Keep wet hands away from the plug or machine.
- Pull the plug out of socket when you no longer use the charging block for some time.
- Use dry cloth to wipe the dust on the plug frequently.

The Spectrum of the Product Use

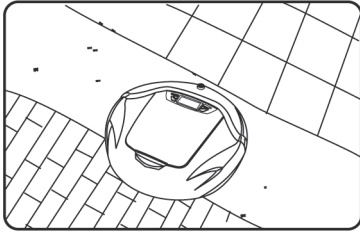

- This robot is applicable to domestic sweeping, including wooden floor, rubber floor, ceramic tile, linoleum and medium or short-haired carpet however, it is inapplicable to long-haired carpet.

- It can not be used for the floor as below:

- Have water on the surface (including flammable liquids), such as wet floor.
- Inside toilet, shower room or other humid situation.
- Staircase

- The room with furnace or flame

- The following objects are definitely forbidden:

- Not extinguished soot, burning cigarette butts or match, because these objects would cause fire.
- Sharp objects like glass debris, pin, paper clip, stones, gypsum, and large piece of paper. These things may block the machine.
- Water or other kind of liquid, especially detergent, kerosene, petrol, paint, alcohol, perfume, as well as carpet or floor cleaning solution. It would make the interior of the machine wet, so that may cause short-circuit.
- The toner of laser printer and copier which may bring fire and explosion.

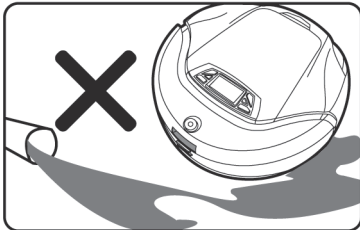
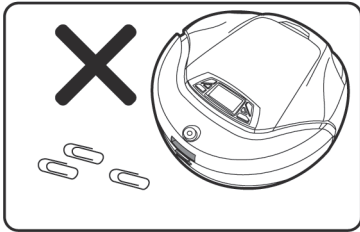

- Please keep the machine away from hot source such as oven and fireplace, because the hot can distort the crust.
- Do not use the machine in the surroundings with any explosion risk. For example, at gas station, oil depot, chemical plant and so on.
- Never use the machine outdoors. As rain or solid dust may get inside it and cause damage.
- Do not repair or change any performance by yourself.
- Do not throw or bend the machine.
- Do not dampen it, or else the short-circuit would cause fire or electric shock accident.
- Take care of routine maintenance and keep it in a clean place.
- Do not expose the machine in the extreme hot or cold surroundings. This product is not allowed to long-time kept in the temperature below zero or over thirty degree.
- Do not keep the machine in the liquid or expose it to high humidity.
- Do not place the machine close to burning cigarette or fire.

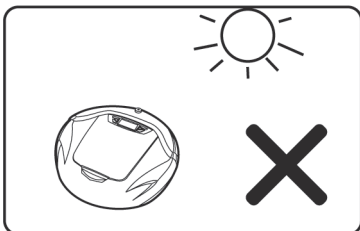
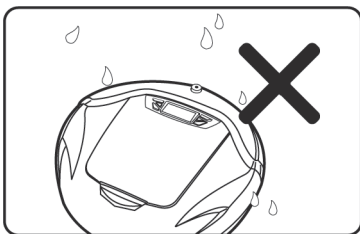

NOTES BEFORE CLEANING

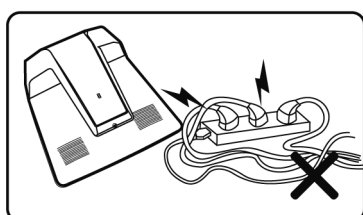
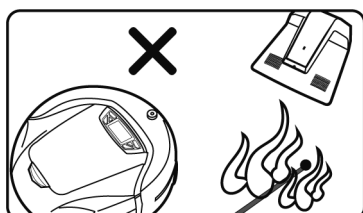
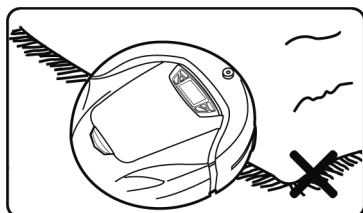

- Take extra care of the robot when the first it works. Please remove the obstacles when it is beyond the robot. Try to avoid the situation that the robot stops working.
- Make precautions to solve the problem which may make the cleaning in trouble, such as:
 - Keep the easily knock over objects in a safe place.
 - Permian the edge of the carpet.
 - The hanging table cloth and curtain should not touch the ground.
 - The flammable object should be cut from the fire source.
 - Sort out the tangled power cord on the floor.
 - Pick up the newspaper, book, magazine and large piece of paper scattered on the floor.
- Check whether the main brush is correctly fixed inside the robot before cleaning.
- Examine if the dust box is empty and insure it is fixed before it works.
- See if up-ground height sensor and dust sensor are wiped clean.
- If you only need to clean one room, please close the door.
- If the room which needs to be cleaned wants a partition, you can place the virtual wall, at the same time, check the facing opening width.

Child Safety



Child, physically or mentally disabled and inexperienced are not allowed to use it, unless their safety supervisor is there to give instruction.

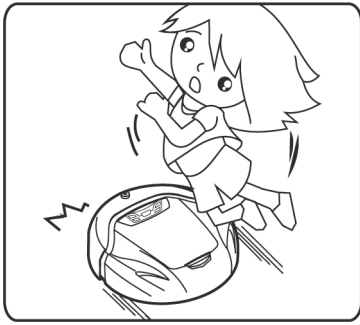

- Take good care of the product and keep it beyond child and people who can not judge danger nearby. Extra attention should be paid when it starts working.
- You should get the person inside the room know that the machine is working, in order to avoid man-made damage like tripping.
- Do not take robot as toy. Carefully attention should be paid when child or pet is around.
- The plastic package may bring danger of asphyxia and is supposed to keep away from child.

Battery Replacement and Disposal

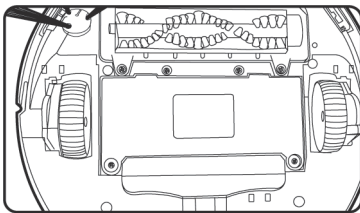

- You should contact our after-sales when you want to change the battery. It will cause explosion if you use the wrong battery.
- There is potential danger if you use other producer's battery and charging block, which is not within our warranty.
- Please dispose the old battery properly, because there is hazardous substance, which may pollute the environment.
- Conform to the local environmental legislation and dispose it at the recovery site.

Package



- Do not take the package material as domestic garbage and discard it freely.
- Please deliver the package material to proper recovery site for recycle.

When Product is in Failure

- Do not repair or disassemble the machine when there is damage of the power cord.
- Contact our after-sales service or our designate maintenance organization for professional repair.

2. CONTENT:

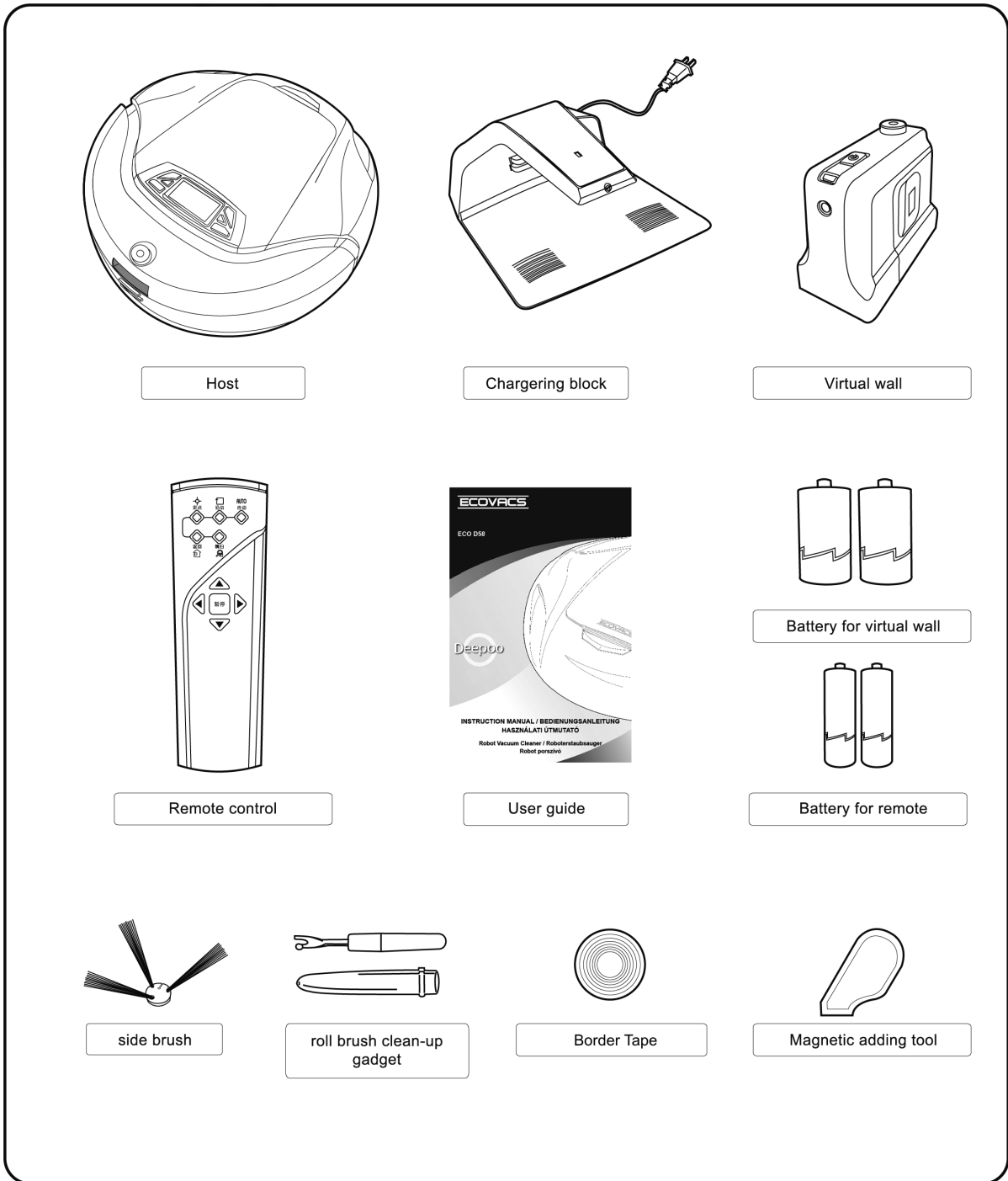

Host

Charging block

Virtual wall

Remote control

User guide

Battery for virtual wall

Battery for remote

side brush

roll brush clean-up gadget

Border Tape

Magnetic adding tool

3. TECHNICAL SPECIFICATION

The host		The charging block	
Working voltage	DC 14.4 V	In-put voltage	AC 220 - 240 V
Rated power	30 W	rated out-put voltage	DC 17,5 V
Speed	0,25 m/s	rated frequency	50 Hz
Capacity of dust box	0,4 l	rated power	30 W
Noise	≤ 62 dB	rated out-put currency	0,8 A
Charging duration	About 3 hours	Virtual wall	
Duration upon full battery	About 60 minutes	In-put voltage	DC 3 V
Max Coverage upon full battery	120 - 150 m ²	Remote control	
Size	335 × 335 × 98 mm	In-put voltage	DC 3 V
Weight (NETTO)	2,8 kg	Remote control di- stance	≤ 5 meters

4. NAME OF PARTS

Description of parts

P0	ON / OFF switch
P1	Control button
P2	LCD
P3	Welded induction
P4	Infrared receiver
P5	Charging dock electrode
P6	Buffer plate
P7	Wind gate
P8	Up-ground height sensor
P9	Rotating side brush
P10	Main brush
P11	Robber scraper
P12	All - round wheel
P13	Suspended driving wheel
P14	Dust sensor

P15	Dust box
P16	Charging and alarm
P17	Open button of dust
P18	Dust box handle
P19	Ash exit
P20	Antibacterial sponge filter
P21	Lock of dust box

Charging block

P22	Docking electrocode
P23	Wind gate
P24	Power cord
P25	Power indicator
P26	Infrared transmitter
P27	Anti-skid band

THE HOST

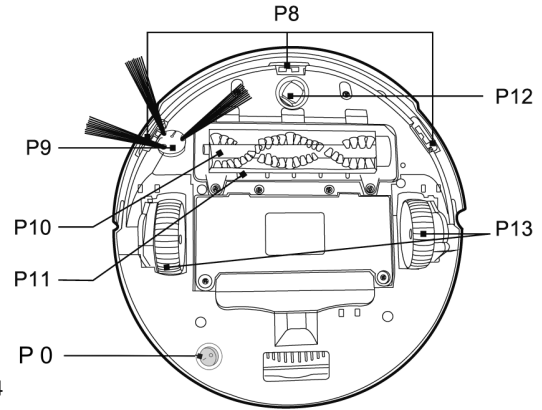
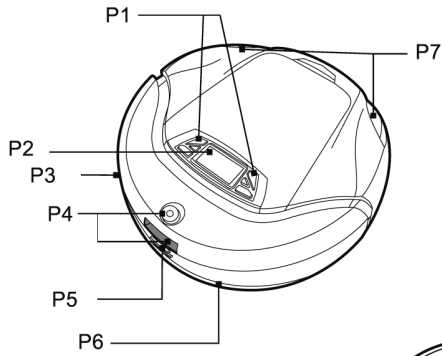

Bottom view of robot

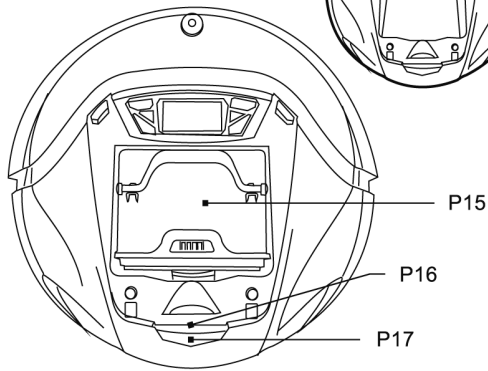
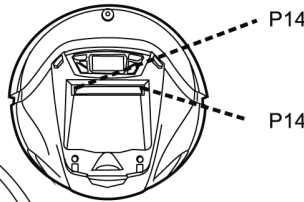

Elevation of robot

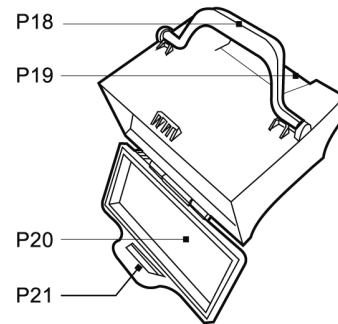

Dust box

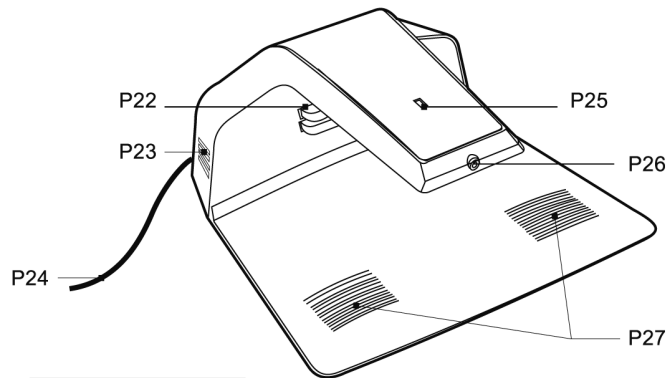

Charging block

LCD AND CONTROL PANEL

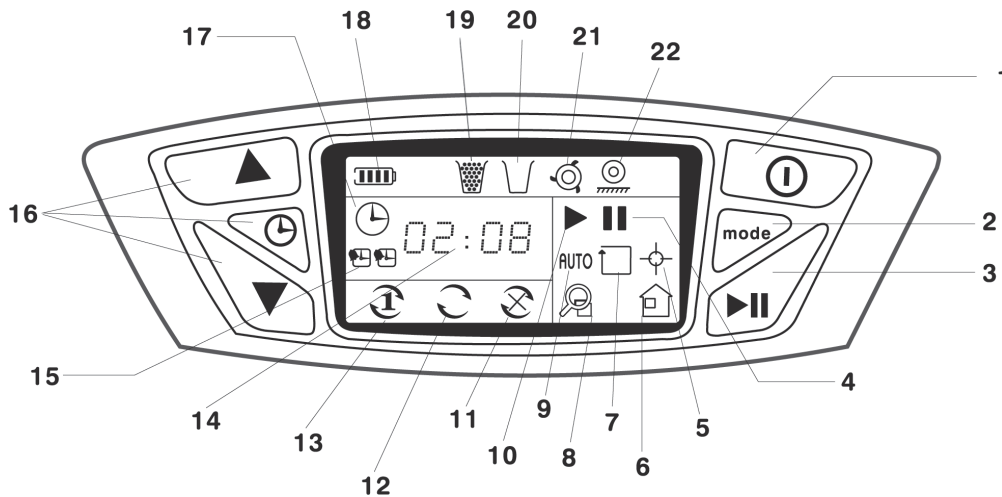

- | | |
|------------------------------|--------------------------------------|
| 1) Power | 13) One time timing cleaning |
| 2) Model selection | 14) Time display |
| 3) On/Pauza | 15) Timing cleaning status |
| 4) Pause status | 16) Appointment timing adjust button |
| 5) Fixed point cleaning mode | 17) Curent time setting status |
| 6) Go back charging mode | 18) Batery display |
| 7) Border cleaning mode | 19) Tip for cleaning dust box |
| 8) Squelch cleaning mode | 20) Tip for lacking dust box |
| 9) Automatic cleaning mode | 21) Tip for trapped |
| 10) Operation status | 22) Tip for driving wheel suspending |
| 11) Cancel timing cleaning | |
| 12) Keep timing cleaning | |

5. BATTERY CHARGING

PLACEMENT OF CHARGE BLOCK

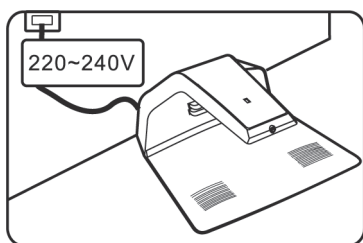

Put the block at an even place and make the base perpendicular to the ground. Meanwhile, take a look at the marked electricity voltage to make sure the product is used under instruction.

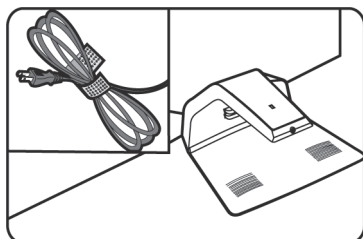

Tangle the power cord on the pothook and do not scatter it besides the block or hold it under the base, in case that robot would get impeded when it turns back to charging block.

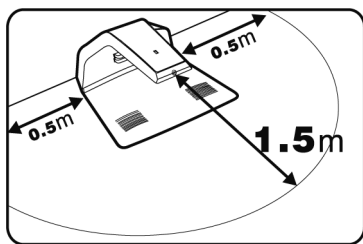

There should not be any object at least 1.5 meter in front of the charging block. Besides, anything with strong reflector is not supposed to stay ahead of the infrared receiver. For example, ground glass, smooth ceramic vase and so on. Other wise, the machine shall not detect the charging block.

Please do not put the charging block to the staircase to avoid accidental cases.

ROBOT CHARGING

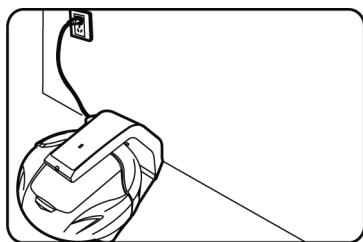

- You need to charge the robot the first time it works. Put away the full-charged battery for use to ensure it's performance.
- Turn on the power switch on/off the bottom firstly.

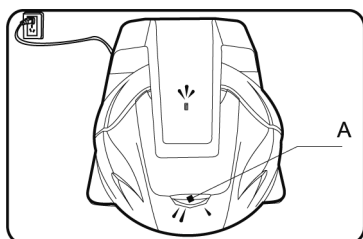
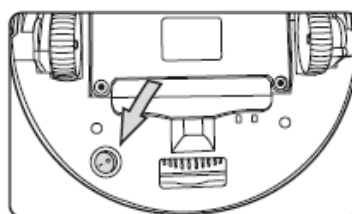

A) Indicator flashing

- Charging duration should be around 3 hours.
- Charging is only allowed under the temperature between 0 and 45 degree and extreme hot or cold would extend charging duration or even cause damage to the battery.

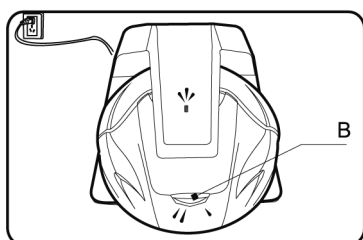

B) Indicator last lighting

Tips:

- ▶ To make sure the robot is working in saturation, we suggest you to keep charging connected even though the charging indicator lasts lighting. At the same time, the system would transfer to weak current for supplementary charging.
- ▶ According to actual ground situation, robot can keep working for max. 60 minutes after being charged full.
- ▶ The capacity of battery, which is not used for long time, will get certain decrease, so the use time can be shorten accordingly.

AUTOMATICALLY CHARGING

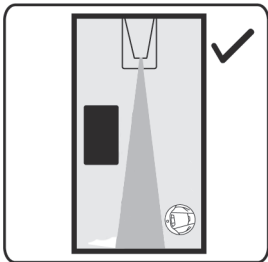
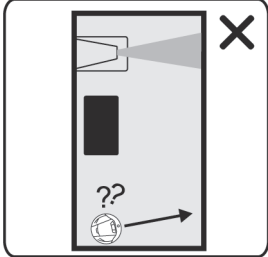
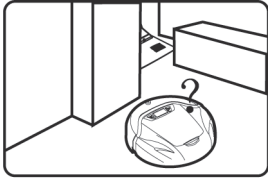

- When it finishes cleaning or there is low battery, it would seek charger in same route as automatic cleaning. To make it easy for robot to search for charging block, you need to put the block back to the wall and make sure there is no obstacle within 1.5 meters ahead of the infrared receiver. Check carefully whether there is strong reflector in front of the charger, such as ground glass, smooth ceramic vase and so on.
- It takes time for robot to seek for the charging block. The reserve time differs from the ground situation. Maximum reserve time is 10 minutes.

Robot can return to the charger if the ground situation is not too complicated. Under extreme circumstance, such as, huge house and complex layout would probably bring difficulty for robot to seek for charger. In such case, you should help to put the robot back to charge.

- Take care of the first automatic charging, if you find that the robot keeps turning in the certain area after trying several times to seek back, you can help to place it on the charger and look through the charging.
- Under  mode, main brush will stop working and robot cannot do the cleaning.
- Robot shall stay at the charger when it finishes charging and it transfer to small currency to charge until you start operating. If you have set appointment timing cleaning, it would go out of the charger to do cleaning when it comes to appointment time.

6. POWER ON/PAUSE/POWER OFF

GET POWER SUPPLY AND POWER ON

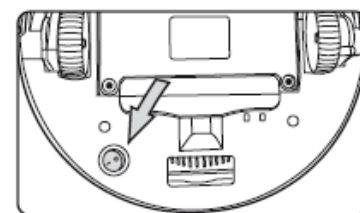
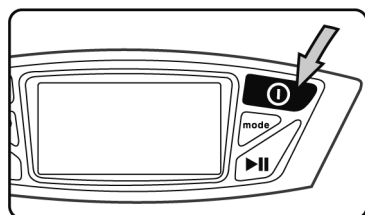

- Turn on the power switch on the bottom firstly.
Please, turn off robot by this switch when you don't plan to use it for a week or longer.

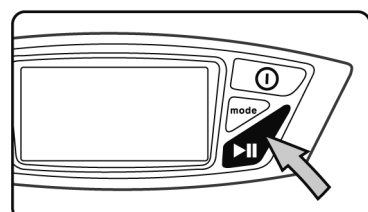

- Press the  key on host and get power supply. There would be a short music tip and at the same time LCD lights for roughly 2 second and goes off.

- Then press  key to start robot

PAUSE

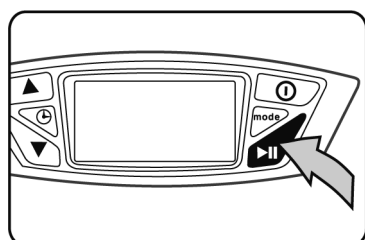

- Press  key, it can pause the operation of robot and keep it stay where it is.

Tips:

- ▶ On the status of pause, you can reset the cleaning mode, then press  key again, it will go back to work.
- ▶ Another way to pause is that, when the robot is working you can press any key on the host or lift it.

POWER OFF

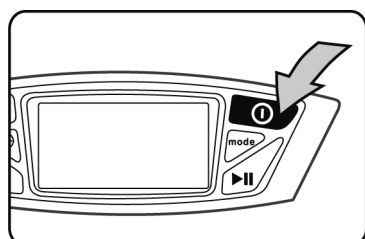

- Press  key, power is off and the robot stops running.

Tips:

- ▶ If you want the robot to stop running, you can press  key under pause status, then power is off.
- ▶ Put the robot back to the charging block after it stops working for fear that others would trip or step on.
- ▶ Put the robot on the charging block and keep it charging after finishing house cleaning.
- ▶ Do not keep the robot on pause status for long time, because under pause, the full charged battery can only last for around 20 hours. We suggested you to turn it off when do not want it to work.

7. MODE SELECTION

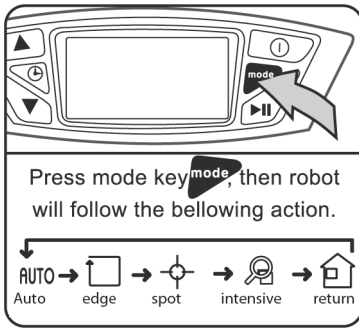

Status instruction:

The meaning of often used three status here and hence mentioned is as follows:

Working status: robot is operating by cleaning.

Standby status:

Case one: press key and do not operate.

Case two: press or any other key on host when robot is running, it pauses

Case three: lift the robot.

Power off status: it is not power on, or under working status. Press key under standby mode, it is power off.

AUTO AUTOMATIC CLEANING MODE

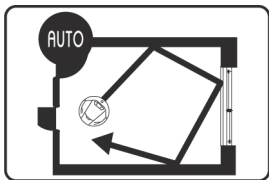

Route description: first going straight ahead, it turns when it meets obstacle. This status will last until the robot detects that it shall run of battery and it would turn to back charging status.

If robot detects that there is higher plenty of dust on the starting point, it will take the route as fan-shaped or spiral route

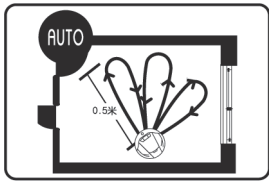

► Under normal circumstance, it will take spiral route when it detects plenty of large particles, and take fan-shaped route when few of small particles.

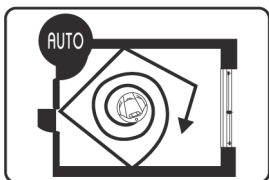

► If take this mode, the cleaning coverage would reach maximum compared by the same size area. We recommend this mode as common domestic one.

┐ BORDER CLEANING MODE

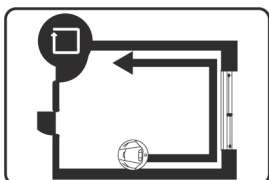

Route description: under this mode, once the robot detects objects, it would run along it, like wall, to clean until it meets obstacle and change the former route.

► Under this status, robot helps to remove the corner of wall, table, sofa and bed.

► The operation of this mode takes around 25 minutes and then robot goes back to charging block by itself.

FIXED POINT CLEANING MODE

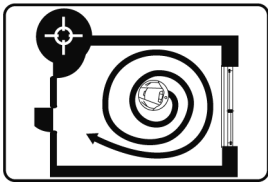

Route description: under this mode, robot runs from inside out shaping spiral and focuses on the certain point to clean for one time. The cleaning coverage is a round shape with diameter of 1.2 meter.

- ▶ This mode is applicable to certain area with plenty of dust.
- ▶ Under common circumstance, the cycle of one fixed point cleaning takes around 2 minutes. During operation, if robot continually meets obstacle or detects staircase, it would shift to avoid obstacle and staircase to turn back to work under this status.
- ▶ Robot shall stay where it stops and give tip music after fi-

nishing.

SQUELCH CLEANING MODE

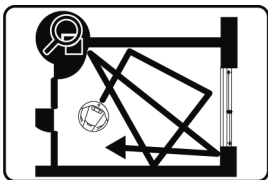

Route description: under this mode, robot takes the same route as automatic cleaning. It would search for charging block by itself before it runs of battery.

- ▶ Under the same ground circumstance, the cleaning effect is the best..
- ▶ If the grounded is quite dirty, we recommend this mode.

GO BACK CHARGING MODE

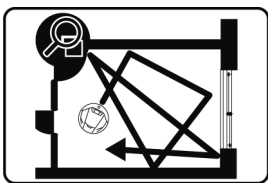

Route description: robot will search for charging block automatically when it detects low battery, what's more, green light flashed once the charger is connected.

8. APPOINTMENT TIMING





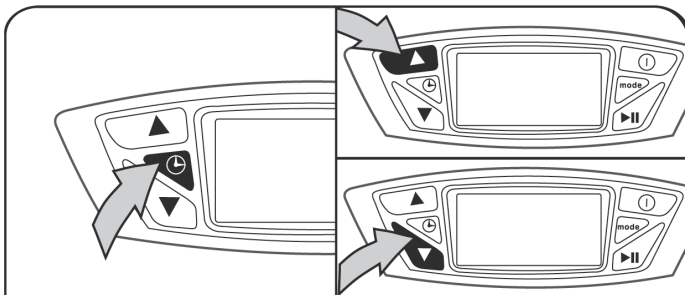



APPOINTMENT TIME SETTING

First time setting



Tips:

- Selection scope: hour is between 0 and 23, minute is between 0 - 59
- Under normal circumstance, time display on LCD shows current time.

- 1) After power is on, keep press  for around 3 seconds then start first time setting.  on LCD is light and the number with time setting is flashing.
- 2) Set hour and minute via  and , each time press  will increase one hour or minute. While decrease one hour and minute for . For confirm setting and continue press .
- 3) When you finish setting first time, press  again, and then go to second time setting.

FOR EXAMPLE:

Set current time as 12:07 pm, time display on LCD should be:





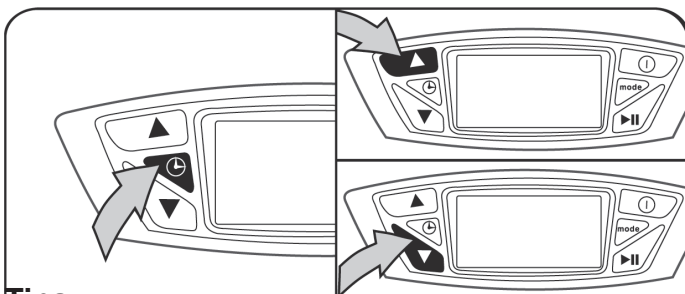



Second time setting



Tips:

- Selection scope: hour is between 0 and 23, minute is between 0 - 59
- Under normal circumstance, time display on LCD shows current time.
- If you need to cancel first or second timing. please repeat set cleaning time, set the time as 00: 00.

- 1) Now, the label  high light and the number with time setting is flashing
- 2) Set hour and minute  and , each time press  will increase on hour or minute. While decrease one hour and minute for . For confirm setting and continue press .
- 3) Press  again, and then go to current time setting.

For example:

Set current time as 2:08 am, time display on LCD should be



CURRENT TIME SETTING

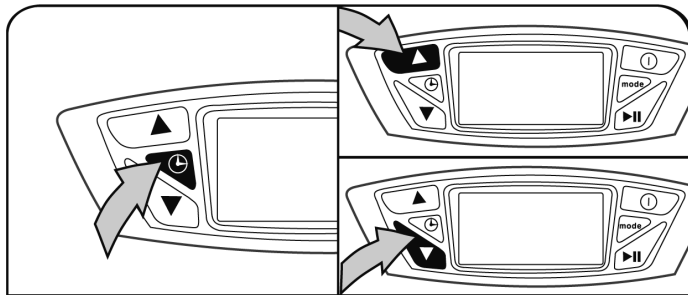

Tips:

- Selection scope: hour is between 0 and 23, minute is between 0 - 59
- Under normal circumstance, time display on LCD shows current time.

- 1) After second time setting, and then go to the current time setting. The disappeared, and the number with time setting flashing, will light.
- 2) Set hour and minute and , each time press will increase on hour or minute. While decrease one hour and minute for , and then press to confirm
- 3) Then go to the frequency setting

For example:

Set current time as 12:07 pm, time display on LCD should be:



Tips:

- ▶ If you need to cancel first or second timing. please repeat set cleaning time, set the time as 00: 00. Then the label will disappear.
- ▶ The time interval between two time setting should be more than 4 hours.

⚠ Note

- ▶ When power is off, robot will not start work on appointment time .If you have already set appointment timing cleaning, please turn on the robot and keep it on standby status, even though it is not operating. Try to make it stay at the charger and check whether it is connected.
- ▶ Make sure the socket is connected to power supply. Or else, robot will fail to work on appointment time under standby status because of running out of battery.

SET FREQUENCY AND CANCEL TIMING

Tips:

- ▶ Robot will turn to the automatic mode when the appointed time coming.
- ▶ If the robot is working under border mode or fixed-point mode, when the appointment time coming, it will not operate appointment cleaning until the next time coming.

You can set appointment cleaning frequency via press then release

- to clean on appointment time for one time
- to clean on appointment time everyday here after.
- to cancel appointment timing, robot only works upon your manual operation

Press the key , the robot will work as belowing sequence:



9. REMOTE CONTROL

BATTERY PLACEMENT

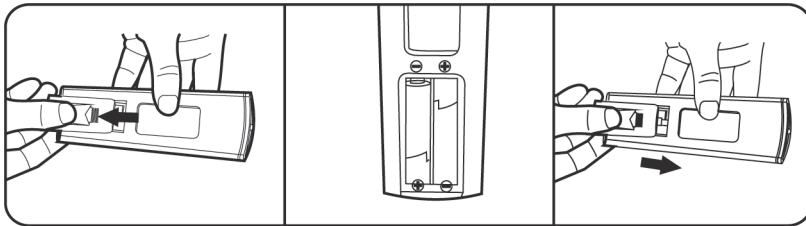

Tips:

- ▶ It applies two units of alkaline batteries AAA.
- ▶ Please note the positive and negative when place the battery
- ▶ Change the battery when you notice it is in low battery and make sure you use the same kind of battery as mixture is forbidden.
- ▶ Take out the battery if you do not use remote control for long time to avoid electrolyte from leaking which may cause failure.
- ▶ Do not put the remote control in extremely hot or humid surroundings.
- ▶ Never expose the signal transmitter under sunshine or lighting equipment, or else it would cause failure.
- ▶ The disposal of used battery should conform with local environmental legislation.

USE OF REMOTE CONTROL

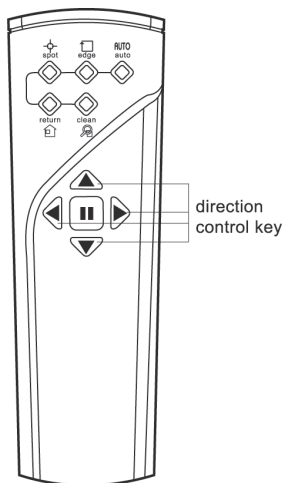

You can control the robot via remote control.

- Drive robot to appointed area via using direction control button.
- Choose certain working mode according to different ground situation and press corresponding button: **AUTO Automatic Cleaning Mode/** **Border Cleaning Mode/** **Fixed Point Cleaning Mode/** **Squelch Cleaning Mode/** **Go Back Charging Mode**

For detailed function, please refer to mode instruction on page 116.

Pause key: temporarily stop current operating and make it stay where it is. For continue press working mode button.

Direction control key: There are four direction control, ahead, backward, left hand and right hand. You can use remote control to drive robot to any appointed area under standby mode.

- You can control cleaning mode, going back charging and direction within five meters through the function key on it.
- If the robot is under cleaning mode or going back charging, please press pause first and then can proceed direction control.
- During the direction control, robot is not able to operate cleaning.
- Make sure the power supply of remote control is on before you use it. When you use it, match the signal transmitter with signal receiver on the host.
- If robot is near charger, virtual wall or other infrared transmitter, it would be interfered by infrared and fails to receive the signal of remote control, under this situation, please manually operate the mode on the host.

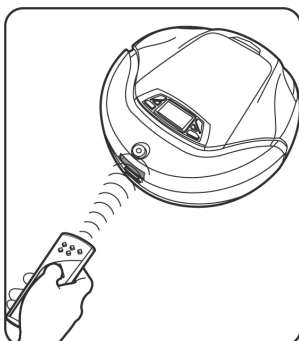

10. VIRTUAL WALL

BATTERY PLACEMENT

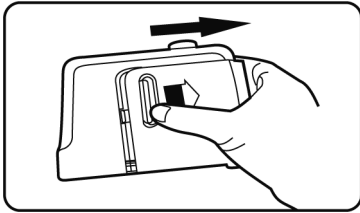

Tips:

- It applies two units of alkaline batteries R20.
- Please note the positive and negative when place the battery
- Change the battery when you notice it is in low battery and make sure you use the same kind of battery as mixture is forbidden.
- Take out the battery if you do not use virtual wall for long time to avoid electrolyte from leaking which may cause failure.
- Do not put the remote control in extremely hot or humid surroundings.
- Never expose the signal transmitter under sunshine or lighting equipment, or else it would cause failure.
- The deposal of used battery should conform with local environmental legislation.

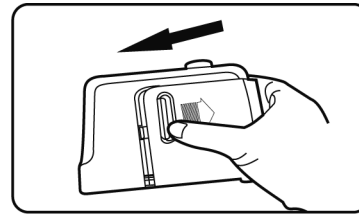
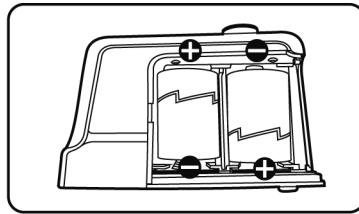
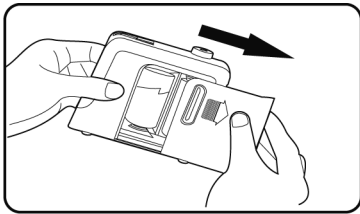

⚠ Note

- ▶ When you use virtual wall, please face marked ECOVACS to the block area you expect.
- ▶ Put virtual wall outside of the room you want to block to get best effect.
- ▶ The virtual wall would turn off by itself automatically two hours later to save the battery. So every time the robot start new task , please do check whether the indicator lights.
- ▶ If you have paused the host for long time during its operation, please examine frequently that if the switch is off to prevent from danger.

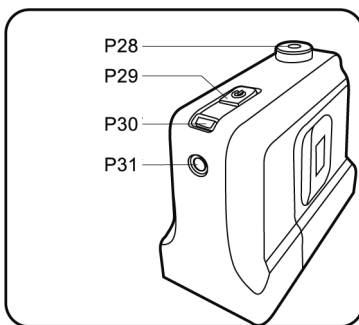

Power: Press this key and virtual wall starts work which will prevent robot from entering the blocked region.

Indicator: It is red when the power is on, and it shows virtual wall is ejecting invisible beam to prevent robot from entering the blocked region.

Infrared transmitter: Ejecting invisible beam.

Infrared receiver: Receive invisible beam.

P28 Infrared receiver

P29 Power

P30 Indicator

P31 Transmitter

USE OF VIRTUAL WALL

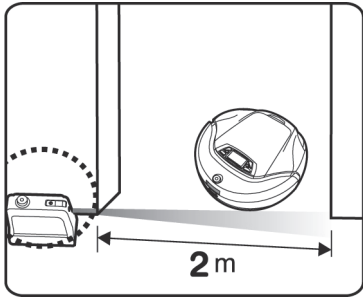

It can be used to control the robot working within room or the certain region you want it to clean. It applies invisible infrared beam to get 2 meters optical band, which forms a blocked open area, such as doorway of the room, corridor and staircase. You can apply virtual wall to stop robot getting close to the wire of domestic appliances or computer and precision object.

- Virtual wall can be put at the entrance of block region. You are allowed to combine several walls together if necessary.
- The beam of virtual wall would form a conical-shaped region to block robot. The wall shall have beam around itself to prevent robot from getting closer to it.

If you find the indicator becomes weaker or that robot is able to enter blocked region, please examine the battery of virtual wall. Change into new battery if necessary.

11. BORDER TAPE

Usage of Border Tape

Border Tape is used to confine the cleaning area. Deepoo will not proceed beyond the border, allowing Deepoo to clean a designated area.

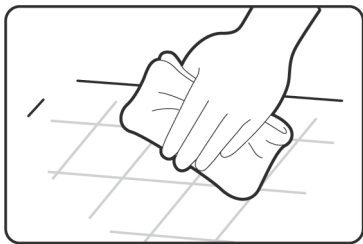

- Clean the area where you plan to paste the Border Tape with a dry cloth.

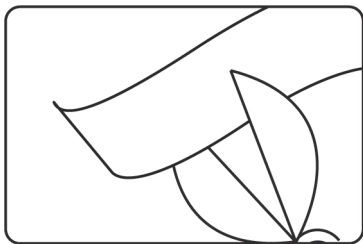

- Unroll the Border Tape and cut the length according to your needs.

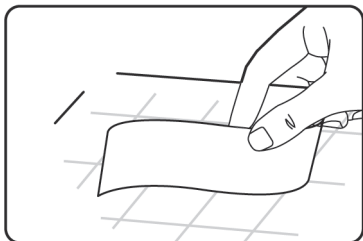

- Paste the Border Tape on the floor after tearing off the white layer on one side.

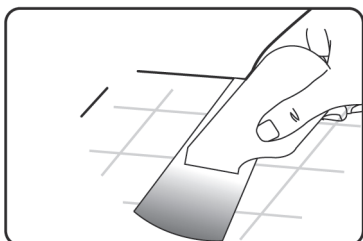

- Rub the Border Tape with Border Enhancement Tool.

Note

- ▶ Do not paste the Border Tape within a 1.5-meter radius vicinity of the Charging Station, or Deepoo will not be able to return for charging.
- ▶ Please make sure the area is dry, or the Border Tape might come off.
- ▶ When the magnetic field deteriorates, please use Border Enhancement Tool and rub on the Border Tape.
- ▶ If surface that have different heights, always paste the Border Tape on the higher side.
- ▶ Border Tape can be pasted on the floor, ceramic tiles, or any hard floor. Please do not paste it on carpets, as it will come off easily.
- ▶ Please keep the Border Tape in a dry and cool place.

12. DAY-TO-DAY STORAGE

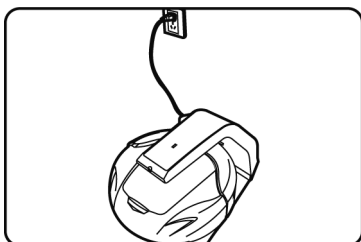

- You should keep robot stay at charger even though it finishes charging and cleaning task, because it will change to small currency to supplement charging.
- Charge the robot until full battery and put it back to the package if you do not need to use it for long time(at least over three months). Keep the package in dry surroundings to avoid sunshine or humidity.

13. MAINTENANCE

THE HOST CLEANING

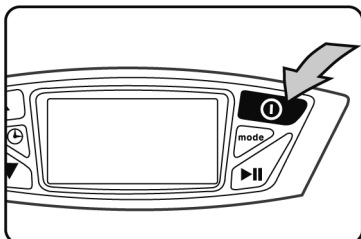

- Turn off the power before cleaning the host
- Draw out the plug of charger before cleaning the block.
- Do not use petrol or oil-like to clean the surface, while you can use water or neutral detergent to scrub. Make sure you use dry cloth to wipe, because any water is not allowed to infiltrate into the machine.

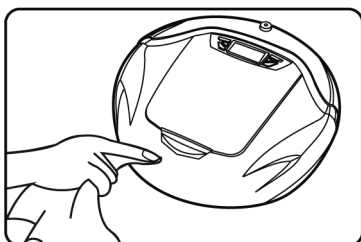

DUST BOX CLEANING

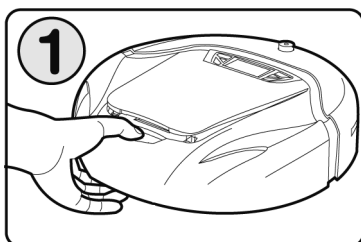

- Turn off power
- Press “open” button
- Take off the cover of dust box

Hold the handle of dust box and lift it to take out.

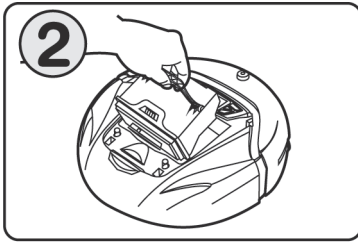

In order to avoid dust leaking, lift the suction up when you take out dust box. Please mind your speed doing this step.

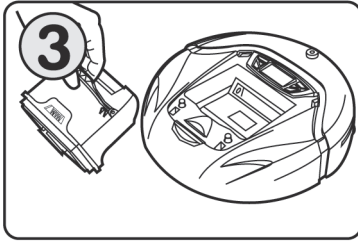

Match the bottom with trash can and swing dust box gently. You can mildly beating it along the edge of the can to get the dust out.

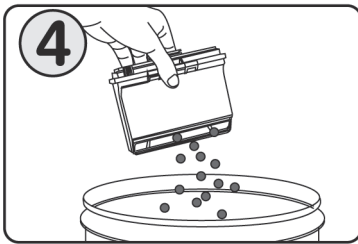

If you notice that there is too much dust on sponge filter, you can open the lock and take off the cover.

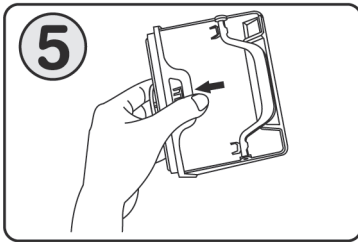

Pour out the dust on sponge filter.

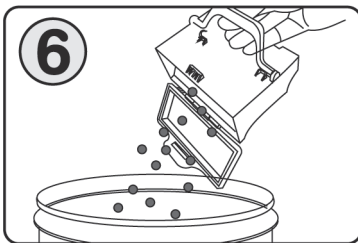

Close the cover and hear “kaca” sound which shows that it is placed. Put the dust box back into the host and cover it.

Tips:

If the dust box is not placed back or not properly placed, robot will alarm and show red indicator on LCD.

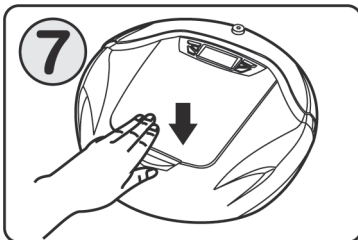

MAIN BRUSH CLEANING

Tips: Clean the main brush after it has operated for 3 recycles.

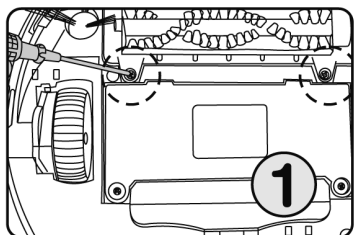

Undo the screw fixed on the main brush

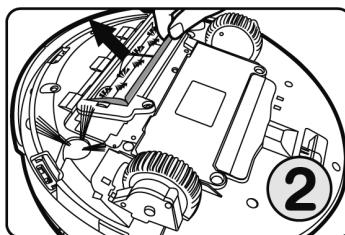

Take off the frame of main brush

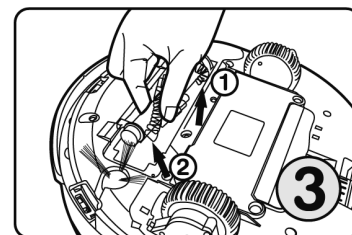

Take out one side of main brush from the belt

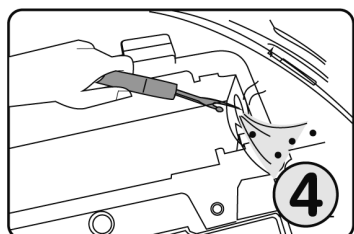

Remove the hair and dust which is in-between the belt.

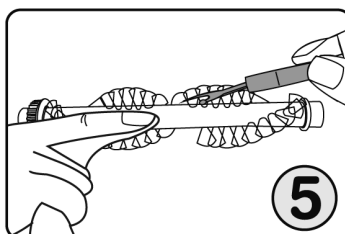

Rip off the hair on mail brush (with equipped roll brush claning gadget to break off the hair on main crush along the groove).

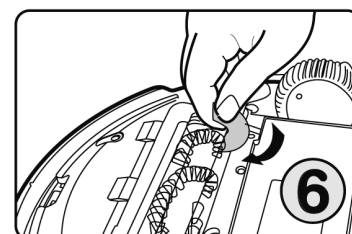

Wipe the dust on the roller and put it back.

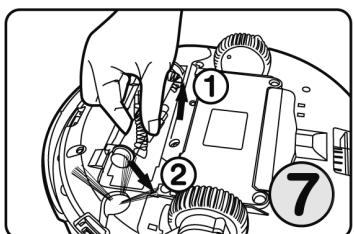

Put the main brush back to the-host and take care of the anastomosis of belt

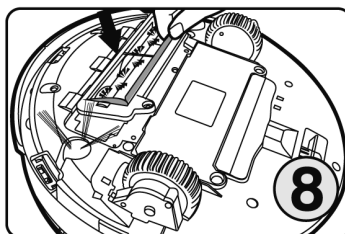

Fix the frame into host.

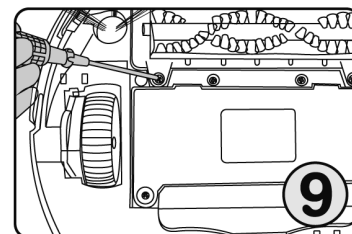

Tie up the screw.

IMPORTANT NOTICE!

Robotic vacuum cleaner must be cleaned regularly for proper functioning.

Thoroughly clean especially the main brush, mainly around the bearings (arrows show the location of bearings). Captured hair makes main brush difficult to turn and robot evaluates this situation as a failure.

This pollution affects the operation louder, interrupts rotating of the brushes and finally stops the vacuuming, signaled by an acoustic signal in conjunction with red flashing status indicator.

When cleaning the main brush, remove the rubber cover protecting the bearings and remove the rolled hair (use a sharp knife or scissors and tweezers).

Beware when compiling either forget to place the rubber cover back on the bearings.

Any breakdown caused by pollution or clogging of the main brush and bearings are not covered by warranty.

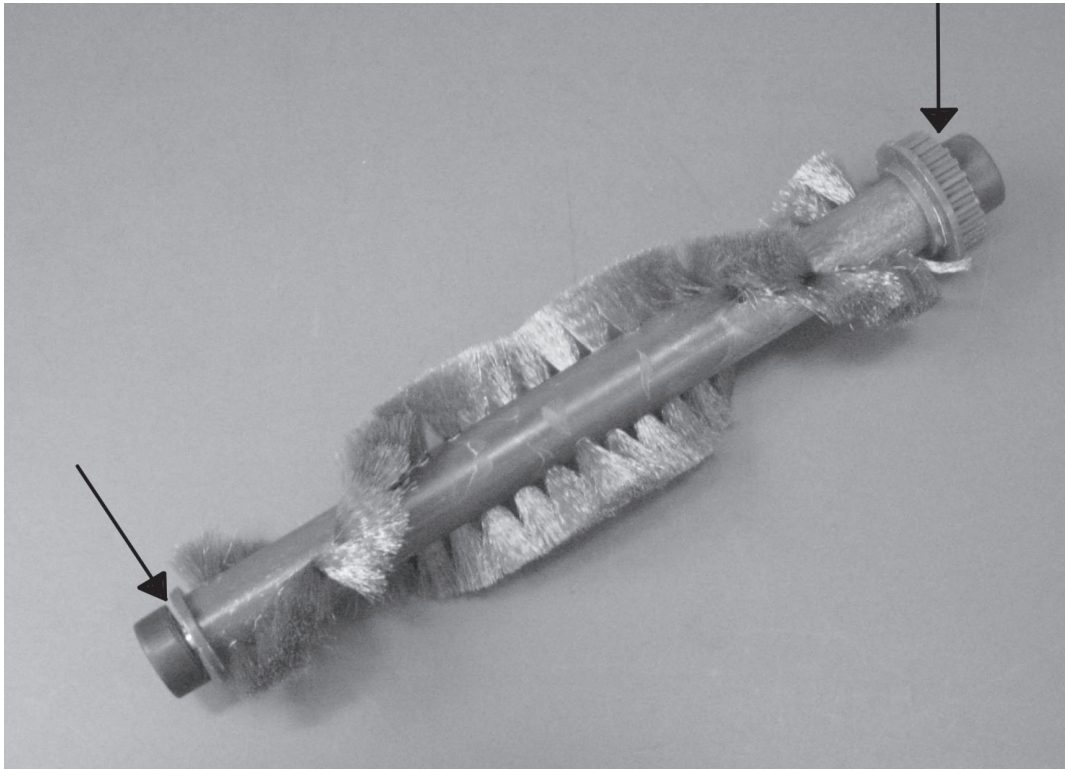

SPONGE FILTER AND DUST BOX CLEANING

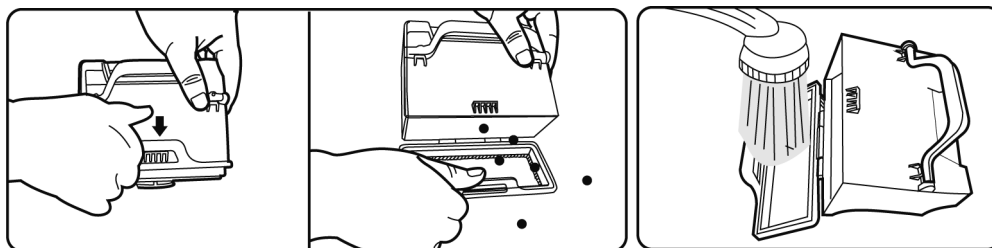

Open the lock at the bottom of dust box

Pour out the dust on sponge filter

If you notice that there are too much dust on inside along dust box, you can put the box under running water to get rid of the dust. (make it dry under sunshine for 24 hours) Put it back into the host after the box and sponge filter is completely dry.

Sponge Filter Replacement

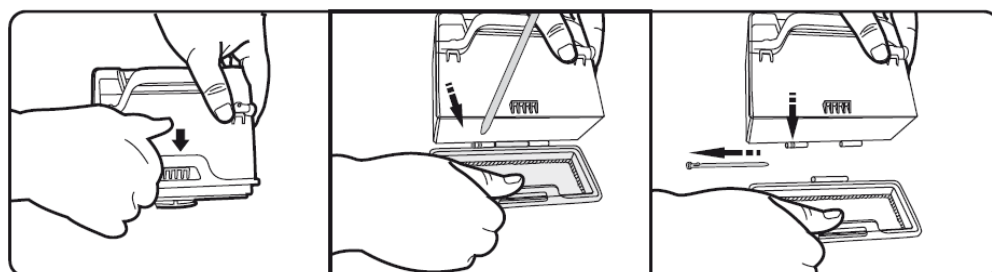

1. Open the cover of the Deebot, take out the dust box.
2. Push aside the lock catch of the dust box ,then open the dust box and clean it.
3. Extract the axle of the dust box's cover.
4. Replace the sponge filter and fix the cover ,then put it back into Deebot.

SIDE BRUSH CLEANING

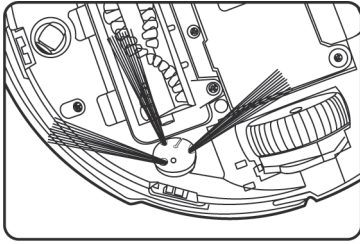

Side brush is a kind of easy wear part. We suggest you to check it every time it takes cleaning task. Please change it if necessary.

⚠ Note

The host will alarm when the side brush tangles and it will show on LCD as .

Side brush replacement

Please replace the side brush when it is destroyed.

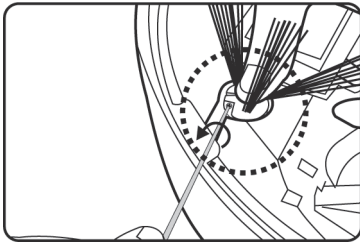

Please remove the screws, and take out the side brush.

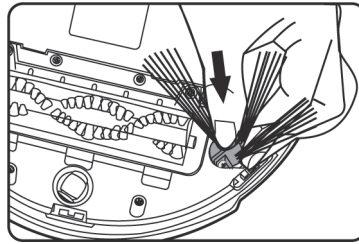

Please push the new side brush into the correct position.

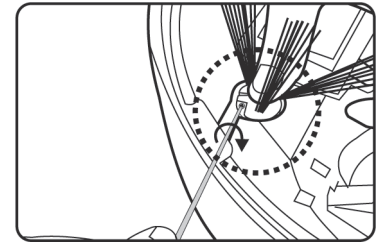

Tighten the screws.

Driving wheel cleaning

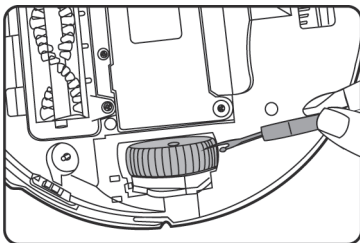

Use roll brush to remove the dust or hair on driving wheel.

⚠ Note

If the wheel is tangled by hair or cloth, the host will alarm and it will show on LCD as .

UP-GROUND HEIGHT SENSOR CLEANING

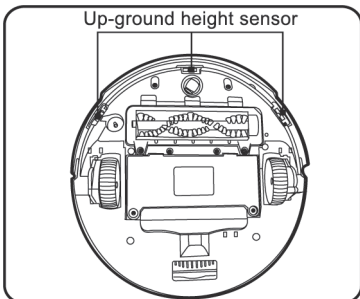

Up-ground height sensor is on the front bottom of robot. It can detect the height difference over 8 centimeters. We suggest you to wipe the optical board with dry cotton cloth after it finishes task to prevent the dust piling on it which would affect its performance.

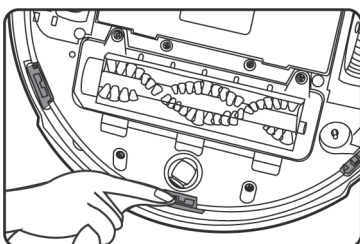

1. Turn off the power and remove the trash inside dust box.
2. Invert the robot, then put it on the even and clean platform.
3. Use dry cotton cloth to wipe three pieces of optical board of up-ground height sensor.

DUST SENSOR CLEANING

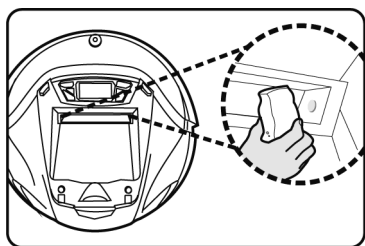

The dust sensor is located at the front of dust entrance. It is able to detect the concentration of dust so that it can choose efficient mode to work. We suggest you to clean dust sensor once you clean dust box to improve work efficiency.

1. Turn off power.
2. Take out dust box and clean it.

USER MANUAL: CLEANING TOOLS

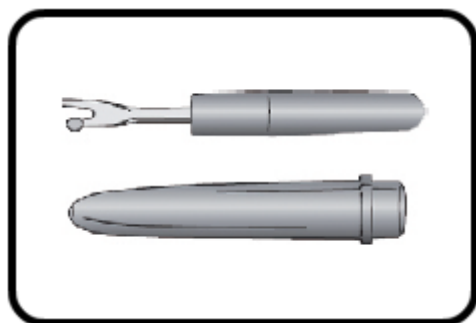

Cleaning tools.

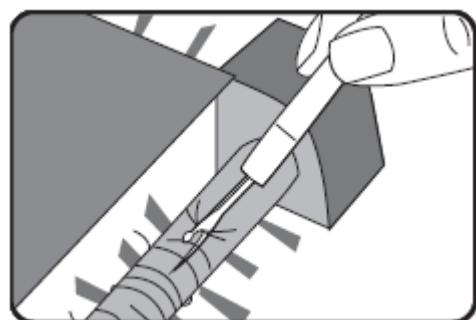

Function 1

Use the cutter- edge to cut-off the twisted hair and get rid of small particles.

Note: Use the cutter-edge according to the roller direction.

Function 2

You may use the cutter-edge to pick up small particles or hair.

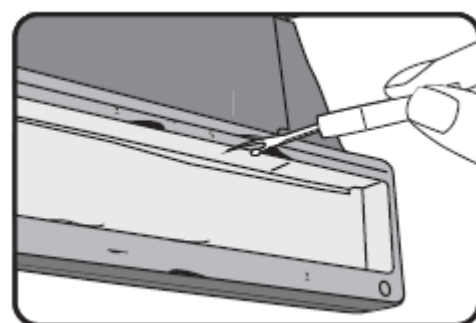

Function 3

Please use the side of the cutter-edge to scrap the dirt away.



Safety Precautions:





1. Keep the cleaning tools away from children and pets.
2. Handle the cleaning tools carefully and sensibly to avoid injury

14. ALARM FUNCTION



Note

The robot will stop working under following circumstance; there will be alarm and tip sound at the same time. What's more, LCD will have red light flashing. Please notice the tip on LCD.

Icon	Cause of failure	Solution	Instruction
	<ol style="list-style-type: none"> 1) There is too much dust in dust box. 2) There is too much dust on dust sensor. 	<ol style="list-style-type: none"> 1) Clean dust box. 2) Clean dust on up-ground height sensor. 	In order to extend use life, Robot will alarm even though there is not much dust inside after several cycles cleaning.
	<ol style="list-style-type: none"> 1) Dust box is not fixed into host. 2) Dust box is not fixed properly. 	<ol style="list-style-type: none"> 1) Put dust box back into host. 2) Re-install dust box and press it down at the same time. 	
	<ol style="list-style-type: none"> 1) Main brush or driving wheel is tangled by hair or cloth. 2) Side brush is blocked. 	<ol style="list-style-type: none"> 1) Clean main brush (refer to page 125) 2) Clean side brush and put it back. Must change it if necessary. 	
	Driving wheel is suspended.	Put the robot back on charger to charge.	This function can prevent danger of child or pet lifting the robot when it is operating.
	Low battery.	Put the robot back manually.	

15. COMMON FAILURE

No.	Problem	Solution
1	Robot keeps proceeding or moving backward once power is on.	Turn off the power. 1) Check if there is dust on up-ground height sensor, which cause robot to make wrong signal. Use half dry cloth to clean it. 2) Buffer collision is out of control. Put your hand at left, middle and right in turn to see if it can rebound by itself.
2	Robot is in trouble.	Robot may fall in trouble when it is working. In such case, it will try every possibility to get out of trouble, but it shall stay at a certain place when it fails and starts alarm. You should help it and get rid of the obstacle. The trouble may be as follows: 1) It is tangled by power cord. 2) It is tangled by hanging curtain or fringe.
3	Robot fails to detect the stairs.	Robot is able to detect most of the stairs within 8 centimeters height difference. However, its performance will weaken when it is smooth floor with height difference or the floor with strong reflector. You can put virtual wall under this situation to prevent it from falling off.
4	The capacity to clean weakens	Turn off power and take out the dust box., then follow the steps as below: 1) Check whether there is too much dust on sponge filter so that it needs to change it. 2) Make sure there is no dust which blocks the suction. 3) Take out main brush and clean it. Insure the both ends of main brush is not tangled by hair or fiber. Fix it back after it is been cleaned. 4) Examine if there is dust or debris near driving wheels. 5) Clean dust sensor 6) If the failure still there after following the steps above, please contact our after-sales.
5	There is much noise when the robot works.	Turn off the power supply, and then take out of dust box. After removing the garbage, overturn the robot. 1) Check whether the suction of main brush is blocked. 2) Examine and clean the main brush(at both ends) 3) Examine and clean the side brush. If the failure is still there after operating according to the above procedure, Please contact out after-sales service.
6	Robot is not working according to the set mode.	There is low battery and it goes to go back charging mode automatically.

16. OTHER PROBLEMS

1) How long is the reserve time for robot to seek for charger?

It takes time for robot to seek for the charging block. The reserve time differs from the ground situation. Maximum reserve time is 10 minutes.

2) How long can robot last working under full battery?

Answer: It differs from the ground situation, It takes max. 60 minutes for even floor such as wooden floor and ceramic tile, and 20 minutes for short-haired carpet.

3) Is it allowed for the robot to work independently without taking care of?

Answer: Yes. However, you should keep person in the room informed about robot operating to avoid tipping.

4) What kind of equipment inside the robot is used for dealing with failure?

Answer: It is equipped with photosensitive components which can detect the stair over the height of 8 centimeters; for fear that it would fall over.

5) Is robot able to clean the bottom of the furniture?

Answer: It is flat design, during normal cleaning, it can go into table and bed corner whose height is over 10 centimeters, such as bed, wardrobe, sofa and tea table.

6) How long is the use life of chargeable battery?

Answer: Under normal circumstance, it can be recycled over 500 times.

7) Why does robot fail to work under set mode?

Answer: Because when there is low battery, it will do back to charging mode automatically.

8) What's the cleaning coverage once it is charged full?(under automatic cleaning mode)

Answer: Under normal circumstance, it is around 120 - 150 sq, but it differs from the ground situation.

9) Why does robot stop working once it meets obstacle?

Answer: Under normal circumstance, robot will return or seek other route when it meets obstacle. However, if it controlled by remote control, it is not able to change route in case of obstacle.

10) Why there is garbage leaking from the machine while robot operating?

Answer:

- a. Please check whether there is too much garbage in dust box (if there is too much dust on the floor, robot is not able to alarm after working for some time even though there is too much garbage in dust box.). That's why you need to clean dust box.
- b. See whether main brush is not cleaned for long time, as it is tangled with much hair and dust.

11) Why does robot fail to start cleaning on appointment time?

Answer:

- a. Confirm whether there is much remaining battery. Appointment timing is not applicable when robot is returning to charge after operating cleaning.
- b. Check if robot is under standby status.

12) Why robot is not charging as it is put in the charger? The charging indicator does not light as well.

Answer:

- a. Examine whether the battery at the bottom is installed in place, if cover screw is loose, you need to fasten it.
- b. Check if there is power supply for the socket.
- c. Please contact our after-sales service when the failure is still there.

13) Why does not the remote control work?

Answer:

- a. The control distance is within 5 meters. It would be insensitive if longer distance.
- b. Check battery in remote control and make sure it is placed correctly.
- c. Insure robot power supply is on, please get it charged when you notice it shows low battery on LCD.
- d. Use clean cloth to wipe infrared transmitter on remote control and infrared receiver on robot.
- e. If the host is too close to virtual wall or charger, the signal of remote control will get interfered.

14) Why does not virtual wall work?

Answer:

- a. Insure the region blocked by invisible light from virtual wall, which is the region you do not want robot to get across.

- b. The signal will get interfered if virtual wall is too close to the charger.
- c. Check whether the region you want is beyond the virtual wall, we suggest you to purchase additional virtual wall if necessary.

15) Would it be difficult for robot to clean the corner as it is a round design?

Answer: Robot can detect wall by itself. It is able to clean along the edge of wall under automatic and border cleaning mode. Its side brush can remove dust along bottom edge efficiently; there would be dust beyond robot in the tiny area formed by two walls which need to be removed by hand..

16) Why does the speed of robot slow down sometimes?

Answer: When robot detects there is much garbage and dust on the floor, it would turn to low speed proceeding automatically.

17) Is there any danger to furniture and child when robot is proceeding?

Answer: No. There is a soft rubber buffer made of PPC in front of the host. It would try other route once it touches furniture or child.

18) Would robot affect pet?

Answer: Robot makes low noise when operating, so there would be no shrill sound which may cause pet restless or even distrust. If you keep pet at home, we suggest you to notice the first time the robot operating.

19) What should be noticed when cleaning the carpet?

Answer: Robot is not able to clean long hair over 2 centimeters. Fold the banding first when you start cleaning.

20) Does it matter to keep the robot at the charger when not using it for more than 7 days?

Answer: Yes. Robot will transfer to small currency to supplement charging. Please avoid wrong operation by child.

21) Is there any danger to wrongly touch the docking electrode film between the host and charger?

Answer: No. The two electrodes of charger is of no voltage under output mode(when there is no power supply); it's maximum voltage is 24V which is safe one under input mode(when it is charging)

22) How does main brush avoid being tangled by power cord?

Answer: Robot is probably get tangled by the wire scattered on the floor when it is operating. At that time, robot will try to turn back to get rid of it, and it will make alarm sound when it fails after trying several times.

23) How can I stop the robot from operating on appointment time since I will be away from home for sometime?

Answer: You can cancel appointment cleaning. Refer to page 118.

24) How can I transfer my robot?

Answer: You can lift it up with both your hands and lay on the ground quickly, dust and garbage in dust box will come out if it is not place back in time.

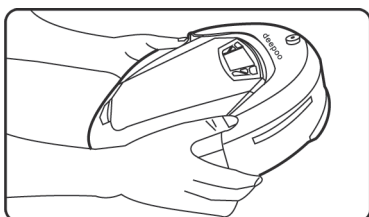

25) How to use robot most effectively?

Answer: Put the robot and charger in the same room, because it would shorten seeking time and it can extend the working time. If you need robot to clean every room of house, you should put the charger in the middle of house for the convenience of return back to charge.

26) What should do if robot sucked liquid?

Answer:

- a. Turn off the power and take out dust box, then empty it and wipe it dry.
- b. Draw out the sponge filter and wipe it dry.
- c. Take out main brush and clean it, then use day cloth to wipe the brush and its interior. Wait until the brush is dry and place it back.
- d. Let the product dry by itself for at least 12 hours (make sure circuit board is dry and then get power on) If the procedures above still do not make it work, please contact our after-sales service.



WARNING: Do not use this product near water, in wet areas to avoid fire or injury of electric current. Always turn off the product when you don't use it or before a revision. There aren't any parts in this appliance which are reparable by consumer. Always appeal to a qualified authorized service. The product is under a dangerous tension.

Old electrical appliances, used batteries and accumulators disposal



This symbol appearing on the product, on the product accessories or on the product packing means that the product must not be disposed as household waste. When the product/ battery durability is over, please, deliver the product or battery (if it is enclosed) to the respective collection point, where the electrical appliances or batteries will be recycled. The places, where the used electrical appliances are collected, exist in the European Union and in other European countries as well. By proper disposal of the product you can prevent possible negative impact on environment and human health, which might otherwise occur as a consequence of improper manipulation with the product or battery/ accumulator. Recycling of materials contributes to protection of natural resources. Therefore, please, do not throw the old electrical appliances and batteries/ accumulators in the household waste. Information, where it is possible to leave the old electrical appliances for free, is provided at your local authority, at the store where you have bought the product. Information, where you can leave the batteries and accumulators for free, is provided to you at the store, at your local authority.

HASZNÁLATI ÚTMUTATÓ

Robot porszívó

Köszönjük a szabadalmazott **ECOVACS** robot porszívó megvásárlását.
Reméljük, hogy elégedett lesz vele! Még egyszer köszönjük az Ön választását!

Köszönjük az Ön választását!

TARTALOM

1. BIZTONSÁGI UTASÍTÁSOK	138	10. VIRTUÁLIS FAL.....	155
A termék töltése	139	Az elem elhelyezése	155
A készülék felhasználásának a lehetőségei	140	A virtuális fal használata	156
2. A CSOMAG TARTALMA.....	143	11. MAGNETIKUS SZALAG.....	156
3. TECHNIKAI JELLEMZŐK	144	A magnetikus szalag használata	156
4. ALKATRÉSZEK NEVEI	144	12. MINDEN NAPI ELHELYEZÉS	157
Fő egység	145	13. KARBANTARTÁS.....	157
LCD kijelző és távirányító	146	A váz tisztítása	157
5. TÖLTŐÁLLOMÁS	146	Szeméttároló tisztítása	157
Helyezze el a töltőállomást	146	A szűrő és a szemét tároló tisztítása	159
A robot porszívó töltése	147	Szivacs szűrő cseréje	159
Automatikus töltés	148	A főkefe tisztítása	160
6. BEKAPCSOLÁS/PAUZA/ KIKAPCSOLÁS	149	A mellékkefe tisztítása	161
Bekapcsolás	149	A leesés elleni érzékelők tisztítása ..	161
Pauza	149	A szemét érzékelő tisztítása	162
Kikapcsolás	149	A tisztító horog használati utasítása ..	162
7. FUNKCIÓK KIVÁLASZTÁSA.....	150	14. FIGYELMEZTETŐ JELZÉSEK.....	163
 A takarítás automatikus üzem módja	150	15. SZOKÁSOS HIBÁK.....	164
 Funkció a falak mentén	150	16. TOVÁBBI PROBLÉMÁK	165
 Helybeli takarítási funkció	151		
 Intenzív takarítási funkció	151		
 A töltőállomás megkeresésének a funkciója	151		
8. A MEGTERVEZETT TAKARÍTÁS.....	152		
A takarítás időzítése	152		
Az aktuális idő beállítása	153		
A takarítás frekvenciájának a beállítása 153			
9. TÁVIRÁNYÍTÓ	154		
Az elem elhelyezése	154		
A távirányító használata	154		

1. BIZTONSÁGI UTASÍTÁSOK

Megjegyzés

- ▶ A készüléket ne nyissák fel, a porszívó egyes részeit ne javítsák egyedül, egyaránt ne javítsák a távirányítót vagy a virtuális falat.
- ▶ Ez a készülék kizárólag otthoni felhasználásra szolgál, nem alkalmas üzemi és kinti felhasználásra.
- ▶ Kérjük, ne nyomjon rá az LCD kijelzőre.

Használati útmutató

Kérjük, hogy tartsa be a következő biztonsági előírásokat:

- Figyelmesen olvassa el ennek a használati útmutatónak a tartalmát és a porszívót pontosan az adott utasítás szerint állítsa össze.
- Ezt az előírást gondosan őrizze meg. Amennyiben a készüléket másnak adja át, bizonyosodjon meg róla, hogy átadta ezzel a kézikönyvvel együtt.
- Könnyelmű bánásmód ezzel a készülékkel személyi sérülést illetve kárt okozhat a termékben.

Nincs védőkoriát

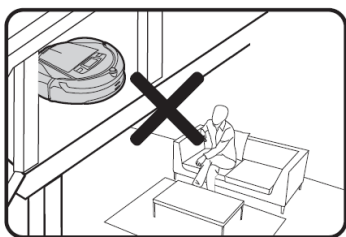

Védőkoriát beállítása

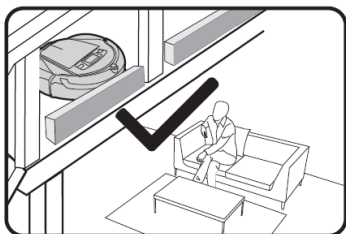

FIGYELEM:

- Ha a tisztítandó területen olyan veszély van, ahol a készülék leeshet, pl. emelet, lépcső, amelyen nincs padlószőnyeg, akkor győződjön meg róla, hogy készüléke be van-e állítva olyan módra, amely képes a leesés veszélyét érzékelni, ezáltal nem esik le a tisztítani kívánt területről. Akár szükséges lehet a készülék leesését megelőzendően a tisztítandó terület szélére fizikai akadályt elhelyezni, de figyeljen arra, hogy az akadály elég magas-e, elkerülve azt, hogy Önnek ill. családjának az sérülést okozzon.

MEGJEGYZÉS:

- Ne nyissa ki a készüléket. Nem javíthatja a felhasználó saját maga a robot belsejében lévő alkotórészeket, például a távirányítót és a virtuális falat.
- Ez a termék csak otthoni használatra alkalmas, nem ipari vagy kültéri környezetre!
- Kérjük, ne nyomja meg a kijelzőt.

A TERMÉK TÖLTÉSE

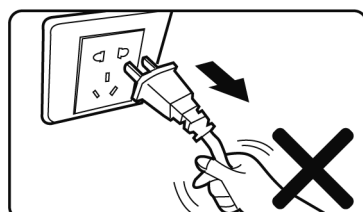
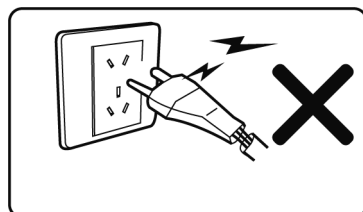
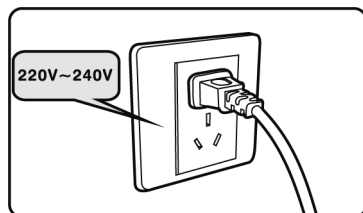

- A töltést a Ni-MH feltöltő akkumulátor látja el a porszívón belül, és speciálisan úgy van kialakítva, hogy a töltőállomással együtt bebiztosítsa az ismételt töltést.
- Kérjük, hogy kétszer ellenőrizze meg a feszültség értékét a töltőállomáson és bizonyosodjon meg arról, hogy pontosan az útmutató szerint van használva.
- Ne használjon hibás csatlakozót vagy elektromos kábelt, hanem lépjen érintkezésbe a mi felhatalmazott szervizünkkel.
- Sohase rántsák a töltő állomás elektromos kábeljét áthelyezés vagy eltolás céljából.
- Az elektromos kábelt sohase csomózza össze, ne tekerje be és ne gátolja az ajtóba csukással. Ne rakjon rá nehéz tárgyakat.
- Az elektromos kábel felesleges hosszát fel lehet csavarni a feltöltő tápegység hátsó oldalán lévő tartóra.
- Ne hagyják, hogy az elektromos kábel hozzáérjen forró vagy éles felületekhez.
- Ne húzza a kábelt, hanem a csatlakozást.
- Ne nyúljon a csatlakozáshoz és a készülékhez sem vizes kézzel.
- Húzza ki a csatlakozást a csatlakozásdugóból, ha már nem fogják használni a töltő állomást.
- A por eltávolítására a tárolóból használjon száraz rongyot.

A KÉSZÜLÉK FELHSZNÁLÁSÁNAK A LEHETŐSÉGEI

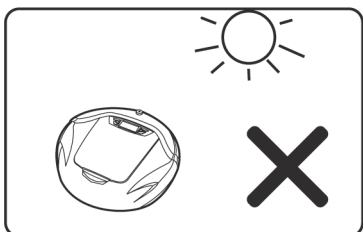
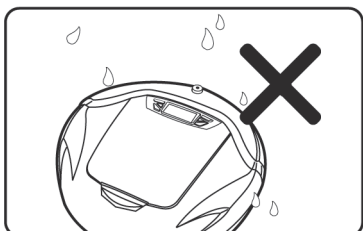
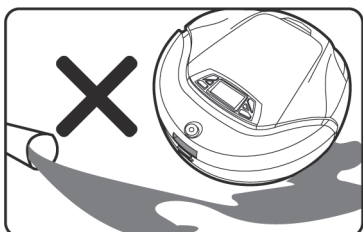
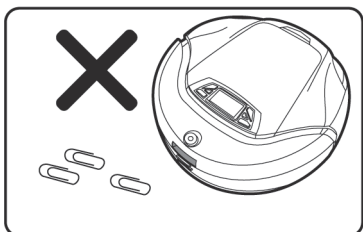
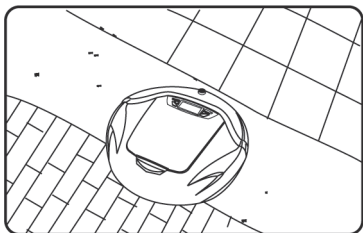

- Ezt a robot porszívót használni lehet a benti felszívásra, beleértve a fapadlót, kerámiai burkolatot, PVC padlóburkolót és szőnyegek rövid vagy közepes hosszú szállal, de a készüléket nem szabad használni a hosszúsálú szőnyegre.
- A készüléket nem szabad használni a következő típusú padlókra:
 - Ha a padlón víz van (a gyúlékony folyadékot is beleértve), egyaránt a nedves padlóra sem.
 - A WC-én, fürdőszobán vagy egyéb nedves helységekben.
 - A lépcsőházban.
 - Azokban a helységekben, ahol található a kazán vagy nyílt tűz.
- A következő tárgyakat szigorúan tilos porszívózni:
 - A forró kormot, égő cigarettavéget és gyufát, azért, mert ezek a tárgyak tüzet okozhatnak
 - Éles tárgyakat, mint a töredék, gombostű, kapocs a papírra, kövek, gipsz és nagy darab papírok. Ezek a tárgyak a készüléket leállíthatják.
 - A víz vagy egyéb folyadékok, elsősorban a tisztítószer, petróleum, benzin, szesz, illatszer, éppúgy mint az oldatok a szőnyeg és padló tisztítására. A porszívó belső része átnedvesedhetne és így a kárulását okozhatná.
 - A lézernyomtatók és fénymásolók tonerja tüzet és robbanást idézhet elő.

- Kérjük, hogy védje a készüléket a hőforrástól, mint a sütő vagy tűzhely, mert a hő megrongálhatja a robot felszínét.
- Ne használják a készüléket olyan környezetben, ahol robbanás veszély van. Például a benzinkutakon, olajraktárakban, kémiai üzemekben és hasonlókon.
- Sohase használják a robot porszívót kint. Mert az eső vagy a por szilárd részecskéi bejuthatnak a készülék belsejébe és ezt megkárosíthatják.
- Egyedül sohase javítsák a készüléket és az alkatrészeit se cseréeljék.
- A készüléket ne dobálja és mechanikusan ne erőltesse.
- A készüléket ne nedvesítse, mert ellenkező esetben a rövidzárlat tüzet vagy balesetet okozhat villamos árammal.
- A készüléket rendszeresen gondozza és tiszta helyen tartsa.
- A porszívót ne tegye ki túlzó melegnek vagy hidegnek. Nincs megengedve ezt a készüléket hosszú időn belül fagypont alatti vagy 30°C feletti környezetben tárolni.
- Ne mertítse a készüléket semmilyen folyadékba és ne tegye ki magas nedvességnek.
- Ne helyezze el a készüléket a meggyújtott cigaretta vagy tűz közelébe.

Megjegyzések a tisztítás előtt

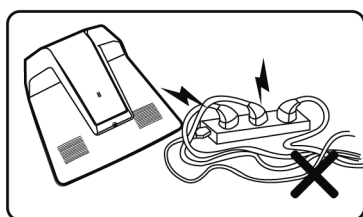
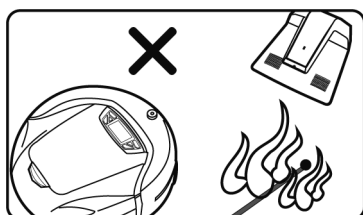
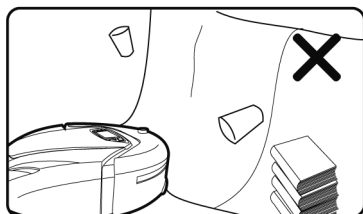
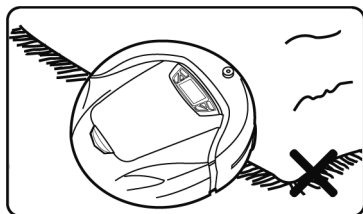

- Jól figyeljen oda, amikor a porszívó először dolgozik. Kérjük, távolítsa el az akadályokat, amelyek a porszívó útjában állnak. Igyekezzenek kikerülni azt a helyzetet, hogy a robot porszívó abbagyja a munkát.
- Tegyenek intézkedést arra az esetre, hogy a robot porszívó mozgása meg ne szakadjon mint például:
 - Helyezze el biztonságos helyre azokat a tárgyakat, amelyeket könnyen fel lehet dönteni.
 - Biztosítsa be a szőnyegek széleit.
 - A lefüggő terítők és függönyök ne érintkezzenek a talajjal.
 - A gyúlékony tárgyakat muszáj távolabbra helyezni a tűzforrástól.
 - A szabadon lehelyezett elektromos kábelokat igazítsa meg vagy biztosítsa be a porszívóval történhető karambol ellen.
 - Szedje össze az újságokat, könyveket és a nagyobb darabú papírokat a földről.
- A porszívózás előtt bizonyosodjon meg arról, hogy a főkefe helyesen van elhelyezve a porszívóban.
- Ellenőrizze meg, hogy a szemét tároló üres és jól le van rögzítve.
- Nézze meg, hogy a ütközők érzékelői tiszták-e.
- Hogyha csak egy szobát akar felporszívózni, akkor kérjük, hogy csukja be az ajtót.
- Hogyha a szobát, ahol porszívózni akar, fel akarja osztani, elhelyezhet virtuális falat, és így behatárolhatja a felületet.
- A robot porszívó nem tudja tudomásul venni a 8 cm - nél kisebb magassági eltérést, (figyelembe véve azt a felületet, ahol található) és fenyeget az, hogy leesik a lépcsőkről.

A gyerekek biztonsága



- A termék nem használható érzékeny illetve mentális betegségben szenvedő emberek esetében illetve azoknál akik nem rendelkeznek az eszköz használatához szükséges megfelelő ismeretekkel illetve tapasztalatokkal (beleértve a gyerekeket is).



- A készüléknek jól viseljék gondját és tartsák a gyerekek és olyan személyek kéztávolságán kívül, akik nem tudják felismerni a fenyegető veszedelemet. Fokozott figyelmességgel legyenek abban az időben, amikor a készülék dolgozni kezd.
- Annak a személynek, aki abban a szobában van amelyet takarítunk, mondják meg, hogy a porszívó dolgozik, hogy kikerüljék a beleseteket, mint például megbotlás a készülékben.
- Ne bánjanak úgy a készülékkel, mint a játékkal. Fokozott figyelemre van szükség, amikor a közelben gyerek vagy háziállat van.
- A műanyag csomagolás fulladásos veszedelemet rejt és szükséges a gyerekek kéztávolságán kívül tartani.

Az akkumulátor cseréje és a likvidálása

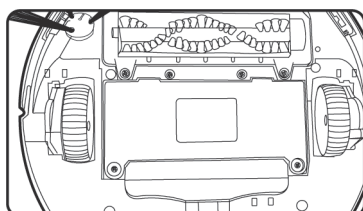

- Amennyiben szükséges kicserélni az akkumulátort, forduljanak a mi felhatalmazott szervizünkre. A jelenlegi akkumulátor helyettesítése más fajtaival a porszívó és az akkumulátor megsérülését okozhatja.
- Potenciális veszély fenyeget, ha más gyártó akkumulátorát vagy töltőállomását használják hozzá. Az elromlásra és a sérülésre ebből az okból a jótállás nem vonatkozik.
- Kérjük, hogy az elhasznált akkumulátort likvidálják megfelelő módon, mert veszélyes anyagokat tartalmaz amelyek megkárosíthatják az életkörünyezetet.
- Alkalmazkodjanak a helyi életkörünyezeti hirdetményekhez és likvidálják az akkumulátort úgy, hogy leadják a gyűjtőhelyre.

A készülék



- Ne bánjanak úgy a készülék csomagolásával mint közönséges házi hulladékkal és ne dobják ki a házi hulladékba.
- Kérjük, hogy szállítsák el a megfelelő gyűjtőhelyre a reciklálásra.

Hogyha a készülék meg van rongálódva

- Amennyiben meg van rongálva az elektromos kábel vagy a csatlakozás, ne javítsák és ne szereljék egyedül.
- Forduljanak na mi felhatalmazott szervizünkre, hogy a hiba szakszerűen legyen eltávolítva.

2. A CSOMAG TARTALMA

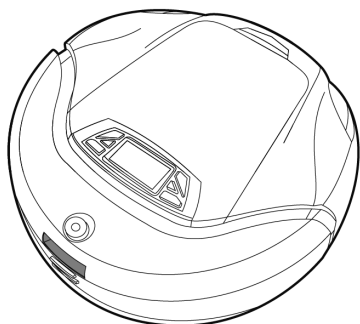

Robot (a robot teste)

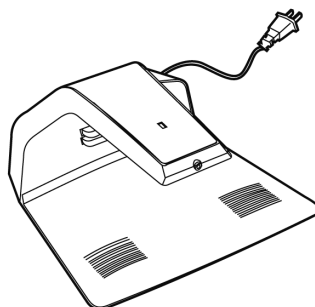

Töltőállomás

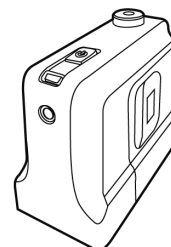

Virtuális fal

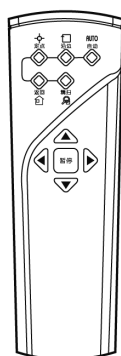

Távírányító



Használati útmutató

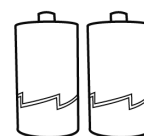

Elem a virtuális falhoz

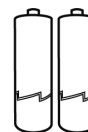

Elem a távírányítóhoz

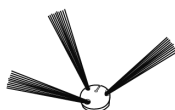

Oldalkefe

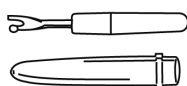

Horog a rotációs kefe tisztításához



Magnetikus szalag



Magnetizáló

3. TECHNIKAI JELLEMZŐK

Porszívó		Töltő állomás	
Munka feszültség	DC 14.4 V	Belépő feszültség	AC 220 - 240 V
Előírt teljesítmény	30 W	Kilépő feszültség	DC 17,5 V
Sebesség	0,25 m/s	Frekvencia	50 Hz
A szeméttároló kapacitása	0,4 l	Teljesítmény	30 W
Zajszint	≤ 62 dB	Kilépési áram	0,8 A
A töltési idő	Kb. 3 óra	Virtuális fal	
Maximális működési idő teljesen megtöltött akkumulátorral	Kb. 60 perc	Tápláló feszültség	DC 3 V
Maximális takarítási terület teljesen megtöltött elemmel	120 - 150 m ²	Távirányító	
Méret	335 × 335 × 98 mm	Napięcie zasilania	DC 3 V
Súly (NETTO)	2,8 kg	A távirányító hatásterülete	≤ 5 méter

A gyártó fenntartja a termék műszaki specifikációinak módosítását.

4. ALKATRÉSZEK NEVEI

Megnevezések

- P0 Be / Ki kapcsoló
- P1 Kezelő gombok
- P2 LCD kijelző
- P3 Oldali érzékelő
- P4 Az IR vevő
- P5 A feltöltés kontaktusa
- P6 Ütköző
- P7 A levegő kilépés
- P8 Érzékelő a lezuhanás ellen
- P9 Oldalkefe
- P10 Főkefe
- P11 Gumis törölőeszköz
- P12 Első forgó kerék
- P13 A rugós hajtókerekek
- P14 A szemét érzékelője/a teli tároló érzékelője

- P15 A szemét tárolója
- P16 A töltés és az állapot jelzője
- P17 Gomb a tárolóhoz való belépésre
- P18 A tároló fogantyúja
- P19 Hézag a szemétnek
- P20 Baktérium ellenes szűrő
- P21 A tároló bezáró kapocs

Töltőállomás

- P22 A töltés kontaktusai
- P23 Szellőző nyílások
- P24 Elektromos kábel
- P25 Működés jelző
- P26 Az IR adó
- P27 Csúszás gátló felület

FŐ EGYSÉG

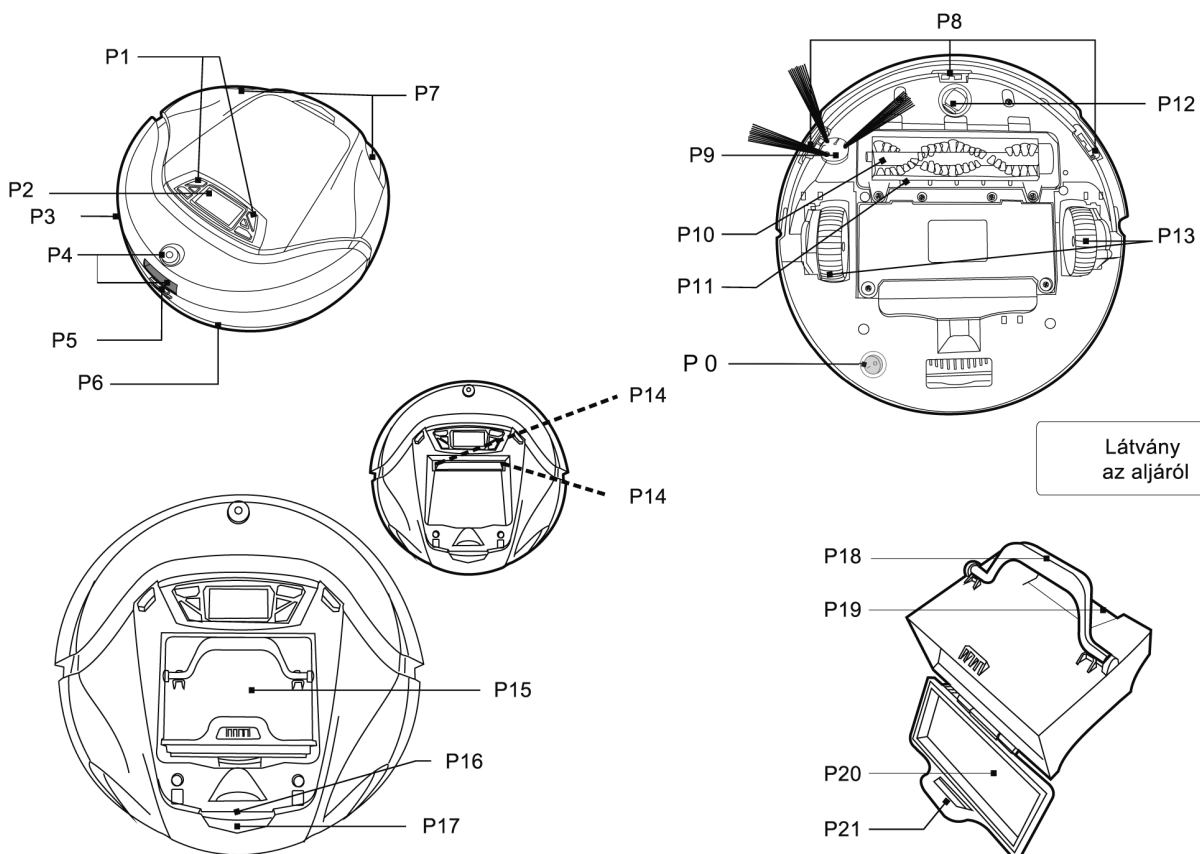

Látvány az aljáról

Látvány a tetejéről

Szeméttároló

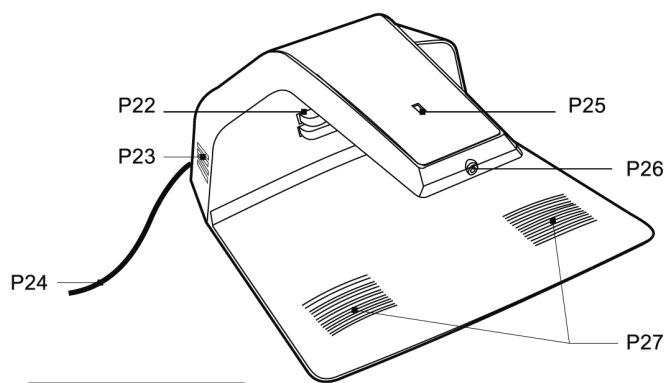

Töltőállomás

LCD KIJELZŐ ÉS TÁVIRÁNYÍTÓ

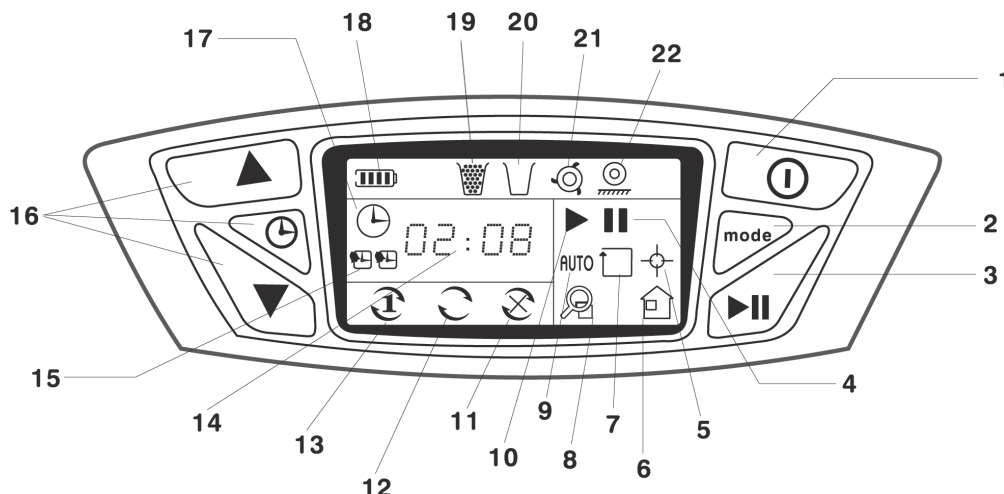

- | | |
|--|--|
| 1) Főkapcsoló | 13) 1 x megtervezett takarítás |
| 2) A szabályozás beállítása | 14) Idő jelző |
| 3) Start/Pauza | 15) A megtervezett takarítás ábrázolása két időben |
| 4) A pauza ábrázolása | 16) Az időt beállító gombok |
| 5) A helybeli takarítási funkció | 17) Az aktuális időt beállító szabályozó |
| 6) A töltőállomás keresésének a funkciója | 18) Az elem állapota |
| 7) A takarítás a falak mentén funkciója | 19) Figyelmeztetés a szeméttároló kiürítésére |
| 8) Az intenzív takarítás funkciója | 20) Helyezze be a szeméttárolót |
| 9) Az automatikus takarítás funkciója | 21) Az elakadt porszívó jelzője |
| 10) Az üzemeltetés állapotának az ábrázolása | 22) A felemelt kerék indikátora |
| 11) A megtervezett takarítás megszüntetése | |
| 12) A megtervezett takarítás aktiválása | |

5. TÖLTŐÁLLOMÁS

HELYEZZE EL A TÖLTŐÁLLOMÁST

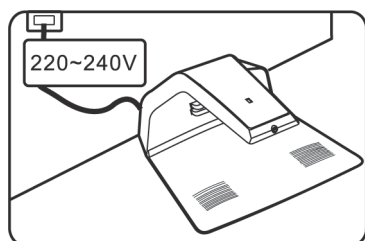

Helyezze el a töltőállomást egyenes helyre úgy, hogy a hátsó része érjen a szoba falához. Közben ellenőrizze meg az előírt feszültséget, hogy biztosítsa a pontos előírások betartását.

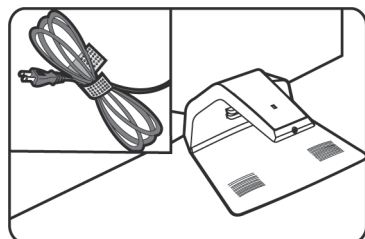

Csavarja fel az elektomos kábelt a tartóra. Ne hagyják kitekerve feküdni a töltőállomáson és ne rögzítsék az állomás alá, ilyen elhelyezés gátolhatná a porszívót, amikor az állomásra fog behajtani.

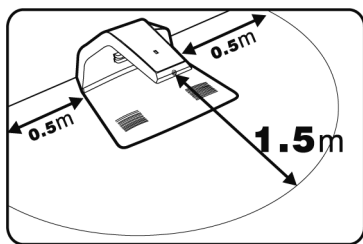

A töltőállomás 1,5 méteres hatókörében nem szabad semmilyen tárgynak feküdni. Azonkívül az IR jel vevő előtt nem lehet semmilyen erős fényforrás, vagy nem feket semmilyen tárgy erős fénytöréssel (például csiszolt üveg, sima kerámikus váza stb). Másképp a porszívó nem találja meg a töltőállomást.

Hogy megakadályozzák az esetleges veszélyt, ne helyezték el a töltő állomást a lépcsők közelébe.

A ROBOT PORSZÍVÓ TÖLTÉSE

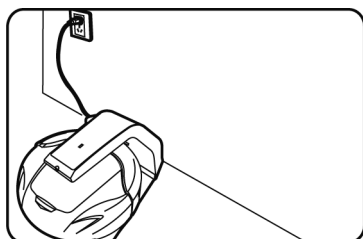

- Az első használat előtt a robot porszívót hagyják rendesen megtölteni.
- Először nyomja meg a Be / Ki kapcsolót a készülék alján.

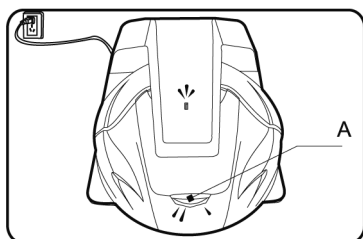
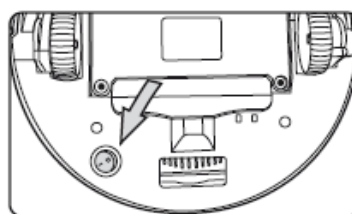

A) Az ellenőrző égő villog

- A töltés ideje kb. 3 óra.
- A töltés engedélyezve van 0°C és 45°C hőmérséklet között, és túlzó meleg vagy hideg meghosszabbítaná a töltés idejét vagy még az akkumulátort is megrongálhatná.

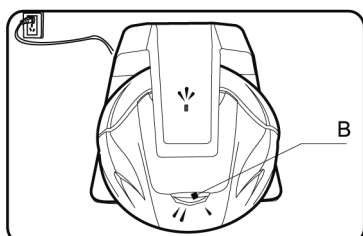



B) Az ellenőrző égő világít

Tippek:

- ▶ Hogy garantálják az akkumulátor teljes megtöltését, ajánljuk ezt tölteni annak ellenére is, ha a töltés ellenőrző égője még mindig ég. Töltés rendszer átkapcsol a töltés fenntartására gyenge áramra.
- ▶ A takarított felület típusától függően a robot porszívó képes az akkumulátor teljes feltöltése után maximálisan egy 60 perc.
- ▶ Az elem kapacitása, amely hosszabb idejű használatlanság után csökken, hatással lehet a porszívó rövidebb működési idejére.

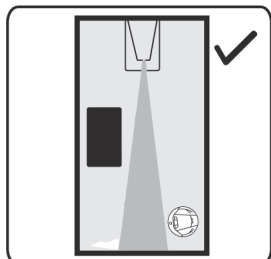
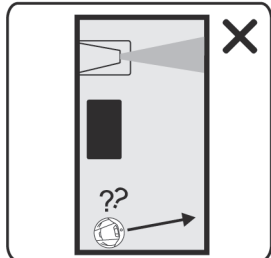
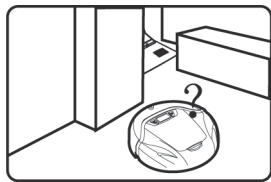
AUTOMATIKUS TÖLTÉS





- Amikor a porszívó befelyezi a takarítást, vagy kimerül az elem, keresni fogja a töltőállomást abban az irányban amelyben mozog az automatikus takarítási funkcióban. Hogy a porszívó könnyebben megtalálja a töltőállomást, ezt a falhoz kell tenni és biztosítani, hogy a töltőállomás 1,5 méteres hatókörében ne legyen semmilyen tárgy az IR jel vevő előtt (például csiszolt üveg, sima kerámikus váza stb).
- A porszívónak eltart valamennyi időre amíg megtalálja a töltőállomást. Általában a hátralévő idő az akkumulátor energia mennyiségétől és a felület típusától függ. A hátralévő idő a töltőállomás megkeresésére maximálisan 10 perc körül van.
- A porszívó a szokásos körülmények között vissza térhet a töltőállomásra. A rendkívüli körülmények miatt, mint pl. a terjedelmes és szerkezeti házakban a robotnak nehéz lehet megtalálni a töltőállomást, és ebben az esetben segíteni kell neki visszatérni az állomásra.
- Vigyázzanak, ha a porszívó először tölt önmagától automatikusan és ha úgy találják, hogy ismétlődően igyekszik visszatérni a töltőállomásra és állandóan egy helyre tér vissza, segíteni kell neki visszatérni a töltőállomásra és figyelni a töltésére.
- A töltőállomás keresése funkcióban  a főkefe abbahagyja a munkát és a porszívó már nem dolgozik.
- A porszívónak a töltőállomáson kell maradni azután is, amikor befelyezte a töltést. A töltés után a töltés rendszer átkapcsol az akkumulátor táplálására gyenge árammal addig az ideig amíg a porszívóval ismét dolgozni kezdenek. Amennyiben be van állítva a megtervezett takarítás, a porszívó a jelzett időben az állomást elhagyja, hogy kitakarítson.

6. BEKAPCSOLÁS/PAUZA/KIKAPCSOLÁS

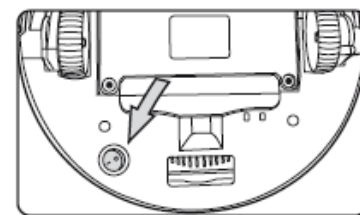
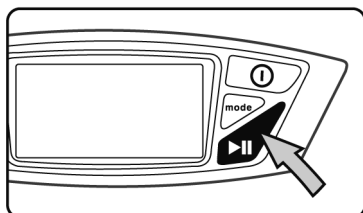
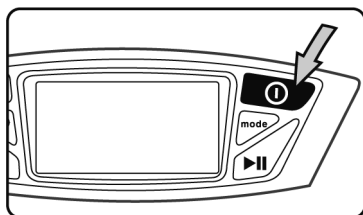
BEKAPCSOLÁS



- Először nyomja meg a Be / Ki kapcsolót a készülék alján.
- Bekapcsolás  gombot a porszívó bekapcsolására. Megszólal rövid hangjelzés és egyben az LCD kijelző kb. 5 másodpercre kigyullad és utána elalszik.
- Ezután nyomja meg a  gombot a robot porszívó megindítására.

PAUZA

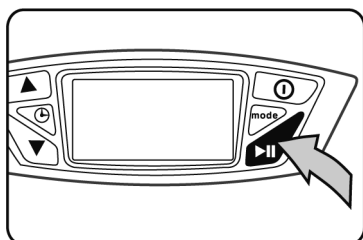

- Nyomja meg a  gombot, leállítsa a porszívó munkáját az adott pillanatban.

Tippek:

- ▶ A pauza állapot ábrázolása közben felújíthatják a takarítás szabályozását, ismét nyomja meg a  gombot, a porszívó ismét dolgozni kezd.
- ▶ Más módja annak, hogy hogyan lehet átmenni a pauza állapotra az, hogy nyomjon meg bármilyen gombot a porszívón, vagy a munka mentén emelje fel.

KIKAPCSOLÁS

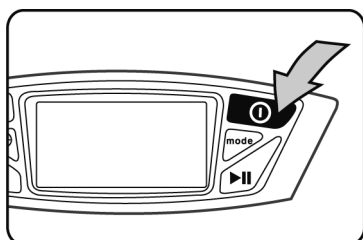

- Nyomja meg a  gombot, a porszívó megáll.

Tippek:

- ▶ Ha akarják, hogy a porszívó abbahagyja a munkát, nyomják meg a  gombot a pauza állapotban, ezzel kikapcsolják.
- ▶ A takarítás befejezése után tegyék a porszívót a töltőállomásra, ugyanis veszély fenyeget, hogy valaki rálép vagy megbotlik benne.
- ▶ A takarítás befejezte után tegyék a robotot a töltőállomásra és hagyják tölteni.
- ▶ Ne hagyják a porszívót a pauza állapotban sokáig, mert az akkumulátor a pauza állapotban csak kb. 20 óráig marad feltöltve. Ajánljuk a porszívót kikapcsolni ha már nem fogjuk használni.

7. FUNKCIÓK KIVÁLASZTÁSA



Üzem módok leírása

A három leggyakrabban használt módok jelentősége a következő:

A munka módja: a porszívó dolgozik - takarít.

A készenléti funkció három esetben következik be:

1. a gomb megnyomása után a porszívó nem fog dolgozni.
2. gombnyomással vagy bármelyik gomb megnyomásával a porszívó a pauza állapotba kerül.
3. a porszívó megemelésével

A kikapcsolás alapszabályai: a porszívó nincs bekapcsolva és nem dolgozik. Gombnyomással a készenléti funkció alatt a porszívó kikapcsol.

AUTO A TAKARÍTÁS AUTOMATIKUS ÜZEMMÓDJA

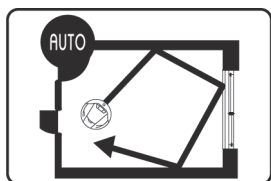

A mozgás leírása: először a porszívó egyenesen indul, az akadályba ütközés után megváltoztatja a mozgás irányát. Ez a takarítás folytatódni fog addig, amíg az akkumulátor ki-merül. Átlép a töltőállomás megkereséses funkciójába.

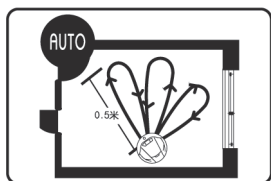

Amennyiben a robot jelzi, hogy az irányában porréteg van, „legyező” vagy spirális irányzatba kezd mozogni

► Normális körülmények közben a nagyobb szemét feljegyzésekor a porszívó spirális alakban fog mozogni, ha a szennyeződés kevesebb lesz, akkor legyező irányban fog mozogni.

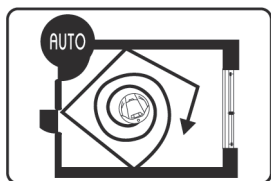

► Amennyiben ezt a funkciót válasszák a takarítás hatékonysága maximális lesz arra a helysége nézve, amelyet takarítanak. Azt a funkciót ajánljuk használni a szokásos házi takarításnál.

□ FUNKCIÓ A FALAK MENTÉN

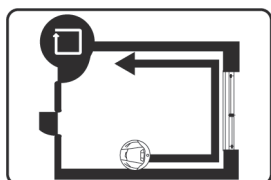

A mozgás leírása: Ha ebben a funkcióban a porszívó megjegy-ez tárgyat, mellette halad el, pld. a fal mentén olyan hosszan, amíg nem jegyez meg másik akadályt, ezután változtatja meg az irányát.

► Ennek a funkciónak köszönhetően a robot képes kitisztítani a falmenti felületeket, asztalokat, kanapékat és ágyakat.

► A takarítás ebben a funkcióban 25 percig tart, ezután a porszívó magától visszatér a töltőállomásra.

HELYBELI TAKARÍTÁSI FUNKCIÓ

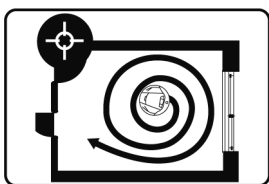

A mozgás leírása: Ebben a funkcióban a porszívó spirális alakban mozog és a közepén kezdi el. Irányul egy bizonyos oldalra, amelyet kitakarít. Így betakarja 1,2 m-es kör területét.

- ▶ Ez a funkció megfelel egy bizonyos kis területre nagyobb szennyeződéssel.
- ▶ Normális körülmények között a kiválasztott terület kitakarítása kb.2 percig tart. Abban az esetben, ha a porszívó állandóan akadályokba ütközik, vagy lépcsőházat jelez, átmozdul máshová, hogy folytathassa a munkáját a kiválasztott funkcióban.
- ▶ A takarítás elvégzése után a porszívónak abban a helyben kell megállni, ahol befelyezte a munkát és hangjelzést ad ki

INTENZÍV TAKARÍTÁSI FUNKCIÓ

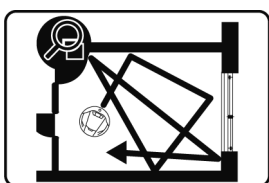

A mozgás leírása: Ebben a funkcióban a robot éppúgy mozog mint az automatikus takarítási funkcióban és egyedül bemegy a töltőállomásba, mielőtt az elem kimerül.

- ▶ Ez a folyamat alkalmas a legtöbb felületre.
- ▶ Ajánljuk ezt a folyamatot választani akkor, amikor a padló szennyezettebb, mert a legnagyobb hatékonysága és eredménye van.

A TÖLTŐÁLLOMÁS MEGKERESÉSÉNEK A FUNKCIÓJA

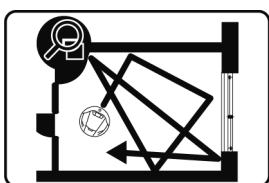

A mozgás leírása: A porszívó egyedül megkeresi az állomást amikor észreveszi, hogy az akkumulátor lemerült. Amikor megtalálja a töltőállomást és hozzacsatlakozik a tápegységhez elkezd a töltést, amelyet zöld ellenőrző égő jelez villanással.

8. A MEGTERVEZETT TAKARÍTÁS

A TAKARÍTÁS IDŐZÍTÉSE

A takarítás első ideje

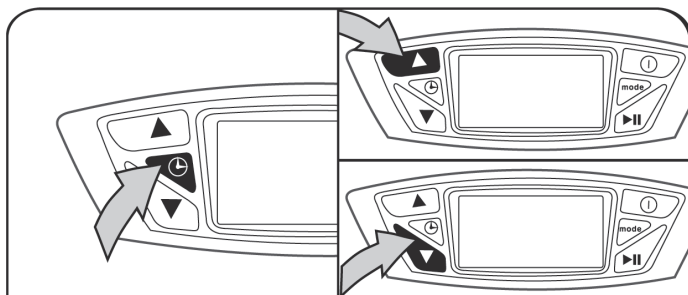

Tippek:

- Az érték beállítása: óra 0 és 23 között, perc 0 - 59 között
- Normális körülmények között az LCD kijelzőn az aktuális idő mutatkozik.

- 1) Ha a porszívó be van kapcsolva, tartsa a gombot kb. három másodpercig és utána kezdje el beállítani a takarítás idejét. A jel az LCD kijelzőn világít és a számok az időjelzésre villognak.
- 2) Állítsa be az órát és a percet a és , segítségével, minden megnyomásával a gombnak megnövekszik az óra vagy a perc, megnyomásával a , gombnak az óra vagy a perc csökken. Az érvényesítésre és az elmozdításra a következő választást nyomja meg.
- 3) Amikor befelyezik a takarítás első ideje, nyomják meg még egyszer a és utána kezdjék meg a második idő beállítását.

Példa:

A beállított ideje az első takarításnak 12:07 pm, az LCD kijelzőn mutatkozik:



A takarítás másik ideje

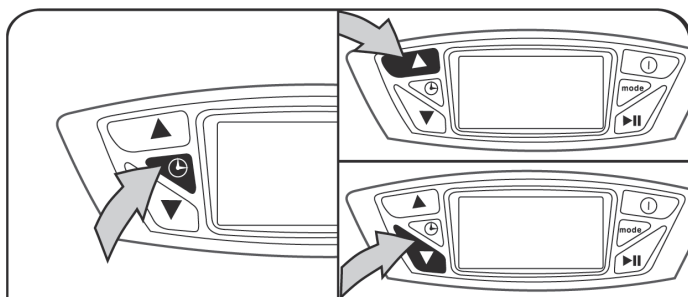

Tippek:

- Az érték beállítása: óra 0 és 23 között, perc 0 - 59 között
- Normális körülmények között az LCD kijelzőn az aktuális idő mutatkozik.
- Amennyiben csak egy takarítás időpontját akarják beállítani, a másikat állítsák be a 00:00-ra.

- 1) A második takarítási idő jelzése felvilágít a kijelzőn és a számok az idő beállítására villognak.
- 2) Állítsák be az órát és a percet és , segítségével, minden megnyomásával a megnövekszik az óra vagy a perc, megnyomásával a , az óra és a perc csökken.
- 3) Amikor befelyezik A takarítás másik ideje, nyomják meg még egyszer és utána kezdjék beállítani az aktuális időt.

Példa:

A másik takarítás beállított ideje 2:08 am, az LCD kijelzőn mutatkozik:



AZ AKTUÁLIS IDŐ BEÁLLÍTÁSA

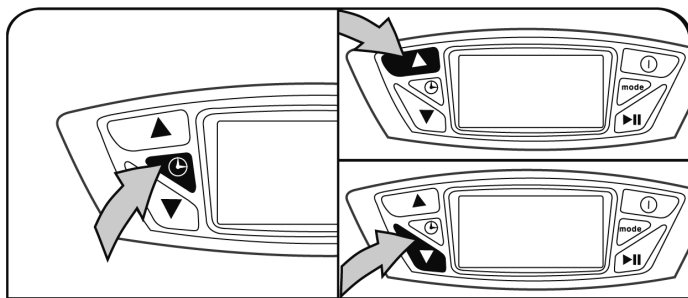

Tippek:

- Az érték beállítása: óra 0 és 23 között, perc 0 - 59 között
- Normális körülmények között az LCD kijelzőn az aktuális idő mutatkozik.

1) A második takarítási idő beállítása után a szabályozás átkapcsol az aktuális idő beállítására. A jel elalszik és kivilágít a jel. A számok az idő beállítására villognak.

2) Állítsák be az órát és a percet és , segítségével, minden megnyomásával a megnövekszik az óra vagy a perc, megnyomásával a , az óra és a perc csökken.

3) Amikor befelyezik az aktuális idő beállítását lenyomásával, térjenek át a takarítás frekvenciájának a választására.

Példa:

Az beállított aktuális idő 12:07 pm, az LCD kijelzőn mutatkozik:



Tippek:

- ▶ Amennyiben ki akarják törölni az első vagy második takarítási időt, állítsák be a takarítási időt a 00:00-ra. Ezután a jel a kijelzőről eltűnik.
- ▶ Az első és második takarítás közötti időköznek minimálisan 4 órának kell lenni.

! Megjegyzés

- ▶ Ha a porszívó ki van kapcsolva, a megtervezett takarítási időben nem indul el. Ha beállítsák a tervezett takarítást, kapcsolják be a porszívót és hagyják a készenléti folyamatban, amúgy nem indul el takarítani. Ellenőrizték meg, hogy a porszívó el van e helyezve a töltőállomáson és alaposan hozzá van e kapcsolva.
- ▶ Ellenőrizze meg, hogy a töltőállomás dugóséríntkezője be legyen kapcsolva a elektromos áramkörbe. Más esetben a porszívó nem indul el a megtervezett takarítás idejében, mert nem lesz megtöltődve.

A TAKARÍTÁS FREKVENCIÁJÁNAK A BEÁLLÍTÁSA

Tippek:

- ▶ Amikor megjön a takarítás ideje, a porszívó az automatikus folyamatban kezd el dolgozni.
- ▶ Amennyiben a megtervezett takarítási időben a porszívó éppen takarít a helyi takarítás vagy a felmenti folyamatban, akkor ez a takarítás nem játszódik le. A takarítás a következő megtervezett takarítási időben fog lezajlani.

A gomb megnyomásával átkapcsolja a takarítás frekvencióját a következő sorrendben.

- a megtervelt takarítás - egyszer
- a megtervelt takarításra minden következő nap
- a megtervelt takarítás kitörlésére, a porszívó csakis az Önök kezelésével fog dolgozni

Ismételt megnyomásával a gombnak beállíthatják a megtervezett takarítás frekvenciáját.



9. TÁVIRÁNYÍTÓ

AZ ELEM ELHELYEZÉSE

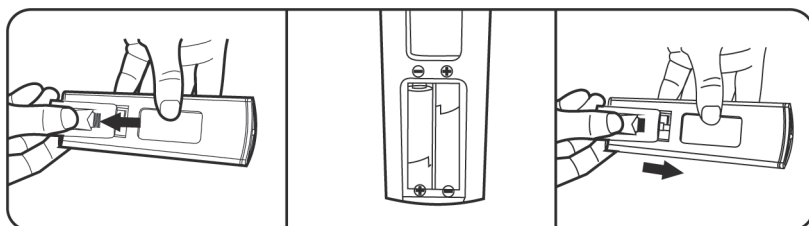

Tippek:

- ▶ Szükség van két alkalikus AAA elemre
- ▶ Az elemek szerelésékor kérjük tartsa be az elemek helyes polaritását.
- ▶ Az elemeket cserélje ki ha kimerültek és bizonyosodjon meg arról, hogy egyforma típusú elemet használjon.
- ▶ Vegyék ki az elemeket a távirányítóból ha több ideig nem fogják használni, és így megakadályozhatják az elektrolit kiáramlását, amely előidézheti a távirányító károsodását.
- ▶ Ne tegyék a távirányítót túlzásosan forró vagy nedves környezetbe.
- ▶ Sohase tegyék ki az IR adót napsugaraknak vagy erős fény rendszernek, bekövetkezhet a megrongálódása.
- ▶ Az elhasznált elemet az helyi ökológus közleményekkel egyetértve kell likvidálni.

A TÁVIRÁNYÍTÓ HASZNÁLATA

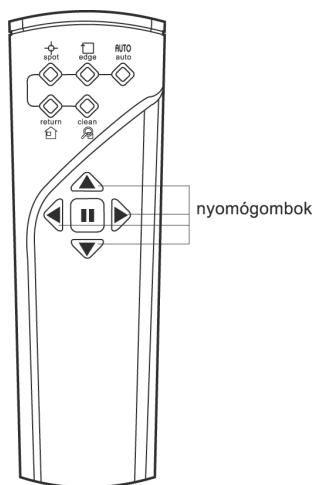

A távirányító útján irányíthatják a porszívót.

- A porszívót irányítsák a megadott helyre a nyomógombok segítségével az irányítón.
 - Válassza ki a megfelelő takarítási funkciót a padló állapota szerint. Nyomja meg a megfelelő gombot: **AUTO Automata takarítás funkció/** **A fel menti funkció/** **A helybeli takarítás funkciója/** **Intenzív takarítási funkció/** **A töltőállomást megkereső funkció**
- A funkciók közelebbi leírásához, kérem nézzenek az üzemmódok leírására az oldalon 150.

A pauza gomb: átmenetileg megállítja a porszívó aktuális működését és ez a helyében megáll.

4 nyomóg.: előre, hátra, jobbra és balra. A készenléti üzemmódban a porszívónak meghatározhatják az irányát a távirányító segítségével.

- Megválaszthatják a takarítás üzemmódját, a töltőállomás keresés funkcióját és a mozgás irányt maximálisan 5 m távon a megfelelő gomb segítségével a távirányítón.
- Ha a porszívó a takarítás funkciójában vagy a töltőállomás keresés funkciójában van, kérjük, hogy előre a pauza gombot nyomják, és csak utána válasszák a mozgás irányát.
- Amikor a porszívó mozgás irányát állítsák be, akkor nem képes egyben takarítani.
- Bizonyosodjon meg arról, hogy a távirányítóban az elemek be vannak-e töltve még az előtt, mielőtt használva vannak. Használatkor a távirányító adóját irányozza a porszívón levő jelzés vevőjére.
- Ha a porszívó a töltőállomás, virtuális fal, erős fénysugárzási forrás vagy más IR adó közelében van, nem fog a távirányító helyesen dolgozni. Ilyen esetben kérjük, hogy a takarítási üzemmódot egyenesen a porszívón kézzel állítsák be

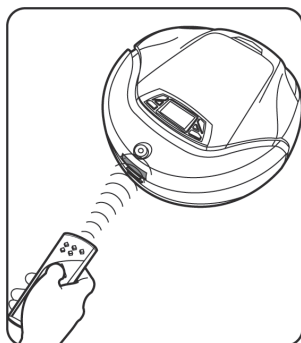

10. VIRTUÁLIS FAL

AZ ELEM ELHELYEZÉSE

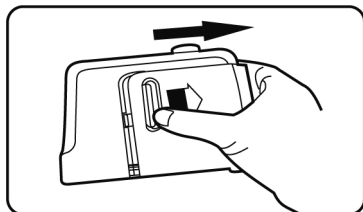

Tippek:

- Szükség van két alkalikus R20 elemre.
- Az elemek szerelésekor kérjük tartsa be az elemek helyes polaritását.
- Az elemeket cserélje ki ha kimerültek és bizonyosodjon meg arról, hogy egyforma típusú elemet használjon.
- Vegyék ki az elemeket a távirányítóból ha több ideig nem fogják használni a virtuális falat, és így megakadályozhatják az elektrolit kiáramlását, amely előidézheti a távirányító károsodását virtuális fal.
- Sohase tegyék ki az IR adót napsugaraknak vagy erős fény rendszernek, bekövetkezhet a megrongálódása.
- Az elhasznált elemet az helyi ökológus közleményekkel egyetértve kell likvidálni.

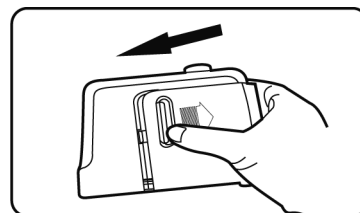
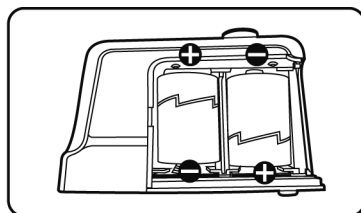
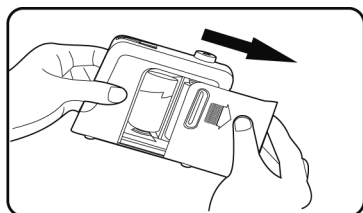

⚠ Megjegyzés

- ▶ Ha használják a virtuális falat, kérjük, hogy az ECOVACS megjelölt oldallal célozzanak a megfelelő irányba.
- ▶ Hogy elérjük a legjobb eredményt a terület korlátozásában egy szobában, helyezték el a virtuális falat a bejárat után a másik szobába.
- ▶ A virtuális fal 2 óra után automatikusan kikapcsol, hogy az elemeket kíméljük. Míndíg, amikor a porszívó új takarítást kezd végezni és szükség van virtuális falra, kérjük, hogy ellenőrizzék meg hogy a virtuális fal be-e van kapcsolva és az üzemeltetést ellenőrző égője világít-e.
- ▶ Hogyha a porszívót a munkája közben hosszabb időre leállították (pauza), ellenőrizzék meg, hogy a porszívót rendesen ki-e kapcsolták, hogy megelőzzék az esetleges veszélyt.

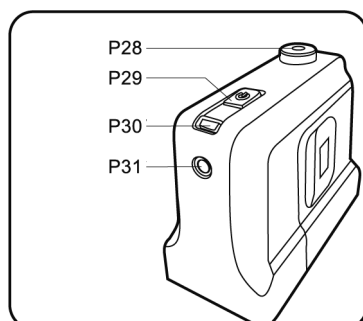

A nyomógomb BE/KI: nyomja meg ezt a gombot és a virtuális fal dolgozni kezd.

Működés ellenőrző lámpa: pirosan világít amikor a virtuális fal be van kapcsolva, ami láthatatlan korlátot alkot, és nem engedi be a porszívót a védett helyre.

Az IR jel adó: láthatatlan korlátot állít fel.

AZ IR jel vevő: a láthatatlan korlát jeleit veszi fel.

P28 IR jel vevő

P29 Nyomógomb BE/KI

P30 Működés ellenőrző lámpa

P31 IR jel adó

A VIRTUÁLIS FAL HASZNÁLATA

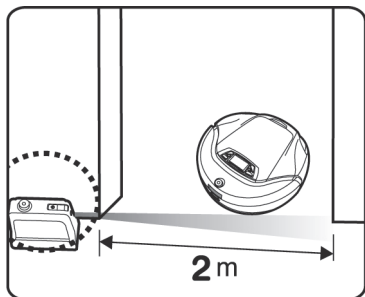

Arra használható, hogy a porszívó mozgását határolja el, és ne engedje meg neki a belépést azokba a helységekbe, ahol nem akar takarítani. Láthatatlan IR jeles korlátot kasznál erre, hogy kialakítson 2 m hosszú vizuális szalagot, amely szabad kialakít határt a lezárt övezetnek, mint például bejárat a szobába, folyosóra és lépcsőházba. A virtuális falat szintén használhatja, amikor a porszívót távol akarja tartani a fogyasztók , számítógépek hevétől, vagy értékes tárgytól.

- A virtuális falat elhelyezheti a korlátolt övezet elejére. Használhat egyszerre több falat is, ha ez szükséges.
- A virtuális fal fény sugara kúp alakú és ezen a sugáron keresztül a porszívó nem tud átmenni.

Ha észreveszi azt, hogy a működés ellenőrző gyengébben világít, hogy a porszívó a korlátolt helyekre jutott, kérjük, ellenőrizze meg az elemeket a virtuális falban. Ha ez szükséges, akkor cserélje ki őket.

11. MAGNETIKUS SZALAG

A MAGNETIKUS SZALAG HASZNÁLATA

A magnetikus szalag a takarítás felületének a korlátozására van használva. A porszívó a korlátozott területen nem megy át.

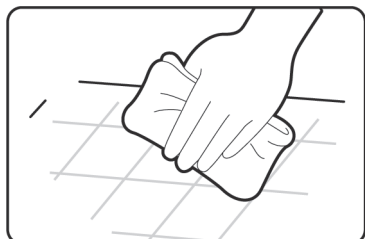

- Azt a felületet, ahová le akarja ragasztani a szalagot, tisztítsa meg száraz ronggyal

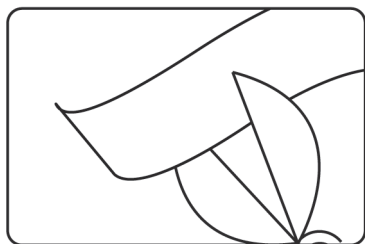

- Göngyölítsen le megfelelő hosszúságú szalagot és nyírja le.

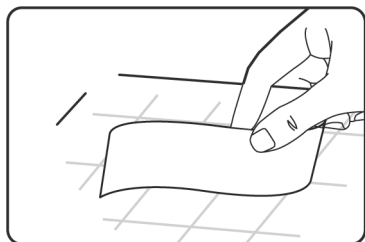

- Válassza le az alsó részéről a védő szalagot és a magnetikus szalagot ragassza le a padlóra.

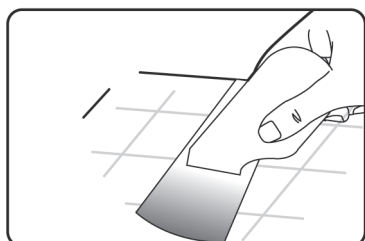

- A szalag elhelyezése után néhányszor simítsa át a magnetizálóval, amely a porszívó csomagolásának az alkotóeleme, a szalag felső részét.

⚠ Megjegyzés

- ▶ A szalagot a töltőállomás 1,5 méteres hatókörébe ragasztja le. Másképp a Deepoo-nak nem kellene visszatérni a töltő állomásra.
- ▶ Bizonyosodjon meg róla, hogy a felület száraz, másképp a szalag nem fog tartani.
- ▶ Abban az esetben, ha a mágneses szalag hatékonysága gyengül, használja a mágnesezőt és néhányszor a szalagon fusson át vele.
- ▶ Ha a felületen több különféle kiemelkedő terület van, a mágneses szalagot mindig a legmagasabb területre ragasszák.
- ▶ A mágneses szalagot lehet a linoleumra, burkolatra és másféle kemény felületekre ragasztani. A szőnyegre ne ragasszák, mivel könnyen elválllik.
- ▶ A mágneses szalagot száraz és hűvös helyen raktározzák.

12. MINDEN NAPI ELHELYEZÉS

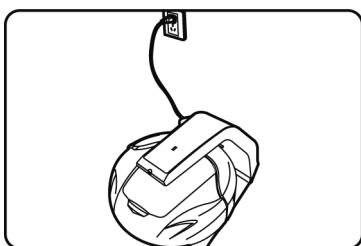

- Bár a porszívó már elvégezte a takarítást, de maradnia kell a töltőállomáson. A megtöltés után a töltő rendszer átlép az akkumulátor fenntartásához gyenge áramra.
- Ha ezt több ideig nem fogják használni (legalább 3 hónapig), töltsse meg a porszívó akkumulátorát és tegye vissza az eredeti csomagolásba. Tegye el a csomagot a porszívóval együtt, külön a napfénytől és a nedvességtől.

13. KARBANTARTÁS

A VÁZ TISZTÍTÁSA

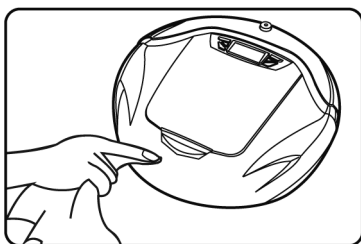
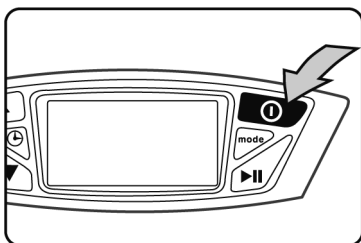

- A porszívót a tisztítás előtt kacsolják ki.
- A töltőállomás tisztítása előtt a húzzák ki az érintkezőt a csatlakozóból.
- A felület tisztítására ne használjanak benzint se olajat, de használhatnak vizet vagy neutrális tisztítószeret. Bizonyosodjon meg, hogy száraz vagy kevésbé nedves törlerongyot használ. Vizet nem szabad használni - bekerülhet a készülék belső részébe.

SZEMÉTTÁROLÓ TISZTÍTÁSA

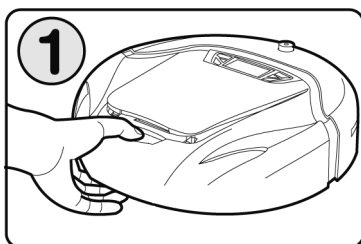

- kapcsolja le a porszívót
- nyomja meg a gombot hogy hozzájuthasson a tárolóhoz
- nyissa ki a szeméttároló burkolatát

Fogja meg a tároló fogantyúját és emelje ki.

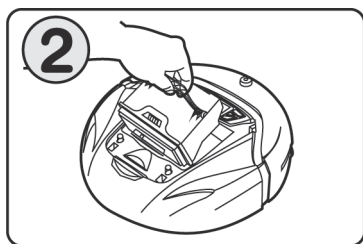

Hogy elkerüljék a por kiszórását a tárolóból, vigyék ezt a szemétnyílással felfelé. Ezt a lépést megfontoltan végezzék.

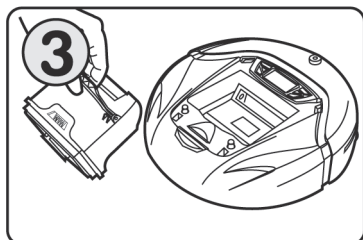

Fordítsák meg a tárolót az aljával felfelé és a piszkot döntsék ki a szemétkosárba. Óvatosan beleütögethetnek, hogy minden piszok kiszálljon belőle.

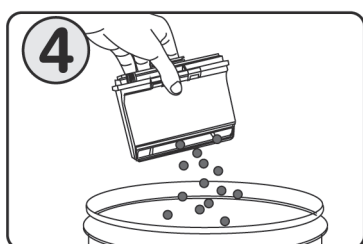

Abban az esetben ha a szűrőn sok por van, kinyithatják a tároló záró kapocsát és kivehetik.

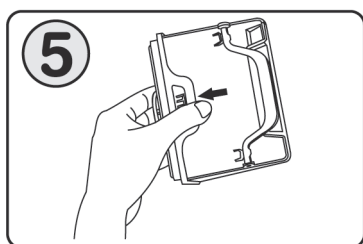

Tisztítsák meg a szűrőt a portól.

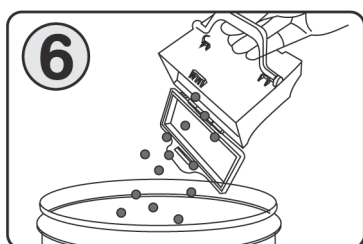

Csukják be a tárolót, kattanásig, amely jelzi a helyes becsukást. Tegyék vissza a szeméttárolót a robot vázába és zárják le a burkolatot.

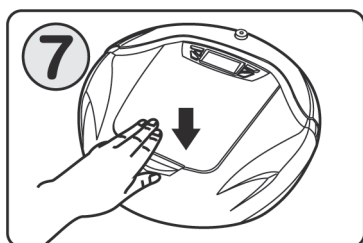

Tippek:

Ha a szemét tartály nem lesz helyesen elhelyezve, a porszívó figyelmeztető jelzést ad ki, a kijelzőn kigyúlik a figyelmeztető indikátor a szemét tartálynak és az ellenőrző égő pirosan villog.

A SZŰRŐ ÉS A SZEMÉT TÁROLÓ TISZTÍTÁSA

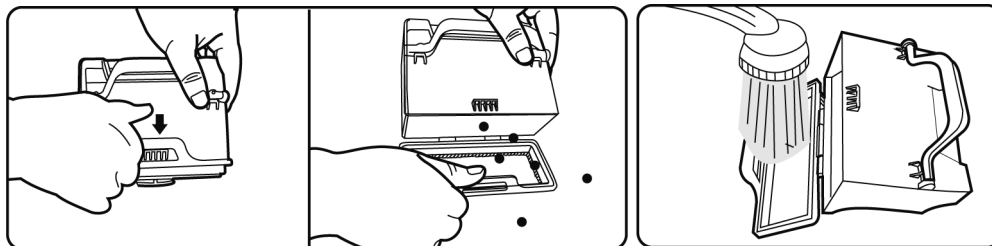

Lazítsa fel a tároló hátsó oldalán a kapcsot.

Szórja ki a port az antibakteriális szűrőből

Ha észreveszi, hogy a tárolóban nagyon sok a por, folyóvíz alá tehetik, hogy kitisztítsák (utána pedig jól szárítsák meg a napon). Akkor tegyék vissza a robot vázába, ha a tároló és a szűrő is már egészen száraz.

SZIVACSSZŰRŐ CSERÉJE

- 1) Nyissa ki a Deepoo fedelet és vegye ki a portartályt.
- 2) Nyomja meg a zár gombot a portartályon, majd nyissa ki a portartályt és tisztítsa meg.
- 3) Vegye ki a portartály tengelyét.
- 4) Csatlakoztassa a szűrőt a portartályhoz a tengellyel, majd tegye vissza a készülékbe.

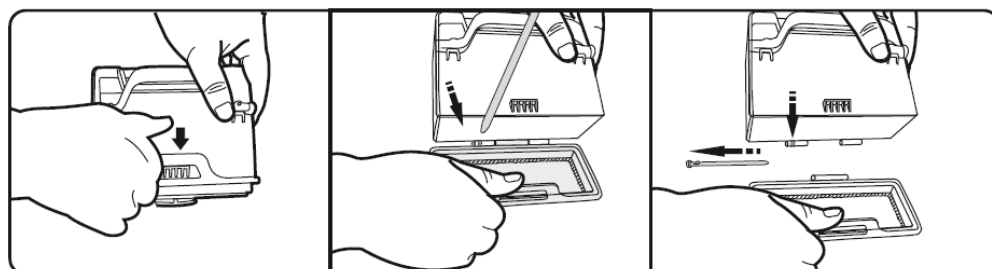

A FŐKEFE TISZTÍTÁSA

TIPPEK: TISZTÍTSÁK KI A FŐKEFÉT AZUTÁN, AMIKOR 4-SZER VAGY 5-SZÖR VOLT MŰKÖDÉSBEN.

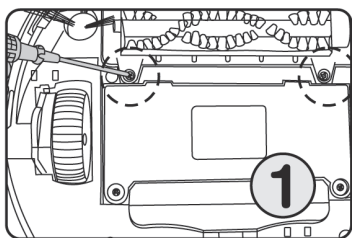

Szerelje le a főkefe keretének a csavarjait.

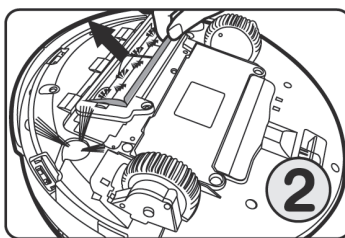

Vegyük le a főkefe keretét.

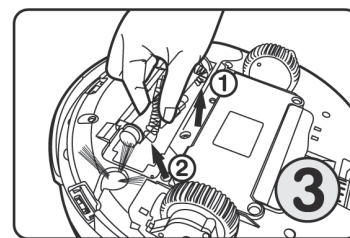

Húzzák ki a főkefe egyik végét az elhelyezésből. Kezdjék el a mellékkefe oldalán.

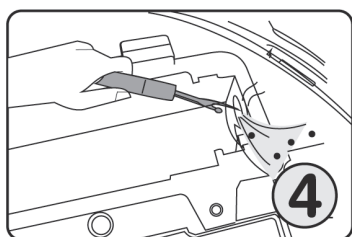

Távolítsák el a hajszalakat és a port a kefe betétjéből.

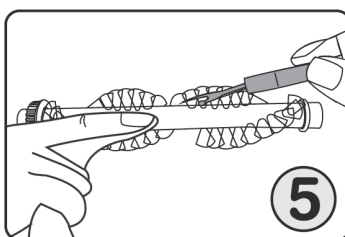

Távolítsák el a főkeféről a hajszalakat és a port, amelyek rátapadtak (a rotációs kefehez mellékelt horog segítségével).

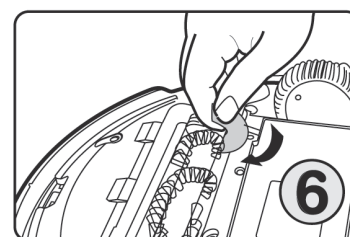

Töröljék le a port a kefe alatt.

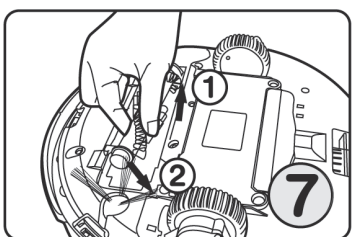

Tegyük vissza a főkefét a porszívó vázába, kezdjék el a hajtósíj rátevését a kefére utána pedig a behelyezését.

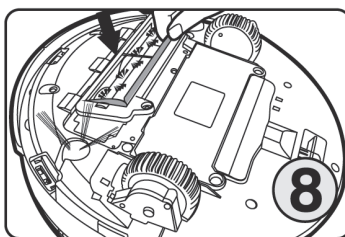

Helyezzék vissza a burkolatot.

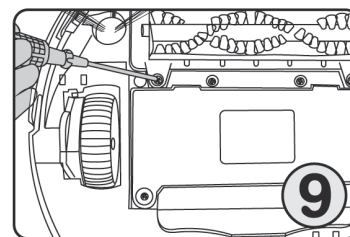

Csavarozzák vissza a csavarokat.

A MELLÉKKEFE TISZTÍTÁSA

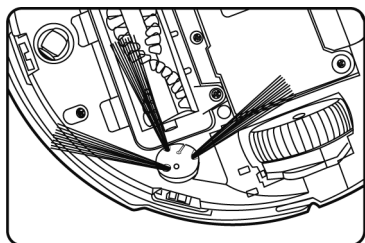

A mellékkefe könnyen elkopik. Ajánljuk mindig megellenőrizni, hogy dolgozik-e és nincsenek-e rácsavarodva hajszálak. Ha szükséges, akkor cserélik ki.

⚠ Megjegyzés:

A porszívó jelenti figyelmeztető jelzéssel, hogy a mellékkefe becsavarodik és az LCD kijelzőn megjelenik a

A mellékkefe kicserélése

Please replace the side brush when it is destroyed.

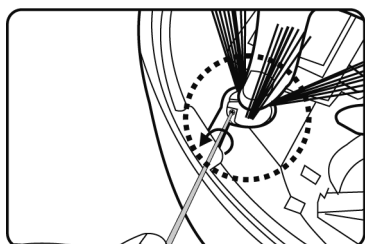

A tengelyre tegyenek fel új kefét.

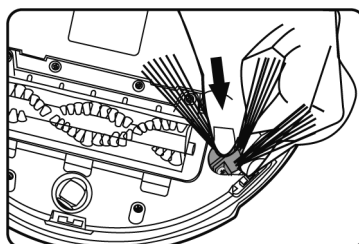

Csavarozzák ki a csavart a mellék oldaláról a kefének és felfelé vegyék le. A kivevés után az alsó részből kisebb csavarhúzóval nyúljanak alá.

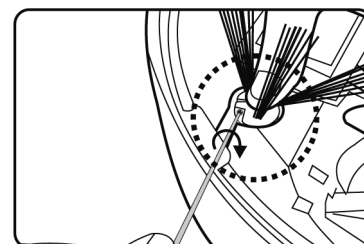

Csavarozzák be a csavart, amely a kefét tartja.

A hajtókerekek tisztítása

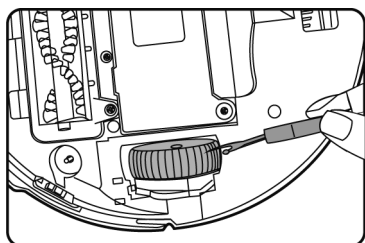

Használjanak körkefét a por vagy szőrszálak eltávolítására a hajtókérékről.

⚠ Megjegyzés

Ha a kerékbe kerül szőrszál vagy rongydarab az LCD kijelzőn megjelenik a figyelmeztetés

A LEESÉS ELLENI ÉRZÉKELŐK TISZTÍTÁSA

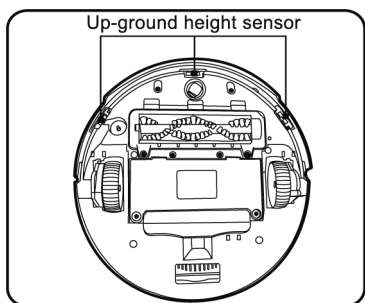

A leesés elleni érzékelők a porszívó első részén vannak elhelyezve. Képesek meg feljegyezni 8 cm-es magasság eltérést. Ajánljuk megtörölni száraz pamut törővel minden takarítás után, hogy meggátoljuk a beporosodását, amely hatással lenne a működésére.

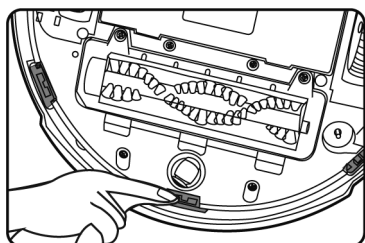

1. Kacsolják ki a porszívót és távolítsák el a szemetet a tartályból
2. Fordítsák meg a robotot és tegyék egyenes száraz felületre.
3. Töröljék meg a három érzékelő felületét száraz pamut törőkendővel.

A SZEMÉT ÉRZÉKELŐ TISZTÍTÁSA

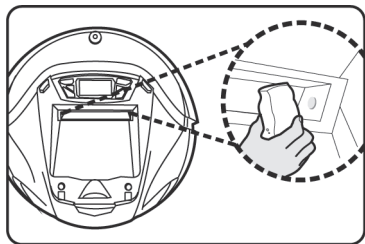

A szeméttároló érzékelő elöl van elhelyezve a szemét bejutásánál. Képes fejlegyezni magasabb por koncentrációt és így a porszívó megnöveli a takarítás hatékonyságát. Ajánljuk az érzékelő tisztítását mindig, amikor a szeméttárolót tisztítják. Ezzel emelik a takarítás hatékonyságát.

1. Kapcsolja ki a porszívót
2. Vegye ki a szemét tartályt és tisztítsa meg az érzékelőt és a tartályt is.

A TISZTÍTÓ HOROG HASZNÁLATI UTASÍTÁSA

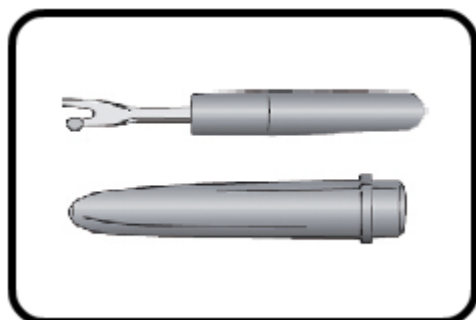

A rotációs kefe tisztítási horogja

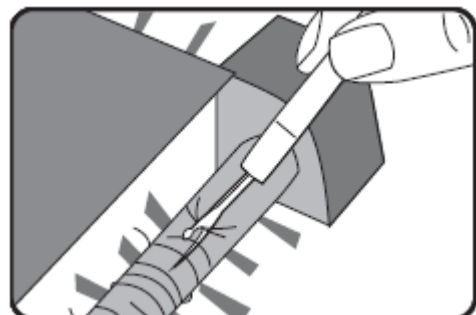

Felhasználás 1

Használja a horog élét a rotációs kefe tengelyének a kitisztítására.

Felhasználás 2

A horog élét szintén használhatja a kefe szőrének a kitisztítására a pizsoktól vagy a hajsálaktól.

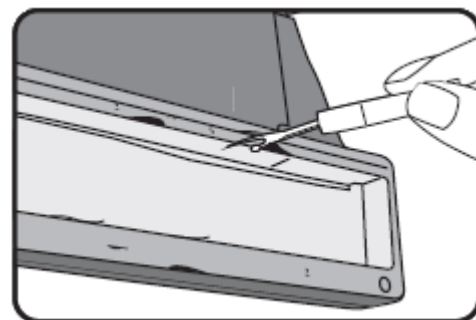

Felhasználás 3

A horog gerincét szintén használhatja a pizsok letisztítására a gumi simítóról.







Biztonsági figyelmeztetés

1. Tartsa a gyerekek és háziállatok kéztávolságán kívül.
2. Bánják a tisztító horoggal óvatosan, hogy megakadályozza a sérelmeket.

14. FIGYELMEZTETŐ JELZÉSEK

Megjegyzés

A robot a következő esetekben abbahagyja a munkát; ábrázolódik a figyelmeztető jelzés és egyben hangjelzés is megszólal. Az LCD kijelzőn piros ellenőrző lámpa kezd villogni. Kérjük, hogy figyelje mi ábrázolódik az LCD kijelzőn.

Jelkép	Hiba oka	Megoldás	Megjegyzés
	<ol style="list-style-type: none"> 1) A szeméttárolóban túl sok por van. 2) A szemét érzékelőn túl sok por van. 	<ol style="list-style-type: none"> 1) Szórja ki a szeméttárolót. 2) Törölje le a port a szemét érzékelőről. 	A takarítás hatékonyságának a megemelésére ábrázolódhat a jelzés, amely tanácsolja a kitisztítást, még abban az esetben is, ha a padló nem nagyon piszkos és a tartály sincs tele.
	<ol style="list-style-type: none"> 1) A szeméttároló nincs elhelyezve a porszívóban. 2) A szeméttároló nincs helyesen elhelyezve. 	<ol style="list-style-type: none"> 1) Tegyék be a szeméttárolót a porszívóba. 2) Mégegyszer helyezték be a szeméttárolót és nyomják be. 	
	<ol style="list-style-type: none"> 1) a főkefe vagy a hajtókerek el vannak dugulva szőrszálakkal vagy rongydarab került bele. 2) a mellékkerék le van záródva. 	<ol style="list-style-type: none"> 1) Tisztítsák meg a főkefét (oldal szerint 160) 2) Tisztítsák meg a főkerekét és tegyék vissza. Cseréljék ki, ha ez szükséges. 	
	A hajtókerék leállt.	Lazítsák meg a kereket és tisztítsák meg a teret körülötte.	Ez a figyelmeztetés a porszívó megemelésékor ábrázolódik és a porszívó leáll. A leállítás megakadályozza az esetleges veszélyt a gyerekek esetleg háziállat által való felemelésékor.
	Kimerült akkumulátor.	Helyezzék vissza saját kezűleg a porszívót a töltőállomásba.	

15. SZOKÁSOS HIBÁK

So.	Probléma	Megoldás
1	Ha a porszívó be van kapcsolva, állandóan csak hátrafelé mozog.	Kapcsolják ki a porszívót. 1) Ellenőrizték meg, hogy a leesés elleni érzékelőn nincs-e por, amely okozza a jelzés rossz átvitelét. Tisztításra használjanak nedves rongyot. 2) A készülék memóriája meg van zavarva. Tegyék a kezüket a jobb oldalára, középre és a bal oldalára a robotnak, hogy megállapítsák nem-e maga a készülék okozza ezt.
2	A porszívónak nehézsége van.	Ilyen esetben a porszívó magától fog igyekezni ebből a helyzetből kijutni, de ha ez nem sikerül, akkor figyelmeztető jelzést küld ki. Segítsenek neki a nehézségtől megszabadulni. A nehézségek lehetnek a következők: 1) Becsavarodott az elektromos kábelba. 2) Belékerült függöny vagy más szegély.
3	A porszívó nem képes felismerni a lépcsőket.	A porszívó nem képes felismerni a legtöbb lépcsőt 8 sm-es magassági különbséggel. De az ő felismerési képessége megrosszabodik, amikor alacsonyabb magasság különbségű helybe kerül, vagy olyan padlóra amelynek magas a fénytörése, vagy sötét szőnyegre. Ilyen esetben fel lehet szerelni a virtuális falat.
4	A takarítás minősége csökken.	Kapcsolják ki a porszívót és vegyék ki a szeméttárolót, utána pedig haladjanak következőképpen: 1) Ellenőrizték meg, hogy a bakteriális szűrőben nincs-e sok por és nem-e kell kitisztítani 2) Ellenőrizték meg, hogy a szemétfelszívó hézag nincs-e eldugulva. 3) Vegyék ki a főkefét és tisztítsák meg. Bizonyosodjanak meg róla, hogy a kefe egyik vége sincs bedugulva szőrszálakkal vagy cérnákkal. Tegyék vissza a kefét. 4) Ellenőrizték meg, hogy a hajtókerekek közelébe nincsen lerakódva szemét vagy becsavaródva hajszál. 5) Tisztítsák meg a szemét érzékelőt. 6) Ha a probléma ezek után a javítások után is fennmarad lépjenek kapcsolatba a mi szerviz központunkkal .
5	A porszívó nagyon hanges.	Kapcsolja le a porszívót és vegye ki a szeméttárolót. A szemét kiszórása után fordítsák fel a robotot. 1) Ellenőrizték meg, hogy nincs-e elzárva a főkefe felszívása. 2) Ellenőrizze meg és tisztítsa meg a főkefét (mindkét végét). 3) Ellenőrizze meg és tisztítsa meg a mellékkefét. Ha a problémák ezek után is fennmaradnak, lépjenek kapcsolatba a mi szerviz központunkkal.
6	A porszívó nem dolgozik a választott funkció szerint.	Akkumulátor ki van merülve és a porszívó átkapcsol a töltőállomást kereső funkcióra.

16. TOVÁBBI PROBLÉMÁK

- 1) **Milyen hosszú időre van szüksége a porszívónak a töltőállomás megtelelésére, hogy kiértékelje az akkumulátor betöltését?**

A porszívónak eltart valamennyi időre amíg megtalálja a töltőállomást. Általában a hátralévő idő az akkumulátor energia mennyiségétől és a felület típusától függ. A hátralévő idő a töltő állomás megkeresésére maximálisan 10 perc körül van.

- 2) **Milyen hosszú ideig bír dolgozni a porszívó teljes töltésű akkumulátorral?**

Felelet: Ez a padló típusától függ, a síma padló, fapadló és a csempés padló részére a tartalék idő 85 perc, a rövid szálú szőnyeges padló részére pedig 20 percre van szüksége.

- 3) **Lehetséges a porszívót takarítani hagyni annélkül, hogy valaki felügyeljen rá?**

Felelet: Igen. De figyelmeztetni kell a szobában lévő személyeket erről a körülményről, hogy bele ne botoljanak.

- 4) **Melyik részére kell felügyelni a porszívónak a problémák megoldásakor, melyik részei okozhatnak a porszívónak kárt?**

Felelet: A porszívó fel van szerelve alkatrészekkel, amelyek érzékenyek a fényre és felismerik a magassági különbséget 8 cm-ig, hogy a robot ne essen le. Ügyeljen ezeknek a rendszeres karbantartásáról.

- 5) **A porszívó ki tudja tisztítani a bútor alatti felületet?**

Felelet: A porszívónak alacsony a magassága, alá tud menni az asztal, ágy, kanapé vagy szekrény alá, de a bútor alatt legalább 10 cm magasságnak kell lenni.

- 6) **Milyen hosszú az akkumulátor élettartama?**

Felelet: Normális körülményekkor ismételten fel lehet töltetve 500-szor is.

- 7) **Miért nem dolgozik a porszívó a beállított funkció szerint?**

Felelet: Azért mert az akkumulátor ki van merülve, a porszívó önmagától átkapcsol a töltőállomás keresés funkcióra.

- 8) **Milyen nagyságú felületet takarít meg a porszívó a teljesen megtöltött akkumulátorral (az automatikus takarítás funkciójával)?**

Felelet: Normális körülményekkor az körülbelül 120 - 150 m² felé van, de a padló típusától függ.

- 9) **Miért hagyja abba a porszívó a takarítást, amikor beleütközik akadályba?**

Felelet: Normális körülményekkor a porszívó az akadályba ütközés után megváltoztatja az irányát vagy visszatér. De amikor távirányítóval van irányítva, nem képes az akadályt kikerülni.

- 10) **Miért hagy rendetlenséget maga után a porszívó takarítás közben?**

Felelet:

- a. Ellenőrizték meg, hogy a szeméttárolóban nincs-e sok szemét (olyan helyzet is fennállhat, hogy a padlón túl sok szemét lesz és a porszívó nem fogja jelezni a meglelet szeméttárolót, bár a tároló tele lesz). Ezért ki kell szórni a szeméttárolót.
- b) Ellenőrizték meg, hogy nem-e kell kitisztítani a főkefét, mert be lehet dugulva hajjal és porral.

11) Miért nem kezd el a porszívó takarítani a beigazított időben?

Felelet:

Ellenőrizze meg, hogy eléggé meg-e van az akkumulátor töltve.

- a) Az időzített takarítás nem működik, amikor a robot a takarítás után tér vissza a töltőállomásra.
- b) Ellenőrizze meg, hogy a robot a készenléti funkcióban van-e.
- c) Hogy a töltőállomáson van elhelyezve.

12) Miért nem töltődik a porszívó, annak ellenére, hogy a töltőállomáson van? Az ellenőrző lámpa szintén nem ég.

Felelet:

- a) Ellenőrizze meg, hogy az elem helyesen van-e elhelyezve, és ha a burkolat meg van lazítva, erősítse meg.
- b) Ellenőrizze meg, hogy a csatlakozóban van-e áram.
- c) Lépjen kapcsolatba a felhatalmazott szervizzel, abban az esetben ha a problémák folyton tartanak.

13) Miért nem működik a távirányító?

Felelet:

- a) A távolság, amelyen az irányító működik, maximálisan 5 méter. Amennyiben a távolság nagyobb a távirányító nem működik.
- b) Ellenőrizze meg az elemet a távirányítóban és bizonyosodjon meg róla, hogy helyesen van elhelyezve.
- c) Bizonyosodjon meg róla, hogy a robot be-e van kapcsolva és töltesse fel, amíg az LCD kijelzőn nem jelenik meg a kimerült akkumulátor jele.
- d) Tiszta ronggyal törölje meg az IR jelek adóját a távirányítón és az IR jelek vevőjét a porszívón
- e) Amennyiben a robot túl közel van a virtuális falhoz vagy a töltőállomáshoz, a távirányítás jelei zavarva vannak.

14) Miért nem működik a virtuális fal?

Felelet:

- a) Ellenőrizze meg a virtuális fal helyes elhelyezését, a jelek hatásterülete 2 méter körül van előre. Ezzel a jellel elhatárolt területnek kell létrejönni, ahová a porszívó nem mehet.
- b) Zavarva van, amikor a virtuális fal nagyon közel van a töltőállomáshoz.
- c) Ellenőrizze meg, hogy a terület eléggé el- e van határolva virtuális fallal, más esetben további virtuális falat ajánlunk vásárolni.

15) A kör alakú porszívónak bonyolult kitisztítani a sarkot?

Felelet: A robot önmagától képes felismerni a falat. Képes kitakarítani a területet a fal mellett vagy a fal melletti funkcióban. Az ő mellékkeféje hatásosan képes ebből a térből kisöpörni a port. A keskeny térségben a két fal között a porszívó után összegyűlhet por, amelyet kézzel kell kisöpörni.

16) Miért lassul le a porszívó a takarítás közben?

Felelet: Amikor a porszívó feljegyzi, hogy a padlón sok a szemét, önmagától átkapcsol a lassab funkcióra.

17) Létezik valamilyen veszedelem a bútornak és a gyerekeknek, amikor a porszívó takarít?

Felelet: Nem. A robot elején puha, gumis PPC -ből készült lökésgátló van. A porszívó irányt változtat amikor hozzáér a bútorhoz vagy a gyerekekhez.

18) A porszívó hatással van működés közben a házi állatokra?

Felelet: A robot a takarítás közben nem zajos, így nem ad ki semmilyen éles hangot, ami az állatnál ingerültséget vagy esetleg bizalmatlanságot okozhatna. Hogyha otthon valamilyen állatot nevelnek, ajánljuk az első használatkor megismertetni a porszívóval.

19) Mit szükséges tudomásra venni a szőnyeg porszívózásakor?

Felelet: A porszívó nem alkalmas a 2 cm-esnél hosszabb szálú szőnyeg porszívózására. A takarítás előtt a szőnyeget le kell ragasztani.

20) Árt a porszívónak, ha a töltőállomáson marad amikor nincs használva?

Felelet: Igen. A porszívó akkumulátora állandóan gyenge árammal töltődik. Ha hosszabb ideig nem fogják használni a porszívót, akkor vegyék le a töltőállomásról. Gátolják meg, hogy a gyerekek játszanak a porszívóval.

21) Fenyeged valamilyen veszély a helytelen töltési kontaktusok érintkezésekor a robot és a töltőállomás között?

Felelet: Nem. A töltőállomás két kontaktusa nincs áramfeszültség alatt, ha nincs bekapcsolva a porszívó. Maximális áramfeszültség 24 V, amely biztonságos a töléskor is.

22) Hogyan lehet meggátolni azt, hogy a főkefére ne csvarodjon rá az elektomos kábel?

Felelet: A porszívóra rácsavarodott a munka közben, amikor az elektromos kábel a földön feküdt becsavarozva. Ilyen esetben a porszívó ki akar szabadulni ebből a helyzetből. Ha ez nem fog neki sikerülni több próbálkozás után sem, akkor megszólal a riadó jelzés.

23) Hogy akadályozhatom meg az eltervezett takarítást, hogyha valamilyen időt házon kívül töltök?

Felelet: Meg lehet szüntetni a megtervezett takarítást. Nézzék meg az oldalon 152.

24) Hogyan mozdíthatom el a porszívót?

Felelet: Fel veheti két kézzel és leteheti máshová. Járjon el óvatosan és nedöntse meg a porszívót, másképp a por és a szemét kidőlhethet a tárolóból.

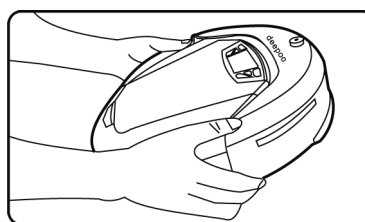

25) Hogyan lehet megemelni a porszívó munkájának a hatékonyságát?

Felelet: Helyezzék el a porszívót és a töltőállomást egy helységbe, így megrövidítik azt az időt, amikor a porszívó keresni fogja a töltőállomást és meghosszabítják a takarítási időt. Hogyha szükségük van arra, hogy a porszívó minden helységet a házban kitakarítson, helyezték el a töltőállomást a közepébe, hogy a porszívó kényelmesen visszatérhessen.

26) Mit lehet tenni abban az esetben, amikor a porszívó folyadékot szívott fel?

Felelet:

- a) Kapcsolják ki és vegyék ki a szemét tartályt, szórják ki és szárítsák meg.
- b) Vegyék ki az antibakteriális szűrőt és szárítsák meg szárazra.
- c) Vegyék ki a főkefét és tisztítsák meg, utána ronggyal töröljék meg a kefét és a belső részeit. Várjanak amíg a kefe megszárad s é utána ismét helyezték vissza.

- d) Hagyják a készüléket önmagától kiszáradni - legalább 12 órát (bizonyosodjanak meg arról, hogy a fő része már száraz és utána kapcsolják be a porszívót). Amennyiben az előző tanácsok nem segítettek és tovább tartanak, kérem forduljanak a felhatalmazott szervizre.



FIGYELEM: TŰZ VAGY ÁRAMÜTÉS ELKERÜLÉSE ÉRDEKÉBEN NE TEGYE KI A KÉSZÜLÉKET ESŐ VAGY NEDVESSÉG HATÁSÁNAK. HASZNÁLATON KÍVÜL VAGY JAVÍTÁS ELŐTT MINDIG HÚZZA KI A KÉSZÜLÉKET AZ ELEKTROMOS HÁLÓZATBÓL. A KÉSZÜLÉK NEM TARTALMAZ A FELHASZNÁLÓ ÁLTAL JAVÍTHATÓ ALKATRÉSZEKET. MINDIG FORDULJON SZAKSZERVIZHEZ. A KÉSZÜLÉK VESZÉLYES FESZÜLTÉG ALATT VAN.

Környezetvédelmi információk

Megtettünk lehető legjobbat a csomagolóanyagok mennyiségének csökkentése érdekében: lehetővé tettük azok egyszerű szétválasztását 3 anyagra: kartonpapír, papírzúzalék és olvasztott polipropilén. A készülék olyan anyagokat tartalmaz, amelyek szétszerelés után speciális üzemekben újrahasznosíthatók. Kérjük, tartsa be a csomagolóanyagok, kimerült elemek és régi berendezések kezelésére vonatkozó helyi előírásokat.

Használt elektromos berendezések, elemek és akkumulátorok megsemmisítése







Ez a jel a készüléken, annak tartozékain vagy csomagolásán azt jelöli, hogy ezt a terméket nem szabad a többi háztartási hulladékkal azonos módon kezelni. Élettartamának letelte után a terméket vagy az elemet (amennyiben tartalmaz) adja le az illetékes hulladékgyűjtő helyen, ahol az elektromos berendezést és elemet újrahasznosítják. Az Európai Unióban és a többi európai államban vannak gyűjtőhelyek a kiszolgált elektromos berendezések számára. A termék megfelelő módon történő megsemmisítésével nagyban hozzájárul a nem megfelelő

hulladékkezelés által a környezetet és az emberi egészséget veszélyeztető kockázatok megelőzéséhez. Az anyagok újrafeldolgozásával megőrizhetők természeti erőforrásaink. Ezért kérjük, ne dobja a kiszolgált elektromos berendezést és elemet/akkumulátort a háztartási hulladék közé. A kiszolgált elektromos berendezések ingyenes elhelyezésére vonatkozó információkért forduljon eladójához, a községi hivatalhoz. A használt elemek és akkumulátorok ingyenes elhelyezésére vonatkozó információkat szintén az eladójától, a községi hivataltól.

NAVODILA ZA UPORABO

Robot - sesalnik

1. VARNOSTNA OPOZORILA.....	171	10. NAVIDEZNA STENA.....	187
Napajanje aparata	171	Vstavljanje baterije	187
Napotki pred čiščenjem	173	Uporaba navidezne stene	188
2. A CSOMAG TARTALMA.....	175	11. MAGNETNI TRAKI.....	188
3. TEHNIČNI PODATKI.....	176	12. SHRANJEVANJE.....	189
4. OZNAKE ELEMENTOV	176	13. VZDRŽEVANJE	189
Sesalnik	177	Čiščenje robota	189
LCD zaslon	178	Praznjenje posode z umazanijo	189
5. POLNILNA POSTAJA	178	Čiščenje glavne krtače	192
Helyezze el a töltőállomást	178	Čiščenje stranske krtače	194
Polnjenje robota	179	Čiščenje senzorjev za zaščito	
AVTOMATSKO POLNJENJE	180	pred padci	194
6. START/PAVZA/KONEC	181	Čiščenje senzorja za umazanijo	195
Start	181	Navodila za uporabo čistilnega	
Pavza	181	kavlja	195
Konec	181	14. OPOZORILNI ZNAKI	196
7. IZBIRA PROGRAMA	182	15. OBIČAJNI PROBLEMI	197
.....	182	16. DRUGI PROBLEMI.....	198
 Avtomatsko čiščenje	182		
 Čiščenje ob steni	182		
 Lokalno čiščenje	183		
 Intenzivno čiščenje	183		
 Iskanje polnilne postaje	183		
8. ČASOVNA NASTAVITEV	184		
Predprogramiranje časa čiščenja	184		
Nastavitev časa	185		
Nastavitev intervala čiščenja	185		
9. DALJINSKI UPRAVLJALNIK.....	186		
Vstavljanje baterij	186		
Uporaba daljinskega upravljavca	186		

1. VARNOSTNA OPOZORILA

⚠ Opozorilo

- ▶ Ne odpirajte aparata in ne poskušajte popraviti pos. delov, daljinskega upravljalca ali virtualne stene.
- ▶ Aparat je namenjen izključno uporabi v gospodinjstvu, nikakor ne uporabi v industriji ali zunaj.
- ▶ Ne upravljajte LCD zaslona.

Navodila za uporabo

Prosimo, pozorno preberite navodila in jih shranite; sestavite sesalnik natančno po navodilih. Neprimerna uporaba lahko povzroči okvare aparata ali poškodbe uporabnikov.

NAPAJANJE APARATA

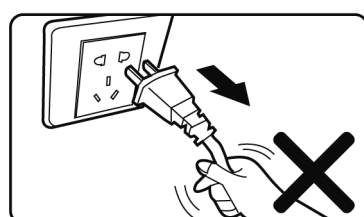
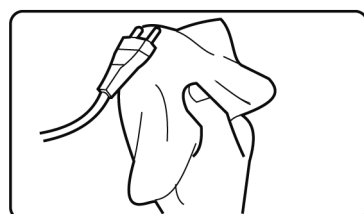
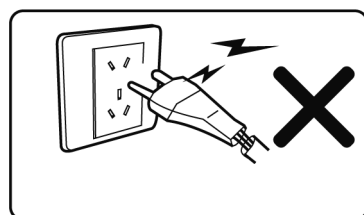
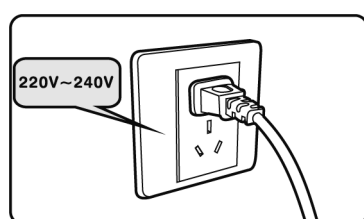

- Napajanje omogoča Ni-MH akumulator znotraj aparata, ki je izdelan posebej za ponovno polnjenje skupaj s polnilno postajo.
- Prosimo, preverite vrednost napajalnega omrežja na polnilni postaji in se prepričajte o uporabi, natančno sledeči navodilom.
- Ne uporabljajte poškodovane vtičnice ali kabla.
- Ne vlecite polnilne postaje za kabel, če jo želite prestaviti.
- Ne vrtite ali preveč zvijajte kabla, ne zapirajte ga v vrata; ne postavljajte težkih predmetov nanj.
- Odvečni kabel lahko zvijete na obešalnik na zadnji strani polnilne postaje.
- Kabel naj ne pride v stik z vročimi ali ostrimi površinami.
- Ne vlecite kabla, ampak vtikač.
- Vtičnice ali aparata ne prijemajte z mokrimi rokami.
- Ko ne uporabljate polnilne postaje, izvalcite vtikač iz vtičnice.
- Za čiščenje prahu na vtikaču uporabite vedno le suho krpo.

Možnosti uporabe aparata

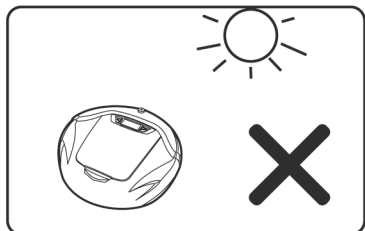
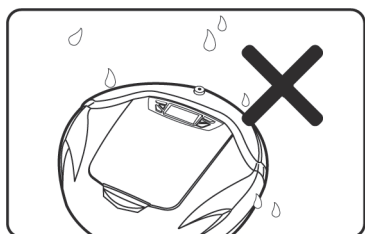
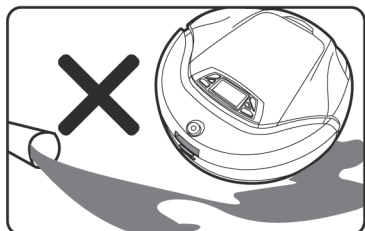
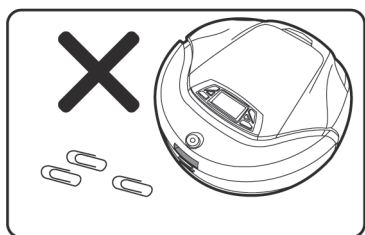
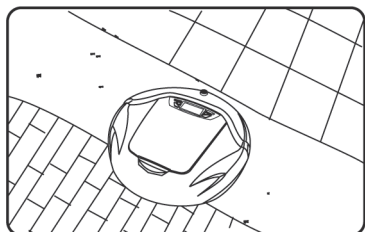

- Aparat lahko uporabljate za sesanje prahu v gospodinjstvu; na lesenih podih, ploščicah, linoleju in preprogah s kratkimi ali srednje dolgimi ščetinami. Ne smete ga uporabljati na preprogah z dolgimi ščetinami.
- Na sledečih površinah aparata ne smete uporabljati:
 - tla, na katerih je voda ali vnetljive tekočine; vlažna tla
 - stranišča, kopalnice ali drugi vlažni prostori
 - stopnice
 - tla z vdolbinami
 - prostori z odprtim ognjem
- Sledečih snovi oz. predmetov ne smete sesati:
 - saje, goreči cigaretni ogorki in vžigalice; ti predmeti bi lahko povzročili
 - ostri predmeti npr. glaževine, bucike, sponke, kamenje; mavec in večji kosi papirja, ki bi lahko zamašili aparat
 - voda ali druge tekočine, predvsem detergenti, petrolej, bencin, barve, alkohol, parfumi in raztopine za čiščenje preprog ali tal. Notranjost aparata bi se lahko zmočila in sledila bi okvara.
 - prah iz kartuš laserskih tiskalnikov in fotokopirnih strojev, ki lahko povzročijo požar ali eksplozijo.

-
- Zaščitite aparat pred viri toplote, kot npr. pečica ali kurišče, saj lahko vročina poškoduje površino robota.
 - Ne uporabljajte aparata tam, kjer obstaja možnost eksplozije; npr. na bencinskih črpalkah, naftnih skladiščih, kemijskih obratih.
 - Nikoli ne uporabljajte aparata zunaj. Dež ali trdni prašni delci bi lahko zašli v notranjost in ga poškodovali.
 - Ne popravljajte aparata sami in ne menjajte sestavnih delov.
 - Ne mečite aparata in preprečite mehanske obremenitve.
 - Aparat se ne sme navlažiti, saj bi lahko kratki stik povzročil požar ali poškodbo zaradi električnega sunka.
 - Redno vzdržujte aparat in ga hranite na čistem in suhem mestu.
 - Ne izpostavljajte ga ekstremnim temperaturam pod zmrziščem ali nad 30°C.
 - Ne potaplajte ga v nikakršno tekočino in ga ne izpostavljajte vlagi.
 - Zaščitite ga pred gorečimi cigaretami in odprtim ognjem.

NAPOTKI PRED ČIŠČENJEM

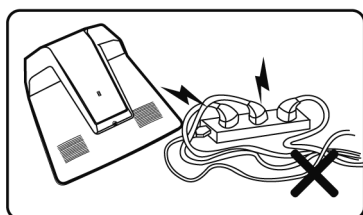
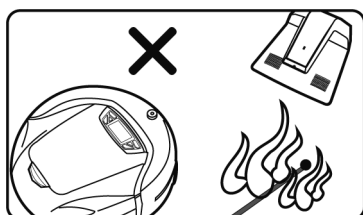
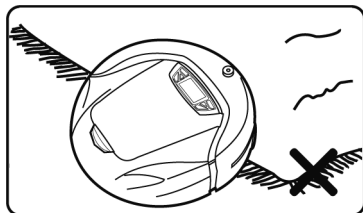

- Bodite pozorni pri prvi uporabi. Odstranite vse prepreke, ki zapirajo pot robotu.
- Omogočite varno delovanje aparata:
 - Odstranite predmete, ki bi se lahko prevrnili.
 - Pritrdite konce preprog.
 - Viseči namizni prti in zavese naj se ne dotikajo tal.
 - Vnetljive predmete umaknite od virov ognja.
 - Prosto ležeče kable zvijte, da ne povzročijo zapleta z aparatom.
 - Poberite časopise, knjige, revije in druge večje kose papirja s tal.
 - Pred sesanjem preverite, da je glavna krtača pravilno nameščena v sesalniku.
 - Preverite, da je posoda za umazanijo prazna in dobro pritrjena.
 - Preverite, da so senzorji za padce čisti.
 - Če želite počistiti le eno sobo, zaprite vrata.
 - Če želite omejiti prostor čiščenja, postavite virtualno steno.

Varnost otrok



- Otroci in osebe s posebnimi potrebami ter osebe z nezadostni mi izkušnjami naj ne uporabljajo aparata brez nadzora.



- Aparat hranite izven dosega otrok in oseb, ki niso sposobne zaznati nevarnosti; še posebej bodite pazljivi, ko je aparat v uporabi.
- Vse osebe, ki so v času delovanja robota v istem prostoru, opozorite nanj in tako preprečite morebitne nezgode, npr. spotikanje čez aparat.
- Aparat ni igrača; potrebna je posebna previdnost, kadar so v bližini otroci ali hišni ljubljenci.

Menjava akumulatorja in odstranjevanje

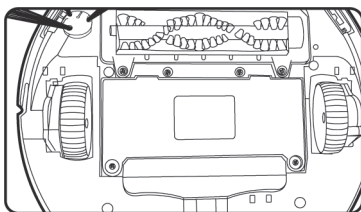

- Menjavo akumulatorja prepustite avtoriziranemu servisu. Drugi model lahko poškoduje akumulator, kot tudi aparat.
- Potencialno nevarnost predstavlja tudi uporaba akumulatorja ali polnilne postaje drugega proizvajalca. V tem primeru garancija ne velja.
- Prosimo, poskrbite za pravilno odstranjevanje akumulatorja, saj vsebuje nevarne, okolju škodljive snovi.
- Prav tako poskrbite za recikiranje embalaže.

Poškodbe na aparatu

- Če sta kabel ali vtikač poškodovana, ju ne popravljajte ali odstranjajte sami.
- Obrnite se na avtoriziran servis, ki bo poskrbel za profesionalno odstranitev napake.

2. A CSOMAG TARTALMA

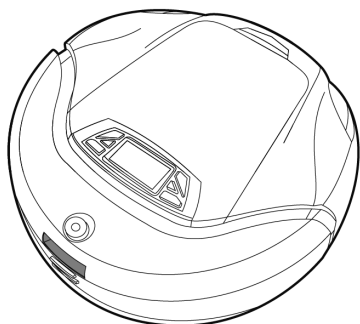

Robot

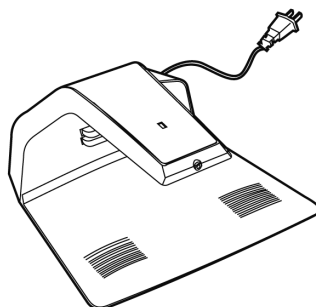

Polnilna postaja

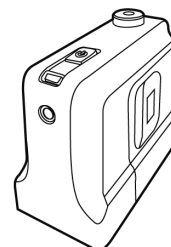

Polnilna postaja

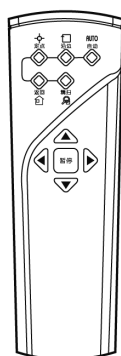

Daljinski upravljalnik



Használati útmutató

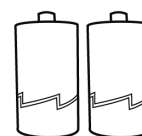

Baterije za navidezno steno

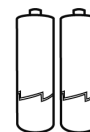

Baterije za dljinski upravljalnik

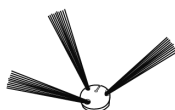

Stranske ščetke

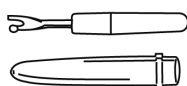
Kavelj za
čiščenje krtače

Magnetnitrak



Naprava za namagnetenje

3. TEHNIČNI PODATKI

Sesalnik		Polnilna postaja	
Obratovalna napetost	DC 14.4 V	Vhodna napetost	AC 220 - 240 V
Predpisana zmogljivost	30 W	Izhodna napetost	DC 17,5 V
Hitrost	0,25 m/s	Frekvenca	50 Hz
Kapaciteta posode za umazanijo	0,4 l	Sprejemna zmogljivost	30 W
Glasnost	≤ 62 dB	Izhodni tok	0,8 A
Polnjenje	ca. 3 ure	Virtualna stena	
Maksimalni čas delovanja s polno baterijo	ca. 60 min.	Priključna napetost	DC 3 V
Maksimalna površina čiščenja s polno baterijo	120 - 150 m ²	Daljinski upravljalnik	
Velikost	335 × 335 × 98 mm	Napetost	DC 3 V
Teža (neto)	2,8 kg	Doseg daljinskega upravljalnika	≤ 5 metrov

A gyártó fenntartja a termék műszaki specifikációinak módosítását.

4. OZNAKE ELEMENTOV

Opis delov

P0	Glavno stikalo	P15	Zaboj za umazanijo
P1	Upravljalne tipke	P16	Kontrolna lučka polnjenja in stanja
P2	LCD Zaslon	P17	Gumb za sprostitvev pokrova
P3	Stranski senzor	P18	Držalo zaboja
P4	IR Sprejemnik	P19	Odprtina za umazanijo
P5	Kontakti za polnjenje	P20	Antibakterijski filter
P6	Gumijasta letev	P21	Zapiralo zaboja
P7	Izhod za zrak	Polnilna postaja	
P8	Senzor za padec	P22	Kontakti za polnjenje
P9	Stranska krtača	P23	Odprtine za prezračevanje
P10	Glavna krtača	P24	Priključni kabel
P11	Gumijasti brisalci	P25	Kontrolna lučka
P12	Sprednje kolo	P26	IR Oddajnik
P13	Pogonska kolesa	P27	Nedrsljiva površina
P14	Senzor za umazanijo- polni zaboj		

SESALNIK

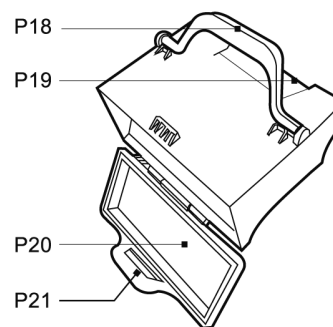
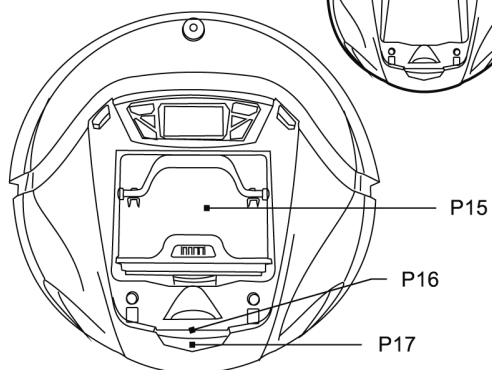
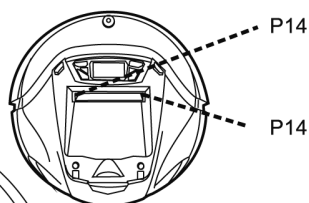
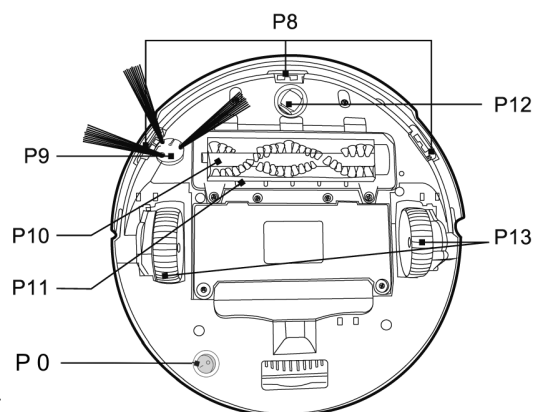
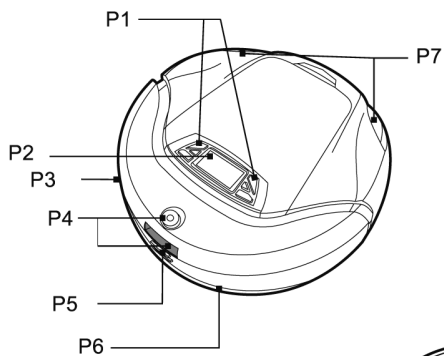

Zaboj za umazanijo

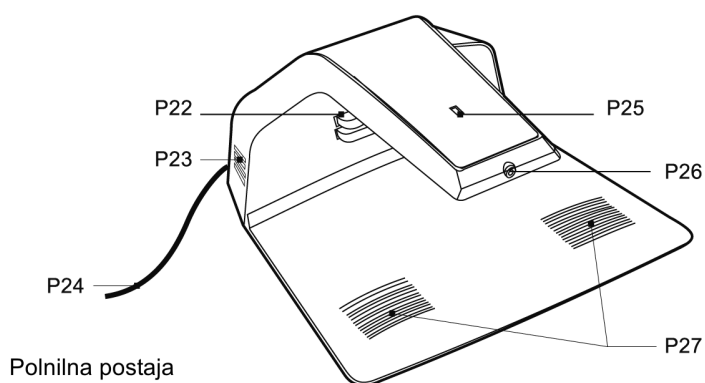

Polnilna postaja

LCD ZASLON

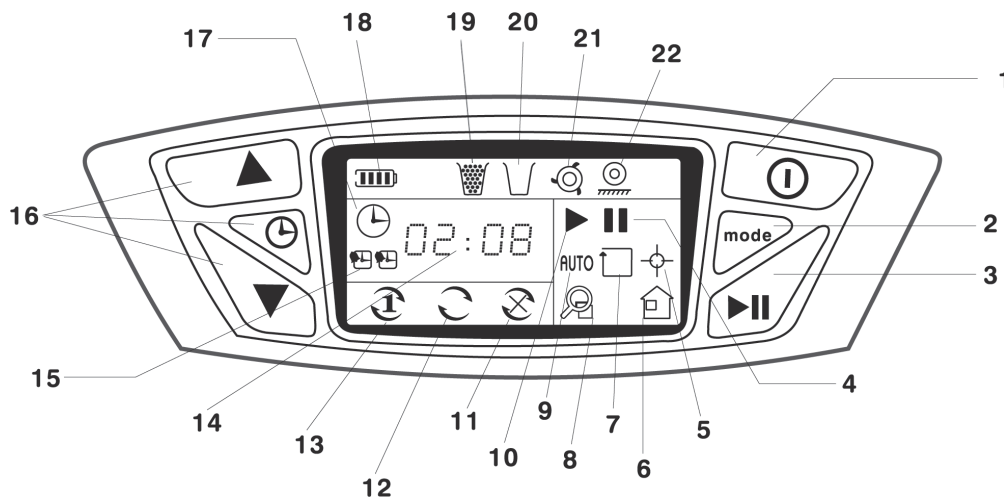

- | | |
|---|--|
| 1) Glavno stikalo | 13) 1 x pred programirano čiščenje |
| 2) Izbira čiščenja | 14) Prikaz ure |
| 3) Start/Pavza | 15) Prikaz pred programiranega čiščenja - do dva prikaza |
| 4) Prikaz pavze | 16) Tipke za nastavitve ure |
| 5) Program lokalno čiščenje | 17) Program za nastavitve ure |
| 6) Program iskanje polnilne postaje | 18) Stanje akumulatorja |
| 7) Program čiščenja ob steni | 19) Poln zabojev za umazanijo izpraznite zabojev |
| 8) Program intenzivno čiščenje | 20) Vstavite zabojev za umazanijo |
| 9) Program samodejno čiščenje | 21) Prikaz, ko se sesalec zagotovi |
| 10) Prikaz delovanja | 22) Indikator dvignjenega sesalca |
| 11) Izbris pred programiranega čiščenja | |
| 12) Aktivno pred programirano čiščenje | |

5. POLNILNA POSTAJA

HELYEZZE EL A TÖLTŐÁLLOMÁST

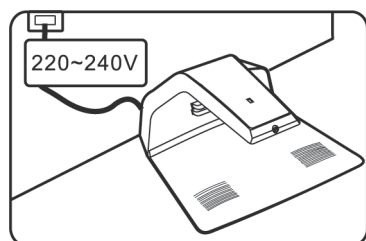

Namestite polnilno postajo tako, da se zadnji del dotika stene. Preverite tudi, da je napetost ustrezna.

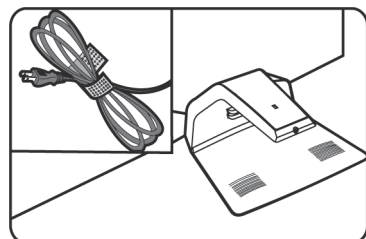

Napajalni kabel navijte skupaj in ga ne pustite ležati na postaji. Ne pritrjujte ga k spodnjem delu postaje saj se lahko vanj zaplete robot pri vračanju v polnitev.

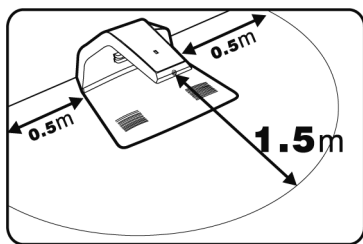

Minimalno 1,5m pred postajo ne smejo ležati predmeti. Pred postajo ne smejo ležati predmeti, ki oddajajo močno svetlobo ali, ki so močno zrcalni. Ne postavljajte postaje neposredno pred stopnice.

POLNJENJE ROBOTA

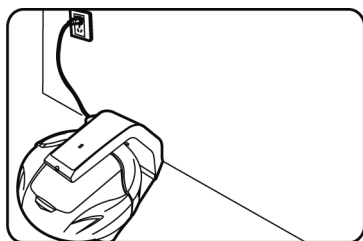

- Pred prvim čiščenjem popolnoma napolnite sesalec.
- Najprej vklopite sesalnik s stikalom na spodnji strani.

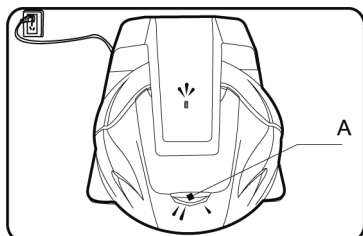
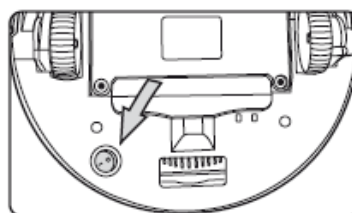

- Čas polnjenja: cca. 3 ure
- Aparat lahko samo polnite med temperaturami od 0°C do 45°C. Prevelika toplota ali mrzlota lahko podaljša čas polnjenja ali pa celo poškoduje aparat.

A) Lučka gori

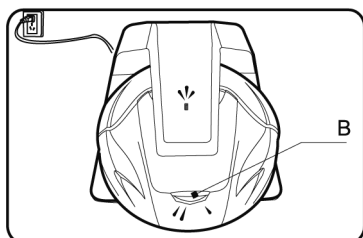

- ▶ Da bo sesalec vedno pripravljen vam svetujemo, da ga pustite polniti tudi takrat, ko lučka za polnjenje že sveti. Polnilna postaja preklopi v šibko napetost.
- ▶ Pri polnem akumulatorju lahko sesalec sesa Max. 60 min. Seveda je to tudi odvisno od sesalne površine.
- ▶ Kapaciteta akumulatorja se s časom niža.

B) Lučka utripa

AVTOMATSKO POLNJENJE

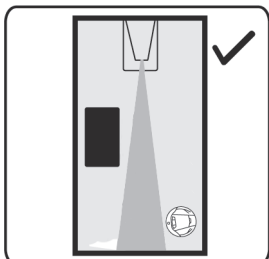
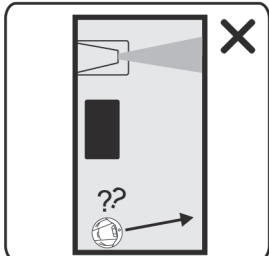
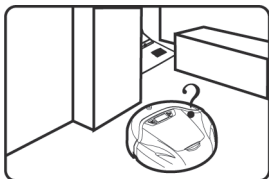

- Po končanem čiščenju oz. ko je baterija prazna, robot išče polnilno postajo v smeri, v kateri se premika v avtomatskem programu. Zaradi lažjega iskanja morate postaviti polnilno postajo k steni in poskrbeti, da v dosegu 1,5 m pred sprejemnikom IR signala ni ovir. Prepričajte se, da pred polnilno postajo ni izvora močne svetlobe in ne leži predmet z močno odbojno zmogljivostjo, npr. brušeno steklo, gladka keramična vaza in podobno.
- Čas iskanja polnilne postaje je odvisen od stanja baterije in vrste površine; iskanje traja maksimalno 10 minut.
- Pod normalnimi pogoji se robot sam vrne v polnilno postajo. Pod ekstremnimi pogoji, npr. v strukturirani hiši z velikimi prostori lahko ima pri iskanju težave; v tem primeru mu pomagajte.
- Pri prvi avtomatski polnitvi bodite pozorni; če opazite, da se pri ponovnem iskanju robot vedno znova vrača na isto mesto, mu pomagajte in tako zagotovite pravilno polnjenje.
- V programu iskanja glavna ščetka neha delovati in sesalnik ne deluje več.
- Robot naj tudi po končanem polnjenju ostane v postaji. Po polnjenju polnilni sistem avtomatsko preide na ohranjanje baterije z rahlim tokom, dokler ne pričnete s ponovno uporabo. Če ste nastavili predprogramirano čiščenje, ob določenem času robot zapusti polnilno postajo in prične delovati.

6. START/PAVZA/KONEC

START

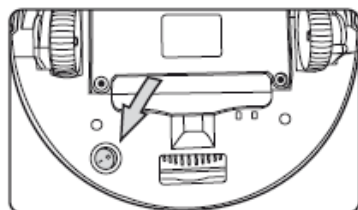

- ▶ Najprej vklopite sesalnik s stikalom na spodnji strani. V primeru, da sesalnika ne boste uporabljali dlje časa (dlje kot teden dni), le-tega izključite s stikalom.

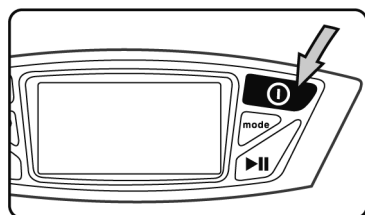

- ▶ S pritiskom na tipko Pavza se obratovanje robota ustavi. Ponovno ga lahko vklopite s ponovnim pritiskom na tipko. Drugi način je ta, da pritisnete poljubno tipko in ga dvignete.

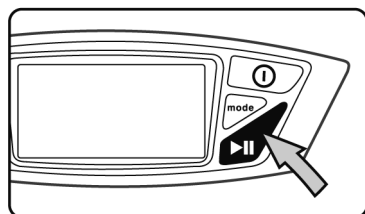

- ▶ Potem pritisnite tipko Start/Pavza in robot prične z obratovanjem.

PAVZA

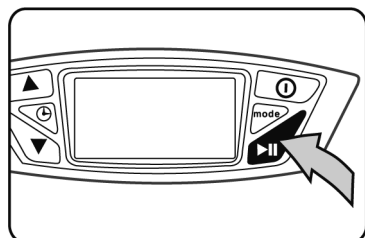

- ▶ S pritiskom na tipko Pavza se obratovanje robota ustavi. Ponovno ga lahko vklopite s ponovnim pritiskom na tipko. Drugi način je ta, da pritisnete poljubno tipko in ga dvignete.

KONEC

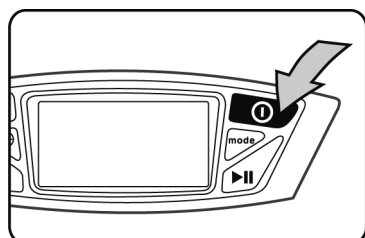

- ▶ S pritiskom na tipko Konec robot preneha delovati. Ne puščajte sesalca v stanju Pavza, ker se akumulator sprazni po cca. 20 urah. Po uporabi priporočamo, da sesalec izklopite in ga položite v polnilno postajo.

7. IZBIRA PROGRAMA

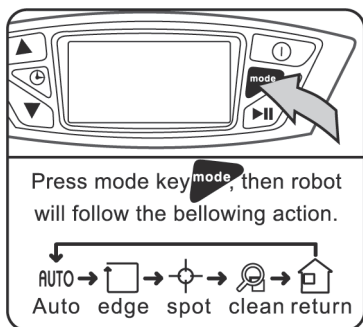

S pritiskom na tipko Izbira čistilnega programa izberete način čiščenja:

- avtomatsko
- ob steni
- lokalno
- intenzivno
- iskanje polnilne postaje.

AUTO AVTOMATSKO ČIŠČENJE

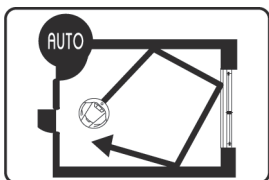

Robot gre najprej naravnost, ob trku v oviro spremeni smer. Čiščenje traja, dokler se ne izprazni baterija, nato preide v »Iskanje polnilne postaje«.

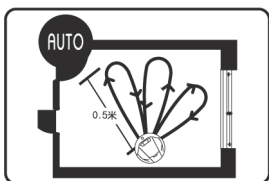

Če robot zazna manjšo umazanijo, se premika v obliki pahljače; če gre za večjo umazanijo, se premika v obliki spirale.

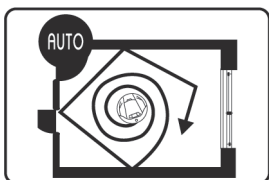

Pri izbiri te možnosti je čiščenje glede na velikost prostora najučinkovitejše. Priporočamo za običajno čiščenje v gospodinjstvu.

□ ČIŠČENJE OB STENI

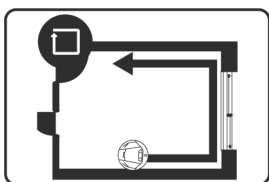

- ▶ Robot hodi ob steni, ko naleti na oviro, se ji izogne in spremeni smer.
- ▶ Ta program omogoča čiščenje v kotih in pod mizami, kavči ter posteljami.
- ▶ Tako čiščenje traja pribl. 25 minut, nato se robot vrne k polnilni postaji.

LOKALNO ČIŠČENJE

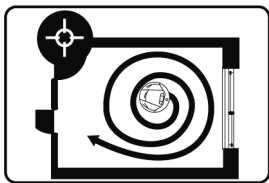

Robot se premika v obliki spirale, začne na sredi in je koncentriran na dol. področje; pri tem pokriva površino s premerom 1,2 m.

- ▶ Ta program je primeren za manjše, bolj umazano področje.
- ▶ Čiščenje dol. področja traja pribl. 2 minuti; če robot trka ob ovire ali zazna stopnice, se premakne in nadaljuje z istim programom.
- ▶ Ko konča, robot ostane na mestu; sliši se zvočni signal.

INTENZIVNO ČIŠČENJE

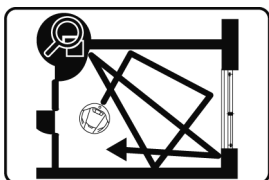

Pri tem programu se robot premika enako kot pri avtomatskem in se vrne k polnilni postaji, preden se izprazni baterija.

- ▶ Ta program je primeren za večino površin.
- ▶ Priporočamo uporabo pri večji umazaniji, saj je najučinkovitejši.

ISKANJE POLNILNE POSTAJE

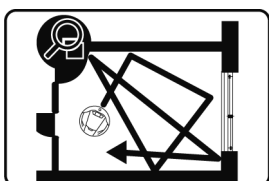

Robot sam poišče polnilno postajo, ko zazna, da je baterija prazna. Ko jo najde in se priključi, se prične polnjenje; medtem gori kontrolna lučka.

8. ČASOVNA NASTAVITEV

PREDPROGRAMIRANJE ČASA ČIŠČENJA

Prvi čas čiščenja

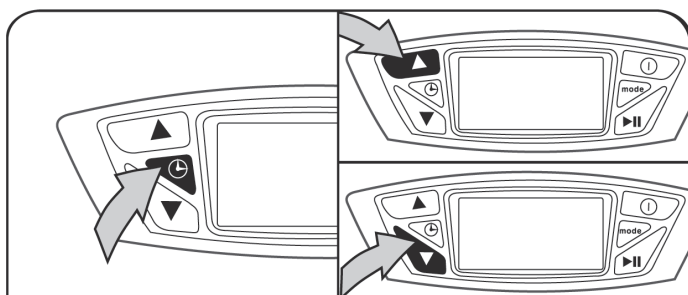

Napotki:

- Za ure lahko nastavljate od 0 do 23 za minuta pa od 0 do 59
- Pod normalnimi pogoji se na zaslonu prikazuje trenutni čas

- 1) Držite tipko z uro ca. 3 sekunde, medtem ko je sesalnik vklopljen, nato nastavite prvi čas. Na LCD zaslonu sveti ura, po nastavitvi utripajo številke.
- 2) Nastavite uro in minute z uporabo puščic: s pritiskom na tipko s puščico navzgor številka narašča, s puščico navzdol št. pada. Za potrditev in za prehod na naslednjo izbiro pritisnite tipko z uro.
- 3) Ko ste nastavili prvi čas čiščenja, ponovno pritisnite na tipko z uro in pričnite nastavljati drugi čas.

PRIMER:

Nastavljen čas čiščenja je 12:07 pm: na zaslonu je izpisano naslednje:



Drugi čas čiščenja

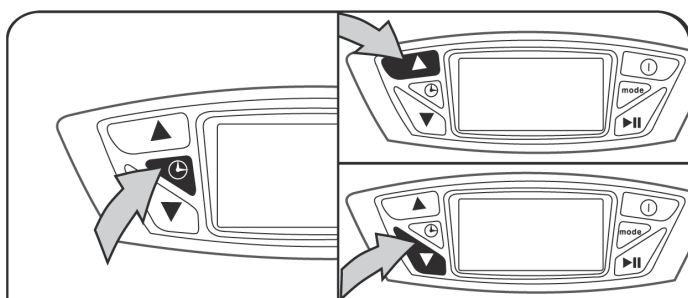

Napotki:

- Za ure lahko nastavljate od 0 do 23 za minuta pa od 0 do 59
- Pod normalnimi pogoji se na zaslonu prikazuje trenutni čas
- Če želite imeti nastavljen samo en čas čiščenja nastavite drugi čas na 00:00.

- 1) Na LCD zaslonu sveti ura, po nastavitvi utripajo številke.
- 2) Nastavite uro in minute z uporabo puščic: s pritiskom na tipko s puščico navzgor številka narašča, s puščico navzdol št. pada.
- 3) Za potrditev in za prehod na naslednjo izbiro pritisnite tipko z uro.
- 4) Ko ste nastavili drugi čas čiščenja, ponovno pritisnite na tipko z uro in pričnite nastavljati trenutni čas.
- 5)

Primer:

Nastavljen čas čiščenja je 02:08 am: na zaslonu je izpisano naslednje:



NASTAVITEV ČASA

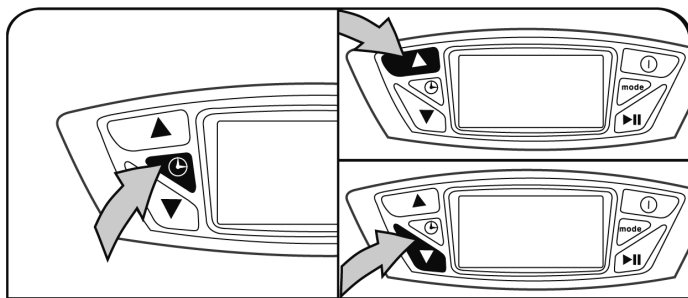

Napotki:

- Za ure lahko nastavljate od 0 do 23 za minuta pa od 0 do 59
- Pod normalnimi pogoji se na zaslonu prikazuje trenutni čas.

Napotki

- ▶ Če želite katero od dveh nastavitev časa čiščenja izbrisati nastavite čas na 00:00. Znak na zaslonu izgine.
- ▶ Razpon med nastavljenim čiščenjem dveh programov mora biti vsaj 4 ure.

Opomba

- ▶ Če je sesalec izklopljen ne bo čistil po pred programiranem času. Če imate nastavljen čas čiščenja preklopite sesalec v stanje pripravljenosti, če želite, da bo pričel s čiščenjem ob predvidenem času. Prepričajte se, da je sesalec pravilno nameščen v polnilno postajo.
- ▶ Prepričajte se, da je polnilna postaja priklopljena na el. omrežje, da se bo sesalec pred čiščenjem lahko napolnil.

NASTAVITEV INTERVALA ČIŠČENJA

- ▶ Ko nastopi programiran čas čiščenja prične sesalec s čiščenjem v avtomatskem programu.
- ▶ Če sesalec slučajno v času pred programiranega čiščenja že čisti v programu ob steni ali lokalnem čiščenju, potem ne bo čistil po pred programiranem času. Čiščenje se nato izvrši ob naslednjem pred programiranem času čiščenja.

S pritiskom na tipko preklapljate med intervali po naslednjem zaporedju:

- 1 x predprogramirano čiščenje
- Predprogramirano čiščenje vsaki dan
- Brisanje predprogramiranega čiščenja. Sesalec dela po vaši izbiri.

- 1) Po nastavitvi drugega časa čiščenja se prične nastavitev točnega časa. Znak izgine in na zaslonu se prikaže znak. Številke utripajo.
- 2) Nastavite ure in minute z uporabo pušic: s pritiskom na tipko s puščico navzgor številka narašča, s puščico navzdol št. pada. Za potrditev in za prehod na naslednjo izbiro pritisnite tipko z uro

Primer:

Nastavljen čas je 12:07 pm: na zaslonu je izpisano naslednje:



Press the key , the robot will work as belowing sequence:



9. DALJINSKI UPRAVLJALNIK

VSTAVLJANJE BATERIJ

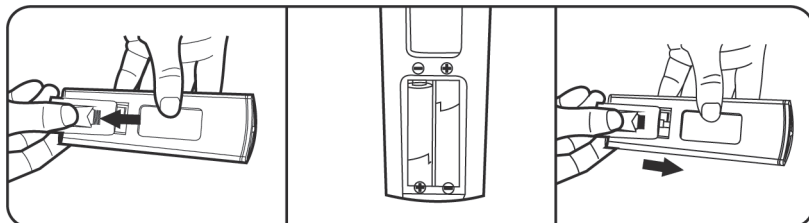

- ▶ Za daljinskega upravljalca potrebujete 2 x AAA bateriji.
- ▶ Pazite na pravilno polariteto baterij pri vstavljanju.
- ▶ Če so baterije prazne jih je potrebno zamenjati.
- ▶ Če daljinskega upravljalca dalj časa ne boste uporabljali, odstranite baterije, da se ne izlijejo in poškodujejo upravljalca.
- ▶ Ne izpostavljajte daljinskega upravljalca ekstremnim temperaturam ali vlagi.
- ▶ Odstranite baterije v skladu z veljavnimi zakoni.

UPORABA DALJINSKEGA UPRAVLJAVCA

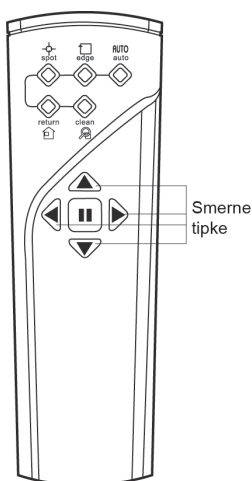

S pomočjo daljinskega upravljalca lahko usmerjate sesalec.

- Poravnajte sesalec s pomočjo smernih tipk na daljinskem upravljalcu.
- Izberite program čiščenja glede na stanje tal in pritisnite ustrezne tipke: AUTO Avtomatsko čiščenje, čiščenje ob steni, lokalno čiščenje, intenzivno čiščenje, iskanje polnilne postaje (sk. 182)
- **Tipka pavza:** Prekine trenutno delovanje in sesalec se ustavi na mestu.
- **4 smerne tipke:** Gor, dol, levo in desno. V stanju pripravljenosti lahko spreminjate smer sesalca s pomočjo smernih tipk.
- S tipkami na daljinskem upravljalcu lahko spreminjate program čiščenja, program za iskanje polnilne postaje in izberete smer vožnje sesalca za Max. 5 m.
- Če se sesalec nahaja v programu čiščenja ali iskanja polnilne postaje, pritisnite prvo pavzo in šele nato izberite smer.
- Ko nastavljate smer vožnje sesalec ne čisti.
- Pri uporabi daljinskega upravljalca ga namerite na sprejemnik na sesalcu.
- Daljinski upravljalcev ne deluje, če se sesalec nahaja v bližini polnilne postaje, navidezne predmetov, ki odbijajo svetlobo ali drugih virov IR signala. V takšnem primeru ročno nastavite program na sesalcu.

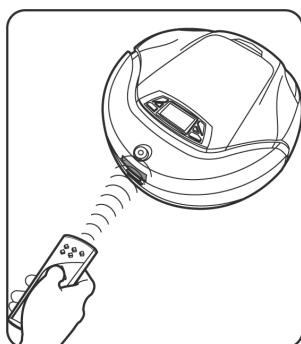

10. NAVIDEZNA STENA

VSTAVLJANJE BATERIJE

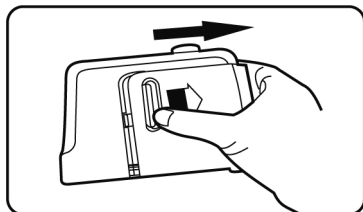

- Navidezna stena potrebuje 2 alkalni bateriji R20.
- Pri namestitvi baterij pazite na pravilno polariteto.
- Če so baterije prazne jih odstranite.
- Če navidezne stene ne boste uporabljali dlje časa, odstranite baterije.
- Ne izpostavljajte IR oddajnika močni sončni svetlobi ali močnemu viru svetlobe, saj se lahko tako poškoduje.
- Odstranite baterije v skladu z veljavnimi zakoni.

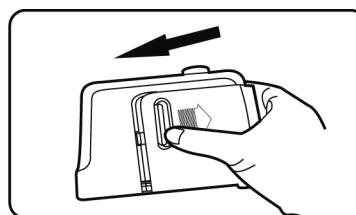
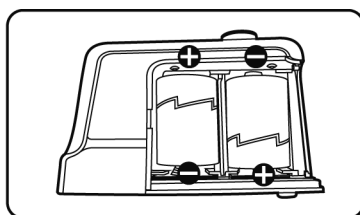
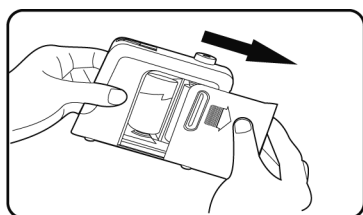

⚠ Opomba

- ▶ Stran z oznako ECOVACS usmerite v zeleno smer.
- ▶ Navidezna stena se po dveh urah samodejno izklopi. Ko sesalec prične s ponovnim čiščenjem in želite uporabiti navidezno steno, se prepričajte, da je navidezna stena vklopljena in da gori lučka na njej.

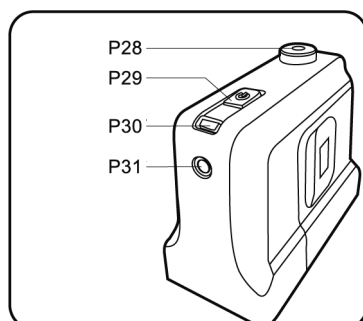

Tipka VKLOP/IZKLOP: Pritisnite tipko za vklop navidezne stene.

ki preprečuje, da se sesalec čisti na neželjenih področjih

Kontrolna lučka: Sveti rdeče, ko je navidezna stena vklopljena.

IR oddajnik: ustvari navidezno steno

IR sprejemnik: sprejema signal

P28 IR jel vevő

P29 Nyomógomb BE/KI

P30 Működés ellenőrző lámpa

P31 IR jel adó

UPORABA NAVIDEZNE STENE

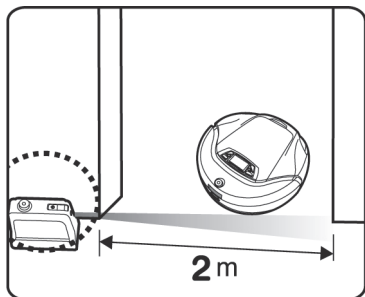

Navidezna stena lahko omeji delovno območje sesalca ali zapre predel, katere ne želite čistiti. Uporabi navidezno steno IR signala dolžine cca. 2m, kar ustvari navidezno prepreko sesalcu, kot npr. vhod v sobo,... Lahko jo uporabite tudi tam, kjer želite preprečiti delovanje zaradi vročine od gospodinjskih aparatov, področje pri računalniku ali območje pri dragocenih predmetih.

- Po potrebi lahko uporabite tudi več sten naenkrat.
- Žarek navidezne stene ima obliko keglja in sesalec ne more skozi njega prodreti.
- Če opazite, da kontrolna lučka slabo sveti ali, da je sesalec zapeljal v zaprte prostore, preverite baterije in jih po potrebi zamenjajte.

11. MAGNETNI TRAKI

Uporaba

Magnetni trak se uporablja za omejitev delovnega območja sesalca. Sesalec ne zapelje čez magnetni trak.

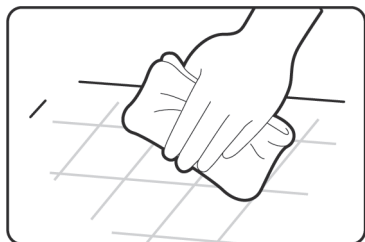

- Očistite površino, kjer boste namestili magnetni trak s suho krpo.

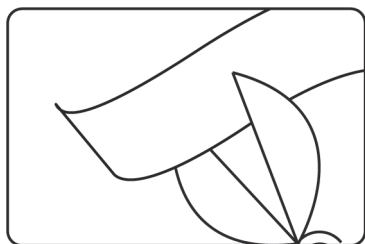

- Odvijte zeleno dolžino in odrežite.

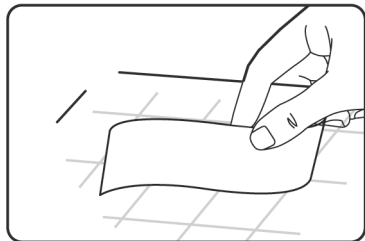

- Odstranite zaščitno folijo na spodnji strani in nalepite trak na tla.

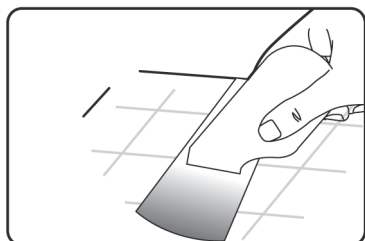

- Po namestitvi traka z napravo za namagnetenje potegnite večkrat čez trak, da trak namagnetite.

⚠ Opomba

- ▶ Magnetni trak ne nalepite bližje kot 1,5 m od polnilne postaje, ker sesalec več ne bo našel polnilne postaje
- ▶ Prepričajte se, da je podlaga suha preden nalepite magnetni trak
- ▶ Če so na podlagi razlike v višini, nalepite magnetni trak zmeraj na najvišjo točko.
- ▶ Če se moč magnetnih trakov zmanjša uporabite napravo za namagnetenje.
- ▶ Magnetni trak lahko nalepite na razne površine samo ne na preprogo, ker bi se takoj odlepil.
- ▶ Hranite magnetne trakove na suhem, hladnem prostoru.

12. SHRANJEVANJE

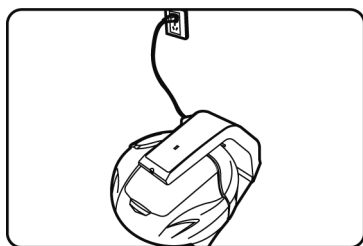

- Tudi po končanem delovanju naj robot ostane v polnilni postaji. Po polnjenju sistem preklopi na ohranjanje baterije z rahlim tokom.
- Če aparata dalj časa ne uporabljate (vsaj 3 mesece), napolnite baterijo in ga pospravite v originalno embalažo. Hranite ga na suhem mestu, stran od sonca; ne sme se navlažiti.

13. VZDRŽEVANJE

ČIŠČENJE ROBOTA

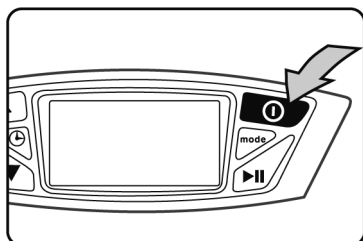

- Pred čiščenjem izklopite sesalnik.
- Pred čiščenjem polnilne postaje izvlecite vtikač iz vtičnice.
- Za čiščenje ne uporabljajte bencina ali olja; uporabite vodo ali nevtralno čistilo in le navlažite krpo, nato obrišite s suho krpo. Pazite, da voda ne zaide v notranjost aparata.

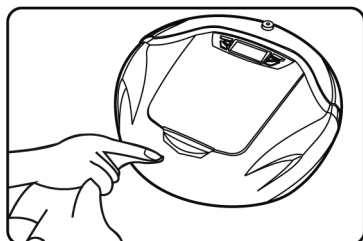

PRAZNJENJE POSODE Z UMAZANIJO

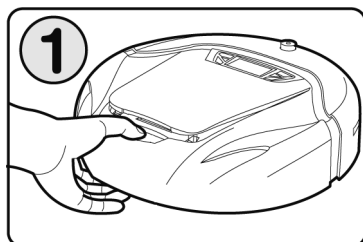

- Izklopite sesalnik.
- Pritisnite na gumb, ki omogoča dostop do posode z umazanijo.
- Odprite pokrov posode za umazanijo.

Primite držalo posode in jo vzemite ven

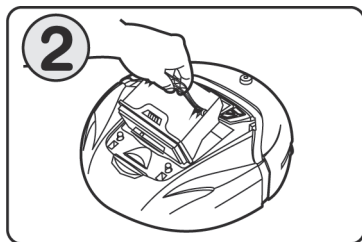

Da preprečite razsutje, naj bo odprtina za umazanijo pri prenašanju obrnjena navzgor. Bodite previdni.

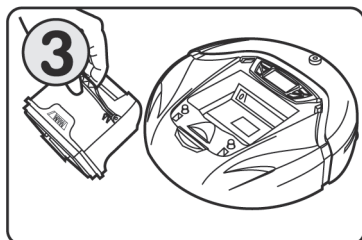

Obrnite posodo z dnom navzgor in narahlo potrkajte po njej, ko jo izpraznite v posodo za smeti, da odstranite vso umazanijo.

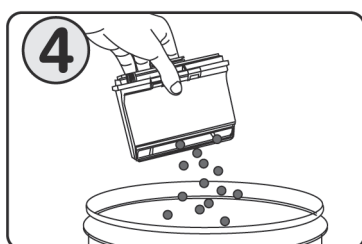

Če je na filtru preveč prahu, odprite zaponko na posodi.

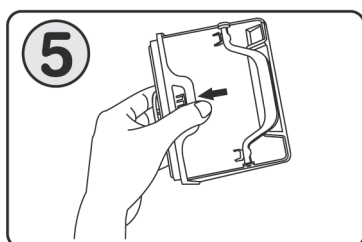

Odstranite prah s filtra.

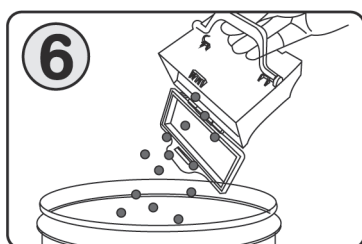

Zaprte posodo; če slišite klik, je dobro zaprta. Vstavite jo nazaj v robota in zaprite pokrov.

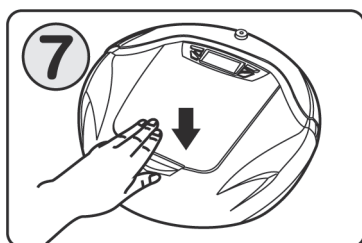

Opomba:

Če posoda za umazanijo ni pravilno nameščena, se na zaslonu prikaže opozorilni indikator in kontrolna lučka prične rdeče utripati.

Antibakterijski filter in praznjenje posode z umazanijo

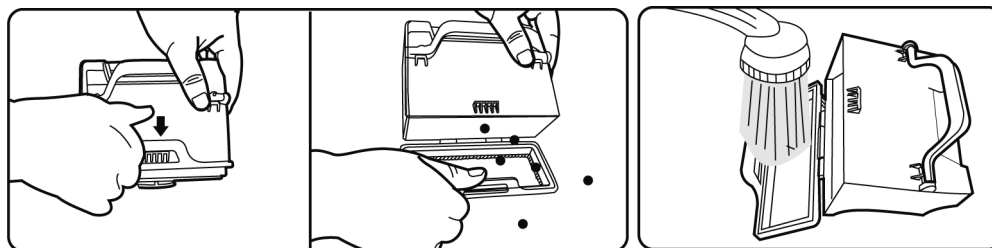

Sprostite zaponko v zadnjem delu posode.

Stresite prah z antibakterijskega filtra.

Če je v posodi preveč prahu, jo lahko operete pod tekočo vodo. Nato jo posušite na soncu. Šele ko sta filter in posoda popolnoma suha, jo lahko ponovno vstavite v robota.

Zamenjava gobastega filtra

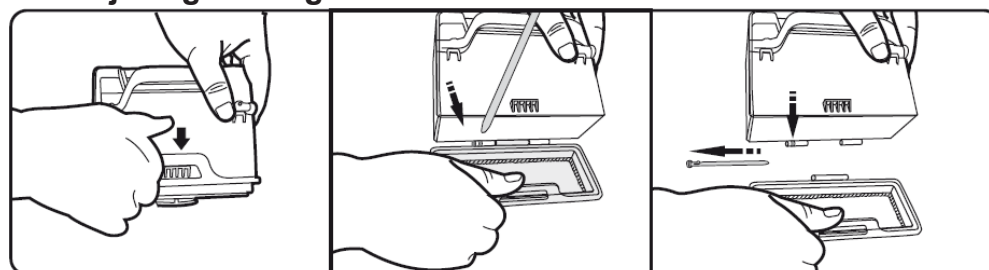

1. Odprite pokrov na sesalniku in odstranite posodo za prah.
2. Potisnite zaklepno sponko navzdol, odprite posodo za prah in jo izpraznite.
3. Odstranite okvir na pokrovu posode za prah.
4. Zamenjajte filter in ga namestite nazaj.

ČIŠČENJE GLAVNE KRTAČE

Opomba: Po trikratni uporabi očistite glavno krtačo.

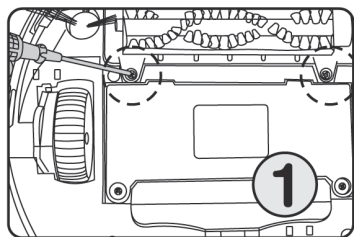

Odvijte vse vijake na okviru glavne krtače.

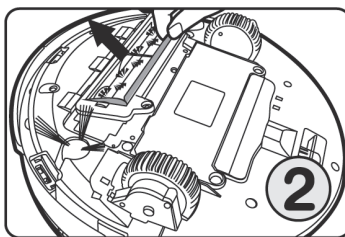

Odstranite okvir glavne krtače.

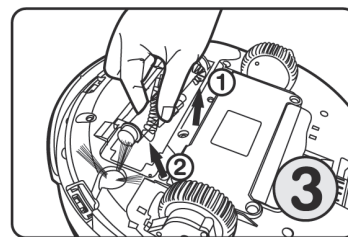

Izlecite najprej tisti konec glavne krtače, kjer je pritrjena stranska krtača.

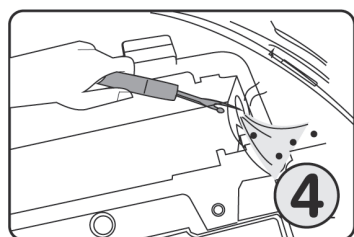

Odstranite lase in prah v sedlu krtače.

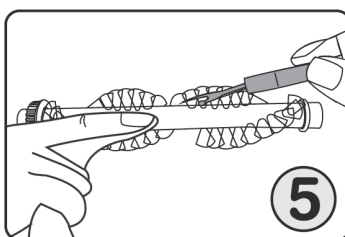

Odstranite lase in drugo navito umazanijo s krtače.

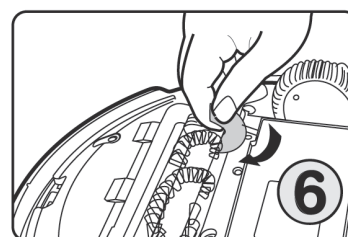

Obrišite prah na delih pod krtačo.

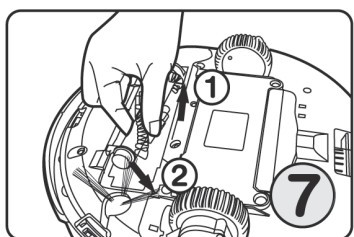

Ponovno vstavite krtačo; najprej nastavite pogonski jermen, nato vstavite krtačo v sedlo.

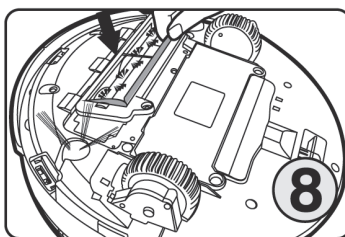

Ponovno vstavite okvir.

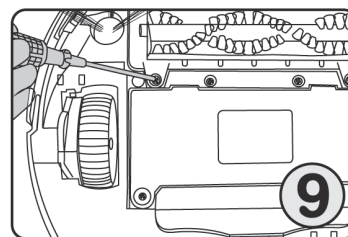

Privijte vijake.

OPOZORILO:

Robotski sesalnik je potrebno čistiti redno, da bi ohranili optimalno delovanje. Temeljito očistite predvsem glavno krtačo, okoli kolesc na osi (glejte puščice). Naviti lasje lahko otežujejo vrtenje osi s krtačami kar bo sesalnik prepoznal kot okvaro.

Tovrstna nečistoča lahko vpliva na rotacijo krtač kar lahko pripelje na prenehanje sesanja oziroma celo do okvare. Oteženo sesanje je signalizirano z zvočnim signalom, ki ga spremlja utripajoča rdeča lučka. Pri čiščenju glavne rotacijske krtače odstranite gumijasto zaščito kolesc na osi in odstranite morebitne navite lase (uporabite nož ali škarje).

Po čiščenju ne pozabite namestiti nazaj gumijaste zaščite.

Kakršnakoli okvara ali poškodba naprave zaradi zagozditve tujkov na glavni krtači, ni vključena v garanciji.



ČIŠČENJE STRANSKE KRTAČE

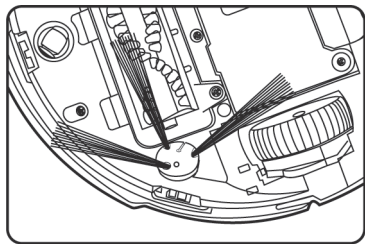

Stranska krtača se hitro obrabi. Priporočamo, da vsakič preverite, če pravilno deluje in ščetke niso zvite. Po potrebi jo zamenjajte.

⚠ Opomba:

Sesalnik odda zvočni signal, da je stranska krtača zvita, na zaslonu se prikaže ikona krtače .

Menjava stranske krtače

V primeru poškodbe oz. obrabe zamenjajte vrtljivo stransko krtačo.

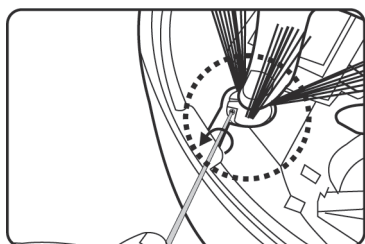

Odvijte vijak ob strani krtače in povlecite krtačo navzgor, da jo vzamete ven. Za lažjo odstranitev potisnite spodnji del krtače ven z manjšim izvijačem.

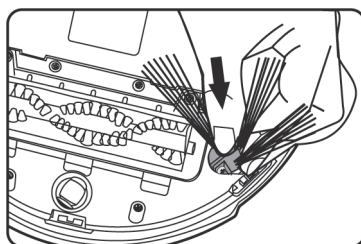

Namestite novo krtačo na os.

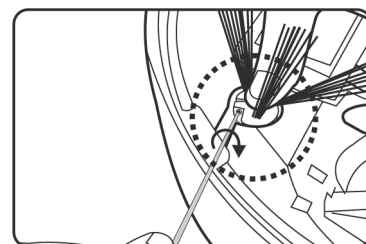

Privijte vijak in pritrdite krtačo.

Čiščenje koles

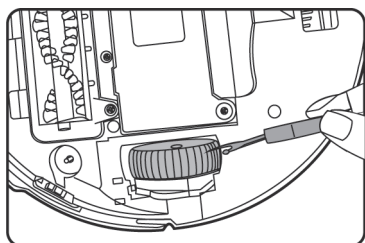

Za odstranitev navite umazanije ali živalskih dlak s koles uporabite okroglo ščetko.

⚠ Opomba:

Če se na kolesa navijejo živalske dlake ali kos blaga, se na zaslonu v opozorilo prikaže ikona krtače .

ČIŠČENJE SENZORJEV ZA ZAŠČITO PRED PADCI

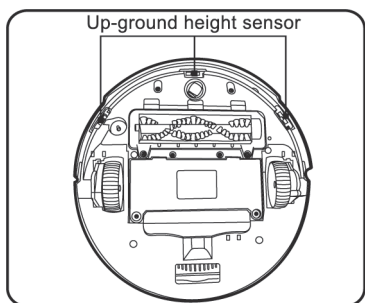

Senzorji so na sprednji strani robota in lahko zaznajo višinsko razliko do 8 cm. Priporočamo, da jih po vsakem delovanju robota obrišete z vlažno bombažno krpo, da preprečite zamašitev s prahom, ki bi negativno vplivala na delovanje senzorjev.

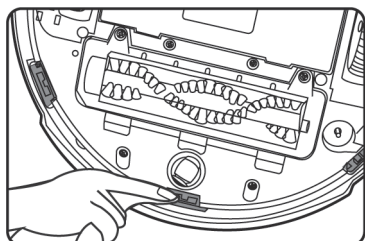

1. Izključite sesalnik in odstranite umazanijo iz posode.
2. Obrnite robota in ga položite na ravno, suho podlago.
3. Obrišite površino treh senzorjev s suho bombažno krpo.

ČIŠČENJE SENZORJA ZA UMAZANIJO

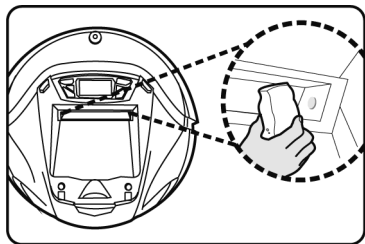

Senzor je spredaj pri vhodu za umazanijo. Lahko registrira povišano koncentracijo prahu; v tem primeru poveča intenzivnost čiščenja. Priporočamo, da ga obrišete vsakič, ko čistite posodo za umazanijo. S tem zagotovite večjo učinkovitost čiščenja.

1. Izključite sesalnik.
2. Vzemite ven posodo z umazanijo in očistite posodo ter senzor.

NAVODILA ZA UPORABO ČISTILNEGA KAVLJA

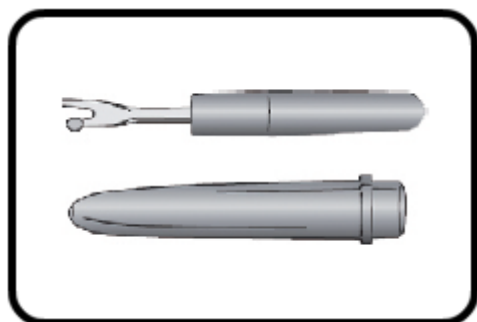

Kavelj za čiščenje vrtljive krtače

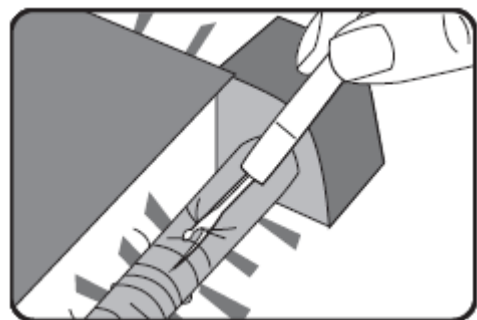

Uporaba 1

Uporabite rezilo kavlja za odstranitev navitih las in manjših umazanih delcev na osi vrtljive krtače.

Uporaba 2

Rezilo kavlja lahko uporabite tudi za čiščenje ščetin krtače.

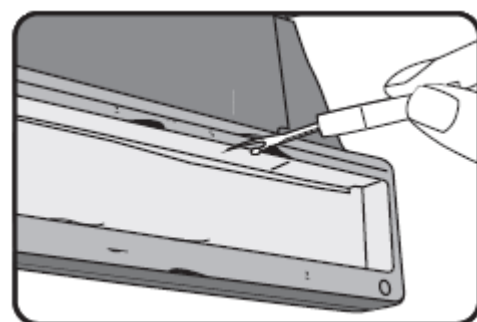

Uporaba 3

Kavelj uporabite za odstranitev nečistoč na gumijastem brisalcu.







VARNOSTNA OPOZORILA:

1. Hranite izven dosega otrok in hišnih ljubljencev.
2. S čistilnim kavljem ravnajte previdno, da preprečite morebitne poškodbe.

14. OPOZORILNI ZNAKI

Opomba

V sledečih okoliščinah robot preneha delovati; prikaže se opozorilni znak in istočasno slišite zvočni signal; na zaslonu utripa rdeča kontrolna lučka. Prosimo, bodite pozorni na znake na zaslonu.

Znak	Vzrok problema	Rešitev	Opomba
	<ol style="list-style-type: none"> 1) Preveč prahu v posodi za umazanijo. 2) Preveč prahu na senzorju za umazanijo. 	<ol style="list-style-type: none"> 1) Izpraznite posodo z umazanijo. 2) Obrišite prah s senzorja. 	Za učinkovitejše čiščenje se lahko ta znak prikaže tudi, če tla niso preveč umazana in posoda za umazanijo ni polna.
	<ol style="list-style-type: none"> 1) V sesalniku ni posode za umazanijo. 2) Posoda za umazanijo ni pravilno vstavljena. 	<ol style="list-style-type: none"> 1) Vstavite posodo v sesalnik. 2) Ponovno vstavite posodo in pritisnite. 	
	<ol style="list-style-type: none"> 1) Glavna krtača ali kolesa so zamašena z lasmi ali kosom blaga. 2) Onemogočena stranska krtača. 	<ol style="list-style-type: none"> 1) Očistite glavno krtačo ali kolesa. (Sk. 192). 2) Očistite stransko krtačo; po potrebi jo zamenjajte. 	
	Kolo ne deluje.	Odvijte kolo in očistite prostor okoli njega.	Ta znak se prikaže tudi pri dvigu robota v zrak; robot preneha delovati. S tem se prepreči morebitna nevarnost, če robota dvigne npr. otrok ali hišni ljubljencek.
	Prazna baterija.	Ročno vstavite robota v polnilno postajo.	

15. OBIČAJNI PROBLEMI

Št.	Problem	Rešitev
1	Ko je sesalnik vklopljen, se vedno premika nazaj.	Izklopite sesalnik. 1) Preverite, če so senzorji za padce čisti; prah na senzorjih bi lahko povzročil napačen prenos signalov. Za čiščenje uporabite vlažno krpo. 2) Pomnilnik aparata je poškodovan. Položite roke na desno, na sredino in na levo stran robota; tako ugotovite, ali robot sam povzroča problem.
2	Sesalnik ima težave pri čiščenju. Če je neuspešen pri reševanju le-teh, obstane na mestu; sliši se zvočni signal.	1) Zapletel se je v kabel. 2) Viseča zavesa ali namizni prt sta se zataknila vanj.
3	Sesalnik ima težave pri zaznavanju višinske razlike oz. stopnic.	V primeru višinske razlike, nižje od 8 cm, ali na tleh z visoko odbojno močjo ali na pretemni preprogi ima lahko robot težave. V takem primeru postavite navidezno steno.
4	Kvaliteta čiščenja slabi.	Izklopite sesalnik in odstranite posodo za umazanijo, nato: 1) Preverite, če je v antibakterijskem filtru preveč prahu in je potrebno čiščenje. 2) Preverite, če je odprtina za umazanijo prosta. 3) Izvlecite glavno krtačo in jo očistite. Noben konec krtače ne sme biti zamašen z lasmi ali drugo umazanijo. 4) Preverite, če je prostor okoli koles čist in brez zapletenih las. 5) Očistite senzor za umazanijo. 6) Če problem še vedno ni rešen, se obrnite na servisno službo.
5	Sesalnik je preglasen.	Izklopite sesalnik in odstranite posodo za umazanijo. Po izpraznitvi posode obrnite robota. 1) Preverite, če ni sesanje onemogočeno pri glavni krtači. 2) Preverite in očistite oba konca glavne krtače. 3) Preverite in očistite stransko krtačo. 4) Če problem še vedno ni rešen, se obrnite na servisno službo.
6	Sesalnik ne deluje po izbranem programu.	Baterija je prazna in sesalnik preklopi na program iskanja polnilne postaje.

16. DRUGI PROBLEMI

1) Kako dolgo traja, da sesalnik s slabo baterijo najde polnilno postajo?

Čas iskanja je odvisen od polnosti baterije in vrste površine; znaša maksimalno 10 minut.

2) Kako dolgo lahko deluje robot pri polni bateriji?

Odvisno od vrste tal; na gladkih in lesenih tleh ter ploščicah 60 minut; na preprogi s kratkimi ščetinami 20 minut.

3) Ali lahko pustite sesalnik delovati brez nadzora?

Lahko, vendar opozorite vse osebe v sobi oz. okolici, da se ne bi kdo spotaknil čezenj.

4) Katere dele sesalnika je treba temeljito pregledati pri reševanju raznih problemov, da ne bi povzročili kakršnihkoli okvar na aparatu?

Sesalnik je sestavljen iz delov, ki so občutljivi na svetlobo in tako lahko zaznajo višinske razlike 8 cm; ta sposobnost lahko prepreči padec robota. Priporočljivo je redno vzdrževanje teh delov.

5) Ali lahko sesalnik čisti pod pohištvom?

Sesalnik je nizek, zato lahko zapelje tudi pod mize, kavče ali omare; višina pod pohištvom mora znašati vsaj 10 cm.

6) Kako dolgo drži baterija?

Pod normalnimi pogoji se baterija lahko polni do 500 krat.

7) Zakaj sesalnik ne deluje po izbranem programu?

Baterija je prazna; sesalnik avtomatsko preklopi na iskanje polnilne postaje.

8) Kako veliko površino lahko sesalnik očisti s polno baterijo (v programu avtomatsko čiščenje)?

Pod normalnimi pogoji ca. 120 – 150 m², odvisno od vrste površine.

9) Zakaj sesalnik preneha delovati, če naleti na oviro?

Pod normalnimi pogoji sesalnik po trku z oviro spremeni smer ali gre nazaj. Če pa ga usmerjate z daljinskim upravljavcem, se ni sposoben izogniti oviri.

10) Zakaj med čiščenjem ostaja umazanija za sesalnikom?

- a. Preverite, če ni v posodi za umazanijo preveč umazanije (če je na tleh preveč prahu, sesalnik ne signalizira polne posode). Zato je treba izprazniti posodo.
- b. Preverite, če ni potrebno očistiti glavne krtače, če je zamašena z lasmi in prahom.

11) Zakaj sesalnik ne prične delovati ob predprogramiranem času?

- a. Preverite, če je baterija dovolj polna. Predprogramirano čiščenje ne deluje, če se sesalnik po čiščenju vrne v polnilno postajo.
- b. Preverite, če se robot nahaja v stanju pripravljenosti.
- c. Preverite, če je v polnilni postaji.

12) Zakaj se sesalnik ne polni, čeprav je v polnilni postaji? Tudi kontrolna lučka za polnjenje ne gori.

- Preverite, če je baterija pravilno nameščena; po potrebi pritrdite pokrov.
- Preverite, če je v vtičnici napetost.
- Če problem še vedno ni rešen, se obrnite na avtorizirani servis

13) Zakaj daljinski upravljalnik ne deluje?

- Dosegljivost upravljalnika znaša maksimalno 5 m. Pri večji razdalji ne deluje.
- Preverite baterijo v upravljalniku; preverite, če je pravilno nameščena.
- Prepričajte se, da je robot vklopljen in da je baterija napolnjena.
- S čisto krpo obrišite oddajnik IR signala na upravljalniku in sprejemnik na sesalniku.
- Če robot stoji neposredno pred navidezno steno ali polnilno postajo, je signal moten.

14) Zakaj navidezna stena ne deluje?

- Preverite, če je pravilno nameščena; dosegljivost signala znaša ca. 2 m naprej. S tem signalom se ustvari omejen prostor, v katerega robot naj ne bi zašel.
- Signal je moten, če je navidezna stena postavljena preblizu polnilne postaje.
- Preverite, če je prostor z navidezno steno dovolj omejen; v nasprotnem primeru priporočamo nakup dodatne stene.

15) Ali sesalnik težko očisti kot, ki ima okroglo obliko?

V ozkem prostoru med dvema stenama se lahko za sesalnikom nabere prah, ki ga je potrebno ročno pomesti.

16) Zakaj se sesalnik med delovanjem včasih upočasni?

Ko ugotovi, da je na tleh preveč umazanije in prahu, sesalnik avtomatsko preklopi v počasnejši program.

17) Ali so otroci in pohištvo v nevarnosti med delovanjem sesalnika?

Ne. Robot ima na sprednji strani mehak gumijast odbojnik iz PVC-ja; ko naleti na oviro, spremeni smer.

18) Ali sesalnik med delovanjem vpliva na hišne ljubljence?

Sesalnik ni preglasen in ne oddaja ostrih zvokov, ki bi lahko vznemirile živali ali jim vzbudile nezaupanje; priporočamo pa, da ob prvem delovanju hišnega ljubljence seznanite z robotom.

19) Na kaj je treba paziti pri sesanju preproge?

Sesalnik ni sposoben sesati preprog z dolgimi ščetinami (daljšimi od 2 cm). Pred čiščenjem je treba preprogo pritrditi.

20) Ali sesalnik moti, če ostane v polnilni postaji, ko ne obratuje?

Da, sesalnik se nenehno polni z rahlim tokom. Če ga dalj časa ne uporabljate, ga vzemite iz polnilne postaje in preprečite, da bi se z njim igrali otroci.

21) Ali grozi nevarnost pri nepravilni priključitvi kontaktov polnjenja med robotom in polnilno postajo?

Ne, dva kontakta polnilne postaje ne prevajata napetosti brez priključenega sesalnika. Maksimalna napetost znaša 24 V, kar je tudi pri polnjenju varno.

22) Kako preprečiti, da se kabel zaplete v glavno krtačo?

Kabel se lahko zaplete v krtačo, če pri čiščenju leži na tleh. Sesalnik se ga poskusi rešiti sam; če mu tudi ponovni poskus ne uspe, se sliši opozorilni signal.

23) Kako lahko ustavim predprogramirano čiščenje, če me ob dol. času ni doma?

Predprogramirano čiščenje lahko izbrišete (**sk. 184**).

24) Kako prestaviti sesalnik?

Dvignite ga z obema rokama in ga prestavite. Bodite previdni, ne prevrnite ga, saj bi lahko izpadla umazanija.

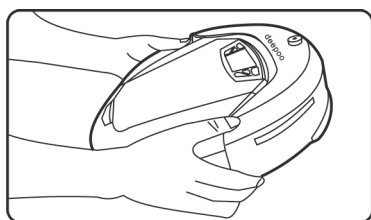

25) Kako zvišati učinkovitost delovanja sesalnika?

Postavite sesalnik in polnilno postajo v isti prostor, tako skrajšate čas iskanja polnilne postaje in obenem podaljšate čas čiščenja. Če želite, da sesalnik posea vse prostore v hiši, postavite polnilno postajo na sredino, da jo lažje najde.

26) Kaj storiti, če je sesalnik posesal tekočino?

- a. Izklopite sesalnik, izvlecite posodo z umazanijo in jo izpraznite ter pustite, da se posuši.
- b. Izvlecite antibakterijski filter in ga temeljito posušite.
- c. Izvlecite glavno krtačo in jo očistite, nato obrišite krtačo in notranji del sedla v sesalniku s krpo. Počakajte, da se krtača posuši, nato jo ponovno vstavite.
- d. Pustite, da se aparat posuši – vsaj 12 ur (prepričajte se, da je glavni del suh, šele potem vključite sesalnik).



FIGYELEM: TŰZ VAGY ÁRAMÜTÉS ELKERÜLÉSE ÉRDEKÉBEN NE TEGYE KI A KÉSZÜLÉKET ESŐ VAGY NEDVESSÉG HATÁSÁNAK. HASZNÁLATON KÍVŰL VAGY JAVÍTÁS ELŐTT MINDIG HÚZZA KI A KÉSZÜLÉKET AZ ELEKTROMOS HÁLÓZATBÓL. A KÉSZÜLÉK NEM TARTALMAZ A FELHASZNÁLÓ ÁLTAL JAVÍTHATÓ ALKATRÉSZEKET. MINDIG FORDULJON SZAKSZERVIZHEZ. A KÉSZÜLÉK VESZÉLYES FESZÜLTSG ALATT VAN.

Környezetvédelmi információk

Megtettünk lehető legjobb a csomagolóanyagok mennyiségének csökkentése érdekében: lehetővé tettük azok egyszerű szétválasztását 3 anyagra: kartonpapír, papírzúzalék és olvasztott polipropilén. A készülék olyan anyagokat tartalmaz, amelyek szétszerelés után speciális üzemekben újrahasznosíthatók. Kérjük, tartsa be a csomagolóanyagok, kimerült elemek és régi berendezések kezelésére vonatkozó helyi előírásokat.

Használt elektromos berendezések, elemek és akkumulátorok megsemmisítése



Ez a jel a készüléken, annak tartozékain vagy csomagolásán azt jelöli, hogy ezt a terméket nem szabad a többi háztartási hulladékkal azonos módon kezelni. Élettartamának letelte után a terméket vagy az elemet (amennyiben tartalmaz) adja le az illetékes hulladékgyűjtő helyen, ahol az elektromos berendezést és elemet újrahasznosítják. Az Európai Unióban és a többi európai államban vannak gyűjtőhelyek a kiszolgált elektromos berendezések számára. A termék megfelelő módon történő megsemmisítésével nagyban hozzájárul a nem megfelelő hulladékkezelés által a környezetet és az emberi egészséget veszélyeztető kockázatok megelőzéséhez. Az anyagok újrafeldolgozásával megőrizhetők természeti erőforrásaink. Ezért kérjük, ne dobja a kiszolgált elektromos berendezést és elemet/akkumulátort a háztartási hulladék közé. A kiszolgált elektromos berendezések ingyenes elhelyezésére vonatkozó információkért forduljon eladójához, a községi hivatalhoz. A használt elemek és akkumulátorok ingyenes elhelyezésére vonatkozó információkat szintén az eladójától, a községi hivaltaltól.

ZÁRUČNÍ LIST

ZÁRUČNÍ PODMÍNKY

Na výrobek uvedený v tomto záručním listu je poskytována záruka po dobu 24 měsíců od data prodeje spotřebiteli. Záruka se vztahuje na poruchy a závady, které v průběhu záruční doby vznikly chybou výroby nebo vadou použitých materiálů.

Při reklamaci je nutné předložit: reklamovaný výrobek, originální nákupní doklad, ve kterém je zřetelně uveden typ výrobku a jeho datum prodeje spotřebiteli, případně tento řádně vyplněný záruční list.

Záruka platí pouze tehdy, je-li výrobek používán podle návodu k obsluze a připojen na správné síťové napětí.

Spotřebitel ztrácí nárok na záruční opravu nebo bezplatný servis v případě:

- zásahu do přístroje neoprávněnou osobou.
- nesprávné nebo neodborné montáže výrobku
- poškození přístroje vlivem živelné pohromy.
- používání výrobku pro jiné účely, než je obvyklé.
- používání výrobku k profesionální či jiné výtěžné činnosti.
- používání výrobku s jiným než doporučeným příslušenstvím
- nesprávné údržby výrobku
- nepravidłného čištění výrobků zejména v případě, kdy je závada způsobena zbytky potravin, vlasů, domovního prachu nebo jiných nečistot.
- vystavení výrobku nepříznivému vnějšímu vlivu, zejména vniknutím cizích předmětů nebo tekutin (včetně elektrolytu z baterií) dovnitř.
- mechanického poškození výrobku způsobeného nesprávným používáním výrobku nebo jeho pádem

Pokud zboží při uplatňování vady ze strany spotřebitele bude zasíláno poštou nebo přepravní službou, musí být zabaleno v obalu vhodném pro přepravu tak, aby se zabránilo poškození výrobku přepravou.

Postup při reklamaci:

Kontaktujte infolinku servisního střediska: E – mailem: servis.ecovacs@hptronic.cz

Telefonicky: 577 055 220

Pro případné dotazy k výrobkům Ecovacs kontaktujte naše odborníky na info@ecovacs.cz

Pracovníci centrálního střediska zajistí dopravu výrobku do servisu, opravu a dopravu výrobku zpět k vám.

Podrobnosti o řešení reklamací tohoto výrobku naleznete na: www.ecovacs.cz

Veškeré náležitosti uvedené v tomto záručním listu platí pouze pro výrobky nakoupené a reklamované na území České Republiky.

Typ výrobku: **D58**

Datum prodeje:

Výrobní číslo:

Razítko a podpis prodávajícího:

ZÁRUČNÉ PODMIENKY

Na výrobok uvedený v tomto záručnom liste je poskytovaná záruka na dobu 24 mesiacov od dátumu predaja spotrebiteľovi.

Záruka sa vzťahuje na poruchy a chyby, ktoré v priebehu záručnej doby vznikli chybou výroby alebo chybou použitých materiálov.

Pri reklamácií je nutné predložiť: reklamovaný výrobok, originálny nákupný doklad, v ktorom je zreteľne uvedený typ výrobku a jeho dátum predaja spotrebiteľovi prípadne tento riadne vyplnený záručný list.

Záruka platí iba vtedy, ak je výrobok používaný podľa návodu na obsluhu a pripojený na správne sieťové napätie.

Spotrebiteľ stráca nárok na záručnú opravu alebo bezplatný servis najmä v prípade:

- zásahu do prístroja neoprávnenou osobou.
- nesprávnej alebo neodbornej montáže výrobku
- poškodenia prístroja vplyvom živelnej pohromy.
- používania výrobku pre účely pre ktoré nie je určený.
- používania výrobku na profesionálne či iné zárobkové činnosti.
- používania výrobku s iným než doporučeným príslušenstvom
- nesprávnej údržby výrobku
- nepravidelného čistenia výrobku najmä v prípade, kedy je porucha spôsobená zvyškami potravín, vlasov, domového prachu alebo iných nečistôt.
- vystavenia výrobku nepriaznivému vonkajšiemu vplyvu, najmä vniknutím cudzích predmetov alebo tekutín (vrátane elektrolytu z batérií) dovnútra.
- mechanického poškodenia výrobku spôsobeného nesprávnym používaním výrobku alebo jeho pádom

Pokiaľ výrobok pri uplatňovaní poruchy zo strany spotrebiteľa bude zasielaný poštou alebo prepravnou službou, musí byť zabalený v obale vhodnom pre prepravu tak, aby sa zabránilo poškodeniu výrobku prepravou.

Postup pri reklamácií:

Kontaktujte infolinku centrálného servisného strediska:

Telefonicky: 00421 265 444 061

E – mailom: vjs@nexta.sk

Pracovníci centrálného strediska zaistia dopravu výrobku do servisu, opravu a dopravu výrobku späť k vám.

Všetky náležitosti uvedené v tomto záručnom liste platia len pre výrobky nakúpené a reklamované na území Slovenskej Republiky.

Typ prístroja: **D58**

Dátum predaja:

Výrobné číslo:

Pečiatka a podpis predajca:

KARTA GWARANCYJNA

WARUNKI GWARANCJI

- 1) Niniejsza gwarancja dotyczy produktów produkowanych pod marką Ecovacs, zakupionych w sklepach na terytorium Rzeczypospolitej Polskiej.
- 2) Okres gwarancji wynosi 24 miesiące od daty zakupu uwidocznionej na karcie gwarancyjnej.
- 3) Naprawy gwarancyjne odbywają się na koszt Gwaranta we wskazanym przez Gwaranta Autoryzowanym Zakładzie Serwisowym
- 4) Gwarancją objęte są wady produktu spowodowane wadliwymi częściami i / lub defektami produkcyjnymi.
- 5) Gwarancja obowiązuje pod warunkiem dostarczenia do Autoryzowanego Zakładu Serwisowego urządzenia w kompletnym opakowaniu albo w opakowaniu gwarantującym bezpieczny transport wraz z kompletem akcesoriów oraz z poprawnie i czytelnie wypełnioną kartą gwarancyjną i dowodem zakupu (paragon, faktura VAT, etc.)
- 6) Autoryzowany Zakład Serwisowy może odmówić naprawy gwarancyjnej jeśli Karta Gwarancyjna nosić będzie widoczne ślady przeróbek, jeżeli numery produktów okażą się inne niż wpisane w karcie gwarancyjnej a także jeśli numer dokumentu zakupu oraz data zakupu na dokumencie różnią się z danymi na Karcie Gwarancyjnej.
- 7) Usterki ujawnione w okresie gwarancji będą usunięte przez Autoryzowany Zakład Serwisowy w terminie 14 dni roboczych od daty przyjęcia produktu do naprawy przez zakład serwisowy, termin ten może być przedłużony do 21 dni roboczych w przypadku konieczności sprowadzenia części zamiennych z zagranicy .
- 8) Gwarancją nie są objęte:
 - wadliwe działanie lub uszkodzenie spowodowane niewłaściwym użytkowaniem lub użytkowaniem niezgodne z instrukcją obsługi i przepisami bezpieczeństwa
 - zużycie towaru nad zakres zwykłego używania (zwłaszcza jeżeli był wykorzystywany do profesjonalnej lub innej czynności zarobkowej)
 - uszkodzenia spowodowane czynnikami zewnętrznymi (w tym: wylądowaniami atmosferycznymi, przepięciami sieci elektrycznej, środkami chemicznymi, czynnikami termicznymi) i działaniem osób trzecich
 - uszkodzenia powstałe w wyniku podłączenia urządzenia do niewłaściwej instalacji współpracującej z produktem
 - uszkodzenia powstałe w wyniku zalania wodą, użycia nieodpowiednich baterii (np. ładowanych powtórnie baterii nie będących akumulatorami)
 - produkty nie posiadające wypełnionej przez Sprzedawcę Karty Gwarancyjnej
 - produkty z naruszoną plombą gwarancyjną lub wyraźnymi oznakami ingerencji przez osoby trzecie (nie będące Autoryzowanym Zakładem Serwisowym lub nie działające w jego imieniu i nie będące przez niego upoważnionymi)
 - kable przyłączeniowe, słuchawki (z zastrzeżeniem pkt. 2), baterie
 - uszkodzenia powstałe wskutek niewłaściwej konserwacji urządzenia
 - uszkodzenia powstałe w wyniku zdarzeń losowych (np. powódź, pożar, klęski żywiołowe, wojna, zamieszki, inne nieprzewidziane okoliczności)
 - czynności związane ze zwykłą eksploatacją urządzenia (np. wymiana baterii)
 - **uszkodzenia (powodujące np. brak odpowiedzi urządzenia lub jego nie włączanie się) powstałe wskutek wgrania nieautoryzowanego oprogramowania.**
- 9) Jeżeli Autoryzowany Zakład Serwisowy stwierdzi, iż przyczyną awarii urządzenia są przypadki wymienione w pkt. 8 lub nie stwierdzi żadnego uszkodzenia, koszty serwisu oraz transportu urządzenia do Autoryzowanego Zakładu Serwisowego pokrywa nabywca.
- 10) W wypadku wystąpienia wypadków wymienionych w pkt. 8 Autoryzowany Zakład Serwisowy wyceni naprawę urządzenia i na życzenie klienta może dokonać naprawy odpłatnej. Uszkodzenia urządzenia powstałe w wyniku wypadków opisanych w pkt. 8 powodują utratę gwarancji.

- 11) Wszelkie wadliwe produkty lub ich części, które zostały w ramach naprawy gwarancyjnej wymienione na nowe, stają się własnością Gwaranta.
- 12) W wypadku gdy naprawa urządzenia jest niemożliwa lub spowodowałaby przekroczenie terminów określonych w pkt. 7 Gwarant może wymienić Klientowi urządzenie na nowe o takich samych lub wyższych parametrach. W razie niedostarczenia urządzenia w komplecie Gwarant może dokonać zwrotu zapłaconej ceny jednak wówczas jest upoważniony do odjęcia kosztu części zużytych lub nie dostarczonych przez użytkownika (np. baterii, słuchawek, zasilacza) wraz z reklamowanym urządzeniem.
- 13) Okres gwarancji przedłuża się o czas przebywania urządzenia w Autoryzowanym Zakładzie Serwisowym.
- 14) W wypadku utraty karty gwarancyjnej nie wydaje się jej duplikatu.
- 15) Producent może uchylić się od dotrzymania terminowości usługi gwarancyjnej gdy zaistnieją zakłócenia w działalności firmy spowodowane nieprzewidywalnymi okolicznościami (tj. niepokoje społeczne, klęski żywiołowe, ograniczenia importowe itp).
- 16) Gwarancja nie wyklucza, nie ogranicza ani nie zawiesza praw konsumenta wynikających z niezgodności towaru z umową sprzedaży.
- 17) W sprawach nieuregulowanych niniejszymi warunkami mają zastosowanie przepisy Kodeksu Cywilnego.

Uszkodzenie wyposażenia nie jest automatycznie powodem dla bezpłatnej wymiany kompletnego urządzenia. Jeżeli reklamujesz słuchawki, kable przyłączeniowe lub inne akcesoria NIE PRZYSYŁAJ całego urządzenia. Skontaktuj się ze sprzedawcą lub producentem w celu uzgodnienia sposobu uzyskania sprawnych słuchawek bez konieczności przesyłania całego kompletu do serwisu.

Kontakt w sprawach serwisowych:

DIGISON Polska sp. z o.o. Tel. +48 71 793-26-14, Fax. +48 71 794-42-77

internet: www.irepair.eu , e-mail:

office@digison.pl

ecovacs@digison.pl

Polski dystrybutor: **DIGISON Polska sp. z o.o.**, ul.Krzemieniecka 46, 54-613 Wrocław, Polska

Nazwa: D58	Pieczęć i podpis sprzedawcy:
Data sprzedaży:	
Numer serii:	
1. Data Przyjęcia/Nr Naprawy/ Pieczęć i Podpis Serwisanta:	2. Data Przyjęcia/Nr Naprawy/ Pieczęć i Podpis Serwisanta:
3. Data Przyjęcia/Nr Naprawy/ Pieczęć i Podpis Serwisanta:	4. Data Przyjęcia/Nr Naprawy/ Pieczęć i Podpis Serwisanta:

Poznámky / Notatka / Notes / Komentarji:

Poznámky / Notatka / Notes / Komentarji:

Enjoy Life Without Dust

ECOVACS