

PHILIPS

QP2630, QP2620

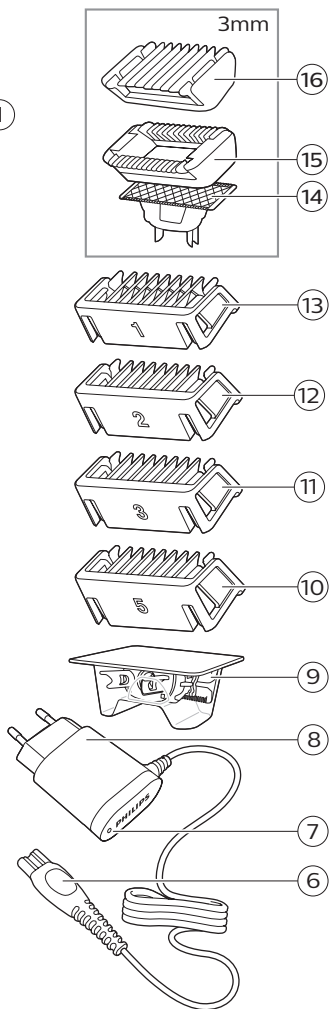

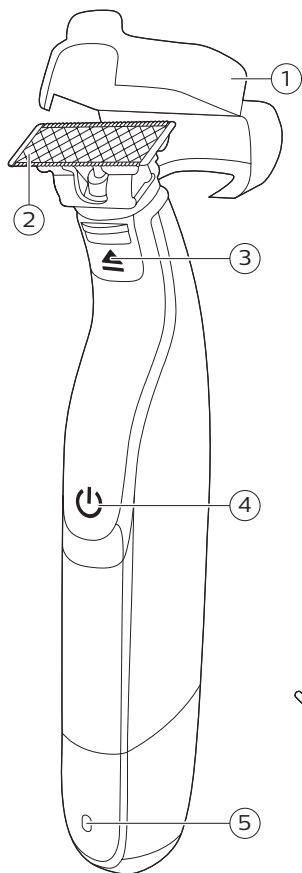



| | |
|-------------|-----|
| English | 6 |
| Čeština | 27 |
| Eesti | 48 |
| Hrvatski | 69 |
| Latviešu | 90 |
| Lietuviškai | 111 |
| Magyar | 131 |
| Polski | 153 |
| Română | 176 |
| Slovenščina | 198 |
| Slovensky | 219 |
| Български | 241 |
| Русский | 264 |
| Українська | 287 |
| Қазақша | 308 |

Introduction

Congratulations on your purchase and welcome to Philips! To fully benefit from the support that Philips offers, register your product at www.philips.com/welcome.

General description (Fig. 1)

- 1 Protection cap
- 2 Face blade
- 3 Blade release slide
- 4 On/off button
- 5 Battery status indicator (QP2630 only)
- 6 Small plug
- 7 Battery charge indicator (QP2620 only)
- 8 Supply unit (QP2630: adapter type HQ850.
QP2620: adapter type A00390.)
- 9 Replacement blade (specific types only)
- 10 Click-on stubble comb 5mm
- 11 Click-on stubble comb 3mm
- 12 Click-on stubble comb 2mm (QP2630 only)
- 13 Click- on stubble comb 1mm
- 14 Body blade
- 15 Sensitive skin guard
- 16 Body comb 3mm

Important safety information

Read this important information carefully before you use the appliance and its accessories and save it for future reference. The accessories supplied may vary for different products.

Danger

- Keep the supply unit dry.

Warning

- To charge the battery, only use the detachable supply unit provided with the appliance. For the type number of the original supply unit, please see 'General description' in the manual.
- The supply unit contains a transformer. Do not cut off the supply unit to replace it with another plug, as this causes a hazardous situation.

8 English

- This appliance can be used by children aged from 8 years and above and persons with reduced physical, sensory or mental capabilities or lack of experience and knowledge if they have been given supervision or instruction concerning use of the appliance in a safe way and understand the hazards involved. Children shall not play with the appliance. Cleaning and user maintenance shall not be made by children without supervision.
- Always unplug the appliance before you clean it under the tap.
- Always check the appliance before you use it. Do not use the appliance if it is damaged, as this may cause injury. Always replace a damaged part with one of the original type.
- Do not open the appliance to replace the rechargeable battery.

Caution



- Never immerse the charging stand in water and do not rinse it under the tap.

- Do not use the supply unit in or near wall sockets that contain an electric air freshener to prevent irreparable damage to the supply unit.
- Only use this appliance for its intended purpose as shown in the user manual.
- For hygienic reasons, the appliance should only be used by one person.
- Never use water hotter than 60°C to rinse the appliance.
- Never use compressed air, scouring pads, abrasive cleaning agents or aggressive liquids such as petrol or acetone to clean the appliance.

Electromagnetic fields (EMF)

This Philips appliance complies with all applicable standards and regulations regarding exposure to electromagnetic fields.

General



- This appliance is waterproof. It is suitable for use in the bath or shower and for cleaning under the tap. For safety reasons, the appliance can therefore only be used without cord.
- The supply unit is suitable for mains voltages ranging from 100 to 240 volts.
- The supply unit transforms 100-240 volts to a safe low voltage of less than 24 volts.
- Maximum noise level: Lc = 75 dB(A).

Charging

Charge the appliance before first use and when the display indicates that the battery is almost empty.

QP2630: Charging takes approx. 4 hours.

QP2620: Charging takes approx. 8 hours.

A fully charged appliance has an operating time of up to 60 minutes (QP2630) or 45 minutes (QP2620).

Note: This appliance can only be used without cord.

Battery status indicator QP2630:

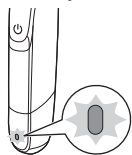

When the battery status indicator flashes orange, the battery is almost empty.

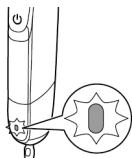

When the appliance is charging, the battery status indicator light flashes green.

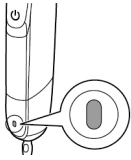

When the battery is fully charged, the battery status indicator lights up green continuously. Approx. 30 minutes after the battery is fully charged or when you disconnect the appliance from the wall socket, the light of the battery status indicator switches off automatically.

Battery status indicator QP2620:

The battery status is indicated by the performance of the appliance. When the appliance starts working more slowly, the battery is almost empty and needs to be charged for optimal performance.

Charging with the supply unit

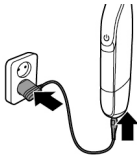

- 1 Insert the small plug into the appliance and put the supply unit in the wall socket.

QP2620 only: The battery charge indicator on the adapter lights up continuously, when the appliance is connected to the wall socket.

- 2 After charging, remove the supply unit from the wall socket and pull the small plug out of the appliance.

Using the appliance

Your appliance comes with 2 blades. Use one blade for your face only and the other blade for your body.

The face blade and the stubble combs are for use on facial hair. It is not intended for shaving, edging or trimming hairs on lower body parts or scalp hair.

The body blade and body comb are for use on body parts below the neck.



The body blade with the skin guard attached are for use on sensitive body areas.

Note: This appliance can only be used without cord.

- Use the appliance with the face blade to trim, edge or shave facial hair (beard, moustache and sideburns). Shave for a smooth result, trim with the stubble comb to obtain a certain length and edge to create perfect edges and sharp lines.
- Use the appliance with the body blade to trim and/or shave your body hair. Shave your chest without the skin guard or body comb for a smooth result, shave your sensitive areas (e.g. groin, armpits) with the skin guard, use the body comb to trim your body.
- Take your time when you first start to use the appliance. You have to acquire practice with the appliance.

Switching the appliance on and off

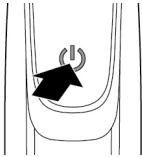

- 1 To switch on the appliance, press the on/off button once.
- 2 To switch off the appliance, press the on/off button once.

Face

Shaving

Warning: Before you use the appliance, always check the blade for damage or wear. If the blade is damaged or worn, do not use the appliance, as injury may occur. Replace a damaged blade before you use the appliance (see chapter 'Replacement').

Shaving tips and tricks

- Make sure that the blade is in full contact with the skin by placing it flat on the skin.
- For the best result, move the appliance against the grain.
- Make long strokes while pressing lightly.
- You can use the appliance dry or wet with gel or foam. You can even use the appliance in the shower.
- Shaving a clean beard and face gives the best results.

Shaving

- 1 Switch on the appliance.
- 2 Place the blade on the skin and move the appliance up or against the grain in long strokes while you press it lightly.

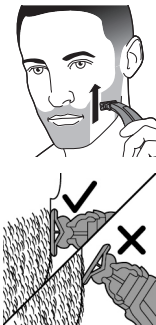

Note: Make sure you hold the surface of the blade flat against your skin.

- 3 Switch off and clean the appliance after every use (see 'Cleaning and maintenance').

Edging

You can also use both edges of the blade to create sharp lines and perfect edges. Hold the appliance in such a way that the blade is perpendicular to the skin and one of its edges touches the skin. This allows more precise detailing of sideburns and the area around the mouth and nose.

14 English

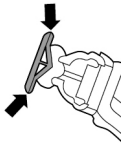

- 1 To create sharp edges and lines, you can use either edge of the blade.
- 2 Switch on the appliance.



- 3 Place the edge of the blade perpendicular onto the skin.



- Make straight strokes while applying gentle pressure.

- 4 Switch off and clean the appliance after every use (see 'Cleaning and maintenance').

Trimming

Trimming tips

- Always make sure that the tips of the click-on stubble comb point in the direction in which you move the appliance.
- Make sure that the flat part of the comb is always in full contact with the skin to obtain an even trimming result.
- Since hair grows in different directions, you need to move the appliance in different directions as well (upward, downward or across).
- Trimming is easier when the skin and hair are dry.

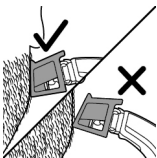

Trimming combs

The click-on stubble combs allow you to trim hair to different lengths.

- QP2630 come with 4 click-on stubble combs: 5mm, 3mm, 2mm and 1mm.
- QP2620 comes with 3 click-on stubble combs: 5mm, 3mm and 1mm.

Start with the 5mm comb to acquire practice with this appliance.

The indication on each comb corresponds to the hair length in millimeters.

Trimming with comb

- 1 Place the comb onto the blade, with the teeth of the comb pointing upwards.



Note: Always trim in the direction of the teeth of the comb. This will give you the best results.

- 2 Switch on the appliance.

- 3 Place the comb onto the skin and move the appliance in the direction of the teeth of the comb.



Note: For the best result, move it against the grain.

- 4 Switch off and clean the appliance after every use (see 'Cleaning and maintenance').
- 5 To remove the comb, hold it on both sides and pull it off the blade.

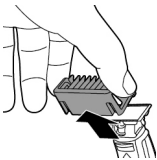

Body

- For hygienic reasons, only use the body blade for trimming and shaving your body.
- For body trimming and shaving, make sure hair is clean and dry as wet hair tends to stick to the body and, when shaving sensitive areas, always use the skin guard.

- Since all hairs do not grow in the same direction, you may want to try different trimming positions (i.e. upwards, downwards, or across). Practice is best for optimum results.
- For the best result, move the appliance against the grain.
- Make long strokes while pressing lightly.
- Use the appliance dry or wet with gel or foam, even in the shower.
- Shaving a clean body gives the best results.

Shaving with skin guard

For optimal performance, use the skin guard only on sensitive areas (for example the scrotum and armpits).



- 1 Hold the skin guard on both sides and press onto the blade.
- 2 Switch the appliance on.

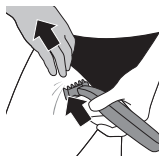

- 3 Place the skin guard onto the skin and stretch the skin with your free hand. Move the appliance upwards slowly, against the grain.



- When using the appliance on your armpits, raise your arm and put your hand on the back of your head to stretch the skin.
 - Regularly remove cut hair from the guard. If a lot of hair has accumulated in the guard, remove it from the appliance and blow and/or shake out the hairs.
- 4 Switch off and clean the appliance after each use.



- 5 To remove the skin guard, put one finger under the edge of the guard and press on the blade with your thumb.

Shaving without skin guard

The body blade without the skin guard allows you to shave hair on your body below the neckline (for example the chest) with a smooth result.

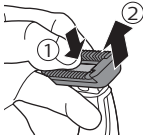

- 1 To remove the skin guard, put one finger under the edge of the guard and press with your thumb on the blade.
- 2 Switch the appliance on.



- 3 Place the blade on the skin and move the appliance against the grain in long strokes while pressing lightly. Stretch the skin with your free hand.

Note: Make sure you hold the surface of the blade flat against your skin.

- When you use the appliance on your armpits, raise your arm and put your hand on the back of your head to stretch the skin.

- 4 Switch off and clean the appliance after every use.

Trimming with body comb

The 3mm (1.8in.) body comb allows you to trim hair on your body below the neckline (for example chest, armpits, scrotum).



- 1 Hold the body comb on both sides and press onto the blade.
- 2 Switch the appliance on.



- 3 Place the comb onto the skin and stretch the skin with your free hand. Move the appliance upwards slowly, against the grain.
 - When you use the appliance on your armpits, raise your arm and put your hand on the back of your head to stretch the skin.
 - Regularly remove cut hair from the guard. If a lot of hair has accumulated in the guard, remove it from the appliance and blow and/or shake out the hairs.
- 4 Switch off and clean the appliance after each use.
- 5 To remove the comb, hold it on both sides and pull it off the blade.



Cleaning and maintenance

Clean the appliance after every use.

Caution: Never use compressed air, scouring pads, abrasive cleaning agents or aggressive liquids such as petrol or acetone to clean the appliance.

Caution: Do not tap the appliance against a surface to remove water from it, as this may cause damage. Replace the blade if it is damaged.

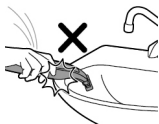

Cleaning the appliance

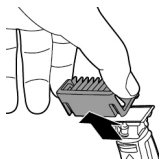

- 1 Remove the comb from the blade. Always turn the appliance off before putting on or taking off combs.



- 2 If a lot of hairs have accumulated on the comb, first blow them off.



- 3 If a lot of hairs have accumulated on the appliance, first blow them off.



- 4 Switch on the appliance and rinse the blade with lukewarm water.

Caution: Do not dry the blade with a towel or a tissue as this may cause damage.

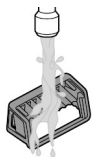

- 5 Rinse the combs with lukewarm water.
- 6 Carefully shake off excess water and let all parts air dry completely.

Note: The blade is fragile. Handle it carefully. Replace the blade if it is damaged.

Storage

Always attach the protection cap on the blade to protect the blade from damage during travelling or storage.

We advise you to let the appliance and its attachments dry before you store them for the next use.

- 1 Place the protection cap onto the edge of the blade.



- 2 Close the protection cap.
 - Attach the body comb on the body blade to protect the blade from damage.



Replacement

Usage indicator

For optimal cutting and gliding performance, we advise you to replace the blade every 4 months, when it no longer provides the shaving or trimming results you expect.

The blade is equipped with a usage indicator. A green bar will gradually appear on the blade as you use it. When it is highly visible, it is recommended to replace your blade for the best OneBlade experience. Always replace the blade with original Philips blade.

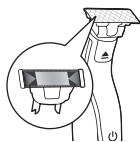

Depending on your usage behavior, the exact lifetime of the blade could be longer or shorter.

Similar to a manual blade, the blade becomes blunt over time, which results in increased hair pulling and reduced cutting performance.

Replacing the blade

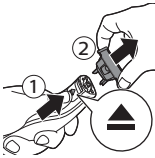

- 1 Switch off the appliance.
- 2 Push the blade release slide upwards carefully, and hold the blade on both sides to remove the blade. This will prevent the blade from flying off the handle.
- 3 Hold the new blade on its sides and press it onto the handle ('click').

Note: When you hear a click, the new blade is placed correctly and ready for use.

Ordering accessories

To buy accessories or spare parts, visit www.shop.philips.com/service or go to your Philips dealer. You can also contact the Philips Consumer Care Center in your country (see the international warranty leaflet for contact details).

The following parts are available:

- Model QP210 Philips Replacement Blade, 1-Pack
- Model QP220 Philips Replacement Blade, 2-Pack
- Model QP610 Philips Body replacement pack
- Model QP620 Philips Face and Body replacement pack.

Recycling



- This symbol means that this product shall not be disposed of with normal household waste (2012/19/EU).



- This symbol means that this product contains a built-in rechargeable battery which shall not be disposed of with normal household waste (2006/66/EC). Please take your product to an official collection point or a Philips service center to have a professional remove the rechargeable battery.
- Follow your country's rules for the separate collection of electrical and electronic products and rechargeable batteries. Correct disposal helps prevent negative consequences for the environment and human health.

Removing the rechargeable battery

Only remove the rechargeable battery when you discard the product.

Before you remove the battery, make sure that the product is disconnected from the wall socket and that the battery is completely empty.

Take any necessary safety precautions when you handle tools to open the product and when you dispose of the rechargeable battery.

- 1 Disconnect the appliance from the mains and let the appliance run until the motor stops.
- 2 Remove the blade from the appliance.

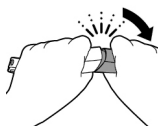

- 3 Remove the bottom of the appliance by bending it downwards and pull it off.



- 4 Take out the battery compartment by separating the bottom part from the top part.

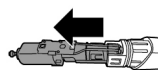

- 5 Separate the battery section from the bottom part.

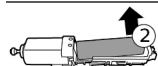
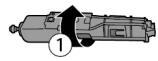

- 6 Lift the battery out of the inner body with the screwdriver. The battery is connected with double-sided tape.

Warning: Be careful, the battery strips are very sharp.

Warranty and support

If you need information or support, please visit www.philips.com/support or read the international warranty leaflet.

Guarantee restrictions

The blade is not covered by the terms of the international guarantee because it is subject to wear.

Troubleshooting

This chapter summarizes the most common problems you could encounter with the appliance. If you are unable to solve the problem with the information below, visit www.philips.com/support for a list of frequently asked questions or contact the Consumer Care Center in your country.

| Problem | Possible cause | Solution |
|---|--|--|
| The appliance does not charge when it is connected to the mains. | The appliance has to be switched off when you charge it. | Switch off the appliance. |
| I cannot switch on the appliance when it is connected to the mains. | You cannot use the appliance when it is charging. You can only use the appliance without cord. | Disconnect the appliance from the mains before use. |
| The appliance does not work anymore. | The rechargeable battery is empty. | Charge the appliance (see chapter 'Charging'). QP2630, QP2530: During charging, the battery charge indicator flashes. QP2630, QP2520: During charging, the charge indicator on the adapter lights up. If the battery charge indicator does not flash or light up, check whether there is a power failure or if the wall socket is live. If there is no power failure and the wall socket is live but the battery charge indicator still does not flash or light up, take the appliance to your dealer or a Philips service center. |

| Problem | Possible cause | Solution |
|---|---|---|
| | The blade is blocked by dirt. | Switch on the appliance and rinse the blade under the tap with warm water. |
| | | Hold the blade in a cup with warm water (60°C and no hotter) for approx.30 seconds. |
| The appliance doesn't cut hairs anymore. | The blade is placed on the handle incorrectly. | Push the blade onto the appliance until you hear a click. |
| | The blade is damaged or worn. | Replace the blade with a new one. See chapter 'Replacement'. |
| The appliance makes a strange noise. | The blade is damaged or worn. | Replace the blade with a new one. See chapter 'Replacement'. |
| | The blade is placed onto the handle incorrectly. | Remove and reattach the blade. Push it onto the appliance until you hear a click. |
| | The blade is blocked by dirt. | Remove the blade and clean it thoroughly. |
| The appliance doesn't function optimally anymore. | The blade is blocked by dirt. | Remove the blade and clean it thoroughly. |
| | The blade is subject to wear and therefore its performance decreases over time. | Replace the blade with a new one. See chapter 'Replacement'. |

26 English

| Problem | Possible cause | Solution |
|---------|--|--|
| | The blade is a delicate part of the appliance and can easily be damaged. If the blade is damaged, it may not function optimally anymore. | Replace the blade with a new one. See chapter 'Replacement'. |

Úvod

Společnost Philips Vám gratuluje ke koupi a vítá Vás! Chcete-li využívat všech výhod podpory nabízené společností Philips, zaregistrujte svůj výrobek na stránkách www.philips.com/welcome.

Všeobecný popis (obr. 1)

- 1 Ochranný kryt
- 2 Čepel na obličej
- 3 Uvolňovací posuvné tlačítko čepele
- 4 Vypínač
- 5 Ukazatel stavu baterie (pouze model QP2630)
- 6 Malá zástrčka
- 7 Kontrolka nabíjení baterie (pouze model QP2620)
- 8 Napájecí jednotka (QP2630: adaptér typu HQ850. QP2620: adaptér typu A00390.)
- 9 Náhradní čepel (pouze u některých typů)
- 10 Nasazovací hřebenový nástavec na vousy 5 mm
- 11 Nasazovací hřebenový nástavec na vousy 3 mm
- 12 Nasazovací hřebenový nástavec na vousy 2 mm (pouze model QP2630)
- 13 Nasazovací hřebenový nástavec na vousy 1 mm
- 14 Čepel na tělo
- 15 Ochranný nástavec na citlivou pleť
- 16 Hřeben na zastříhování chloupků na těle 3 mm

Důležité bezpečnostní informace

Před použitím přístroje a jeho příslušenství si pečlivě přečtete tuto příručku s důležitými informacemi a uschovejte ji pro budoucí použití. Dodané příslušenství se může pro různé výrobky lišit.

Nebezpečí



- Zdroj udržujte v suchu.

Varování

- K nabíjení baterie používejte pouze odpojitelnou napájecí jednotku dodávanou s tímto přístrojem. Číslo typu originální napájecí jednotky naleznete v příručce v kapitole „Všeobecný popis“.
- Zdroj obsahuje transformátor. U zdroje nikdy neodřezávejte a nenahrazujte zástrčku. Mohlo by tak dojít k nebezpečné situaci.
- Tento přístroj mohou používat děti od 8 let věku. Osoby s omezenými fyzickými, smyslovými nebo duševními schopnostmi nebo nedostatkem zkušeností a znalostí jej mohou používat, pokud jsou pod dohledem nebo byly poučeny o bezpečném používání přístroje a pokud chápou související rizika. Děti si s přístrojem nesmí hrát. Děti nesmí provádět bez dozoru čištění a uživatelskou údržbu.

- Před čištěním pod tekoucí vodou přístroj vždy odpojte od sítě.
- Před použitím přístroj vždy zkontrolujte. Přístroj nepoužívejte, je-li poškozený, aby nedošlo ke zranění. Poškozenou součástku vyměňujte vždy za původní typ.
- Neotvírejte přístroj, ani se nepokoušejte vyměnit akumulátor.

Upozornění



- Dobíjecí stojan nesmíte nikdy ponořit do vody ani ho mýt pod tekoucí vodou.
- Nepoužívejte zdroj v zásuvce, ve které je zapojen elektrický osvěžovač vzduchu, ani v její blízkosti. Předjedete tak nenapravitelnému poškození zdroje.
- Přístroj používejte pouze k účelu, ke kterému je určen, jak je vyobrazeno v uživatelské příručce.
- Z hygienických důvodů by měla přístroj používat pouze jedna osoba.

- K oplachování přístroje nikdy nepoužívejte vodu teplejší než 60 °C.
- K čištění přístroje nikdy nepoužívejte stlačený vzduch, kovové žínky, abrazivní ani agresivní čisticí prostředky, jako je například benzín nebo aceton.

Elektromagnetická pole (EMP)

Tento přístroj Philips odpovídá všem platným normám a předpisům týkajícím se vystavení účinkům elektromagnetických polí.

Obecné informace



- Tento přístroj je voděodolný. Je vhodný pro použití ve vaně nebo sprše a pro čištění pod tekoucí vodou. Přístroj lze proto z bezpečnostních důvodů používat pouze bez napájecího kabelu.
- Napájecí jednotku lze připojit do sítě o napětí v rozmezí 100 až 240 V.
- Zdroj transformuje 100 V až 240 V na bezpečné nízké napětí nižší než 24 V.
- Maximální hladina hluku: Lc = 75 dB(A).

Nabíjení

Přístroj nabijte před prvním použitím nebo když displej ukazuje, že je baterie téměř vybitá.

QP2630: Nabíjení trvá obvykle asi 4 hodiny.

QP2620: Nabíjení trvá obvykle asi 8 hodiny.

Plně nabitý přístroj lze používat po dobu až 60 minut (QP2630), případně 45 minut (QP2620).

Poznámka: Tento přístroj lze používat pouze bez kabelu.

Ukazatel stavu baterie QP2630:

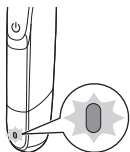

Když ukazatel stavu baterie bliká oranžově, je baterie téměř vybitá.

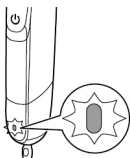

Když se přístroj nabíjí, ukazatel stavu baterie zeleně bliká.

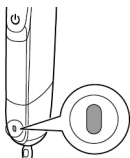

Když je baterie nabitá, ukazatel stavu baterie nepřetržitě zeleně svítí.

Přibližně 30 minut po úplném nabití baterie nebo po odpojení přístroje od zásuvky ukazatel stavu baterie automaticky zhasne.

Ukazatel stavu baterie QP2620:

Stav baterie je patrný z výkonu zastříhovače.

Pokud zastříhovač začne pracovat pomaleji, je baterie téměř vybitá a v zájmu optimálního výkonu je nutné ji nabít.

Nabíjení pomocí napájecí jednotky

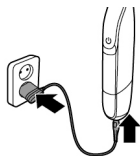

- 1 Zasuňte malý konektor do zastříhovače a adaptér do zásuvky ve zdi.
Pouze model QP2620: Když je zastříhovač připojen k zásuvce, ukazatel stavu baterie na adaptéru svítí nepřetržitě.
- 2 Po nabití vytáhněte napájecí jednotku z elektrické zásuvky a malý konektor vytáhněte z přístroje.

Použití zastříhovače

Přístroj je dodáván se dvěma čepelemi. Jednu čepel používejte pouze na obličej a druhou pouze na tělo.

Čepel na obličej a hřebenové nástavce na vousy jsou určeny k zastříhování vousů. Nejsou určeny k holení, tvarování ani zastříhávání ochlupení na dolních částech těla nebo vlasů.

Čepel na tělo a hřeben na zastříhování chloupků na těle jsou určeny k použití na částech těla od krku dolů.

Čepel na tělo s připevněným ochranným nástavcem je určena k použití na citlivých částech těla.

Poznámka: Tento přístroj lze používat pouze bez kabelu.



- Přístroj s čepelemi na obličej používejte k zastříhování, tvarování a holení vousů na obličejí (bradka, knír a kotlety). Holením získáte hladký výsledek, zastříháváním s hřebenovým nástavcem na vousy dosáhnete určité délky a tvarováním vytvoříte dokonalé okraje a ostré linie.

- Přístroj s čepelí na tělo použijte k zastříhování nebo holení chloupků na těle. Holte si hrudník bez ochranného nástavce nebo hřebenu na zastříhování chloupků na těle, abyste dosáhli hladkého výsledku, citlivé oblasti (např. rozkrok, podpaží) si holte s ochranným nástavcem a při zastříhování chloupků používejte hřeben na zastříhování chloupků na těle.
- Při prvním holení nespěchejte. V používání zastříhovače je třeba získat praxi.

Zapínání a vypínání přístroje

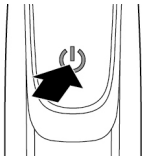

Obličej

Zapínání a vypínání zastříhovače

- 1 Zastříhovač zapnete jedním stisknutím vypínače.
- 2 Zastříhovač vypnete opětovným stisknutím vypínače.

Holení

Varování: Před použitím zastříhovače vždy zkontrolujte, zda není čepel poškozená nebo opotřebovaná. Pokud je čepel poškozena, zastříhovač nepoužívejte, aby nedošlo ke zranění. Před použitím zastříhovače vždy zkontrolujte, zda není čepel poškozená nebo opotřebovaná (viz kapitola „Výměna“).

Tipy a triky k holení

- Dbejte na to, aby čepel byla zcela v kontaktu s pokožkou, proto ji k pokožce přiložte celou plochou.
- Nejlepšího výsledku dosáhnete pohybováním přístroje proti směru růstu vousů.

- Provádějte dlouhé tahy s použitím mírného tlaku.
- Příklad je vhodný k použití za sucha nebo mokra, s gelem nebo s pěnou. Příklad můžete používat i ve sprše.
- Nejlepších výsledků při holení dosáhnete, pokud je pokožka tváře a brady čistá..

Holení

- 1 Zapněte zastříhovač.
- 2 Opatrně přiložte břit k pokožce a pod mírným tlakem a dlouhými tahy pomalu pohybujte přístrojem nahoru nebo proti směru růstu vousů.

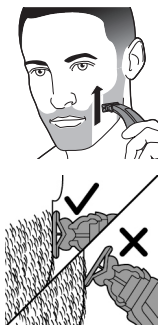

Poznámka: Povrch čepele držte přiložený plochou stranou na pokožku.

- 3 Zastříhovač po každém použití vypněte a vyčistěte (viz kapitola „Čištění a údržba“).

Tvarování

Použitím obou hran břitu můžete vytvářet ostré linie a dokonalé kontury. Přidrže přístroj tak, aby břit byl kolmo v kontaktu s pokožkou a aby se pokožky dotýkala jedna z jeho hran. Tímto způsobem můžete přesně zastříhovat kotlety a oblast kolem úst a nosu.

- 1 Chcete-li vytvořit ostré kontury a linie, můžete použít kteroukoli z hran břitu.
- 2 Zapněte přístroj.

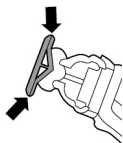



3 Přiložte hranu břitu kolmo k pokožce.



- Provádějte rovné tahy pod lehkým tlakem.

4 Zastříhovač po každém použití vypněte a vyčistěte (viz kapitola „Čištění a údržba“).

Zastříhování

Tipy k zastříhování.

- Vždy dbejte na to, aby špičky nasazovacího hřebenového nástavce na vousy směřovaly ve stejném směru, jako pohybujete přístrojem.
- Dbejte na to, aby plochá část hřebene byla zcela v kontaktu s pokožkou. To zajišťuje rovnoměrný výsledek zastříhnutí.
- Protože vlasy rostou různými směry, je nutné zastříhovačem rovněž pohybovat různými směry (nahoru, dolů nebo napříč).
- Zastříhování je jednodušší, jsou-li pokožka a chloupky suché.

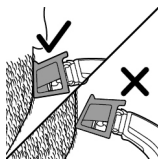

Zastříhovací hřebeny

Nasazovací hřebenový nástavec na vousy vám umožní zastříhovat vousy na různou délku.

- Součástí modelu QP2630 jsou 4 nasazovací hřebenové nástavce na vousy: 5 mm, 3 mm, 2 mm a 1 mm.
- Součástí modelu QP2620 jsou 3 nasazovací hřebenové nástavce na vousy: 5 mm, 3 mm a 1 mm.

Pro získání praxe s používáním přístroje začněte s 5mm hřebenovým nástavcem.

Označení na jednotlivých hřebenových nástavcích odpovídá délce stříhu v milimetrech.

Zastříhování s hřebenovým nástavcem

- 1 Nasadte hřebenový nástavec na břit tak, aby jeho zuby směřovaly nahoru.



Poznámka: Vždy zastříhávejte ve směru zubů hřebenového nástavce. Dosáhnete tak nejlepších výsledků.

- 2 Zapněte přístroj.
- 3 Přiložte hřebenový nástavec na pokožku a pohybujte přístrojem ve směru zubů hřebenového nástavce.



Poznámka: Nejlepšího výsledku dosáhnete pohybem proti směru růstu vousů.

- 4 Zastříhovač po každém použití vypněte a vyčistěte (viz kapitola „Čištění a údržba“).
- 5 Pokud chcete hřebenový nástavec odejmout, uchopte ho z obou stran a stáhněte z břitu.

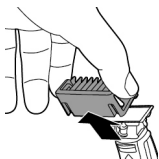

Tělo

- Z hygienických důvodů používejte čepel na tělo pouze k zastříhování a holení těla.
- Při zastříhování a holení těla se ujistěte, že chloupky jsou čisté a suché, neboť mokré chloupky mají tendenci lepit se na pokožku. Při holení citlivých oblastí vždy používejte ochranný nástavec.
- Protože všechny chloupky nerostou ve stejném směru, je třeba při zastříhování vyzkoušet různé polohy přístroje (nahoru, dolů nebo napříč). Dosažení nejlepších výsledků vyžaduje určitou praxi.

- Nejlepšího výsledku dosáhnete pohybováním přístroje proti směru růstu vousů.
- Provádějte dlouhé tahy s použitím mírného tlaku.
- Zastříhovač je vhodný k použití za sucha nebo mokra, s gelem nebo s pěnou, dokonce i ve sprše.
- Nejlepších výsledků při holení dosáhnete, pokud je vaše tělo čisté.

Holení s ochranným nástavcem

V zájmu optimálního výkonu použijte ochranný nástavec pouze u citlivých partií (např. v oblasti šourku a podpaží).



- 1 Uchopte ochranný nástavec na obou stranách a zatlačte jej na čepel.
- 2 Zapněte přístroj.



- 3 Přiložte ochranný nástavec na pokožku a volnou rukou pokožku napněte. Pohybuje přístrojem pomalu nahoru proti směru růstu chloupků.



- Používáte-li přístroj na podpaží, zvedněte paži a dlaň si opřete o týl hlavy, abyste napnuli pokožku.
 - Ochranný nástavec pravidelně čistěte od ostříhaných chloupků. Pokud se v nástavci nahromadí větší množství chloupků, sejměte jej z přístroje a chloupky z něj vytřete nebo vyfoukejte.
- 4 Po každém použití přístroj vypněte a vyčistěte.



- 5 Chcete-li ochranný nástavec sejmout, umístěte prst pod okraj nástavce a palcem zatlačte na čepel.

Holení bez ochranného nástavce

Čepel na tělo bez ochranného nástavce umožňuje hladce holiť chloupky na těle pod krkem (např. na hrudi).



- 1 Chcete-li sejmout ochranný nástavec, umístěte prst pod okraj nástavce a palcem zatlačte na čepel.
- 2 Zapněte přístroj.



- 3 Opatrně přiložte čepel k pokožce a pod mírným tlakem a dlouhými tahy pomalu pohybuje přístrojem proti směru růstu chloupků. Volnou rukou napínáte pokožku.

Poznámka: Povrch čepele držte přiložený plochou stranou na pokožku.

- Používáte-li přístroj na podpaží, zvedněte paži a dlaň si opřete o týl hlavy, abyste napnuli pokožku.

- 4 Po každém použití přístroj vypněte a vyčistěte.

Zastříhování s hřebenem na zastříhování chloupků na těle

3mm hřeben na zastříhování chloupků na těle umožňuje zastříhovat chloupky na těle od krku dolů (např. na hrudi, v podpaží a na šourku).



- 1 Uchopte hřeben na zastříhování chloupků na těle na obou stranách a zatlačte jej na čepel.
- 2 Zapněte přístroj.



- 3 Přiložte hřeben na pokožku a volnou rukou pokožku napněte. Pohybujte přístrojem pomalu nahoru proti směru růstu chloupků.
 - Používáte-li přístroj na podpaží, zvedněte paži a dlaň si opřete o týl hlavy, abyste napnuli pokožku.
 - Ochranný nástavec pravidelně čistěte od ostříhaných chloupků. Pokud se v nástavci nahromadí větší množství chloupků, sejměte jej z přístroje a chloupky z něj vytřete nebo vyfoukejte.
- 4 Po každém použití přístroj vypněte a vyčistěte.
- 5 Pokud chcete hřebenový nástavec odejmout, uchopte ho z obou stran a stáhněte z čepele.



Čištění a údržba

Po každém použití zastříhovač vyčistěte.

Upozornění: K čištění zastříhovače nikdy nepoužívejte stlačený vzduch, drátěnky, abrazivní ani agresivní čisticí prostředky, jako je například benzín nebo aceton.

Upozornění: Neodstraňujte vodu ze zastříhovače oklepáváním o jiný povrch, protože by mohlo dojít k poškození. Je-li čepel poškozená, vyměňte ji.

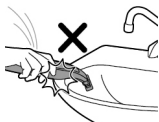

Čištění zastříhovače

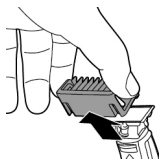

- 1 Sejměte hřeben z čepele. Před nasazením nebo odejmutím hřebenového nástavce zastříhovač vždy vypněte.



- 2 Pokud se v hřebenovém nástavci nahromadí větší množství vlasů, nejprve je vyfoukejte.



- 3 Pokud se v zastříhovači nahromadí větší množství vlasů, nejprve je vyfoukejte.



- 4 Poté zastříhovač zapněte a opláchněte čepel vlažnou vodou.

Upozornění: Čepel nesušte ručníkem ani jinou tkaninou, protože by mohlo dojít k poškození.

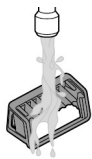

- 5 Poté opláchněte hřebenový nástavec vlažnou vodou.
- 6 Nechte zastříhovač i hřebenový nástavec uschnout.

Poznámka: Čepel je křehká. Zacházejte s ní opatrně. Je-li čepel poškozená, vyměňte ji.

Skladování

Při cestování nebo skladování na čepel vždy připevněte ochranný kryt, abyste ji ochránili před poškozením.

Zastříhovač a nástavce doporučujeme před uložením a dalším použitím nechat zcela vyschnout.

1 Přiložte ochranný kryt na okraj čepele.



2 Uzavřete ochranný kryt.

- V zájmu ochrany čepele před poškozením připevněte na čepel na tělo hřeben k zastřihování chloupků na těle.



Výměna

Indikace výměny

Abyste dosáhli optimálního výsledků při zastřihování a lehkého klouzání břítu, doporučujeme břit měnit za náhradní každé 4 měsíce, kdy při holení nebo zastřihování už nefunguje dle očekávání.

Břit je vybaven indikací výměny. Na ploše břítu se začne postupně s používáním objevovat zelený proužek. Když je viditelný celý, je čas vyměnit břit OneBlade za náhradní. Břit vyměňte vždy výhradně za originální náhradní břit Philips.

V závislosti na způsobu používání může být skutečná životnost břítu delší nebo kratší.

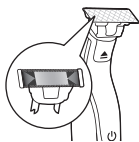

Podobně jako u ruční čepelky se i tento břit časem otupí, v důsledku čehož více tahá za vousy a klesne řezný výkon.

Výměna břitu

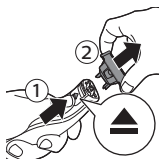

- 1 Přístroj vypněte.
- 2 Opatrně posuňte uvolňovací posuvné tlačítko břitu směrem nahoru a uchopte břit z obou stran tak, abyste jej mohli vyjmout. Tím zabráníte, aby břit odskočil z rukojeti.
- 3 Uchopte nový břit ze stran a zatlačte jej na rukojeť (ozve se zacvaknutí).

Poznámka: Když se ozve zacvaknutí, je nový břit umístěn správně a je připraven k použití.

Objednávání příslušenství

Chcete-li koupit příslušenství nebo náhradní díly, navštivte adresu **www.shop.philips.com/service** nebo se obraťte na prodejce výrobků Philips. Můžete se také obrátit na středisko péče o zákazníky společnosti Philips ve své zemi (kontaktní údaje naleznete na letáčku s celosvětovou zárukou).

Lze objednat následující díly:

- Náhradní čepel Philips model QP210, 1 kus
- Náhradní čepel Philips model QP220, 2 kusy
- Náhradní balení Philips na tělo model QP610
- Náhradní balení Philips na obličej a tělo model QP620.

Recyklace



- Tento symbol znamená, že výrobek nelze likvidovat s běžným komunálním odpadem (2012/19/EU).



- Symbol na výrobku znamená, že tento výrobek obsahuje vestavěný dobíjecí akumulátor, který nemůže být likvidován společně s běžným domácím odpadem (2006/66/ES). Odneste prosím výrobek do oficiálního sběrného dvora nebo do servisního střediska společnosti Philips a požádejte tamního odborníka o vyjmutí nabíjecí baterie.
- Dodržujte předpisy vaší země týkající se sběru tříděného odpadu elektrických a elektronických výrobků a také akumulátorů. Správnou likvidací pomůžete zabránit negativním dopadům na životní prostředí a lidské zdraví.

Vyjmutí nabíjecí baterie

Až budete přístroj likvidovat, vyjměte z něj nabíjecí baterii. Před vyjmutím baterie ověřte, zda je přístroj odpojen od sítě a zda je baterie zcela vybitá.

Při manipulaci s nářadím potřebným k otevření přístroje dbejte všech nezbytných bezpečnostních opatření.

Poznámka: Důrazně doporučujeme, abyste vyjmutí akumulátoru nechali na odbornících.

- 1 Odpojte přístroj od sítě a nechte motorek v chodu, dokud se sám nezastaví.
- 2 Z přístroje sejměte břit.

44 Čeština

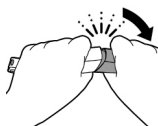

- 3 Oddělte spodní část přístroje tak, že ji ohnete směrem dolů a vytáhnete.



- 4 Oddělením spodní části od horní části vyjměte přihrádku na baterie.

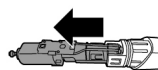

- 5 Oddělte část pro baterie od spodní části.

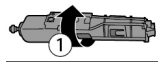

- 6 Pomocí šroubováku vyjměte baterii z vnitřní části. Baterie je připevněna oboustrannou lepicí páskou.



Varování: Pozor, pásky od akumulátoru jsou velmi ostré.

Záruka a podpora

Potřebujete-li další informace či podporu, navštivte web www.philips.com/support nebo si prostudujte záruční list s mezinárodní platností.

Omezení záruky

Na čepel se nevztahují podmínky mezinárodní záruky, neboť podléhá opotřebení.

Řešení problémů

V této kapitole jsou shrnuty nejběžnější problémy, se kterými se můžete u přístroje setkat. Pokud se vám nepodaří problém vyřešit podle následujících informací, navštivte web www.philips.com/support, kde jsou uvedeny odpovědi na nejčastější dotazy, nebo kontaktujte středisko zákaznické péče ve své zemi.

| Problém | Možná příčina | Řešení |
|---|---|--|
| Je-li zastříhovač zapojen do sítě, nenabíjí se. | Když zastříhovač nabíjíte, je nutné jej vypnout. | Vypněte zastříhovač. |
| Zastříhovač nelze zapnout, pokud je připojen do sítě. | Během nabíjení nelze zastříhovač používat. Zastříhovač lze používat pouze bez kabelu. | Před použitím odpojte zastříhovač od sítě. |
| Zastříhovač už nefunguje. | Nabíjecí baterie je prázdná. | Zastříhovač nabíjíte (viz kapitola „Nabíjení“). QP2630, QP2530: Ukazatel stavu baterie během nabíjení bliká. QP2530, QP2520: Kontrolka na adaptéru bude během nabíjení nepřerušovaně svítit. Pokud ukazatel stavu baterie nesvítí ani neblíká, zkontrolujte, zda nedošlo k výpadku proudu a zda funguje zásuvka. Pokud nedošlo k výpadku proudu a zásuvka funguje, ale ukazatel stavu baterie stále nesvítí ani neblíká, odneste zastříhovač k prodeji nebo do servisního střediska Philips. |

| Problém | Možná příčina | Řešení |
|-------------------------------------|--|---|
| | Čepel je zablokovaná nečistotami. | Zapněte zastříhovač a opláchněte čepel vlažnou vodou. |
| | | Ponořte čepel do nádoby s teplou vodou (do 60 °C) po dobu přibližně 30 sekund. |
| Zastříhovač přestal stříhat. | Čepel je na rukojeti nesprávně nasazena. | Natlačte čepel zpět na zastříhovač, dokud neuslyšíte zacvaknutí. |
| | Čepel je poškozená nebo opotřebená. | Vyměňte čepel za novou. Viz kapitola „Výměna“. |
| Zastříhovač vydává divný zvuk. | Čepel je poškozená nebo opotřebená. | Vyměňte čepel za novou. Viz kapitola „Výměna“. |
| | Čepel je na rukojeti nesprávně nasazena. | Sejměte čepel a nasadte ji znovu. Natlačte ji zpět na zastříhovač, dokud neuslyšíte zacvaknutí. |
| | Čepel je zablokovaná nečistotami. | Vyměňte čepel a důkladně ji vyčistěte. |
| Zastříhovač už nefunguje optimálně. | Čepel je zablokovaná nečistotami. | Vyměňte čepel a důkladně ji vyčistěte. |
| | Čepel podléhá opotřebení, proto se její výkon časem snižuje. | Vyměňte čepel za novou. Viz kapitola „Výměna“. |

| Problém | Možná příčina | Řešení |
|---------|---|--|
| | Čepel je křehká a může se snadno poškodit. Pokud dojde k poškození čepele, nemusí správně fungovat. | Vyměňte čepel za novou. Viz kapitola „Výměna“. |

Sissejuhatus

Õnnitleme ostu puhul ja tervitame Philipsi poolt!
Philipsi pakutava tootetoote eeliste täielikuks
kasutamiseks registreerige oma toode veebisaidil
www.philips.com/welcome.

Üldine kirjeldus (joon. 1)

- 1 Kaitsekate
- 2 Näo jaoks ettenähtud löiketera
- 3 Löiketera vabastusliugur
- 4 Toitenupp
- 5 Aku seisundi näidik (ainult QP2630)
- 6 Väike pistik
- 7 Aku laadimise märgutuli (ainult QP2620)
- 8 Toiteplokk (QP2630: adapteri tüüp HQ850.
QP2620: adapteri tüüp A00390.)
- 9 Asendustera (ainult mõnel mudelil)
- 10 Klõpsuga tüükakamm 5 mm
- 11 Klõpsuga tüükakamm 3 mm
- 12 Klõpsuga tüükakamm 2 mm (ainult QP2630)
- 13 Klõpsuga tüükakamm 1 mm
- 14 Keha jaoks ettenähtud löiketera
- 15 Tundliku naha kaitse
- 16 Kehakamm 3 mm

Tähtis ohutusteave

Enne seadme ja selle tarvikute kasutamist lugege antud oluline teave hoolikalt läbi ja hoidke see edaspidiseks alles. Toote juurde kuuluvad tarvikud võivad olenevalt tootest erineda.

Oht



- Hoidke toiteplokk kuivana.

Hoiatus

- Kasutage aku laadimiseks ainult äravõetavat toiteplokki, mis on seadmega kaasas. Originaalse toiteploki tüübi numbri saamiseks, palun vaadake juhendist osa „Üldine kirjeldus“.
- Toiteplokkis on trafo. Ärge lõigake toiteplokki ära, et asendada seda mõne teise pistikuga, kuna see põhjustab ohtliku olukorra.
- Seda seadet võivad kasutada lapsed alates 8. eluaastast ning füüsiliste puute ja vaimuhäiretega isikud või isikud, kellel puuduvad kogemused ja teadmised, kui neid valvatakse või neile on antud juhendid seadme ohutu kasutamise kohta ja nad mõistavad sellega seotud ohte. Lapsed ei tohi seadmega mängida. Ärge laske lastel seadet järelevalveta puhastada ja hooldada.
- Enne seadme kraani all pesemist võtke pistik alati pistikupesast välja.

- Kontrollige alati enne seadme kasutamist selle korrasolekut. Vigastuste vältimiseks ärge kasutage seadet, kui see on kahjustatud. Vahetage alati kahjustatud osa originaalvaruosa vastu välja.
- Ärge avage seadet, et laetavaid akusid ise välja vahetada.

Ettevaatust



- Ärge kunagi kastke laadimisalust vette ega loputage seda voolava veega.
- Toiteploki pöördumatu kahjustamise vältimiseks ärge kasutage seda sellises pistikupesas või sellise pistikupesa lähedal, mis sisaldab elektrilist õhuvärskendit.
- Kasutage seda seadet üksnes selleks ettenähtud otstarbel kasutusjuhendi kohaselt.
- Hügieenilistel põhjustel peaks seadet ainult üks isik kasutama.

- Ärge kunagi kasutage seadme loputamiseks 60 °C-st kuumemat vett.
- Ärge kunagi kasutage seadme puhastamiseks suruõhku, küürimiskäsna, abrasiivseid puhastusvahendeid ega ka sööbivaid vedelikke nagu bensiin või atsetoon.

Elektromagnetväljad (EMF)

See Philips seade vastab kõikidele elektromagnetiliste väljadega kokkupuudet käsitlevatele kohaldatavatele standarditele ja õigusnormidele.

Üldteave



- See seade on veekindel. Sobib kasutamiseks vannis või duši all ning puhastamiseks kraani all. Ohutuse tagamiseks saab epilatorit vaid juhtmeta kasutada.
- Toiteplokki sobib kasutada elektrivõrgu toitepingel 100–240 volti.
- Toiteplokk muundab 100–240 voldise pingega trafo abil ohutuks 24-voldiseks pingeks.
- Maksimaalne müratase: $L_c = 75 \text{ dB(A)}$.

Laadimine

Laadige seadet enne esimest kasutamist ja kui näidikul on näha, et aku on peaaegu tühi.

QP2630: Laadimine kestab umbes 4 tundi.

QP2620: Laadimine kestab umbes 8 tundi.

Täielikult laetud seadme tööaeg on kuni 60 minutit (QP2630) või 45 minutit (QP2620).

Märkus. Seda seadet saab kasutada ainult juhtmevabalt.

Aku seisundi näit QP2630:

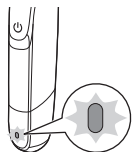

Kui aku oleku näidik vilgub oranžilt, siis on aku peaaegu tühi.

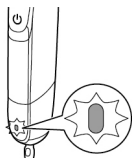

Kui seade laeb, siis vilgub aku oleku näidik roheliselt.

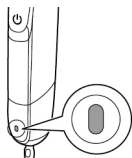

Kui aku on täis laetud, jääb aku oleku näidik roheliselt põlema.

Umbes 30 minutit pärast aku täis laadimist või kui seade pistikupesast lahti ühendatakse, lülitub aku seisundi näidu märgutuli automaatselt välja.

Aku seisundi näit QP2620:

Aku seisundile viitab seadme jõudlus. Kui seade hakkab aeglasemalt töötama, on aku peaaegu tühi ning optimaalse jõudluse tagamiseks tuleb seda laadida.

Toiteploki laadimine

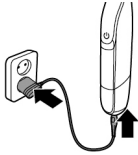

- 1 Sisestage väike pistik pistikupessa ja adapter seinakontakti.
Ainult QP2620: Kui seade on ühendatud pistikupesasse, põleb aku seisundi näidu märgutuli adapteril püsivalt.
- 2 Eemaldage toiteplokk pärast laadimist seinakontaktist ja tõmmake väike pistik seadmest välja.

Seadme kasutamine

Seadme komplekti kuulub 2 lõiketera. Kasutage ühte lõiketera ainult näo jaoks ja teist lõiketera keha jaoks.

Näo jaoks ettenähtud lõiketera ja tüükakamm on ette nähtud näokarvade jaoks. Seda ei tohi kasutada alakehaosa karvade ega juuste raseerimiseks, ääristamiseks ega piiramiseks.

Keha jaoks ettenähtud lõiketera ja kehakamm on ette nähtud kaelast allpool olevatel kehaosadel kasutamiseks.

Keha jaoks ettenähtud lõiketera koos kinnitatud nahakaitsega on mõeldud tundlikes kehapiirkondades kasutamiseks.

Märkus. Seda seadet saab kasutada ainult juhtmevabalt.



- Näo jaoks ettenähtud lõiketeraga kasutage seadet näokarvade (habeme, vuntside ja põskhabeme) piiramiseks, ääristamiseks või raseerimiseks. Raseerige ühtlase tulemuse saavutamiseks, piirake tüükakammiga teatud pikkuse saavutamiseks ja ääristage, et saavutada täiusliku servad ja teravad jooned.

- Keha jaoks ettenähtud lõiketeraga kasutage seadet kehakarvade piiramiseks ja/või raseerimiseks. Ühtlase tulemuse saavutamiseks raseerige rinnakarvu ilma nahakaitseta või kehakammita. Tundlikke piirkondi (näiteks kubemepiirkond, kaenlaaugud) raseerige nahakaitsega. Kehakarvade piiramiseks kasutage kehakammi.
- Seadme esmakordsel kasutamisel ei tohi kiirustada. Peate selle kasutamist harjutama.

Seadme sisse- ja väljalülitamine

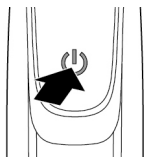

Nägu

Seadme sisse- ja väljalülitamine

- 1 Seadme sisselülitamiseks vajutage üks kord on/off nuppu.
- 2 Seadme väljalülitamiseks vajutage üks kord toitenuppu.

Raseerimine

Hoiatus! Kontrollige alati enne seadme kasutamist selle lõiketera kahjustuste ja kulumise suhtes. Ärge kasutage seadet, kui lõiketera on kahjustatud või katki, sest see võib tekitada vigastusi. Vahetage enne seadme kasutamist kahjustatud lõiketera (vt ptk "Osade vahetamine").

Raseerimise nõuanded ja nipid

- Veenduge, et lõiketera on täielikult vastu nahka, asetades selle nahale lapikult.
- Parima tulemuse saavutamiseks liigutage seadet vastukarva.
- Tehke pikki tõmbeid samas kergelt vajutades.

- Seade sobib kasutamiseks kuivalt ja märjalt koos geeli või vahuga. Võite seadet isegi duši all kasutada.
- Parima tulemuse saate siis, kui raseerite puhast habet ja nahka..

Raseerimine

- 1 Lülitage seade sisse.
- 2 Asetage lõiketera nahale ja liigutage seadet aeglaselt üles või vastukarva, samaaegselt seda õrnalt surudes.

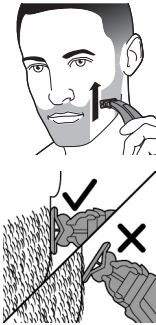

Märkus. Veenduge, et hoiate lõiketera pinda lapikult oma naha vastas.

- 3 Lülitage seade pärast iga kasutamist välja ja puhastage see (vt ptk „Puhastamine ja hooldus“).

Küljendamine

Lõiketera mõlemaid servasid saab kasutada teravate joonte ja ideaalsete servade loomiseks. Hoidke seadet nii, et lõiketera oleks nahaga risti ning selle üks ots puudutaks nahka. See võimaldab põskhabeme ning suud ja nina ümbritseva piirkonna täpsemat kujundamist.

- 1 Teravate joonte ja servade loomiseks saate kasutada lõiketera mõlemat serva.
- 2 Lülitage seade sisse.

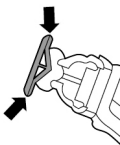

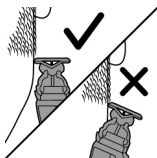

3 Asetage löiketera serv nahaga risti.

- Kasutage sirgeid liigutusi, samas õrnalt peale vajutades.

4 Lülitage seade pärast iga kasutamist välja ja puhastage see (vt ptk „Puhastamine ja hooldus“).

Piiramine

Näpunäiteid piiramiseks

- Veenduge, et klõpsuga tüükakammi ots on alati suunatud seadme liikumise suunas.
- Ühtlase piiramistulemuse saamiseks veenduge, et kammi lame osa on alati täielikult vastu nahka.
- Et karvad kasvavad eri suundades, tuleb teil seadet samuti eri suundades liigutada (üles, alla või risti).
- Piiramine on lihtsam, kui nahk ja karvad on kuivad.

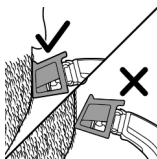

Piiramiskammid

Klõpsuga tüükakamm võimaldab piirata karvu erinevale pikkusele.

- QP2630 komplekti kuulub 4 klõpsuga tüükakammi: 5 mm, 3 mm, 2 mm ja 1 mm.
- QP2620 komplekti kuulub 3 klõpsuga tüükakammi: 5 mm, 3 mm ja 1 mm.

Alustage 5 mm kammist, et omandada seadme kasutamise kogemusi.

Tähised igal kammil vastavad karvade pikkusele millimeetrites.

Piiramine kammiga



- 1 Kinnitage kamm lõiketerale nii, et kammi hambad oleks suunaga üles.

Märkus. Piirake karvu alati kammihammaste suunas. See annab parima tulemuse.

- 2 Lülitage seade sisse.



- 3 Asetage kamm nahale ning liigutage seadet kammi hammaste suunas.

Märkus. Parima tulemuse saavutamiseks liigutage seda vastukarva.

- 4 Lülitage seade pärast iga kasutamist välja ja puhastage see (vt ptk „Puhastamine ja hooldus“).

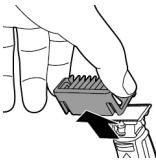

- 5 Kammi eemaldamiseks hoidke seda mõlemalt poolt kinni ning tõmmake see lõiketera küljest ära.

Keha

- Hügieeni tagamiseks kasutage kehakarvade piiramiseks ja raseerimiseks ainult keha jaoks ettenähtud lõiketera.
- Kehakarvade piiramisel ja raseerimisel veenduge, et karvad on puhtad ja kuivad, sest märjad karvad võivad kehale kleepuda. Tundlike kehapiirkondade raseerimisel kasutage alati nahakaitset.
- Kõik karvad ei kasva ühes suunas, seetõttu peaksite piiramisel erinevaid suundasid proovima (nt ülespoole, allapoole või risti). Praktika on optimaalsete tulemuste saavutamiseks parim.

- Parima tulemuse saavutamiseks liigutage seadet vastukarva.
- Liigutage seadet pikkade tõmmetega ja õrnalt surudes.
- Võite seadet kasutada nii märjalt kui ka kuivalt koos geeli või vahuga, kasvõi duši all.
- Puhta keha raseerimisel saavutate parima tulemuse.

Nahakaitsega raseerimine

Optimaalse tulemuse saavutamiseks kasutage nahakaitset ainult tundlikes piirkondades (nt kubemepiirkonnas ja kaenlaalustes).



- 1 Vajutage nahakaitse mõlemalt küljelt hoides lõiketerale.
- 2 Lülitage seade sisse.

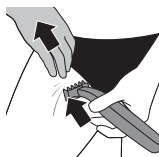

- 3 Pange nahakaitse vastu nahka ja venitage nahka vaba käega. Liigutage seadet aeglaselt üles vastukarva.



- Kui kasutate seadet kaenlaalustes, tõstke naha venitamiseks käsi üles ja hoidke seda pea taga.
 - Eemaldage regulaarselt kaitsekattes olevad karvad. Kui kaitsekattes on väga palju karvu, eemaldage kaitsekate seadmelt ning puhuge ja/või raputage karvad välja.
- 4 Pärast iga kasutamist lülitage seade välja ja puhastage seda.



- 5 Nahakaitse eemaldamiseks pange üks sõrm kaitse serva alla ja vajutage pöidlaga lõiketerale.

Ilma nahakaitseta raseerimine

Sileda tulemuse saavutamiseks võimaldab keha jaoks ettenähtud lõiketera (ilma nahakaitseta) raseerida kaelast allpool olevaid karvu (nt rinnakarvu).

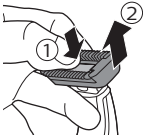

- 1 Nahakaitse eemaldamiseks pange üks sõrm kaitse serva alla ja vajutage pöidlaga lõiketerale.
- 2 Lülitage seade sisse.



- 3 Pange lõiketera vastu nahka ning liigutage seadet pikkade tõmmetega ja õrnalt surudes vastukarva. Tõmmake vaba käega nahk pingule.

Märkus. Kontrollige, et lõiketera pind on paralleelselt vastu nahka.

- Kui kasutate seadet kaenlaalustes, tõstke naha venitamiseks käsi üles ja hoidke seda pea taga.

- 4 Pärast iga kasutamist lülitage seade välja ja puhastage seda.

Kehakammiga piiramine

3 mm kehakammiga saab piirata kaelast allpool olevaid karvu (näiteks rind, kaenlaalused, kubemepiirkond).



- 1 Vajutage kehakamm mõlemalt küljelt hoides lõiketerale.
- 2 Lülitage seade sisse.



- 3 Pange kamm vastu nahka ja venitage nahka vaba käega. Liigutage seadet aeglaselt üles vastukarva.
 - Kui kasutate seadet kaenlaalustes, tõstke naha venitamiseks käsi üles ja hoidke seda pea taga.
 - Eemaldage regulaarselt kaitsekattes olevad karvad. Kui kaitsekattes on väga palju karvu, eemaldage kaitsekate seadmelt ning puhuge ja/või raputage karvad välja.
- 4 Pärast iga kasutamist lülitage seade välja ja puhastage seda.
- 5 Kammi eemaldamiseks hoidke seda mõlemalt küljelt kinni ja tõmmake see lõiketeralt ära.



Puhastamine ja hooldus

Puhastage seadet alati pärast kasutamist.

Ettevaatust! Ärge kunagi kasutage seadme puhastamiseks suruõhku, küürimiskäsna, abrasiivseid puhastusvahendeid ega ka sööbivaid vedelikke nagu bensiin või atsetoon.

Ettevaatust! Ärge koputage seadet vee eemaldamiseks vastu pindasid, sest see võib tekitada kahjustusi. Kui lõiketera on kahjustatud, vahetage see välja.

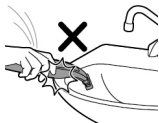

Seadme puhastamine

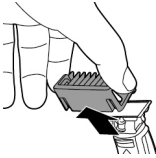

- 1 Eemaldage kamm lõiketeralt. Enne kammide kinnitamist või eemaldamist lülitage seade alati välja.

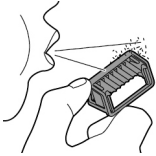

- 2 Kui kammile on kogunenud palju karvu, puhuge need kõigepealt minema.



- 3 Kui kammile on kogunenud palju karvu, puhuge need kõigepealt minema.



- 4 Lülitage seade sisse ja loputage lõiketera voolava leige vee all.

Ettevaatust! Ärge kuivatage lõiketera käteräti ega salvrätiga, sest see võib põhjustada kahjustusi.

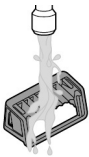

- 5 Seejärel loputage kammi leige veega.
- 6 Laske seadmel ja kammil kuivada.

Märkus. Lõiketera on habras. Käsitlege seda hoolega. Kui lõiketera on kahjustatud, vahetage see välja.

Hoiundamine

Lõiketera kahjustuste eest kaitsmiseks reisimisel või hoiundamisel, kinnitage sellele alati kaitsekate.

Soovitame seadmel ja selle tarvikutel kuivada lasta, enne kui need järgmiseks kasutuseks ära panete.

1 Paigaldage kaitsekate löiketera servale.



2 Sulgege kaitsekate.

- Lõiketera kahjustuste vältimiseks kinnitage kehakamm keha jaoks ettenähtud lõiketerale.



Osade vahetamine

Kasutamise märgutuli

Optimaalse lõikamis- ja libisemisjõudluse saavutamiseks soovitame Teil tera iga 4 kuu tagant välja vahetada, kui see enam eeldatavaid habemeajamise või piiramise tulemusi ei saavuta.

Tera on varustatud kasutamise märgutulega. Tera kasutades ilmneb sellele järk-järgult roheline riba. Siis, kui see on väga hästi nähtav on soovitatav tera parima OneBlade'i kogemuse saamiseks välja vahetada. Asendage tera alati originaalsete Philipsi teraga.

Sõltuvalt teie kasutusmeetoditele võib lõiketera täpne eluiga olla pikem või lühem. Sarnaselt käsitsi kasutatavale raseerimisterale, muutub lõiketera aja möödudes nüriks, põhjustades karvade tõmbamist ja halvenenud lõikejõudlust.

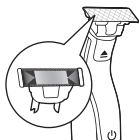

Lõiketera vahetamine

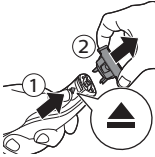

- 1 Lülitage seade välja.
- 2 Lükake lõiketera avamise liugur hoolikalt üles ja hoidke lõiketera selle mõlemalt külgedelt, et see eemaldada. See ennetab tera minema lendamist käepidemelt.



- 3 Hoidke uut lõiketera külgedelt ning vajutage see käepideme külge (kuulete klõpsatust).

Märkus. Klõpsatuse kuulmisel on uus lõiketera õigesti paigaldatud ning kasutamiseks valmis.

Tarvikute tellimine

Seadme jaoks tarvikute või varuosade ostmiseks minge veebilehele www.shop.philips.com/service või külastage Philipsi edasimüüjat. Samuti võite pöörduda oma riigi Philipsi klienditoe keskusesse (vt kontaktandmeid ülemaailmse garantii lehel).

Saadaval on järgmised osad:

- Mudeli QP210 Philipsi asenduslõiketera (1 tk)
- Mudeli QP220 Philipsi asenduslõiketera (2 tk)
- Mudeli QP610 Philipsi keha jaoks ettenähtud asenduslõiketerade komplekt
- Mudel QP620 Philipsi näole ja kehale ettenähtud asenduslõiketerade komplekt.

Ringlussevõtt



- See sümbol tähendab, et seda toodet ei tohi visata tavaliste olmejäätmete hulka (2012/19/EL).



- See sümbol tähendab, et käesolev toode sisaldab sisseehitatud akupatareid, mida ei tohi visata tavaliste olmejäätmete hulka (2006/66/EÜ). Viige toode Philipsi ametlikku kogumispunkti või teeninduskeskusesse, et akupatarei asjatundjal eemaldada lasta.
- Järgige oma riigi elektriliste ja elektrooniliste toodete ning akupatareide lahuskogumist reguleerivaid eeskirju. Õigel viisil kasutusest kõrvaldamine aitab ära hoida kahjulikke tagajärgi keskkonnale ja inimeste tervisele.

Laetava aku eemaldamine

Eemaldage akupatarei seadmest vaid siis, kui seadme kasutusest kõrvaldate. Enne aku eemaldamist kontrollige, et seadme pistik oleks elektrivõrgust lahti ühendatud ja et aku oleks täiesti tühi.

Rakendage kõiki vajalikke ohutusmeetmeid, kui käsitate seadme avamisel tööriistu.

Märkus. Soovitame teil tungivalt lasta laetav aku asjatundjal eemaldada.

- 1 Eemaldage seade elektrivõrgust ja laske sellel mootori seiskumiseni töötada.
- 2 Eemaldage lõiketera seadmest.

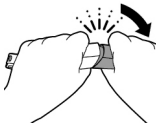

- 3 Eemaldage seadme alumine osa, seda allapoole painutades ning ära tõmmates.

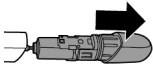

- 4 Võtke akupesa välja, selleks alumine ja ülemine osa eraldades.

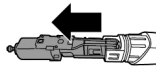

- 5 Eraldage akupesa alumise osa küljest.

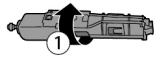

- 6 Võtke aku kruvikeerajaga sisemisest osast välja. Aku on kinnitatud kahepoolse teibiga.

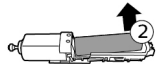

Hoiatus. Ettevaatust, sest aku plaadid on väga teravad.

Garantii ja tootetugi

Kui vajate teavet või abi, külastage Philipsi veebilehte www.philips.com/support või lugege läbi üleilmne garantiileht.

Garantiipiirangud

Lõiketera pole rahvusvaheliste garantiitingimustega reguleeritud, sest see on kuluv osa.

Veaotsing

Selles peatükis võetakse kokku kõige levinumad probleemid, mis teil seadmega tekkida võivad. Kui te ei suuda alljärgneva teabe abil ise probleemi lahendada, külastage veebilehte www.philips.com/support, kus on loetelu korduma kippuvatest küsimustest, või võtke ühendust oma riigi klienditeeninduskeskusega.

| Probleem | Võimalik põhjus | Lahendus |
|--|--|--|
| Seade ei lae, kui see on elektrivõrku ühendatud. | Seade peab laadimiseks olema välja lülitatud. | Lülitage seade välja. |
| Ma ei saa seadet sisse lülitada ajal, mil see on vooluvõrku ühendatud. | Seadet ei saa laadimise ajal kasutada. Seadet saab kasutada ainult juhtmevabalt. | Enne kasutamist tõmmake seadme pistik seinakontaktist välja. |
| Seade lõpetas töötamise. | Laetav aku on tühi. | Laadige seade (vt ptk „Laadimine“). QP2630, QP2530: Laadimise ajal aku oleku näidik vilgub. QP2620, QP2520: Laadimise ajal süttib adapteril laadimise näidik. Kui aku oleku näidik ei vilgu ega sütti, kontrollige, et tegemist ei oleks elektrivõrgu rikkega ja et seinakontaktis oleks vool olemas. Kui tegemist ei ole elektrivõrgu rikkega ning voolupistikus on vool olemas, kuid aku oleku näidik ikka ei vilgu ega sütti, viige seade edasimüüjale või Philips'i hoolduskeskusesse. |

| Probleem | Võimalik põhjus | Lahendus |
|-----------------------------------|---|---|
| | Lõiketera on mustuse poolt blokeeritud . | Lülitage seade sisse ja loputage lõiketera sooja veega kraani all. |
| | | Pange lõiketera u. 30 sekundiks sooja veega tassi (mitte rohkem kui 60°C). |
| Seade ei lõika enam karvu. | Lõiketera on valesti käepidemele asetatud. | Lükake lõiketera seadmesse tagasi, kuni kuulete klõpsatust. |
| | Lõiketera on kahjustatud või kulunud. | Vahetage lõiketera uue vastu välja. Vt peatükk „Osade vahetamine” |
| Seade teeb kummalist müra. | Lõiketera on kahjustatud või kulunud. | Vahetage lõiketera uue vastu välja. Vt peatükk „Osade vahetamine” |
| | Lõiketera on valesti käepidemele asetatud. | Eemaldage lõiketera ja paigaldage see uuesti. Lükake see seadmesse tagasi, kuni kuulete klõpsatust. |
| | Lõiketera on mustuse poolt blokeeritud . | Eemaldage lõiketera ning puhastage põhjalikult. |
| Seade ei tööta enam optimaalselt. | Lõiketera on mustuse poolt blokeeritud . | Eemaldage lõiketera ning puhastage põhjalikult. |
| | Lõiketera võib kuluda ning seetõttu selle jõudlus ajapikku väheneb. | Vahetage lõiketera uue vastu välja. Vt peatükk „Osade vahetamine” |

| Probleem | Võimalik põhjus | Lahendus |
|----------|---|---|
| | Lõiketera on seadme delikaatne osa ning see on kergesti kahjustatav. Kui lõiketera on kahjustatud, ei pruugi see enam optimaalselt töötada. | Vahetage lõiketera uue vastu välja. Vt peatükk „Osade vahetamine” |

Uvod

Čestitamo na kupnji i dobro došli u Philips! Kako biste potpuno iskoristili podršku koju nudi tvrtka Philips, registrirajte svoj proizvod na www.philips.com/welcome.

Opći opis (sl. 1)

- 1 Zaštitni poklopac
- 2 Oštrica za lice
- 3 Klizač za otpuštanje oštrice
- 4 Gumb za uključivanje/isključivanje
- 5 Indikator napunjenosti baterije (samo QP2630)
- 6 Mali utikač
- 7 Indikator punjenja baterije (samo QP2620)
- 8 Jedinica napajanja (QP2630: adapter tipa HQ850. QP2620: adapter tipa A00390.)
- 9 Zamjenska oštrica (samo određeni modeli)
- 10 Češalj za kratko podrezivanje od 5 mm s jednostavnim postavljanjem
- 11 Češalj za kratko podrezivanje od 3 mm s jednostavnim postavljanjem
- 12 Češalj za kratko podrezivanje od 2 mm s jednostavnim postavljanjem (samo QP2630)
- 13 Češalj za kratko podrezivanje od 1 mm s jednostavnim postavljanjem
- 14 Oštrica za tijelo
- 15 Štitnik za osjetljivu kožu
- 16 Češalj za tijelo od 3 mm

Važne sigurnosne informacije

Pažljivo pročitajte te važne informacije prije nego li se budete koristili uređajem i njegovim dodacima te ih pohranite za buduću upotrebu. Isporučeni dodaci mogu se razlikovati za različite proizvode.

Opasnost



- Održavajte jedinicu za napajanje suhom.

Upozorenje

- Za punjenje baterije koristite isključivo odvojivu jedinicu napajanja isporučenu s aparatom. Broj vrste originalne jedinice napajanja nalazi se u odjeljku "Općeniti opis" ovog priručnika.
- Jedinica za napajanje sadržava transformator. Nikada nemojte odrezati jedinicu za napajanje da biste postavili drugi utikač jer to stvara opasnu situaciju.
- Ovaj aparat mogu koristiti djeca od 8 ili više godina te osobe sa smanjenim fizičkim, osjetilnim ili mentalnim sposobnostima ili nedostatkom iskustva i znanja, ako su pod nadzorom ili su dobile upute o sigurnom korištenju aparata i ako razumiju moguće opasnosti. Djeca se ne smiju igrati aparatom. Djeca bez nadzora ne smiju obavljati čišćenje i korisničko održavanje.

- Obavezno iskopčajte aparat prije čišćenja pod mlazom vode.
- Aparat obavezno provjerite prije uporabe. Nemojte se koristiti uređajem ako je oštećen jer to može prouzročiti ozljedu. Uvijek zamijenite oštećeni dio dijelom originalne vrste.
- Ne otvarajte uređaj da zamijenite punjivu bateriju.

Oprez



- Nikada ne uranjajte stalak za punjenje u vodu i ne ispirite ga pod pipom.
- Ne koristite jedinicu napajanja u ili blizu zidnih utičnica koje sadrže električni ovlaživač zraka da spriječite nepopravljivu štetu jedinice napajanja.
- Aparat koristite isključivo za svrhu kojoj je namijenjen, kao što je prikazano u korisničkom priručniku.
- Iz higijenskih razloga, aparat bi trebala koristiti samo jedna osoba.

- Nikada ne koristite vodu topliju od 60 °C za ispiranje aparata.
- Za čišćenje aparata nikada nemojte upotrebljavati zračni mlaz, spužvice za ribanje, abrazivna sredstva za čišćenje ili agresivne tekućine poput benzina ili acetona.

Elektromagnetska polja (EMF)

Ovaj Philips aparat zadovoljava sve važeće standarde i propise u vezi izlaganja elektromagnetskim poljima.

Općenito



- Ovaj je uređaj vodootporan. Pogodan je za upotrebu u kadi ili tušu te za čišćenje pod slavinom. Uređaj se stoga zbog sigurnosnih razloga može upotrebljavati samo bez kabela.
- Jedinica napajanja prikladna je za napone od 100 do 240 V.
- Jedinica za napajanje pretvara napon od 100 – 240 volti u sigurni niski napon manji od 24 volta.
- Maksimalna razina buke: $L_c = 75 \text{ dB(A)}$.

Punjenje

Napunite aparat prije prve upotrebe i kad je na zaslonu prikazano da je baterija gotovo prazna.

QP2630: Punjenje traje približno 4 sata.

QP2620: Punjenje traje približno 8 sata.

Do kraja napunjen aparat ima približno vrijeme rada do 60 minuta (QP2630) ili 45 minuta (QP2620).

Napomena: Uređaj se smije koristiti samo bez žice.

Indikator napunjenosti baterije QP2630:

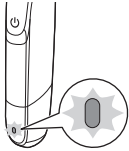

Ako indikator statusa baterije treperi narančastom bojom, baterija je gotovo prazna.

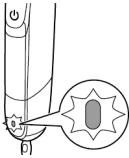

Tijekom punjenja uređaja indikator statusa baterije treperi zeleno.

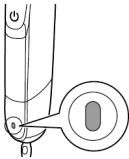

Kada se baterija potpuno napuni indikator statusa baterije počinje neprekidno svijetliti zelenom bojom.

Približno 30 minuta nakon što se baterija potpuno napuni ili kada isključite aparat iz zidne utičnice, svjetlo indikatora napunjenosti baterije automatski se isključuje.

Indikator napunjenosti baterije QP2620:

Status baterije naznačen je izvedbom aparata.

Kada aparat počne raditi sporije, baterija je gotovo ispražnjena i potrebno je napuniti radi optimalne izvedbe.

Punjenje s pomoću jedinice za napajanje

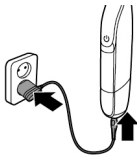

- 1 Umetnite mali utikač u aparat, a adapter u zidnu utičnicu.

Samo QP2620: Indikator napunjenosti baterije na adapteru neprekidno svijetli kada je uređaj priključen u zidnu utičnicu.

- 2 Nakon punjenja, uklonite jedinicu napajanja iz zidne utičnice i isključite mali utikač iz uređaja.

Upotreba aparata

Vaš aparat isporučuje se s dvije oštrice. Jednom se oštricom koristite samo za lice, a drugom za tijelo.

Oštrica za lice i češljevi za kratko podrezivanje namijenjeni su za upotrebu na licu. Nije namijenjeno za brijanje, rezanje vrhova ni podrezivanje dlačica na donjim dijelovima tijela ni za kosu vlasišta.

Oštrica za tijelo i češalj za tijelo namijenjeni su za upotrebu na dijelovima tijela ispod vrata.

Oštrica za tijelo s pričvršćenim štitnikom za kožu namijenjeni su za upotrebu na osjetljivim dijelovima tijela.

Napomena: Uređaj se smije koristiti samo bez žice.



- Koristite se aparatom s oštricom za lice kako biste podrezali ili obrijali dlačice na licu ili odrezali vrhove (brada, brkovi, zalisci). Obrijte se za glatki rezultat, podrežite češljem za kratko podrezivanje kako biste postigli određenu duljinu i rub za savršene rubove i oštre linije.
- Koristite se aparatom s oštricom za tijelo kako biste podrezali i/ili obrijali dlačice na tijelu. Brijanje prsa bez zaštite za kožu ili češlja za tijelo za glatki rezultat, obrijte osjetljiva područja (npr. prepone, pazuha) sa štitnikom za kožu, koristite se češljem za tijelo kako biste podrezali dlačice na tijelu.
- Nemojte žuriti tijekom prve upotrebe aparata. Morate steći praksu služenja aparatom.

Uključivanje ili isključivanje aparata

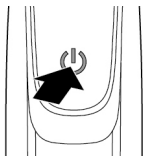

Lice

Uključivanje ili isključivanje aparata

- 1 Kako biste uključili aparat, jednom pritisnite gumb za uključivanje/isključivanje.
- 2 Jednom pritisnite gumb za uključivanje/isključivanje kako biste isključili aparat.

Brijanje

Upozorenje: Prije upotrebe aparata uvijek provjerite ima li na oštreci znakova oštećenja ili istrošenosti. Ako je oštrica oštećena ili istrošena, nemojte se koristiti aparatom jer može doći do ozljede. Zamijenite oštećenu oštricu prije upotrebe aparata (vidi poglavlje „Zamjena dijelova”).

Savjeti i trikovi za brijanje

- Pobrinite se da oštrica bude u potpunom dodiru s kožom postavljajući je ravno na kožu.
- Kako biste dobili najbolji rezultat, pomičite aparat suprotno smjeru rasta dlačica.
- Radite velike zamahe laganim pritiskom.
- Aparatom se možete koristiti pri suhim ili mokrim uvjetima, s gelom ili pjenom. Uređaj možete koristiti i pod tušem.
- Najbolji se rezultati ostvaruju brijanjem čiste brade i lica.

Brijanje

- 1 Uključite aparat.

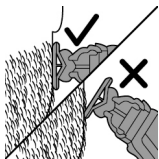

- 2 Oštricu postavite na kožu i pomičite aparat niz ili suprotno smjeru rasta dlačica dugim potezima istodobno lagano pritišćući.

Napomena: Pobrinite se da površinu oštrice držite ravno na koži.

- 3 Nakon svake upotrebe isključite i očistite aparat (pogledajte poglavlje „Čišćenje i održavanje”).

Oblikovanje rubova

Možete upotrebljavati i oba ruba oštrice kako biste stvorili oštre linije i savršene rubove. Držite aparat tako da oštrica bude okomito prema koži, a jedan od njezinih rubova da dodiruje kožu. Time je moguće preciznije uređivanje detalja zalizaka te područja oko usta i nosa.

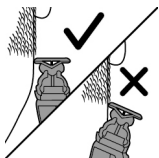
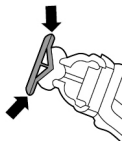

- 1 Da biste stvorili oštre rubove i linije, možete upotrebljavati bilo koji rub oštrice.
- 2 Uključite aparat.

- 3 Postavite rub oštrice okomito na kožu.



- Povucite ravne poteze istodobno nježno pritišćući.

- 4 Nakon svake upotrebe isključite i očistite aparat (pogledajte poglavlje „Čišćenje i održavanje”).

Podrezivanje

Savjeti za podrezivanje

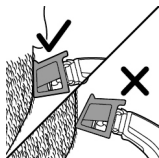

- Uvijek pazite da vrhovi češlja za kratko podrezivanje budu okrenuti u smjeru u kojem pomičete aparat.
- Kako biste postigli ravnomjernu duljinu dlačica, pobrinite se da ravni dio češlja uvijek bude u potpunom dodiru s kožom.
- Budući da dlačice rastu u različitim smjerovima, i aparat morate pomicati u različitim smjerovima (gore, dolje ili poprijeko).
- Podrezivanje će biti jednostavnije ako su koža i dlačice suhi.

Češljevi za podrezivanje

Češljevi za kratko podrezivanje s jednostavnim postavljanjem omogućuju vam podrezivanje dlačica različite duljine.

- QP2630 isporučuje se s četiri češlja za kratko podrezivanje s jednostavnim postavljanjem: 5 mm, 3 mm, 2 mm i 1 mm.
- QP2620 se isporučuje s tri češlja za kratko podrezivanje s jednostavnim pričvršćivanjem: 5 mm, 3 mm i 1 mm.

Počnite s češljem za podrezivanje od 5 mm kako biste stekli praksu u upravljanju aparatom.

Oznaka na svakom češlju označuje duljinu dlačica u milimetrima.

Podrezivanje s pomoću češlja



- 1 Postavite češalj na oštricu, pri čemu su zupci češlja usmjereni prema gore.

Napomena: Uvijek podrezujte u smjeru zubaca češlja. Time ćete postići najbolje rezultate.

- 2 Uključite aparat.

- 3 Postavite češalj na kožu i pomičite aparat u smjeru zubaca na češlju.

Napomena: Kako biste postigli najbolji rezultat, pomičite ga suprotno smjeru rasta dlačica.

- 4 Nakon svake upotrebe isključite i očistite aparat (pogledajte poglavlje „Čišćenje i održavanje”).

- 5 Kako biste uklonili češalj, držite ga s obje strane i povucite ga s oštrice.

Tijelo

- Zbog higijenskih se razloga koristite samo oštricom za tijelo za podrezivanje brijanje dlačica na tijelu.
- Pri obrezivanju i brijanju dlačica na tijelu provjerite jesu li dlačice čiste i suhe, jer se mokre dlačice obično lijepe za tijelo i, kada brijete osjetljiva područja, uvijek se koristite zaštitom za kožu.
- Budući da sve dlačice ne rastu u istom smjeru, možda biste trebali isprobati različite položaje podrezivanja (npr. prema gore, prema dolje ili poprijeko). Za optimalne rezultate najbolje je vježbanje.
- Kako biste dobili najbolji rezultat, pomičite aparat suprotno smjeru rasta dlačica.
- Pomičite dugim potezima istodobno lagano pritišćući.

- Koristite se suhim ili mokrim aparatom s gelom ili pjenom, čak i pod tušem.
- Brijanje čistog tijela daje najbolje rezultate.

Brijanje sa zaštitom za kožu

Za postizanje najboljeg rezultata koristite se zaštitom za kožu samo na osjetljivim dijelovima (na primjer, skrotum i pazuha).



- 1 Držite zaštitu za kožu s obje strane i pritisnite na oštricu.
- 2 Uključite aparat.



- 3 Postavite štitnik za kožu na kožu i rastegnite kožu svojom slobodnom rukom. Pomičite aparat lagano prema gore, suprotno smjeru rasta dlačica.



- Kada se koristite aparatom za pazuha, podignite ruku i stavite ruku na stražnju stranu glave kako biste rastegnuli kožu.
- Učestalo uklanjajte odrezane dlačice sa zaštite. Ako se u zaštiti nakupilo dosta dlačica, izvadite ih iz aparata te ispušite i/ili istresite dlačice.

- 4 Nakon svake upotrebe isključite i očistite aparat.
- 5 Kako biste uklonili zaštitu za kožu, stavite jedan prst ispod ruba zaštite i pritisnite oštricu palcem.



Brijanje bez zaštite za kožu

Oštrica za tijelo bez postavljanja zaštite za kožu omogućuje vam da obrijete dlačice na tijelu ispod

vrata (na primjer, na prsima) za postizanje glatkog rezultata.



1 Kako biste uklonili zaštitu za kožu, stavite jedan prst ispod ruba zaštite i pritisnite palcem na oštricu.

2 Uključite aparat.



3 Oštricu postavite na kožu i pomičite aparat niz smjer rasta dlačica dugim potezima istodobno lagano pritišćući. Slobodnom rukom zategnite kožu.

Napomena: Pobrinite se da površinu oštrice držite ravno na koži.

- Kada se koristite aparatom za pazuha, podignite ruku i stavite ruku na stražnju stranu glave kako biste rastegnuli kožu.

4 Nakon svake upotrebe isključite i očistite aparat.

Podrezivanje s pomoću češlja za tijelo

Češalj za tijelo od 3 mm omogućuje vam da podrežete dlačice na tijelu ispod vrata (na primjer, na prsima, pazuhima, skrotumu).



1 Držite češalj za tijelo s obje strane i pritisnite na oštricu.

2 Uključite aparat.



- 3 Postavite češalj na kožu i rastegnite kožu svojom slobodnom rukom. Pomičite aparat lagano prema gore, suprotno smjeru rasta dlačica.
 - Kada se koristite aparatom za pazuha, podignite ruku i stavite ruku na stražnju stranu glave kako biste rastegnuli kožu.
 - Učestalo uklanjajte odrezane dlačice sa zaštite. Ako se u zaštiti nakupilo dosta dlačica, izvadite ih iz aparata te ispušite i/ili istresite dlačice.
- 4 Nakon svake upotrebe isključite i očistite aparat.
- 5 Kako biste uklonili češalj, držite ga s obje strane i povucite ga s oštrice.



Čišćenje i održavanje

Očistite aparat nakon svake upotrebe.

Oprez: Nikada nemojte upotrebljavati komprimirani zrak, spužvice za ribanje, abrazivna sredstva za čišćenje ili agresivne tekućine, kao što su benzin ili aceton, za čišćenje aparata.

Oprez: Nemojte kuckati uređajem o površinu da uklonite vodu iz njega jer to može uzrokovati oštećenje. Zamijenite oštricu ako je oštećena.

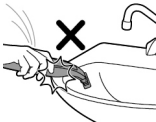

Čišćenje uređaja

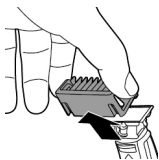

- 1 Izvadite češalj s oštrice. Uvijek isključite aparat prije postavljanja ili uklanjanja češljeva.



- 2 Ako se puno dlaka nakupilo na češlju, prvo ih otpušite.



- 3 Ako se puno dlaka nakupilo na uređaju, prvo ih otpušite.



- 4 A zatim uključite aparat i isperite oštricu mlazom tople vode.

Oprez: Oštricu nemojte sušiti ručnikom ili rupčićem jer to može prouzročiti oštećenje.



- 5 Zatim isperite češalj mlakom vodom.
- 6 Ostavite aparat i češalj da se osuše.

Napomena: Oštrica je krhka. Pažljivo rukujte njome. Zamijenite oštricu ako je oštećena.

Spremanje

Uvijek prikačite zaštitni čep na oštricu da zaštitite oštricu od oštećenja tijekom putovanja ili pohrane.

Savjetujemo vam da aparat i nastavke ostavite da se osuše prije nego li ih spremite do sljedeće upotrebe.

1 Stavite zaštitni čep na rub oštrice.



2 Zatvorite zaštitni čep.

- Pričvrstite češalj za tijelo na oštricu za tijelo kako biste zaštitili oštricu od oštećenja.



Zamjena dijelova

Indikator korištenja

Kako biste postigli optimalnu izvedbu rezanja i klizanja oštrice, savjetujemo vam da oštricu zamijenite svaka 4 mjeseca ili kada više ne ostvaruje rezultate brijanja i podrezivanja koje očekujete.

Oštrica ima indikator korištenja. Zelena će se crtica postepeno pojavljivati na oštrici tijekom njezina korištenja. Preporučuje se da za najbolje iskustvo zamijenite oštricu OneBlade kada crtica postane jasno vidljiva. Oštricu uvijek zamjenjujte originalnom Philips oštricom.

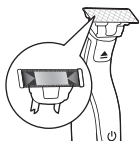

Ovisno o vašem ponašanju pri upotrebi, točan vijek trajanja oštrice može biti dulji ili kraći. Slično onome što možete očekivati kod ručne oštrice, oštrica otupljuje tijekom vremena, što rezultira povećanim čupanjem dlačica i smanjenom izvedbom pri rezanju.

Zamjenjivanje oštrice

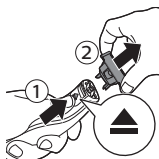

- 1 Isključite aparat.
- 2 Pažljivo gurnite klizač za otpuštanje oštrice prema gore i držite oštricu na bočnim stranama kako biste je uklonili. To će spriječiti da oštrica ne odleti s drške.



- 3 Držite novu oštricu na bočnim stranama i pritisnite je na ručku („klik“).

Napomena: Kada čujete klik, znači da je nova oštrica ispravno postavljena i spremna za upotrebu.

Naručivanje dodatnog pribora

Da biste kupili dodatke ili rezervne dijelove, posjetite www.shop.philips.com/service ili se obratite dobavljaču tvrtke Philips. Također se možete obratiti centru za potrošače tvrtke Philips u svojoj državi (pogledajte međunarodni jamstveni list radi detalja o kontaktu).

Dostupni su sljedeći dijelovi:

- Model QP210 Philips zamjenska oštrica, 1 pakiranje
- Model QP220 Philips zamjenska oštrica, 2 pakiranje
- Model QP610 Philips Body zamjensko pakiranje
- Model QP620 Philips Face and Body zamjensko pakiranje.

Recikliranje



- Ovaj simbol znači da se ovaj proizvod ne smije odlagati zajedno s običnim kućanskim otpadom (2012/19/EU).



- Ovaj simbol znači da proizvod sadržava ugrađenu punjivu bateriju koja se ne odlaže s uobičajenim kućanskim otpadom (2006/66/EC). Svoj proizvod odnesete na službeno mjesto za prikupljanje otpada ili u servisni centar tvrtke Philips kako bi stručnjak uklonio punjivu bateriju.
- Pridržavajte se pravila vaše zemlje o odvojenom prikupljanju električnih i elektroničkih proizvoda i punjivih baterija. Pravilno odlaganje otpada pomaže u sprječavanju negativnih posljedica za okoliš i ljudsko zdravlje.

Uklanjanje punjive baterije

Uklonite punjivu bateriju tek kada odlučite odložiti uređaj. Prije vadenja baterije pazite da je uređaj isključen iz utičnice i da je baterija potpuno prazna.

Poduzmite sve sigurnosne mjere kad koristite alate za otvaranje uređaja.

Napomena: Izričito preporučujemo da vadenje punjive baterije prepustite profesionalcu.

- 1 Isključite aparat iz napajanja i pustite ga da radi dok se motor ne zaustavi.
- 2 Uklonite oštricu s aparata.

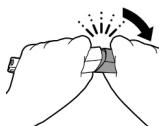

- 3 Uklonite donji dio aparata savijajući ga prema dolje i povlačeći ga prema vani.

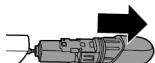

- 4 Izvadite pretinac baterije odvajanjem donjeg dijela od gornjeg.

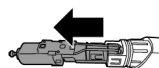

- 5 Odvojite dio za bateriju od donjeg dijela.

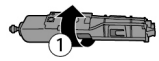

- 6 S pomoću odvijača podignite bateriju iz unutarnjeg kućišta. Baterija je spojena dvostranom vrpcom.



Upozorenje: Budite oprezni, stranice baterija su vrlo oštre.

Jamstvo i podrška

Ako su Vam potrebne informacije ili podrška, molimo posjetite www.philips.com/support ili pročitate brošuru o međunarodnom jamstvu.

Ograničenja jamstva

Oštrica nije obuhvaćena odredbama međunarodnog jamstva jer je podložna trošenju.

Rješavanje problema

U ovom je poglavlju sažetak većine osnovnih problema s uređajem s kojima se možete susresti. Ako problem ne možete riješiti s pomoću informacija u nastavku, posjetite www.philips.com/support kako biste pronašli popis često postavljanih pitanja ili se obratite centru za korisničku podršku u svojoj državi.

| Problem | Mogući uzrok | Rješenje |
|---|--|--|
| Aparat se ne puni kada je priključen na mrežno napajanje. | Aparat treba isključiti prilikom punjenja. | Isključite aparat. |
| Ne mogu uključiti aparat dok je priključen na napajanje. | Aparat ne možete upotrebljavati dok se puni. Aparatom se možete koristiti samo bez kabela. | Isključite aparat iz napajanja prije upotrebe. |

| Problem | Mogući uzrok | Rješenje |
|------------------------------|---|---|
| Aparat više ne radi. | Punjiva baterija je prazna. | Napunite aparat (pogledajte poglavlje „Punjenje“). QP2630, QP2530: Tijekom punjenja, indikator napunjenosti baterije treperi. QP2620, QP2520: Indikator punjenja na adaptoru svijetli tijekom punjenja. Ako indikator punjenja baterije ne treperi ili se ne pali, provjerite je li došlo do nestanka struje te je li zidna utičnica pod naponom. Ako nije došlo do nestanka struje i zidna je utičnica pod naponom, ali indikator punjenja baterije i dalje ne treperi ili ne pali se, odnesite aparat svojem dobavljaču ili u servisni centar tvrtke Philips. |
| | Oštrica je blokirana prljavštinom. | Uključite aparat i isperite oštricu toplom vodom iz slavine. |
| | | Držite oštricu u šalici s toplom vodom (60 °C, ali ne više) tijekom o. 30 sekundi. |
| Aparat više ne reže dlačice. | Oštrica nije pravilno postavljena na dršku. | Gurnite oštricu na aparat dok ne čujete zvuk klika. |
| | Oštrica je oštećena ili istrošena. | Zamijenite oštricu novom. Vidi poglavlje „Zamjena dijelova“. |
| Aparat proizvodi čudan zvuk. | Oštrica je oštećena ili istrošena. | Zamijenite oštricu novom. Vidi poglavlje „Zamjena dijelova“. |

| Problem | Mogući uzrok | Rješenje |
|--------------------------------|---|---|
| | Oštrica nije pravilno postavljena na dršku. | Odvojite i ponovo pričvrstite oštricu. Gurnite je na aparat dok ne čujete zvuk klika. |
| | Oštrica je blokirana prljavštinom. | Odvojite oštricu i temeljito je očistite. |
| Aparat više ne radi optimalno. | Oštrica je blokirana prljavštinom. | Odvojite oštricu i temeljito je očistite. |
| | Oštrica je podložna trošenju te se stoga njezina izvedba smanjuje tijekom vremena. | Zamijenite oštricu novom. Vidi poglavlje „Zamjena dijelova”. |
| | Oštrica je osjetljivi dio aparata i može se lako oštetiti. Ako se oštrica ošteti, možda više neće raditi optimalno. | Zamijenite oštricu novom. Vidi poglavlje „Zamjena dijelova”. |

levads

Apsveicam ar pirkumu un laipni lūdzam Philips! Lai pilnvērtīgi izmantotu Philips piedāvātā atbalsta iespējas, reģistrējiet produktu vietnē www.philips.com/welcome.

Vispārīgs apraksts (1. att.)

- 1 Aizsargvāciņš
- 2 Asmens sejai
- 3 Asmens atbrivošanas slīdslēdzis
- 4 Ieslēgšanas/izslēgšanas poga
- 5 Akumulatora statusa indikators (tikai modelim QP2630)
- 6 Mazais spraudnis
- 7 Akumulatora uzlādes indikators (tikai modelim QP2620)
- 8 Barošanas bloks (modelim QP2630: adaptera tips HQ850. Modelim QP2620: adaptera tips A00390).
- 9 Maiņas asmens (tikai noteiktiem modeļiem)
- 10 Uzspraužamā īsi apcirptu matiņu ķemme 5 mm
- 11 Uzspraužamā īsi apcirptu matiņu ķemme 3 mm
- 12 Uzspraužamā īsi apcirptu matiņu ķemme 2 mm (tikai modelim QP2630)
- 13 Uzspraužamā īsi apcirptu matiņu ķemme 1 mm
- 14 Asmens ķermenim
- 15 Aizsargs jutīgai ādai
- 16 Ķermeņa ķemme 3 mm

Svarīga informācija par drošību

Pirms ierīces un tās piederumu lietošanas rūpīgi izlasiet šo svarīgo informāciju un saglabājiet to turpmākām uzziņām. Komplektā iekļautie piederumi dažādiem produktiem var atšķirties.

Bīstami



- Glabājiet adaptera bloku sausumā.

Brīdinājums

- Lai uzlādētu akumulatoru, izmantojiet tikai noņemamo barošanas bloku, ko saņēmāt kopā ar ierīci. Oriģinālā barošanas bloka numuru skatiet šīs rokasgrāmatas sadaļā “Vispārīgais apraksts”.
- Barošanas blokā ir iebūvēts strāvas pārveidotājs. Nenogrieziet barošanas bloku, lai pievienotu tam citu spraudni, jo tādējādi tiek radīta bīstama situācija.
- Šo ierīci var izmantot bērni no 8 gadu vecuma un personas ar ierobežotām fiziskajām, uztveres vai garīgajām spējām vai bez pieredzes un zināšanām, ja šīm personām tiek nodrošināta uzraudzība vai sniegti norādījumi par ierīces drošu lietošanu un tās saprot iespējamo bīstamību. Bērni nedrīkst rotaļāties ar ierīci. Bērni bez uzraudzības nedrīkst tīrīt ierīci vai veikt tās tehnisko apkopi.

- Pirms ierīces tīrīšanas ar tekošu krāna ūdeni vienmēr atvienojiet ierīci no strāvas.
- Pirms ierīces lietošanas vienmēr pārbaudiet to. Nelietojiet bojātu ierīci, jo tā var gūt savainojumus. Vienmēr nomainiet bojātu detaļu ar oriģinālu detaļu.
- Neatveriet ierīci un nemēģiniet nomainīt atkārtoti uzlādējamo akumulatoru.

ievērbai



- Nekad nelieciet lādēšanas statīvu ūdenī un neskalojiet to zem krāna.
- Neizmantojiet barošanas bloku kontaktligzdās vai blakus kontaktligzdām, kurās pašlaik ir ievietots vai ir bijis ievietots elektriskais gaisa atsvaidzinātājs. Pretējā gadījumā var neatgriezeniski bojāt barošanas bloku.
- Izmantojiet šo ierīci tikai paredzētajiem mērķiem, kā norādīts lietotāja rokasgrāmatā.

- Ievērojot higiēnas prasības, ierīci ir ieteicams lietot tikai vienam cilvēkam.
- Nekad neskalojiet ierīci ūdenī, kura temperatūra pārsniedz 60 °C.
- Ierīces tīrīšanai nekad nelietojiet saspiestu gaisu, tīrīšanas drāniņas, abrazīvus tīrīšanas līdzekļus vai kodīgus šķidrumus, piemēram, benzīnu vai acetonu.

Elektromagnētiskie lauki (EML)

Šī Philips ierīce atbilst visiem piemērojamajiem standartiem un noteikumiem, kas attiecas uz elektromagnētisko lauku iedarbību.

Vispārīgi



- Šī ierīce ir ūdensdroša. Ierīce ir piemērota izmantošanai vannā vai dušā un tīrīšanai zem tekoša krāna ūdens. Drošības apsvērumu dēļ ierīci drīkst lietot tikai bez vada.
- Šī ierīce ir paredzēta elektrotīklam ar spriegumu no 100 līdz 240 voltiem.
- Barošanas bloks transformē 100–240 voltu spriegumu uz drošu spriegumu, kas ir mazāks par 24 voltiem.
- Maksimālais trokšņa līmenis: Lc = 75 dB(A).

Uzlāde

Uzlādējiet ierīci pirms pirmās lietošanas reizes, kā arī, ja displejā ir norāde, ka akumulators ir gandrīz tukšs.

Modelim QP2630: lādēšana aizņem aptuveni 4 stundas.

Modelim QP2620: lādēšana aizņem aptuveni 8 stundas.

Pilnīgi uzlādētas ierīces darbības laiks ir līdz 60 minūtēm (modelim QP2630) vai līdz 45 minūtēm (modelim QP2620).

Piezīme. Šo ierīci var lietot tikai bez vada.

Akumulatora statusa indikators modelim QP2630:

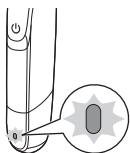

Kad akumulators ir gandrīz tukšs, akumulatora uzlādes indikators mirgo oranžā krāsā.

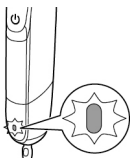

Kad ierīce tiek lādēta, akumulatora statusa indikators mirgo zaļā krāsā.

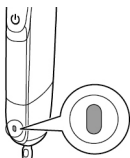

Kad akumulators ir pilnībā uzlādēts, akumulatora statusa indikators nepārtraukti deg zaļā krāsā.

Akumulatora statusa indikatora lampiņas automātiski izslēdzas divos gadījumos – aptuveni 30 minūtes pēc tam, kad akumulators ir pilnībā uzlādēts, vai arī tad, ja ierīce tiek atvienota no strāvas avota.

Akumulatora statusa indikators modelim QP2620:

Akumulatora statusu var noteikt pēc ierīces veiktspējas. Ja ierīces darbība palēninās, akumulators ir gandrīz tukšs, un, lai veiktspēja kļūtu atkal optimāla, to nepieciešams uzlādēt.

Uzlādēšana ar barošanas bloku

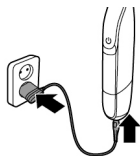

- 1 Iespraudiet mazo kontaktdakšu ierīcē un adapteri sienas kontaktligzdā.

Tikai QP2620 modelim: kad ierīce ir pieslēgta strāvas avotam, akumulatora uzlādes indikators deg nepārtraukti.

- 2 Pēc uzlādēšanas atvienojiet barošanas bloku no sienas kontaktligzdas un atvienojiet mazo kontaktdakšu no ierīces.

Ierīces lietošana

Šis ierīces komplektā ir 2 asmeņi. Vienu asmeni izmantojiet tikai sejai, bet otru – tikai ķermenim.

Sejas asmens un īso apcirpto matiņu ķemmes paredzētas sejas matiņu kopšanai. Tās nav paredzētas galvas matu un ķermeņa lejasdaļas matiņu skūšanai, formas veidošanai un apgriešanai.

Ķermeņa asmens un ķermeņa ķemme paredzēta matiņu kopšanai zem kakla līnijas.

Apkopjot jutīgas ķermeņa zonas ar ķermeņa asmeni, uzlieciet arī jutīgās ādas aizsargu.



Piezīme. Šo ierīci var lietot tikai bez vada.

- Izmantojiet ierīci ar sejas asmeni sejas matiņu apgriešanai, formas veidošanai un skūšanai (bārdai, ūsām un vaigubārdai). Gludi noskujiet seju, izmantojiet īsi apcirpto matiņu ķemmi, lai apgrieztu matiņus noteiktā garumā, un veidojiet formu, radot ideālas malas un precīzas līnijas.
- Uzlieciet ķermeņa asmeni, lai apgrieztu un/vai skūtu ķermeņa apmatojumu. Gludākam rezultātam skujiet krūtis bez jutīgās ādas aizsarga vai ķermeņa ķemmes. Jutīgo ķermeņa daļu (piem., cirkšņa zonu un paduses) apkopšanai izmantojiet jutīgās ādas aizsargu, bet matiņu apgriešanai – ķermeņa ķemmi.
- Pirmo reizi sākot lietot ierīci, nesteidzieties. Ir jāiemācās lietot ierīce.

Ierīces ieslēgšana un izslēgšana

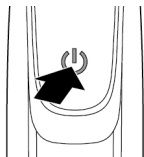

Seja

Ierīces ieslēgšana un izslēgšana

- 1 Lai ieslēgtu ierīci, vienreiz nospiediet ieslēgšanas/izslēgšanas pogu.
- 2 Lai izslēgtu ierīci, vienreiz nospiediet ieslēgšanas/izslēgšanas pogu.

Skūšana

Brīdinājums. Pirms ierīces lietošanas vienmēr pārbaudiet, vai asmens nav bojāts vai nolietots. Nelietojiet ierīci, ja asmeņu bloks ir bojāts vai salauzts, jo varat gūt savainojumus. Pirms ierīces lietošanas vienmēr nomainiet asmeni, ja tas ir bojāts (skatiet nodaļu "Nomainīšana").

Skūšanas padomi

- Pielieciet asmeni plakaniski pie ādas, lai tas pilnībā saskartos ar ādu.
- Lai gūtu labākos rezultātus, virziet ierīci pretēji matiņu augšanas virzienam.
- Viegli piespiežot, veiciet garas kustības
- Ierīci var lietot gan sausu, gan arī mitrā veidā ar gelu vai putām. Šo ierīci varat izmantot pat dušā.
- Vislabāk var noskūties, ja sejas āda un bārda ir tīra.

Skūšanās

- 1 Ieslēdziet ierīci.
- 2 Novietojiet asmeni uz ādas un, viegli piespiežot asmeni, garos vilcienos virziet to uz augšu vai pretēji matiņu augšanas virzienam.

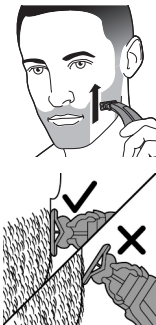

Piezīme. Asmens virsmā jābūt plakaniski piespiestai pie ādas.

- 3 Pēc katras lietošanas reizes izslēdziet ierīci un iztīriet to (skatiet sadaļu "Tīrīšana").

Formas veidošana

Varat arī izmantot abas asmens malas, lai veidotu asas līnijas un ideālas griezuma malas. Turiet ierīci tādā veidā, lai asmens atrastos perpendikulāri ādai un viena no tā malām pieskartos ādai. Tādā veidā varēsiet precīzāk apgriezt vaigubārdu, kā arī ūsas un bārdu ap muti un degunu.

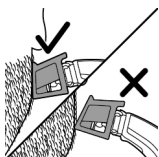
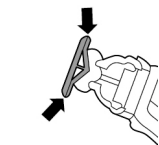

1 Lai veidotu asas līnijas un griezuma malas, varat izmantot abas asmens malas.

2 Ieslēdziet ierīci.

3 Pielieciet asmens malu perpendikulāri pie ādas.

- Veiciet taisni, nedaudz uzspiežot.

4 Pēc katras lietošanas reizes izslēdziet ierīci un iztīriet to (skatiet sadaļu "Tīrīšana").

Trimmeris

Apgriešanas padomi

- Vienmēr pārliecinieties, vai uzspraužamās īsi apcirptu matu ķemmes uzgaļi ir vērsti tajā virzienā, kurā virzāt ierīci.

- Lai griezums izdotos vienmērīgs, ķemmes plakanajai daļai visu laiku pilnībā jāpieskaras ādai.

- Matiņi aug dažādos virzienos, tādēļ ierīce arī ir jāvirza dažādos virzienos (augšup, lejup vai šķērsām pāri).

- Griešana ir ērtāka, ja āda un matiņi ir sausi.

Griešanas ķemmes

Izmantojot uzspraužamās ķemmes, varat apgriezti matiņus dažādos garumos.

- Modeļa QP2630 komplektā ir 4 uzspraužamās īsi apcirptu matu ķemmes: 5 mm, 3 mm, 2 mm un 1 mm.

- Modelim QP2620 komplektā ir 3 uzspraužamās īsi apcirptu matu ķemmes: 5 mm, 3 mm un 1 mm.

Sāciet ar 5 mm ķemmi, lai iemanītos rīkoties ar šo ierīci.

Norādītie izmēri uz katras ķemmes atbilst matiņu garumam milimetros.

Apgriešana ar ķemmi

- 1 Novietojiet ķemmi uz asmens tā, lai zobiņi būtu vērsti uz augšu.



Piezīme. Griešanu vienmēr veiciet ķemmes zobiņu virzienā. Tādējādi iegūsiet vislabākos rezultātus.

- 2 Ieslēdziet ierīci.
- 3 Novietojiet ķemmi uz ādas un virziet ierīci tajā virzienā, kurā ir vērsti ķemmes zobiņi.



Piezīme. Lai gūtu vislabākos rezultātus, virziet to pretēji matiņu augšanas virzienam.

- 4 Pēc katras lietošanas reizes izslēdziet ierīci un iztīriet to (skatiet sadaļu "Tīrīšana").
- 5 Lai noņemt ķemmi, turiet to no abām pusēm un nobīdiet to no asmens.

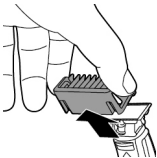

Ķermenis

- Higiēnisku apsvērumu dēļ ķermeņa ķemmi izmantojiet tikai ķermeņa apkopšanai.
- Pirms ķermeņa matiņu apgriešanas un skūšanas pārliecinieties, ka matiņi ir tīri un sausi, jo mitri matiņi mēdz pielipt pie ķermeņa. Skujot jutīgās zonas, vienmēr izmantojiet ādas aizsargu.

- Tā kā visi matiņi neaug vienā virzienā, varat izmēģināt dažādus aplīdzināšanas virzienus (augšup, lejup vai šķērsām). Vislabāko rezultātu ir iespējams sasniegt praktizējot.
- Lai gūtu labākos rezultātus, virziet ierīci pretēji matiņu augšanas virzienam.
- Viegli piespiežot, veiciet garus vilcienus.
- Ierīci var lietot gan sausu, gan arī mitrā veidā ar gelu vai putām, kā arī dušā.
- Vislabāk var noskūties, ja ķermeņa āda ir tīra.

Skūšanās ar ādas aizsargu

Labākam rezultātam ādas aizsargu izmantojiet tikai jutīgo ķermeņa daļu (piem., sēklinieku un padušu) apkopšanai.



- 1 Abās pusēs satveriet ādas aizsargu un uzspiediet to uz asmens.
- 2 Ieslēdziet ierīci.

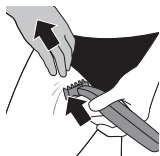

- 3 Uzlieciet ādas aizsargu uz ādas un ar brīvo roku nostiepiet to. Lēnām virziet ierīci augšup pretēji matiņu augšanas virzienam.



- Kad izmantojat ierīci padušu skūšanai, paceliet roku un uzlieciet plaukstu uz pakauša, lai nostieptu ādu.
 - Regulāri noņemiet nogrieztos matiņus no aizsarga. Ja uz aizsarga ir sakrājušies daudz matiņu, noņemiet aizsargu un izpūtiet/vai izkراتiet matiņus no tā.
- 4 Pēc katras lietošanas reizes izslēdziet un iztīriet ierīci.



- 5 Lai noņemtu ādas aizsargu, palieciet vienu pirkstu zem aizsarga malas un ar īkšķi spiediet uz leju asmeni.

Skūšana bez ādas aizsarga

Skujot ķermeņa matiņus zem kakla līnijas (piem., krūtīs) ar ķermeņa asmeni un bez ādas aizsarga, varat iegūt izteikti gludu skuvumu.



- 1 Lai noņemtu ādas aizsargu, palieciet vienu pirkstu zem aizsarga malas un ar īkšķi spiediet uz leju asmeni.
- 2 Ieslēdziet ierīci.



- 3 Novietojiet asmeni uz ādas un, viegli piespiežot asmeni, garos virzienos virziet to pretēji matiņu augšanas virzienam. Ar brīvo roku nostiepiet ādu.

Piezīme. Asmens virsmai jābūt plakaniski piespiestai pie ādas.

- Kad izmantojat ierīci padušu skūšanai, paceliet roku un uzlieciet plaukstu uz pakauša, lai nostieptu ādu.

- 4 Pēc katras lietošanas reizes izslēdziet un iztīriet ierīci.

Apgriešana ar ķermeņa ķemmi

Ar 3 mm ķermeņa ķemmi jūs varat apgriezt ķermeņa matiņus zem kakla līnijas (piem., krūtīs, paduses un sēkliniekus).

- 1 Abās pusēs satveriet ķermeņa ķemmi un uzspiediet to uz asmens.
- 2 Ieslēdziet ierīci.





- 3 Uzlieciet ķemmi uz ādas un ar brīvo roku nostiepiet to. Lēnām virziet ieřci augšup pretēji matiņu augšanas virzienam.
 - Kad izmantojat ieřci padušu skūšanai, paceliet roku un uzlieciet plaukstu uz pakauša, lai nostieptu ādu.
 - Regulāri noņemiet nogrieztos matiņus no aizsarga. Ja uz aizsarga ir sakrājušies daudz matiņu, noņemiet aizsargu un izpūtiet/vai izkratiet matiņus no tā.
- 4 Pēc katras lietošanas reizes izslēdziet un iztīriet ieřci.
- 5 Lai noņemt ķemmi, satveriet to abās pusēs un novelciet to no asmens.



Tīršana un kopšana

Pēc lietošanas vienmēr iztīriet ieřci.

ievēŗbai: Ieŗces tīŗšanai nekad nelietojiet saspīestu gaisu, tīŗšanas drāņiņas, abrazīvus tīŗšanas līdzekļus vai kodīgus šķidrumus, piemēŗam, benzīnu vai acetonu.

ievēŗbai: Lai nokratītu ūdeni no ieŗces, nesīťiet to pret virsmu, jo tādēŗjādi var rasties bojājumī. Nomainīťet asmeni, ja tas ir bojāťs.

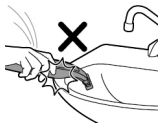

Ierīces tīrīšana

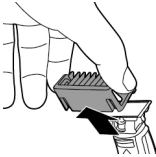

- 1 Noņemiet ķemmi no asmens. Pirms ķemmju uzlikšanas vai noņemšanas vienmēr izslēdziet ierīci.



- 2 Ja uz ķemmes ir sakrājies daudz matu, vispirms aizpūstiet tos.



- 3 Ja uz ierīces ir sakrājies daudz matu, vispirms aizpūstiet tos.



- 4 Ieslēdziet ierīci un noskalojiet asmeni remdenā ūdenī.

Ievērībai! Nesusiniet asmeni ar dvieli vai salveti, jo tādējādi varat to sabojāt.

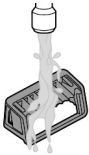

- 5 Noskalojiet ķemmi remdenā ūdenī.
- 6 Ļaujiet ierīcei un ķemmei nožūt.

Piezīme. Asmens ir trausls. Apejieties ar to piesardzīgi. Nomainiet asmeni, ja tas ir bojāts.

Uzglabāšana

Vienmēr uz asmens uzlieciet aizsargvāciņu, lai ceļojumu vai glabāšanas laikā pasargātu asmeni no bojājumiem.

Pirms ierīces novietošanas glabāšanai līdz nākamajai izmantošanas reizei ieteicams ļaut ierīcei un tās uzgaļiem nožūt.

1 Uzlieciet aizsargvāciņu uz asmens malas.



2 Aizveriet aizsargvāciņu.

- Lai pasargātu asmeni no bojājumiem, uzlieciet ķermeņa ķemmi uz ķermeņa asmens.



Nomaiņa

Nolietojuma indikators

Lai nodrošinātu optimālu griešanu un slīdēšanu, mēs iesakām mainīt asmeni ik pēc 4 mēnešiem vai tad, ja tas vairs neskuļ vai negriež tik labi, cik vēlaties.

Asmens ir aprīkots ar nolietojuma indikatoru. Lietošanas laikā uz asmens pakāpeniski parādīsies zaļa josla. Kad šī josla kļūst skaidri redzama, ieteicams nomainīt asmeni, lai nodrošinātu optimālu OneBlade lietojumu. Maiņai vienmēr izmantojiet oriģinālos Philips skūšanas asmeņus.

Atkarībā no jūsu lietošanas ieradumiem asmens darbmūžs var būt garāks vai īsāks. Līdzīgi kā

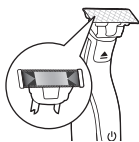

parastas žiletetes, arī šis asmens laika gaitā notrulinās; tas sāk arvien vairāk plēst matiņus, un skuvums kļūst nekvalitatīvāks.

Asmens nomaiņa

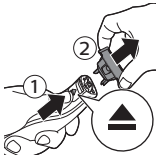

- 1 Izslēdziet ierīci.
- 2 Uzmaniģi bīdiet asmens atbrīvošanas bīdslēdzi uz augšu un turiet asmeni aiz abām malām, lai to noņemtū. Šādi asmens nenokritīs no roktura.



- 3 Turiet jauno asmeni aiz tā malām un iespiediet to rokturī (atskan klikšķis).

Piezīme. Kad dzirdat klikšķi, jaunais asmens ir ievietots pareizi un ir gatavs izmantošanai.

Piederumu pasūtīšana

Lai iegādātos piederumus vai rezerves daļas, apmeklējiet vietni www.shop.philips.com/service vai vērsieties pie sava Philips izplatītāja. Varat arī sazināties ar Philips klientu apkalpošanas centru savā valstī (kontaktinformāciju varat atrast bukletā par garantiju visā pasaulē).

Ir pieejami šādas detaļas:

- Philips modeļa QP210 maiņas asmens, iepakojumā 1 gab.
- Philips modeļa QP220 maiņas asmens, iepakojumā 2 gab.
- Philips modeļa QP610 ķermeņa maiņas asmens iepakojums
- Philips modeļa QP620 sejas un ķermeņa maiņas asmeņu iepakojums.

Otrreizējā pārstrāde



- Šis simbols nozīmē, ka produktu nedrīkst likvidēt kopā ar parastajiem sadzīves atkritumiem (2012/19/ES).



- Šis simbols nozīmē, ka šajā produktā ir iebūvēts atkārtoti uzlādējams akumulators, kuru nedrīkst likvidēt kopā ar parastiem sadzīves atkritumiem (2006/66/EK). Lūdzu, nododiet produktu oficiālā savākšanas punktā vai „Philips” pakalpojumu centrā, lai profesionālis izņemtu atkārtoti uzlādējamo akumulatoru.
- Ievērojiet vietējos noteikumus par elektrisko un elektronisko produktu un atkārtoti uzlādējamo bateriju atsevišķu savākšanu. Pareiza produktu likvidēšana palīdz novērst kaitīgu iedarbību uz vidi un cilvēku veselību.

Atkārtoti uzlādējamās baterijas izņemšana

Atkārtoti uzlādējamo akumulatoru izņemiet tikai tad, kad izmetat ierīci. Pirms akumulatora izņemšanas pārliecinieties, ka ierīce ir atvienota no strāvas padeves un akumulators ir pilnībā tukšs.

Ievērojiet piesardzību, kad izmantojat citus darbarīkus, lai atvērtu ierīci.

Piezīme. Stingri ieteicams uzlādējamā akumulatora izņemšanu uzticēt speciālistam.

- 1 Atvienojiet ierīci no elektrotīkla un darbiniet to, līdz motors izslēdzas.
- 2 Noņemiet asmeni no ierīces.

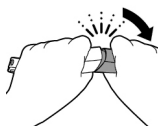

- 3 Lai noņemt u ieīces apakšējo daļu, palieciet to uz leju un nobīdiet to nost.

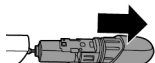

- 4 Izņemiet bateriju nodalījumu, atdalot apakšējo daļu no augšējās.

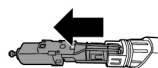

- 5 Atdaliet bateriju nodalījumu no apakšējās daļas.

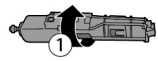

- 6 Ar skrūvgriezi izņemiet akumulatoru no iekšējā korpusa. Akumulators ir nostiprināts ar divpusēju līmlenti.

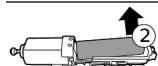

Bīdinājums. Uzmanieties, akumulatoru baterijas malas ir ļoti asas!

Garantija un atbalsts

Ja nepieciešama informācija vai atbalsts, lūdzu, apmeklējiet vietni **www.philips.com/support** vai lasiet starptautiskās garantijas bukletu.

Garantijas ierobežojumi

Starptautiskās garantijas nosacījumi neattiecas uz asmeni, jo tas nodilst.

Traucējummeklēšana

Šajā nodaļā ir apkopotas izplatītākās problēmas, kādas var rasties, izmantojot šo ierīci. Ja nevarat atrisināt problēmu, izmantojot tālāk norādīto informāciju, apmeklējiet vietni www.philips.com/support un skatiet bieži uzdoto jautājumu sarakstu vai sazinieties ar klientu apkalpošanas centru savā valstī.

| Problēma | Iespējamais iemesls | Risinājums |
|---|---|--|
| Ierīce netiek uzlādēta, kad tā ir pievienota elektrotīklam. | Uzlādes laikā ierīce ir jāizslēdz. | Izslēdziet ierīci. |
| Nevaru ieslēgt ierīci, kad tā ir pievienota elektrotīklam. | Jūs nevarat izmantot ierīci uzlādes laikā. Ierīci ir iespējams izmantot tikai bez vada. | Pirms ierīces izmantošanas atvienojiet to no elektrotīkla. |

| Problēma | Iespējamais iemesls | Risinājums |
|-------------------------------|---|--|
| Ierīce vairs nedarbojas. | Akumulatora baterija ir tukša. | Uzlādējiet ierīci (skatiet nodaļu "Uzlāde"). QP2630, QP2530: Uzlādes laikā mirgo akumulatora uzlādes līmeņa indikators. QP2620, QP2520: Uzlādes laikā uz lādētāja esošais uzlādes indikators deg nepārtraukti. Ja akumulatora uzlādes indikators nemirgo vai neiedegas, pārbaudiet, vai nav traucēta elektrības padeve vai bojāta sienas kontaktligzda. Ja nav traucēta elektrības padeve un sienas kontaktligzda darbojas, tomēr akumulatora uzlādes indikators joprojām nemirgo vai neiedegas, nogādājiet savu ierīci izplatītājam vai Philips servisa centrā. |
| | Netīrumi ir nobloķējuši asmeni. | Ieslēdziet ierīci un noskalojiet asmeni siltā tekošā ūdenī. |
| | | Uz aptuveni 30 sekundēm ievietojiet asmeni krūzītē ar siltu ūdeni (nepārsniedzot 60°C temperatūru). |
| Ierīce vairs negriež matiņus. | Asmens uz roktura ir uzlikts nepareizi. | Uzspiediet asmeni uz ierīces, līdz atskan klikšķis. |
| | Asmens ir bojāts vai nodilis. | Nomainiet asmeni pret jaunu. Skatiet nodaļu "Nomaiņa". |

110 Latviešu

| Problēma | Iespējamais iemesls | Risinājums |
|----------------------------------|--|---|
| leņķe rada divainu troksni. | Asmens ir bojāts vai nodilis. | Nomainiet asmeni pret jaunu. Skatiet nodaļu "Nomaiņa". |
| | Asmens uz roktura ir uzlikts nepareizi. | Noņemiet asmeni un uzlieciet to uz ierīces, līdz atskan klikšķis. |
| | Netīrumi ir nobloķējuši asmeni. | Noņemiet asmeni un rūpīgi notīriet to. |
| leņķe vairs nedarbojas optimāli. | Netīrumi ir nobloķējuši asmeni. | Noņemiet asmeni un rūpīgi notīriet to. |
| | Asmens var nodilt, tāpēc laika gaitā tā veiktspēja pasliktinās. | Nomainiet asmeni pret jaunu. Skatiet nodaļu "Nomaiņa". |
| | Asmens ir trausla ierīces daļa, un to var viegli sabojāt. Ja asmens ir bojāts, iespējams, tas vairs nedarbojas optimāli. | Nomainiet asmeni pret jaunu. Skatiet nodaļu "Nomaiņa". |

Ivadas

Sveikiname įsigijus „Philips“ gaminį ir sveiki atvykę! Norėdami pasinaudoti visa „Philips“ siūloma pagalba, savo gaminį užregistruokite adresu www.philips.com/welcome.

Bendrasis aprašymas (1 pav.)

- 1 Apsauginis dangtelis
- 2 Veido ašmenys
- 3 Ašmenų atlaisvinimo slankiklis
- 4 Įjungimo ir išjungimo mygtukas
- 5 Baterijos būsenos indikatorius (tik QP2630)
- 6 Mažas kištukas
- 7 Baterijos įkrovos indikatorius (tik QP2620)
- 8 Maitinimo blokas (QP2630: adapterio tipas HQ850. QP2620: adapterio tipas A00390.)
- 9 Atsarginiai ašmenys (tik tam tikriems tipams)
- 10 Užspaudžiamos šerių šukos, 5 mm
- 11 Užspaudžiamos šerių šukos, 3 mm
- 12 Užspaudžiamos šerių šukos, 2 mm (tik QP2630)
- 13 Užspaudžiamos šerių šukos, 1 mm
- 14 Kūno ašmenys
- 15 Apsaugas jautriai odai
- 16 Kūno plaukų šukos, 3 mm

Svarbi saugos informacija

Prieš pradėdami naudoti prietaisą ir jo priedus atidžiai perskaitykite šią svarbią informaciją ir saugokite ją, nes jos gali prireikti ateityje. Skirtingiems gaminiams tiekiami priedai gali būti skirtingi.

Pavojus



- Maitinimo bloką laikykite sausai.

Įspėjimas

- Norėdami įkrauti bateriją naudokite tik atjungiamą maitinimo bloką, tiekiamą su prietaisu. Originalaus maitinimo bloko tipo numeris pateikiamas vadovo skyriuje „Bendrasis aprašymas“.
- Maitinimo bloke yra transformatorius. Norėdami išvengti pavojingos situacijos, nenujunkite maitinimo bloko, norėdami jį pakeisti kitu kištuku.
- Šį prietaisą gali naudoti 8 metų ir vyresni vaikai bei asmenys, kurių fiziniai, jutimo ir protiniai gebėjimai yra mažesni, arba neturintieji patirties ir žinių, jei jie prižiūrimi arba jiems pateiktos instrukcijos, kaip saugiai naudotis prietaisu, ir jei jie supranta, kokie yra susiję pavojai. Neleiskite vaikams žaisti su šiuo prietaisu. Neleiskite vaikams be priežiūros valyti ar atlikti priežiūrą.

- Prieš plaudami prietaisą po tekančiu vandeniu, būtinai atjunkite jį nuo tinklo.
- Prieš naudodami prietaisą, visada jį patikrinkite. Nenaudokite prietaiso, jei jis apgadintas, nes galite susižeisti. Visada pakeiskite apgadintą dalį originalia dalimi.
- Nebandykite atidaryti prietaiso, kad pakeistumėte pakartotinai įkraunamą bateriją.

Dėmesio!



- Niekada į vandenį nemerkite įkrovimo stovo ir neskalaukite po tekančiu vandeniu.
- Nejunkite maitinimo bloko į sieninius lizdus, kuriuose yra arba buvo elektrinis oro gaiviklis, ir netoli jų, kad išvengtumėte nepataisomo maitinimo bloko sugadinimo.
- Prietaisą naudokite tik pagal paskirtį, kaip parodyta naudotojo vadove.
- Higienos sumetimais prietaisu naudotis turėtų tik vienas asmuo.

- Įrenginio niekada neskalaukite karštesniu kaip 60 °C vandeniu.
- Prietaiso valymui niekada nenaudokite suslėgto oro, šiurkščių kempinių, šlifuojančių valymo priemonių arba ėsdinančių skysčių, pvz., benzino ar acetono.

Elektromagnetiniai laukai (EML)

Šis Philips prietaisas atitinka visus taikomus standartus ir nuostatus dėl elektromagnetinių laukų poveikio.

Bendrasis aprašymas



- Šis prietaisas atsparus vandeniui. Jį galima naudoti vonioje ar duše ir valyti po vandens srove iš čiaupo. Todėl saugumo sumetimais prietaisą galima naudoti tik be laido.
- Maitinimo blokas tinkamas 100–240 voltų įtampos maitinimo tinklui.
- Maitinimo blokas transformuoja 100–240 V įtampą į saugią, žemesnę nei 24 V, įtampą.
- Maksimalus triukšmo lygis: Lc = 75 dB(A).

Įkrovimas

Įkraukite prietaisą prieš naudodami jį pirmą kartą ir kai ekrane bus rodoma, kad baterija beveik išseikvota.

QP2630: Įkrovimas trunka apie 4 valandas.

QP2620: Įkrovimas trunka apie 8 valandas.

Visiškai įkrautą prietaisą galima naudoti iki 60 minučių (QP2630) arba iki 45 minučių (QP2620).

Pastaba. Šį prietaisą galima naudoti tik be laido.

Baterijos būsenos indikatorius QP2630:

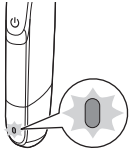

Kai baterijos būsenos indikatorius mirksi oranžine spalva, baterija yra beveik išseikvota.

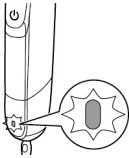

Kai prietaisas įkraunamas, baterijos būsenos indikatorius mirksi žaliai.

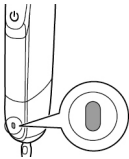

Kai baterija visiškai įkrauta, baterijos būsenos indikatorius nuolat šviečia žaliai. Praėjus maždaug 30 minučių po to, kai baterija visiškai įkrauta arba kai prietaisas atjungtas nuo sieninio elektros lizdo, baterijos būsenos indikatorius šviesa išjungžiama automatiškai.

Baterijos būsenos indikatorius QP2620:

Baterijos būseną nurodo prietaiso veikimas. Kai prietaisas pradeda veikti lėčiau, baterija yra beveik išseikvota ir reikia ją įkrauti, kad veikimas būtų optimalus.

Įkrovimas maitinimo bloku

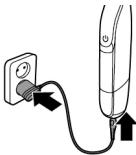

1 Įkiškite mažąjį kištuką į prietaisą ir adapterį įjunkite į sieninį elektros lizdą.

Tik QP2620: Baterijos įkrovos indikatorius ant adapterio nuolat šviečia, kai prietaisas prijungtas prie sieninio elektros lizdo.

2 Įkrovę maitinimo bloką ištraukite iš sieninio elektros lizdo, o mažąjį kištuką – iš prietaiso.

Prietaiso naudojimas

Jūsų prietaisas tiekiamas su 2 ašmenimis. Naudokite vienus ašmenis tik savo veidui, o kitus kūnui.

Veido ašmenys ir šerių šukos skirtos naudoti veido plaukams. Jis neskirtas skusti, formuoti ar kirpti apatinių kūno dalių ar galvos odos plaukus.

Kūno ašmenys ir kūno šukos skirtos naudoti kūno dalims žemiau kaklo.

Kūno ašmenys su prijungtu odos apsaugu skirti naudoti jautrioms kūno sritims.

Pastaba. Šį prietaisą galima naudoti tik be laido.



- Naudokite prietaisą su veido ašmenimis veido plaukams (barzdai, ūsams ir žandenoms) kirpti, formuoti ar skusti. Skuskite, norėdami kad plaukų neliktų, kirpkite su šerių šukomis, norėdami kad jie būtų tam tikro ilgio ir formuokite, kad kampai būtų idealūs ir linijos aštrios.
- Naudokite prietaisą su veido ašmenimis veido plaukams (barzdai, ūsams ir žandenoms) kirpti, formuoti ar skusti. Skuskite krūtinę be odos apsaugo ar kūno šukų, kad oda liktų glotni, skuskite jautrias vietas (pvz., kirkšnis, pažastis) su odos apsaugu, naudokite kūno šukas kūno plaukams kirpti.
- Neskubėkite pradėdami prietaisą naudoti pirmą kartą. Turite įgyti naudojimosi prietaisu patirties.

Prietaiso įjungimas ir išjungimas

Prietaiso įjungimas ir išjungimas

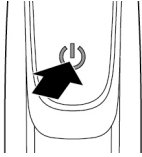

Veidas

- 1 Norėdami įjungti prietaisą, vieną kartą paspauskite įjungimo / išjungimo mygtuką.
- 2 Norėdami išjungti prietaisą, vieną kartą paspauskite įjungimo / išjungimo mygtuką.

Skutimas

Įspėjimas. Prieš naudodami prietaisą visada patikrinkite ašmenis, ar jie neapgadinti, ar nesusidėvėję. Nenaudokite prietaiso, jei ašmenys apgadinti ar susidėvėję, nes galimas sužalojimas. Prieš naudodami prietaisą pakeiskite apgadintus ašmenis (žr. skyrių „Keitimas“).

Skutimosi patarimai ir gudrybės

- Užtikrinkite, kad visi ašmenys liestųsi su oda, priglausdami juos prie odos.
- Kad pasiektumėte geriausio rezultato, stumkite prietaisą prieš plauką.
- Lengvai spausdami atlikite ilgus braukimus.
- Prietaisą galite naudoti sausą ar sudrėkintą geliu ar putomis. Prietaisą galite naudoti netgi duše.
- Geriausių rezultatų pasieksite skusdami švarią barzdą ir veidą..

Skutimasis

- 1 Įjunkite prietaisą.
- 2 Priglauskite ašmenis prie odos ir lengvai spausdami ilgais judesiais stumkite prietaisą aukštyn arba prieš plauką.



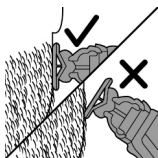

Pastaba. Būtinai laikykite ašmenų paviršių priglaustą prie odos.

- 3 Kaskart panaudoję prietaisą išjunkite ir išvalykite (žr. „Valymas ir priežiūra“).

Formavimas

Taip pat galite naudoti abu ašmenų kraštus, norėdami gauti aštrias linijas ir idealius kampus. Prietaisą laikykite taip, kad ašmenys būtų statmeni odai ir vienas jų kraštas liestų odą. Taip galima tiksliau apdailinti žandeną ir sritį apie burną ir nosį.

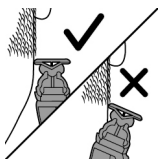
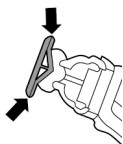

- 1 Norėdami gauti aštrius kraštus ir linijas, galite naudoti bet kurį ašmenų kraštą.
- 2 Įjunkite prietaisą.
- 3 Statmenai priglauskite ašmenų kraštą prie odos.

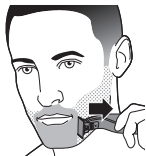

- Atlikite tiesius judesius šie tiek spausdami.

- 4 Kaskart panaudoję prietaisą išjunkite ir išvalykite (žr. „Valymas ir priežiūra“).

Kirpimas

Kirpimo patarimai

- Visada patikrinkite, ar užspaudžiamų šerių šukų galai nukreipti į tą pusę, į kurią stumiate prietaisą.

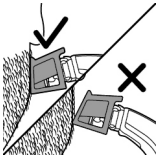

- Norėdami nukirpti tolygiai, užtikrinkite, kad plokščioji šukų pusė visada liestų odą.
- Kadangi plaukai auga įvairiomis kryptimis, turėsite ir prietaisu braukti skirtingomis kryptimis (aukštyn, žemyn ar skersai).
- Kirpimas yra lengvesnis, kai oda ir plaukai yra sausi.

Kirpimo šukos

Užspaudžiamomis šerių šukomis galima kirpti plaukus iki skirtingo ilgio.

- QP2630 tiekiamas su 4 užspaudžiamomis šerių šukomis: 5 mm, 3 mm, 2 mm ir 1 mm.
- QP2620 tiekiamas su 3 užspaudžiamomis šerių šukomis: 5 mm, 3 mm ir 1 mm.

Pradėkite naudodami 5 mm šukas, kad įgytumėte prietaiso naudojimo patirties.

Indikacija ant kiekvienų šukų atitinka plaukų ilgį milimetrais.

Kirpimas su šukomis

- 1 Uždėkite šukas ant ašmenų, kad šukų dantys būtų nukreipti aukštyn.

Pastaba. Visada kirpkite šukų dantų kryptimi. Taip pasieksite geriausių rezultatų.

- 2 Įjunkite prietaisą.

- 3 Priglauskite šukas prie odos ir stumkite prietaisą šukų dantų kryptimi.

Pastaba. Kad pasiektumėte geriausio rezultato, stumkite jį prieš plauką.

- 4 Kaskart panaudoję prietaisą išjunkite ir išvalykite (žr. „Valymas ir priežiūra“).



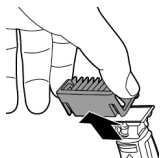

- 5 Norėdami nuimti šukas laikykite jas už abiejų pusių ir nutraukite nuo ašmenų.

Kūnas

- Higienos sumetimais kūno ašmenis naudokite tik kūno plaukams kirpti ir skusti.
- Norėdami kirpti ir skusti užtikrinkite, kad plaukai būtų švarūs ir sausi, nes drėgni plaukai limpa prie kūno, o skusdami jautrias vietas, visada naudokite odos apsaugą.
- Kadangi plaukai neauga ta pačia kryptimi, galite bandyti kirpti skirtingomis kryptimis (t. y., aukštyn, žemyn ar skersai). Kad rezultatai būtų optimalūs, geriausia pasipraktikuoti.
- Kad pasiektumėte geriausio rezultato, stumkite prietaisą prieš plauką.
- Lengvai spausdami braukite ilgais mostais.
- Prietaisą naudokite sausą ar sudrėkintą geliu ar putomis, netgi duše.
- Geriausių rezultatų pasieksite skusdami švarų kūną.

Skutimas su odos apsaugu

Kad veiksmingumas būtų optimalus, naudokite odos apsaugą tik jautrioms vietoms (pavyzdžiui, kapšeliui ir pažastims).



- 1 Laikykite odos apsaugą už abiejų pusių ir užspauskite ant ašmenų.
- 2 Įjunkite prietaisą.

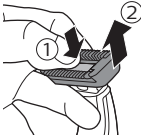
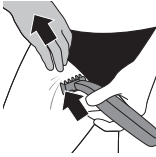

3 Pridėkite odos apsaugą prie odos ir ištempkite odą laisvąja ranka. Lėtai stumkite prietaisą aukštyn, prieš plauką.

- Kai naudojate prietaisą pažastyse, pakelkite ranką ir užkiškite plaštaką už galvos, kad ištemptumėte odą.
- Reguliariai šalinkite nukirptus plaukus iš apsaugo. Jei apsauge susikaupė daug plaukų, nuimkite jį nuo prietaiso ir išpūskite ir (arba) iškratykite plaukus.

4 Kaskart panaudoję išjunkite ir išvalykite prietaisą.

5 Norėdami nuimti odos apsaugą, pakiškite vieną pirštą po apsaugo kraštu ir paspauskite ašmenis nykščiu.

Skutimas be odos apsaugo

Kūno ašmenys be odos apsaugo suteikia jums galimybę skusti jūsų kūno plaukus žemiau kaklo linijos (pvz., krūtinės), kad oda būtų glotni.

1 Norėdami nuimti odos apsaugą, pakiškite vieną pirštą po apsaugo kraštu ir paspauskite nykščiu ašmenis.

2 Ijunkite prietaisą.

3 Priglauskite ašmenis prie odos ir lengvai spausdami ilgais mostais stumdykite prietaisą aukštyn prieš plauką. Laisva ranka ištempkite odą.

Pastaba. Būtinai laikykite ašmenų paviršių priglaustą prie odos.

- Kai naudojate prietaisą pažastyse, pakelkite ranką ir užkiškite plaštaką už galvos, kad ištemptumėte odą.

4 Kaskart panaudoję išjunkite ir išvalykite prietaisą.

Kirpimas su kūno šukomis

3 mm (1,8 in) kūno šukos suteikia jums galimybę kirpti savo kūno plaukus žemiau karklo linijos (pvz., krūtinės, pažasčių, kapšelio).

1 Laikykite kūno šukas už abiejų pusių ir užspauskite ant ašmenų.

2 Įjunkite prietaisą.



3 Pridėkite šukas prie odos ir ištempkite odą laisvąja ranka. Lėtai stumkite prietaisą aukštyn, prieš plauką.

- Kai naudojate prietaisą pažastyse, pakelkite ranką ir užkiškite plaštaką už galvos, kad ištemptumėte odą.

- Reguliariai šalinkite nukirptus plaukus iš apsaugo. Jei apsauge susikaupė daug plaukų, nuimkite jį nuo prietaiso ir išpūskite ir (arba) iškratykite plaukus.

4 Kaskart panaudoję išjunkite ir išvalykite prietaisą.

5 Norėdami nuimti šukas laikykite jas už abiejų pusių ir nutraukite nuo ašmenų.



Valymas ir priežiūra

Išvalykite prietaisą kaskart panaudoję.

Atsargiai! Prietaisui valyti niekada nenaudokite suslėgto oro, šveistukų, abrazyvinių valymo priemonių arba agresyvių skysčių, pvz., benzino ar acetono.

Atsargiai! Nestuksenkite prietaiso į paviršių, norėdami iš jo pašalinti vandenį, nes taip galimas apgadinimas. Pakeiskite ašmenis, jei jie apgadinti.

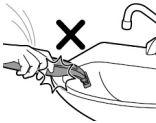

Prietaiso valymas

1 Nuimkite šukas nuo ašmenų. Visada išjunkite prietaisą prieš uždėdami ar nuimdami šukas.

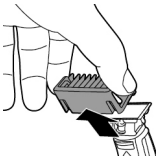

2 Jei ant šukų susikauptė daug plaukų, pirmiausia juos nupūskite.



3 Jei ant prietaiso susikauptė daug plaukų, pirmiausia juos nupūskite.





- 4 Paskui įjunkite prietaisą ir drungnu vandeniu išskalaukite ašmenis.

Atsargiai! Nedžiovinkite ašmenų rankšluosčiu ar servetėle, nes taip galimas apgadinimas.

- 5 Paskui išskalaukite šukas drungnu vandeniu.
- 6 Leiskite prietaisui ir šukoms išdžiūti.

Pastaba. Ašmenys yra trapūs. Su jais elkitės atsargiai. Pakeiskite ašmenis, jei jie apgadinti.

Laikymas

Visada uždėkite apsauginį dangtelį ant ašmenų, kad apsugotumėte ašmenis nuo apgadinimo kelionėje ar laikant.

Patariame prieš padedant iki kito naudojimo leisti prietaisui ir jo priedams išdžiūti.

- 1 Uždėkite apsauginį dangtelį ant ašmenų krašto.



- 2 Uždarykite apsauginį dangtelį.
 - Uždėkite kūno šukas ant kūno ašmenų, kad apsugotumėte ašmenis nuo apgadinimo.



Pakeitimas

Naudojimo indikatorius

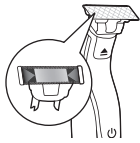

Kad ašmenys optimaliai pjautų ir slystų, patariame keisti ašmenis kas 4 mėnesius arba kai skutimo ar kirpimo rezultatai jūsų nebetenkina.

Ašmenys aprūpinti naudojimo indikatoriumi. Žalia juosta palaipsniui rodydis ant ašmenų, kai naudosite juos. Kai ji gerai matoma, rekomenduojama pakeisti ašmenis, kad būtų užtikrinta geriausia „OneBlade“ patirtis. Visada keiskite ašmenis originaliais „Philips“ ašmenimis.

Priklausomai nuo jūsų įpročių, tikslus ašmenų naudojimo laikas gali būti ilgesnis ar trumpesnis. Ašmenys, panašiai kaip ir rankinio skustuvo, laikui bėgant atbunka, dėl to labiau pešami plaukai ir prastėja pjovimas.

Ašmenų keitimas

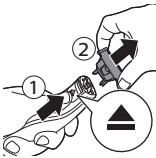

- 1 Išjunkite prietaisą.
- 2 Atsargiai pastumkite aukštyn ašmenų atlaisvinimo slankiklį ir laikykite ašmenis už abiejų šonų, kad nuimtumėte ašmenis. Taip bus užkirstas kelias ašmenims nulėkti nuo rankenos.



- 3 Laikykite naujus ašmenis už šonų ir užspauskite ant rankenos (spragtelės).

Pastaba. Kai išgirstate spragtelėjimą, nauji ašmenys įdėti tinkamai ir yra paruošti naudoti.

Priedų užsakymas

Norėdami įsigyti priedų ar atsarginių dalių, apsilankykite www.shop.philips.com/service arba

kreipkitės į „Philips“ platintoją. Taip pat galite susisiekti su „Philips“ klientų aptarnavimo centru savo šalyje (kontaktinius duomenis žr. visame pasaulyje galiojančios garantijos lankstinuke).

Galima įsigyti tokias dalis:

- QP210 modelio „Philips“ atsarginiai ašmenys, 1 paketas
- QP220 modelio „Philips“ atsarginiai ašmenys, 2 paketas
- QP610 modelio „Philips“ atsarginis paketas kūnui
- QP620 modelio „Philips“ atsarginis paketas veidui ir kūnui.

Perdirbimas



- Šis simbolis reiškia, kad gaminio negalima išmesti kartu su įprastomis buitinėmis atliekomis (2012/19/ES).



- Šis simbolis reiškia, kad šiame gaminyje yra įmontuotas pakartotinai įkraunamas maitinimo elementas, kurio negalima išmesti su įprastomis buitinėmis atliekomis (2006/66/EB). Prašome perduoti jūsų gaminį į oficialų surinkimo punktą arba „Philips“ priežiūros centrą, kad pakartotinai įkraunamą bateriją pašalintų specialistai.
- Laikykitės jūsų šalyje galiojančių taisyklių, kuriomis reglamentuojamas atskiras elektros ir elektronikos gaminių bei įkraunamų maitinimo elementų surinkimas. Tinkamas tokių gaminių utilizavimas padės išvengti neigiamo poveikio aplinkai ir žmonių sveikatai.

Pakartotinai įkraunamos baterijos išėmimas

Pakartotinai įkraunamą bateriją išimkite tik tada, kai išmetate prietaisą. Prieš išimdami bateriją įsitikinkite, kad prietaisas atjungtas nuo elektros tinklo ir kad baterija yra visiškai išsikrovusi.

Imkitės visų reikiamų atsargumo priemonių, kai naudojate įrankiais, norėdami atidaryti prietaisą.

Pastaba. Rekomenduojame kreiptis į profesionalus, kad specialistai išimtų įkraunamą akumuliatorių.

- 1 Atjunkite prietaisą nuo elektros tinklo ir palikite jį veikti, kol sustos variklis.
- 2 Nuo prietaiso nuimkite ašmenis.
- 3 Nuimkite prietaiso apatinę dalį lenkdami ją žemyn ir ją ištraukite.

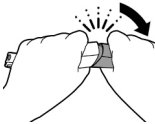

- 4 Išimkite baterijos skyrį atskirdami apatinę dalį nuo viršutinės.

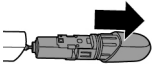

- 5 Atskirkite baterijos skyrį nuo apatinės dalies.





- 6 Atsuktuvu iš vidinio korpuso iškelkite bateriją. Baterija prijungta dvipuse juosta.

Išpėjimas. Būkite atsargūs – baterijos juostelės labai aštrios.

Garantija ir pagalba

Jei reikia informacijos ar pagalbos, apsilankykite www.philips.com/support arba perskaitykite tarptautinės garantijos lankstinuką.

Garantijos apribojimai

Ašmenims netaikomos tarptautinės garantijos nuostatos, nes jie nusidėvi.

Trikčių diagnostika ir šalinimas

Šiame skirsnyje apibendrintos dažniausios problemos, su kuriomis galite susidurti naudodami prietaisą. Jei toliau pateikta informacija nepadės išspręsti problemos, apsilankykite www.philips.com/support, ten rasite dažnai užduodamų klausimų sąrašą, arba kreipkitės į savo šalies klientų aptarnavimo centrą.

| Problema | Galima priežastis | Sprendimas |
|--|---|---|
| Prietaisas nekraunamas, kai yra prijungtas prie elektros tinklo. | Įkraunamą prietaisą reikia išjungti. | Išjunkite prietaisą. |
| Man nepavyksta įjungti prietaiso, kai jis prijungtas prie elektros tinklo. | Įkraunant prietaisą jo naudoti negalima. Prietaisą galite naudoti tik be laido. | Prieš naudodami prietaisą atjunkite jį nuo elektros tinklo. |

| Problema | Galima priežastis | Sprendimas |
|---------------------------------------|---|---|
| Prietaisas neveikia. | Įkraunama baterija išsekvota. | Įkraukite prietaisą (žr. skyrių „Įkrovimas“). QP2630, QP2530: Įkraunant baterijos įkrovos indikatorius mirksi. QP2620, QP2520: Įkraunant įkrovos indikatorius ant adapterio nušvinta. Jei baterijos įkrovos indikatorius nemirksi ir nešviečia, patikrinkite, ar tiekama elektros energija ir ar veikia sieninis lizdas. Jei elektros energija tiekama ir sieninis lizdas veikia, bet baterijos įkrovos indikatorius vis tiek nemirksi ir nešviečia, perduokite prietaisą platintojui arba į „Philips“ priežiūros centrą. |
| | Ašmenis užblokavo purvas. | Įjunkite prietaisą ir šiltu vandeniu iš čiaupo išskalaukite ašmenis. |
| | | Palaikykite ašmenis puoduke su šiltu vandeniu (ne karštesniu kaip 60 °C) maždaug 30 sekundžių. |
| Prietaisas nebekepa plaukų. | Ašmenys netinkamai uždėti ant rankenos. | Spauskite ašmenis ant prietaiso, kol išgirsite spragtelėjimą. |
| | Ašmenys apgadinti arba susidėvėję. | Pakeiskite ašmenis naujais. Žr. skyrių „Keitimas“. |
| Prietaisas skleidžia keistą triukšmą. | Ašmenys apgadinti arba susidėvėję. | Pakeiskite ašmenis naujais. Žr. skyrių „Keitimas“. |

| Problema | Galima priežastis | Sprendimas |
|-----------------------------------|---|---|
| | Ašmenys netinkamai uždėti ant rankenos. | Nuimkite ir vėl uždėkite ašmenis. Spauskite juo ant prietaiso, kol išgirsite spragtelėjimą. |
| | Ašmenis užblokavo purvas. | Nuimkite ašmenis ir kruopščiai juos išvalykite. |
| Prietaisas nebeveikia optimaliai. | Ašmenis užblokavo purvas. | Nuimkite ašmenis ir kruopščiai juos išvalykite. |
| | Ašmenys susidėvi ir dėl to laikui bėgant veikimas prastėja. | Pakeiskite ašmenis naujais. Žr. skyrių „Keitimas“. |
| | Ašmenys yra jautri prietaiso dalis ir jie gali būti lengvai apgadinti. Jei ašmenys apgadinti, jie gali nebeveikti optimaliai. | Pakeiskite ašmenis naujais. Žr. skyrių „Keitimas“. |

Bevezetés

Köszönjük, hogy Philips terméket vásárolt, és üdvözljük a Philips világában! A Philips által biztosított támogatás teljes körű igénybeviteléhez regisztrálja a terméket a

www.philips.com/welcome címen.

Általános leírás (1. ábra)

- 1 Védősapka
- 2 Arckés
- 3 Kés kioldócsúszkája
- 4 Be- és kikapcsológomb
- 5 Akkumulátor töltési szintjelzője (csak QP2630 esetén)
- 6 Kisméretű csatlakozódugasz
- 7 Akkumulátor töltésének jelzőfénye (csak QP2620 esetén)
- 8 Tápegység (QP2630: HQ850 adaptertípus. QP2620: A00390 adaptertípus.)
- 9 Csere kés (csak bizonyos típusoknál)
- 10 Rápattintható 5 mm-es borostafésű
- 11 Rápattintható 3 mm-es borostafésű
- 12 Rápattintható 2 mm-es borostafésű (csak QP2630 esetén)
- 13 Rápattintható 1 mm-es borostafésű
- 14 Testkés
- 15 Érzékenybőr-védő
- 16 Testfésű (3 mm)

Fontos biztonsági tudnivalók

A készülék és a tartozékai első használata előtt figyelmesen olvassa el ezt a tájékoztatót, és őrizze meg későbbi használatra. A különböző termékek esetében a velük szállított tartozékok eltérhetnek.

Veszély



- Tartsa szárazon a tápegységet.

Vigyázat!

- Az akkumulátort kizárólag a készülékhez mellékelt levehető tápegységgel töltsse. Az eredeti tápegység típuszáma megtalálható a kézikönyv „Általános leírás” című fejezetében.
- A tápegység transzformátort tartalmaz. Ne vágja le a tápegységet a vezetékről, és ne szereljen rá másik csatlakozódugót, mert ez veszélyes.

- A készüléket 8 éven felüli gyermekek, illetve csökkent fizikai, érzékelési vagy szellemi képességekkel rendelkező vagy a készülék működtetésében járatlan személyek is használhatják felügyelet mellett, illetve ha felvilágosítást kaptak a készülék biztonságos működtetésének módjáról és az azzal járó veszélyekről. Ne engedje, hogy gyermekek játsszanak a készülékkel. A tisztítást és a felhasználó által is végezhető karbantartást nem végezhetik gyermekek felügyelet nélkül.
- Folyóvízes tisztítás előtt mindig húzza ki a készülék csatlakozóját a fali aljzatból.
- Használat előtt mindig ellenőrizze a készüléket. Ne használja a készüléket, ha meghibásodott, mert ez sérülést okozhat. Minden esetben eredeti típusúra cserélje ki a sérült alkatrészt.
- Ne próbálja kicserélni a készülék akkumulátorát.

Figyelem!



- Ne merítse a töltőállványt vízbe, és ne öblítse el vízcsap alatt sem.
- Ne használja a tápegységet olyan fali aljzatban vagy fali aljzat közelében, amelyhez elektromos légfrissítő van csatlakoztatva, mert az a tápegység javíthatatlan károsodását okozhatja.
- A készüléket csak a használati útmutatóban jelzett rendeltetésszerű célra használja.
- A készüléket higiéniai okokból csak egy személy használhatja.
- Soha ne használjon 60 °C-nál melegebb vizet a készülék előöblítéséhez.
- A készülék tisztításához ne használjon sűrített levegőt, dörzsszivacsot, maró hatású tisztítószeret vagy súrolószeret (pl. benzin vagy aceton).

Elektromágneses mezők (EMF)

Ez az Philips készülék az elektromágneses terekre érvényes összes vonatkozó szabványnak és előírásnak megfelel.

Általános információk



- A készülék vízálló. Lehet fürdés vagy zuhanyzás közben használni és folyó víz alatt tisztítani. Ezért biztonsági okokból a készüléket csak vezeték nélkül használni.
- A tápegység 100 és 240 V közötti feszültséggel használható.
- A tápegység a 100–240 voltos hálózati feszültséget biztonságos 24 voltos feszültségre alakítja át.
- Maximális zajszint: $L_c = 75 \text{ dB(A)}$.

Töltés

Első használat előtt, illetve amikor a kijelző majdnem teljesen lemerült akkumulátorszintet jelez, tölts fel a készüléket.

QP2630: A töltés időtartama kb. 4 óra.

QP2620: A töltés időtartama kb. 8 óra.

A teljesen feltöltött készüléket kb. 60 percig (QP2630) vagy 45 percig (QP2620) használhatja.

Megjegyzés: A készülék csak vezeték nélkül használható.

Akkumulátor töltöttségjelző a QP2630 típusnál:

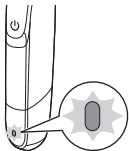

Ha az akkumulátor töltöttségjelző fénye narancssárgán villog, akkor az akkumulátor majdnem lemerült.

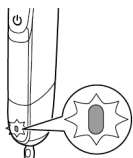

Ha a készülék töltése folyamatban van, akkor az akkumulátor töltöttségjelző fénye zölden villog.

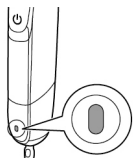

Amikor az akkumulátor teljesen feltöltődött, az akkumulátor töltöttségjelző fénye folyamatosan zölden világít.

Körülbelül 30 perc elteltével az akkumulátor teljes feltöltődése után, illetve miután a készüléket kihúzza a konnektorból, az akkumulátor töltési szintjelzője automatikusan kikapcsol.

Akkumulátor töltöttségiszint-jelző a QP2620 típusnál:

Az akkumulátor állapotát a készülék teljesítménye mutatja. Az akkumulátor már majdnem teljesen lemerült, és az optimális üzem érdekében fel kell tölteni, amikor a készülék működése kezd lelassulni.

Töltés tápegységgel

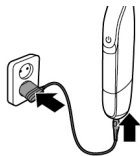

- 1 Illessze a kis csatlakozódugót a készülékbe, majd a hálózati adaptert a fali aljzatba.

A QP2620 típusnál: Amikor a készüléket az elektromos hálózathoz csatlakoztatja, az adapteren az akkumulátor töltésiszint-jelzője folyamatosan világít.

- 2 Ha a töltés kész, húzza ki a tápegységet a fali aljzatból, majd húzza ki a kisméretű dugaszt a készülékből.

A készülék használata

A készülékhez két kék tartozik. Az egyik kék az arcához, a másikat a testéhez használja.

Az arckés és a borostafésű az arcszőrzethez való. Ne használja alsó testrészek vagy fejbőr szőrzetének formázására, vágására vagy borotválására.

A testkés és a testfésű a nyak alatti testrészeken található szőrzetekhez való.

A bőrvédővel ellátott testkés érzékeny testfelületeken használható.

Megjegyzés: A készülék csak vezeték nélkül használható.



- A készüléket az arckéssel használhatja arcszőrzet (szakáll, bajusz és oldalszakáll) vágásához, formázásához és borotválásához is. A borotválás sima felületet, a borostafésű vágás adott hosszúságú szőrzetet, míg a formázás tökéletes szelt és éles határvonalakat eredményez.
- A készüléket használhatja a testkéssel a testszőrzet vágásához vagy borotválásához is. A mellkasát a bőrvédő vagy a testfésű nélkül simára borotválhatja, az érzékeny területeket (pl. ágyék, hónalj) a bőrvédővel borotválja, a testszőrzet vágásához pedig használja a testfésűt.
- Fordítson rá kellő időt, amikor a készüléket első alkalommal használja. Gyakorlatot kell szereznie a készülék használatát illetően.

A készülék be- és kikapcsolása

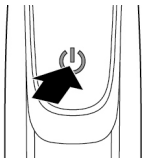

A készülék be- és kikapcsolása

- 1 A készülék bekapcsolásához nyomja meg egyszer a be-/kikapcsoló gombot.
- 2 A be- és kikapcsoló gombbal kapcsolja ki a készüléket.

Arc

Borotválás

Figyelmeztetés: Használat előtt mindig ellenőrizze, hogy a kés nem sérült vagy kopott-e. Ne használja a készüléket, ha a kés sérült vagy kopott, mert ez sérülést okozhat. Használat előtt cserélje ki a kést, ha az sérült (lásd a „Csere” című részt).

Borotválkozási tippek és trükkök

- Figyeljen rá, hogy a kés mindig teljes felületen érintkezzen a bőrrel, amikor ráhelyezi.
- A legjobb eredményre akkor számíthat, ha a készüléket a szőr növekedési irányával szemben mozgatja.
- A készüléket enyhén a bőre nyomva hosszú mozdulatokkal dolgozzon.
- A készülék használható szárazon, de lehet nedvesen, zselével vagy habbal. Akár a zuhany alatt is használhatja a készüléket.
- Borotválkozáskor legjobb, ha tiszta a szakálla és az arca.

Borotválkozás

- 1 Kapcsolja be a készüléket.
- 2 Helyezze a kést a bőrre, és enyhén rányomva hosszú húzásokkal mozgassa a borotvát, a szőr növekedési irányával ellentétes irányban.

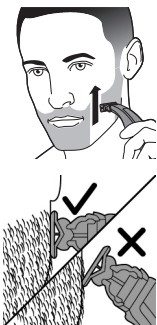

Megjegyzés: Ügyeljen rá, hogy a kés lapja egy síkban legyen a bőrfelülettel.

- 3 Minden használat után kapcsolja ki és tisztítsa meg a készüléket (lásd a „Tisztítás és karbantartás” fejezetet).

Formázás

A kés mindkét éle használható éles kontúrok, tökéletes peremvonalak megformázásához. Úgy tartsa a készüléket, hogy a kés a bőrre merőlegesen legyen, az egyik éle pedig hozzáérjen a bőrfelülethez. Így lehet az oldalszakállt és a száj és orr környékén levő szőrzetet precíz részletességgel megformázni.

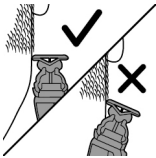
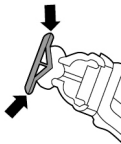

- 1 Éles kontúrok, peremvonalak megformázásához a kés bármelyik éle használható.
- 2 Kapcsolja be a készüléket.

- 3 Helyezze a kés élét merőlegesen a bőrfelületre.

- Enyhén nyomja rá, és egyenes húzásokkal dolgozzon.

- 4 Minden használat után kapcsolja ki és tisztítsa meg a készüléket (lásd a „Tisztítás és karbantartás” fejezetet).

Szőrzetvágás

Típek vágáshoz

- Mindig ügyeljen arra, hogy a rápattintható borostafésű hegye abba az irányba mutasson, amerre a készüléket mozgatni szeretné.

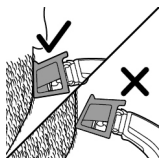

- A fésűtartozék sima alja mindig teljes felületen érintkezzen a bőrrel, hogy a szőrzetvágás egyenletes legyen.
- Mivel a szőrszálak különböző irányba növekednek, különböző irányba kell mozgatnia a készüléket (felfelé, lefelé és átlósan).
- A vágás könnyebb, ha a szőr és a bőr száraz.

Formázófésűk

A rápattintható borostafésű segítségével különböző hosszúságokat érhet el.

- A QP2630 készülékekhez 4 db rápattintható borostafésű tartozik: 5 mm-es, 3 mm-es, 2 mm-es és 1 mm-es.
- A QP2620 készülékhez 3 db rápattintható borostafésű tartozik: 5 mm-es, 3 mm-es és 1 mm-es.

A készülék használatának elsajátításához az 5 mm-es fésűtartozékkal kezdje a vágást.

A fésűkön levő jelzett értékek a hajhossz milliméterben megadott értékei.

Formázás a formázófésűvel

- 1 Helyezze a fésűtartozékot a késre úgy, hogy a fésű fogai felfelé álljanak.

Megjegyzés: A nyírást mindig a fésű fogzatának irányában végezze. Így érhető el a legjobb eredmény.

- 2 Kapcsolja be a készüléket.

- 3 A fésűt helyezze a bőrfelületre, és a készüléket abba az irányban mozgassa, amerre a fésű fogai állnak.

Megjegyzés: A legjobb eredményre akkor számíthat, ha a szőr növekedési irányával szemben halad.



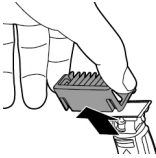

- 4 Minden használat után kapcsolja ki és tisztítsa meg a készüléket (lásd a „Tisztítás és karbantartás” fejezetet).
- 5 A fésűt úgy vegye ki, hogy mindkét oldalon megfogja, majd lehúzza a késről.

Test

- Higiéniai okokból csak a testkést használja a testszőrzet vágásához és borotválásához.
- A testszőrzet vágásakor és borotválásakor a szőrzet legyen tiszta és száraz, mert a nedves szőrzet a testhez tapadhat, illetve érzékeny területeken mindig használja a bőrvédőt.
- Mivel a szőrszálak nem azonos irányban nőnek, érdemes különböző vágási pozíciókat kipróbálni (pl. felfelé, lefelé és keresztbe). Az optimális eredmény eléréséhez gyakorlás szükséges.
- A legjobb eredményre akkor számíthat, ha a készüléket a szőr növekedési irányával szemben mozgatja.
- A készüléket enyhén a bőrre nyomva hosszú mozdulatokkal dolgozzon.
- A készülék használható szárazon, de lehet nedvesen, zselével vagy habbal, akár zuhanyzás közben is használni.
- Borotváláskor legjobb, ha tiszta a teste.

Borotválkozás bőrvédővel

Az optimális teljesítmény érdekében a bőrvédőt csak érzékeny területeken (pl. a herezacskó és a hónalj) használja.



1 A bőrvédőt a két oldalánál fogja meg, majd nyomja rá a késre.

2 Kapcsolja be a készüléket.

3 Helyezze a bőrvédőt a bőrre, és a szabad kezével feszítse ki a bőrt. Lassan mozgassa felfelé a készüléket, a szőr növekedési irányával szemben.

- Ha a készüléket a hónalján használja, emelje fel a karját, és kezét tegye a feje hátuljára, hogy kifeszítse a bőrét.

- A levágott szőrszálakat rendszeresen távolítsa el a védőből. Ha sok szőrszál halmozódott fel a védőben, vegye le a készülékről, és fújja le és/vagy rázza ki a szőrszálakat.

4 Minden használat után kapcsolja ki és tisztítsa meg a készüléket.

5 A bőrvédő eltávolításához helyezze az egyik ujját a védő széle alá, és nyomja meg a kést a hüvelykujjával.

Bortválkozás bőrvédő nélkül

A bőrvédő nélküli testkés segítségével a nyak vonala alatti testrészekről (például a mellkasról) távolíthatja el a szőrszálakat tökéletesen sima eredménnyel.



- 1 A bőrvédő eltávolításához helyezze az egyik ujját a védő széle alá, és nyomja meg a hüvelykujjával a kést.
- 2 Kapcsolja be a készüléket.



- 3 Helyezze a kést a bőrre, és enyhén rányomva hosszú húzásokkal mozgassa a készüléket, a szőr növekedési irányával ellentétes irányban. A szabad kezével feszítse ki a bőrt.

Megjegyzés: Ügyeljen rá, hogy a kés lapja egy síkban legyen a bőr felületével.

- Ha a készüléket a hónalján használja, emelje fel a karját, és kezét tegye a feje hátuljára, hogy kifeszítse a bőrét.

- 4 Minden használat után kapcsolja ki és tisztítsa meg a készüléket.

Vágás testfésűvel

A 3 mm-es testfésű segítségével a nyak vonala alatti testrészekben (például a mellkason, a hónaljokban és a herezacskón) vághatja a szőrzetet.

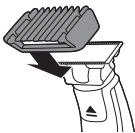

- 1 A testfésűt a két oldalánál fogja meg, majd nyomja rá a kéésre.
- 2 Kapcsolja be a készüléket.



- 3 Helyezze a fésűt a bőrre, és a szabad kezével feszítse ki a bőrt. Lassan mozgassa felfelé a készüléket, a szőr növekedési irányával szemben.

- Ha a készüléket a hónalján használja, emelje fel a karját, és kezét tegye a feje hátuljára, hogy kifeszítse a bőrét.
 - A levágott szőrszálakat rendszeresen távolítsa el a védőből. Ha sok szőrszál halmozódott fel a védőben, vegye le a készülékről, és fújja le és/vagy rázza ki a szőrszálakat.
- 4 Minden használat után kapcsolja ki és tisztítsa meg a készüléket.
 - 5 A fésűt úgy vegye ki, hogy mindkét oldalon megfogja, majd lehúzza a késről.



Tisztítás és karbantartás

Minden használat után tisztítsa meg a készüléket.

Figyelem! A készülék tisztításához ne használjon sűrített levegőt, dörzszivacsot, maró hatású tisztítószerrel vagy súrolószerrel (pl. benzin vagy acetont).

Figyelem! A készülékkel ne érintsen meg semmilyen felületet azzal a céllal, hogy eltávolítsa a rajta levő vizet, mert ezzel károsodást idézhet elő. Ha a kés sérült, cserélje ki.

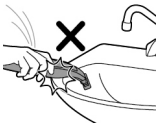

A készülék tisztítása

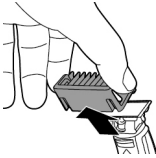

- 1 Vegye le a fésűt a késről. Mindig kapcsolja ki a készüléket, mielőtt fésűt helyezne fel vagy távolítana el.



- 2 Ha sok haj szaporodott fel a fésűben, először fújással távolítsa el azt.



- 3 Ha sok haj szaporodott fel a készülékben, először fújással távolítsa el azt.



- 4 Ezután kapcsolja be a készüléket, és a kést öblítse le csap alatt, langyos vízzel.

Figyelem! A kés szárításához ne használjon törölközőt vagy papírzsebkendőt, mert az kárt okozhat.

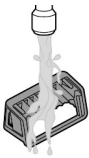

- 5 Majd langyos vízben öblítse el a fésűt is.
- 6 Hagyja megszáradni a készüléket és a fésűt.

Megjegyzés: A kés törékeny. Óvatosan bánjon vele. Ha a kés sérült, cserélje ki.

Tárolás

A védősapkát mindig tegye fel a kése, nehogy utazás vagy tárolás során az megsérüljön.

Tanácsoljuk, hogy hagyja a készüléket és tartozékait megszáradni, mielőtt elteszi őket a következő használatig.

1 Helyezze a védősapkát a kés élére.



2 Zárja le a védősapkát.

- A testfésűt mindig tegye fel a testkésre, nehogy megsérüljön.



Csere

Kopásjelző

Az optimális vágási teljesítmény és siklás érdekében tanácsoljuk, hogy a kést cserélje 4 havonta, illetve ha már nem biztosítja az elvárt eredményt borotváláskor vagy vágáskor.

A késen egy kopásjelző is található. A kés használatával egy zöld sáv fog egyre inkább láthatóvá válni rajta. Ha már teljesen láthatóvá vált, akkor javasoljuk a kés cseréjét a legjobb OneBlade-élmény fenntartása érdekében. A kés cseréjéhez mindig eredeti Philips kést használjon.

A kés pontos élettartama a használatától függően lehet hosszabb vagy rövidebb is. Más, hagyományos késekhez hasonlóan az idő során ez a kés is kicsorbulhat, aminek következménye a szőr húzása, illetve a lecsökkent vágási teljesítmény.

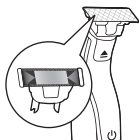

A kés cseréje

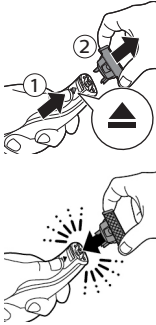

- 1 Kapcsolja ki a készüléket.
- 2 Óvatosan tolja felfelé a kés kioldócsúszkáját, majd mindkét szélénél tartva vegye ki a kést. Így megelőzhető, hogy a kés kirepüljön a foglalatból.
- 3 Az új kést a két oldalánál fogja meg, majd nyomja rá a foglatra („kattanásig”).

Megjegyzés: Amikor a kattanó hangot meghallja, akkor a kés biztosan a helyére került és használatra kész.

Tartozékok rendelése

Tartozékok és pótalkatrészek vásárlásához látogasson el a www.shop.philips.com/service weboldalra vagy forduljon Philips márkakereskedőjéhez. Fordulhat az országában működő Philips vevőszolgálathoz is (az elérhetőségi információkat megtalálja a világszerte érvényes garancialevélen).

A következő alkatrészek vásárolhatók a készülékhez:

- QP210 Philips csere kés, 1-es csomag
- QP220 Philips csere kés, 2-es csomag
- QP610 Philips csere csomag, test
- QP620 Philips csere csomag, arc és test

Újrahasznosítás



- Ez a szimbólum azt jelenti, hogy a termék nem kezelhető normál háztartási hulladékként (2012/19/EU).



- Ez a szimbólum azt jelenti, hogy a termék beépített újratölthető akkumulátort tartalmaz, amelyet nem szabad háztartási hulladékként kezelni (2006/66/EK). Kérjük, hogy vigye el a készüléket egy hivatalos gyűjtőhelyre vagy egy Philips szervizközpontba, hogy szakember távolítsa el az akkumulátort.
- Tartsa be az elektromos és elektronikus termékek, akkumulátorok és egyszer használatos elemek külön történő hulladékgyűjtésére vonatkozó országos előírásokat. A megfelelő hulladékkezelés segítséget nyújt a környezettel és az emberi egészséggel kapcsolatos negatív következmények megelőzéséhez.

Az akkumulátor eltávolítása

Az akkumulátort csak akkor távolítsa el, ha leselejtezi a készüléket. Az akkumulátor eltávolítása előtt ellenőrizze, hogy a készülék hálózati kábele ki van-e húzva a hálózatból, és hogy az akkumulátor teljesen lemerült-e.

Tegye meg a szükséges óvintézkedéseket, amikor szerszámot használ a készülék szétnyitásához.

Megjegyzés: Ajánlott, hogy szakember távolítsa el az akkumulátort.

- 1 Húzza ki a készülék hálózati dugóját a fali konnektorból, és hagyja működni a készüléket, míg le nem áll.
- 2 Vegye ki a készülékből a kést.
- 3 Távolítsa el a készülék alsó részét úgy, hogy azt lefelé hajlítja és kihúzza.

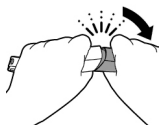

- 4 Az akkumulátort úgy vegye ki, hogy az alsó és a felső részt különválasztja.

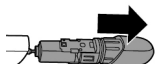

- 5 Válassza le az akkumulátoregységet az alsó részről.

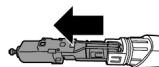

- 6 Emelje ki az akkumulátort a belső részről egy csavarhúzó segítségével. Az akkumulátort kétoldalas ragasztó rögzíti.

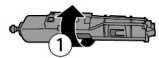

Figyelmeztetés: Legyen óvatos, az akkumulátor szélei nagyon élesek.

Garancia és terméktámogatás

Ha információra vagy támogatásra van szüksége, látogasson el a www.philips.com/support weboldalra, vagy olvassa el a világszerte érvényes garancialevelet.

A garancia feltételei

A késre nem vonatkoznak a nemzetközi garanciafeltételek, mivel az kopásnak kitett alkatrész.

Hibaelhárítás

Ez a fejezet összefoglalja a készülékkel kapcsolatban leggyakrabban felmerülő problémákat. Ha a hibát az alábbi útmutató segítségével nem tudja elhárítani, látogasson el a www.philips.com/support weboldalra a gyakran felmerülő kérdések listájáért, vagy forduljon az országában illetékes ügyfélszolgálathoz.

| Probléma | Lehetséges ok | Megoldás |
|--|---|---|
| A készülék csatlakozik a hálózathoz, de nem tölt. | A készüléket ki kell kapcsolni a töltésről. | Kapcsolja ki a készüléket. |
| A készüléket nem tudom bekapcsolni, amikor csatlakoztatva van az elektromos hálózatra. | Töltés közben nem használható a készülék. A készülék csak vezeték nélkül használható. | Használat előtt mindig csatlakoztassa le a készüléket a hálózatról. |

| Probléma | Lehetséges ok | Megoldás |
|-------------------------------|---|--|
| A készülék nem működik. | Lemerült az akkumulátor. | Töltse fel a készüléket (lásd a „Töltés” fejezetet). QP2630, QP2530: Töltés közben az akkumulátor töltésének szintjelzője villog. QP2620, QP2520: Töltés közben az adapteren a töltésjelző világít. Ha az akkumulátor töltésének szintjelzője nem villog és nem is világít, ellenőrizze, hogy van-e áram, illetve hogy a használt fali aljzat működőképes-e. Ha van áram, és a fali aljzat is rendben van, de az akkumulátor töltésének szintjelzője mégsem villog vagy világít, vigye el a készüléket a márkakereskedőhöz vagy egy Philips szakszervizbe. |
| | A kés szennyeződés miatt elakadt. | Kapcsolja be a készüléket, és a kést öblítse le csap alatt meleg vízzel. |
| | | Tegye a kést meleg (max. 60 °C-os) vízzel teli pohárba kb. 30 másodpercre. |
| A készülék nem vágja a szőrt. | A kés nem megfelelően lett behelyezve a fogantyúba. | Nyomja a kést a helyére úgy, hogy hallja, amint az bepattan. |
| | A kés megsérült vagy elhasználódott. | Cserélje ki a kést egy újra. Lásd a „Csere” fejezetet. |

| Probléma | Lehetséges ok | Megoldás |
|--|--|--|
| A készüléknek fura hangja van. | A kés megsérült vagy elhasználódott. | Cserélje ki a kést egy újra. Lásd a „Csere” fejezetet. |
| | A kés nem megfelelően lett behelyezve a fogantyúba. | Vegye ki a kést, majd tegye be újra. Nyomja a helyére úgy, hogy hallja, amint az bepattan. |
| | A kés szennyeződés miatt elakadt. | Távolítsa el, majd alaposan tisztítsa ki a kést. |
| A készülék működése eltér az optimálistól. | A kés szennyeződés miatt elakadt. | Távolítsa el, majd alaposan tisztítsa ki a kést. |
| | A kés az idő során elhasználódik, kopik, ezért a teljesítménye lecsökken. | Cserélje ki a kést egy újra. Lásd a „Csere” fejezetet. |
| | A kés a készülék érzékeny része, könnyen megsérülhet. A készülék működése el fog térni az optimálistól, ha a kés megsérül. | Cserélje ki a kést egy újra. Lásd a „Csere” fejezetet. |

Wprowadzenie

Gratulujemy zakupu i witamy w gronie użytkowników produktów Philips! Aby w pełni skorzystać z obsługi świadczonej przez firmę Philips, należy zarejestrować zakupiony produkt na stronie www.philips.com/welcome.

Opis ogólny (rys. 1)

- 1 Nasadka zabezpieczająca
- 2 Ostrze do golenia twarzy
- 3 Suwak zwalniający ostrze
- 4 Wyłącznik
- 5 Wskaźnik stanu akumulatora (tylko QP2630)
- 6 Mała wtyczka
- 7 Wskaźnik ładowania akumulatora (tylko model QP2620)
- 8 Zasilacz (QP2630: typ HQ850. QP2620: typ A00390).
- 9 Wymienne ostrze (dotyczy tylko wybranych modeli)
- 10 Wciskana nasadka do kilkudniowego zarostu 5 mm
- 11 Wciskana nasadka do kilkudniowego zarostu 3 mm
- 12 Wciskana nasadka do kilkudniowego zarostu 2 mm (tylko model QP2630)
- 13 Wciskana nasadka do kilkudniowego zarostu 1 mm
- 14 Ostrze do golenia ciała
- 15 Osłonka do skóry wrażliwej
- 16 Nasadka 3 mm do przycinania włosów na ciele

Ważne informacje dotyczące bezpieczeństwa

Przed pierwszym użyciem urządzenia i jego akcesoriów zapoznaj się dokładnie z broszurą informacyjną i zachowaj ją na przyszłość. Akcesoria

w zestawie mogą się różnić w zależności od produktu.

Niebezpieczeństwo



- Zasilacz przechowuj w suchym miejscu.

Ostrzeżenie

- W celu ładowania akumulatora używaj wyłącznie zdejmowanego zasilacza dołączonego do urządzenia. Informacja o numerze typu oryginalnego zasilacza znajduje się instrukcji w rozdziale „Opis ogólny”.
- Zasilacz zawiera transformator. Ze względów bezpieczeństwa nie odcinaj zasilacza w celu wymiany wtyczki na inną.

- Urządzenie może być używane przez dzieci w wieku powyżej 8 lat oraz osoby z ograniczonymi zdolnościami fizycznymi, sensorycznymi lub umysłowymi, a także nieposiadające wiedzy lub doświadczenia w użytkowaniu tego typu urządzeń, pod warunkiem, że będą one nadzorowane lub zostaną poinstruowane na temat korzystania z tego urządzenia w bezpieczny sposób oraz zostaną poinformowane o potencjalnych zagrożeniach. Dzieci nie mogą bawić się urządzeniem. Dzieci nie mogą czyścić urządzenia ani konserwować go bez nadzoru.
- Zawsze wyjmij wtyczkę z gniazdka elektrycznego przed czyszczeniem urządzenia pod wodą.
- Zawsze sprawdzaj urządzenie przed jego użyciem. Nie używaj urządzenia, jeśli jest uszkodzone, ponieważ może to spowodować obrażenia ciała. Uszkodzoną część należy wymienić na oryginalny element tego samego typu.
- Nie otwieraj urządzenia, aby wymienić akumulator.

Uwaga



- Nigdy nie zanurzaj podstawki ładującej ani nie płucz jej pod bieżącą wodą.
- W celu uniknięcia uszkodzenia zasilacza, nie zbliżaj ani nie podłączaj go do gniazdka sieciowego, do którego jest podłączony odświeżacz powietrza lub elektrofumigator.
- Tego urządzenia należy używać zgodnie z przeznaczeniem, w sposób przedstawiony w instrukcji obsługi.
- Ze względów higienicznych z urządzenia powinna korzystać tylko jedna osoba.
- Nigdy nie płucz urządzenia wodą o temperaturze przekraczającej 60°C.

- Do czyszczenia urządzenia nigdy nie używaj sprężonego powietrza, szorstkich czyścików, płynnych środków ściernych ani żrących płynów, takich jak benzyna lub aceton.

Pola elektromagnetyczne (EMF)

To urządzenie Philips spełnia wszystkie normy i jest zgodne z wszystkimi przepisami dotyczącymi narażenia na działanie pól elektromagnetycznych.

Opis ogólny



- Urządzenie jest wodoodporne. Można go używać w wannie lub pod prysznicem oraz można je myć pod bieżącą wodą. Ze względów bezpieczeństwa urządzenia można używać tylko w trybie zasilania bezprzewodowego.
- Zasilacz zapewnia zasilanie o napięciu w zakresie od 100 do 240 V.
- Zasilacz przekształca napięcie 100–240 V na bezpieczne napięcie poniżej 24 V.
- Maksymalny poziom hałasu: Lc = 75 dB(A).

Ładowanie

Urządzenie należy naładować przed pierwszym użyciem oraz wtedy, gdy wskaźnik informuje, że akumulator jest niemal całkowicie rozładowany.

QP2630: Ładowanie trwa około 4 godzin.

QP2620: Ładowanie trwa około 8 godzin.

W pełni naładowane urządzenie może działać do 60 minut (QP2630) lub 45 minut (QP2620).

Uwaga: Urządzenia można używać tylko po odłączeniu przewodu.

Wskaźnik stanu akumulatora QP2630:

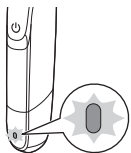

Gdy wskaźnik ładowania miga na pomarańczowo, oznacza to, że akumulator jest prawie całkowicie rozładowany.

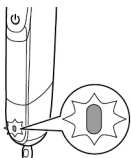

Gdy wskaźnik stanu akumulatora miga na zielono, oznacza to, że trwa ładowanie urządzenia.

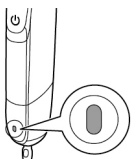

Gdy akumulator jest w pełni naładowany, wskaźnik akumulatora świeci na zielono w sposób ciągły.

Po ok. 30 minutach od momentu pełnego naładowania akumulatora lub po odłączeniu urządzenia od gniazdka sieciowego wskaźnik stanu akumulatora wyłączy się samoczynnie.

Wskaźnik stanu akumulatora QP2620:

Stan naładowania akumulatora wskazuje wydajność urządzenia. Jeśli urządzenie zaczyna działać wolno, oznacza to, że akumulator jest niemal rozładowany i należy go naładować, aby zapewnić optymalną pracę sprzętu.

Ładowanie za pomocą ładowarki

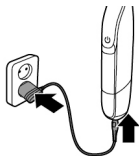

1 Włóż małą wtyczkę do gniazda w urządzeniu, a zasilacz do gniazdka elektrycznego.

Tylko model QP2620: Gdy urządzenie jest podłączone do gniazdka sieciowego, wskaźnik ładowania akumulatora świeci w sposób ciągły.

- 2 Po zakończeniu ładowania odłącz zasilacz od gniazdka elektrycznego, a następnie wyciągnij małą wtyczkę z urządzenia.

Używanie urządzenia

Do urządzenia dołączone są dwa ostrza. Jednego ostrza należy używać do twarzy, a drugiego – do ciała.

Ostrze do golenia twarzy i nasadki do kilkudniowego zarostu przeznaczone są tylko do twarzy. Nie są one przeznaczone do golenia, modelowania ani przycinania owłosienia dolnych części ciała ani głowy.

Ostrze do golenia ciała i nasadka do przycinania włosów na ciele przeznaczone są do części ciała poniżej szyi.

Do golenia wrażliwych obszarów należy używać ostrza do golenia ciała z osłonką do skóry.

Uwaga: Urządzenia można używać tylko po odłączeniu przewodu.



- Ostrza do golenia twarzy można używać do przycinania, modelowania i golenia włosów na twarzy (brody, wąsów i bokobrodów). Golenie pozwala uzyskać gładkość, przycinanie za pomocą nasadki do kilkudniowego zarostu – określoną długość włosów, a modelowanie umożliwia tworzenie idealnych krawędzi i ostrej linii.

- Ostrza do golenia twarzy można używać do przycinania, modelowania i golenia włosów na twarzy (brody, wąsów i bokobrodów). Golenie klatki piersiowej bez ostonki do skóry lub nasadki do przycinania włosów na ciele pozwala uzyskać gładkość; wrażliwe obszary (np. pachwiny czy pachy) należy golić z użyciem ostonki do skóry, a do przycinania włosów na ciele używać nasadki do przycinania.
- Przed rozpoczęciem korzystania z urządzenia poświęć czas na zapoznanie się z nim. Musisz nabrać wprawy w korzystaniu z urządzenia.

Włączanie i wyłączanie urządzenia

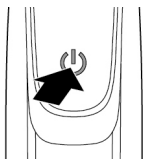

Twarz

Włączanie i wyłączanie urządzenia

- 1 Aby włączyć urządzenie, naciśnij włącznik jeden raz.
- 2 Aby wyłączyć urządzenie, naciśnij włącznik jeden raz.

Golenie

Ostrzeżenie: Przed skorzystaniem z urządzenia zawsze sprawdzaj, czy ostrze nie jest uszkodzone lub zużyte. Jeśli ostrze jest uszkodzone lub zużyte, nie używaj urządzenia, ponieważ grozi to skałeczeniem. Wymień uszkodzone ostrze przed skorzystaniem z urządzenia (patrz rozdział „Wymiana”).

Wskazówki i porady dotyczące golenia

- Upewnij się, że ostrze ma pełny kontakt ze skórą, umieszczając je płasko na skórze.

- Najlepsze rezultaty uzyskasz, przesuwając urządzenie w kierunku przeciwnym do zarostu.
- Naciskając lekko, wykonuj długie pociągnięcia.
- Możesz się golić na sucho i na mokro przy użyciu pianki lub żelu. Urządzenia można także używać pod prysznicem.
- Najlepsze efekty przynosi golenie czystej brody i twarzy.

Golenie

- 1 Włącz urządzenie.
- 2 Przyłóż ostrze do skóry i powoli przesuвай urządzenie do góry lub w kierunku przeciwnym do kierunku zarostu, lekko je dociskając.



Uwaga: Pamiętaj, aby powierzchnia ostrza płasko przylegała do skóry.

- 3 Po każdym użyciu wyłącz i wyczyść urządzenie (patrz rozdział „Czyszczenie i konserwacja”).

Modelowanie

Obie krawędzie ostrza pozwalają modelować ostre linie i doskonałe krawędzie. Trzymaj urządzenie w taki sposób, aby ostrze było prostopadłe do skóry i jedna z jego krawędzi dotykała skóry. Umożliwia to dokładniejsze modelowanie бакów i okolic ust i nosa.

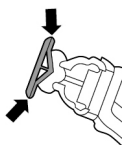

- 1 Aby tworzyć ostre krawędzie i linie, należy posłużyć się krawędzią ostrza.
- 2 Włącz urządzenie.

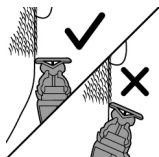

3 Ustaw krawędź ostrza prostopadłe do skóry.



- Wykonuj proste cięcia, naciskając delikatnie.

4 Po każdym użyciu wyłącz i wyczyść urządzenie (patrz ruział „Czyszczenie i konserwacja”).

Przycinanie

Wskazówki dotyczące przycinania

- Zwróć uwagę, by zębki wciskanej nasadki były skierowane w kierunku przesuwania urządzenia.
- Zwróć uwagę, by płaska część nasadki zawsze całkowicie dotykała skóry. Pozwoli to uzyskać równą długość włosów.
- Włosy rosną w różnych kierunkach, dlatego należy przesuwać urządzenie w różnych kierunkach (w górę, w dół, pod kątem).
- Przycinanie jest łatwiejsze, gdy skóra i włosy są suche.

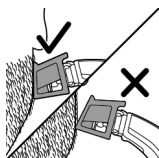

Nasadki do przycinania

Wciskane nasadki do kilkudniowego zarostu umożliwiają przycinanie włosów do różnych długości.

- Model QP2630 jest wyposażony w 4 wciskane nasadki do kilkudniowego zarostu: 5 mm, 3 mm, 2 mm i 1 mm.
- Model QP2620 jest wyposażony w 3 wciskane nasadki do kilkudniowego zarostu: 5 mm, 3 mm i 1 mm.

Na początku warto zacząć przycinanie przy użyciu nasadki 5 mm, aby nabrać wprawy w korzystaniu z urządzenia.

Wskaźnik na każdym grzebieniu oznacza długość włosów w milimetrach.

Przycinanie z użyciem nasadki



- 1 Umieść nasadkę na ostrzu, tak aby zęby grzebienia były skierowane ku górze.

Uwaga: Przesuwaj urządzenie w taki sposób, aby zęby grzebienia zawsze były z przodu. pozwoli to osiągnąć najlepszy rezultat.



- 2 Włącz urządzenie.
- 3 Przyłóż nasadkę grzebieniową do skóry i powoli przesuwaj urządzenie w taki sposób, by zęby grzebienia zawsze były z przodu.

Uwaga: najlepsze rezultaty uzyskasz, przesuwając urządzenie w kierunku przeciwnym do zarostu.



- 4 Po każdym użyciu wyłącz i wyczyść urządzenie (patrz rozdział „Czyszczenie i konserwacja”).
- 5 Aby zdjąć nasadkę, przytrzymaj ją z obu stron i zsuń z ostrza.

Korpus

- Ze względów higienicznych ostrza do golenia ciała używaj tylko do golenia i przycinania włosów na ciele.
- Włosy przed goleniem lub przycinaniem należy umyć i wysuszyć, ponieważ mokre włosy przyklejają się do ciała. Podczas przycinania włosów we wrażliwych miejscach zawsze używaj osłonki do skóry.

- Nie wszystkie włosy rosną w tym samym kierunku. Wypróbuj różne kierunki przesuwania urządzenia (np. w górę, w dół, pod kątem). Do uzyskania optymalnych wyników potrzebna jest praktyka.
- Najlepsze rezultaty uzyskasz, przesuwając urządzenie w kierunku przeciwnym do zarostu.
- Naciskając lekko, wykonuj długie pociągnięcia.
- Możesz się golić na mokro (nawet pod prysznicem) i na sucho; możesz użyć pianki lub żelu.
- Najlepsze efekty przynosi golenie czystego ciała.

Golenie z użyciem osłonki do skóry

Aby zapewnić optymalne działanie, używaj osłonki do skóry tylko tam, gdzie skóra jest wrażliwa (na przykład na mosznie i pod pachami).

- 1 Przytrzymaj osłonkę do skóry za boki i wciśnij ją w ostrze.
- 2 Włącz urządzenie.



- 3 Przyłóż osłonkę do skóry, a wolną ręką napręż skórę. Przesuwaj urządzenie powoli do góry, w kierunku przeciwnym do zarostu.



- Podczas usuwania włosów pod pachami unieś ramię i trzymaj rękę za głowę, by napiąć skórę.

- Regularnie usuwaj ścięte włosy z osłonki. Jeśli w osłonce zgromadzi się dużo włosów, zdejmij ją z urządzenia i wydmuchaj lub wytrząśnij włosy.

4 Po zakończeniu korzystania wyłącz urządzenie i wyczyść je.

5 Aby zdjąć osłonkę, wsuń palec pod krawędź nasadki i naciśnij ostrze kciukiem.



Golenie bez użycia osłonki do skóry

Używając ostrza do golenia ciała bez osłonki do skóry, możesz ogolić ciało poniżej szyi (na przykład klatkę piersiową).

1 Aby zdjąć osłonkę, wsuń palec pod krawędź nasadki i naciśnij ostrze kciukiem.

2 Włącz urządzenie.

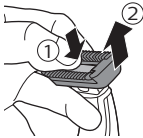

3 Przyłóż ostrze do skóry i powoli przesuwaj urządzenie w kierunku przeciwnym do kierunku zarostu, lekko je dociskając. Wolną dłonią naciągnij skórę.

Uwaga: pamiętaj, aby powierzchnia ostrza płasko przylegała do skóry.

- Podczas usuwania włosów pod pachami unieś ramię i trzymaj rękę za głowę, by napiąć skórę.

4 Po zakończeniu korzystania wyłącz urządzenie i wyczyść je.

Przycinanie z użyciem nasadki przycinania włosów na ciele

Używając nasadki 3 mm (1,8 cala) do przycinania włosów na ciele, możesz przyciąć włosy na ciele



poniżej szyi (na przykład na klatce piersiowej, pod pachami, na mosznie).



- 1 Przytrzymaj nasadkę do przycinania włosów na ciele za boki i wciśnij ją w ostrze.
- 2 Włącz urządzenie.

- 3 Przyłóż nasadkę do skóry, a wolną ręką napręż skórę. Przesuwaj urządzenie powoli do góry, w kierunku przeciwnym do zarostu.

- Podczas usuwania włosów pod pachami unieś ramię i trzymaj rękę za głowę, by napiąć skórę.
- Regularnie usuwaj ścięte włosy z osłonki. Jeśli w osłonce zgromadzi się dużo włosów, zdejmij ją z urządzenia i wydmuchaj lub wytrząśnij włosy.

- 4 Po zakończeniu korzystania wyłącz urządzenie i wyczyść je.

- 5 Aby zdjąć nasadkę, przytrzymaj ją z obu stron i zsuń z ostrza.



Czyszczenie i konserwacja

Po każdym użyciu wyczyść urządzenie.

Przeostoga: Do czyszczenia urządzenia nigdy nie używaj sprężonego powietrza, szorstkich czyścików, płynnych środków ściernych ani żrących płynów, takich jak benzyna lub aceton.

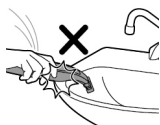

Przeostroga: Nie stukaj urządzeniem o powierzchnię w celu usunięcia z niego wody, gdyż grozi to uszkodzeniem. w przypadku uszkodzenia ostrza należy je wymienić.

Czyszczenie

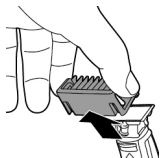

- 1 Zdejmij nasadkę grzebieniową z ostrza. Przed zdejmowaniem lub zakładaniem nasadki grzebieniowej należy zawsze wyłączyć urządzenie.



- 2 Jeżeli na grzebieniu zbierze się dużo włosów, najpierw je zdmuchnij.



- 3 Jeżeli na urządzeniu zbierze się dużo włosów, najpierw je zdmuchnij.



- 4 Następnie włącz urządzenie i przepłucz ostrze letnią wodą.

Przeostroga: Nie osuszaj ostrza ręcznikiem ani chusteczką, gdyż może to spowodować uszkodzenie tego elementu.



- 5 Wypłucz nasadkę grzebieniową w letniej wodzie.
- 6 Pozostaw urządzenie i nasadkę grzebieniową do wyschnięcia.

Uwaga: Ostrze jest delikatne. Należy obchodzić się z nim ostrożnie. W przypadku uszkodzenia ostrza należy je wymienić.

Przechowywanie

Zawsze zakładaj na ostrze nasadkę ochronną, aby zabezpieczyć je przed uszkodzeniem w czasie podróży lub przechowywania.

Zalecamy wysuszenie urządzenia i nasadek przed odłożeniem do miejsca przechowywania.



- 1 Załóż nasadkę zabezpieczającą na kraweść ostrza.



- 2 Zamknij nasadkę zabezpieczającą.
 - Zakładaj nasadkę do przycinania włosów na ciele na ostrze do golenia ciała, aby zabezpieczyć je przed uszkodzeniem.

Wymiana

Wskaźnik zużycia

W celu uzyskania optymalnych wyników przycinania i golenia zalecamy wymienianie ostrza co 4 miesiące lub jeśli nie zapewnia już oczekiwanych rezultatów golenia lub przycinania.

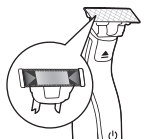

Ostrze wyposażone jest we wskaźnik zużycia. Wraz ze wzrostem zużycia na ostrzu pojawi się zielony pasek informujący o poziomie zużycia ostrza. Gdy stanie się on wyraźnie widoczny, będzie to oznaczać, że należy wymienić ostrze OneBlade, by znów cieszyć się dokładnym goleniem. Ostrze należy zawsze wymieniać na oryginalne ostrza firmy Philips.

W zależności od sposobu użytkowania urządzenia rzeczywisty czas eksploatacji ostrza może być dłuższy lub krótszy. Podobnie jak w przypadku ostrzy do golenia ręcznego z czasem ostrze staje się tępe, co sprawia, że szarpanie za włosy staje się mocniejsze, a efekty golenia gorsze.

Wymiana ostrza

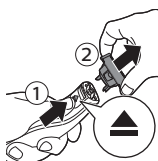

- 1 Wyłącz urządzenie.
- 2 Ostrożnie popchnij blokadę ostrza w górę i przytrzymaj ostrze za boki, aby je wyjąć. Dzięki temu ostrze nie wypadnie z uchwytu.



- 3 Przytrzymaj nowe ostrze za boki i wciśnij je w uchwyt („kliknięcie”),

Uwaga: Dźwięk kliknięcia oznacza poprawne umieszczenie nowego ostrza. Jest ono gotowe do użycia.

Zamawianie akcesoriów

Akcesoria i części zamienne można kupić na stronie www.shop.philips.com/service lub u sprzedawcy produktów firmy Philips. Można też skontaktować się z Centrum Obsługi Klienta firmy

Philips w swoim kraju (dane kontaktowe znajdują się w ulotce gwarancyjnej).

Dostępne są następujące części:

- Zamiennie ostrze do modelu QP210 Philips, 1 szt. w opakowaniu
- Zamiennie ostrze do modelu QP220 Philips, 2 szt. w opakowaniu
- Opakowanie zamiennych ostrzy do ciała do modelu QP610 Philips
- Opakowanie zamiennych ostrzy do twarzy i ciała do modelu QP620 Philips.

Ochrona środowiska



- Symbol przekreślonego kontenera na odpady, oznacza, że produkt podlega selektywnej zbiórce zgodnie z postanowieniami Dyrektywy 2012/19/UE.



- Symbol przekreślonego kontenera na odpady, oznacza, że produkt zawiera wbudowany akumulator do wielokrotnego ładowania, który podlega selektywnej zbiórce zgodnie z postanowieniami Dyrektywy 2006/66/WE. W celu profesjonalnego usunięcia akumulatora należy udać się do podmiotu prowadzącego zbieranie akumulatorów lub centrum serwisowego firmy Philips.
- Takie oznakowanie informuje, że produkt oraz akumulator po okresie użytkowania, nie mogą być wyrzucone wraz z innymi odpadami pochodzącymi z gospodarstwa domowego.

- Użytkownik ma obowiązek oddać zużyty produkt oraz akumulator do podmiotu prowadzącego zbieranie zużytego sprzętu elektrycznego i elektronicznego, tworzącego system zbierania takich odpadów - w tym do odpowiedniego sklepu, lokalnego punktu zbiórki lub jednostki gminnej. Zużyty sprzęt oraz akumulator mogą mieć szkodliwy wpływ na środowisko i zdrowie ludzi z uwagi na potencjalną zawartość niebezpiecznych substancji, mieszanin oraz części składowych.
- Gospodarstwo domowe spełnia ważną rolę w przyczynianiu się do ponownego użycia i odzysku surowców wtórnych, w tym recyklingu, zużytego sprzętu. Na tym etapie kształtuje się postawy, które wpływają na zachowanie wspólnego dobra jakim jest czyste środowisko naturalne.

Wymowanie akumulatora

Przed wyrzuceniem zużytego urządzenia wyjmij z niego akumulator. Przed wyjęciem akumulatora upewnij się, że urządzenie jest odłączone od gniazdka elektrycznego, a akumulator jest całkowicie rozładowany.

Przestrzegaj wszystkich niezbędnych środków bezpieczeństwa podczas otwierania urządzenia.

Uwaga: Zalecamy zlecenie wyjęcia akumulatora wykwalifikowanemu personelowi.

- 1 Odłącz urządzenie od sieci i pozostaw je włączone aż do pełnego rozładowania.
- 2 Wyjmij ostrze z urządzenia.

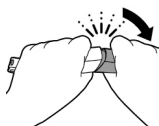

- 3 Aby usunąć dolną część urządzenia, zegnij ją do dołu, a następnie wysuń.



- 4 Aby wyjąć komorę akumulatora, zdejmij dolną część urządzenia.

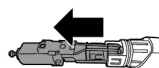

- 5 Oddziel komorę akumulatora od dolnej części urządzenia.

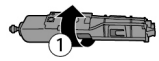

- 6 Postępując się śrubokrętem, wysuń akumulator z wewnętrznej części. Akumulator jest połączony za pomocą taśmy dwustronnej.



Ostrzeżenie: Należy zachować ostrożność, gdyż styki akumulatora są bardzo ostre.

Gwarancja i pomoc techniczna

Jeśli potrzebujesz pomocy lub dodatkowych informacji, odwiedź stronę www.philips.com/support lub zapoznaj się z międzynarodową ulotką gwarancyjną.

Ograniczenia gwarancji

Ostrze nie jest objęte warunkami gwarancji międzynarodowej, ponieważ ulega zużyciu.

Rozwiązywanie problemów

W tym rozdziale opisano najczęstsze problemy, z którymi można się zetknąć, korzystając z urządzenia. Jeśli poniższe wskazówki okażą się niewystarczające do rozwiązania problemu, odwiedź stronę www.philips.com/support, na której znajduje się lista często zadawanych pytań, lub skontaktuj się z Centrum Obsługi Klienta w swoim kraju.

| Problem | Prawdopodobna przyczyna | Rozwiązanie |
|--|---|--|
| Urządzenie nie ładuje się, kiedy jest podłączone do sieci elektrycznej. | Urządzenie musi być wyłączone podczas ładowania. | Wyłącz urządzenie. |
| Nie można włączyć urządzenia, gdy jest ono podłączone do sieci elektrycznej. | Nie można korzystać z urządzenia podczas ładowania. Urządzenia można używać tylko w trybie zasilania bezprzewodowego. | Przed użyciem odłącz urządzenie od sieci elektrycznej. |

| Problem | Prawdopodobna przyczyna | Rozwiązanie |
|-------------------------------|---|---|
| Urządzenie przestaje działać. | Akumulator jest rozładowany. | Naładuj urządzenie (patrz rozdział „Ładowanie”). QP2630, QP2530: Podczas ładowania wskaźnik naładowania akumulatora miga. QP2620, QP2520: Podczas ładowania świeci się wskaźnik ładowania na zasilaczu. Jeśli wskaźnik naładowania nie miga i nie świeci, należy sprawdzić, czy nie wystąpiła awaria zasilania oraz czy w gniazdku elektrycznym jest prąd. Jeśli nie ma awarii zasilania i w gniazdku jest prąd, ale wskaźnik naładowania akumulatora nadal nie miga lub nie świeci, należy zanieść urządzenie do sprzedawcy lub centrum serwisowego firmy Philips. |
| | Ostrze jest zablokowane przez brud. | Włącz urządzenie i przepłucz ostrze pod bieżącą, ciepłą wodą. |
| | | Umieść ostrze w kubku z ciepłą wodą (o temperaturze 60°C, nie większej) na około 30 sekund. |
| Urządzenie nie tnie włosów. | Ostrze zostało umieszczone na uchwycie nieprawidłowo. | Wepchnij ostrze z powrotem na urządzenie, aż usłyszysz kliknięcie. |
| | Ostrze jest uszkodzone lub zużyte. | Wymień ostrze na nowe. Patrz rozdział „Wymiana”. |

| Problem | Prawdopodobna przyczyna | Rozwiązanie |
|--|--|--|
| Urządzenie bardzo hałasuje. | Ostrze jest uszkodzone lub zużyte. | Wymień ostrze na nowe. Patrz rozdział „Wymiana”. |
| | Ostrze zostało nieprawidłowo umieszczone na uchwycie. | Zdejmij ostrze i załóż je ponownie. Wepchnij je z powrotem na urządzenie, aż usłyszysz kliknięcie. |
| | Ostrze jest zablokowane przez brud. | Zdejmij ostrze i dokładnie je wyczyść. |
| Urządzenie przestaje działać optymalnie. | Ostrze jest zablokowane przez brud. | Zdejmij ostrze i dokładnie je wyczyść. |
| | Ostrze zużywa się i dlatego jego skuteczność zmniejsza się z czasem. | Wymień ostrze na nowe. Patrz rozdział „Wymiana”. |
| | Ostrze jest delikatną częścią urządzenia i łatwo je uszkodzić. Jeżeli ostrze jest uszkodzone, urządzenie może nie pracować optymalnie. | Wymień ostrze na nowe. Patrz rozdział „Wymiana”. |

Introducere

Felicitări pentru achiziție și bun venit la Philips!
Pentru a beneficia pe deplin de asistența oferită de Philips, înregistrați-vă produsul la www.philips.com/welcome.

Descriere generală (Fig. 1)

- 1 Capac de protecție
- 2 Lamă pentru față
- 3 Glisor pentru eliberarea lamei
- 4 Butonul Pornit/Oprit
- 5 Indicator de stare a bateriei (doar QP2630)
- 6 Conector mic
- 7 Indicator de încărcare baterie (exclusiv QP2620)
- 8 Unitate de alimentare (QP2630: tip adaptor HQ850. QP2620: tip adaptor A00390.)
- 9 Lamă de schimb (numai anumite tipuri)
- 10 Pieptene pentru păr tuns scurt de 5 mm cu atașare printr-un clic
- 11 Pieptene pentru păr tuns scurt de 3 mm cu atașare printr-un clic
- 12 Pieptene pentru păr tuns scurt de 2 mm cu atașare printr-un clic (exclusiv QP2630)
- 13 Pieptene pentru păr tuns scurt de 1 mm cu atașare printr-un clic
- 14 Lamă pentru corp
- 15 Protecție pentru piele sensibilă
- 16 Pieptene pentru corp de 3 mm

Informații importante privind siguranța

Citiți cu atenție aceste informații importante înainte de a utiliza aparatul și accesoriile sale și păstrați-le pentru consultare ulterioară. Accesoriile furnizate pot varia pentru produse diferite.

Pericol



- Nu udați unitatea de alimentare electrică.

Avertisment

- Pentru a înlocui bateria, utilizați doar unitatea de alimentare detașabilă furnizată cu aparatul. Pentru numărul tipului unității de alimentare originale, consultați „Descriere generală” din manual.
- Unitatea de alimentare electrică conține un transformator. Nu încercați să înlocuiți ștecherul unității de alimentare electrică, întrucât acest lucru conduce la situații periculoase.

- Acest aparat poate fi utilizat de copii cu vârsta de cel puțin 8 ani și de către persoane cu capacități fizice, senzoriale sau mentale reduse sau cărora le lipsesc experiența și cunoștințele necesare, cu condiția să fie supravegheate sau instruite cu privire la utilizarea în siguranță a aparatului și să înțeleagă pericolele implicate. Nu permiteți copiilor să se joace cu aparatul. Procesele de curățare și întreținere de către utilizator nu trebuie realizate de către copii fără a fi supravegheați.
- Scoateți întotdeauna aparatul din priză înainte de a-l curăța sub jet de apă.
- Verificați întotdeauna aparatul înainte de a-l utiliza. Nu utilizați aparatul dacă este deteriorat, deoarece vă puteți răni. Întotdeauna înlocuiți componenta deteriorată cu una originală.
- Nu deschideți aparatul pentru a înlocui bateria reîncărcabilă.

Atenție



- Nu scufundați niciodată standul de încărcare în apă și nu îl clătiți sub jet de apă.
- Nu utilizați unitatea de alimentare electrică în sau lângă prize de perete care sunt conectate la un aparat electric de împășpătare a aerului, pentru a preîntâmpina deteriorarea ireparabilă a unității de alimentare electrică.
- Utilizați acest aparat numai în scopul pentru care a fost creat, așa cum se arată în manualul de utilizare.
- Din motive de igienă, aparatul trebuie folosit de o singură persoană.
- Nu utilizați niciodată apă la o temperatură mai mare de 60 °C pentru a clăti aparatul.

- Nu folosiți niciodată aer comprimat, bureți de sârmă, agenți de curățare abrazivi sau lichide agresive, cum ar fi benzina sau acetona pentru a curăța aparatul.

Câmpuri electromagnetice (EMF)

Acest aparat Philips respectă toate standardele și reglementările aplicabile privind expunerea la câmpuri electromagnetice.

Generalități



- Acest aparat este rezistent la apă. Este adecvat pentru utilizarea în cadă sau duș și pentru curățarea sub jet de apă. Din motive de securitate, aparatul poate fi, prin urmare, utilizat numai fără fir.
- Această unitate de alimentare este potrivită pentru tensiuni de rețea între 100 și 240 V.
- Unitatea de alimentare electrică transformă tensiunea de 100-240 volți într-o tensiune joasă sigură mai mică de 24 volți.
- Nivel maxim de zgomot: Lc = 75 dB(A).

Încărcare

Încărcați aparatul înainte de prima utilizare și atunci când afișajul indică faptul că bateria este aproape goală.

QP2630: Încărcarea durează aproximativ 4 ore.

QP2620: Încărcarea durează aproximativ 8 ore.

Un aparat complet încărcat are o perioadă de funcționare de până la 60 de minute (QP2630) sau de până la 45 de minute (QP2620).

Notă: Acest aparat poate fi utilizat numai fără cablu.

Indicator de stare a bateriei QP2630:

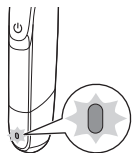

Atunci când indicatorul de stare a bateriei clipește cu portocaliu bateria este aproape descărcată.

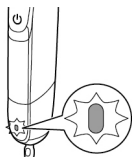

Atunci când aparatul se încarcă, indicatorul de stare a bateriei luminează verde intermitent.

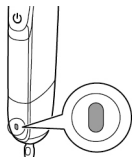

Atunci când bateria este încărcată complet, indicatorul de stare a bateriei luminează continuu, în culoarea verde.

La aproximativ 30 de minute după încărcarea completă a bateriei sau după ce deconectați aparatul de la priza de perete, lumina indicatorului de stare a bateriei se stinge automat.

Indicator de stare a bateriei QP2620:

Starea bateriei este indicată de performanța aparatului. Atunci când aparatul începe să funcționeze mai încet, bateria este aproape descărcată și trebuie reîncărcată pentru performanță optimă.

Încărcarea cu unitatea de alimentare

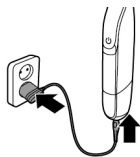

- 1 Introduceți ștecherul mic în aparat și adaptorul în priză.

Numai pentru modelul QP2620: Atunci când aparatul este conectat la priza de perete, indicatorul de încărcare a bateriei de pe adaptor se aprinde continuu.

- 2 După încărcare, scoateți unitatea de alimentare din priza de perete și scoateți conectorul mic din aparat.

Utilizarea aparatului

Aparatul dvs. este dotat cu 2 lame. Folosiți o lamă numai pentru față și cealaltă lamă pentru corp.

Lama pentru față și pieptenii pentru păr tuns scurt trebuie utilizați pentru părul facial. Nu sunt concepute pentru a rade, contura sau tunde partea inferioară a corpului sau părul de pe cap.

Lama pentru corp și pieptenele pentru corp trebuie utilizați pentru părțile corpului mai jos de gât.

Lama pentru corp cu protecția pentru piele atașată trebuie utilizate pe zonele sensibile ale corpului.

Notă: Acest aparat poate fi utilizat numai fără cablu.



- Utilizați aparatul cu lama pentru față pentru a tunde, contura sau bărbieri părul de pe față (barbă, mustață și perciuni). Bărbieriți pentru o piele fină, tundeți cu pieptenele pentru păr tuns scurt pentru a obține o anumită lungime și conturați pentru a realiza margini perfecte și linii ascuțite.
- Utilizați aparatul cu lama pentru față corp a tunde și/sau rade părul de pe corp. Radeți părul de pe piept fără protecția pentru piele sau pieptenele pentru corp pentru rezultate ideale. Radeți zonele sensibile (de exemplu, zona inghinală, zona axială) cu protecția pentru piele. Folosiți pieptenele pentru corp pentru a tunde părul de pe corp.
- Nu vă grăbiți atunci când începeți să utilizați aparatul pentru prima dată. Trebuie să vă obișnuiți cu utilizarea aparatului.

Pornirea și oprirea aparatului

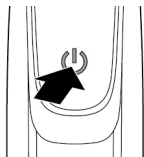

Față

Pornirea și oprirea aparatului

- 1 Pentru a porni aparatul, apăsați butonul Pornire/Oprire o dată.
- 2 Pentru a opri aparatul, apăsați o dată butonul Pornit/Oprit.

Radere

Avertisment: Înainte de a utiliza aparatul, verificați întotdeauna lama pentru urme de deteriorare sau uzură. Dacă lama este deteriorată sau uzată, nu utilizați aparatul, deoarece se pot produce accidentări. Înlocuiți o lamă deteriorată înainte să

utilizați aparatul (consultați capitolul „Înlocuire”).

Sfaturi și recomandări pentru bărbierie

- Asigurați-vă că lama este în contact complet cu pielea, așezând-o pe orizontală.
- Pentru cel mai bun rezultat, deplasați aparatul în răsپار.
- Efectuați mișcări ample în timp ce apăsați ușor.
- Puteți utiliza aparatul uscat sau umezit cu gel sau spumă. Puteți utiliza aparatul chiar și în duș.
- Bărbierirea unei bărbi și fețe curate asigură cele mai bune rezultate.

Radere

- 1 Pornește aparatul.
- 2 Așezați lama pe piele și mișcați aparatul în sus sau în răsپار cu mișcări ample, apăsând ușor.



Notă: Asigurați-vă că țineți suprafața lamei orizontal pe pielea dvs.

- 3 Opriți și curățați aparatul după fiecare utilizare (consultați „Curățare și întreținere”).

Conturare

De asemenea, puteți utiliza ambele muchii ale lamei pentru a crea linii ascuțite și margini perfecte. Țineți aparatul în așa fel încât lama să fie perpendicular pe piele, iar una dintre muchii să atingă pielea. Acest lucru permite o detaliere mai precisă a perciunilor și a zonei din jurul gurii și nasului.

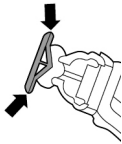

- 1 Pentru a crea margini și linii ascuțite, puteți utiliza oricare muchie a lamei.
- 2 Pornește aparatul.



- 3 Așezați muchia lamei perpendicular pe piele.



- Efectuați mișcări drepte în timp ce aplicați o presiune ușoară.

- 4 Opiți și curățați aparatul după fiecare utilizare (consultați „Curățare și întreținere”).

Tunderea

Recomandări pentru tundere

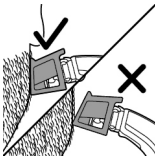

- Asigurați-vă întotdeauna că vârful pieptenului pentru păr tuns scurt cu atașare printr-un clic este îndreptat în sensul în care mișcați aparatul.
- Asigurați-vă că porțiunea plată a pieptenului rămâne în permanență în contact complet cu pielea, pentru a obține o tundere uniformă.
- Deoarece părul crește în direcții diferite, trebuie să mișcați și aparatul în diferite direcții (în sus, în jos sau transversal).
- Tunderea este mai ușoară dacă părul și pielea sunt uscate.

Piepteni pentru tuns

Pieptenii pentru păr tuns scurt cu atașare printr-un clic vă permite să tundeți părul la diferite lungimi.

- QP2630 este dotat cu 4 piepteni pentru păr tuns scurt cu atașare printr-un clic: 5 mm, 3 mm, 2 mm și 1 mm.
- QP2620 este dotat cu 3 piepteni pentru păr tuns scurt cu atașare printr-un clic: 5 mm, 3 mm și 1 mm.

Începeți cu pieptenele de 5 mm pentru a vă obișnui cu acest aparat.

Indicatorul de pe fiecare pieptene corespunde lungimii părului în milimetri.

Tunderea cu pieptenele

- 1 Așezați pieptenele pe lamă, cu dinții acestuia îndreptați în sus.

Notă: Tundeți întotdeauna în direcția dinților pieptenului. Acest lucru asigură cele mai bune rezultate.

- 2 Pornește aparatul.

- 3 Așezați pieptenele pe piele și deplasați aparatul în direcția dinților pieptenului.

Notă: Pentru cel mai bun rezultat, deplasați-l în răspăr.

- 4 Opriți și curățați aparatul după fiecare utilizare (consultați „Curățare și întreținere”).

- 5 Pentru a îndepărta pieptenele, țineți-l de ambele părți laterale și scoateți-l de pe lamă.

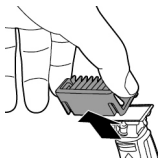

Corp

- Din motive de igienă, folosiți numai lama pentru corp pentru a tunde și rade părul de pe corp.

- Pentru tunderea și raderea părului de pe corp, asigurați-vă că părul este curat și uscat, deoarece părul ud are tendința de a se lipi de corp și, atunci când radeți zonele sensibile, utilizați întotdeauna protecția pentru piele.
- Deoarece nu toate firele de păr cresc în aceeași direcție, puteți încerca diferite poziții de tundere (de ex. în sus, în jos sau în lateral). Faceți încercări pentru cele mai bune rezultate.
- Pentru cel mai bun rezultat, deplasați aparatul în răspăr.
- Efectuați mișcări ample în timp ce apăsați ușor.
- Utilizați aparatul uscat sau umezit cu gel sau spumă, chiar și la duș.
- Raderea unui corp curat asigură cele mai bune rezultate.

Radere cu ajutorul protecției pentru piele

Pentru performanțe optime, folosiți protecția pentru piele numai pe zonele sensibile (de exemplu, pe scrot sau în zona axială).



- 1 Țineți protecția pentru piele de ambele părți și apăsați pe lamă.
- 2 Porniți aparatul.
- 3 Așezați protecția pentru piele pe piele și întindeți pielea cu ajutorul mâinii libere. Deplasați ușor aparatul în sus, în răspăr.



- Când folosiți aparatul în zonele axiale, ridicați brațul și puneți mâna în partea din spate a capului pentru a întinde pielea.
- Îndepărtați regulat părul tuns de pe protecție. Dacă s-a adunat mult păr pe protecție, îndepărtați-o de pe aparat și suflați și/sau scuturați părul.

4 Opriti și curățați aparatul după fiecare utilizare.

5 Pentru a îndepărta protecția pentru piele, așezați un deget sub marginea protecției și apăsați pe lamă cu degetul mare.



Radere fără protecția pentru piele

Lama pentru corp fără protecția pentru piele vă permite să radeți părul de pe corp până la baza gâtului (de exemplu, de pe piept) cu rezultate ideale.

1 Pentru a îndepărta protecția pentru piele, așezați un deget sub marginea protecției și apăsați cu degetul mare pe lamă.

2 Porniți aparatul.



3 Așezați lama pe piele și mișcați aparatul în răspăr cu mișcări ample, apăsând ușor. Întindeți pielea cu ajutorul mâinii libere.

Notă: Asigurați-vă că țineți suprafața lamei orizontal pe piele.

- Când folosiți aparatul în zonele axiale, ridicați brațul și puneți mâna în partea din spate a capului pentru a întinde pielea.

4 Opriti și curățați aparatul după fiecare utilizare.

Tundere cu pieptenele pentru corp

Pieptenele pentru corp de 3 mm (1,8 țoli) vă permite să tundeți părul de pe corp până la baza



gâtului (de exemplu, de pe piept, din zona axială sau de pe scrot).



- 1 Țineți pieptenele pentru corp de ambele părți și apăsați pe lamă.
- 2 Porniți aparatul.



- 3 Așezați pieptenele pe piele și întindeți pielea cu ajutorul mâinii libere. Deplasați ușor aparatul în sus, în răspăr.

- Când folosiți aparatul în zonele axiale, ridicați brațul și puneți mâna în partea din spate a capului pentru a întinde pielea.
- Îndepărtați regulat părul tuns de pe protecție. Dacă s-a adunat mult păr pe protecție, îndepărtați-o de pe aparat și suflați și/sau scuturați părul.

- 4 Opriti și curățați aparatul după fiecare utilizare.
- 5 Pentru a îndepărta pieptenele, țineți-l de ambele părți laterale și scoateți-l de pe lamă.



Curățare și întreținere

Curățați aparatul după fiecare utilizare.

Atenție: Nu folosi niciodată aer comprimat, bureți de sârmă, agenți de curățare abrazivi sau lichide agresive cum ar fi benzina sau acetona pentru a curăța aparatul.

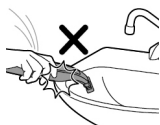

Atenție: Nu loviți aparatul de o suprafață pentru a îndepărta apa din acesta, pentru a evita deteriorarea acestuia. Înlocuiți lama dacă este deteriorată.

Curățarea aparatului



- 1 Îndepărtați pieptenele de pe lamă. Opriți întotdeauna aparatul înainte de a adăuga sau scoate pieptenii.



- 2 Dacă s-au acumulat foarte multe fire de păr în pieptene, mai întâi suflați-le.



- 3 Dacă s-au acumulat foarte multe fire de păr pe aparat, mai întâi suflați-le.



- 4 Apoi porniți aparatul și clătiți lama cu apă caldă.

Atenție: Nu uscați lama cu un prosop sau un șervețel, pentru a evita deteriorarea acesteia.



- 5 Apoi clătiți pieptenele cu apă caldă.
- 6 Lăsați aparatul și pieptenele să se usuce.

Notă: Lama este fragilă. Manevrați-o cu atenție. Înlocuiți lama dacă este deteriorată.

Depozitare

Atașați întotdeauna capacul de protecție pe lamă, pentru a preveni deteriorarea lamei în timpul călătoriilor sau depozitării.

Vă recomandăm să lăsați aparatul și accesoriile acestuia să se usuce înainte de a le depozita pentru următoarea utilizare.

- 1 Poziționați capacul de protecție pe marginea lamei.



- 2 Închideți capacul de protecție.
 - Atașați pieptenele pentru corp pe lama pentru corp pentru a preveni deteriorarea lamei.



Înlocuirea

Indicator de utilizare

Pentru performanțe optime de tăiere și alunecare, vă recomandăm să înlocuiți lama la fiecare 4 luni, atunci când nu mai oferă rezultatele de radere sau tundere pe care le așteptați.

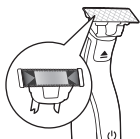

Lama este echipată cu un indicator de utilizare. O bară verde va apărea gradual pe lamă pe măsură ce o utilizați. Atunci când este foarte vizibilă, se recomandă să înlocuiți lama pentru cea mai bună experiență cu OneBlade. Înlocuiți întotdeauna lama cu o altă lamă Philips originală.

În funcție de comportamentul dvs. de utilizare, durata de viață exactă a lamei poate fi mai mare sau mai mică. Similar cu o lamă manuală, lama se tocește cu timpul, lucru care duce la smulgere accentuată a părului și la performanțe de tăiere reduse.

Înlocuirea lamei

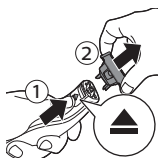

- 1 Opritiți aparatul.
- 2 Împingeți cu grijă glisorul pentru eliberarea lamei și țineți lama din ambele părți pentru a o scoate. Acest lucru va preveni scăparea lamei din mâner.



- 3 Țineți lama nouă de părțile sale laterale și apăsați-o pe mâner („clic”).

Notă: Atunci când auziți un clic, lama nouă este introdusă corect și gata de utilizare.

Comandarea accesoriilor

Pentru a cumpăra accesorii sau piese de schimb, vizitați www.shop.philips.com/service sau contactați distribuitorul dvs. Philips local. Puteți, de asemenea, contacta Centrul de asistență pentru clienți Philips din țara dvs. (veți găsi datele de contact în broșura de garanție internațională).

Sunt disponibile următoarele accesorii:

- Lamă de schimb Philips, model QP210, pachet de 1 lamă
- Lamă de schimb Philips, model QP220, pachet de 2 lame
- Pachet de schimb pentru corp Philips, model QP610
- Pachet de schimb pentru față și corp Philips, model QP620.

Reciclarea



- Acest simbol înseamnă că produsul nu trebuie eliminat împreună cu gunoiul menajer (2012/19/UE).



- Acest simbol înseamnă că produsul conține o baterie reîncărcabilă încorporată care nu trebuie eliminată împreună cu gunoiul menajer obișnuit (2006/66/CE). Duceți produsul la un punct oficial de colectare sau la un centru de service Philips pentru ca bateria reîncărcabilă să fie îndepărtată de un profesionist.
- Respectați regulile specifice țării dvs. cu privire la colectarea separată a produselor electrice și electronice și a bateriilor reîncărcabile. Eliminarea corectă ajută la prevenirea consecințelor negative asupra mediului înconjurător și a sănătății umane.

Îndepărtarea bateriei reîncărcabile

Scoateți bateria reîncărcabilă când aruncați aparatul. Înainte de a scoate bateria, asigurați-vă că aparatul este deconectat de

la priză și că bateria este descărcată complet.

Luați toate măsurile de precauție necesare atunci când manipulați instrumente pentru a deschide aparatul.

Notă: Vă recomandăm să apelați la un profesionist pentru a scoate bateria reîncărcabilă.

- 1 Scoateți aparatul din priză și lăsați-l să funcționeze până ce se oprește motorul.
- 2 Îndepărtați lama din aparat.
- 3 Îndepărtați partea inferioară a aparatului îndoind-o în jos și trăgând-o.

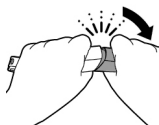

- 4 Scoateți compartimentul pentru baterii separând partea inferioară de cea superioară.

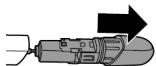

- 5 Separați secțiunea pentru baterii de partea inferioară.

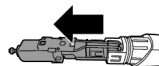

- 6 Scoateți bateria din corpul interior cu șurubelnița. Bateria este conectată cu bandă cu față dublă.

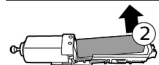
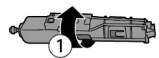

Avertisment: Această operație necesită atenție sporită, deoarece benzile de contact ale bateriei sunt foarte ascuțite.

Garanție și asistență

Dacă aveți nevoie de informații sau de asistență, vă rugăm să vizitați www.philips.com/support sau să consultați broșura de garanție internațională.

Restricții de garanție

Lama nu este acoperită de termenii garanției internaționale deoarece este supusă uzurii.

Depanare

Acest capitol rezumă cele mai frecvente probleme care pot surveni la utilizarea aparatului. Dacă nu puteți rezolva problema cu ajutorul informațiilor de mai jos, accesați www.philips.com/support pentru o listă de întrebări frecvente sau contactați Centrul de asistență pentru clienți din țara dvs.

| Problemă | Cauză posibilă | Soluție |
|--|---|--|
| Aparatul nu se încarcă atunci când este conectat la priză. | Aparatul trebuie să fie oprit atunci când îl încărcați. | Opriți aparatul. |
| Nu pot porni aparatul atunci când este conectat la priză. | Nu puteți utiliza aparatul atunci când acesta se încarcă. Puteți utiliza aparatul numai fără cablu. | Deconectați aparatul de la priză înainte de a-l utiliza. |

| Problemă | Cauză posibilă | Soluție |
|-------------------------------|--------------------------------------|--|
| Aparatul nu mai funcționează. | Bateria reîncărcabilă este goală. | Încărcați aparatul (consultați capitolul „Încărcare”): QP2630, QP2530: În timpul încărcării, indicatorul de încărcare a bateriei clipește. QP2620, QP2520: În timpul încărcării, indicatorul de încărcare de pe adaptor se aprinde. Dacă indicatorul de încărcare a bateriei nu clipește sau nu se aprinde, controlați dacă există cădere de tensiune sau dacă priza de perete se află sub tensiune. Dacă nu există cădere de tensiune și priza de perete se află sub tensiune dar indicatorul de încărcare a bateriei încă nu clipește sau nu se aprinde, duceți aparatul la distribuitorul dvs. sau la un centru de service Philips. |
| | Lama este blocată de murdărie. | Porniți aparatul și clătiți lama sub robinet cu apă caldă. |
| | | Țineți lama într-un pahar cu apă caldă (nu mai fierbinte de 60 °C) timp de aprox. 30 de secunde. |
| Aparatul nu mai taie părul. | Lama este așezată incorect pe mâner. | Împingeți lama în aparat până când auziți un clic. |
| | Lama este deteriorată sau uzată. | Înlocuiți lama cu una nouă. Consultați capitolul „Înlocuire”. |

| Problemă | Cauză posibilă | Soluție |
|--|--|---|
| Aparatul scoate un zgomot ciudat. | Lama este deteriorată sau uzată. | Înlocuiți lama cu una nouă. Consultați capitolul „Înlocuire”. |
| | Lama este așezată incorect în mâner. | Scoateți lama și atașați-o din nou. Împingeți-o în aparat până când auziți un clic. |
| | Lama este blocată de murdărie. | Scoateți lama și curățați-o bine. |
| Aparatul nu mai funcționează în condiții optime. | Lama este blocată de murdărie. | Scoateți lama și curățați-o bine. |
| | Lama este supusă la uzură și, prin urmare, performanța acesteia scade cu timpul. | Înlocuiți lama cu una nouă. Consultați capitolul „Înlocuire”. |
| | Lama este o piesă delicată a aparatului și se poate deteriora cu ușurință. Dacă lama s-a deteriorat, aceasta nu mai poate să funcționeze în condiții optime. | Înlocuiți lama cu una nouă. Consultați capitolul „Înlocuire”. |

Uvod

Čestitamo za nakup in pozdravljeni pri Philipsu! Če želite popolnoma izkoristiti podporo, ki jo ponuja Philips, izdelek registrirajte na spletnem mestu www.philips.com/welcome.

Splošni opis (sl. 1)

- 1 Zaščitni pokrovček
- 2 Rezilo za obraz
- 3 Drsnik za sprostitvev rezila
- 4 Gumb za vklop/izklop
- 5 Kazalnik stanja baterije (samo QP2630)
- 6 Mali vtič
- 7 Kazalnik napolnjenosti baterije (samo QP2620)
- 8 Napajalnik (QP2630: vrsta napajalnika HQ850. QP2620: vrsta napajalnika A00390.)
- 9 Nadomestno rezilo (samo pri nekaterih modelih)
- 10 Pritrdljivi nastavek za prirezovanje strnišča – 5 mm
- 11 Pritrdljivi nastavek za prirezovanje strnišča – 3 mm
- 12 Pritrdljivi nastavek za prirezovanje strnišča – 2 mm (samo QP2630)
- 13 Pritrdljivi nastavek za prirezovanje strnišča – 1 mm
- 14 Rezilo za telo
- 15 Zaščita za občutljivo kožo
- 16 Nastavek za telo – 3 mm

Pomembne varnostne informacije

Pred uporabo aparata in dodatne opreme natančno preberite te pomembne informacije in jih shranite za poznejšo uporabo. Priložena dodatna oprema se lahko razlikuje glede na izdelek.

Nevarnost



- Napajalnika ne zmočite.

Opozorilo

- Za polnjenje baterije uporabite samo snemljiv napajalnik, ki ste ga dobili z aparatom. Številka vrste originalnega napajalnika je v razdelku »Splošni opis« v uporabniškem priročniku.
- Napajalnik vsebuje transformator. Napajalnika ne odrežite, da bi ga zamenjali z drugim vtičem, saj je to lahko nevarno.
- Ta aparat lahko uporabljajo otroci od 8. leta starosti naprej in osebe z zmanjšanimi fizičnimi, zaznavnimi ali psihičnimi sposobnostmi ali s pomanjkljivimi izkušnjami in znanjem, če so prejele navodila za varno uporabo aparata in razumejo morebitne nevarnosti oziroma če jih pri uporabi nadzoruje odgovorna oseba. Otroci naj se ne igrajo z aparatom. Otroci ne smejo brez nadzora čistiti in vzdrževati aparata.

- Pred spiranjem pod tekočo vodo aparat vedno izključite iz električnega omrežja.
- Aparat pred uporabo vedno preverite. Aparata ne uporabljajte, če je poškodovan, saj se lahko poškodujete. Poškodovan del vedno zamenjajte z originalnim.
- Aparata ne odpirajte zaradi zamenjave akumulatorske baterije.

Pozor



- Stojala za polnjenje ne potaplajte v vodo ali spirajte pod tekočo vodo.
- Napajalnika ne priključujte v vtičnico oziroma ga ne uporabljajte v bližini vtičnice, v katero je priključen električni osvežilnik zraka, ker lahko povzročite nepopravljivo škodo na napajalniku.
- Aparat uporabljajte samo za predvideni namen, kot je prikazano v uporabniškem priročniku.

- Iz higienskih razlogov priporočamo, da aparat uporablja samo ena oseba.
- Najvišja dovoljena temperatura vode za izpiranje aparata je 60 °C.
- Aparata ne čistite s stisnjenim zrakom, čistilnimi gobicami, jedkimi čistili ali agresivnimi tekočinami, kot sta bencin in aceton.

Elektromagnetna polja (EMF)

Ta aparat Philips ustreza vsem upoštevni standardom in predpisom glede izpostavljenosti elektromagnetnim poljem.

Splošno



- Aparat je vodoodporen. Primeren je za uporabo v kadi ali pod prho in lahko ga čistite pod tekočo vodo. Aparat lahko torej iz varnostnih razlogov uporabljate samo brezžično.
- Napajalnik je primeren za omrežno napetost od 100 do 240 V.
- Napajalnik pretvori napetost 100–240 voltov na varno napetost, nižjo od 24 voltov.
- Najvišja raven hrupa: Lc = 75 dB(A).

Polnjenje

Aparat napolnite pred prvo uporabo in takrat, ko zaslon označuje, da je baterija skoraj prazna.

QP2630: Polnjenje traja približno štiri ure.

QP2620: Polnjenje traja približno osem ur.
Popolnoma napolnjen aparat deluje do 60 minut (QP2630) oziroma 45 minut (QP2620).

Opomba: Ta aparat lahko uporabljate samo brezžično.

Kazalnik stanja baterije – QP2630:

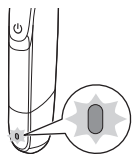

Kadar kazalnik stanja baterije utripa oranžno, je baterija skoraj prazna.

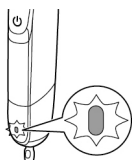

Kadar se aparat polni, kazalnik stanja baterije utripa zeleno.

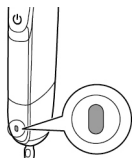

Ko je baterija povsem napolnjena, kazalnik stanja baterije neprekinjeno sveti zeleno.

Kazalnik stanja baterije se samodejno izklopi približno 30 minut po tem, ko je baterija popolnoma napolnjena ali ko aparat izključite iz električnega omrežja.

Kazalnik stanja baterije – QP2620:

Delovanje aparata kaže stanje baterije. Ko začne aparat delovati počasneje, je baterija skoraj prazna in jo morate napolniti, da zagotovite optimalno delovanje.

Polnjenje z napajalnikom

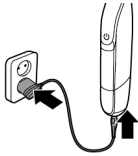

- 1 Manjši vtič vstavite v aparat in napajalnik v električno vtičnico.

Samo QP2620: Ko je aparat priključen na električno omrežje, kazalnik napoljenosti baterije na napajalniku neprekinjeno sveti.

- 2 Po polnjenju napajalnik odstranite iz omrežne vtičnice in iz aparata izvlecite mali vtič.

Uporaba aparata

Vašemu aparatu sta priloženi dve rezili. Eno rezilo uporabljajte samo za obraz in drugo za telo.

Rezilo za obraz in nastavki za strnišče so namenjeni za dlačice na obrazu. Aparat ni namenjen za britje, oblikovanje ali prirezovanje dlačic na nižjih delih telesa ali las na glavi.

Rezilo za telo in nastavki za telo so namenjeni za uporabo na delih telesa pod vratom.

Rezilo za telo s pritrjeno zaščito za kožo je namenjeno za uporabo na občutljivih predelih telesa.



Opomba: Ta aparat lahko uporabljate samo brezžično.

- Aparat z rezilom za obraz uporabite za prirezovanje, obrobjanje ali britje dlačic na obrazu (brada, brki in zalizci). Obrijte, če želite gladko kožo, prirežite z nastavkom za strnišče, če želite določeno dolžino, ter obrobite za popolne robove in ostre črte.

- Aparat z rezilom za telo uporabite za prirezovanje in/ali britje dlačic po telesu. Prsi brijte brez zaščite za kožo ali nastavka za telo, da bo koža gladka, občutljive predele (mednožje, pazduhe) brijte z zaščito za kožo, nastavek za telo uporabite za prirezovanje dlačic po telesu.
- Ko prvič uporabljate aparat, si vzemite dovolj časa. Pridobiti morate občutek za uporabo aparata.

Vklop in izklop aparata

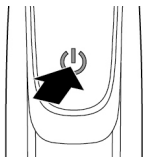

Obraz

Vklop in izklop aparata

- 1 Aparat vklopite s pritiskom na gumb za vklop/izklop.
- 2 Aparat izklopite s pritiskom na gumb za vklop/izklop.

Britje

Opozorilo: Pred uporabo aparata vedno preverite, ali je rezilo poškodovano ali obrabljeno. Če je rezilo poškodovano ali obrabljeno, aparata ne uporabljajte, ker se lahko poškodujete. Pred uporabo aparata zamenjajte poškodovano rezilo (glejte poglavje »Zamenjava«).

Nasveti in zvijače za britje

- Rezilo postavite plosko na kožo, da bo v celoti v stiku s kožo.
- Za najboljše britje aparat premikajte v nasprotni smeri rasti dlačic.
- Delajte dolge poteze in pri tem rahlo pritiskajte.

- Aparat je primeren za suho ali mokro uporabo z gelom ali brivsko peno. Aparat lahko uporabljate tudi pod prho.
- Za boljši učinek se vedno brijte po čistem obrazu in bradi..

Britje

- 1 Vklonite aparat.
- 2 Rezilo položite na kožo in aparat z rahlim pritiskanjem pomikajte v dolgih potezih navzgor ali v nasprotni smeri rasti dlačic.

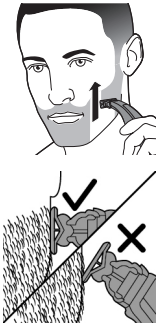

Opomba: Površino rezila vedno naslonite plosko na kožo.

- 3 Aparat po vsaki uporabi izklopite in očistite (glejte poglavje »Čiščenje in vzdrževanje«).

Obrobljanje

Oba roba rezila lahko uporabite tudi za ustvarjanje ostrih črt in popolnih robov. Aparat držite tako, da je rezilo pravokotno na kožo in se z enim robom dotika kože. Tako boste lahko natančneje oblikovali zalizce in predel okrog ust in nosu.

- 1 Za ustvarjanje ostrih črt in robov lahko uporabite enega od robov rezila.
- 2 Vklonite aparat.
- 3 Rob rezila postavite pravokotno na kožo.

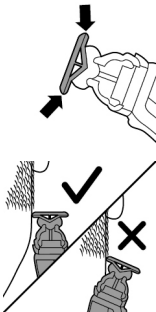



- Delajte ravne poteze in pri tem rahlo pritisčajte.

4 Aparat po vsaki uporabi izklopite in očistite (glejte poglavje »Čiščenje in vzdrževanje«).

Prizezovanje

Nasveti za prizezovanje

- Konice pritrdljivega nastavka za prizezovanje strnišča morajo biti vedno obrnjene v smeri premikanja aparata.
- Za enakomerno prizezane dlačice mora biti ploski del nastavka vedno v popolnem stiku s kožo.
- Ker dlačice rastejo v različne smeri, morate tudi aparat pomikati v različnih smereh (navzgor, navzdol in počez).
- Prizezovanje je lažje, če so koža in dlačice suhe.

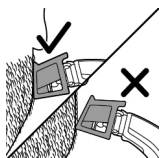

Nastavki za prizezovanje

Pritrdljivi nastavki za prizezovanje strnišča omogočajo prizezovanje dlačic na različne dolžine.

- Modelu QP2630 so priloženi štiri pritrdljivi nastavki za prizezovanje strnišča v teh dolžinah: 5 mm, 3 mm, 2 mm in 1 mm.
- Modelu QP2620 so priloženi trije pritrdljivi nastavki za prizezovanje strnišča v teh dolžinah: 5 mm, 3 mm in 1 mm.

Za začetek uporabite 5-milimetrski nastavek, da se navadite aparata.

Oznake na vsakem nastavku ustrezajo dolžini dlačic v milimetrih.

Prizezovanje z glavnikom



- 1 Glavnik pritrdite na rezilo tako, da so konice glavnika obrnjene navzgor.

Opomba: Vedno prirezujte v smeri zobcev glavnika. Tako boste dosegli najboljše rezultate.

- 2 Vklonite aparat.

- 3 Glavnik pritisnite na kožo in aparat premikajte v smeri konic glavnika.

Opomba: Za najboljši učinek aparat premikajte v nasprotni smeri rasti dlačic.

- 4 Aparat po vsaki uporabi izklopite in očistite (glejte poglavje »Čiščenje in vzdrževanje«).

- 5 Glavnik odstranite tako, da ga primete na obeh straneh in povlečete z rezila.

Telo

- Iz higienskih razlogov rezilo za telo uporabljajte samo za prirezovanje in britje dlačic po telesu.
- Ko prirezujete in brijete dlačice po telesu, naj bodo čiste in suhe, saj se mokre pogosto oprimejo telesa, in ko brijete občutljive predele, vedno uporabite zaščito za kožo.
- Ker vse dlačice ne rastejo v isti smeri, boste aparat morali pomikati v različnih smereh (npr. navzgor, navzdol ali počez). Z vajo boste dosegli najboljše rezultate.
- Za najboljše britje aparat premikajte v nasprotni smeri rasti dlačic.
- Delajte dolge poteze in pri tem rahlo pritiskajte.
- Aparat je primeren za suho ali mokro uporabo z gelom ali brivsko peno, uporabljate pa ga lahko tudi pod prho.

- Za boljši rezultat se vedno brijete po čistem telesu.

Britje z zaščito za kožo

Za najboljše delovanje zaščito za kožo uporabite samo na občutljivih predelih (na primer modniku in pazduhah).



- 1 Zaščito za kožo primite na obeh straneh in jo pritisnite na rezilo.
- 2 Vklonite aparat.



- 3 Zaščito za kožo položite na kožo in kožo napnite s prosto roko. Aparat premikajte počasi navzgor v nasprotni smeri rasti dlačic.



- Kadar aparat uporabljate pod pazduho, dvignite roko in si položite dlan na zatilje, da se koža napne.
- Odrezane dlačice redno odstranjajte iz zaščite. Če se je v zaščiti nabralo veliko dlačic, jo odstranite z aparata in dlačice izpihajte in/ali stresite ven.

- 4 Aparat po vsaki uporabi izklopite in očistite.

- 5 Zaščito za kožo odstranite tako, da položite prst pod rob zaščite in s palcem pritisnete na rezilo.



Britje brez zaščite za kožo

Rezilo za telo brez zaščite za kožo vam omogoča, da brijete telesne dlačice pod vratom (na primer po prsih) in rezultat je gladka koža.



- 1 Zaščito za kožo odstranite tako, da položite prst pod rob zaščite in s palcem pritisnete na rezilo.
- 2 Vklonite aparat.



- 3 Rezilo položite na kožo in aparat z rahlim pritiskanjem pomikajte v dolgih potezih v nasprotni smeri rasti dlačic. S prosto roko si napnite kožo.

Opomba: Površino rezila vedno naslonite plosko na kožo.

- Kadar aparat uporabljate pod pazduho, dvignite roko in si položite dlan na zatilje, da se koža napne.

- 4 Aparat po vsaki uporabi izklopite in očistite.

Prerezovanje z nastavkom za telo

3-milimetrski nastavek za telo vam omogoča, da prirežete dlačice pod vratom (na primer na prsih, pod pazduhami, po modniku).



- 1 Nastavek za telo primite na obeh straneh in ga pritisnite na rezilo.
- 2 Vklonite aparat.



- 3 Nastavek položite na kožo in kožo napnite s prosto roko. Aparat premikajte počasi navzgor v nasprotni smeri rasti dlačic.
 - Kadar aparat uporabljate pod pazduho, dvignite roko in si položite dlan na zatilje, da se koža napne.

- Odrezane dlačice redno odstranjajte iz zaščite. Če se je v zaščiti nabralo veliko dlačic, jo odstranite z aparata in dlačice izpihajte in/ali stresite ven.

- 4 Aparat po vsaki uporabi izklopite in očistite.
- 5 Nastavek odstranite tako, da ga primete na obeh straneh in povlečete z rezila.



Čiščenje in vzdrževanje

Aparat očistite po vsaki uporabi.

Pozor: Naprave ne čistite s stisnjenim zrakom, čistilnimi gobicami, jedkimi čistili ali agresivnimi tekočinami, kot sta bencin in aceton.

Pozor: Z aparatom ne trkajte ob površino, da bi iz njega odstranili vodo, ker ga lahko tako poškodujete. Če je rezilo poškodovano, ga zamenjajte.

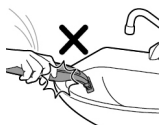

Čiščenje aparata

- 1 Glavnik odstranite z rezila. Pred nameščanjem ali snemanjem glavnika aparat vedno izklopite.

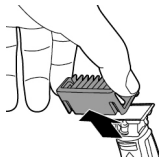

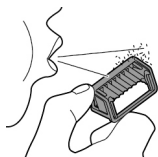

2 Če se je na glavniku nabralo veliko dlačic, jih najprej spihajte.



3 Če se je na aparatu nabralo veliko dlačic, jih najprej spihajte.



4 Nato aparat izklopite in rezilo izperite pod tekočo mlačno vodo.

Pozor: Rezila ne brišite z brisačo ali papirnatim robčkom, ker ga lahko poškodujete.

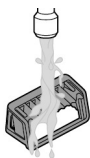

5 Nato glavnik izperite v mlačni vodi.

6 Počakajte, da se aparat in glavnik posušita.

Opomba: Rezilo je krhko. Z njim ravnajte previdno. Če je rezilo poškodovano, ga zamenjajte.

Shranjevanje

Zaščitni pokrovček vedno pritrdite na rezilo, da rezilo zaščitite pred poškodbami, kadar potujete ali ko je aparat shranjen.

Priporočamo, da pred shranjevanjem aparata in nastavkov do naslednje uporabe počakate, da se posušijo.



1 Zaščitni pokrovček postavite na rob rezila.



2 Zaprite zaščitni pokrovček.

- Nastavek za telo pritrдите na rezilo za telo, da rezilo zaščitite pred poškodbami.

Zamenjava

Kazalnik uporabe

Za čim boljše rezanje in drsenje rezila svetujemo, da rezilo zamenjate vsake 4 mesece ali ko rezultati britja oziroma prirezovanja ne dosegajo več pričakovanj.

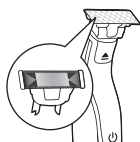

Rezilo je opremljeno s kazalnikom uporabe. Ko ga boste uporabljali, se bo na rezilu sčasoma pokazala zelena vrstica. Ko bo že zelo vidna, priporočamo, da rezilo zamenjate, tako da bo izkušnja s tehnologijo OneBlade kar najboljša. Rezilo vedno zamenjajte z originalnim Philipsovim rezilom.

Življenjska doba rezila je lahko krajša ali daljša, odvisno od vaših navad in uporabe. Podobno kot pri ročnem rezilu tudi to rezilo sčasoma postane topo, zaradi česar si boste vse več dlačic populili in bodo slabše odrezane.

Zamenjava rezila

1 Izklopite aparat.

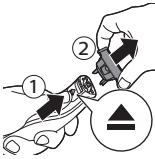

- 2** Drsnik za sprostitve rezila previdno potisnite navzgor in rezilo držite na obeh straneh, da ga odstranite. Tako rezilo ne more odleteti z ročaja.



- 3** Novo rezilo primite na straneh in ga pritisnite na ročaj, da se zaskoči.

Opomba: Ko zaslišite klik, je novo rezilo pravilno nameščeno in pripravljeno na uporabo.

Naročanje dodatne opreme

Dodatno opremo ali rezervne dele lahko kupite na spletni strani www.shop.philips.com/service ali pri Philipsovem prodajalcu. Lahko se tudi obrnete na Philipsov center za pomoč uporabnikom v vaši državi (podatki za stik so na mednarodnem garancijskem listu).

Na voljo so naslednji deli:

- Model QP210 – nadomestno rezilo Philips, paket enega rezila
- Model QP220 – nadomestno rezilo Philips, paket dveh rezil
- Model QP610 – paket nadomestnega rezila za telo Philips
- Model QP620 – paket nadomestnega rezila za obraz in telo Philips

Recikliranje



- Ta simbol pomeni, da izdelka ne smete zavreči skupaj z običajnimi gospodinjskimi odpadki (2012/19/EU).



- Ta simbol pomeni, da je v izdelek vgrajena akumulatorska baterija, ki je ni dovoljeno odlagati skupaj z običajnimi gospodinjskimi odpadki (2006/66/ES). Izdelek odnesite na uradno zbirno mesto ali Philipsov servisni center, kjer bodo strokovnjaki odstranili akumulatorsko baterijo.
- Upoštevajte državne predpise za ločeno zbiranje električnih in elektronskih izdelkov ter akumulatorskih baterij. S pravilnim odlaganjem boste pomagali preprečiti negativne vplive na okolje in zdravje ljudi.

Odstranitev akumulatorske baterije

Akumulatorsko baterijo odstranite samo, ko boste napravo zavrgli. Pred odstranjevanjem baterije se prepričajte, da je aparat izključen iz električnega omrežja in je baterija popolnoma prazna.

Pri ravnanju z orodjem ob odpiranju aparata upoštevajte vse potrebne varnostne ukrepe.

Opomba: Močno priporočamo, da akumulatorsko baterijo odstrani usposobljena oseba.

- 1 Aparat izključite iz električnega omrežja in ga pustite delovati, dokler se motor ne zaustavi.
- 2 Z aparata odstranite rezilo.

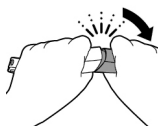

- 3 Odstranite spodnji del aparata tako, da ga upognete navzdol in snamete.



- 4 Odstranite prostor za baterijo tako, da spodnji del ločite od zgornjega.

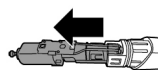

- 5 Predel za baterije ločite od spodnjega dela.

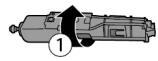

- 6 Baterijo z izvijačem dvignite iz notranjega ohišja. Baterija je povezana z dvostranskim lepilnim trakom.



Opozorilo: Previdno, baterijski stiki so zelo ostri.

Garancija in podpora

Če potrebujete informacije ali podporo, obiščite www.philips.com/support ali preberite mednarodni garancijski list.

Garancijske omejitve

Mednarodna garancija ne velja za rezilo, ker se ta del obrabi.

Odpravljanje težav

V tem poglavju je povzetek najpogostejših težav, ki se lahko pojavijo pri uporabi aparata. Če težave ne morete odpraviti s spodnjimi nasveti, na strani **www.philips.com/support** poiščite seznam pogostih vprašanj ali se obrnite na center za pomoč uporabnikom v svoji državi.

| Težava | Možni vzrok | Rešitev |
|---|--|---|
| Aparat se ne polni, ko je priključen na električno omrežje. | Aparat mora biti med polnjenjem izklopljen. | Aparat izklopite. |
| Aparata ni mogoče vklopiti, ko je priključen na električno omrežje. | Aparata ne morete uporabljati med polnjenjem. Aparat lahko uporabljate samo brezžično. | Aparat pred uporabo izključite iz električnega omrežja. |

| Težava | Možni vzrok | Rešitev |
|-------------------------------|--|---|
| Aparat ne deluje več. | Akumulatorska baterija je prazna. | Aparat napolnite (glejte poglavje »Polnjenje«). QP2630, QP2530: Kazalnik napoljenosti baterije med polnjenjem utripa. QP2620, QP2520: Kazalnik polnjenja na napajalniku med polnjenjem sveti. Če kazalnik napoljenosti baterije ne utripa ali ne sveti, preverite, ali je prišlo do izpada električne energije in ali je vtičnica pod napetostjo. Če ni prišlo do izpada električne energije in je vtičnica pod napetostjo, kazalnik napoljenosti baterije pa vseeno ne utripa ali ne sveti, odnesite aparat k prodajalcu ali Philipsovemu pooblaščenemu serviserju. |
| | Rezilo blokira umazanija. | Aparat vklopite in rezilo izperite pod tekočo toplo vodo. |
| | | Rezilo za približno 30 sekund potopite v skodelico s toplo vodo (največ 60 °C). |
| Aparat ne reže več dlačic. | Rezilo ni pravilno nameščeno na ročaj. | Rezilo potisnite na aparat, da se zaskoči. |
| | Rezilo je poškodovano ali obrabljeno. | Rezilo zamenjajte z novim. Glejte poglavje »Zamenjava«. |
| Aparat oddaja nenavaden zvok. | Rezilo je poškodovano ali obrabljeno. | Rezilo zamenjajte z novim. Glejte poglavje »Zamenjava«. |

| Težava | Možni vzrok | Rešitev |
|---------------------------------|---|---|
| | Rezilo ni pravilno nameščeno na ročaj. | Rezilo odstranite in ga znova namestite. Potisnite ga na aparat, da se zaskoči. |
| | Rezilo blokira umazanija. | Odstranite rezilo in ga temeljito očistite. |
| Aparat ne deluje več optimalno. | Rezilo blokira umazanija. | Odstranite rezilo in ga temeljito očistite. |
| | Rezilo se obrabi in zato so rezultati čez čas slabši. | Rezilo zamenjajte z novim. Glejte poglavje »Zamenjava«. |
| | Rezilo je občutljiv del aparata in se zlahka poškoduje. Če je rezilo poškodovano, morda ne bo več optimalno delovalo. | Rezilo zamenjajte z novim. Glejte poglavje »Zamenjava«. |

Úvod

Gratulujeme Vám k nákupu a vítame Vás medzi zákazníkmi spoločnosti Philips! Ak chcete využiť všetky výhody zákazníckej podpory spoločnosti Philips, zaregistrujte svoj výrobok na

www.philips.com/welcome.

- 1 Ochranný kryt
- 2 Čepel na tvár
- 3 Posuvný prvok uvoľnenia čepele
- 4 Vypínač
- 5 Indikátor stavu batérie (len model QP2630)
- 6 Malá koncovka
- 7 Indikátor nabitia batérie (iba model QP2620)
- 8 Napájacia jednotka (QP2630: typ adaptéra HQ850. QP2620: typ adaptéra A00390.)
- 9 Náhradná čepeľ (len pre určité modely)
- 10 Pripojiteľný hrebeňový nástavec na strihanie strniska 5 mm
- 11 Pripojiteľný hrebeňový nástavec na strihanie strniska 3 mm
- 12 Pripojiteľný hrebeňový nástavec na strihanie strniska 2 mm (iba model QP2630)
- 13 Pripojiteľný hrebeňový nástavec na strihanie strniska 1 mm
- 14 Čepel na chlčky na tele
- 15 Ochranný kryt na citlivú pokožku
- 16 Hrebeňový nástavec na chlčky na tele 3 mm

Dôležité bezpečnostné informácie

Pred použitím zariadenia a jeho príslušenstva si pozorne prečítajte tieto dôležité informácie a uschovajte si ich na neskoršie použitie. Dodané príslušenstvo sa môže pre rôzne výrobky líšiť.

Nebezpečenstvo



- Napájaciú jednotku udržiavajte v suchu.

Varovanie

- Na nabíjanie batérie používajte iba odpojiteľnú napájaciú jednotku, ktorá sa dodáva so zariadením. Typové číslo originálnej napájacej jednotky je uvedené v návode na používanie v časti Opis zariadenia.
- Súčasťou napájacej jednotky je transformátor. Napájaciú jednotku nesmiete oddeliť a vymeniť za iný typ zástrčky, lebo by ste tým mohli spôsobiť nebezpečnú situáciu.

- Toto zariadenie môžu používať deti staršie ako 8 rokov a osoby, ktoré majú obmedzené telesné, zmyslové alebo mentálne schopnosti alebo nemajú dostatok skúseností a znalostí, ak sú pod dozorom alebo im bolo vysvetlené bezpečné používanie tohto zariadenia a za predpokladu, že rozumejú príslušným rizikám. Deti sa nesmú hrať s týmto zariadením. Deti nesmú bez dozoru čistiť ani vykonávať údržbu tohto zariadenia.
- Pred čistením pod tečúcou vodou zariadenie vždy odpojte zo siete.
- Pred každým použitím zariadenie skontrolujte. Ak je zariadenie poškodené, nepoužívajte ho, pretože by mohlo dôjsť k poraneniu. Vždy vymeňte poškodenú súčiastku za originálny náhradný diel.
- Neotvárajte zariadenie a nevyberajte nabíjateľnú batériu.

Výstraha



- Stojan na nabíjanie neponárajte do vody, ani ho neoplachujte pod tečúcou vodou.

- Napájaciu jednotku nepoužívajte v sieťových zásuvkách, ku ktorým je pripojený elektrický osviežovač vzduchu, ani v ich blízkosti, aby ste predišli neopraviteľnému poškodeniu napájacej jednotky.
- Toto zariadenie používajte len na predpísaný účel podľa pokynov uvedených v návode na používanie.
- Z hygienických dôvodov by zariadenie mala používať len jedna osoba.
- Na opláchnutie zariadenia nikdy nepoužívajte vodu teplejšiu ako 60 °C.
- Na čistenie zariadenia nikdy nepoužívajte stlačený vzduch, drôtenky, drsné čistiace prostriedky ani agresívne kvapaliny ako benzín alebo acetón.

Elektromagnetické polia (EMF)

Tento spotrebič Philips vyhovuje všetkým príslušným normám a smerniciam týkajúcim sa vystavenia elektromagnetickým poliam.

Všeobecné informácie



- Toto zariadenie je vodotesné. Je vhodné na používanie vo vani alebo v sprche a na čistenie pod tečúcou vodou. Z bezpečnostných dôvodov môžete preto zariadenie používať len bez kábla.
- Napájaciu jednotku môžete pripojiť do siete s napätím od 100 do 240 voltov.
- Napájacía jednotka transformuje napätie 100 – 240 V na bezpečné napätie nižšie ako 24 V.
- Maximálna úroveň hluku: $L_c = 75 \text{ dB(A)}$.

Nabíjanie

Zariadenie nabíte pred prvým použitím a zakaždým, keď sa na displeji zobrazí, že je batéria takmer vybitá.

QP2630: Nabíjanie trvá približne 4 hodín.

QP2620: Nabíjanie trvá približne 8 hodín.

Zariadenie s plne nabitou batériou umožňuje prevádzku trvajúcu až 60 minút (QP2630) alebo 35 minút (QP2620).

Poznámka: Toto zariadenie sa môže používať len vtedy, keď nie je zapojené do siete.

Indikátor stavu batérie, model QP2630:

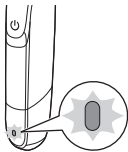

Keď indikátor stavu batérie bliká na oranžovo, batéria je takmer vybitá.

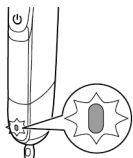

Keď sa zariadenie nabíja, indikátor stavu batérie bliká na zeleno.

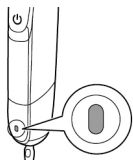

Keď je batéria úplne nabitá, indikátor stavu batérie svieti na zeleno.

Približne 30 minút po úplnom nabití batérie alebo po odpojení zariadenia zo sieťovej zásuvky sa svetelný indikátor stavu batérie automaticky vypne.

Indikátor stavu batérie, model QP2620:

Stav batérie je signalizovaný výkonom zariadenia. Keď zariadenie začne fungovať pomalšie, batéria je takmer vybitá a na dosiahnutie optimálneho výkonu ju treba nabíť.

Nabíjanie s napájacou jednotkou

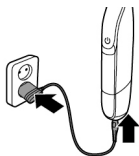

1 Malú koncovku pripojte k zariadeniu a adaptér zapojte do elektrickej zásuvky.

Len model QP2620: Keď je zariadenie pripojené k sieťovej zásuvke, indikátor nabitia batérie na adaptéri svieti nepretržite.

2 Po ukončení nabíjania odpojte napájaciu jednotku od siete a malú koncovku odpojte od zariadenia.

Používanie zariadenia

Zariadenie sa dodáva s 2 čepeľami. Jednu čepeľ používajte len na tvár a druhú používajte len na telo.

Čepeľ na tvár a hrebeňové nástavce na strihanie strniska sú určené na chlípky z

oblasti tváre. Nie je určená na holenie, tvarovanie ani zastrihávanie chĺpkov v dolnej časti tela ani ľudských vlasov.

Čepel' na chĺpky na tele a hrebeňový nástavec na chĺpky na tele sú určené na časti tela pod úrovňou krku.

Čepel' na chĺpky na tele s pripojeným krytom na ochranu pokožky sa má používať len v citlivých telesných partiách.



Poznámka: Toto zariadenie sa môže používať len vtedy, keď nie je zapojené do siete.

- Zariadenie s čepelou na tvár používajte na zastrihávanie, tvarovanie alebo holenie chĺpkov v oblasti tváre (brada, fúzy, bokombrady). Holením získate hladký výsledok, zastrihávaním s hrebeňovým nástavcom na zastrihávanie strníska dosiahnete určitú dĺžku a tvarovaním vytvoríte dokonalé okraje a ostré línie.
- Zariadenie s čepelou na chĺpky na tele používajte na zastrihávanie alebo holenie telesného ochlpenia. Oholte si hrud' bez krytu na ochranu pokožky či hrebeňového nástavca na chĺpky na tele, aby ste dosiahli hladké oholenie. Citlivé partie (oblasť slabín, podpazušie) holte s krytom na ochranu pokožku, na zastrihávanie telesného ochlpenia použite hrebeňový nástavec na chĺpky na tele.
- Pri prvom použití zariadenia si naň vyhradte dostatok času. So zariadením sa musíte naučiť správne narábať.

Zapínanie a vypínanie zariadenia

Zapínanie a vypínanie zariadenia

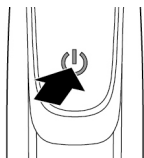

- 1 Ak chcete zapnúť zariadenie, jedenkrát stlačte vypínač.
- 2 Ak chcete zariadenie vypnúť, jedenkrát stlačte vypínač.

Tvár

Holenie

Varovanie: Pred každým použitím zariadenie skontrolujte, či nie je čepel poškodená alebo opotrebovaná. Ak je čepel poškodená alebo opotrebovaná, zariadenie nepoužívajte. Mohli by ste sa poraniť. Pred použitím zariadenia poškodenú čepel vymeňte (pozrite si kapitolu „Výmena“).

Rady a tipy pri holení

- Čepel sa musí neustále úplne dotýkať povrchu pokožky, preto ju vždy priložte priamo na pokožku.
- Najlepší výsledok dosiahnete pohybom zariadenia proti smeru rastu chĺpkov.
- Robte dlhé ťahy s použitím mierneho tlaku.
- Zariadenie môžete používať na sucho aj na mokro, s gélom alebo penou. Dokonca ho môžete používať aj v sprche.
- Holením čistej brady a tváre dosiahnete najlepšie výsledky..

Holenie

- 1 Zapnite zariadenie.

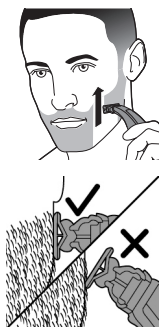

- Čepel priložte na pokožku a zariadením pohybujte dlhými ťahmi smerom nahor alebo proti smeru rastu chĺpkov, pričom naň zľahka pritláčajte.

Poznámka: Povrch čepele musíte držať rovno položený na pokožke.

- Po každom použití zariadenie vypnite a vyčistite (pozrite si kapitolu „Čistenie a údržba“).

Tvarovanie

Použitím oboch hrán čepele tiež môžete vytvárať ostré línie a dokonalé okraje. Zariadenie držte tak, aby bola čepeľ kolmo na pokožku a jedna z jej hrán sa dotýkala pokožky. Vďaka tomu môžete vytvárať presnejšie detaily bokombrád a oblasti okolo úst a nosa.

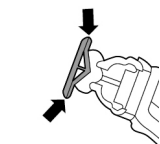

- Na ostré okraje a línie môžete použiť obe hrany čepele.
- Zapnite zariadenie.



- Položte hranu čepele kolmo na pokožku.



- Robte priame ťahy s použitím mierneho tlaku.
- Po každom použití zariadenie vypnite a vyčistite (pozrite si kapitolu „Čistenie a údržba“).

Zastrihávanie

Tipy pre zastrihávanie

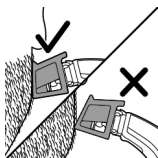

- Zuby pripojiteľného hrebeňového nástavca na strihanie strniska musia byť vždy obrátené v smere pohybu zariadenia.
- Plochá strana hrebeňového nástavca sa musí neustále dotýkať povrchu pokožky, inak nedosiahnete rovnomernú dĺžku strihu.
- Keďže chlčky rastú rôznymi smermi, musíte aj zariadením pohybovať rôznymi smermi (nahor, nadol alebo priečne).
- Strihanie je jednoduchšie, ak sú chlčky a pokožka suchá.

Hrebene na zastrihávanie

Pripojiteľné hrebeňové nástavce na strihanie strniska vám umožňujú zastrihávať chlčky na rôzne dĺžky.

- Model QP2630 sa dodáva so štyrmi pripojiteľnými hrebeňovými nástavcami na strihanie strniska: 5 mm, 3 mm, 2 mm a 1 mm.
- Model QP2620 sa dodáva s tromi pripojiteľnými hrebeňovými nástavcami na strihanie strniska: 5 mm, 3 mm a 1 mm.

Začnite s hrebeňovým nástavcom s dĺžkou 5 mm, aby ste sa so zariadením naučili správne narábať.

Označenie na každom hrebeňovom nástavci zodpovedá dĺžke strihu v milimetroch.

Strihanie s hrebeňovým nástavcom



- 1** Nasadte hrebeňový nástavec na čepeľ tak, aby zuby hrebeňového nástavca smerovali nahor.

Poznámka: Vždy zastrihávajte v smere zubov hrebeňového nástavca. Týmto spôsobom dosiahnete najlepšie výsledky.

- 2** Zapnite zariadenie.

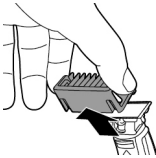

Telo

- 3 Položte hrebeňový nástavec na pokožku a pohybujte zariadením v smere zubov hrebeňového nástavca.

Poznámka: Najlepší výsledok dosiahnete pohybom zariadenia proti smeru rastu chĺpkov.

- 4 Po každom použití zariadenie vypnite a vyčistite (pozrite si kapitolu „Čistenie a údržba“).
- 5 Ak chcete hrebeňový nástavec odpojiť, uchopte ho na oboch stranách a vytiahnite ho z čepele.

- Z hygienických dôvodov používajte čepeľ na chĺpky na tele len na zastrihávanie a holenie chĺpkov na tele.
- Pred zastrihávaním a holením musia byť chĺpky čisté a suché, pretože mokré chĺpky priliehajú k telu a pri holení citlivých partií vždy používajte kryt na ochranu pokožky.
- Pretože nie všetky chĺpky rastú rovnakým smerom, musíte vyskúšať rôzne polohy zastrihávania (nahor, nadol alebo križom). Dosiahnutie optimálnych výsledkov si vyžaduje prax.
- Najlepší výsledok dosiahnete pohybom zariadenia proti smeru rastu chĺpkov.
- Robte dlhé ťahy s použitím mierneho tlaku.
- Zariadenie používajte na sucho alebo na mokro, s géloom alebo penou, prípadne v sprche.
- Holením čistého tela dosiahnete najlepšie výsledky.

Holenie s krytom na ochranu pokožky

Na zaistenie optimálneho výkonu používajte ochranný kryt len v citlivých oblastiach (napríklad v oblasti miešok a v podpazuší).



- 1 Uchopte kry na ochranu pokožky na obidvoch stranách a zatlačte ho na čepeľ.
- 2 Zapnite zariadenie.

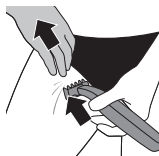

- 3 Kryt na ochranu pokožky priložte na pokožku a rukou, ktorú máte voľnú, pokožku napnite. Zariadením pomaly pohybujete smerom nahor proti smeru rastu chĺpkov.



- Pri holení podpazušia napnite pokožku zdvihnutím paže, pričom si ruku položte na zátylok.
- Z ochranného krytu pravidelne odstraňujte ostrihané chĺpky. Ak sa v ochrannom kryte nabhiera priveľa chĺpkov, odpojte ho od zariadenia a vyfúknite alebo vytraste chĺpky.

- 4 Po každom použití zariadenie vypnite a vyčistite.

- 5 Ak chcete odpojiť kryt na ochranu pokožky, položte prst pod hranu ochranného krytu a palcom zatlačte na čepeľ.



Holenie bez krytu na ochranu pokožky

Čepeľ na chĺpky na tele bez krytu na ochranu pokožky vám zaistí hladké oholenie chĺpkov pod úrovňou krku (napríklad na hrudi).



- 1 Ak chcete odpojiť kryt na ochranu pokožky, položte prst pod hranu ochranného krytu a palcom zatlačte na čepeľ.
- 2 Zapnite zariadenie.

- 3 Čepeľ priložte na pokožku a zariadením pohybujte dlhými ťahmi smerom proti smeru rastu chĺpkov, pričom naň zľahka pritláčajte. Voľnou rukou napnite pokožku.

Poznámka: Povrch čepele musíte držať položený priamo na pokožke.

- Pri holení podpazušia napnite pokožku zdvihnutím paže, pričom si ruku položte na zátylok.

- 4 Po každom použití zariadenie vypnite a vyčistite.

Zastrihávanie s hrebeňovým nástavcom na chĺpky na tele

3 mm hrebeňový nástavec na chĺpky na tele umožňuje zastrihávanie chĺpkov pod úrovňou krku (napríklad na hrudi, v podpazuší, v oblasti mieškov).



- 1 Uchopte hrebeňový nástavec na chĺpky na tele na oboch stranách a zatlačte ho na čepeľ.
- 2 Zapnite zariadenie.
- 3 Hrebeňový nástavec priložte na pokožku a rukou, ktorú máte voľnú, pokožku napnite. Zariadením pomaly pohybujete smerom nahor proti smeru rastu chĺpkov.

- Pri holení podpazušia napnite pokožku zdvihnutím paže, pričom si ruku položte na zátylok.
- Z ochranného krytu pravidelne odstraňujte ostrihané chĺpky. Ak sa v ochrannom kryte nazbiera priveľa chĺpkov, odpojte ho od zariadenia a vyfúknite alebo vytraste chĺpky.

4 Po každom použití zariadenie vypnite a vyčistite.

5 Ak chcete hrebeňový nástavec odpojiť, uchopte ho na oboch stranách a vyťahnite ho z čepele.



Čistenie a údržba

Po každom použití zariadenie vyčistite.

Výstraha: Na čistenie zariadenia nikdy nepoužívajte stlačený vzduch, drôtenky, drsné čistiace prostriedky ani agresívne kvapaliny ako benzín alebo acetón.

Výstraha: Neodstraňujte vodu zo zariadenia tým, že ho oklepete o iný povrch. Mohlo by dôjsť k poškodeniu. Ak je čepeľ poškodená, vymeňte ju.

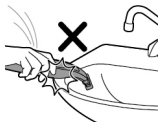

Čistenie zariadenia

1 Z čepele zložte hrebeňový nástavec. Pred nasadzovaním alebo odhínaním hrebeňových nástavcov zariadenie vždy vypnite.

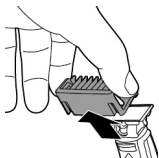



- 2 Ak sa na hrebeňovom nástavci nahromadilo veľa chlpkov, najskôr ich sfúknite.



- 3 Ak sa na zariadení nahromadilo veľa chlpkov, najskôr ich sfúknite.



- 4 Potom zapnite zariadenie a opláchnite čepeľ vo vlažnej vode.

Výstraha: Nesušte čepeľ pomocou uteráka ani inej tkaniny, pretože by sa mohla poškodiť.



- 5 Potom opláchnite hrebeňový nástavec vlažnou vodou.

- 6 Zariadenie a hrebeňový nástavec nechajte vyschnúť.

Poznámka: Čepeľ je krehká. Zaobchádzajte s ňou opatrne. Ak je čepeľ poškodená, vymeňte ju.

Skladovanie

Na čepeľ vždy nasadte ochranný kryt, aby ste ju chránili pred poškodením počas cestovania alebo skladovania.

Pred odložením zariadenia a jeho nástavcov pred ich ďalším použitím vám odporúčame, aby ste ich nechali vyschnúť.



1 Nasad'te ochranný kryt na hranu čepele.



2 Ochranný kryt zatvorte.

- Na čepeľ na chĺpky na tele nasad'te hrebeňový nástavec na chĺpky na tele, aby ste ju ochránili pred poškodením.

Výmena

Indikácia výmeny

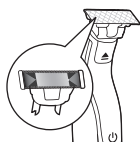

Na dosiahnutie optimálneho výkonu zastrihávania a kĺzania čepele odporúčame vymieňať čepeľ každé 4 mesiace, keď už pri holení alebo zastrihávaní neprináša očakávané výsledky.

Čepeľ je vybavená indikáciou výmeny. Na ploche čepele sa začne postupne používaním objavovať zelená farba. Keď je viditeľná po celej ploche, je čas vymeniť čepeľ OneBlade za náhradnú. Čepeľ vždy vymieňajte za originálne čepele Philips.

V závislosti od spôsobu používania môže byť skutočná životnosť čepele dlhšia alebo kratšia. Podobne ako v prípade manuálnej čepele sa čepeľ časom otupí, v dôsledku čoho dochádza k zvýšenému ťahaniu chĺpkov a zníženému strihaciemu výkonu.

Výmena čepele

1 Vypnite zariadenie.

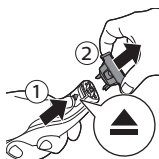

- 2** Opatrne zatlačte posuvný prvok uvoľnenia čepele smerom nahor a uchopte čepeľ na jej bočných stranách tak, aby ste ju mohli vybrať. Zabráňte tak tomu, aby z rukoväte vypadla.



- 3** Uchopte novú čepeľ na jej bočných stranách a zatlačte ju na rukoväť (ozve sa „cvaknutie“).

Poznámka: Keď sa ozve cvaknutie, nová čepeľ je umiestnená správne a je pripravená na použitie.

Objednávanie príslušenstva

Ak chcete kúpiť príslušenstvo alebo náhradné diely, prejdite na webovú stránku

www.shop.philips.com/service alebo sa obráťte na svojho predajcu výrobkov značky Philips.

Môžete sa obrátiť aj na Stredisko starostlivosti o zákazníkov spoločnosti Philips vo svojej krajine (kontaktné údaje nájdete v celosvetovo platnom záručnom liste).

K dispozícii sú nasledujúce súčasti:

- Náhradná čepeľ Philips, model QP210, 1 kus
- Náhradná čepeľ Philips, model QP220, 2 kusy
- Náhradná zostava na telo Philips, model QP610
- Náhradná zostava na tvár a telo Philips, model QP620.

Recyklácia



- Tento symbol znamená, že tento výrobok sa nesmie likvidovať s bežným komunálnym odpadom (smernica 2012/19/EÚ).



- Tento symbol znamená, že tento výrobok obsahuje zabudovanú nabíjateľnú batériu, ktorú nemožno zlikvidovať spolu s bežným komunálnym odpadom (2006/66/ES). Výrobok odovzdajte na oficiálnom zbernom mieste alebo v servisnom stredisku spoločnosti Philips, kde nabíjateľnú batériu odstráni odborník.
- Dodržiavajte pravidlá separovaného zberu elektrických a elektronických výrobkov, ako aj nabíjateľných batérií vo svojej krajine. Správna likvidácia pomáha zabrániť negatívnym vplyvom na životné prostredie a ľudské zdravie.

Vybratie nabíjateľnej batérie

Nabíjateľnú batériu vyberte len vtedy, keď zariadenie vyhadzujete. Skôr než batériu vyberiete, skontrolujte, či je zariadenie odpojené od elektrickej siete a batéria je úplne vybitá.

Pri otvaraní zariadenia sa riadte príslušnými bezpečnostnými opatreniami.

Poznámka: Výslovne odporúčame, aby dobíjateľnú batériu zlikvidoval odborník.

- 1 Zariadenie odpojte zo siete a motor nechajte pracovať, až kým nezastane.
- 2 Zo zariadenia vyberte čepeľ.

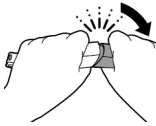

- 3 Ak chcete demontovať spodnú časť zariadenia, ohnite ju smerom nadol a potiahnutím ju odoberte.

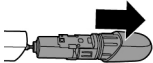

- 4 Oddelením spodnej časti od hornej vyberte priečnik pre batérie.

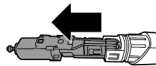

- 5 Oddelte časť pre batérie od spodnej časti.

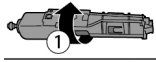

- 6 Pomocou skrutkovača zodvihnite batériu z vnútornej časti. Batéria je pripojená pomocou obojstrannej pásky.

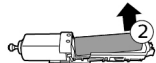

Varovanie: Dajte pozor, hrany batérie sú veľmi ostré.

Záruka a podpora

Ak potrebujete informácie alebo podporu, navštívte webovú stránku **www.philips.com/support** alebo si prečítajte informácie v medzinárodne platnom záručnom liste.

Obmedzenia záruky

Na čepel sa nevzťahujú podmienky medzinárodnej záruky, pretože podlieha opotrebovaniu.

Riešenie problémov

Táto kapitola obsahuje prehľad najbežnejších problémov, s ktorými by ste sa mohli stretnúť pri používaní tohto zariadenia. Ak problém neviete vyriešiť pomocou informácií uvedených nižšie, navštívte webovú stránku

www.philips.com/support, na ktorej nájdete zoznam najčastejších otázok, alebo kontaktujte Stredisko starostlivosti o zákazníkov vo svojej krajine.

| Problém | Možná príčina | Riešenie |
|--|---|--|
| Zariadenie sa po pripojení do elektrickej siete nezačne nabíjať. | Zariadenie je potrebné pred nabíjaním vypnúť. | Vypnite zariadenie. |
| Zariadenie nemožno zapnúť, keď je zapojené do elektrickej siete. | Počas nabíjania zariadenie nemožno používať. Zariadenie sa môže používať len vtedy, keď nie je zapojené do siete. | Zariadenie pred použitím odpojte od elektrickej siete. |

| Problém | Možná příčina | Řešení |
|--------------------------------|--|--|
| Zariadenie už nefunguje. | Nabíjateľná batéria je vybitá. | Nabite batériu zariadenia (pozrite si kapitolu „Nabíjanie“). Model QP2630, QP2530: Počas nabíjania bliká indikátor nabitia batérie. Model QP2620, QP2520: Počas nabíjania sa rozsvieti indikátor nabitia na adaptéri. Ak indikátor nabitia batérie neblinká alebo sa nerozsvieti, skontrolujte, či nedošlo k výpadku prúdu alebo či je zásuvka pod prúdom. Ak nedošlo k výpadku prúdu a zásuvka je pod prúdom, ale indikátor nabitia batérie stále neblinká alebo sa nerozsvieti, odneste zariadenie k predajcovi alebo do servisného strediska spoločnosti Philips. |
| | Čepel je zablokovaná nečistotou. | Zapnite zariadenie a opláchnite čepel pod tečúcou teplou vodou. Držte čepel v nádobe s teplou vodou (maximálne 60 °C) približne 30 sekúnd. |
| Zariadenie už nestríhá chlčky. | Čepel je na rukoväti umiestnená nesprávne. | Zatlačte čepel na zariadenie tak, aby sa ozvalo kliknutie. |
| | Čepel je poškodená alebo opotrebovaná. | Vymeňte čepel za novú. Pozrite si kapitolu „Výmena“. |

| Problém | Možná příčina | Riešenie |
|------------------------------------|--|--|
| Zariadenie vydáva čudný zvuk. | Čepel je poškodená alebo opotrebovaná. | Vymeňte čepel' za novú. Pozrite si kapitolu „Výmena“. |
| | Čepel je na rukoväti umiestnená nesprávne. | Čepel' odoberte a opätovne ju nasadte. Zatlačte ju na zariadenie tak, aby sa ozvalo kliknutie. |
| | Čepel je zablokovaná nečistotou. | Odoberte čepel' a dôkladne ju vyčistite. |
| Zariadenie už nefunguje optimálne. | Čepel je zablokovaná nečistotou. | Odoberte čepel' a dôkladne ju vyčistite. |
| | Čepel podlieha opotrebovaniu, a preto sa jej výkon časom znižuje. | Vymeňte čepel' za novú. Pozrite si kapitolu „Výmena“. |
| | Čepel je jemná súčasť zariadenia a môže sa ľahko poškodiť. V prípade poškodenia už čepel' nemusí fungovať optimálne. | Vymeňte čepel' za novú. Pozrite si kapitolu „Výmena“. |

Въведение

Поздравяваме ви за покупката и добре дошли във Philips! За да се възползвате изцяло от предлаганата от Philips поддръжка, регистрирайте продукта си на www.philips.com/welcome.

Общо описание (Фиг. 1)

- 1 Предпазна капачка
- 2 Ножче за лице
- 3 Плъзгач за освобождаване на ножчето
- 4 Бутон за вкл./изкл.
- 5 Индикатор за състоянието на батерията (само QP2630)
- 6 Малък жак
- 7 Индикатор за заряда на батерията (само QP2620)
- 8 Захранващо устройство (QP2630: адаптер тип HQ850. QP2620: адаптер тип A00390.)
- 9 Резервно ножче (само за определени модели)
- 10 Гребен за набола брада със защракване 5 мм
- 11 Гребен за набола брада със защракване, 3 мм
- 12 Гребен за набола брада със защракване, 2 мм (само QP2630)
- 13 Гребен за набола брада със защракване 1 мм
- 14 Ножче за тяло
- 15 Предпазител за чувствителна кожа
- 16 Гребен за тяло, 3 мм

Важна информация за безопасност

Преди да използвате уреда и аксесоарите към него, прочетете внимателно тази важна информация и я запазете за бъдеща справка.

Включените в комплекта аксесоари може да са различни за отделните продукти.

Опасност



- Пазете захранващото устройство сухо.

Предупреждение

- За зареждане на батерията използвайте само разглобяемия захранващ модул, предоставен с уреда. Номерът на модела на оригиналния захранващ модул можете да видите в раздел „Общо описание“ на ръководството.
- Захранващото устройство включва трансформатор. Не отрязвайте захранващото устройство, за да го замените с друг щепсел, тъй като това крие опасности.

- Този уред може да се използва от деца, навършили 8 години, и от хора с намалени физически, сетивни или умствени възможности или без опит и познания, ако са под наблюдение или са инструктирани за безопасна употреба на уреда и разбират евентуалните опасности. Не позволявайте на деца да си играят с уреда. Почистването и потребителската поддръжка не бива да се извършват от деца без надзор.
- Винаги изваждайте щепсела от контакта, преди да почиствате уреда под течаща вода.
- Винаги проверявайте уреда, преди да го използвате. Не използвайте уреда, ако е повреден, тъй като това може да доведе до нараняване. Винаги сменяйте повредена част с оригинална такава.
- Не се отваряйте уреда, за да смените акумулаторната батерия.

Внимание



- Никога не потапяйте зарядната поставка във вода и не я изплаквайте с течаща вода.
- Не използвайте захранващото устройство във или близо до контакти, в които има включен електрически освежител за въздух, за да предотвратите непоправима повреда на захранващото устройство.
- Използвайте този уред само по предназначение, както е посочено в ръководството за потребителя.
- По хигиенни съображения уредът трябва да се използва само от едно лице.
- Никога не изплаквайте уреда с вода, по-гореща от 60°C.

- Никога не почиствайте уреда с въздух под налягане, абразивни гъби, абразивни почистващи препарати или агресивни течности, като бензин или ацетон.

Електромагнитни полета (EMF)

Този уред Philips отговаря на всички действащи стандарти и разпоредби, свързани с излагането на електромагнитни полета.

Обща информация



- Този уред е водоустойчив. Той е подходящ за употреба във ваната или под душа и за почистване под течаща вода. Затова, от съображения за безопасност, уредът може да се използва само без кабел.
- Захранващият модул е подходящ за напрежение на мрежата от 100 до 240 V.
- Захранващото устройство трансформира 100 – 240 волта до безопасно ниско напрежение под 24 волта.
- Максимално ниво на шума: $L_c = 75 \text{ dB(A)}$.

Зареждане

Заредете уреда преди първата употреба и когато на дисплея се покаже индикация, че батерията е почти изтощена.

QP2630: Зареждането отнема около 4 часа.

QP2620: Зареждането отнема около 8 часа.

Напълно зареденият уред има време на работа до 60 минути (QP2630) или 45 минути (QP2620).

Забележка: Този уред може да се използва само без кабел.

Индикатор за състояние на батерията QP2630:

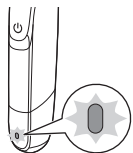

Когато индикаторът за състоянието на батерията мига в оранжево, батерията е почти изтощена.

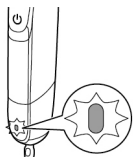

Когато уредът се зарежда, светлинният индикатор за състоянието на батерията мига в зелено.

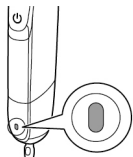

Когато батерията е напълно заредена, индикаторът за състоянието на батерията свети постоянно в зелено.

Около 30 минути след пълното зареждане на батерията или когато изключите уреда от контакта, лампата на индикатора за състоянието на батерията се изключва автоматично.

Индикатор за състояние на батерията QP2620:

Състоянието на батерията се разбира по работата на уреда. Когато уредът започва да работи по-бавно, батерията е почти изтощена и трябва да се зареди за оптимална работа.

Зареждане със захранващото устройство

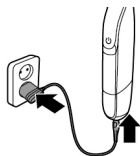

- 1 Пъхнете малкия жак в уреда и включете адаптера в контакта.

Само за QR2620: Индикаторът за заряда на батерията на адаптера свети постоянно, когато уредът е включен в контакта.

- 2 След зареждане изключете захранващото устройство от контакта и извадете малкия жак от уреда.

Използване на уреда

Уредът се предлага с 2 ножчета. Използвайте едното ножче само за лице, а другото за тяло.

Ножчето за лице и гребените за набола брада се използват за лицевото окосмяване. Не е предназначен за бръснене, оформяне на краища или подстригване на окосмяване по тялото или скалпа.

Ножчето за тяло и гребените за тяло се използват за частите на тялото под линията на врата.

Ножчето за тяло с прикрепения предпазител за кожа се използват върху чувствителните области на тялото.

Забележка: Този уред може да се използва само без кабели.



- Използвайте уреда с ножчето за лице за подрязване, оформяне на краища или бръснене на лицево окосмяване (брада, мустаци и бакенбарди). Избърснете за гладък резултат, подстрижете с гребена за набола брада за получаване на определена дължина и оформете за получаване на идеални краища и отчетливи линии.
- Използвайте уреда с ножчето за тяло за подстригване и/или бръснене на окосмяването по тялото. Бърснете гърдите си без предпазителя за кожа или гребен за тяло за гладък резултат, бърснете чувствителните области (например интимните зони, подмишниците) с предпазителя за кожа, използвайте гребена за тяло за подстригване на тялото.
- Отделете си достатъчно време при първото използване на уреда. Трябва да свикнете да работите с уреда.

Включване и изключване на уреда

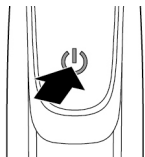

Лице

Включване и изключване на уреда

- 1 За да включите уреда, натиснете еднократно бутона за вкл./изкл.
- 2 За да изключите уреда, натиснете еднократно бутона за вкл./изкл.

Бръснене

Предупреждение: Винаги проверявайте ножчето за повреда или износване, преди да използвате уреда. Ако ножчето е повредено или износено, не използвайте уреда, тъй като може да се нараните.

Сменете повреденото ножче, преди да използвате уреда (вижте глава „Смяна“)

Съвети и препоръки за бръсненето

- Уверете се, че ножчето е в пълен контакт с кожата, като го допрете плътно до нея.
- За най-добър резултат движете уреда срещу посоката на растежа на космите.
- Извършвайте дълги движения, като натискате леко.
- Можете да използвате уреда с гел или пяна, в сухи или мокри условия. Можете да ползвате уреда и под душа.
- Най-добри резултати се постигат при бръснене на чиста брада и лице.

Бръснене

- 1 Включете уреда.
- 2 Допрете ножчето до кожата и движете уреда нагоре или срещу посоката на растежа на космите с дълги движения, като го натискате леко.



Забележка: Уверете се, че държите повърхността на ножчето хоризонтално на кожата.

- 3 Изключвайте и почиствайте уреда след всяка употреба (вижте раздел „Почистване и поддръжка“).

Оформяне на краища

Можете да използвате двата ръба на ножчето, за да се получат отчетливи линии и идеални краища. Хванете уреда по такъв начин, че ножчето да е перпендикулярно на кожата и единият му ръб да докосва кожата. Това

позволява по-точно оформяне на бакенбардите и областта около устата и носа.

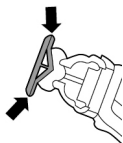

- 1 За получаване на отчетливи краища и линии, използвайте някой от двата ръба на ножчето.
- 2 Включете уреда.

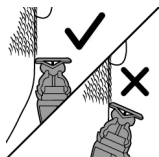

- 3 Поставете ръба на ножчето перпендикулярно до кожата.



- Извършвайте прави движения, като прилагате лек натиск.

- 4 Изключвайте и почиствайте уреда след всяка употреба (вижте раздел „Почистване и поддръжка“).

Подстригване

Съвети за подстригване

- Винаги внимавайте върховете на гребена за набола брада със зашракване да сочат в посоката, в която движите уреда.
- Плоската страна на гребена трябва винаги да е в пълен контакт с кожата, за да се получи равномерен резултат.
- Тъй като космите растат в различни посоки, трябва да движите и уреда в различни посоки (нагоре, надолу или напъряко).
- Подстригването е по-лесно, когато кожата и космите са сухи.

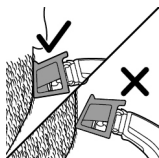

Гребени за подстригване

Гребените за набола брада със защракване ви позволяват да подстригвате космите с различна дължина.

- QR2630 се доставя с 4 гребена за набола брада със защракване: 5 мм, 3 мм, 2 мм и 1 мм.
- QR2620 се доставя с 3 гребена за набола брада със защракване: 5 мм, 3 мм и 1 мм.

Започнете с гребена с размер 5 мм, за да свикнете да работите с уреда.

Обозначението на всеки гребен съответства на дължината на космите в милиметри.

Подстригване с гребен

- 1 Поставете гребена към ножчето така, че зъбите му да сочат нагоре.



Забележка: Винаги подстригвайте по посока на зъбите на гребена. Така ще постигнете най-добри резултати.

- 2 Включете уреда.
- 3 Допрете гребена до кожата и движете уреда по посока на зъбите му.



Забележка: За най-добри резултати движете уреда срещу посоката на растежа на космите.

- 4 Изключвайте и почиствайте уреда след всяка употреба (вижте раздел „Почистване и поддръжка“).
- 5 За да извадите гребена, хванете го от двете страни и го издърпайте от ножчето.



Главна част

- С хигиенична цел използвайте само ножчето за тяло за подстригване и бръснене на тялото.
- За подстригване и бръснене на тялото се уверете, че сте чисти и сухи, тъй като мокрото окосмяване има склонност да залепва по тялото, а когато бръснете чувствителни зони, винаги използвайте предпазителя за тяло.
- Тъй като не всички косми растат в една и съща посока, може би е добра идея да изпробвате различни посоки на подстригване (например нагоре, надолу или по диагонал). Най-добри резултати се постигат с практика.
- За най-добър резултат движете уреда срещу посоката на растежа на космите.
- Извършвайте дълги движения, като натискате леко.
- Използвайте уреда с гел или пяна, в сухи или мокри условия, дори под душа.
- Най-добри резултати се постигат при бръснене на чисто тяло.

Бръснене с предпазител за кожата

За оптимална работа използвайте предпазителя за кожа само върху чувствителните области (например скротума и подмишниците).

- 1 Хванете предпазителя за кожата от двете страни и натиснете върху ножчето.
- 2 Включете уреда.



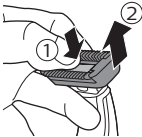
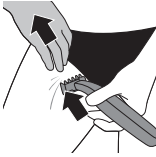

3 Поставете предпазителя за кожата върху кожата и я опънете със свободната си ръка. Движете уреда нагоре бавно срещу посоката на растежа на космите.

- Когато използвате уреда върху подмишниците, вдигнете ръка и поставете дланта си зад главата, за да опънете кожата.
- Почиствайте често отрязаните косми от предпазителя. Ако в предпазителя се съберат много косми, свалете го от уреда и издухайте и/или изтръскайте космите.

4 След всяка употреба изключвайте и почиствайте уреда.

5 За да свалите предпазителя за кожа, поставете един пръст под ръба на предпазителя и натиснете ножчето с палец.

Бръснене без предпазител за кожата

Ножчето за тяло без предпазителя за кожа ви позволява да бръснете гладко окосмяването на тялото под линията на врата (например гърдите).

1 За да свалите предпазителя за кожа, поставете един пръст под ръба на предпазителя и натиснете с палец ножчето.

2 Включете уреда.



- 3 Допрете ножчето до кожата и движете уреда срещу посоката на растежа на космите с дълги движения, като го натискате леко. Опънете кожата със свободната си ръка.

Забележка: Уверете се, че държите повърхността на ножчето плътно до кожата.

- Когато използвате уреда върху подмишниците, вдигнете ръка и поставете дланта си зад главата, за да опънете кожата.
- 4 След всяка употреба изключвайте и почиствайте уреда.

Подстригване с гребен за тяло

3-милиметровият (1,8-инчов) гребен за тяло ви позволява да подстригвате окосмяването на тялото под линията на врата (например гърдите, мишниците, скротума).



- 1 Хванете гребена за тяло от двете страни и го натиснете върху ножчето.
- 2 Включете уреда.



- 3 Поставете гребена върху кожата и я опънете със свободната си ръка. Движете уреда нагоре бавно срещу посоката на растежа на космите.
 - Когато използвате уреда върху подмишниците, вдигнете ръка и поставете дланта си зад главата, за да опънете кожата.

- Почиствайте често отрязаните косми от предпазителя. Ако в предпазителя се съберат много косми, свалете го от уреда и издухайте и/или изтръскайте космите.

- 4 След всяка употреба изключвайте и почиствайте уреда.
- 5 За да извадите гребена, хванете го от двете страни и го издърпайте от ножчето.



Почистване и поддръжка

Почиствайте уреда след всяка употреба.

Внимание: Никога не почиствайте уреда с въздух под налягане, абразивни гъби, абразивни почистващи препарати или агресивни течности, като бензин или ацетон.

Внимание: Не почуквайте уреда по повърхност, за да премахнете водата от него, тъй като това може да доведе до повреди. Сменете ножчето, ако е повредено.

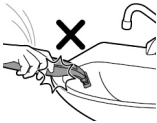

Почистване на уреда

- 1 Извадете гребена от ножчето. Винаги изключвайте уреда, преди да поставите или да свалите гребените.

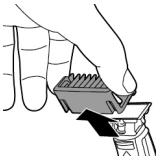



2 Ако в гребена се съберат много косми, най-напред ги издухайте.



3 Ако в уреда се съберат много косми, най-напред ги издухайте.



4 След това включете уреда и изплакнете ножчето с хладка вода.

Внимание: Не подсушавайте ножчето с хавлиена кърпа или хартиена кърпичка, тъй като това може да доведе до повреди.

5 След това изплакнете гребена с хладка вода.

6 Оставете уреда и гребена да изсъхнат.

Забележка: Ножчето е чупливо. Работете внимателно с него. Сменете ножчето, ако е повредено.

Съхранение

Винаги прикрепвайте предпазната капачка към ножчето, за да предпазите ножчето от повреда по време на път или съхранение.

Препоръчваме ви да оставите уреда и приставките му да изсъхнат, преди да ги приберете за следваща употреба.



1 Поставете предпазната капачка върху ръба на ножчето.



2 Затворете предпазната капачка.
- Прикрепете гребена за тяло към ножчето за тяло, за да предпазите ножчето от повреда.

Смяна

Индикатор за употреба

За оптимално добро качество на рязане и плъзгане на ножчето ви препоръчваме да го сменяте на всеки 4 месеца, когато вече не дава очакваните резултати при бръснене или подстригване.

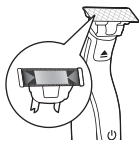

Ножчето се оборудвано с индикатор за употреба. С времето ще се появи зелена лента върху ножчето по време на употребата му. Когато лентата е напълно видима, е време да смените ножчето за най-доброто изживяване с OneBlade. Винаги сменяйте ножчето с оригинално ножче на Philips.

В зависимост от употребата точната продължителност на използване на ножчето може да е по-дълга или по-кратка. Както и при ръчните ножчета, това също се изтъпява с времето, което води до повече скубане на космите и намалено качество при рязане.

Смяна на ножчето

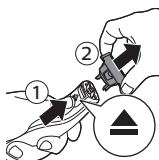

- 1 Изключете уреда.
- 2 Внимателно бутнете нагоре плъзгача за освобождаване на ножчето и дръжте ножчето от двете му страни, за да го извадите. Така ще предотвратите изхвъркването на ножчето от дръжката.
- 3 Хванете новото ножче от двете му страни и го натиснете върху дръжката (така че да се чуе щракване).

Забележка: Когато чуете щракване, новото ножче е поставено правилно и е готово за употреба.

Поръчване на аксесоари

За да закупите аксесоари или резервни части, посетете www.shop.philips.com/service или се обърнете към вашия търговец на Philips. Можете също така да се свържете с Центъра за обслужване на потребители на Philips във вашата държава (за данни за контакт вижте листовката с гаранция за цял свят).

Предлагат се следните части:

- Резервно ножче Philips, модел QP210, 1 в пакет
- Резервно ножче Philips, модел QP220, 2 в пакет
- Резервен комплект за тяло Philips, модел QP610
- Резервен комплект за лице и тяло Philips, модел QP620.

Рециклиране



- Този символ означава, че продуктът не може да се изхвърля заедно с обикновените битови отпадъци (2012/19/EC).



- Този символ означава, че продуктът съдържа вградена акумулаторна батерия, която не трябва да се изхвърля заедно с обикновените битови отпадъци (2006/66/EO). Занесете продукта си в официален пункт за събиране на отпадъци или сервизен център на Philips, където акумулаторната батерия да бъде извадена от специалист.
- Следвайте правилата на вашата държава за разделно събиране на електрически и електронни продукти и акумулаторни батерии. Правилното изхвърляне помага за предотвратяване на негативните последици за околната среда и човешкото здраве.

Изваждане на акумулаторната батерия

Извадете акумулаторната батерия, само когато изхвърляте уреда. Преди да извадите батерията, се уверете, че уредът е изключен от мрежата и батерията е изтощена напълно.

Вземете всички необходими мерки за безопасност, когато боравите с инструменти за отваряне на уреда.

Забележка: Настоятелно ви препоръчваме да се обърнете към специалист за изваждане на акумулаторната батерия.

- 1 Изключете уреда от електрическата мрежа и го оставете да работи, докато моторът спре.
- 2 Извадете ножчето от уреда.
- 3 Свалете долната част на уреда, като го наведете напред и я издърпате.

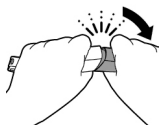

- 4 Извадете отделението за батерията, като отделите долната от горната част.

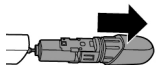

- 5 Отделете отделението за батерията от долната част.

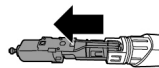

- 6 С отвертката повдигнете батерията от вътрешното тяло. Батерията е захваната с двойнозалепваща се лента.

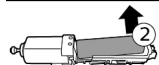
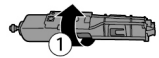

Предупреждение: Внимавайте с планките на батерията, тъй като са много остри.

Гаранция и поддръжка

Ако се нуждаете от информация или поддръжка, посетете www.philips.com/support или прочетете листовката за международна гаранция.

Ограничения на гаранцията

Условията на международната гаранция не важат за ножчето, тъй като то подлежи на износване.

Отстраняване на неизправности

В тази глава са обобщени най-честите проблеми, които може да срещнете при използване на уреда. Ако не можете да разрешите проблема с помощта на информацията по-долу, вижте списъка с често задавани въпроси на адрес www.philips.com/support или се свържете с Центъра за обслужване на потребители във вашата държава.

| Проблем | Възможна причина | Решение |
|---|---|---|
| Уредът не се зарежда, когато го включва в електрическата мрежа. | Уредът трябва да е изключен, когато го зареждате. | Изключете уреда. |
| Не мога да включа уреда, когато е включен в електрическата мрежа. | Не можете да използвате уреда по време на зареждане. Можете да използвате уреда само без кабел. | Изключете уреда от електрическата мрежа преди употреба. |

| Проблем | Възможна причина | Решение |
|------------------------------|--|---|
| Уредът престана да работи. | Акумулаторната батерия е изтощена. | Заредете уреда (вижте глава „Зареждане“). QR2630, QR2530: По време на зареждане индикаторът за заряда на батерията мига. QR2620, QR2520: По време на зареждане индикаторът за заряда на адаптера свети. Ако индикаторът за заряда на батерията не мига или не свети, проверете дали няма прекъсване на захранването и дали в контакта има ток. Ако няма прекъсване на захранването и в контакта има ток, но индикаторът за заряда на батерията все още не мига или не свети, занесете уреда при вашия търговец или в сервизен център на Philips. |
| | Ножчето е задръстено с мръсотия. | Включете уреда и изплакнете ножчето под топла течаща вода. |
| | | Дръжте ножчето в чаша с топла вода (60°C не повече) за около 30 секунди. |
| Уредът вече не реже космите. | Ножчето е поставено неправилно към дръжката. | Натиснете ножчето към уреда, докато не чуете щракване. |

| Проблем | Възможна причина | Решение |
|---------------------------------------|---|---|
| | Ножчето е повредено или износено. | Сменете ножчето с ново. Вижте глава „Смяна“. |
| Уредът издава странен шум. | Ножчето е повредено или износено. | Сменете ножчето с ново. Вижте глава „Смяна“. |
| | Ножчето е поставено неправилно към дръжката. | Свалете ножчето и го прикрепете отново. Натиснете го към уреда, докато не чуете щракване. |
| | Ножчето е задръстено с мръсотия. | Свалете ножчето и го почистете старателно. |
| Уредът вече не функционира оптимално. | Ножчето е задръстено с мръсотия. | Свалете ножчето и го почистете старателно. |
| | Ножчето подлежи на износване, поради което качествата му се влошават с времето. | Сменете ножчето с ново. Вижте глава „Смяна“. |
| | Ножчето е фина част на уреда и може лесно да се повреди. Ако ножчето се повреди, вече не може да функционира оптимално. | Сменете ножчето с ново. Вижте глава „Смяна“. |

Введение

Поздравляем с покупкой продукции Philips!
Чтобы воспользоваться всеми преимуществами поддержки Philips, зарегистрируйте изделие на веб-сайте www.philips.com/welcome.

- 1 Защитный колпачок
- 2 Лезвие для лица
- 3 Фиксатор лезвия
- 4 Кнопка включения/выключения
- 5 Индикатор уровня заряда аккумулятора (только для модели QR2630)
- 6 Маленький штекер
- 7 Индикатор заряда аккумулятора (только для QR2620)
- 8 Блок питания (QR2630: адаптер типа HQ850; QR2620: адаптер типа A00390.)
- 9 Сменное лезвие (только у некоторых моделей)
- 10 Насадка-гребень для щетины 5 мм
- 11 Насадка-гребень для щетины 3 мм
- 12 Насадка-гребень для щетины 2 мм (только для QR2630)
- 13 Насадка-гребень для щетины 1 мм
- 14 Лезвие для тела
- 15 Ограничитель для чувствительной кожи
- 16 Гребень для тела 3 мм

Важные сведения о безопасности - Дополнение к эксплуатационной документации

Перед началом эксплуатации прибора и аксессуаров к нему внимательно ознакомьтесь с этой важной информацией и сохраните ее для дальнейшего использования в качестве справочного материала. Входящие в комплект

аксессуары могут различаться в зависимости от вида продукта.

Опасно!



- Избегайте попадания жидкости на блок питания.

Предупреждение

- Для зарядки аккумулятора используйте только съемный блок питания из комплекта поставки прибора. Номер модели блока питания из комплекта поставки см. в главе «Общее описание» руководства пользователя.
- В конструкцию блока питания входит трансформатор. Запрещается отрезать вилку блока питания и заменять на другую, это опасно.
- Данным прибором могут пользоваться дети старше 8 лет и лица с ограниченными возможностями сенсорной системы или ограниченными умственными или физическими способностями, а также лица с недостаточным опытом и знаниями, но только под присмотром других лиц или после инструктирования о безопасном использовании прибора и потенциальных опасностях. Не позволяйте детям играть с прибором. Дети могут осуществлять очистку и уход за прибором только под присмотром взрослых.
- Прежде чем промывать прибор под струей воды, отключите его от электросети.

- Перед использованием всегда проверяйте прибор. Не используйте прибор, если он поврежден. Несоблюдение этого условия может привести к травме. Для замены поврежденной детали выбирайте оригинальные комплектующие.
- Не открывайте прибор, чтобы самостоятельно заменить аккумулятор.

Внимание!



- Запрещается погружать зарядное устройство в воду, а также промывать его под струей воды.
- Во избежание необратимого повреждения блока питания не используйте его в розетках электросети или около розеток электросети, в которые включены электрические освежители воздуха.
- Используйте этот прибор только по назначению, как указано в руководстве пользователя.
- Из гигиенических соображений прибором должен пользоваться только один человек.
- Запрещается промывать прибор водой с температурой выше 60 °С.
- Запрещается использовать для чистки прибора сжатый воздух, губки с абразивным покрытием, абразивные чистящие средства или растворители типа бензина или ацетона.

Электромагнитные поля (ЭМП)

Этот прибор Philips соответствует всем применимым стандартам и нормам по воздействию электромагнитных полей.

Общие сведения



- Этот прибор является водонепроницаемым. Его можно использовать в душе или ванной и чистить под струей воды. В целях безопасности прибором можно пользоваться только в беспроводном режиме.
- Блок питания предназначен для работы от электросети с напряжением от 100 до 240 В.
- Блок питания преобразует напряжение 100–240 вольт до безопасного напряжения ниже 24 вольт.
- Максимальный уровень шума: $L_c = 75 \text{ dB(A)}$.

Зарядка

Зарядите прибор перед первым использованием, а затем выполняйте зарядку, когда индикатор показывает практически полную разрядку аккумулятора.

QR2630: Зарядка аккумулятора занимает приблизительно 4 часа.

QR2620: Зарядка аккумулятора занимает приблизительно 8 часа.

Продолжительность работы прибора с полностью заряженным аккумулятором составляет максимум 60 минут (для модели QR2630) или 45 минут (для модели QR2620).

Примечание. Данный прибор можно использовать, только если шнур не подключен.

Индикатор заряда аккумулятора на модели QR2630:

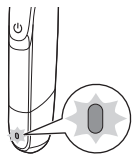

Если индикатор заряда мигает оранжевым, аккумулятор почти разряжен.

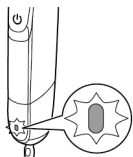

Когда прибор заряжается, индикатор заряда аккумулятора мигает зеленым светом.

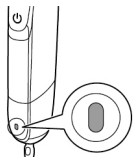

После полной зарядки аккумулятора индикатор заряда светится зеленым, не мигая. примерно через 30 минут после полной зарядки аккумулятора или при отключении прибора от розетки индикатор заряда аккумулятора автоматически отключается.

Индикатор заряда аккумулятора на модели QR2620:

Уровень заряда аккумулятора можно определить по производительности прибора. Если прибор замедлил работу, это значит, что аккумулятор почти полностью разряжен и для восстановления оптимальной производительности прибор необходимо зарядить.

Зарядка с помощью блока питания

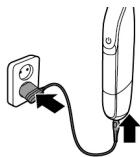

- 1 Вставьте маленький штекер в прибор и подключите адаптер к розетке электросети.
Только модель QP2620: если прибор подключен к розетке, индикатор заряда аккумулятора на адаптере ровно светится.
- 2 После завершения зарядки извлеките блок питания из розетки электросети и отключите маленький штекер от прибора.

Использование прибора

Прибор поставляется с 2 лезвиями. Используйте одно лезвие только для бритья лица, а другое — для бритья волос на теле.

Лезвие для лица и насадки-гребни для щетины предназначены для бритья волос на лице. Они не предназначены для бритья, придания формы или подравнивания волос на теле или волосистой части головы.

Лезвие для тела и гребенка для тела предназначены для использования на участках тела ниже шеи.

Лезвие для тела с защитным ограничителем предназначены для удаления волос на чувствительных участках тела.

Примечание. Данный прибор можно использовать, только если шнур не подключен.



- Используйте прибор с лезвием для лица, чтобы подравнять волосы на лице (бороду, усы и баки), придать им форму или полностью сбрить. Бритье обеспечивает гладкость кожи, подравнивание с помощью гребенки для щетины — нужную длину волос, а придание формы — идеальные четкие очертания.
- Используйте прибор с лезвием для тела, чтобы подравнять и (или) удалить волосы на теле. Для обеспечения гладкости кожи брейте грудь без защитного ограничителя или гребенки для тела. Чувствительные участки (например, пах, подмышки) рекомендуется брить с защитным ограничителем. Для подравнивания волос на теле используйте гребенку для тела.
- При первом использовании прибора не следует спешить. Вам потребуется приобрести навык работы с данным прибором.

Включение и выключение прибора

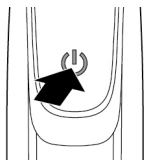

Лицо

Включение и выключение прибора

- 1 Чтобы включить прибор, нажмите кнопку включения/выключения один раз.
- 2 Чтобы выключить прибор, нажмите один раз на кнопку включения/выключения.

Бритье

Предупреждение! Перед использованием прибора всегда проверяйте лезвие на наличие повреждений или износа. Не используйте прибор, если его лезвие

повреждено или изношено: это может привести к травме. Перед использованием прибора замените поврежденное лезвие (см. главу «Замена»).

Советы для бритья

- Убедитесь, что лезвие полностью прилегает к коже.
- Для достижения наилучших результатов перемещайте прибор против направления роста волос.
- Перемещайте прибор широкими движениями, с легким нажимом.
- Прибор можно использовать для обработки сухой или влажной кожи, покрытой гелем или пеной. Прибор можно использовать даже в душе.
- Наилучшие результаты бритья достигаются на чистых волосах и коже лица..

Бритье

- 1 Включите прибор.
- 2 Приложите лезвие к коже и широкими движениями перемещайте прибор вверх или против направления роста волос, слегка прижимая его к коже.

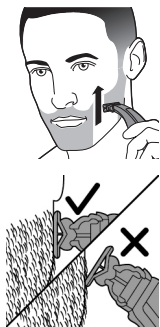

Примечание. Плотно прижимайте поверхность лезвия к коже.

- 3 После каждого использования прибор необходимо выключить и очистить (см. раздел «Очистка и уход»).

Придание формы

Для придания волосам четкой и ровной формы можно использовать оба края лезвия. Держите

прибор так, чтобы лезвие располагалось перпендикулярно к поверхности кожи, а один из его краев касался кожи. Это позволит вам более аккуратно подравнивать баки и области вокруг рта и носа.

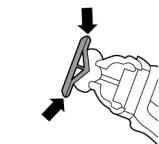

- 1 Для создания четких углов и линий можно использовать любой край лезвия.
- 2 Включите прибор.
- 3 Разместите край лезвия перпендикулярно к поверхности кожи.

- Перемещайте прибор по прямой, с легким нажимом.

- 4 После каждого использования прибор необходимо выключить и очистить (см. раздел «Очистка и уход»).

Подравнивание

Советы для подравнивания

- Следите, чтобы зубцы насадки-гребня для щетины всегда были направлены в сторону движения прибора.
- Для получения ровной длины волос следите, чтобы плоская сторона гребня полностью прилегала к коже.

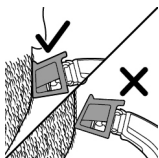

- Так как волосы на различных участках головы растут в разных направлениях, прибор также необходимо перемещать в разных направлениях (вверх, вниз или поперек).
- Подравнивание триммером легче производить, если волосы и кожа сухие.

Насадки-триммеры

Насадки-гребни для щетины позволяют придать волосам разную длину.

- Модель QR2630 поставляются в комплекте с 4 насадками-гребнями для щетины: 5 мм, 3 мм, 2 мм и 1 мм.
- Модель QR2620 поставляется в комплекте с 3 насадками-гребнями для щетины: 5 мм, 3 мм и 1 мм.

Для приобретения навыка сначала попробуйте воспользоваться гребнем на 5 мм.

Отметки на каждом гребне соответствуют длине волос в миллиметрах.

Подравнивание с помощью гребня

- 1 Установите гребень на лезвие зубцами вверх.

Примечание. Подрезайте волосы только в направлении зубцов гребня. Это обеспечит наилучший результат.

- 2 Включите прибор.
- 3 Прижмите гребень к коже и перемещайте прибор в направлении зубцов гребня.

Примечание. Для достижения наилучших результатов перемещайте прибор против направления роста волос.

- 4 После каждого использования прибор необходимо выключить и очистить (см. раздел «Очистка и уход»).



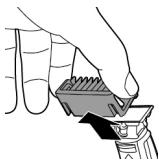

- 5 Чтобы снять гребень, возьмитесь за него с двух сторон и отсоедините от лезвия.

Корпус

- Из соображений гигиены используйте лезвие для тела только для бритья и подравнивания волос на теле.
- Перед подравниванием и бритьем волос на теле необходимо убедиться, что волосы чистые и сухие, так как мокрые волосы прилипают к коже. При бритье волос на чувствительных участках тела всегда используйте защитный ограничитель.
- Так как все волосы не растут в одном направлении, возможно, потребуется стричь их в разных направлениях (то есть, вверх, вниз или поперек). Практика — лучший способ достижения оптимальных результатов.
- Для достижения наилучших результатов перемещайте прибор против направления роста волос.
- Перемещайте прибор широкими движениями, с легким нажимом.
- Прибор можно использовать для обработки сухой или влажной кожи, покрытой гелем или пеной (в том числе в душе).
- Наилучшие результаты бритья достигаются на чистых волосах тела.

Бритье с использованием защитного ограничителя

Для достижения оптимального результата используйте защитный ограничитель только на

чувствительных участках (например, области мошонки и подмышек).



- 1 Взявшись за защитный ограничитель с двух сторон, наденьте его на лезвие.
- 2 Включите прибор.



- 3 Приложите защитный ограничитель к коже и оттяните кожу свободной рукой. Медленно перемещайте прибор вверх против направления роста волос.



- При использовании прибора в области подмышек поднимите руку и положите ладонь на затылок, чтобы растянуть кожу.
- Необходимо регулярно удалять состриженные волосы с защитного ограничителя. Если на ограничителе скопилось слишком много волос, снимите его с прибора и сдуйте или стряхните с него волосы.

- 4 Всегда выключайте и чистите прибор после использования.

- 5 Чтобы снять защитный ограничитель, поместите один палец под краем ограничителя и нажмите на лезвие большим пальцем.



Бритье без использования защитного ограничителя

Лезвие для тела без использования ограничителя обеспечивает возможность бритья волос на теле ниже шеи (например, на груди) для достижения гладкости кожи.



- 1 Чтобы снять защитный ограничитель, поместите один палец под краем ограничителя и нажмите большим пальцем на лезвие.
- 2 Включите прибор.

- 3 Приложите лезвие к коже и широкими движениями перемещайте прибор против направления роста волос, слегка прижимая его к коже. Свободной рукой оттяните кожу.

Примечание. Плотно прижимайте поверхность лезвия к коже.

- При использовании прибора в области подмышек поднимите руку и положите ладонь на затылок, чтобы растянуть кожу.

- 4 Всегда выключайте и чистите прибор после использования.

Подравнивание с помощью гребня для тела

Гребень для тела 3 мм (1,8 дюйма) позволяет подравнивать волосы на вашем теле ниже шеи (например, в области груди, подмышек, мошонки).



- 1 Взявшись за гребень для тела с двух сторон, наденьте его на лезвие.
- 2 Включите прибор.

- 3 Прижмите гребень к коже и оттяните кожу свободной рукой. Медленно перемещайте прибор вверх против направления роста волос.

- При использовании прибора в области подмышек поднимите руку и положите ладонь на затылок, чтобы растянуть кожу.
 - Необходимо регулярно удалять состриженные волосы с защитного ограничителя. Если на ограничителе скопилось слишком много волос, снимите его с прибора и сдуйте или стряхните с него волосы.
- 4 Всегда выключайте и чистите прибор после использования.
 - 5 Чтобы снять гребень, возьмитесь за него с двух сторон и отсоедините от лезвия.



Очистка и уход

Всегда очищайте прибор после использования.

Внимание! Запрещается использовать для чистки прибора сжатый воздух, губки с абразивным покрытием, абразивные чистящие средства или растворители типа бензина или ацетона.

Внимание! Не пытайтесь вытряхнуть воду из прибора путем постукивания о какую-либо поверхность: это может привести к повреждению. В случае повреждения замените лезвие.

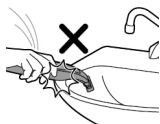

Очистка прибора

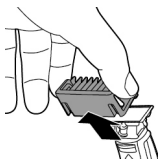

- 1 Снимите гребень с лезвия. Обязательно выключайте прибор до того, как надеть или снять гребни.



- 2 Если гребень забит большим количеством волос, сначала сдуйте их.



- 3 Если на приборе скопилось слишком много волос, сначала сдуйте их.



- 4 Затем включите прибор и промойте лезвие теплой водой.

Внимание! Во избежание повреждений не вытирайте лезвие полотенцем или салфеткой.

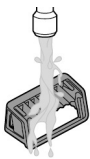

- 5 Затем промойте гребень теплой водой.
- 6 Подождите, пока прибор и гребень просохнут.

Примечание. Лезвие является хрупкой деталью. Обращайтесь с ним бережно. В случае повреждения замените лезвие.

Хранение

Всегда устанавливайте на лезвие защитный колпачок во время поездки или при хранении, чтобы защитить лезвие от повреждения.

Перед помещением прибора и насадок на хранение рекомендуем вам убедиться в том, что они полностью высохли.

1 Поместите защитный колпачок на край лезвия.



2 Закройте защитный колпачок.

- Закрепите гребенку для тела на лезвии для тела, чтобы защитить лезвие от повреждения.



Замена

Индикатор использования

Чтобы лезвие сохраняло остроту и гладкость скольжения, его рекомендуется заменять каждые 4 месяца, когда результаты бритья или подравнивания перестали соответствовать вашим ожиданиям.

Лезвие оснащено индикатором использования. По мере использования лезвия на нем постепенно проявляется зеленая полоса. Когда она станет явно видимой, рекомендуется заменить лезвие для получения наилучших результатов использования OneBlade. Для

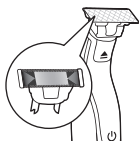

замены лезвия всегда выбирайте оригинальные лезвия Philips.

Периодичность и способы применения прибора могут увеличить или сократить срок службы лезвия. Как и в случае обычной бритвы, лезвие прибора со временем притупляется, из-за чего прибор начинает дергать волосы и хуже режет.

Замена лезвия

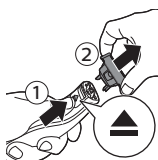

- 1 Выключите прибор.
- 2 Аккуратно сдвиньте фиксатор лезвия вверх, возьмитесь за боковые стороны лезвия и снимите его. Это предотвратит соскакивание лезвия с ручки.



- 3 Возьмите новое лезвие за боковые стороны и наденьте его на ручку (до щелчка).

Примечание. Щелчок свидетельствует о том, что новое лезвие установлено правильно и готово к использованию.

Заказ аксессуаров

Чтобы приобрести аксессуары или запасные части, посетите веб-сайт **www.shop.philips.com/service** или обратитесь в местную торговую организацию Philips. Можно также связаться с центром поддержки потребителей Philips в вашей стране (контактная информация приведена в гарантийном талоне).

В продаже имеются следующие детали:

- Сменное лезвие Philips для модели QP210, 1 шт
- Сменное лезвие Philips для модели QP220, 2 шт
- Сменный комплект лезвий для тела Philips для модели QP610
- Сменный комплект лезвий для лица и тела Philips для модели QP620

Утилизация



- Этот символ означает, что продукт не может быть утилизирован вместе с бытовыми отходами (2012/19/EC).



- Этот символ означает, что в данном изделии содержатся встроенные аккумуляторы, которые не должны утилизироваться вместе с бытовыми отходами (2006/66/EC). Рекомендуется относить изделие в специализированный пункт сбора или сервисный центр Philips, где вам помогут извлечь аккумулятор.
- Соблюдайте правила своей страны по разделному сбору электрических и электронных изделий, а также аккумуляторов. Правильная утилизация поможет предотвратить негативное воздействие на окружающую среду и здоровье человека.

Извлечение аккумулятора

Следует извлекать аккумуляторные батареи только перед утилизацией прибора. Перед извлечением аккумулятора убедитесь, что прибор

отключен от электросети, а аккумулятор полностью разряжен.

При использовании инструментов для того, чтобы открыть прибор, соблюдайте необходимые правила техники безопасности.

Примечание. Мы настоятельно рекомендуем обращаться за помощью к профессионалам для извлечения аккумулятора.

- 1 Отключите прибор от электросети, включите и подождите, пока мотор не остановится.
- 2 Снимите лезвие с прибора.
- 3 Отогните нижнюю часть прибора вниз и снимите ее.

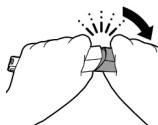

- 4 Отделите нижнюю часть прибора от верхней, чтобы получить доступ к отсеку аккумулятора.

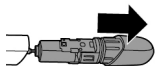

- 5 Отделите отсек аккумулятора от нижней части прибора.

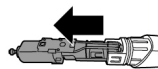

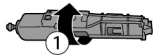

- 6** Извлеките аккумулятор с помощью отвертки. Аккумулятор зафиксирован двусторонним скотчем.

Предупреждение! Будьте осторожны: контактные полосы аккумулятора очень острые.

Гарантия и поддержка

Для получения поддержки или информации посетите веб-сайт www.philips.com/support или ознакомьтесь с информацией в гарантийном талоне.

Ограничения гарантии

Международная гарантия не распространяется на лезвие, поскольку оно подвержено естественному износу.

Триммер

Изготовитель: "Филипс Консьюмер Лайфстайл Б.В.", Туссендиепен 4, 9206 АД, Драхтен, Нидерланды

Импортер на территорию России и Таможенного Союза: ООО "ФИЛИПС", Российская Федерация, 123022 г. Москва, ул. Сергея Макеева, д.13, тел. +7 495 961-1111

QR2531, QR2530, QR2522, QR2521, QR2520:
100-240 В~, 50/60 Гц

QR2531, QR2530: Съёмный аккумулятор Li-ion

QR2522, QR2521, QR2520: Съёмный аккумулятор NiMh

Для бытовых нужд

Данный раздел посвящен наиболее распространенным проблемам, с которыми вы можете столкнуться при использовании

прибора. Если не удастся самостоятельно справиться с возникшими проблемами, см. ответы на часто задаваемые вопросы на веб-сайте www.philips.com/support или обратитесь в центр поддержки потребителей в вашей стране.

| Проблема | Возможная причина | Способы решения |
|--|--|---|
| Прибор подключен к сети, но не заряжается. | Во время зарядки прибор должен быть выключен. | Выключите прибор. |
| Во время подключения к электросети прибор не включается. | Во время зарядки пользоваться прибором нельзя. Прибор можно использовать, только если шнур не подключен. | Прежде чем использовать прибор, отключите его от электросети. |

| Проблема | Возможная причина | Способы решения |
|--------------------------------------|--|--|
| Прибор не работает. | Аккумулятор разряжен. | Зарядите прибор (см. главу «Зарядка»). QR2630, QR2530: во время зарядки индикатор заряда аккумулятора мигает. QR2620, QR2520: во время зарядки индикатор зарядки на адаптере ровно светится. Если индикатор заряда аккумулятора не светится и не мигает, проверьте исправность электросети или розетки. Если неисправностей не обнаружено, однако индикатор заряда аккумулятора по-прежнему не светится и не мигает, обратитесь в торговую организацию по месту приобретения или в сервисный центр компании Philips. |
| | Лезвие засорено. | Включите прибор и промойте лезвие под струей теплой воды. |
| | | Поместите лезвие в емкость с теплой водой (не более 60°C) примерно на 30 секунд. |
| Прибор перестал подравнивать волосы. | Лезвие неправильно установлено на рукояти. | Наденьте лезвие на прибор до щелчка. |
| | Лезвие повреждено или изношено. | Замените лезвие. См. главу «Замена». |

| Проблема | Возможная причина | Способы решения |
|------------------------------|--|--|
| Прибор издает странный звук. | Лезвие повреждено или изношено. | Замените лезвие. См. главу «Замена». |
| | Лезвие неправильно установлено на рукоятки. | Снимите и переустановите лезвие. Наденьте его на прибор до щелчка. |
| | Лезвие засорено. | Снимите и тщательно очистите лезвие. |
| Прибор начал хуже работать. | Лезвие засорено. | Снимите и тщательно очистите лезвие. |
| | Со временем лезвие изнашивается, из-за чего эффективность прибора снижается. | Замените лезвие. См. главу «Замена». |
| | Лезвие является хрупкой деталью, и его легко повредить. Поврежденное лезвие не может обеспечить оптимальный результат. | Замените лезвие. См. главу «Замена». |

Вступ

Вітаємо Вас із покупкою та ласкаво просимо до клубу Philips! Щоб сповна скористатися підтримкою, яку пропонує компанія Philips, зареєструйте свій пристрій на веб-сайті www.philips.com/welcome.

Загальний опис (рис. 1)

- 1 Захисний ковпачок
- 2 Лезо для обличчя
- 3 Фіксатор леза
- 4 Кнопка "Увімк./Вимк."
- 5 Індикатор стану батареї (лише QR2630)
- 6 Мала вилка
- 7 Індикатор стану батареї (лише модель QR2620)
- 8 Блок живлення (QR2630: тип адаптера HQ850; QR2620: тип адаптера A00390)
- 9 Змінне лезо (лише для деяких моделей)
- 10 Знімний гребінець для щетини, 5 мм
- 11 Знімний гребінець для щетини, 3 мм
- 12 Знімний гребінець для щетини, 2 мм (лише модель QR2630)
- 13 Знімний гребінець для щетини, 1 мм
- 14 Лезо для тіла
- 15 Захисна сітка для чутливої шкіри
- 16 Гребінець для волосся на тілі, 3 мм

Важлива інформація з техніки безпеки

Перш ніж використовувати пристрій і його приладдя, уважно прочитайте цей буклет із важливою інформацією та зберігайте його для довідки в подальшому. Комплекти приладдя можуть відрізнятися для різних пристроїв.

Небезпечно



- Запобігайте потраплянню вологи на блок живлення.

Обережно

- Для заряджання батареї використовуйте лише знімний блок живлення, що входить до комплекту пристрою. Номер артикула оригінального блока живлення див. у розділі "Загальний опис" посібника.
- Блок живлення містить трансформатор. Не заміняйте блок живлення на інший, оскільки це може спричинити небезпеку.
- Цим пристроєм можуть користуватися діти віком від 8 років і особи з послабленими відчуттями, фізичними або розумовими здібностями чи без належного досвіду та знань за умови, що використання відбувається під наглядом, їм було проведено інструктаж щодо безпечного користування пристроєм і пояснено можливі ризики. Не дозволяйте дітям бавитися пристроєм. Не дозволяйте дітям виконувати чищення та догляд без нагляду дорослих.
- Завжди від'єднуйте пристрій від мережі перед тим, як промивати його під краном.
- Завжди перевіряйте пристрій перед використанням. Не використовуйте пристрій, якщо його пошкоджено, оскільки це може призвести до травмування. Завжди заміняйте пошкоджену частину пристрою оригінальним відповідником.
- Не відкривайте пристрій, щоб замінити акумулятор.

Увага



- Ніколи не занурюйте зарядну підставку у воду та не мийте її під краном.
- Щоб уникнути непоправного пошкодження блока живлення, не використовуйте його поряд із розетками, до яких підключено електричний освіжувач повітря.
- Використовуйте цей пристрій лише за призначенням, як описано в посібнику користувача.
- З міркувань гігієни пристрій має використовувати лише одна особа.
- Ніколи не промивайте пристрій водою, температура якої перевищує 60 °С.
- Не використовуйте для чищення пристрою стиснене повітря, жорсткі губки, абразивні засоби чи рідини для чищення, такі як бензин чи ацетон.

Електромагнітні поля (ЕМП)

Цей пристрій Philips відповідає всім чинним стандартам і нормативним актам, що стосуються впливу електромагнітних полів.

Загальна інформація



- Цей пристрій водонепроникний. Він підходить для використання у ванній і душі, а також його можна промивати під проточною водою. З міркувань безпеки цей пристрій можна використовувати, лише коли він працює від батареї.
- Блок живлення може працювати з напругою від 100 до 240 В.
- Блок живлення перетворює напругу 100–240 В у безпечну низьку напругу менше 24 В.
- Макс. рівень шуму: $L_c = 75 \text{ dB(A)}$.

Заряджання

Зарядіть пристрій перед першим використанням і робіть це щоразу, коли дисплей показує низький рівень заряду батареї.

QP2630: Заряджання триває прибіл. 4 години.

QP2620: Заряджання триває прибіл. 8 годин.

Повністю заряджений пристрій працює до 60 (QP2630) або 45 (QP2620) хвилин без підключення до електромережі.

Примітка. Цей пристрій можна використовувати, лише коли він працює від батареї.

Індикатор стану батареї QP2630:

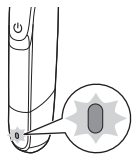

Коли батарею майже розряджено, індикатор заряду блимає оранжевим.

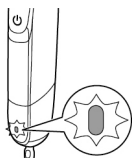

Під час заряджання пристрою індикатор стану батареї блимає зеленим.

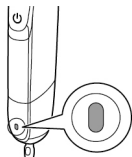

Коли батарею повністю заряджено, індикатор стану безперервно світиться зеленим.

Індикатор стану батареї автоматично вимикається через 30 хвилин після повного заряджання або відключення пристрою від електромережі.

Індикатор стану батареї QP2620:

Стан батареї впливає на роботу пристрою. Якщо пристрій починає працювати повільніше, це означає, що батарею майже розряджено та слід її зарядити для оптимальної продуктивності.

Зарядження батареї за допомогою блока живлення

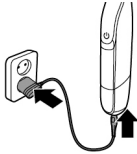

- 1 Вставте малий штекер у роз'єм на пристрої, а штепсель адаптера – у розетку.

Рекомендації лише для моделі QP2620. Індикатор стану батареї на адаптері світиться неперервно, якщо пристрій підключено до електромережі.

- 2 Після зарядження вийміть блок живлення з розетки, а малу вилку – з роз'єму на пристрої.

Застосування пристрою

Цей пристрій постачається з 2 лезами. Одне лезо призначене для гоління волосся на обличчі, а інше – на тілі.

Лезо для обличчя й гребінці для щетини призначено лише для застосування на обличчі. Не застосовуйте його на інших ділянках тіла й на голові.

Лезо й гребінці для волосся на тілі призначено для застосування на частинах тіла нижче шиї.

Для використання пристрою на чутливих ділянках приєднайте до леза для тіла захисну сітку.



Примітка. Цей пристрій можна використовувати, лише коли він працює від батареї.

- Використовуйте пристрій із лезом для волосся на обличчі для підстригання, створення контурів і гоління бороди, вус і бакенбардів. Гоління забезпечує гладкість шкіри, підстригання з гребінцем для щетини – потрібну довжину волосся, а функція створення контурів – чіткі й плавні краї та лінії.
- Використовуйте пристрій із лезом для волосся на тілі для підстригання й гоління волосся на тілі. Щоб забезпечити гладкість шкіри, не використовуйте захисну сітку чи гребінець для волосся на тілі для гоління грудей. Використовуйте захисну сітку на чутливих ділянках (наприклад, під пахвами чи в паху), а гребінець – для підстригання волосся на тілі.
- Під час першого використання не кваптеся – потрібен час, щоб звикнути до пристрою.

Вмикання та вимикання пристрою

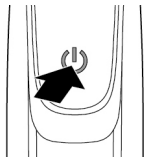

Обличчя

Вмикання та вимикання пристрою

- 1 Щоб увімкнути пристрій, натисніть кнопку живлення один раз.
- 2 Щоб вимкнути пристрій, натисніть кнопку живлення один раз.

Гоління

Попередження! Перш ніж використовувати пристрій, завжди перевіряйте, чи лезо не пошкоджене або

не зношене. Якщо лезо пошкоджене або зношене, не використовуйте пристрій. Інакше це може призвести до травмування. Перш ніж використовувати пристрій, замініть пошкоджене лезо (див. розділ "Заміна").

Поради та підказки щодо гоління

- Лезо має повністю торкатися шкіри.
- Щоб отримати найкращий результат, ведіть пристроєм проти напрямку росту волосся.
- Робіть пристроєм довгі рухи, легенько притискаючи його до шкіри.
- Цей пристрій підходить як для сухого, так і для вологого гоління з гелем чи пінкою. Його можна також використовувати під душем.
- Для максимально чистого гоління спочатку помийте бороду й обличчя..

Гоління

- 1 Увімкніть пристрій.
- 2 Прикладіть лезо до шкіри та робіть довгі рухи пристроєм вгору проти напрямку росту волосся, легко притискаючи його.

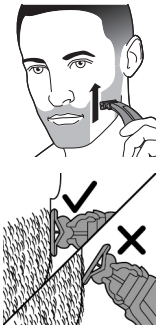

Примітка. Стежте, щоб поверхня леза повністю торкалася шкіри.

- 3 Вимикайте й чистьте пристрій після кожного використання (див. розділ "Чищення та догляд").

Створення контурів

Щоб створювати плавні лінії й чіткі контури, використовуйте обидва краї леза. Тримайте пристрій так, щоб лезо було перпендикулярне шкірі й торкалося її одним краєм. Це дає змогу

точніше оформити контури бакенбардів і лінію навколо рота й носа.

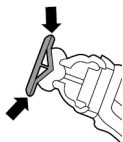

- 1 Щоб створювати плавні лінії й чіткі контури, використовуйте будь-який край леза.
- 2 Увімкніть пристрій.

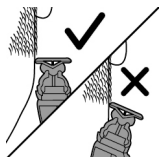

- 3 Тримайте край леза перпендикулярно шкірі.



- Робіть прямі рухи, легко притискаючи.

- 4 Вимикайте й чистьте пристрій після кожного використання (див. розділ "Чищення та догляд").

Підстригання

Поради щодо підстригання

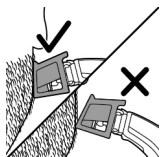

- Кінці змінного гребінця для щетини мають бути повернені в напрямку руху пристрою.
- Щоб підстригти волосся рівномірно, плоска частина гребінця має повністю прилягати до шкіри.
- Оскільки волосся росте в різних напрямках, потрібно водити пристроєм у різних напрямках (вгору, вниз або впоперек).
- Легше підстригати, якщо шкіра та волосся зволожені.

Тримери-гребінці

Змінні гребінці для щетини дають можливість підстригати її до різної довжини.

- До комплекту моделі QR2630 входять 4 змінні гребінці для щетини: 5, 3, 2 і 1 мм.
- До комплекту моделі QR2620 входять 3 змінні гребінці для щетини: 5, 3 і 1 мм.

Щоб здобути навички підстригання цим пристроєм, почніть із гребінця на 5 мм.

Позначки на гребінцях указують на довжину волосся в міліметрах.

Підстригання з гребінцем

- 1** Приєднайте гребінець до леза зубцями вгору.



Примітка. Проводьте пристроєм лише в напрямку нахилу зубців гребінця. Це дасть змогу досягти найкращих результатів.

- 2** Увімкніть пристрій.
- 3** Прикладіть гребінець до шкіри та ведіть пристроєм у напрямку нахилу зубців.



Примітка. Щоб отримати найкращий результат, ведіть пристроєм проти напрямку росту волосся.

- 4** Вимикайте й чистьте пристрій після кожного використання (див. розділ "Чищення та догляд").
- 5** Щоб зняти гребінець, візьміться за його боки та витягніть його з леза.

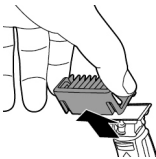

Тіло

- З міркувань гігієни застосовуйте лезо для тіла лише на тілі.
- Під час підстригання й гоління волосся на тілі воно має бути чистим і сухим, оскільки мокре волосся липне до тіла. Волосся на чутливих ділянках голіть лише за допомогою захисної сітки.
- Оскільки волосся росте в різних напрямках, спробуйте вести пристроєм у різних напрямках (вгору, вниз або впоперек). Щоб отримати досконалий результат, потрібен досвід.
- Щоб отримати найкращий результат, ведіть пристроєм проти напрямку росту волосся.
- Робіть пристроєм довгі рухи, злегка притискаючи його до шкіри.
- Цей пристрій підходить як для сухого, так і для вологого гоління з гелем чи піною. Його можна також використовувати під душем.
- Щоб досягти найкращого результату, голіть чисте тіло.

Гоління із захисною сіткою

Для максимальної ефективності використовуйте захисну сітку лише на чутливих ділянках (наприклад, на мошонці й під пахвами).



- 1 Візьміть захисну сітку з обох боків і вставте її в лезо.
- 2 Увімкніть пристрій.

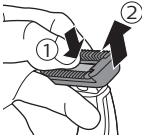
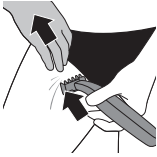

3 Прикладіть захисну сітку до шкіри й натягніть шкіру вільною рукою. Повільно ведіть пристроєм угору, проти напрямку росту волосся.

- Щоб натягнути шкіру під час гоління пахв, підніміть руку й покладіть її на потилицю.
- Регулярно чистьте сітку від зрізаного волосся. Якщо в сітці зібралось багато волосся, зніміть її з пристрою й витрусіть і/або видуйте волосся.

4 Після використання вимикайте пристрій і від'єднуйте його від мережі.

5 Щоб зняти захисну сітку, поставте один палець під її край і натисніть на лезо великим пальцем.

Гоління без захисної сітки

Щоб забезпечити гладкість шкіри, для гоління волосся на тілі нижче лінії шиї (наприклад, на грудях) використовуйте лезо для тіла без захисної сітки.

1 Щоб зняти захисну сітку, поставте один палець під її край і натисніть великим пальцем на лезо.

2 Увімкніть пристрій.

3 Прикладіть лезо до шкіри й робіть довгі рухи пристроєм проти напрямку росту волосся, злегка притискаючи його. Вільною рукою розтягніть шкіру.

Примітка. Стежте, щоб поверхня леза повністю торкалася шкіри.

- Щоб натягнути шкіру під час гоління пахв, підніміть руку й покладіть її на потилицю.

- 4 Після використання вимикайте пристрій і від'єднуйте його від мережі.

Підстригання з гребінцем для волосся на тілі

Гребінець для волосся на тілі 3 мм призначений для підстригання волосся на тілі нижче лінії шиї (наприклад, на грудях, мошонці й під пахвами).

- 1 Візьміть гребінець для волосся на тілі з обох боків і вставте його в лезо.
- 2 Увімкніть пристрій.



- 3 Прикладіть гребінець до шкіри й натягніть шкіру вільною рукою. Повільно ведіть пристроєм угору, проти напрямку росту волосся.

- Щоб натягнути шкіру під час гоління пахв, підніміть руку й покладіть її на потилицю.
- Регулярно чистьте сітку від зрізаного волосся. Якщо в сітці зібралось багато волосся, зніміть її з пристрою й витрусіть і/або видуйте волосся.

- 4 Після використання вимикайте пристрій і від'єднуйте його від мережі.

- 5 Щоб зняти гребінець, візьміться за нього з обох боків і витягніть його з леза.



Чищення та догляд

Чистьте пристрій після кожного використання.

Увага! Не використовуйте для чищення пристрою стиснене повітря, жорсткі губки, абразивні засоби та їдкі рідини, як-от бензин чи ацетон.

Увага! Не стукайте пристроєм, щоб струсити з нього воду, оскільки це може його пошкодити. Якщо лезо пошкоджено, замініть його.

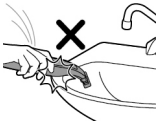

Чищення пристрою

- 1 Зніміть гребінець із леза. Перш ніж приєднати або зняти гребінець, завжди вимикайте пристрій.
- 2 Якщо в гребінці накопичилося багато волосся, видуйте його.
- 3 Якщо в пристрої накопичилося багато волосся, видуйте його.

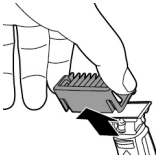



- 4 Потім увімкніть пристрій і промийте лезо під краном теплою водою.

Увага! Не висушуйте лезо рушником або іншою тканиною, оскільки це може пошкодити його.

- 5 Потім промийте гребінець під краном теплою водою.

- 6 Зачекайте, доки пристрій і гребінець висохнуть самі.

Примітка. Лезо може зламатися, тому тримайте його дуже обережно. Якщо лезо пошкоджено, замініть його.

Зберігання

Щоб захистити лезо від пошкодження під час транспортування або зберігання, завжди приєднуйте до нього захисний ковпачок.

Перед зберіганням дайте пристрою та насадкам висохнути.

- 1 Надягніть захисний ковпачок на край леза.



- 2 Закрийте захисний ковпачок.

- Щоб захистити лезо для тіла від пошкодження, приєднуйте до нього гребінець для волосся на тілі.

Заміна

Індикатор використання

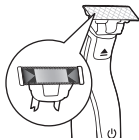

Щоб підтримувати оптимальні рух і ріжучу спроможність леза, рекомендуємо замінювати його кожні 4 місяці або тоді, коли гоління чи підстригання не забезпечує очікуваного результату.

Лезо має індикатор використання. У міру використання леза на ньому буде поступово з'являтися зелена риска. Для найкращих результатів від бритви OneBlade рекомендуємо замінити лезо, коли її стане добре помітно. Завжди заміняйте леза оригінальними лезами Philips.

Відтак, термін служби леза може бути більшим або меншим залежно від частоти використання. Як і леза для ручних бритв, вони з часом затупляються, що спричиняє застрягання волосся та зменшує ефективність гоління.

Заміна леза

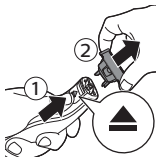

- 1 Вимкніть пристрій.
- 2 Обережно зніміть фіксатор і вийміть лезо, тримаючи його з обох боків, щоб запобігти падінню.



- 3 Візьміть нове лезо з обох боків і вставте його в ручку (до клацання).

Примітка. Клацання означатиме, що нове лезо встановлене й готове до використання.

Замовлення приладдя

Щоб придбати приладдя чи запасні частини, відвідайте веб-сайт

www.shop.philips.com/service або зверніться до дилера Philips. Ви також можете звернутися до Центру обслуговування клієнтів Philips у своїй країні (контактну інформацію шукайте в гарантійному талоні).

Доступні перелічені нижче частини.

- Змінне лезо Philips, модель QP210, 1 шт.
- Змінне лезо Philips, модель QP220, 2 шт.
- Комплект запасних частин Philips для тіла, модель QP610
- Комплект запасних частин Philips для обличчя й тіла, модель QP620

Утилізація



- Цей символ означає, що поточний виріб не підлягає утилізації зі звичайними побутовими відходами (згідно з директивою ЄС 2012/19/EU).
- Цей символ означає, що виріб містить вбудовану акумуляторну батарею, яку не можна утилізувати зі звичайними побутовими відходами (Директива 2006/66/ЄС). Віднесіть виріб в офіційний пункт прийому чи до сервісного центру Philips, щоб спеціалісти вийняли з нього акумуляторну батарею.

- Дотримуйтеся правил роздільного збору електричних і електронних пристроїв, а також звичайних і акумуляторних батарей у Вашій країні. Належна утилізація допоможе запобігти негативному впливу на навколишнє середовище та здоров'я людей.

Виймання акумуляторної батареї

Виймайте акумуляторну батарею, лише якщо хочете утилізувати пристрій. Перш ніж виймати батарею, переконайтеся, що пристрій від'єднано від розетки, а акумуляторну батарею повністю розряджено.

Дотримуйтеся всіх відповідних правил безпеки, коли відкриваєте пристрій за допомогою інструментів.

Примітка. Ми наполегливо радимо Вам дати спеціалісту вийняти акумуляторну батарею.

- 1 Від'єднайте пристрій від електромережі та дайте йому попрацювати до повної зупинки двигуна.
- 2 Вийміть лезо з пристрою.
- 3 Зніміть нижню частину корпусу. Для цього нахиліть її вниз і потягніть.

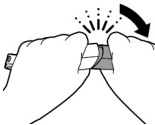

- 4 Зніміть відсік для батареї, від'єднавши нижню частину корпусу від верхньої.

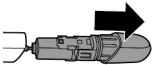

- 5 Вийміть відсік для батареї з нижньої частини корпусу.

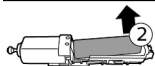
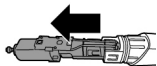

- 6 За допомогою викрутки витягніть батарею із внутрішньої частини пристрою. Батарею закріплено на двосторонній клейкій стрічці.

Обережно! Будьте обережні: вузькі сторони акумулятора дуже гострі.

Гарантія та підтримка

Якщо вам необхідна інформація чи підтримка, відвідайте веб-сайт www.philips.com/support або прочитайте гарантійний талон.

Обмеження гарантії

Умови міжнародної гарантії не поширюються на лезо, оскільки воно зношується.

Усунення несправностей

У цьому розділі розглядаються основні проблеми, які можуть виникнути під час використання пристрою. Якщо Ви не в змозі вирішити проблему за допомогою поданої нижче інформації, відвідайте веб-сайт www.philips.com/support і ознайомтеся зі списком частих запитань або зверніться до Центру обслуговування клієнтів у своїй країні.

| Проблема | Можлива причина | Вирішення |
|--|---|---|
| Пристрій не заряджається, якщо його підключити до електромережі. | У разі заряджання пристрій потрібно вимкнути. | Вимкніть пристрій. |
| Я не можу ввімкнути пристрій, підключений до електромережі. | Пристрій не можна використовувати під час заряджання. Його можна використовувати, лише коли він працює від акумулятора. | Перед використанням від'єднайте пристрій від електромережі. |
| Пристрій більше не працює. | Акумулятор розрядився. | Зарядіть пристрій (див. розділ "Заряджання"). QR2630, QR2530: коли пристрій заряджається, індикатор стану акумулятора блимає. QR2620, QR2520: коли пристрій заряджається, індикатор стану акумулятора на адаптері неперервно світиться. Якщо індикатор стану акумулятора не блимає або не світиться, перевірте, чи є напруга в електромережі та чи працює розетка. Якщо немає неполадок з електромережею й розеткою, а індикатор стану акумулятора все одно не блимає або не світиться, віднесіть пристрій до дилера або сервісного центру Philips. |

| Проблема | Можлива причина | Вирішення |
|---|--|---|
| | Лезо заблоковано брудом. | Увімкніть пристрій і промийте лезо під краном теплою водою. |
| | | Помістіть лезо в чашку з теплою водою (не теплішою за 60 °C) приблизно на 30 секунд. |
| Пристрій більше не підстригає волосся. | Лезо неправильно вставлено в ручку. | Натисніть на лезо, доки не почуєте клацання. |
| | Лезо пошкоджене або зношене. | Замініть лезо на нове. Див. розділ "Заміна". |
| Пристрій видає дивний шум. | Лезо пошкоджене або зношене. | Замініть лезо на нове. Див. розділ "Заміна". |
| | Лезо неправильно вставлено в ручку. | Вийміть лезо з пристрою й установіть його знову. Натисніть на лезо, доки не почуєте клацання. |
| | Лезо заблоковано брудом. | Вийміть лезо з пристрою та ретельно почистьте його. |
| Пристрій більше не забезпечує належних результатів. | Лезо заблоковано брудом. | Вийміть лезо з пристрою та ретельно почистьте його. |
| | Лезо зношується, тому його ефективність із часом знижується. | Замініть лезо на нове. Див. розділ "Заміна". |

| Проблема | Можлива причина | Вирішення |
|----------|---|--|
| | Лезо дуже ламке, тому його легко пошкодити. Якщо лезо пошкоджене, воно не забезпечуватиме належних результатів. | Замініть лезо на нове. Див. розділ "Заміна". |

Кіріспе

Осы затты сатып алуыңызбен құттықтаймыз және Philips компаниясына қош келдіңіз! Philips ұсынатын қолдауды толық пайдалану үшін өнімді www.philips.com/welcome торабында тіркеңіз.

Жалпы сипаттама (1-сурет)

- 1 Қорғау қақпағы
- 2 Бет алмасы
- 3 Алмасты босату сырғытпасы
- 4 Қосу/өшіру түймесі
- 5 Батарея күйінің көрсеткіші (тек QP2630)
- 6 Шағын тығын
- 7 Батарея зарядының көрсеткіші (тек QP2620)
- 8 Қуат көзі (QP2630: адаптер түрі HQ850. QP2620: адаптер түрі A00390.)
- 9 Ауыстырылатын алмас (тек кейбір түрлері)
- 10 Түктерді қысқартатын тарақ 5 мм
- 11 Түктерді қысқартатын тарақ 3 мм
- 12 Түктерді қысқартатын тарақ 2 мм (тек QP2630)
- 13 Түктерді қысқартатын тарақ 1 мм
- 14 Дене алмасы
- 15 Сезімтал тізеқап
- 16 Дене тарағы 3 мм

Маңызды қауіпсіздік ақпараты - Қосымша пайдалану құжаттамасын

Құрылғыны және оның аксессуарларын қолданбас бұрын осы маңызды ақпаратты мұқият оқып шығып, оны келешекте қарау үшін сақтап қойыңыз. Қамтамасыз етілген аксессуарлар әр түрлі өнімдер үшін өзгеше болуы мүмкін.

Қауіпті жағдайлар



- Қуат құрылғысын құрғақ ұстаңыз.

Абайлаңыз

- Батареяны зарядтау үшін құрылғымен берілген алынбалы қуат құрылғысын ғана пайдаланыңыз. Түпнұсқалы қуат құралының түр нөмірін нұсқаулықтың "Жалпы сипаттама" бөлімінен қараңыз.
- Қуат құрылғысында трансформатор бар. Басқа тығынмен ауыстыру үшін қуат құрылғысын кеспеңіз, бұл қауіпті жағдай тудыруы мүмкін.
- Бақылау астында болса не құрылғыны қауіпсіз пайдалану туралы нұсқаулар алған болса және байланысты қауіптерді түсінсе, бұл құрылғыны 8 және одан жоғары жастағы балаларға және дене, сезу немесе ақыл-ой қабілеттері кем немесе тәжірибесі мен білімі жоқ адамдарға пайдалануға болады. Балалар құрылғымен ойнамауы керек. Тазалау мен пайдаланушыға техникалық қызмет көрсету қызметтерін бақылаусыз балаларға орындауға болмайды.
- Ағын сумен шаймас бұрын, құрылғыны әрдайым розеткадан ажыратыңыз.
- Құрылғыны пайдаланудың алдында оны әрқашан тексеріңіз. Құрылғы зақымданған болса, оны пайдалануға болмайды. Жарақат алынуы мүмкін. Зақымдалған бөлшекті әрдайым түпнұсқа түрімен ауыстырыңыз.
- Қайта зарядталатын батареяны ауыстыру үшін құрылғыны ашпаңыз.

Абайлаңыз



- Моторды суға немесе басқа сұйықтыққа батыруға болмайды және оны ағын судың астында шаюға болмайды.
- Қуат құрылғысына зақым келтірмеу үшін электрлік ауа тазалау құралы бар қабырға розеткалары жанында қуат құрылғысын пайдаланбаңыз.
- Бұл құрылғыны тек пайдаланушы нұсқаулығында көрсетілген арнайы мақсатта қолданыңыз.
- Тазалық мақсатында бұл құралды тек бір адам ғана қолдануы тиіс.
- Құралды 60°C-тан жоғары ыстық сумен шаюға болмайды.
- Құралды тазалау үшін қысылған ауаны, қыратын шүберектерді, қырғыш тазалау құралдарын, сондай-ақ бензин немесе ацетон сияқты сұйықтықтарды пайдалануға болмайды.

Электромагниттік өрістер (ЭМӨ)

Бұл Philips құрылғысы электромагниттік өрістерге қатысты барлық қолданыстағы стандарттар мен ережелерге сәйкес келеді.

Жалпы ақпарат



- Бұл құрылғы су өткізбейді. Ваннада немесе душта және ағын су астында тазалауға үйлесімді. Қауіпсіздік себептері үшін құрылғыны тек сымсыз пайдалануға болады.
- Қуат көзі 100-240 вольт ауқымындағы ток кернеуіне арналған.
- Қуат құрылғысы 100–240 вольтті 24 вольттен төмен қауіпсіз вольтажға алмастырады.
- Максималды шу деңгейі: $L_c = 75 \text{ dB(A)}$.

Зарядтау

Құралды алғаш рет пайдалану алдында және дисплей батарея заряды таусылуға жақын екенін көрсеткенде зарядтаңыз.

QP2630: Зарядтауға шамамен 4 сағат қажет.

QP2620: Зарядтауға шамамен 8 сағат қажет.

Толық зарядталған құрылғы, ең көп дегенде тоқсыз 60 минут (QP2630) немесе 45 минут (QP2620) жұмыс істейді.

Ескертпе: Бұл құрылғыны тек сымсыз пайдалануға болады.

Батарея күйінің көрсеткіші QP2630:

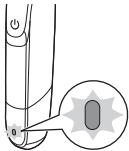

Батарея күйінің көрсеткіші қызғылт сары болып жанғанда, батарея заряды бітуге жақын

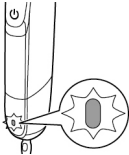

Құрылғыны зарядтау кезінде батарея күйінің индикаторы жасыл болып жыпылықтайды.

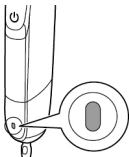

Батарея толығымен зарядталғанда батарея күйінің көрсеткіші жасыл түспен үздіксіз жыпылықтайды.

Батарея толығымен зарядталғаннан кейін шамамен 30 минут немесе құрылғыны қабырға розеткасынан ажырату кезінде батарея күйі көрсеткішінің шамы автоматты түрде өшеді.

Батарея күйінің көрсеткіші QR2620:

Батарея күйі құрылғы өнімділігімен көрсетіледі: Құрылғы баяу жұмыс істей бастаса, батарея заряды таусылуға жақын және жақсы жұмыс істеуі үшін, оны зарядтау керек.

Қуат құралымен зарядтау

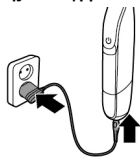

- 1 Құрылғының кішкене шанышқысын зарядтаушыға енгізіп, адаптерді қабырғадағы розеткаға енгізіңіз.

Тек QR2620: Құрылғы қабырға розеткасына қосылған кезде, адаптердегі батарея зарядының көрсеткіші үздіксіз жанады.

- 2 Зарядтап болған соң, қабырғадағы розеткадан қуат құралын суырып, құралдан кішкентай тығынды шығарыңыз.

Құрылғыны пайдалану

Құрылғы 2 алмаспен келеді. Бір алмасты тек бетке, екіншісін денеге пайдаланыңыз.

Бет алмасы мен қысқартатын тарақтар тек бет шашына пайдаланылады. Бұл төменгі дене бөліктеріндегі түктерді немесе бас шашын қыруға, жиектеуге немесе тегістеп қырқуға арналмаған.

Дене алмасы мен дене тарағы мойын астындағы дене бөліктеріне пайдалануға арналған.

Тізеқабы бар, тіркелген дене алмасы сезімтал дене аймақтарына пайдаланылады.



Ескертпе: Бұл құрылғыны тек сымсыз пайдалануға болады.

- Бет алмасы бар құрылғыны беттегі түктерді (сақал, мұрт және жақ сақалы) түзету, жиектеу немесе қыру үшін пайдаланыңыз. Тегіс нәтиже алу үшін қырыңыз, белгілі бір ұзындығын алу үшін қысқартатын тарақпен тегістеп қырқыңыз және жақсы жиектер мен жіңішке жолдар жасау үшін жиектеңіз.
- Бет алмасы бар құрылғыны дене түгін түзету және/немесе қыру үшін пайдаланыңыз. Кеудеңізді тізеқаппен немесе дене тарағымен тегістеп қырыңыз, сезімтал аймақтарыңызды (мысалы, шап, қолтықтар) тізеқаппен қырыңыз, денені тегістеп қырку үшін дене тарағын пайдаланыңыз.
- Құрылғыны бірінші пайдалану кезінде шамалы күтіңіз. Құрылғыға қолыңызды үйретуіңіз қажет.

Құрылғыны қосу және өшіру

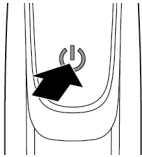

Бет

Құрылғыны қосу және өшіру

- 1 Құрылғыны қосу үшін қосу/өшіру түймесін бір рет басыңыз.
- 2 Құрылғыны өшіру үшін қосу/өшіру түймесін бір рет басыңыз.

Қырыну

Ескерту: Құрылғыны пайдалану алдында алмасты зақымға немесе тозуға тексеріңіз. Егер алмас зақымдалса немесе тозса, құрылғыны пайдаланбаңыз, себебі жарақат орын алуы мүмкін. Құрылғыны пайдалану алдында зақымдалған алмасты ауыстырыңыз ("Ауыстыру" тарауын көріңіз).

Қырыну кеңестері мен әдістері

- Теріге тегіс етіп қою арқылы алмастың теріге толық жанасқанын тексеріңіз.
- Жақсы нәтиже алу үшін, құрылғыны бетке қарай жылжытыңыз.
- Жеңіл басу кезінде ұзақ соққылар жасаңыз.
- Құрылғыны құрғақ немесе гельмен не көбікпен ылғалды күйде пайдалануға болады. Душта немесе ваннада пайдалануға болады.
- Таза сақалды қырсаңыз, ең жақсы нәтижеге жетесіз.

Қырыну

- 1 Құрылғыны қосыңыз.
- 2 Жүзін теріге жақындатып, құрылғыны жеңіл баса отырып, жоғары немесе бетке қарай ұзын жүрістермен жылжытыңыз.



Ескертпе: Жүзінің бетін теріге тегіс етіп ұстаңыз.

- 3 Құрылғыны қолданып болған сайын өшіріп тазалаңыз ("Тазалау және техникалық қызмет көрсету" бөлімін көріңіз).

Жиектеу

Сонымен қатар жіңішке сызықтар мен мінсіз жиектер жасауға жүзінің екі шетін де пайдалануға болады. Құрылғыны жүзі теріге перпендикуляр, ал жиектерінің бірі теріге тиетіндей етіп ұстаңыз. Бұл жақ пен ауыз бен мұрын айналасындағы аймақты дәл қыруға мүмкіндік береді.

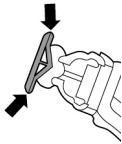

- 1 Жүзін үшкір жиектер мен сызықтар жасауға пайдалануға болады.
- 2 Құрылғыны қосыңыз.



- 3 Жүз жиегін теріге перпендикуляр етіп қойыңыз.



- Шамалы қысым бере отырып, тік жүрістер жасаңыз.
- 4 Құрылғыны қолданып болған сайын өшіріп тазалаңыз ("Тазалау және техникалық қызмет көрсету" бөлімін көріңіз).

Тегістеу

Шаш кесу кеңестері

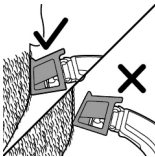

- Түктерді қысқартатын тарақтың ұштары құрылғының жүру бағытына қарап тұрғанын әрқашан тексеріңіз.
- Біркелкі қырылуы үшін, тарағының жалпақ бөлігі теріге әрқашан толық тиіп тұрғанына көз жеткізіңіз.
- Түк әртүрлі бағытта өсетіндіктен, құрылғыны да әртүрлі бағытта (жоғары, төмен немесе көлденең) жүргізу керек.
- Теріңіз бен сақалыңыз құрғақ болса, түктерді тегістеп қырку оңай болады.

Триммер тарақтары

Түктерді қысқартатын тарақтар түкті әр түрлі ұзындықта тегістеп қыркуға мүмкіндік береді.

- QR2630 4 қысқартатын тарақпен келеді: 5 мм, 3 мм, 2 мм және 1 мм.
- QR2620 3 қысқартатын тарақпен келеді: 5 мм, 3 мм және 1 мм.

Осы құрылғыны қолдануға дағдылану үшін, алдымен, 5 мм тарақтан бастаңыз.

Әрбір тарақ көрсеткіші миллиметр бірлігіндегі түк ұзындығына сәйкес келеді.

Тарақ көмегімен тегістеп қырку

- 1 Тарақ тістерін жоғары қаратып, тарақты жүзіне салыңыз.



Ескертпе: Тарақ тісі бағытында кесіңіз. Бұл үздік нәтижелер береді.

- 2 Құрылғыны қосыңыз.

- 3 Тарақты теріге қойып, құрылғыны тарақ тістері бағытында жылжытыңыз.



Ескертпе: Үздік нәтиже алу үшін, оны бетке қарай жылжытыңыз.

- 4 Құрылғыны қолданып болған сайын өшіріп тазалаңыз ("Тазалау және техникалық қызмет көрсету" бөлімін көріңіз).
- 5 Тарақты алу үшін екі жағынан ұстап, жүзін тартып шығарыңыз.



Дене

- Гигиеналық себептерге байланысты денені қыркуға және қыруға тек дене алмасын пайдаланыңыз.

- Денені қырку және қыру үшін, түктің таза және құрғақ екендігін тексеріңіз, себебі ылғалды түк денеге жабысады, сол себепті сезгіш аймақтарды қыру кезінде үнемі тізеқап пайдаланыңыз.
- Барлық шаштар бір бағытта өспейтіндіктен, әр түрлі кесу орнын пайдалана аласыз (мысалы, жоғары, төмен немесе айқас). Оңтайлы нәтижелерге қол жеткізу үшін істеп көріңіз.
- Жақсы нәтиже алу үшін, құрылғыны бетке қарай жылжытыңыз.
- Жеңіл баса отырып, ұзын жүрістер жасаңыз.
- Құрылғыны құрғақ немесе гельмен не көбікпен ылғалды күйде, тіпті, душта пайдаланыңыз.
- Таза денені қырсаңыз, ең жақсы нәтижеге жетесіз.

Тізеқаппен қырыну

Оңтайлы өнімділік үшін тізеқапты тек сезімтал аймақтарға пайдаланыңыз (мысалы, ұма және қолтықтар).

- 1 Тізеқапты екі жағынан ұстап, алмасқа қарай басыңыз.
- 2 Құрылғыны қосыңыз.

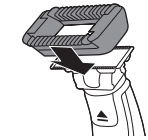

- 3 Тізеқапты теріге қойып, теріні бос қолмен созыңыз. Құрылғыны жоғары баяу, бетке қарай жылжытыңыз.



- Құрылғыны қолтықтарға пайдалану кезінде қолыңызды көтеріп, теріні созу үшін қолды бас артына қойыңыз.
- Қалқанға жиналып қалған шашты шығарып отырыңыз. Егер қалқан ішінде шаш жиналып қалса, оны алып, шашты үрлеп немесе сілкіп түсіріп тастаңыз.

- 4 Әрбір қолданыстан кейін құралды өшіріп тазалаңыз.
- 5 Тізеқапты алу үшін, бір саусақты қалқан шетіне қойып, алмасты бас бармақпен басыңыз.

Тізеқапсыз қырыну

Тізеқапсыз дене алмасы мойын астындағы дене шашын (мысалы, кеуде) тегіс етіп қыруға мүмкіндік береді.

- 1 Тізеқапты алу үшін, бір саусақты қап шетіне қойып, алмасты бас бармақпен басыңыз.
- 2 Құрылғыны қосыңыз.



- 3 Алмасты теріге жақындатып, құрылғыны жеңіл баса отырып, бетке қарай ұзын жүрістермен жылжытыңыз. Бос қолыңызбен теріңізде тартыңыз.

Ескертпе: Алмастың бетін теріге тегіс етіп ұстаңыз.

- Құрылғыны қолтықтарға пайдалану кезінде қолыңызды көтеріп, теріні созу үшін қолды бас артына қойыңыз.
- 4 Әрбір қолданыстан кейін құралды өшіріп тазалаңыз.

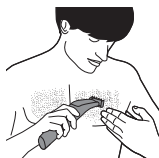

Дене тарағы көмегімен тегістеп қырку

3 мм (1,8 дюйм) дене тарағы мойын астындағы дене шашын (мысалы, кеуде, қолтық, ұма) қыруға мүмкіндік береді.

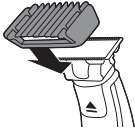

1 Дене тарағын екі жағынан ұстап, алмасқа қарай басыңыз.

2 Құрылғыны қосыңыз.

3 Тарақты теріге қойып, теріні бос қолмен созыңыз. Құрылғыны жоғары баяу, бетке қарай жылжытыңыз.

- Құрылғыны қолтықтарға пайдалану кезінде қолыңызды көтеріп, теріні созу үшін қолды бас артына қойыңыз.
- Қалқанға жиналып қалған шашты шығарып отырыңыз. Егер қалқан ішінде шаш жиналып қалса, оны алып, шашты үрлеп немесе сілкіп түсіріп тастаңыз.

4 Әрбір қолданыстан кейін құралды өшіріп тазалаңыз.

5 Тарақты алу үшін екі жағынан ұстап, алмасты тартып шығарыңыз.

Тазалау және күту

Құрылғыны қолданған сайын тазалаңыз.

Абайлаңыз: Құрылғыны тазалау үшін қысылған ауаны, қыратын шүберектерді, қырғыш тазалау құрылғыларын, сондай-ақ бензин немесе ацетон сияқты сұйықтықтарды пайдалануға болмайды.

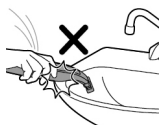

Абайлаңыз: Құрылғыны беттен суды кетіру үшін түртпеңіз, себебі зақым келтіруі мүмкін. Егер зақымдалса, алмасты ауыстырыңыз.

Құрылғыны тазалау

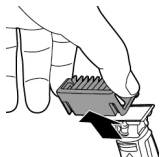

- 1 Тарақты алмастан алыңыз. Тарақтарды салу немесе алу алдында құрылғыны өшіріңіз.



- 2 Егер тараққа көп түк жиналса, алдымен оларды үрлеп шығарыңыз.



- 3 Егер құрылғыға көп түк жиналса, алдымен оларды үрлеп шығарыңыз.



- 4 Одан кейін құрылғыны қосып, алмасты жылы сумен шайыңыз.

Абайлаңыз: Жүзін орамалмен немесе талшықпен кептірмеңіз, себебі зақым келтіруі мүмкін.

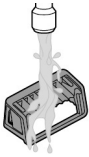

- 5 Одан кейін тарақты жылы сумен шайыңыз.
- 6 Құрылғы мен тарақты кептіріңіз.

Ескертпе: Жүзі әлсіз. Мұқият пайдаланыңыз. Егер зақымдалса, алмасты ауыстырыңыз.

Сақтау

Тасымалдау немесе сақтау кезінде алмасты зақымнан қорғау үшін қорғаныс қақпағын алмасқа тіркеңіз.

Келесі қолданысқа сақтау алдында құрылғы мен тіркемелерін кептіру ұсынылады.

- 1 Қорғаныс қақпағын алмас шетіне қойыңыз.



- 2 Қорғаныс қақпағын жабыңыз.
- Алмасқа зақым келтірмес үшін, дене тарағын дене алмасқа тіркеңіз.



Ауыстыру

Қолданыс көрсеткіші

Оңтайлы қыру және сырғу үшін, 4 ай сайын немесе қырыну не тегістеп қыру нәтижелері күткендей болмаған жағдайда ауыстыруға кеңес беріледі.

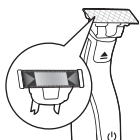

Алмас қолданыс көрсеткішімен жабдықталған. Алмасты пайдалану кезінде жасыл жолақ жүйелі көрсетіледі. Ол өте жақсы көрінген кезде, алмасты үздік OneBlade тәжірибесіне сәйкес ауыстыру ұсынылады. Алмасты үнемі түпнұсқалы Philips алмасымен ауыстырыңыз.

Пайдалану әрекетіне байланысты жүзінің нақты қызмет ету мерзімі ұзақ немесе қысқа болуы мүмкін. Қолмен реттелетін алмас секілді, жүзінің өткірлігі нашарлап, түкті тарту жағдайы артып, қырқу өнімділігін төмендетуі мүмкін.

Жүзін ауыстыру

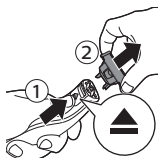

- 1 Құралды өшіріңіз.
- 2 Алмасты босату сырғытпасын жоғары басып, алмасты алып, екі жағынан ұстаңыз. Бұл алмастың саптан құлауын болдырмайды.



- 3 Жаңа алмасты екі жағынан ұстап, тұтқасына басыңыз ("сырт").

Ескертпе: "Сырт" еткен дыбыс естілген кезде жаңа алмас дұрыс салынып, пайдалануға дайын болады.

Қосалқы құрылғыларға тапсырыс беру

Қосалқы құрылғылар немесе қосалқы бөлшектер сатып алу үшін, www.shop.philips.com/service сайтына кіріңіз немесе Philips дилеріне барыңыз. Сонымен қатар, еліңіздегі Philips тұтынушыларға қызмет көрсету орталығына хабарласыңыз (байланыс мәліметтерін дүниежүзілік кепілдік парақшасынан қараңыз).

Төмендегі бөлшектерге тапсырыс беруге болады:

- QR210 үлгілі Philips ауыстырылатын алмасы, 1 бумалы
- QR220 үлгілі Philips ауыстырылатын алмасы, 2 бумалы
- QR610 үлгілі Philips дененің ауыстырылатын бумасы
- QR620 үлгілі Philips бет пен дененің ауыстырылатын бумасы.

Өңдеу



- Бұл таңба осы өнімді қалыпты тұрмыстық қалдықпен бірге тастауға болмайтынын білдіреді (2012/19/EU).
- Бұл белгі осы өнімде күнделікті үй қоқыстарымен бірге тастауға болмайтын кірістірілген қайта зарядталатын батарея бар екенін білдіреді (2006/66/EC). Зарядталатын батареяны кәсіби түрде алу үшін, өнімді ресми жинау орнына немесе Philips қызмет көрсету орталығына апарыңыз.
- Электрондық және электр өнімдері мен қайта зарядталатын батареяларды бөлек жинау бойынша жергілікті ережелерді орындаңыз. Дұрыс тастау қоршаған ортаға және адам денсаулығына кері әсерін тигізбеуге көмектеседі.

Қайта зарядталатын батареяларды алу

Құрылғыны тастау кезінде қайта зарядталатын батареяны ғана алып тастаңыз. Батареяны алу алдында құрал ток

көзінен ажыратылғанын және батарея заряды толығымен таусылғанын тексеріңіз.

Құралды ашу үшін құралдарды қолдану кезінде қажетті қауіпсіздік шараларын орындаңыз.

Ескертпе: Кәсіпқойдың зарядталмалы батареяны алуы ұсынылады.

- 1 Құрылғыны розеткадан ажыратып, моторы тоқтағанша күтіңіз.
- 2 Алмасты құрылғыдан алыңыз.
- 3 Төмен майыстыру және тартып шығару арқылы құрылғының төменгі бөлігін алыңыз.

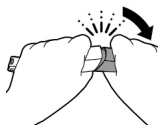

- 4 Төменгі бөлігін үстіңгі бөлігінен бөлу арқылы батарея бөлімін алыңыз.

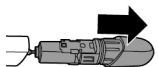

- 5 Батарея бөлігін төменгі бөлігінен бөліңіз.

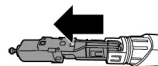

- 6 Батареяны ішкі бөліктен бұрауышпен көтеріп шығарыңыз. Батарея қос жақты таспамен байланысады.

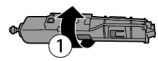

Абайлаңыз! Абай болыңыз, батарея ленталары өте өткір болады.

Кепілдік және қолдау көрсету

Егер сізге ақпарат немесе қолдау қажет болса, www.philips.com/support сайтына кіріңіз немесе халықаралық кепілдік парақшасын оқыңыз.

Кепілдік шектеулері

Тозатындықтан, алмас халықаралық кепілдік шарттарына кірмейді.

Триммер

Өндіруші: "Филипс Консьюмер Лайфстайл Б.В.",
Туссендиепен 4, 9206 АД, Драхтен, Нидерланды

Ресей және Кедендік Одақ территориясына
импорттаушы: "ФИЛИПС" ЖШҚ, Ресей
Федерациясы, 123022 Мәскеу қаласы, Сергей
Макеев көшесі, 13-үй, тел. +7 495 961-1111

QP2531, QP2530, QP2522, QP2521, QP2520:
100-240 В~, 50/60 Гц

QP2531, QP2530: Съёмный аккумулятор Li-ion

QP2522, QP2521, QP2520: Съёмный аккумулятор
NiMH

Тұрмыстық қажеттіліктерге арналған

Ақаулықтарды жою

Бұл тарауда құрылғыда жиі кездесетін мәселелер аталып өтеді. Төмендегі ақпараттың көмегімен мәселені шеше алмасаңыз, жиі қойылатын сұрақтар тізімін көру үшін www.philips.com/support торабына кіріңіз немесе еліңіздегі Тұтынушыларды қолдау орталығына хабарласыңыз.

326 Қазақша

| Мәселе | Ықтимал себеп | Шешім |
|--|--|---|
| Құрылғы розеткаға қосылған кезде зарядталмайды. | Құрылғыны зарядтаған кезде ол өшірулі болуы керек. | Құрылғыны өшіріңіз. |
| Құрылғыны розеткаға қосылып тұрғанда қосу мүмкін емес. | Құрылғыны зарядталып жатқанда қолдануға болмайды. Құрылғыны тек сымсыз пайдалануға болады. | Құрылғыны пайдалану алдында ток көзінен ажыратыңыз. |
| Құрылғы енді жұмыс істемейді. | Зарядталмалы батарея таусылған. | Құрылғыны зарядтаңыз ("Зарядтау" тармағын қараңыз). QR2630, QR2530: Зарядталып жатқанда батарея заряды индикаторы жыпылықтайды. QR2620, QR2520: Зарядтау барысында адаптердегі заряд индикаторы жанады. Егер батарея заряды индикаторы жыпылықтамаса немесе жанбаса, қуат ақаулығы немесе қабырға розеткасы шынайы екендігін тексеріңіз. Егер қуат ақаулығы болмаса және қабырға розеткасы шынайы болса, бірақ батарея заряды индикаторы жыпылықтамаса немесе жанбаса, құрылғыны дилерге немесе Philips қызмет көрсету орталығына апарыңыз. |

| Мәселе | Ықтимал себеп | Шешім |
|----------------------------------|---|---|
| | Жүзі laidан құлыпталады. | Құрылғыны қосып, алмасты ағын су астында шайыңыз. |
| | | Алмасты жылы сулы (60°C және одан ыстық емес) шыныда шамамен 30 секунд ұстаңыз. |
| Құрылғы түктерді қимайды. | Алмас тұтқаға дұрыс орналастырылмаған. | Алмасты "сырт" еткен дыбысты естігенше құрылғыға қайта итеріңіз. |
| | Алмас зақымдалған немесе тозған. | Алмасты жаңа біреуімен ауыстырыңыз. "Алмастыру" тарауын қараңыз. |
| Құрылғыдан бөгде шу шығады. | Алмас зақымдалған немесе тозған. | Алмасты жаңа біреуімен ауыстырыңыз. "Алмастыру" тарауын қараңыз. |
| | Алмас тұтқаға дұрыс салынбаған. | Алмасты алып қайта тіркеңіз. Оны "сырт" еткен дыбысты естігенше құрылғыға қайта итеріңіз. |
| | Жүзі laidан құлыпталады. | Алмасты алып, дұрыстап тазалаңыз. |
| Құрылғы оңтайлы жұмыс істемейді. | Жүзі laidан құлыпталады. | Алмасты алып, дұрыстап тазалаңыз. |
| | Алмас тозып, салдарынан өнімділігі уақыт өте келе төмендейді. | Алмасты жаңа біреуімен ауыстырыңыз. "Алмастыру" тарауын қараңыз. |

| Мәселе | Ықтимал себеп | Шешім |
|--------|--|--|
| | Алмас — құрылғының нәзік бөлігі әрі оңай зақым келуі мүмкін. Егер алмас зақымдалса, оңтайлы түрде жұмыс істемеуі мүмкін. | Алмасты жаңа біреуімен ауыстырыңыз. "Алмастыру" тарауын қараңыз. |

— |

| —

— |

| —

— |

| —

— |

| —



© 2017 Koninklijke Philips N.V.
All rights reserved
xxxx.yyy.zzzz.a (16/11/2017)

 >75% recycled paper
>75% papier recyclé